



NOVO TESTAMENTO 2019

Vem, e Segue-Me — Primária

Viver, aprender e ensinar o evangelho de Jesus Cristo

NOVO TESTAMENTO 2019

Vem, e Segue-Me — Primária

Viver, aprender e ensinar o evangelho de Jesus Cristo

© 2019 Intellectual Reserve, Inc.
Todos os direitos reservados.
Impresso nos EUA.

Aprovação do inglês: 2/17
Aprovação da tradução: 2/17
Tradução de *Come, Follow Me—For Primary: New Testament 2019*
Portuguese
14718 059

Sumário

Você é professor de crianças	V
Como usar o material <i>Vem, e Segue-Me</i> — <i>Primária</i>	VI
Mais recursos para ensinar as crianças	VIII
Atender às necessidades das crianças pequenas	IX
Um padrão para o ensino	XI
31 de dezembro a 6 de janeiro: Somos responsáveis por nosso próprio aprendizado	1
7 a 13 de janeiro: Mateus 1; Lucas 1	5
14 a 20 de janeiro: Lucas 2; Mateus 2	9
21 a 27 de janeiro: João 1	13
28 de janeiro a 3 de fevereiro: Mateus 3; Marcos 1; Lucas 3.	17
4 a 10 de fevereiro: Mateus 4; Lucas 4–5	21
11 a 17 de fevereiro: João 2–4.	25
18 a 24 de fevereiro: Mateus 5; Lucas 6	29
25 de fevereiro a 3 de março: Mateus 6–7	33
4 a 10 de março: Mateus 8–9; Marcos 2–5	37
11 a 17 de março: Mateus 10–12; Marcos 2; Lucas 7; 11	41
18 a 24 de março: Mateus 13; Lucas 8; 13.	45
25 a 31 de março: Mateus 14–15; Marcos 6–7; João 5–6	49
1º a 14 de abril: Mateus 16–17; Marcos 9; Lucas 9	53
15 a 21 de abril: Páscoa.	57
22 a 28 de abril: Mateus 18; Lucas 10	61
29 de abril a 5 de maio: João 7–10.	65
6 a 12 de maio: Lucas 12–17; João 11.	69
13 a 19 de maio: Mateus 19–20; Marcos 10; Lucas 18	73
20 a 26 de maio: Mateus 21–23; Marcos 11; Lucas 19–20; João 12	77
27 de maio a 2 de junho: Joseph Smith—Mateus 1; Mateus 25; Marcos 12–13; Lucas 21	81
3 a 9 de junho: João 13–17	85
10 a 16 de junho: Mateus 26; Marcos 14; Lucas 22; João 18	89
17 a 23 de junho: Mateus 27; Marcos 15; Lucas 23; João 19	93
24 a 30 de junho: Mateus 28; Marcos 16; Lucas 24; João 20–21	97
1º a 7 de julho: Atos 1–5	101
8 a 14 de julho: Atos 6–9.	105
15 a 21 de julho: Atos 10–15	109

22 a 28 de julho: Atos 16–21	113
29 de julho a 4 de agosto: Atos 22–28	117
5 a 11 de agosto: Romanos 1–6.	121
12 a 18 de agosto: Romanos 7–16	125
19 a 25 de agosto: 1 Coríntios 1–7	129
26 de agosto a 1º de setembro: 1 Coríntios 8–13	133
2 a 8 de setembro: 1 Coríntios 14–16	137
9 a 15 de setembro: 2 Coríntios 1–7.	141
16 a 22 de setembro: 2 Coríntios 8–13	145
23 a 29 de setembro: Gálatas	149
30 de setembro a 13 de outubro: Efésios	153
14 a 20 de outubro: Filipenses; Colossenses	157
21 a 27 de outubro: 1 e 2 Tessalonicenses	161
28 de outubro a 3 de novembro: 1 e 2 Timóteo; Tito; Filemom	165
4 a 10 de novembro: Hebreus 1–6	169
11 a 17 de novembro: Hebreus 7–13.	173
18 a 24 de novembro: Tiago.	177
25 de novembro a 1º de dezembro: 1 e 2 Pedro	181
2 a 8 de dezembro: 1–3 João; Judas	185
9 a 15 de dezembro: Apocalipse 1–11	189
16 a 22 de dezembro: Natal.	193
23 a 29 de dezembro: Apocalipse 12–22.	197

Sinta-se à vontade para adaptar o cronograma quando houver domingos em que as reuniões regulares da Igreja não ocorrerem. Por exemplo, é possível cobrir duas semanas do esboço em uma lição de domingo se houver conferências de ala ou estaca ou quando forem realizadas dedicações de templos. Você também pode adaptar o cronograma de estudo em sua área se a Páscoa e o Natal ocorrerem em datas diferentes das listadas neste recurso.



Você é professor de crianças

Você foi chamado por Deus para ensinar Seus filhos à maneira do Salvador. Você foi designado para esse chamado pela autoridade de Seu santo sacerdócio. Mesmo se não for um professor experiente, se viver dignamente, orar todos os dias e estudar as escrituras, Deus lhe concederá a influência e o poder do Espírito Santo (ver 2 Néfi 33:1).

As crianças designadas a seus cuidados são filhos do Pai Celestial e Ele sabe do que elas precisam e qual a melhor maneira de ensiná-las. Por meio do Espírito Santo, Deus o guiará durante sua preparação e enquanto estiver ensinando. Ele vai revelar o que você deve dizer e fazer.

Em todos os aspectos da vida, essas preciosas crianças estão constantemente absorvendo informações, formando e refinando opiniões, bem como fazendo descobertas e compartilhando suas experiências. Isso é especialmente verdadeiro com relação ao evangelho,

já que as crianças estão prontas e ansiosas para aprender suas verdades simples. Sua fé nas coisas espirituais é forte e pura. Elas veem cada momento como uma oportunidade de aprender. Elas aplicam de boa vontade o que aprenderam mesmo que não entendam plenamente. É assim que todos nós devemos receber o evangelho. Como o Salvador ensinou: “Em verdade vos digo que, qualquer que não receber o reino de Deus como uma criança, não entrará nele” (Lucas 18:17).

O chamado para ensinar as crianças é um dever sagrado. É natural se sentir sobrecarregado às vezes. Mas lembre-se de que o Pai Celestial chamou você, e Ele nunca o abandonará. Esta é a obra do Senhor e, enquanto servir “de todo coração, poder, mente e força” (D&C 4:2), Ele ampliará sua capacidade, seus dons e talentos, e seu serviço abençoará a vida das crianças a quem você ensina.



Como usar o material *Vem, e Segue-Me — Primária*

Preparar-se para ensinar na Primária

O lar deve ser o centro do aprendizado do evangelho. Isso tanto é verdade para você quanto para as crianças a quem você ensina. Ao se preparar para ensinar, comece por ter suas próprias experiências espirituais com as escrituras. Sua preparação mais importante será buscar a inspiração do Espírito Santo.

O manual *Vem, e Segue-Me — Estudo Pessoal e Familiar* também é parte importante de sua preparação. Ele vai ajudá-lo a obter uma compreensão mais profunda dos princípios doutrinários encontrados nas escrituras.

Durante sua preparação, você receberá impressões e ideias sobre as crianças a quem ensina. Você receberá ideias de como os princípios nas escrituras abençoarão a vida delas. Você será guiado a inspirá-las a descobrir esses princípios à medida que elas aprendem as escrituras por si mesmas e com a família. Procure entender a situação das crianças cujas famílias não fazem o estudo regular das escrituras.

Ideias de ensino

Ao se preparar para ensinar, você pode obter mais inspiração explorando os esboços neste recurso. Não

pense nessas ideias como instruções passo a passo, e sim como sugestões para aumentar sua própria inspiração. Você conhece essas crianças e o Senhor também — inclusive o que elas precisam e o que elas conseguem entender. Ele vai inspirá-lo com as melhores maneiras de ensinar e abençoar as crianças.

Existem muitos outros recursos disponíveis para você usar em sua preparação, inclusive ideias no *Vem, e Segue-Me — Estudo Pessoal e Familiar* e nas revistas da Igreja. Para mais informações sobre esses e outros recursos, veja “Mais recursos para ensinar crianças”.

Algumas coisas para se ter em mente

- Os pais têm a responsabilidade primordial de ensinar o evangelho aos filhos. Como professor, você tem a importante responsabilidade de apoiar e incentivar o aprendizado do evangelho no lar e reforçar o que as crianças aprenderam com a família. Procure entender a situação das crianças cujos pais não ensinam o evangelho no lar. Inclua todas as crianças nas conversas sobre o evangelho, sejam quais forem as circunstâncias em seu lar.
- Repetir é bom. As crianças aprendem os princípios do evangelho com mais eficiência quando

são ensinadas repetidamente por meio de atividades variadas. Se você achar que uma atividade de aprendizado é eficaz para as crianças, talvez possa repeti-la, especialmente se estiver ensinando crianças menores. Você também pode rever uma atividade de uma lição anterior.

- O Pai Celestial deseja que você seja bem-sucedido como professor. Ele providenciou muitos recursos para ajudá-lo a se sair bem, incluindo as reuniões de conselho de professores. Nessas reuniões, você pode se aconselhar com outros professores sobre quaisquer desafios que enfrentar. Você também pode debater e praticar princípios de ensino cristão.
- Se você ensina crianças menores e precisa de mais ajuda, veja “Atender às necessidades das crianças pequenas” neste recurso.
- Este recurso inclui esboços para cada semana do ano, com exceção dos dois domingos de conferência

geral. Nos domingos, quando não há aulas da Primária devido a uma conferência de estaca ou qualquer outro motivo, as famílias podem continuar a ler o Novo Testamento no lar de acordo com a programação proposta. Para manter a classe da Primária na programação, você pode optar por pular uma lição ou combinar duas aulas. Para evitar confusão, as presidentes da Primária podem avisar os professores sobre esses ajustes com antecedência.



Recursos adicionais para ensinar as crianças

Todos estes recursos podem ser encontrados no site LDS.org e no aplicativo Biblioteca do Evangelho.

Vem, e Segue-Me — Estudo Pessoal e Familiar

Você pode adaptar as atividades deste material para uso em sua classe da Primária. Mesmo que os pais estejam usando essas atividades com os filhos no lar, a repetição pode ser uma maneira muito útil de ajudar as crianças a aprender. As crianças podem querer contar como fizeram as atividades com a família e o que aprenderam.

Olhai para Vossas Criancinhas: Manual do Berçário

Muitos dos assuntos ensinados no manual do berçário são semelhantes aos que você ensinará na Primária. Especialmente se você ensina crianças pequenas, procure mais músicas, histórias, atividades e ideias de trabalhos manuais no manual do berçário.

Revista Liahona

A revista *Liahona* fornece histórias e atividades que podem complementar os princípios que você está ensinando com o *Vem, e Segue-Me — Primária*.

Hinos e Músicas para Crianças

As músicas sagradas convidam o Espírito a estar presente e ensinam a doutrina de uma maneira inesquecível. Além dos *Hinos* impressos e do *Músicas para Crianças*, há muitas gravações de áudio e vídeos de muitos hinos e músicas para crianças no site music.LDS.org.

Histórias do Novo Testamento

O livro *Histórias do Novo Testamento*, 2009, ajuda as crianças a aprender a doutrina e as histórias do Novo Testamento. Também é possível ver os vídeos dessas histórias no site medialibrary.LDS.org.

Biblioteca de recursos audiovisuais

Gravuras, vídeos e outras mídias podem ajudar você e as crianças a visualizar a doutrina e as histórias do Novo Testamento. Visite medialibrary.LDS.org para navegar pela coleção de recursos de mídia da Igreja, incluindo a série de vídeos da Bíblia, que retrata acontecimentos do Novo Testamento.

Gravuras do evangelho

As gravuras podem ajudar as crianças a visualizar a doutrina e as histórias do Novo Testamento. Muitas figuras que você pode usar em classe estão no *Livro de Gravuras do Evangelho* e no site medialibrary.LDS.org.

Recursos para ensinar as crianças

No site LDS.org/children/resources, você pode encontrar um índice de artigos de revista, atividades e mídias sobre uma variedade de tópicos do evangelho.

Sempre Fiéis

Se você precisar de mais ajuda para entender os princípios básicos que vai ensinar às crianças, consulte *Sempre Fiéis*, 2004. Esse livro fornece explicações simples de tópicos do evangelho listados em ordem alfabética.



Ensinar à Maneira do Salvador

Esse recurso pode ajudá-lo a aprender a aplicar princípios de ensino cristão. Esses princípios são debatidos e praticados nas reuniões de conselho de professores.



Atender às necessidades das crianças menores

As crianças mais novas estão prontas e ansiosas para aprender o evangelho se lhes for apresentado de maneira que elas consigam compreender. Se você ensina as crianças menores, pondere sobre estas atividades que podem ajudá-las a aprender (crianças maiores talvez se beneficiem dessas atividades também):

- *Ouvir ou encenar uma história.* As crianças pequenas adoram histórias — das escrituras, de sua vida, da história da Igreja ou das revistas da Igreja. Procure maneiras de envolvê-las ao contar histórias. Elas podem segurar figuras ou objetos, fazer desenhos do que ouvem, encenar a história ou ajudar a contá-la. Ajude as crianças a reconhecer os princípios do evangelho nas histórias que você contar.
- *Ler uma escritura.* As crianças pequenas podem não ler muito bem, mas ainda assim você pode envolvê-las no aprendizado das escrituras. Talvez seja necessário enfatizar um único versículo, uma frase ou palavra-chave. Ao ler uma escritura em voz alta, peça às crianças que se levantem ou ergam a mão quando escutarem uma palavra ou frase específica que você quer destacar. Elas podem até conseguir memorizar frases curtas das escrituras se as repetirem algumas vezes. Ao ouvirem a palavra de Deus, elas vão sentir o Espírito.
- *Ser dinâmico.* As crianças pequenas têm muita energia, então planeje maneiras de deixá-las se movimentar — marchar, pular, saltar, curvar-se, andar e outras ações que se relacionem com o princípio ou a história que você estiver ensinando. Essas ações também podem ser eficazes ao cantar com as crianças.
- *Ver uma gravura ou assistir a um vídeo.* Ao mostrar para as crianças uma gravura ou um vídeo relacionado a um princípio do evangelho ou a uma história das escrituras, faça perguntas para ajudá-las a aprender com o que veem. Por exemplo, você poderia perguntar: “O que está acontecendo nesta gravura ou neste vídeo? Como você se sente sobre isso?” Os sites Biblevideos.LDS.org, medialibrary.LDS.org e children.LDS.org são bons lugares para encontrar vídeos.
- *Cantar.* Os Hinos e as músicas do *Músicas para Crianças* ensinam a doutrina de maneira extraordinária. Use o índice de tópicos no final de *Músicas para Crianças* para encontrar hinos que se relacionam com os princípios do evangelho que estiver ensinando. Ajude as crianças a relacionar a mensagem das músicas com a vida delas. Por exemplo, faça perguntas sobre as palavras ou frases da letra

do hino. Além de cantar, as crianças podem fazer gestos relacionados aos hinos ou somente ouvi-los como música de fundo enquanto fazem outras atividades.

- *Compartilhar experiências.* As crianças pequenas talvez não tenham tanto a compartilhar quanto as maiores, mas, se você der orientação específica, elas podem falar de seus sentimentos e de suas experiências sobre o que estão aprendendo.
- *Criar.* As crianças podem criar algo, desenhar ou colorir alguma coisa relacionada à história ou ao princípio que estão aprendendo. Incentive-as a levar o que criaram para casa e a compartilhar com a família para ajudar as crianças a se lembrar do que aprenderam.
- *Participar de lições com objetos.* Uma simples lição com objetos pode ajudar as crianças a compreender um princípio do evangelho difícil de entender. Nas aulas com objetos, busque maneiras de fazer as crianças participarem. Elas aprenderão mais com uma experiência interativa do que apenas assistindo a uma demonstração.
- *Dramatizar.* Quando as crianças dramatizam uma situação provável de acontecer na vida real, elas são mais capazes de compreender como um princípio do evangelho se aplica à vida delas.
- *Repetir atividades.* As crianças pequenas podem precisar ouvir os conceitos muitas vezes para compreendê-los. Não tenha receio de repetir as histórias ou atividades com frequência ainda que seja durante a mesma lição. Por exemplo, você pode contar uma história das escrituras várias vezes de diferentes maneiras durante a lição — lendo nas escrituras, resumindo com suas próprias palavras, mostrando um vídeo, deixando as crianças ajudarem a contar a história, pedindo que a dramatizem e assim por diante. Se uma atividade é usada em classe e repetida no lar, a repetição vai ajudar as crianças a aprender e a se lembrar dos princípios ensinados.
- *Interagir com outras crianças.* As crianças estão desenvolvendo habilidades sociais e com frequência gostam de aprender e de brincar com

os colegas. Crie oportunidades para que elas compartilhem experiências, revezem-se e cooperem enquanto aprendem.

- *Participar de atividades variadas.* As crianças pequenas geralmente têm um tempo de atenção muito curto e diferentes estilos de aprendizado. Use atividades variadas e preste atenção aos sinais que mostram que as crianças precisam mudar de atividade. Por exemplo, talvez seja necessário alternar com frequência entre atividades silenciosas e dinâmicas.

Parte de seu papel como professor de crianças menores — além de ensinar os princípios do evangelho — é ajudar as crianças a aprender como participar apropriadamente de uma classe da Igreja. Por exemplo, elas podem precisar aprender sobre revezamento, compartilhar, respeitar as outras pessoas, etc. Alguns professores criam cartazes com uma designação para cada criança participar da aula de uma maneira específica (pode ser fazendo oração, segurando uma gravura ou distribuindo papéis). As designações podem mudar a cada semana. Isso ajuda as crianças a se revezar e se concentrar no comportamento adequado em sala de aula.

As crianças — especialmente as menores — se beneficiam de uma rotina regular e previsível. As crianças menores têm um tempo de atenção curto e, às vezes, têm dificuldades em manter o foco durante toda a aula. Geralmente é melhor se essa rotina incluir transições frequentes entre diferentes tipos de atividades. Por exemplo, sua rotina de classe pode incluir pausas ocasionais para jogar um jogo, pintar um desenho, cantar uma música, etc.





Um padrão para o ensino

Neste recurso, você encontrará o seguinte padrão repetido em cada esboço: convidar a participação de todos, ensinar a doutrina e incentivar o aprendizado no lar. Em muitos casos, à medida que ensina, os elementos desse padrão podem se sobrepor ou ocorrer em uma ordem diferente. Por exemplo, lembre-se de que compartilhar é uma oportunidade de ensinar a doutrina, e ensinar a doutrina deve envolver o convite para compartilhar. Assim, incentivar o aprendizado no lar pode ocorrer durante um debate na classe. Permita que essa sobreposição ocorra naturalmente, seguindo a inspiração do Espírito para atender às necessidades das crianças a quem você ensina.



Convidar a participação de todos

Como parte de toda aula, peça às crianças que compartilhem ideias, digam como se sentem em relação aos princípios no esboço e contem suas experiências sobre o assunto. Os comentários podem incluir experiências que tiveram ao aprender o evangelho em casa. Revise também o que aprenderam na semana anterior e pergunte como isso influenciou a vida delas.



Ensinar a doutrina

O manual *Vem, e Segue-me* Estudo Pessoal e Familiar pode ajudá-lo a compreender a doutrina que vai ensinar às crianças. Pense em quais versículos das escrituras, citações, experiências, perguntas e outros recursos você poderia compartilhar para ajudar as crianças a aprender e agir de acordo com os princípios do evangelho. Procure maneiras criativas de ajudá-las a se entusiasmar com o que aprendem.



Incentivar o aprendizado no lar

Sendo o lar o centro de aprendizado do evangelho, um de seus objetivos como professor na Primária é incentivar o aprendizado no lar. Como você pode ajudar as crianças a compartilhar com a família o que elas aprenderam em classe? Como pode incentivar as crianças e seus pais a continuarem a aprender sobre o Novo Testamento no lar?



31 DE DEZEMBRO A 6 DE JANEIRO

Somos responsáveis por nosso próprio aprendizado

Ao ler as escrituras deste esboço, registre qualquer impressão espiritual que tiver. Você vai perceber que cada esboço neste manual tem atividades para crianças menores e crianças maiores, mas você pode adaptar qualquer atividade para sua classe.

REGISTRE SUAS IMPRESSÕES _____



Convidar a participação de todos

No início de cada aula, dê às crianças oportunidades de compartilhar o que estão aprendendo sobre o evangelho. Por exemplo, esta semana você pode convidá-las a compartilhar suas histórias favoritas sobre Jesus Cristo.



Ensinar a doutrina

Crianças menores

Jesus Cristo deseja que eu O siga.

Você e as crianças lerão muitas histórias sobre a vida de Jesus Cristo este ano. Ajude-as a entender que estamos aprendendo essas histórias para que sigamos melhor o exemplo perfeito de Jesus Cristo.

Atividades sugeridas

- Leia o convite do Salvador: “Vem, segue-me” em Lucas 18:22. Crie um jogo em que uma criança faz

um gesto e depois diz às outras: “Vem, segue-me”. Peça às outras crianças que repitam o gesto.

- Mostre gravuras de pessoas seguindo o Salvador de diferentes maneiras durante Seu ministério mortal e atualmente. Você pode encontrar figuras no *Livro de Gravuras do Evangelho* ou nas revistas da Igreja. Você pode também mostrar o vídeo “Seja a Luz do Mundo” (LDS.org). Peça que as crianças identifiquem como as pessoas estão seguindo o Salvador.
- Ajude-as a pensar nas coisas que estão fazendo para seguir o Salvador. Cantar “Buscarei cedo ao Senhor”, *Músicas para Crianças*, p. 67, pode dar a elas algumas ideias. Peça-lhes que desenhem a si mesmas fazendo essas coisas.

As escrituras são verdadeiras.

As crianças podem obter um testemunho de que as escrituras são verdadeiras mesmo antes de aprender a ler. Ao estudar as escrituras com as crianças este ano, ajude-as a saber por si mesmas que as escrituras são verdadeiras.

Atividades sugeridas

- Peça às crianças que falem sobre os presentes favoritos que receberam em aniversários ou outras ocasiões. Traga um exemplar das escrituras embrulhado para presente, deixe que uma criança o abra e preste seu testemunho de que as escrituras são um presente do Pai Celestial para nós.
- Mostre às crianças alguns livros de histórias e pergunte a elas quais são suas histórias favoritas. Mostre-lhes as escrituras e testifique que as escrituras contêm a palavra de Deus para nós e falam de pessoas que realmente viveram e de coisas que realmente aconteceram.
- Compartilhe as mensagens encontradas em 2 Timóteo 3:15 e Morôni 10:3–5, ajudando as crianças a repetir algumas frases. Ajude-as a entender que elas podem saber por si mesmas que as escrituras são verdadeiras.
- Esconda uma gravura do Salvador e dê pistas que ajudem as crianças a encontrá-la. Ajude-as a entender como estudar as escrituras pode nos ajudar a conhecer Jesus Cristo. Deixe que as crianças se revezem escondendo a gravura e depois dando pistas para as outras crianças.
- Cantem juntos “Buscarei cedo ao Senhor” e “Ler, ponderar e orar”, *Músicas para Crianças*, pp. 67 e 66, e ajude as crianças a criar gestos para representar as palavras da canção. Compartilhe com elas uma ou duas escrituras favoritas e conte como você descobriu que as escrituras são verdadeiras. Se as crianças tiverem escrituras ou histórias favoritas, convide-as a compartilhar.



As crianças podem ganhar seu próprio testemunho das verdades das escrituras.



Ensinar a doutrina

Crianças maiores

Jesus Cristo quer que eu aprenda sobre Ele e O siga.

Pense em como você passou a conhecer Jesus Cristo. O que você pode fazer para ajudar as crianças a aprender sobre Ele e a segui-Lo?

Atividades sugeridas

- Peça às crianças que falem sobre um grande amigo e descrevam como se tornaram amigos. Leia e debata João 5:39 e João 14:15 para descobrir maneiras de nos sentirmos próximos a Jesus. Peça-lhes que compartilhem as ocasiões em que se sentiram próximas a Ele.
- Leve as crianças para passear ao redor da capela. Peça que levantem as mãos durante a caminhada quando virem algo que as faz lembrar de uma maneira de seguir o Salvador (como a pia batismal ou um quadro).
- Cante com as crianças “Vinde a Mim”, *Hinos*, nº 68. Peça às crianças que compartilhem ocasiões em que seguiram o exemplo do Salvador.

Posso estudar as escrituras sozinho.

Ao ler as escrituras com as crianças e fazer perguntas, você pode fortalecer a confiança delas de que podem aprender com as escrituras e encontrar tesouros valiosos de conhecimento.

Atividades sugeridas

- Leia João 5:39 e Atos 17:10–11 em voz alta e pergunte às crianças o que aprenderam sobre como estudar as escrituras.
- Escolha alguns exemplos simples e tocantes do Novo Testamento, escreva cada um em um pedaço de papel e esconda os papéis. Crie pistas que levarão as crianças a um “tesouro escondido” dentro da sala de aula, ou do edifício da Igreja, para encontrarem essas escrituras. Depois que encontrarem as

escrituras, debata o significado de cada uma e por que elas são um tesouro.

- Compartilhe algumas escrituras que você aprecia e explique por que são importantes para você. Em classe, crie uma lista das escrituras favoritas das crianças encontradas este ano no Novo Testamento — em casa ou durante a Primária.
- Debata com as crianças por que às vezes é difícil ler as escrituras. Peça que compartilhem umas com as outras alguns conselhos sobre estudar as escrituras. Peça-lhes também que contem experiências positivas que tenham tido com as escrituras.
- Ajude as crianças a fazer calendários simples que possam usar para marcar a frequência com que leem as escrituras. Esses calendários podem lembrá-las de ler as escrituras diariamente.

Preciso de meu próprio testemunho.

As crianças que você ensina vão precisar ter o próprio testemunho a fim de manterem a fé fortalecida quando a adversidade chegar. O que você pode fazer para inspirá-las a aprender a verdade por si mesmas?

Atividades sugeridas

- Compartilhe a história das dez virgens (ver Mateus 25:1–13; ver também “Capítulo 47: As dez virgens”,

Histórias do Novo Testamento, p. 118, ou o vídeo correspondente em LDS.org). Pergunte às crianças: Como nosso testemunho é como as lâmpadas? Por que é importante termos nosso próprio testemunho?

- Debata sobre o que podemos fazer para fortalecer nosso testemunho. Para ideias, peça que as crianças leiam João 7:17 e Morôni 10:3–5. Convide-as a compartilhar as coisas que sabem ser verdadeiras.
- Peça a ajuda das crianças para colocar etiquetas em blocos com frases que descrevam coisas que podem edificar o testemunho, como orar. Deixe que elas construam uma estrutura que represente um testemunho usando os blocos.



Incentivar o aprendizado no lar

Como você pode incentivar as crianças e os pais a estudar o Novo Testamento no lar? Por exemplo, você pode incentivar as crianças a memorizar uma das escrituras debatidas em classe (pode ser útil dividir a escritura em frases curtas) e compartilhar o versículo com a família.

Aperfeiçoar o ensino

Adaptar as atividades para a faixa etária das crianças de sua classe. Crianças menores precisam de explicações detalhadas com métodos de ensino variados. Conforme as crianças crescem, elas podem contribuir mais e expor melhor o que pensam. Dê às crianças oportunidades de compartilhar, testificar e participar, e ajude-as se necessário. (Ver *Ensinar à Maneira do Salvador*, pp. 25–26.)

Eu quero ser
como Cristo,

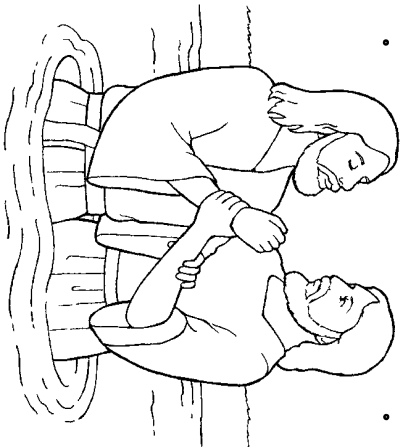

**Jesus Cristo deseja que O
sigamos (Lucas 18:22).**

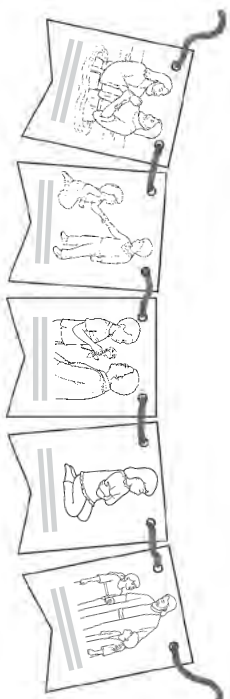

(Ver "Eu quero ser como Cristo",
Músicas para Crianças, pp. 40-41.)

Seguindo Seus
passos vou,

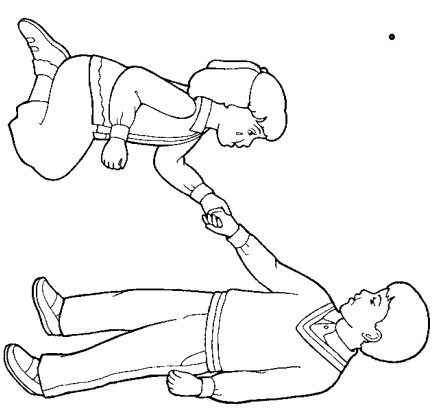

Eu quero amar a todos

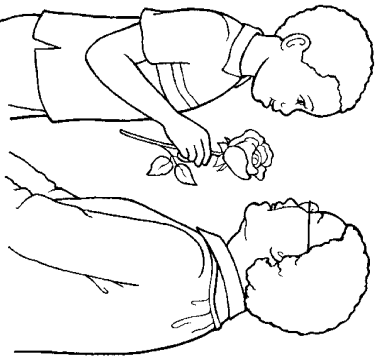

Tal como Ele
sempre amou

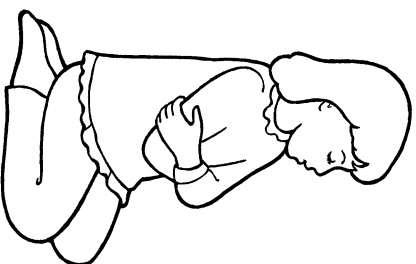

E o exemplo de
Cristo aprender.

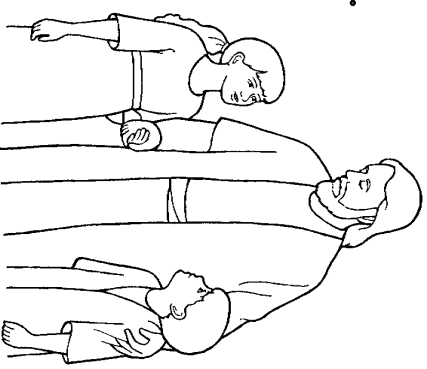



7 A 13 DE JANEIRO

Mateus 1; Lucas 1

“Cumpra-se em mim segundo a tua palavra”

Comece lendo Mateus 1 e Lucas 1. *Vem, e Segue-Me — Estudo Pessoal e Familiar* pode ajudá-lo a compreender esses capítulos, e este esboço pode lhe dar sugestões didáticas. Se precisar de mais ajuda para ensinar as crianças menores, veja “Atender às necessidades das crianças menores” no início deste recurso.

REGISTRE SUAS IMPRESSÕES _____



Convidar a participação de todos

Peça às crianças que se sentem formando um círculo e, depois, peça a uma criança que conte algo que aprendeu nas escrituras esta semana ou em outra ocasião. Essa criança pode rolar uma bola para outra criança no círculo, ou apenas apontar para indicar que é a vez de outra criança compartilhar.



Ensinar a doutrina Crianças menores

MATEUS 1:18–25; LUCAS 1:26–38

Os anjos anunciaram o nascimento de Jesus.

Maria e José foram, individualmente, visitados por um anjo que anunciou o nascimento de Jesus Cristo. Essas

experiências podem ajudar as crianças a perceber como o nascimento de Cristo foi importante.

Atividades sugeridas

- Convide os pais de uma criança para irem à sala de aula vestidos de Maria e José. Peça-lhes que compartilhem suas experiências conforme registradas em Mateus 1:18–25 e Lucas 1:26–38.
- Conte a história de anjos aparecendo a Maria e a José, conforme registrado nesses versículos. (Ver também “Capítulo 2: Maria e o anjo” e “Capítulo 4: José e o anjo”, *Histórias do Novo Testamento*, pp. 8 e 12, ou os vídeos correspondentes em LDS.org.) Você pode mostrar a gravura no esboço da semana em *Vem, e Segue-Me — Estudo Pessoal e Familiar*. Peça às crianças que contem a história novamente para você.
- Peça-lhes que desenhem as histórias encontradas em Mateus 1:18–25 e Lucas 1:26–38.

LUCAS 1:5-20, 57-63**O Pai Celestial responde às minhas orações.**

Zacarias e Isabel provavelmente oraram por um filho por muitos anos. Por fim, o Pai Celestial respondeu suas orações enviando-lhes um filho, João Batista. Como você pode usar essa história para ensinar às crianças que o Pai Celestial responde as orações?

Atividades sugeridas

- Com suas próprias palavras, conte a história registrada em Lucas 1:5–20, 57–63. Você pode repetir a história algumas vezes. Designe crianças para representarem o anjo, Zacarias e Isabel, e encenarem a história. Enfatize que o Pai Celestial respondeu as orações de Isabel e Zacarias, e compartilhe uma experiência em que o Pai Celestial respondeu sua oração.
- Use “A cabecinha abaixarei”, *Músicas para Crianças*, p. 18, ou outro hino para ensinar as crianças como orar. Vocês também podem cantar juntos “Oração de uma criança”, *Músicas para Crianças*, pp. 6–7. Toda vez que as crianças cantarem as palavras “oração”, “oro” e “prece”, peça-lhes que abaixem a cabeça e cruzem os braços.
- Peça às crianças que façam gestos que representem algo pelo qual elas podem orar. Peça a outras crianças que adivinhem o que o gesto representa. Elas podem encontrar ideias na página de atividades da semana.

LUCAS 1:31-35**Jesus Cristo é o Filho de Deus.**

Jesus Cristo é o Filho do Pai Celestial e de Maria. O que você pode fazer para ajudar as crianças a aprender mais sobre Ele?

Atividades sugeridas

- Diga às crianças que o anjo contou a Maria que seu bebê seria chamado de Filho de Deus (ver

Lucas 1:35). Ajude as crianças a repetir a frase “Jesus Cristo é o Filho de Deus”. Ajude-as a entender quem eram os pais de Jesus pedindo-lhes que desenhem seus próprios pais. Depois que elas desenharem, diga-lhes que Jesus também tinha pais: Maria e o Pai Celestial. Além disso, foi pedido a José que protegesse e cuidasse de Jesus enquanto Ele vivia na Terra.

- Preste testemunho de que, uma vez que Jesus era o Filho de Deus, Ele podia morrer por nossos pecados e voltar a viver. Mostre gravuras da Crucificação e da Ressurreição de Jesus (ver *Livro de Gravuras do Evangelho*, nº 57 e nº 59).

**Ensinar a doutrina**
Crianças maiores**MATEUS 1:18-25; LUCAS 1:5-37****Para Deus nada é impossível.**

O nascimento de Jesus e de João Batista só foi possível devido ao poder de Deus. Aprender sobre esses milagres pode fortalecer a fé das crianças de que Deus tem o poder de realizar milagres em nossa vida.

Atividades sugeridas

- Enquanto você e as crianças examinam Mateus 1:18–25 e Lucas 1:5–37, faça perguntas do tipo: “O que você diria se estivesse no lugar de Maria?” ou “Como você se sentiria se fosse Zacarias?”
- De modo simples, conte a história do nascimento de João Batista e de Jesus Cristo. Peça às crianças que levantem as mãos quando ouvirem algo que seria impossível sem o poder de Deus. Que outras histórias as crianças podem compartilhar em que Deus fez algo que parecia impossível?
- Ajude as crianças a memorizar Lucas 1:37. Para isso, você pode escrever o versículo no quadro e pedir que as crianças o repitam várias vezes. Depois de cada vez, apague uma palavra.

MATEUS 1:21-25; LUCAS 1:30-35, 46-47

Jesus Cristo é o Filho de Deus.

Jesus Cristo é o Filho do Pai Celestial e de Maria. Como você pode ajudar as crianças a aprender essa verdade?

Atividades sugeridas

- Peça às crianças que leiam Lucas 1:30-35, buscando respostas para as perguntas: “Quem é a mãe de Jesus?” e “Quem é o pai de Jesus?” Ajude-as a entender que Jesus Cristo é a única pessoa que tem como pai físico o Pai Celestial (ver também 1 Néfi 11:18-21).
- Enquanto leem esses versículos, incentive as crianças a pesquisar os nomes ou títulos de Jesus Cristo. O que esses nomes significam e o que eles ensinam sobre Jesus?
- Compartilhe seu testemunho de Jesus Cristo e convide as crianças a compartilhar também.



A Anunciação, de John Scott

LUCAS 1:5-25, 57-80

O Pai Celestial ouve e responde minhas orações.

Deus responde as orações, mas nem sempre da maneira que esperamos. Como você pode usar o

relato de Zacarias e Isabel para ensinar essa verdade às crianças?

Atividades sugeridas

- Pergunte às crianças o que elas diriam a alguém que orou por uma bênção, mas ainda não a recebeu. Peça-lhes que pensem sobre essa pergunta ao lerem juntas Lucas 1:5-25, 57-80. (Ver também “Capítulo 1: Isabel e Zacarias” e “Capítulo 3: O nascimento de João Batista”, *Histórias do Novo Testamento*, pp. 6 e 10, ou os vídeos correspondentes em LDS.org.) O que Zacarias e Isabel poderiam dizer a alguém que sentisse que suas orações não estavam sendo respondidas?
- Convide várias crianças com antecedência para falar sobre experiências de quando o Pai Celestial respondeu suas orações. Fale sobre uma ocasião em que você sentiu que suas orações foram respondidas de um modo inesperado.
- Peça às crianças que façam um desenho sobre uma ocasião em que o Pai Celestial respondeu uma oração — de preferência, a delas. Faça com que compartilhem seus desenhos com a classe.



Incentivar o aprendizado no lar

Peça que as crianças compartilhem com a família os desenhos que fizeram e depois peçam à família que falem sobre ocasiões em que Deus respondeu suas orações.

Aperfeiçoar o ensino

Ajudar as crianças menores a aprender as escrituras. Para ajudar as crianças menores a aprender as escrituras, enfatize um único versículo ou somente uma frase do versículo. Você pode pedir que se levantem ou que levantem as mãos quando ouvirem essa palavra ou frase. (Ver *Ensinar à Maneira do Salvador*, p. 21.)

O Pai Celestial responde minhas orações (Lucas 1:5-20, 57-63).

Pinte e recorte as gravuras. Depois, separe-as em dois grupos: coisas pelas quais somos gratos e pessoas pelas quais podemos orar.

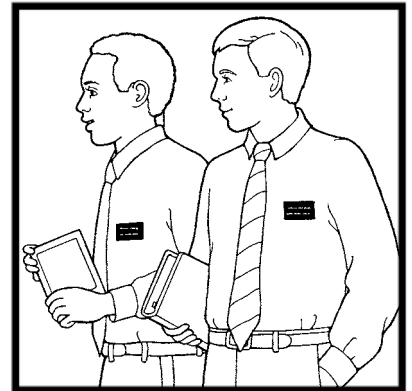
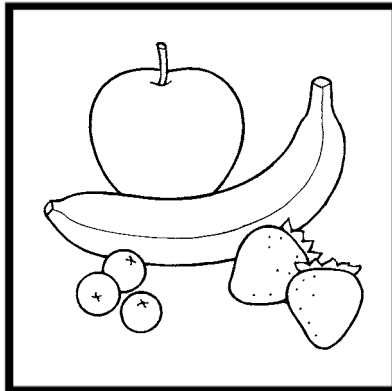
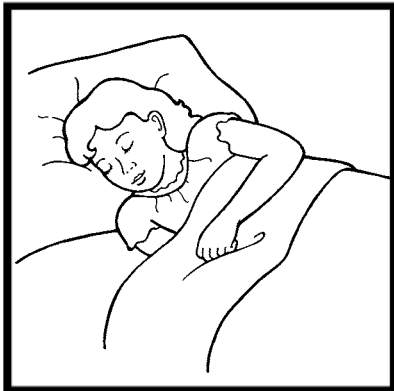
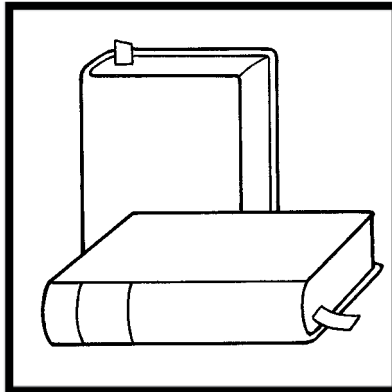
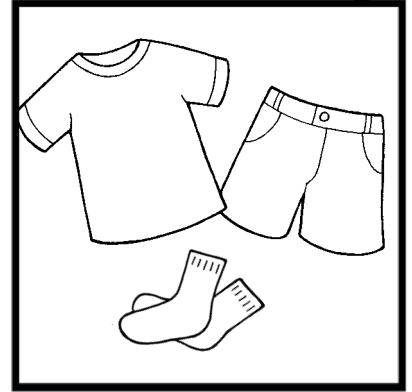
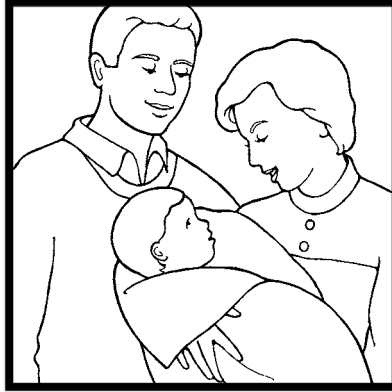



Let Us Adore Him [Vinde, Adoremos a Ele], de Dana Mario Wood

14 A 20 DE JANEIRO

Lucas 2; Mateus 2

Vimos adorá-Lo

Comece lendo Mateus 2 e Lucas 2. O esboço da semana de *Vem, e Segue-Me — Estudo Pessoal e Familiar* pode ajudá-lo a compreender esses capítulos, e este esboço pode lhe dar sugestões didáticas.

REGISTRE SUAS IMPRESSÕES _____



Convidar a participação de todos

Peça às crianças que contem o que lembram sobre o nascimento de Cristo. Quais são suas partes favoritas da história?



Ensinar a doutrina Crianças menores

LUCAS 2:1-14

Jesus nasceu.

Jesus deixou Seu lar com o Pai Celestial para nascer na Terra e ser nosso Salvador. Como você pode ajudar as crianças a relembrar a história do nascimento de Cristo?

Atividades sugeridas

- Enquanto lê sobre o nascimento de Cristo, peça às crianças que encenem a história ou use a página de

atividades da semana. Ver também “Capítulo 5: O nascimento de Jesus Cristo”, *Histórias do Novo Testamento*, p. 13, ou o vídeo correspondente (LDS.org).

- Se tiver um presépio, leve-o para a classe e peça às crianças que coloquem as peças nos lugares apropriados enquanto conta a história do nascimento de Jesus Cristo. Você pode mostrar a gravura da Natividade (ver, como exemplo, o esboço da semana em *Vem, e Segue-Me — Estudo Pessoal e Familiar*). Aponte para as diferentes pessoas da natividade e peça às crianças que compartilhem o que sabem sobre cada uma delas.
- Cantem juntos o hino favorito das crianças sobre o nascimento de Jesus. Procure oportunidades de prestar testemunho do Salvador e convide as crianças a compartilhar por que elas amam Jesus.

MATEUS 2:1-12

Posso dar bons presentes para Jesus.

Os magos presentearam Jesus com ouro, incenso e mirra. Como você pode usar essa história para ensinar às crianças que elas também podem dar presentes a Jesus — como amor, serviço e obediência?

Atividades sugeridas

- Mostre a figura dos magos enquanto examina com as crianças a história encontrada em Mateus 2:1–12. Você pode mostrar a figura Os Reis Magos Oferecem Presentes (LDS.org).
- Embrulhe gravuras ou objetos que representem os presentes que podemos dar para Jesus. Peça às crianças que ajudem a abrir os presentes e debata como damos esses presentes para o Salvador.
- Ajude as crianças a desenhar ou fazer uma lista de presentes que podem dar a Jesus, como “ser um bom amigo” ou “orar”. Peça-lhes que compartilhem suas listas com a classe e escolham um item para trabalhar esta semana.

LUCAS 2:40–52

Jesus já foi uma criança como eu.

Aprender sobre a infância do Salvador pode ajudar as crianças que você ensina a se relacionarem com Ele. Pergunte às crianças o que aprenderam com esses versículos e como podem ser hoje como Jesus.

Atividades sugeridas

- Peça a um dos jovens da ala que vá até a classe e compartilhe a história de Jesus ensinando no templo quando Ele era um rapaz.
- Peça com antecedência a várias crianças que tragam fotos de quando eram bebês. Pergunte-lhes como elas cresceram. Compartilhe algumas das maneiras como Jesus cresceu (ver Lucas 2:40, 52). Cante com as crianças “Jesus criança já foi também”, *Músicas para Crianças*, p. 34, ou outro hino sobre o Salvador.
- Leia Lucas 2:52 e explique o que significa “sabedoria” e “estatura”. Você pode pedir às crianças que façam gestos que mostrem como é crescer em sabedoria e em graça com Deus e outras pessoas.

Por exemplo, elas podem imitar alguém lendo um livro ou ajudando um necessitado.



Ensinar a doutrina

Crianças maiores

LUCAS 2:1–21; MATEUS 2:1–2.

Os profetas antigos predisseram o nascimento do Salvador.

Os profetas e os fiéis têm aguardado com ansiedade há séculos o nascimento do Salvador. Entender essa verdade pode ajudar as crianças a adquirir uma gratidão profunda pela vida e missão do Salvador.

Atividades sugeridas

- Peça às crianças que falem sobre coisas pelas quais elas anseiam, como o aniversário ou um feriado. Peça que leiam Helamã 14:2–5 para descobrir algo pelo qual os profetas ansiavam.
- Leiam juntos algumas profecias do nascimento do Salvador (ver Isaías 7:14; 9:6; 1 Néfi 11:18; Helamã 14:5). Ajude as crianças a relacionar os detalhes contidos nessas profecias e a encontrar como foram cumpridas em Lucas 2:1–21 e Mateus 2:1–2.
- Peça às crianças que façam um desenho da natividade e compartilhem por que são gratas pelo nascimento de Jesus.



Simeão Reverencia o Menino Jesus, de Greg K. Olsen

LUCAS 2:40, 52**Jesus já foi uma criança como eu.**

Assim como Jesus, as crianças que você ensina precisam se preparar para uma missão importante. O que posso aprender com o exemplo de Jesus?

Atividades sugeridas

- Enquanto você lê Lucas 2:40, 52, diga às crianças que prestem atenção às coisas que Jesus fez. Peça-lhes que compartilhem de que maneiras elas cresceram desde que eram bem pequenas. Compartilhe sua própria experiência de ter aprendido o evangelho aos poucos; depois preste seu testemunho.
- Faça atividades que ilustrem as frases em Lucas 2:40, 52. Por exemplo, você pode medir cada criança (“Jesus cresceu em. . . estatura”) ou peça-lhes que compartilhem sua escritura favorita (“se fortalecia em espírito”). Ajude as crianças a criar um registro de como elas estão crescendo e peça que o compartilhem com seus familiares.
- Depois de examinar Lucas 2:40, 52, pergunte às crianças o que elas pensam sobre como era Jesus quando tinha a idade delas. Como Ele teria tratado Sua mãe? E Seus irmãos e Suas irmãs?

LUCAS 2:41-52**Posso seguir o exemplo de Jesus.**

Mesmo ainda sendo um rapaz, Jesus estava ensinando os anciões no templo. Da mesma forma, as crianças

em sua classe têm muito que ensinar para as pessoas ao redor delas.

Atividades sugeridas

- Peça às crianças que venham preparadas para resumir a história que se encontra em Lucas 2:41-52. Para ajudar as crianças a entender a história, ensine o que significa “os negócios do Pai”. Por exemplo, você pode dizer às crianças onde você ou seus pais trabalham. Qual era o trabalho ou “negócio” de José, o pai terreno de Jesus? (Ver Mateus 13:55.) Qual era o negócio de Seu Pai Celestial? (Ver Lucas 2:46-49; ver também Moisés 1:39.)
- Leia com as crianças Lucas 2:46-49 e pergunte: “Como Jesus estava fazendo ‘os negócios [de Seu] Pai?” Ajude as crianças a relacionar, ou desenhar no quadro, como elas podem ajudar também nos negócios do Pai Celestial.
- Ajude-as a fortalecer a confiança de que, assim como o jovem Jesus, elas podem ensinar o evangelho, e ajude-as a praticar ensinando umas às outras um princípio de *Para o Vigor da Juventude*.

**Incentivar o aprendizado no lar**

Peça às crianças que ensinem à família algo que aprenderam sobre o nascimento de Cristo.

Aperfeiçoar o ensino

As crianças são curiosas e aprendem de várias maneiras. Elas gostam de aprender por meio de experiências novas e variadas. Use atividades que façam com que se movimentem, usem todos os sentidos, explorem e experimentem coisas novas. (Ver *Ensinar à Maneira do Salvador*, pp. 25-26.)

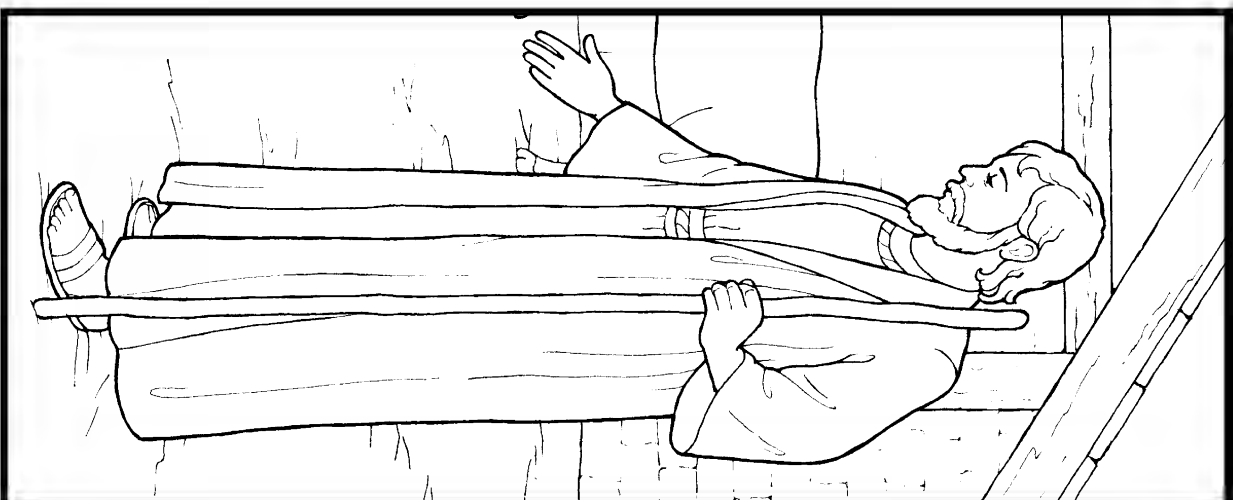
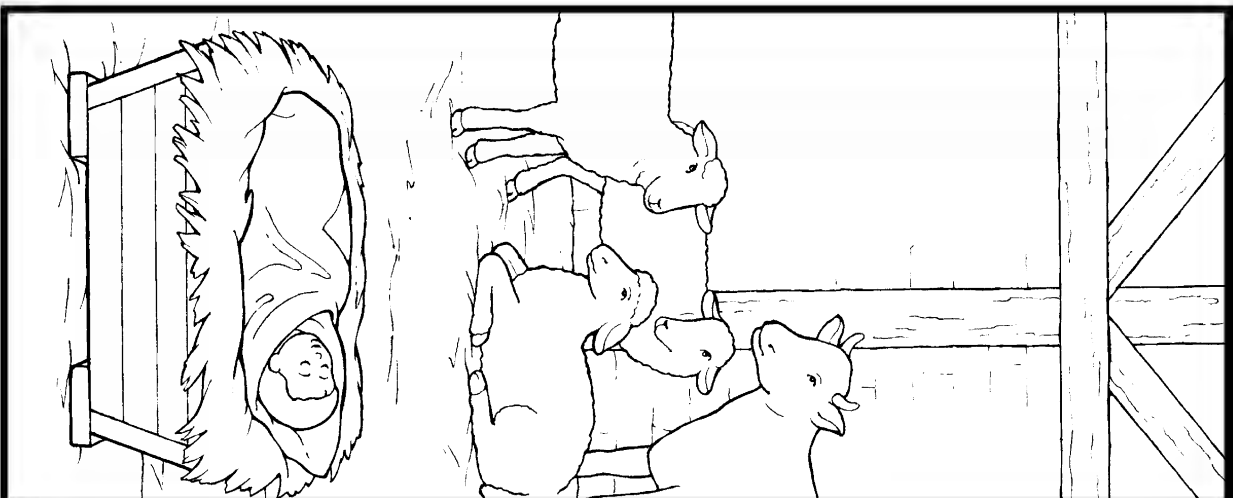

Viemos adoră-Lo (Lucas 2; Mateus 2).

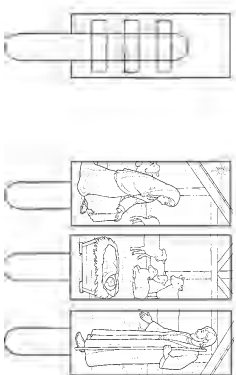



21 A 27 DE JANEIRO

João 1

Já achamos o Messias

Enquanto lê João 1, registre as impressões espirituais que receber. O esboço da semana em *Vem, e Segue-Me — Estudo Pessoal e Familiar* pode ajudá-lo a entender esse capítulo. As atividades a seguir são sugestões de como ajudar as crianças a aprender os princípios em João 1. As atividades para crianças maiores podem ser adaptadas, se necessário, para as crianças menores.

REGISTRE SUAS IMPRESSÕES _____



Convidar a participação de todos

Para ajudar as crianças a contar o que sabem sobre Jesus, você pode mostrar gravuras de Jesus Cristo cumprindo alguns de Seus papéis descritos em João 1. Depois, peça-lhes que descrevam o que está acontecendo (como a Criação da Terra ou o ensino do evangelho).



Ensinar a doutrina

Crianças menores

JOÃO 1:1-2

Jesus vivia com o Pai Celestial antes de nascer.

João ensinou que Jesus Cristo vivia com Deus antes de Sua experiência mortal. Nós também vivemos com Deus

antes de nascer (ver “A Família: Proclamação ao Mundo”, *A Liahona*, novembro de 2010, última contracapa). Como você pode ensinar essa verdade às crianças?

Atividades sugeridas

- Observe que “o Verbo” em João 1:1 se refere a Jesus. Leia o versículo em voz alta e peça às crianças que digam “Jesus” cada vez que você ler “o Verbo”. Mostre o desenho A Vida Pré-Mortal (LDS.org). Explique que Jesus Cristo vivia com o Pai Celestial antes de vir para a Terra.
- Ensine que nós também vivíamos com Deus antes de irmos para a Terra. Você pode usar “Introdução: O plano do nosso Pai Celestial”, *Histórias do Novo Testamento*, p. 1; o vídeo correspondente (LDS.org); ou o Guia para Estudo das Escrituras, “Vida pré-mortal”, scriptures.LDS.org.
- Peça a um pai ou a uma mãe que leve um bebê para a classe e use essa oportunidade para ensinar que vivíamos no céu com o Pai Celestial como Seus filhos espirituais antes de nascer.

JOÃO 1:3**Jesus criou todas as coisas.**

Muitas crianças gostam de fazer parte das criações do Senhor. Conhecer o papel de Cristo como Criador pode ajudar a aumentar sua reverência por Ele.

Atividades sugeridas

- Leia João 1:3 com as crianças e mostre a gravura no esboço da semana em *Vem, e Segue-Me — Estudo Pessoal e Familiar*. Ajude as crianças a memorizar a frase “todas as coisas foram feitas por [Jesus Cristo]”.
- Passeie com as crianças ao redor da capela. Peça-lhes que se revezem descrevendo uma criação que acabaram de ver e peça à classe que adivinhe o que estão descrevendo.
- Peça às crianças que pensem em maneiras de cuidar das criações ao redor delas (por exemplo, sendo gentil com os animais).

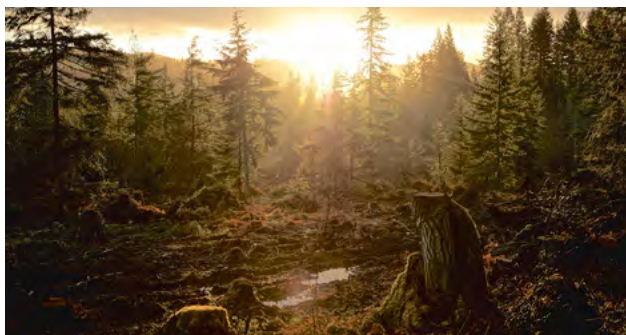

Jesus Cristo criou o mundo e tudo o que há nele.

JOÃO 1:35-51**Posso convidar outros a se achegarem a Jesus Cristo e aprenderem sobre Ele.**

João 1 contém relatos de discípulos que convidaram pessoas a “virem e verem” que Jesus é o Filho de Deus. Mesmo as crianças menores podem seguir esse exemplo.

Atividades sugeridas

- Descreva como João ensinou André sobre Jesus e conte como André, por sua vez, ensinou Pedro (ver

João 1:35–42). Compartilhe como você conheceu a Igreja, ou convide um membro novo a compartilhar como ele conheceu a Igreja.

- Conte a história de Filipe convidando Natanael a “[vir, e ver]” (João 1:43–51). Esconda uma gravura de Jesus em uma caixa e peça a uma criança que “venha e veja”, e que depois conte a outra criança o que ela viu.
- Deixe que as crianças pintem a página de atividades da semana e incentive-as a usá-la para convidar alguém a aprender sobre Jesus.
- Peça a uma criança que fale sobre uma ocasião em que ela compartilhou algo, como um brinquedo ou um presente, com alguém. Como podemos compartilhar o evangelho? Conte a história de uma criança que compartilhou o evangelho com um amigo, como a história do élder M. Russell Ballard sobre Joshua (“Acompanhamento”, *A Liahona*, maio de 2014, p. 78).

**Ensinar a doutrina**
Crianças maiores**JOÃO 1:1-5****Jesus Cristo vivia com o Pai Celestial antes de nascer.**

Mesmo antes de nascer, Jesus Cristo teve um papel importante no plano do Pai Celestial. Ao ler João 1:1–5, o que o impressionou sobre o trabalho pré-mortal de Cristo?

Atividades sugeridas

- Pergunte às crianças se elas sabem algo sobre o que Jesus fez antes de nascer. Peça que busquem respostas em João 1:1–5. Pode ser útil ler a Tradução de Joseph Smith de João 1:1–5 (no apêndice da Bíblia).
- Compartilhe a “Introdução: O plano do nosso Pai Celestial”, *Histórias do Novo Testamento*, p. 1, com as crianças ou mostre o vídeo correspondente (LDS.org). Pergunte às crianças o que elas aprenderam sobre Jesus Cristo.

- Peça a algumas crianças que venham para a aula preparadas para mostrar ou descrever algo que elas criaram. Mostre gravuras de algumas criações do Senhor e use João 1:3 para explicar que Jesus criou todas as coisas.

JOÃO 1:4-9

Jesus Cristo é minha luz.

O simbolismo da luz pode ajudar as crianças a entender o Salvador e Seu evangelho. Como você pode inspirar as crianças a buscar a luz do Salvador quando o mundo parece sombrio?

Atividades sugeridas

- Peça às crianças que leiam Salmos 27:1; João 1:4-9; Mosias 16:9; Doutrina e Convênios 39:1-2 e identifiquem frases que essas escrituras têm em comum. Como Jesus Cristo Se assemelha à luz?
- Mostre uma gravura do Salvador e alguns objetos que iluminam, como uma lanterna. Como Jesus Cristo pode ser comparado a esses objetos? Como compartilhamos Sua luz com outros? Cantem juntos “Jesus, minha luz”, *Hinos*, nº 44, ou outro hino sobre a luz do evangelho.
- Pergunte às crianças o que elas fazem quando estão no escuro e sentem medo. Testifique que elas sempre podem buscar o Salvador quando sentirem medo.

JOÃO 1:35-51

Como um seguidor de Jesus Cristo, convido outros a segui-Lo.

Considere como você pode usar os exemplos em João 1:35-51 para incentivar as crianças a convidar outros a aprender sobre o Salvador.

Atividades sugeridas

- Ajude as crianças a examinar João 1:35-51 para descobrir o que aquelas pessoas disseram para convidar outros a aprender sobre o Salvador. Permita que pratiquem o que podem dizer para convidar um amigo a aprender sobre Jesus Cristo.
- Peça que as crianças usem a página de atividades da semana para preparar um convite que elas podem fazer a um amigo ou membro da família para aprender mais sobre Jesus Cristo.
- Dê às crianças a oportunidade de falar à classe sobre algo que elas amam. Ajude-as a perceber como compartilhar o evangelho é semelhante a compartilhar as coisas que elas amam. Você pode mostrar o vídeo “Coisas Boas para Compartilhar” (LDS.org).



Incentivar o aprendizado no lar

Incentive as crianças a convidar alguém que elas amam a aprender mais sobre Jesus Cristo.

Aperfeiçoar o ensino

Ajudar as crianças a visualizar a história. Descubra maneiras de criar uma imagem da história, incluindo gravuras do evangelho, desenhos, vídeos, fantoches ou esquetes.

Dobra B

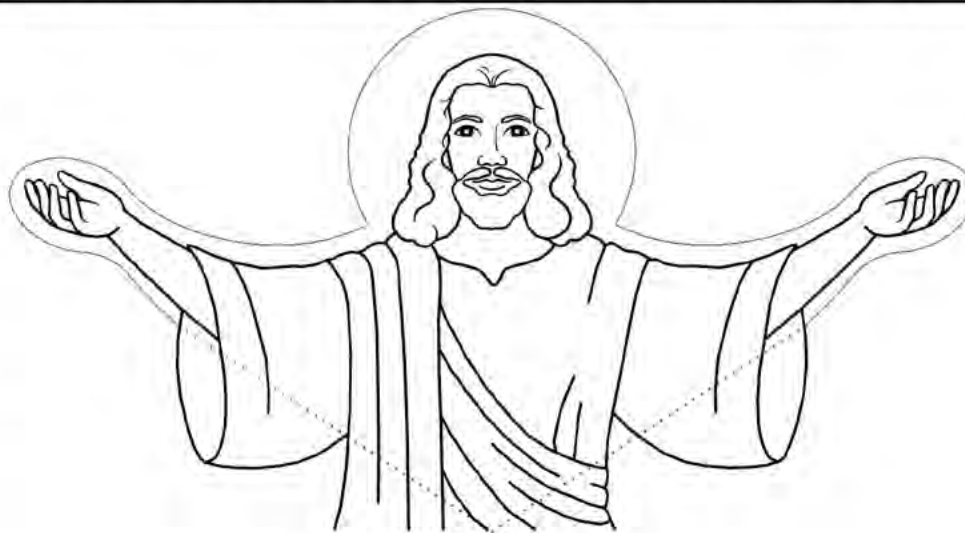

Aprender sobre Jesus Cristo

Dobra A

Dobra A

Jesus

De:

Para:

Jesus

Jesus

Convido você a:

Jesus

Dobra B

Encontramos o Messias (João 1).

Faça um convite e entregue a um amigo, chamando-o para ir à igreja, a uma reunião familiar ou a um batismo para aprender sobre Jesus Cristo.

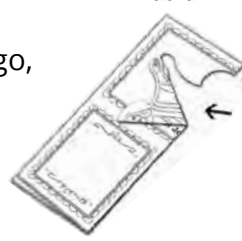

Recorte a linha contínua
Dobre na linha pontilhada





Vitral do Templo de Nauvoo
Illinois, de Tom Holdman

28 DE JANEIRO A 3 DE FEVEREIRO

Mateus 3; Marcos 1; Lucas 3

“Preparai o caminho do Senhor”

Ao ler sobre João Batista e o batismo de Jesus Cristo, registre quaisquer impressões espirituais que receber. *Vem, e Segue-Me — Estudo Pessoal e Familiar* pode ajudá-lo a entender essas escrituras e servirá como base para o aprendizado que os alunos fazem individualmente.

REGISTRE SUAS IMPRESSÕES _____



Convidar a participação de todos

Para dar às crianças a oportunidade de compartilhar o que elas já aprenderam, mostre uma gravura de Jesus sendo batizado, pergunte-lhes o que está acontecendo na figura e como elas se sentem sobre o batismo.



Ensinar a doutrina

Crianças menores

MATEUS 3:13–17

Posso ser batizado assim como Jesus.

Como você pode usar o relato do batismo de Jesus para ajudar as crianças a se prepararem para o batismo?

Atividades sugeridas

- Resuma a história do batismo do Salvador (ver Mateus 3:13–17; ver também “Capítulo 10: O batismo de Jesus”, *Histórias do Novo Testamento*, p. 26, ou o vídeo correspondente em LDS.org). Repita a história várias vezes e peça às crianças que contem os detalhes que elas se lembram. Explique que Jesus foi batizado por imersão por alguém que tinha a autoridade do sacerdócio.
- Mostre uma gravura de Jesus sendo batizado e a página de atividades da semana. Permita que as crianças apontem semelhanças entre as duas gravuras.
- Você pode examinar as promessas que as crianças farão quando forem batizadas (ver Mosias 18:8–10; D&C 20:37; *Sempre Fiéis*, p. 25). Pergunte quais dessas coisas elas já estão fazendo.
- Convide um membro do bispado para falar às crianças sobre a entrevista batismal que elas farão antes do batismo.
- Cante com as crianças “Batismo”, *Músicas para Crianças*, pp. 54–55. Você pode pedir a uma criança que

conheça bem o hino que conduza as outras crianças enquanto elas cantam.



Podemos seguir o exemplo de Jesus Cristo sendo batizados.

MATEUS 3:11, 16

O Espírito Santo me ajuda.

Além de estarem se preparando para o batismo, as crianças também estão se preparando para receber o dom do Espírito Santo. Como você pode ajudá-las?

Atividades sugeridas

- Use Mateus 3:11, 16 para ensinar às crianças que o Espírito Santo desceu sobre Jesus quando Ele foi batizado (uma pomba apareceu como um sinal para mostrar que isso tinha acontecido). Mostre a gravura O Dom do Espírito Santo (*Livro de Gravuras do Evangelho*, nº 105) e explique que recebemos o dom do Espírito Santo quando somos confirmados.
- Traga uma caixa contendo objetos como uma gravura de Jesus, uma manta aconchegante e uma bússola. Peça às crianças que escolham um item e depois compartilhem como cada objeto representa uma maneira pela qual o Espírito Santo nos ajuda — Ele testifica de Jesus, conforta-nos (ver João 15:26) e nos mostra o caminho certo a seguir (ver 2 Néfi 32:5).
- Compartilhe suas próprias experiências sobre receber auxílio do Espírito Santo.
- Peça às crianças que fiquem atentas às maneiras como o Espírito Santo nos ajuda enquanto cantam “O Espírito Santo”, *Músicas para Crianças*, p. 56.



Ensinar a doutrina

Crianças maiores

MATEUS 3

Sou abençoado pelas ordenanças do Sacerdócio Aarônico.

João Batista possuía o Sacerdócio Aarônico, então essa é uma boa oportunidade para ensinar as crianças sobre o Sacerdócio Aarônico e ajudá-las a reconhecer as bênçãos e o poder que advêm aos homens e às mulheres por meio desse sacerdócio.

Atividades sugeridas

- Peça às crianças que façam uma lista dos deveres do Sacerdócio Aarônico, usando Doutrina e Convênios 20:46, 58–60; 84:111. Explique que os sacerdotes no Sacerdócio Aarônico podem “batizar e administrar o sacramento”. Os sacerdotes, mestres e diáconos devem “ensinar e convidar todos a virem a Cristo” (D&C 20:46, 59). Peça às crianças que consultem Mateus 3 para ver exemplos de João cumprindo esses deveres. Como todos nós podemos convidar outros a vir a Cristo, como João fez?
- Mostre algumas gravuras de portadores do Sacerdócio Aarônico realizando ordenanças de batismo e do sacramento (ver *Livro de Gravuras do Evangelho*, nº 103 e nº 108). Debata como essas ordenanças nos preparam para aceitar Jesus Cristo e Sua Expição.
- Leiam juntos Doutrina e Convênios 13:1 e explique que João Batista restaurou o Sacerdócio Aarônico por intermédio de Joseph Smith. Pergunte às crianças como elas foram abençoadas devido ao Sacerdócio Aarônico ter sido restaurado.

MATEUS 3:13–17; LUCAS 3:2–18

Posso guardar meus convênios batismais.

O relato do batismo de Jesus é uma boa oportunidade para ajudar as crianças a examinar os convênios batismais e renovar seu compromisso de guardá-los.

Atividades sugeridas

- Peça a duas crianças que leiam Lucas 3:7-9, 15-17, uma lendo as palavras de João Batista e a outra lendo as palavras restantes. Depois de cada versículo, faça uma pausa e ajude as crianças a entender o que o versículo significa.
- Examine os convênios que as crianças fizeram no batismo, que se encontram em Mosias 18:8-10 e Doutrina e Convênios 20:37. (Ver também *Sempre Fiéis*, pp. 25-27.) Peça às crianças que escrevam essas referências na página de atividades da semana.
- Prepare vários pares de cartões com frases que se completem ou gravuras que representem nossos convênios batismais. Coloque os cartões virados para baixo. Peça às crianças que se revezem virando dois de cada vez, procurando formar um par. Depois de montar cada par, convide as crianças a compartilhar de que maneiras elas guardaram esse convênio.
- Fale sobre como guardar seus convênios batismais tem abençoado você.

MATEUS 3:11, 16

O Espírito Santo pode me guiar.

As crianças estão aprendendo a reconhecer e seguir a orientação do Espírito Santo. Como você pode

ensiná-las que guardar os convênios batismais as ajudará a serem dignas de receber essa orientação?

Atividades sugeridas

- Peça às crianças que escolham uma das seguintes escrituras para ler e expliquem como o Espírito Santo fala a nós: Doutrina e Convênios 6:23; 8:2-3.
- Peça a uma criança que leia Mateus 3:11. Como o Espírito Santo é como o fogo? Por exemplo, o fogo é confortador e dá luz para nos guiar (ver João 15:26; 2 Néfi 32:5).
- Peça às crianças que fechem os olhos e estendam as mãos. Depois, encoste uma pena ou linha suavemente na palma das mãos delas. Peça-lhes que digam quando sentirem algo. O que essa atividade ensina sobre reconhecer as impressões do Espírito Santo?
- Peça às crianças que contem experiências que tenham tido com o Espírito Santo. Por que guardar os convênios nos ajuda a ter a orientação do Espírito Santo?



Incentivar o aprendizado no lar

Incentive as crianças a perguntar a seus pais ou outro membro da família sobre seu batismo.

Aperfeiçoar o ensino

Buscar sua própria inspiração. Não veja estes esboços como instruções que você é obrigado a seguir ao ensinar. Em vez disso, use-os como ideias para abrilhantar sua própria inspiração enquanto pondera sobre as necessidades das crianças a quem você ensina. (Ver *Ensinar à Maneira do Salvador*, p. 7.)

POSSO ser batizado assim como Jesus.



(Mateus 3:13-17)



Christ Triumphant over Satan [Cristo Triunfante sobre Satanás], de Robert T. Barrett

4 A 10 DE FEVEREIRO

Mateus 4; Lucas 4–5

“O Espírito do Senhor está sobre Mim”

Inicie sua preparação para esta lição lendo Mateus 4 e Lucas 4–5. *Vem, e Segue-Me — Estudo Pessoal e Familiar* pode ajudá-lo a compreender esses capítulos, e este esboço pode lhe dar sugestões didáticas.

REGISTRE SUAS IMPRESSÕES _____



Convidar a participação de todos

Peça às crianças que passem uma gravura de Jesus, de uma para a outra. Assim que cada criança receber a gravura, peça a ela que diga algo que Jesus fez quando estava na Terra.



Ensinar a doutrina Crianças menores

MATEUS 4:1–11; LUCAS 4:1–13

Posso escolher o certo assim como Jesus fez.

Crianças pequenas “não podem pecar” (D&C 29:47). Entretanto, o relato de Jesus resistindo às tentações de Satanás pode inspirar as crianças a começar a escolher o certo agora.

Atividades sugeridas

- Conte a história da tentação de Jesus, que se encontra em Mateus 4:1–11. (Ver também “Capítulo 11: Jesus é tentado”, *Histórias do Novo Testamento*, p. 30, ou o vídeo correspondente em LDS.org.) Nos momentos apropriados da história, pergunte: “O que você acha que Jesus deveria fazer?”
- Mostre uma gravura de Jesus Cristo e, depois, descreva as escolhas que uma criancinha poderia fazer. Para cada escolha boa, peça às crianças que deem um passo em direção à gravura. Para cada escolha ruim, peça-lhes que deem um passo para trás.
- Ajude as crianças a aprender as palavras do hino “Escolhendo o que é certo”, *Músicas para Crianças*, pp. 82–83, usando gravuras, objetos ou outros auxílios visuais que correspondam à letra.

LUCAS 4:18–19

Jesus Cristo é meu Salvador.

Lucas 4:18–19 relata os aspectos da missão de Jesus. Como você pode ajudar as crianças a apreciar o que Ele fez por elas?

Atividades sugeridas

- Leia Lucas 4:18–19 para as crianças e explique o que Jesus Cristo veio fazer na Terra (ensinar, consolar e curar as pessoas). Conte como Ele fez isso por você.
- Peça a algumas crianças que finjam estar confusas, tristes ou doentes. Peça às outras crianças que encenem o que elas poderiam fazer. Testifique que Jesus Cristo veio nos ensinar, consolar e curar, e que devemos seguir Seu exemplo.
- Mostre gravuras de Jesus cumprindo os aspectos de Sua missão (ver *Livro de Gravuras do Evangelho*) e peça às crianças que descrevam o que Jesus está fazendo. Também mostre gravuras de pessoas tentando ser como Jesus (você pode encontrar algumas nas revistas da Igreja).
- Escreva em tiras de papel frases que comecem com “Por causa de Jesus Cristo” (como “Por causa de Jesus Cristo, minha família pode viver junta para sempre”). Peça a cada criança que escolha uma tira de papel e ajude-a a ler a frase.

MATEUS 4:18–22; LUCAS 5:1–11

Jesus Cristo nos convida a sermos “pescadores de homens”.

O chamado do Salvador “Vinde após mim, e eu vos farei pescadores de homens” (Mateus 4:19) aplica-se a todos nós, incluindo as crianças.

Atividades sugeridas

- Peça às crianças que finjam ser Simão Pedro e André enquanto você lê Mateus 4:18–22. Ajude-as a identificar o que esses homens abandonaram para seguir Jesus.
- Deixe que as crianças se revezem contando a história nesses versículos usando a gravura do esboço da semana em *Vem, e Segue-Me — Estudo Pessoal e Familiar*.
- Cantem juntos “Vou cumprir o plano de Deus”, *Músicas para Crianças*, pp. 86–87. O que podemos aprender com esse hino sobre seguir Jesus Cristo?

- Use a página de atividades da semana para debater com as crianças como elas podem ser “pescadores de homens” seguindo Jesus. Você também pode jogar um jogo da memória: faça duas cópias de cada peixe e recorte, coloque-as viradas para baixo e peça que as crianças se revezem virando uma de cada vez para combiná-las.



Christ Calling Two Disciples [Cristo Chama Dois Discípulos], de Gary Ernest Smith



Ensinar a doutrina

Crianças maiores

MATEUS 4:1–11; LUCAS 4:1–13

Jesus me deu o exemplo ao resistir à tentação.

Até Jesus Cristo foi tentado por Satanás, mas Ele nunca desistiu. Como você pode ajudar as crianças a seguir Seu exemplo?

Atividades sugeridas

- Faça um gráfico no quadro intitulado *As tentações de Satanás* e *As respostas de Jesus*. Ajude as crianças a preencher o gráfico usando Mateus 4:1–11 e Lucas 4:1–13. Pergunte às crianças como elas podem seguir o exemplo de Jesus.
- Escreva algumas situações em que as crianças possam ser tentadas a fazer uma escolha errada. Deixe que as crianças escolham uma para ler e debata com a classe como elas podem resistir à tentação naquela situação.

MATEUS 4:1-2**O jejum me faz sentir mais perto do Pai Celestial.**

Antes de dar início ao Seu ministério, Jesus jejuou e “[comungou] com Deus” (Tradução de Joseph Smith, Mateus 4:2 em Mateus 4:2, nota de rodapé *b*). Ajude as crianças a entender como jejuar pode fortalecê-las espiritualmente e ajudá-las a se sentirem próximas do Pai Celestial.

Atividades sugeridas

- Peça a uma criança que leia em voz alta Mateus 4:1-2 usando as revisões encontradas nas notas de rodapé da Tradução de Joseph Smith. O que Jesus fez para “estar com Deus”? Conte como o jejum o ajudou a se sentir mais perto do Pai Celestial.
- Peça às crianças que já jejuaram que contem sua experiência. Como elas podem explicar sobre o jejum para alguém que nunca jejuou antes?
- Escreva perguntas sobre o jejum (por que, quando ou como jejuamos) em pedaços de papel e coloque-os em um pote. Peça às crianças que escolham uma pergunta e tentem respondê-la. Que experiências você ou as crianças podem compartilhar sobre o jejum?

LUCAS 4:16-22, 28-30**Jesus Cristo é meu Salvador.**

Refleta sobre como o Salvador abençoou sua vida. Como você pode ajudar as crianças a apreciar melhor a influência do Salvador na vida delas?

Atividades sugeridas

- Peça às crianças que venham preparadas para resumir Lucas 4:16-30. Pode ser útil usar o

“Capítulo 17: O povo de Nazaré fica zangado com Jesus”, *Histórias do Novo Testamento*, p. 42; o vídeo correspondente (LDS.org); ou o vídeo “Jesus Declara Ser Ele o Messias” (LDS.org).

- Leia Lucas 4:18 em voz alta enquanto as crianças acompanham. Peça-lhes que façam uma lista das coisas que o Salvador disse que Ele veio fazer. Peça às crianças que falem sobre as ocasiões em que Cristo cumpriu essas coisas nas escrituras ou na vida delas.

MATEUS 4:18-22; LUCAS 5:1-11**Jesus Cristo nos convida a segui-Lo e ser “pescadores de homens”.**

Há muitas maneiras de as crianças seguirem o Salvador e serem “pescadores de homens” (Mateus 4:19). Como vamos ajudá-las a perceber que elas podem ser uma boa influência para os outros?

Atividades sugeridas

- Peça às crianças que leiam Mateus 4:18-22 e Lucas 5:1-11. Como os discípulos responderam ao chamado de Jesus para segui-Lo? O que podemos fazer para seguir o exemplo deles?
- Mostre às crianças algum equipamento de pesca ou a gravura de um pescador. O que significa ser “pescadores de homens”? Que ferramentas temos para nos ajudar a ser pescadores de homens?

**Incentivar o aprendizado no lar**

Convide as crianças a compartilhar com os familiares o que aprenderam sobre ser pescadores de homens.

Aperfeiçoar o ensino

As crianças podem reconhecer a influência do Espírito. Ensine às crianças que os sentimentos de paz, amor e consolo que terão ao falar ou cantar a respeito de Jesus Cristo e Seu evangelho provêm do Espírito Santo. Esses sentimentos podem edificar o testemunho delas.

**Jesus nos convida a sermos pescadores de homens
(Mateus 4:18-22; Lucas 5:1-11).**

No peixe em branco, desenhe ou escreva uma maneira de
mostrar como você será um pescador de homens.

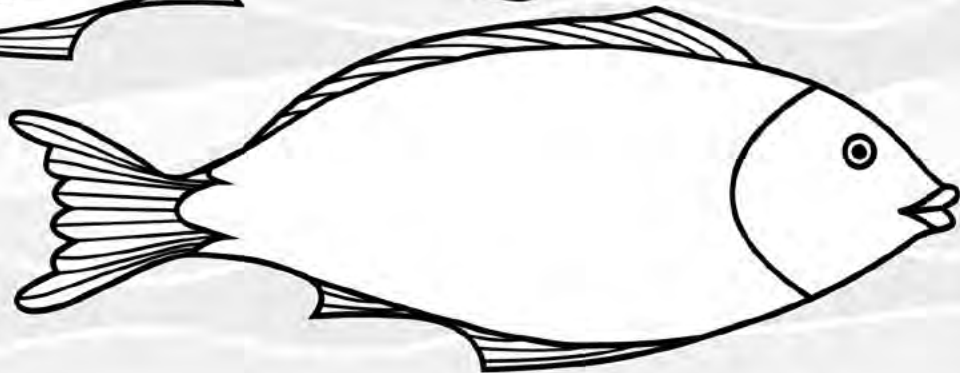
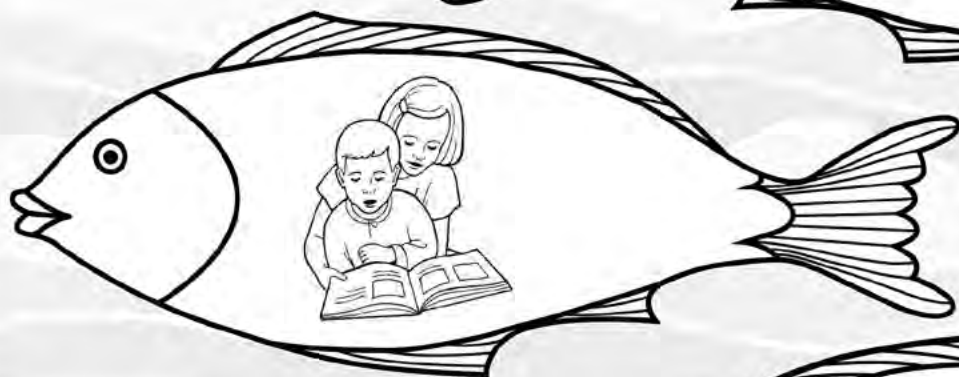
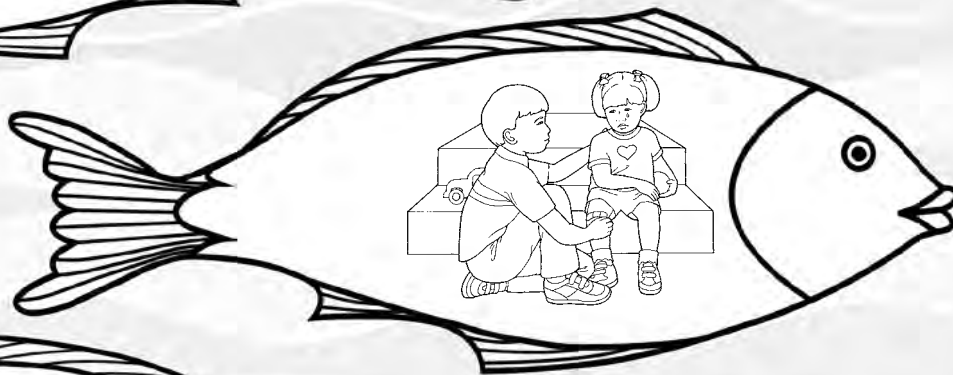
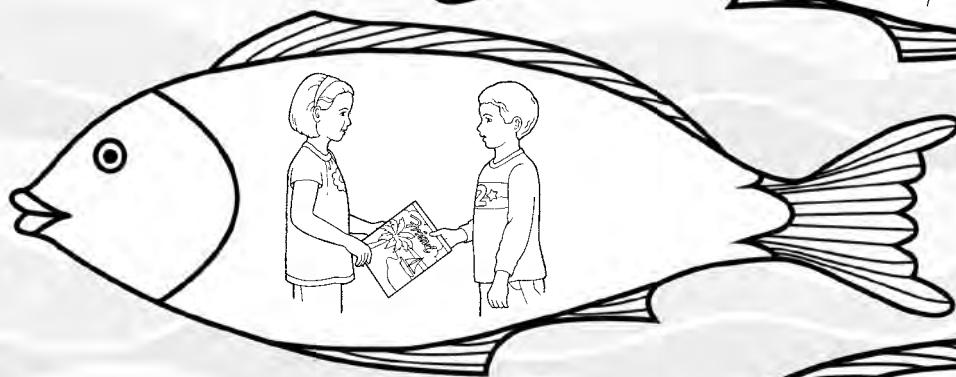
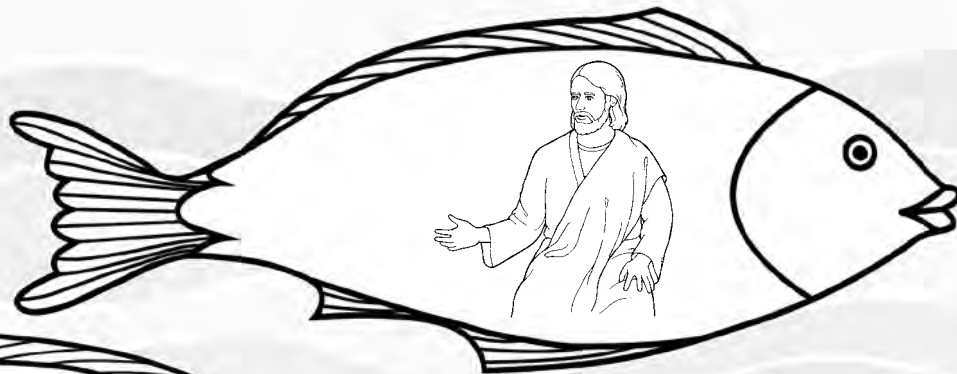
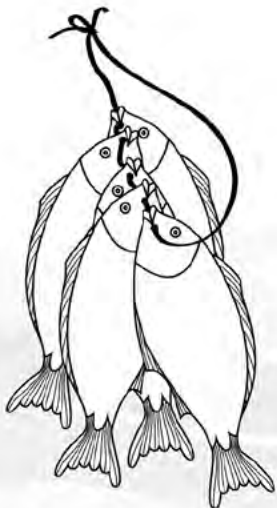



11 A 17 DE FEVEREIRO

João 2–4

“Necessário vos é nascer de novo”

Sua preparação para ensinar começa enquanto você lê João 2–4. *Vem, e Segue-Me — Estudo Pessoal e Familiar* pode ajudá-lo a compreender esses capítulos, e este esboço pode lhe dar sugestões didáticas.

REGISTRE SUAS IMPRESSÕES _____



Convidar a participação de todos

Para incentivar as crianças a contar o que estão aprendendo e vivenciando, pergunte o que elas fizeram recentemente para serem “pescadores de homens” (Mateus 4:19). Pode ser que você precise relembrar a lição da última semana.



Ensinar a doutrina

Crianças menores

JOÃO 3:1–10

Preciso ser batizado e confirmado para voltar a viver com o Pai Celestial.

As crianças que você ensina estão se preparando para dar passos importantes para viver com o Pai Celestial novamente sendo batizadas (nascidas da água) e confirmadas (nascidas do Espírito). Como você

pode ajudá-las a compreender a importância dessas ordenanças?

Atividades sugeridas

- Resuma a história de Jesus ensinando Nicodemos. Prometa às crianças que, quando forem batizadas, o Pai Celestial dará a elas o dom do Espírito Santo.
- Use João 3:5 e a página de atividades da semana para ensinar que precisamos ser batizados e confirmados para viver com o Pai Celestial novamente.
- Peça às crianças que falem sobre o que elas fazem para lavar as mãos. Mostre a gravura O Batismo de uma Menina (*Livro de Gravuras do Evangelho*, nº 104) e ajude as crianças a comparar o ato de lavar as mãos com água ao fato de nos tornarmos espiritualmente limpos por meio do batismo.

JOÃO 3:16

O Pai Celestial me ama, por isso Ele me deu um Salvador.

Como você pode ajudá-las a aprender essa verdade preciosa?

Atividades sugeridas

- Peça às crianças que completem frases como esta: “Porque os meus pais me amam, eles. . .” Leia João 3:16. Depois, ajude cada criança a repetir João 3:16, substituindo as palavras “o mundo” com seu próprio nome e peça que elas prestem atenção ao que o Pai Celestial fez por amor a nós. Peça às crianças que desenhem coisas que as ajudam a sentir o amor do Pai Celestial por elas (como a família, a natureza, as escrituras, etc.). Deixe que compartilhem os desenhos entre si.
- Peça que as crianças levistem uma gravura de Jesus toda vez que elas cantarem “Filho”, em “Ele mandou Seu Filho”, *Músicas para Crianças*, pp. 20–21.

JOÃO 4:5–15

Jesus Cristo é minha “água viva”.

Todas as crianças de sua classe sabem o que é sentir sede. Como você pode usar essa experiência para ajudá-las a entender o quanto precisamos da água viva que Jesus Cristo oferece?

Atividades sugeridas

- Use a gravura no esboço da semana em *Vem, e Segue-Me — Estudo Pessoal e Familiar* para contar a história de Jesus e a mulher junto ao poço. Peça às crianças que contem a história novamente.
- Mostre um copo de água e pergunte às crianças o que aconteceria se elas estivessem com muita sede e o copo estivesse vazio. Resuma brevemente João 4:5–15 e testifique que Jesus Cristo e Seu evangelho dão vida ao nosso espírito, assim como a água dá vida ao nosso corpo.



Ensinar a doutrina

Crianças maiores

JOÃO 2:1–11

Posso honrar minha mãe assim como Jesus honrou a mãe Dele.

No casamento em Caná, Maria disse a Jesus que o vinho tinha acabado. De acordo com a Tradução de

Joseph Smith, Jesus respondeu à Sua mãe, perguntando: “Mulher, que queres que eu faça por ti? Isso farei” (João 2:4, nota de rodapé a). Jesus é um exemplo de como as crianças devem tratar sua mãe.

Atividades sugeridas

- Peça às crianças que leiam João 2:1–11 e se revezem recontando partes da escritura com suas próprias palavras.
- Peça às crianças que citem várias coisas em que sua mãe pode precisar de ajuda. Peça-lhes que pratiquem o que poderiam dizer às mães usando algumas das palavras de Jesus: “Que queres que eu faça por ti?” (João 2:4, nota de rodapé a.)
- Convide algumas mães para visitar sua classe e contar o que as crianças fazem para mostrar respeito por elas.



Jesus disse à Sua mãe: “Que queres que eu faça por ti?” (Tradução de Joseph Smith, João 2:4, em João 2:4, nota de rodapé a.)

JOÃO 3:1–8

Ser batizado e confirmado é como nascer de novo.

Quando somos batizados, o que Jesus chamou de “nascer da água”, recebemos a remissão de nossos pecados e podemos “entrar no reino de Deus” (João 3:5). Como você pode ajudar as crianças a quem você ensina a entender o que significa nascer de novo?

Atividades sugeridas

- Embaralhe as palavras do Salvador em João 3:3 e peça que as crianças as coloquem na ordem correta. Como ser batizado e confirmado se assemelha a nascer de novo?

- Mostre uma gravura de um bebê recém-nascido e de alguém sendo batizado e confirmado (ver *Livro de Gravuras do Evangelho*, nº 104 e nº 105). De que modo somos como um recém-nascido depois de nosso batismo e nossa confirmação? (Ver João 3:3-5.)
- Convide as crianças a compartilhar suas lembranças do batismo. Leia Mosias 18:8-10 e Doutrina e Convênios 20:37 para lembrar o convênio batismal. Ensine às crianças que tomar o sacramento com fervor toda semana é uma maneira de continuar o processo de nascer de novo.
- Ajude as crianças a memorizar Regras de Fé 1:4.

JOÃO 3:16-17

O Pai Celestial me ama, por isso Ele enviou Seu Filho.

Como você pode ajudar as crianças a saber que Jesus Cristo foi enviado à Terra como uma expressão do amor do Pai Celestial?

Atividades sugeridas

- Peça às crianças que desenhem seu presente favorito e a pessoa que lhes deu esse presente. Depois, peça a uma criança que leia João 3:16. Que presente o Pai Celestial nos deu? Como esse presente demonstra Seu amor?
- Peça às crianças que prestem atenção às respostas a esta pergunta: "Por que o Pai Celestial nos enviou Jesus Cristo?" enquanto elas cantam ou ouvem o hino "Ele mandou Seu Filho", *Músicas para Crianças*, pp. 20-21.

JOÃO 4:6-23

Jesus Cristo me oferece a "água viva".

Assim como Jesus usou a água para ensinar a mulher de Samaria, você pode usar a água para ensinar às crianças por que precisamos do evangelho de Jesus Cristo.

Atividades sugeridas

- Dê água para as crianças beberem e peça-lhes que falem sobre ocasiões em que estavam com sede. Converse sobre como foi quando finalmente puderam beber água.
- Escreva frases curtas da história da mulher junto ao poço e peça às crianças que abram em João 4:6-23 para colocar as frases na ordem correta. O que Jesus estava tentando ensinar à mulher?
- Desenhe no quadro um copo de água e uma fonte ou um rio. Peça às crianças que citem coisas que, assim como um copo de água, nos satisfazem por um momento. Que coisas são como a "água viva", que podem nos satisfazer para sempre?
- Escreva no quadro *Como o evangelho é semelhante à água?* Peça às crianças que pensem em como elas responderiam a essa pergunta enquanto leem João 4:6-23.



Incentivar o aprendizado no lar

Considere pedir às crianças que deem água para seus familiares quando chegarem em casa. Quando elas fizerem isso, podem contar o que aprenderam sobre a água viva.

Aperfeiçoar o ensino

Usar as páginas de atividade. Enquanto as crianças completam as páginas de atividades, use o tempo para examinar com elas os princípios da lição.

Preciso ser batizado e confirmado para voltar a viver com Deus (João 3:1-8).

“Aquele que não nascer da água e do Espírito

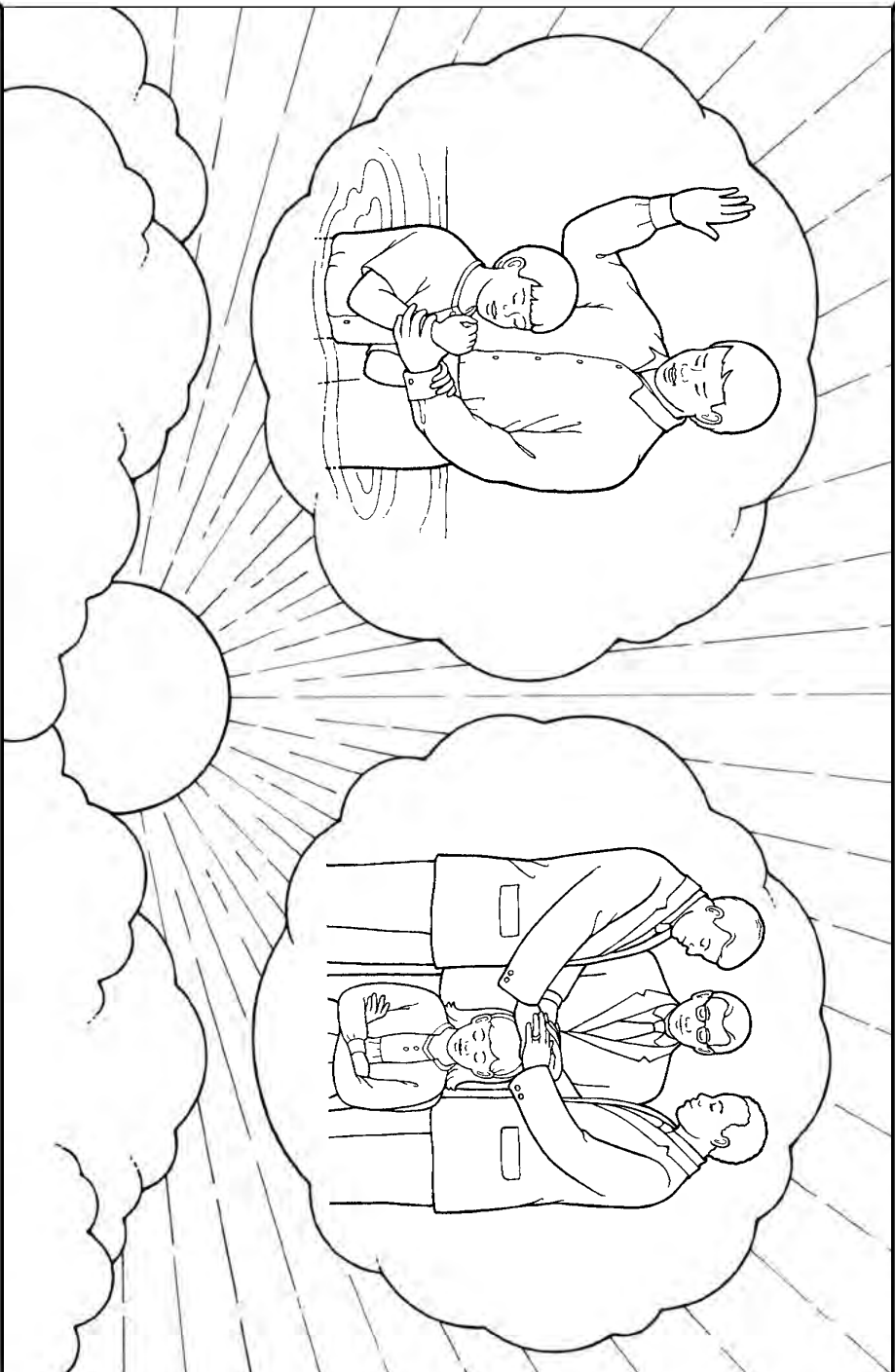

não pode entrar no reino de Deus” (João 3:5).



Sermon on the Mount [O Sermão da Montanha], de Jorge Cocco

18 A 24 DE FEVEREIRO

Mateus 5; Lucas 6

“Bem-aventurados sois vós”

Comece lendo Mateus 5 e Lucas 6. *Vem, e Segue-Me — Estudo Pessoal e Familiar* pode ajudá-lo a compreender esses capítulos, e este esboço pode lhe dar sugestões didáticas.

REGISTRE SUAS IMPRESSÕES _____



Convidar a participação de todos

Peça às crianças que falem sobre algo que fizeram esta semana para compartilhar a luz do Senhor com alguém.



Ensinar a doutrina

Crianças menores

MATEUS 5:9

Posso ser um pacificador.

As crianças a quem você ensina podem ter uma vigorosa influência no lar ao tratarem as outras pessoas com amor e bondade.

Atividades sugeridas

- Leia Mateus 5:9 para as crianças e explique que os pacificadores fazem de qualquer lugar um lugar pacífico, não importa onde estejam. Fale sobre algumas situações fictícias e ajude as crianças a

identificar se as pessoas envolvidas estão sendo pacificadoras ou não.

- Convide os pais de algumas crianças a visitar a classe e contar sobre ocasiões em que seus filhos foram pacificadores no lar.
- Escreva em tiras de papel várias situações difíceis que as crianças podem enfrentar (por exemplo, irmãos brigando por um brinquedo). Peça a cada criança que escolha uma tira de papel. Ao ler as situações, peça-lhes que contem como elas seriam pacificadoras naquela situação.

MATEUS 5:14-16

Jesus quer que eu seja uma luz para os outros.

As crianças podem exercer nas pessoas uma grande influência para o bem. Como você pode inspirá-las a deixar a luz delas brilhar?

Atividades sugeridas

- Mostre às crianças vários itens que iluminam, incluindo a foto de crianças. Leia Mateus 5:14-16 e diga às crianças que todos temos uma luz dentro

de nós. Como podemos usar nossa luz para conduzir outros a Deus?

- Acenda uma lanterna e ilumine a sala. Como a luz nos ajuda? Como podemos ser uma luz para o mundo? Cubra a lanterna. O que acontece se não compartilharmos nossa luz ou se a escondermos?
- Esconda a lanterna na sala e apague as luzes. Deixe que as crianças tentem encontrá-la. Examine Mateus 5:15 e fale sobre por que não devemos esconder nossa luz.
- Aponte a lanterna acesa para a parede e peça às crianças que sigam a luz com os olhos. Use a luz para conduzir o olhar delas a uma gravura do Salvador. Peça às crianças que falem sobre como podemos ser uma luz que conduz outros a Jesus Cristo.
- Ajude as crianças a encontrar e colorir as velas escondidas na página de atividades da semana.
- Cante com as crianças “Brilhando, brilhando”, “Brilha” ou “Sou como uma estrela”, *Músicas para Crianças*, pp. 38–39, 96 e 84, respectivamente.

MATEUS 5:44–45

Jesus Cristo deseja que eu ame a todos.

As crianças menores podem começar agora a demonstrar amor mesmo quando são maltratadas por colegas ou pelos irmãos. Enquanto lê Mateus 5:44–45, pondere sobre como os ensinamentos do Salvador se aplicam às crianças a quem você ensina.

Atividades sugeridas

- Reformule Mateus 5:44 usando palavras e situações que as crianças entenderão e reconhecerão. Peça às crianças que falem sobre ocasiões em que demonstraram amor por alguém mesmo tendo sido difícil. Como elas se sentiram?
- Cantem juntos “Eu andarei contigo”, *Músicas para Crianças*, pp. 78–79. O que podemos aprender com esse hino sobre amar as pessoas?
- Dê às crianças corações de papel com as palavras: “Demonstrarei amor por todos”. Peça-lhes que

decorem os corações e os pendurem em casa como um lembrete para amar ao próximo.

- Ajude as crianças para que aprendam os gestos e acompanhem o hino “Amái-vos uns aos outros”, *Músicas para Crianças*, p. 74, conforme sugerido na página 75 de *Músicas para Crianças*.



Ensinar a doutrina

Crianças maiores

MATEUS 5:3–12

Posso ser feliz quando vivo da maneira que Jesus ensinou.

Ao ler Mateus 5:3–12, que palavras e frases se destacam para você? Como esses princípios abençoarão a vida das crianças que você ensina?

Atividades sugeridas

- Faça um gráfico no quadro com duas colunas, intituladas *Bem-aventurados...* e *Bênção*. Peça que as crianças examinem Mateus 5:3–12 e descubram quem Jesus disse que é abençoado e as bênçãos que Ele lhes prometeu.
- Escreva as qualidades e as bênçãos correspondentes desses versículos em cartões e deixe que as crianças combinem as qualidades com as bênçãos. Peça às crianças que escolham uma das qualidades nesses versículos que elas querem desenvolver.

MATEUS 5:9, 21–24, 38–47

Posso ser um pacificador.

Jesus ensinou que os pacificadores serão chamados filhos de Deus. Como você pode inspirar as crianças a serem pacificadoras?

Atividades sugeridas

- Peça a uma criança que leia Mateus 5:9. Depois pergunte: O que é um pacificador? Quais são algumas maneiras de sermos pacificadores com nossa família e nossos amigos? (Para algumas ideias, ver os versículos 21–24, 38–47.)

- Peça às crianças que pensem em uma situação em que seria necessária a ajuda de um pacificador. O que um pacificador poderia fazer nessa situação?
- Peça às crianças que falem sobre ocasiões em que demonstraram amor por alguém mesmo que a pessoa fosse diferente delas ou difícil de amar.

MATEUS 5:14–16

Meu exemplo pode iluminar o caminho para que outros sigam a Jesus.

Pense nas crianças a quem você ensina enquanto lê esses versículos. Que mensagens o Senhor teria para as crianças nessa passagem?

Atividades sugeridas

- Ajude as crianças a memorizar Mateus 5:16. Escreva o versículo no quadro. Leiam juntos várias vezes, apagando algumas palavras a cada vez. Depois que as crianças memorizarem o versículo,

você pode cantar “Brilha”, *Músicas para Crianças*, p. 96.

- Peça às crianças que desenhem coisas que podem iluminar. Leia Mateus 5:14–16. Pergunte-lhes por que Jesus quer que sejamos uma luz para o mundo.
- Peça que desenhem coisas que elas podem fazer para ser uma luz para as pessoas. Você pode mostrar o vídeo “Seja a Luz do Mundo” (LDS.org). Peça a duas crianças que olhem uma para a outra, e peça a uma delas que faça a outra sorrir sem tocá-la. Fale sobre o poder que as crianças têm de levar felicidade às pessoas.



Incentivar o aprendizado no lar

Desafie as crianças a observar alguém sendo um pacificador esta semana. No início da próxima aula, peça-lhes que falem sobre quem e o que elas viram.

Aperfeiçoar o ensino

Ajudar as crianças a serem dinâmicas. “Quando ensinar crianças dê a elas oportunidades para construir, desenhar, colorir, escrever e criar. Essas coisas são mais do que atividades divertidas — elas são essenciais ao aprendizado” (*Ensinar à Maneira do Salvador*, p. 25).

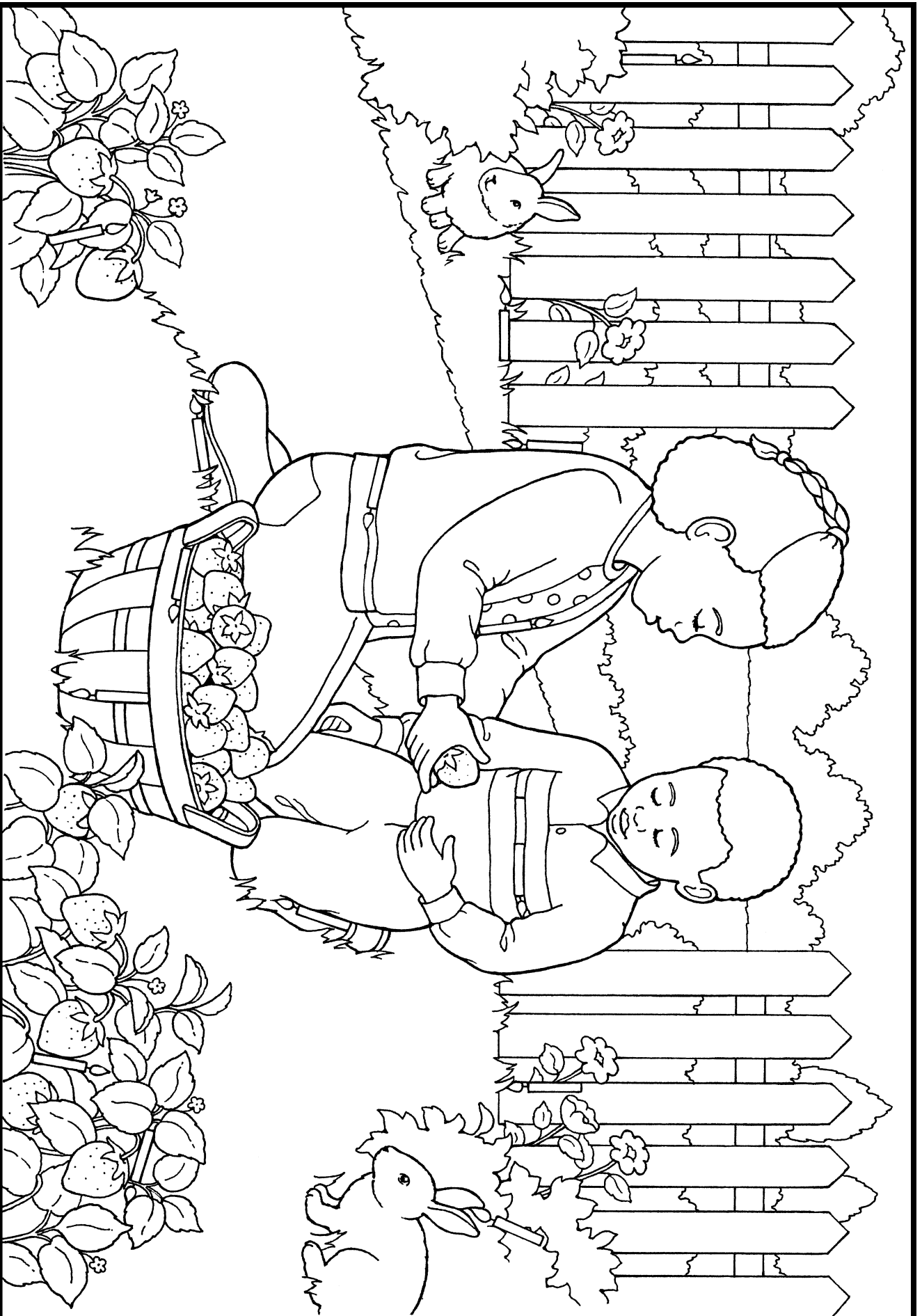

Jesus quer que eu seja uma luz para os outros (Mateus 5:14-16).

Encontre as 15 velas escondidas.

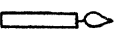



Jesus Teaching the People by the Seashore [Jesus Ensinando as Pessoas Junto ao Mar], de James Tissot

25 DE FEVEREIRO A 3 DE MARÇO

Mateus 6–7

“[Ele] os ensinava como tendo autoridade”

Inicie lendo Mateus 6–7 enquanto pensa nas crianças a quem você ensina. Que mensagens desses capítulos elas precisam ouvir? *Vem, e Segue-Me — Estudo Pessoal e Familiar* e este esboço de ensino podem lhe dar sugestões didáticas.

REGISTRE SUAS IMPRESSÕES _____



Convidar a participação de todos

Peça às crianças que contem o que fizeram durante a semana passada para ser uma luz ou um exemplo para alguém.



Ensinar a doutrina

Crianças menores

MATEUS 6:5–13

Posso orar ao meu Pai Celestial como Jesus orou.

As crianças aprendem a orar ouvindo outras pessoas orando. Como você pode ajudá-las a aprender com a oração de Jesus Cristo nesses versículos?

Atividades sugeridas

- Examine os ensinamentos de Jesus sobre a oração encontrados em Mateus 6:5–13. Você pode usar o

“Capítulo 20: Jesus ensina sobre a oração”, *Histórias do Novo Testamento*, p. 51, ou o vídeo correspondente (LDS.org).

- Use a página de atividades da semana para ajudar as crianças a lembrar os diferentes passos da oração.
- Desenhe a mão de cada criança numa folha. Fale a respeito do que devemos fazer com os braços e as mãos quando oramos. Em cada parte do traçado, escreva algo que fazemos para demonstrar reverência quando oramos (por exemplo, abaixar a cabeça, fechar os olhos, etc.).
- Ajude as crianças a fazer um cartaz ou gráfico que as lembre de orar de manhã e à noite, e peça-lhes que o compartilhem com a família.
- Cante um hino sobre oração com as crianças (como “A cabecinha abaixarei”, *Músicas para Crianças*, p. 18, e preste seu testemunho do poder da oração. Você também pode convidar as crianças para contar experiências pessoais com a oração.



Posso orar ao meu Pai Celestial como Jesus orou.

MATEUS 7:12

Devo tratar as pessoas como quero ser tratado.

O ensinamento de Jesus em Mateus 7:12 — também conhecido como Regra de Ouro — fornece um guia simples de como tratar as pessoas. O que vai ajudar as crianças que você ensina a viver esse princípio?

Atividades sugeridas

- Leia Mateus 7:12 e a parafraseie usando palavras simples que as crianças entendam. Ajude as crianças a pensar em várias maneiras de completar uma frase como a seguinte: “Gosto quando alguém _____ para mim”. Depois de cada frase, peça a elas que repitam com você: “Então, devo _____ para os outros”.
- Cante com as crianças “Ama sempre ao teu irmão”, *Músicas para Crianças*, p. 39, e façam gestos simples para acompanhar o hino. Pergunte às crianças o que elas aprenderam com o exemplo do Salvador sobre como devemos tratar as pessoas.
- Peça às crianças que cite as coisas que seus pais ou outros membros da família fazem por elas. Leia Mateus 7:12 e peça às crianças que façam uma lista de coisas bondosas que podem fazer por seus familiares.

MATEUS 7:24-27

Posso edificar um alicerce firme seguindo Jesus.

Usar a parábola do Salvador sobre edificar uma casa sobre a areia ou sobre a rocha pode ser uma ótima

maneira de ensinar as crianças sobre a importância de aplicar o que aprendemos.

Atividades sugeridas

- Cante com as crianças “O sábio e o tolo”, *Músicas para Crianças*, p. 132, e faça gestos para acompanhar as palavras.
- Use Mateus 7:24 para ensinar sobre as diferenças entre o sábio e o tolo. Peça às crianças que finjam estar construindo uma casa. Como podemos ser como o sábio?
- Deixe que as crianças desenhem a parábola do sábio e do tolo.



Ensinar a doutrina

Crianças maiores

MATEUS 6-7

O Sermão da Montanha contém mensagens para mim.

Esses capítulos têm muitas mensagens que podem ser aplicadas às crianças que você ensina. Leia-os com as crianças em mente. O que se destaca para você?

Atividades sugeridas

- Lembre às crianças que elas estão aprendendo sobre o que Jesus ensinou durante o Sermão da Montanha. Que verdades elas lembram de ter aprendido na semana passada?
- Escreva no quadro algumas frases do Sermão da Montanha e outras frases que não estão nas escrituras. Peça às crianças que identifiquem quais frases estão no Sermão da Montanha e compartilhem o que aprenderam com essas frases.
- Escolha vários versículos de Mateus 6-7 que você sente serem significativos para as crianças. Escreva as referências dessas escrituras em cartões e os esconda pela sala. Deixe que as crianças os encontrem, leiam os versículos e expliquem por que esses ensinamentos são importantes para elas.

- Compartilhe sua passagem favorita de Mateus 6-7 e explique por que você gosta dela. Se as crianças tiverem uma passagem favorita, peça-lhes que digam por que gostam dela e o que aprenderam com ela.
- Cante “Eu quero ser como Cristo”, *Músicas para Crianças*, pp. 40-41, com as crianças e pare o hino quando chegarem a uma frase relacionada ao princípio ensinado em Mateus 6-7 (“eu quero viver servindo”). Ajude as crianças a associar aquilo que têm aprendido com esses capítulos.
- Encene Mateus 7:9-10 com as crianças usando objetos simples. Peça às crianças que digam o que isso nos ensina sobre a oração.
- Conte uma experiência em que suas orações foram atendidas.

MATEUS 6:19-21

Posso buscar tesouros eternos em vez de tesouros terrenos.

Como você ajudará as crianças a quem ensina a dar mais valor às coisas eternas do que às coisas terrenas?

Atividades sugeridas

- Traga um “baú do tesouro” cheio de objetos ou gravuras que representem coisas de valor terreno, como, por exemplo, dinheiro ou brinquedos. Leia Mateus 6:19-21 juntos e depois peça às crianças que ajudem a pensar em tesouros celestiais que poderiam substituir as coisas materiais no baú.
- Peça às crianças que citem ou desenhem coisas que elas poderiam fazer para “[ajuntar] tesouros no céu” (Mateus 6:20).

MATEUS 6:5-13; 7:7-11

O Pai Celestial me ouvirá e responderá quando eu orar.

Ao estudar Mateus 6:5-13; 7:7-11, o que você sente que as crianças precisam entender sobre oração?

Atividades sugeridas

- Peça às crianças que leiam Mateus 6:9-13 em voz alta e citem as coisas que o Salvador disse em Sua oração. Como podemos seguir Seu exemplo quando oramos?
- Cante um hino sobre oração com as crianças, como “Com fervor fizeste a prece?”, *Hinos*, nº 83. Ajude as crianças a encontrar na letra motivos para orarmos e as bênçãos que vêm da oração.
- Ajude as crianças a memorizar Mateus 7:7 fazendo o seguinte jogo: Uma criança fala a primeira palavra ou frase de um versículo e depois joga uma bola para outra criança, que fala a próxima palavra ou frase.



Incentivar o aprendizado no lar

Peça às crianças que compartilhem com a família seus ensinamentos favoritos do Sermão da Montanha.

Aperfeiçoar o ensino

Buscar entender os membros de sua classe. Você conhece as crianças a quem ensina. As ideias neste esboço podem precisar ser modificadas para abordar melhor as necessidades de sua classe. Você pode analisar todas as atividades relacionadas neste esboço, não apenas as atividades designadas para a idade das crianças a quem ensina, para ter ideias para sua aula. (Ver *Ensinar à Maneira do Salvador*, p. 7.)

Posso orar ao meu Pai Celestial como Jesus orou (Mateus 6:5-13).

Pinte as gravuras no círculo. Recorte o círculo e a seta. Fixe a seta no centro do círculo. Mova a seta pelo círculo para aprender sobre o que fazemos e falamos quando estamos orando.

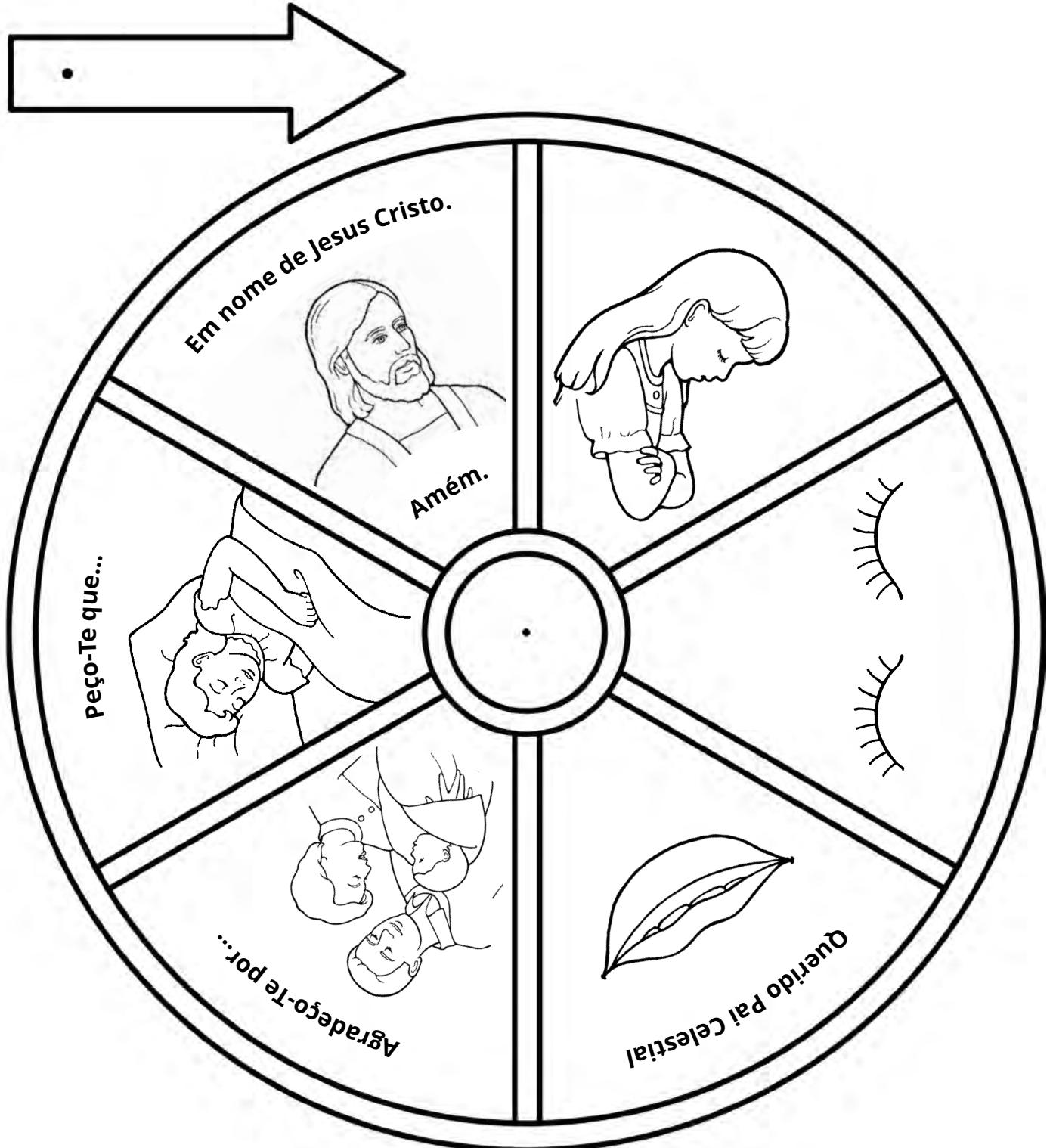



Healing in His Wings (Cura em Suas Asas), de Jon McNaughton

4 A 10 DE MARÇO

Mateus 8–9; Marcos 2–5

“A tua fé te salvou”

Comece lendo Mateus 8–9 e Marcos 2–5. *Vem, e Segue-Me — Estudo Pessoal e Familiar* pode ajudá-lo a compreender esses capítulos, e este esboço pode lhe dar sugestões didáticas.

REGISTRE SUAS IMPRESSÕES _____



Convidar a participação de todos

Peça às crianças que contem uma história de Jesus realizando um milagre (ver a lista de milagres no esboço da semana em *Vem, e Segue-Me — Estudo Pessoal e Familiar*). Você também pode mostrar gravuras relacionadas (ver *Livro de Gravuras do Evangelho*, nº 40 e nº 41, ou LDS.org).



Ensinar a doutrina

Crianças menores

MATEUS 8–9; MARCOS 2; 5

Jesus tem o poder de realizar milagres.

Enquanto você lê sobre os milagres de cura do Salvador, pondere sobre quais milagres deve compartilhar. Como você pode ajudar as crianças a quem ensina a compreender o papel da fé nos milagres realizados por Jesus?

Atividades sugeridas

- Conte o relato do homem paralítico em Marcos 2:1–12. Para auxílio, veja o “Capítulo 23: O homem que não andava”, *Histórias do Novo Testamento*, p. 57, ou o vídeo correspondente (LDS.org). Explique às crianças que o homem paralítico não podia andar. Ajude-as a reconhecer que aquele homem foi curado e perdoado pelo Salvador.
- Peça às crianças que finjam que estão “acordando” como a filha de Jairo enquanto você lê Marcos 5:22–23, 35–43. Ajude-as a compreender que Jesus tornou possível que todos tenhamos vida eterna.
- Leia Marcos 5:34. Ajude as crianças a memorizar a frase “A tua fé te salvou”; você pode dar uma palavra para cada criança e depois pedir que as crianças digam as palavras em ordem. Alguém que elas conhecem já foi curado quando estava doente?
- Peça às crianças que fechem os olhos e ouçam enquanto você lê Mateus 9:27–30. Quando você ler sobre Jesus curando o homem cego, peça às crianças que abram os olhos. Como elas se sentiriam se Jesus as tivesse curado?
- Peça às crianças que falem sobre uma ocasião em que estavam doentes. Conte um dos relatos de

Jesus curando um enfermo e testifique que o poder de Jesus pode nos curar e nos abençoar quando oramos e recebemos as bênçãos do sacerdócio. Explique que, embora nem sempre o Senhor realize os milagres que desejamos, Ele nos ama e conhece nossas necessidades. Ele nos dará o consolo de que precisamos.

MARCOS 4:35-41

Quando estou com medo ou em perigo, Jesus pode me ajudar a sentir paz.

O relato de Jesus acalmando a tempestade pode ajudar as crianças a saber que Ele lhes dará paz quando sentirem medo.

Atividades sugeridas

- Ajude as crianças a imaginar que estão no barco enquanto você lê Marcos 4:35-41. (Ver também “Capítulo 21: Jesus acalma a tempestade”, *Histórias do Novo Testamento*, p. 53, ou o vídeo correspondente em LDS.org.) Peça às crianças que descrevam como teriam se sentido se tivessem estado lá. Quando as crianças ficaram com medo? Como elas encontraram consolo?
- Peça às crianças que façam os sons de uma tempestade e parem quando alguém disser: “Cala-te, aquietate”. Testifique que, assim como Jesus pode acalmar uma tempestade, Ele pode nos dar paz quando não estamos nos sentindo bem.
- Pense em gestos para acompanhar a terceira estrofe do hino “Conta-me histórias de Cristo”, *Músicas para Crianças*, p. 36.



Christ Stilling the Storm [Cristo Acalmando a Tempestade], de Robert T. Barrett



Ensinar a doutrina

Crianças maiores

MARCOS 2; 5

Jesus pode realizar milagres em minha vida quando tenho fé Nele.

Jesus realizou muitos milagres durante Seu ministério mortal. Como você pode ajudar as crianças a ficarem atentas aos milagres que acontecem hoje em dia?

Atividades sugeridas

- Peça às crianças que escolham um dos seguintes milagres sobre o qual elas vão ler e desenhar: Marcos 2:1-12; Marcos 5:22-23, 35-43; ou Marcos 5:24-34. Peça-lhes que expliquem seus desenhos para a classe. O que elas podem aprender sobre Jesus com essas histórias?
- Peça às crianças que demonstrem como se sentem quando estão doentes, tristes, com medo ou preocupadas. Como Jesus nos ajuda quando temos esses sentimentos? Testifique que Jesus pode ajudá-las em todas essas situações.
- Peça às crianças que contem experiências de quando elas ou alguém que conhecem receberam uma bênção do sacerdócio. Como a pessoa foi curada ou abençoada?

MATEUS 8-9; MARCOS 2; 5

Posso demonstrar amor aos outros como Jesus fez.

Jesus demonstrou grande amor ao curar os enfermos e aflitos. Pondere sobre como você pode ensinar as crianças a demonstrar compaixão pelas pessoas necessitadas.

Atividades sugeridas

- Escolha um ou mais milagres de Jesus para estudar com as crianças, como em Marcos 2:1-12; Marcos 5:22-23, 35-43; ou Marcos 5:24-34. (Ver também os vídeos “Jesus Perdoa Pecados e Cura um Homem Acometido de Paralisia”, “Jesus Cura a Filha de Jairo”

e “Jesus Cura uma Mulher de Fé”, em LDS.org.) Peça às crianças que falem sobre uma ocasião em que ajudaram alguém necessitado e como elas se sentiram.

- Mostre o vídeo “Gordon Hinckley: Lições Que Aprendi Quando Jovem” ou “O Casaco” (LDS.org). Como os meninos no vídeo seguiram o exemplo de Jesus? Peça às crianças que compartilhem outras situações em que alguém possa estar necessitado. O que podemos fazer para ajudar?
- Lembre às crianças que ajudar as pessoas faz parte de seus convênios batismais (ver Mosias 18:8-10; Alma 34:28).

MATEUS 8:23-27; MARCOS 4:35-41

Quando estou com medo ou em perigo, Jesus pode me ajudar a sentir paz.

As crianças precisam saber que o Salvador pode lhes dar paz quando enfrentarem as tempestades da vida — agora e no futuro.

Atividades sugeridas

- Peça a uma criança que use Marcos 4:35-41 e a gravura Jesus Acalma a Tempestade (*Livro de Gravuras do Evangelho*, nº 40) para contar a história de

Jesus acalmando a tempestade. Peça às crianças que descrevam como teriam se sentido se tivessem estado lá.

- Peça às crianças que contem experiências em que sentiram paz depois de orar por ajuda. Lembrem-lhes de que essa paz vem do Salvador.
- Cante “Mestre, o mar se revolta”, *Hinos*, nº 72, com as crianças, pedindo-lhes que sussurrem quando cantarem “Sossegai”.
- Dê a cada criança uma nuvem de papel e peça-lhes que escrevam nela uma provação que podemos ter. Coloque todas as nuvens no quadro, cobrindo uma gravura do Salvador. Peça a uma criança que remova uma das nuvens e sugira maneiras de ajudar alguém com essa provação a encontrar paz. Quando todas as nuvens forem removidas, testifique do poder do Salvador de acalmar as tempestades em nossa vida.



Incentivar o aprendizado no lar

Ajude as crianças a escrever um ato de serviço que elas realizarão por alguém esta semana.

Aperfeiçoar o ensino

As crianças são ativas. Às vezes, você pode sentir que a agitação das crianças durante a aula as distrai do aprendizado. Mas você pode edificar sobre essa natureza ativa, convidando-as a encenar uma história ou a fazer gestos que correspondam à letra de um hino ou a uma escritura. (Ver *Ensinar à Maneira do Salvador*, p. 25.)

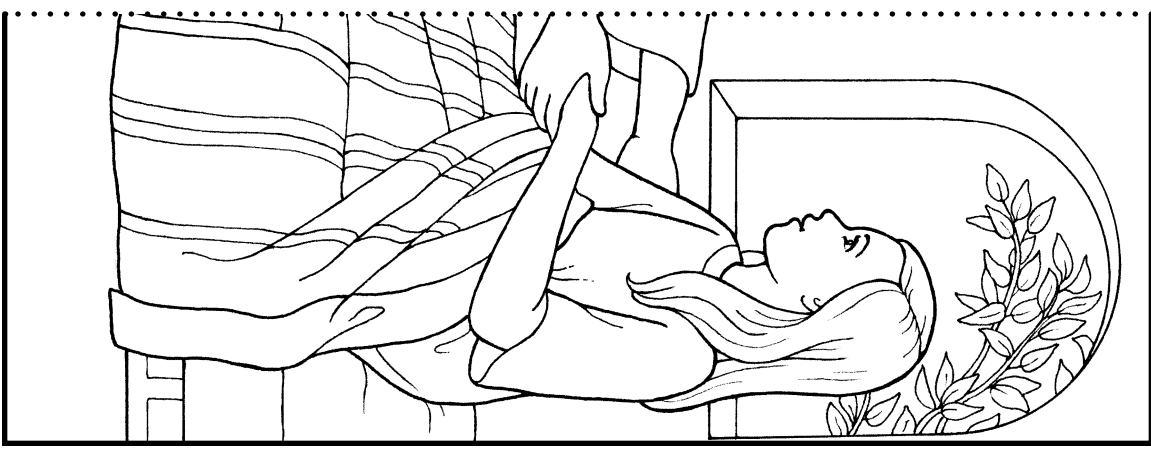

Jesus tem o poder de operar milagres que me abençoam (Mateus 8-9; Marcos 2; 5).

Pinte as gravuras e depois dobre a página nas linhas pontilhadas. Abra e feche as dobras para mostrar Jesus curando a filha de Jairo.





11 A 17 DE MARÇO

Mateus 10–12; Marcos 2; Lucas 7; 11

“Jesus enviou esses doze”

Ao ler Mateus 10–12; Marcos 2 e Lucas 7; 11, você receberá inspiração do Espírito Santo que o ajudará a se preparar. Essa inspiração, *Vem, e Segue-Me — Estudo Pessoal e Familiar* e este esboço podem ajudá-lo em sua preparação.

REGISTRE SUAS IMPRESSÕES _____



Convidar a participação de todos

Incentive as crianças a falar sobre como podem guardar o Dia do Senhor.



Ensinar a doutrina

Crianças menores

MATEUS 10:1–10

Jesus chamou os doze apóstolos e lhes deu poder para realizar Sua obra.

As crianças que você ensina sabem que temos doze apóstolos atualmente? Como você pode usar esses versículos para ensiná-las sobre a importância dos apóstolos modernos e para que eles são chamados?

Atividades sugeridas

- Resuma Mateus 10:1–10 usando palavras simples. (Ver Cristo Ordenando os Apóstolos, *Livro*

de Gravuras do Evangelho, nº 38.) Explique que Jesus chama apóstolos para ajudá-Lo a edificar Sua Igreja.

- Deixe que as crianças contem os apóstolos na gravura Cristo Ordenando os Apóstolos (*Livro de Gravuras do Evangelho*, nº 38) e em uma foto do Quórum dos Doze Apóstolos atual (ver LDS.org ou uma edição de conferência geral da revista *Liahona*). Explique que temos doze apóstolos hoje, assim como na época de Jesus.
- Esconda fotos dos apóstolos modernos pela sala (para as fotos, veja uma edição de conferência geral recente da *Liahona*). Peça às crianças que encontrem as fotos e conte a elas um pouco sobre cada apóstolo (ver “Conheça os profetas e apóstolos de hoje” em LDS.org).
- Peça a uma criança que segure uma foto da Primeira Presidência e uma do Quórum dos Doze Apóstolos. Peça à criança que guie as outras pela sala até uma gravura de Jesus. Testifique que os profetas e apóstolos nos guiam a Jesus Cristo.
- Preste seu testemunho dos apóstolos do Senhor.



Os doze apóstolos realizam a obra do Senhor hoje.

MATEUS 11:28-30

Jesus me ajudará se eu me chegar a Ele.

As crianças podem sentir consolo em saber que Jesus as ajudará com seus fardos quando elas se achegarem a Ele.

Atividades sugeridas

- Leia Mateus 11:28-30 e mostre a gravura da junta de bois no esboço da semana em *Vem, e Segue-Me — Estudo Pessoal e Familiar*. Saliente que uma junta de bois pode carregar mais peso do que se os bois estivessem separados. Testifique que, quando nos sentimos tristes, preocupados ou com medo, podemos buscar Jesus e Ele nos ajudará.
- Peça a uma criança que levante um objeto pesado. Quando ela estiver se esforçando, ofereça ajuda. Como Jesus nos ajuda a fazer coisas difíceis? As crianças já sentiram a ajuda Dele?

MATEUS 12:1-13

Posso guardar o Dia do Senhor.

Quais são algumas maneiras divertidas de ensinar às crianças sobre o Dia do Senhor e por que o guardamos?

Atividades sugeridas

- Leia Mateus 12:10-13 em voz alta. Peça às crianças que levantem e sentem toda vez que você disser

“Dia do Senhor” e repita com elas a frase: “É [certo] fazer o bem [no Dia do Senhor]” (Mateus 12:12). O que elas acham que isso significa?

- Mostre um calendário para as crianças e destaque os domingos para elas. O que fazemos nos outros dias da semana? O que podemos fazer no Dia do Senhor para torná-lo diferente dos outros dias? (Ver Isaías 58:13-14.)
- Peça às crianças que desenhem as coisas boas que elas podem fazer no Dia do Senhor (ver a página de atividades da semana).
- Peça às crianças que criem gestos que as ajudem a lembrar de que maneiras podemos nos preparar para o Dia do Senhor enquanto cantam “Sábado”, *Músicas para Crianças*, p. 105.
- Desenhe olhos, orelhas, uma boca e mãos no quadro. Peça às crianças que digam o que cada uma dessas partes do corpo pode fazer para guardar o Dia do Senhor.



Ensinar a doutrina

Crianças maiores

MATEUS 10:1-10; MARCOS 3:13-19

Os doze apóstolos podem me ensinar sobre Jesus.

Como aprender sobre os doze apóstolos na época de Cristo ajuda as crianças a entender melhor o que os doze apóstolos fazem hoje?

Atividades sugeridas

- Mostre gravuras dos apóstolos da época de Jesus e de nossos dias (ver Cristo Ordenando os Apóstolos, *Livro de Gravuras do Evangelho*, nº 38, e uma edição recente de conferência das revistas da Igreja). Peça às crianças que leiam Mateus 10:1-10 e Marcos 3:14-15 para descobrir o que os apóstolos fazem.
- Peça a algumas crianças que venham preparadas para contar uma história sobre um dos apóstolos vivos. Como os apóstolos vivos nos ajudam a nos tornar mais semelhantes ao Salvador?

- Escreva o nome dos apóstolos modernos em tiras de papel. Peça às crianças que combinem o nome de cada apóstolo com sua foto (LDS.org). Essa atividade pode ser repetida várias vezes.
- Comente com as crianças sobre vários exemplos de testemunho que os apóstolos modernos prestaram de Cristo (ver as mensagens de uma conferência geral recente ou “O Cristo Vivo: O Testemunho dos Apóstolos”, *A Liahona*, abril de 2000, p. 2).
- Ajude as crianças a memorizar e entender Regras de Fé 1:6.

MATEUS 11:28-30

Jesus me ajudará se eu me achegar a Ele.

Como você pode ajudar as crianças a entender que o Salvador lhes dará descanso de seus desafios quando elas se achegarem a Ele?

Atividades sugeridas

- Peça às crianças que comentem sobre uma ocasião quando estavam preocupadas ou ansiosas sobre algo. Peça-lhes que encontrem em Mateus 11:28-30 um conselho que possa ajudá-las em circunstâncias semelhantes.
- Peça que desenhem o que estão fazendo para se achegarem a Cristo e aprenderem com Ele. A quarta regra de fé pode dar a elas algumas ideias.

MATEUS 12:1-14

O Dia do Senhor é um dia para fazer coisas boas que me aproximam de Deus.

As crianças que você ensina serão fortalecidas à medida que você enfatizar o propósito e as bênçãos de guardar o Dia do Senhor.

Aperfeiçoar o ensino

Incentivar a reverência. Ajude as crianças a entender que um aspecto importante da reverência é pensar sobre o Pai Celestial e Jesus Cristo. Você pode lembrar as crianças de serem reverentes cantando baixinho, murmurando um hino ou mostrando uma gravura de Jesus.

Atividades sugeridas

- Peça a uma criança que represente o homem cuja mão foi curada pelo Salvador (ver Mateus 12:10-13). Outra criança pode entrevistá-lo sobre a experiência.
- Leiam juntos Mateus 12:12. Quais são algumas coisas boas que podemos fazer no Dia do Senhor? Deixe que as crianças desenhem suas ideias na página de atividades da semana, recortem as partes do desenho e se revezem para formar o quebra-cabeça.
- Esconda várias gravuras de pessoas fazendo coisas que demonstram amor pelo Pai Celestial no Dia do Senhor. Peça às crianças que encontrem as gravuras e digam como as coisas mostradas nas gravuras demonstram nosso amor por Deus quando as fazemos.
- Dê a cada criança um saquinho para encher com ideias de coisas boas para se fazer no Dia do Senhor. Elas podem encontrar ideias em “Observância do Dia do Senhor”, *Para o Vigor da Juventude*, p. 30.



Incentivar o aprendizado no lar

Convide as crianças a compartilhar com a família ideias para guardar o Dia do Senhor.

O Dia do Senhor é um dia para fazer coisas boas que me aproximam de Deus (Mateus 12:10-12).

Desenhe no espaço a seguir algo bom que você pode fazer no Dia do Senhor.
Recorte as peças do quebra-cabeça e depois monte-o.

Eu vou
GUARDAR O DIA DO SENHOR.

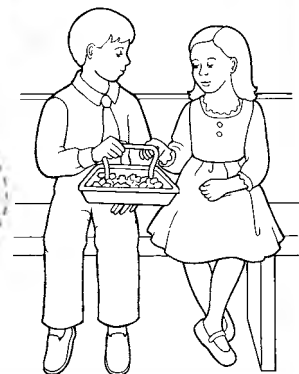
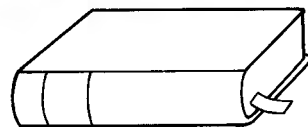
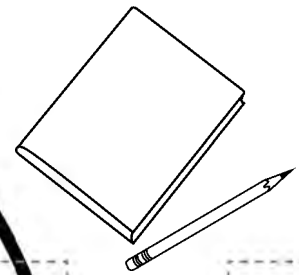



18 A 24 DE MARÇO

Mateus 13; Lucas 8; 13

“Quem tem ouvidos para ouvir, ouça”

Parábolas são histórias simples que podem despertar interesse nas crianças. Este esboço e *Vem, e Segue-Me — Estudo Pessoal e Familiar* podem ajudá-lo a usar as parábolas do Salvador para ensinar importantes verdades para as crianças.

REGISTRE SUAS IMPRESSÕES _____



Convidar a participação de todos

Traga vários objetos que ajudem as crianças a lembrar algumas parábolas em Mateus 13, como uma semente, uma pérola ou um baú do tesouro. Peça às crianças que digam o que lembram sobre essas parábolas.



Ensinar a doutrina

Crianças menores

MATEUS 13:1-23

Preciso me preparar para aprender os ensinamentos de Jesus.

Talvez as crianças menores não entendam todos os simbolismos na parábola do sementeiro, mas elas podem aprender as verdades simples do evangelho

que ela ensina. Como você pode ajudá-las a entender melhor como essa parábola se relaciona a elas?

Atividades sugeridas

- Mostre diferentes tipos de solo (ou gravuras de solos) enquanto resume Mateus 13:3–8. Dê a cada criança uma semente para plantar na terra. Pergunte às crianças o que podemos fazer para ajudar as sementes a crescer. Explique que ter fé no Pai Celestial e em Jesus Cristo é uma maneira de ajudarmos a “semente” de nosso testemunho a crescer.
- Use a página de atividades da semana para ajudar as crianças a entender o que cada tipo de solo descrito em Mateus 13 ensina sobre nosso coração. Pergunte às crianças que tipo de coração Jesus quer que elas tenham para aprender Seus ensinamentos.
- Leia Mateus 13:9, 15 e peça às crianças que apontem para as partes do corpo quando elas forem mencionadas. Como podemos usar essas partes do corpo para aprender os ensinamentos de Jesus?

MATEUS 13:24-30, 36-43, 47-48**O Pai Celestial quer que eu escolha o certo.**

Algumas parábolas de Jesus ensinam que no último dia Deus separará os iníquos dos justos. Como você pode usar essas parábolas para inspirar as crianças a escolher o que é certo?

Atividades sugeridas

- Peça às crianças que representem a parábola do joio e do trigo (ver Mateus 13:24-30). Explique que o trigo representa as pessoas que fazem escolhas certas, e o joio (ervas daninhas) representa as pessoas que não fazem. Um dia o Pai Celestial reunirá os justos para viver com Ele.
- Conte algumas histórias simples de crianças fazendo escolhas. Peça às crianças que digam “escolha do trigo” quando as crianças nas histórias escolherem o que é certo e “escolha do joio” quando fizerem escolhas erradas.
- Traga gravuras de ramos de trigo e deixe que as crianças desenhem nas imagens algumas maneiras de serem dignas.
- Crie um jogo em que as crianças combinem detalhes da parábola do semeador com a interpretação em Mateus 13:18-23.

MATEUS 13:44-46**Ser membro de A Igreja de Jesus Cristo dos Santos dos Últimos Dias é inestimável.**

Como você pode usar a imagem de um tesouro e pérolas preciosas para ajudar as crianças a entender o valor de pertencer à Igreja de Cristo?

Atividades sugeridas

- Esconda gravuras de um baú do tesouro e uma pérola na sala e deixe que as crianças as encontrem. Use as gravuras para ajudá-lo a ensinar sobre as parábolas em Mateus 13:44-46. O que as crianças dariam para ter uma bela pérola ou um tesouro num campo? Explique que, às vezes, precisamos

desistir de algo bom por algo melhor. Diga às crianças por que o evangelho é valioso para você.

- Coloque em uma caixa ou baú vários objetos que representem “tesouros” em A Igreja de Jesus Cristo dos Santos dos Últimos Dias, como os templos ou o Livro de Mórmon. Peça a cada criança que escolha um objeto e fale por que ele é um tesouro.
- Cantem juntos “A Igreja de Jesus Cristo”, *Músicas para Crianças*, p. 48, e peça às crianças que prestem atenção às bênçãos que advêm de sermos membros da Igreja. Testifique das bênçãos que você recebeu por ser membro da Igreja.

**Ensinar a doutrina**
Crianças maiores**MATEUS 13:1-23****Preciso preparar meu coração para receber os ensinamentos de Jesus.**

Como você pode ajudar as crianças a reconhecer a importância de ter um coração receptivo e disposto para que Jesus possa ensiná-las?

Atividades sugeridas

- Designe uma criança para ler sobre cada um dos quatro tipos de solo em Mateus 13:4-8. Peça-lhes que identifiquem e comentem sobre o que acontece com a semente em cada solo que elas leram. Como nosso coração pode ser como cada tipo de solo? (Ver Mateus 13:19-23.)
- Dê duas sementes a cada criança e peça que plantem uma semente em um solo macio e a outra em uma pilha de pedras. Qual semente terá uma chance melhor de crescer? Como podemos ter certeza de que nosso coração é como o solo macio para que possamos receber os ensinamentos do Salvador?
- Peça às crianças que leiam Mateus 13:9-17. Desenhe um olho, uma orelha e um coração no quadro. Como usamos cada uma dessas partes do corpo para aprender os ensinamentos de Jesus?

MATEUS 13:24-30, 36-43**Posso escolher o que é certo mesmo quando as pessoas ao meu redor não escolhem.**

Quando você leu esses versículos com as crianças em mente, que impressões recebeu?

Atividades sugeridas

- Peça às crianças que desenhem diferentes cenas da parábola do trigo e do joio, encontrada em Mateus 13:24-30 e compartilhem os desenhos com a classe. Peça-lhes que deem um título aos desenhos usando a interpretação da parábola encontrada em Mateus 13:36-43. Explique que joio são ervas daninhas.
- Se possível, mostre uma gravura do joio e do trigo. Explique que o joio e o trigo crescerão juntos até o fim do mundo. Isso nos ensina que vivemos com o bem e o mal ao nosso redor e precisamos ser cuidadosos para escolher o certo. Peça às crianças que comentem como elas podem identificar a diferença entre o bem e o mal.

MATEUS 13:44-46**Ser membro de A Igreja de Jesus Cristo dos Santos dos Últimos Dias é inestimável.**

As crianças que você ensina entendem que ser membro da Igreja é um tesouro inestimável? Talvez a parábola em Mateus 13:44-46 possa ajudá-las.

Atividades sugeridas

- Peça às crianças que leiam Mateus 13:44-46 individualmente e contem a parábola com suas próprias palavras para outro membro da classe.
- Recorte vários círculos para representar as moedas e ponha-os num baú do tesouro. Peça às crianças que peguem uma moeda e desenhem ou escrevam nela algo que elas amam sobre ser membro da Igreja. Peça que leiam para a classe o que escreveram nas moedas.
- Convide um membro da ala para contar sua história de conversão e falar sobre as coisas que ele ou ela sacrificou para ser membro de A Igreja de Jesus Cristo dos Santos dos Últimos Dias.

**Incentivar o aprendizado no lar**

Peça às crianças que compartilhem com seus familiares uma das parábolas que elas aprenderam na Primária.

Aperfeiçoar o ensino

As crianças gostam de contar o que estão aprendendo. Mesmo sendo jovens, as crianças podem fortalecer seus familiares. Incentive-as a compartilhar com a família as coisas que aprenderam na Primária. (Ver *Ensinar à Maneira do Salvador*, p. 30.)



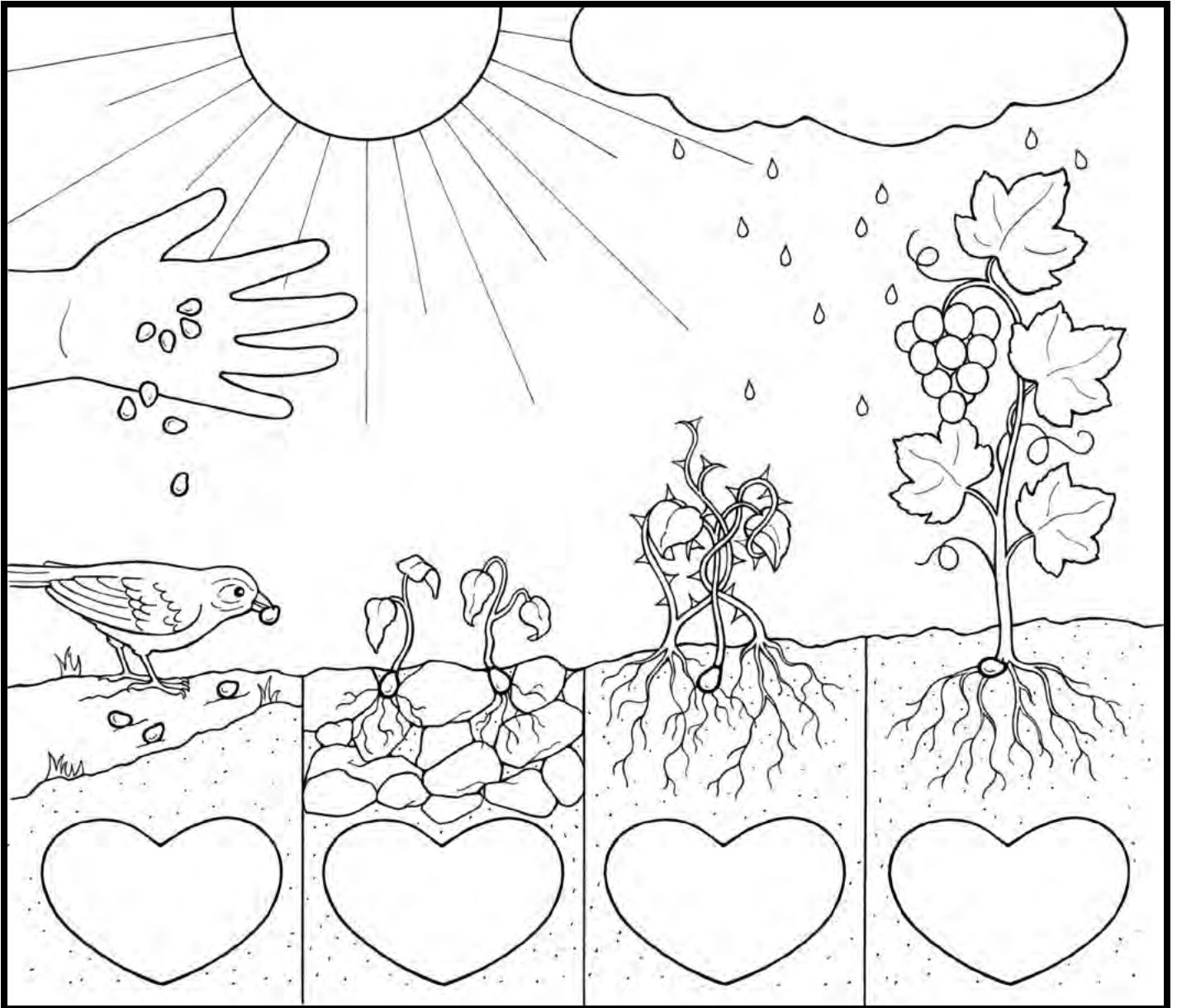

Preciso estar pronto para aprender os ensinamentos de Jesus (Mateus 13:1-23).

Pinte cada parte da gravura enquanto lê a parábola do semeador, que se encontra em Mateus 13:1-8.

Combine a cor dos corações que estão no solo com os corações da legenda.



Legenda

-  Ouvia a palavra de Deus, mas não a entendeu (Mateus 13:19).
-  Ouvia a palavra de Deus, mas se ofendeu (Mateus 13:20-21).
-  Ouvia a palavra de Deus, mas tornou-se mundano (Mateus 13:22).
-  Ouvia a palavra de Deus e a entendeu (Mateus 13:23).



Feed Them [Alimente-os], de Jorge Cocco

25 A 31 DE MARÇO

Mateus 14–15; Marcos 6–7; João 5–6

“Não tenhais medo”

Ao se preparar para ensinar Mateus 14–15, Marcos 6–7 e João 5–6, identifique mensagens relevantes para a vida das crianças a quem você ensina. O que você acha que as ajudará a entender essas mensagens? Este esboço pode lhe dar algumas ideias.

REGISTRE SUAS IMPRESSÕES _____



Convidar a participação de todos

Mostre uma gravura de Jesus andando sobre as águas (ver o esboço da semana em *Vem, e Segue-Me — Estudo Pessoal e Familiar*) e peça às crianças que contem o que elas sabem sobre a história.



Ensinar a doutrina

Crianças menores

JOÃO 5:1–9

Jesus Cristo sabe o que precisamos e pode nos ajudar.

Ao ler sobre Jesus curando o homem que estava no tanque de Betesda, pondere sobre como você pode ajudar as crianças a entender o que a história ensina sobre a bondade, o amor e outros atributos de Jesus.

Atividades sugeridas

- Use a gravura Jesus Cura um Enfermo em Betesda (*Livro de Gravuras do Evangelho*, nº 42) para contar às crianças a história em João 5:1–9. Ou mostre o vídeo “Jesus Cura um Homem Coxo no Dia do Senhor” (LDS.org). Peça às crianças que imaginem que elas são a pessoa que Jesus curou. Como teriam se sentido quando Jesus as curou?
- Peça que citem algumas coisas que são difíceis para elas ou as entristecem. Conte-lhes sobre uma ocasião de sua vida em que você recebeu a ajuda do Salvador durante uma provação difícil. Testifique que Jesus conhece todos os nossos problemas e quer nos ajudar.

MATEUS 14:13–21

Seguimos o exemplo de Jesus quando somos bondosos com as pessoas.

Uma maneira como Jesus demonstrou amor foi alimentando Seus seguidores quando eles estavam com fome. Como você pode ajudar as crianças a aprender a servir às pessoas como Jesus fez?

Atividades sugeridas

- Mostre às crianças um cesto e alguns pães e lhes conte a história em Mateus 14:13–21. Explique que, embora Jesus tenha procurado um lugar para ficar sozinho, as pessoas queriam estar próximas Dele. Conte o resto da história para as crianças e lhes peça que prestem atenção ao que Jesus fez para demonstrar bondade e amor por elas.
- Peça às crianças que contem como alguém foi bondoso com elas. O que podem fazer esta semana para serem bondosas com as pessoas? Para cada resposta que elas derem, desenhe um pão ou um peixe no quadro. Diga às crianças que, quando elas fazem essas coisas, estão seguindo o exemplo de Jesus quando alimentou as 5 mil pessoas que estavam com fome.

MATEUS 14:22–33

A fé em Jesus Cristo nos ajuda a não temer.

Pedro demonstrou grande fé quando andou sobre as águas em direção a Jesus. Que lições as crianças podem aprender com essa história?

Atividades sugeridas

- Mostre a gravura Cristo Anda sobre as Águas (*Livro de Gravuras do Evangelho*, nº 43) enquanto você conta a história com suas próprias palavras. Você pode usar a página de atividades da semana para ajudar as crianças a contar a história novamente para você. Você também pode trazer uma tigela pequena de água e pedir que as crianças finjam “andar” com os dedos pela superfície da água.
- Mostre o vídeo “Por Que Duvidaste?” (LDS.org) e peça às crianças que observem o que fez com que Pedro tivesse medo. Depois, peça-lhes que falem sobre ocasiões em que sentiram medo e contem o que as ajudou. Ajude-as a perceber que a fé em Jesus Cristo nos ajuda a vencer o medo.



Ensinar a doutrina

Crianças maiores

JOÃO 5:17–47

Jesus Cristo nos ensina sobre o Pai Celestial.

Como os ensinamentos de Jesus sobre Seu Pai podem ajudar as crianças a aprender sobre o Pai Celestial?

Atividades sugeridas

- Faça dois conjuntos de cartões com palavras que se combinam em pares e que Jesus usou para ensinar sobre o Pai Celestial em João 5, como *amor*, *vida* e *obras* (ver João 5:20, 26, 36). Deixe os cartões virados para baixo e peça às crianças que encontrem os pares, virando dois cartões de cada vez. A cada par formado, leia o versículo que contém a palavra e pergunte às crianças o que ele nos ensina sobre o Pai Celestial.
- Peça às crianças que leiam João 5:30 e depois complete a frase: “Não busco a minha vontade, mas. . .”. Como Cristo fez a vontade do Pai Celestial? Como podemos fazer a vontade do Pai Celestial?

JOÃO 6:5–14

Nossas pequenas ofertas fazem diferença.

Foi um rapaz quem providenciou o pão e o peixe que Jesus usou para alimentar as 5 mil pessoas. Como você pode ajudar as crianças a quem ensina a perceber como elas podem contribuir para a obra do Senhor?

Atividades sugeridas

- Divida alguns biscoitos ou pedaços de pão entre as crianças. Ajude-as a imaginar como seria grande uma multidão de 5 mil pessoas. Como seria alimentar essa quantidade de pessoas com cinco pães e dois peixes?

- Peça a uma criança que conte com suas próprias palavras a história de Jesus alimentando as 5 mil pessoas. Como podemos ser como o rapaz em João 6:9? Peça às crianças que desenhem pães e peixes em uma folha de papel e escrevam nelas algumas coisas que elas podem oferecer ao Senhor para ajudar em Sua obra.
- Dê às crianças um quebra-cabeça para montar. O que aconteceria se uma das peças do quebra-cabeça se perdesse? Explique que cada um de nós é como uma peça do quebra-cabeça — todos temos uma contribuição importante para fazer na vida das pessoas. Como as crianças contribuem com a família ou a classe?



Jesus alimentou milagrosamente 5 mil pessoas com cinco pães e dois peixes.

MATEUS 14:22-33

A fé em Jesus Cristo nos ajuda a não temer.

A fé e o medo têm um papel importante na história de Jesus e Pedro andando sobre o mar. O que as crianças podem aprender com essa história?

Aperfeiçoar o ensino

Convidar a participação de todos. Pergunte às crianças sobre seus pensamentos, seus sentimentos e suas experiências. Você vai descobrir que elas frequentemente têm conhecimentos simples, porém profundos.

Atividades sugeridas

- Mostre a gravura no esboço da semana em *Vem, e Segue-Me — Estudo Pessoal e Familiar*. Peça às crianças que encontrem um versículo em Mateus 14 que descreve a gravura.
- Peça-lhes que identifiquem sinais de fé e sinais de medo enquanto leem Mateus 14:22-33. Você pode mostrar o vídeo “Por Que Duvidaste?” (LDS.org.) O que significa ter fé em Jesus Cristo? Como substituímos o medo pela fé?
- Peça às crianças que imaginem que estavam presentes com uma câmera quando Jesus e Pedro andaram sobre o mar. Que momento elas escolheriam fotografar e por quê? Você pode sugerir que elas examinem Mateus 14:22-33 para obter ideias. Peça-lhes que desenhem o momento que elas escolheram, que mostrem depois o desenho e expliquem por que escolheram aquele momento.



Incentivar o aprendizado no lar

Se as crianças completaram a página de atividades da semana, peça-lhes que a usem para ensinar a família sobre o que aprenderam hoje.

Jesus Cristo pode me ajudar a não ter medo (Mateus 14:22-33).

Recorte a figura de Pedro e cole-a em um palito. Faça um recorte na linha pontilhada da figura. Coloque Pedro no recorte e mova-o para cima e para baixo enquanto conta a história de Jesus e Pedro andando sobre as águas.

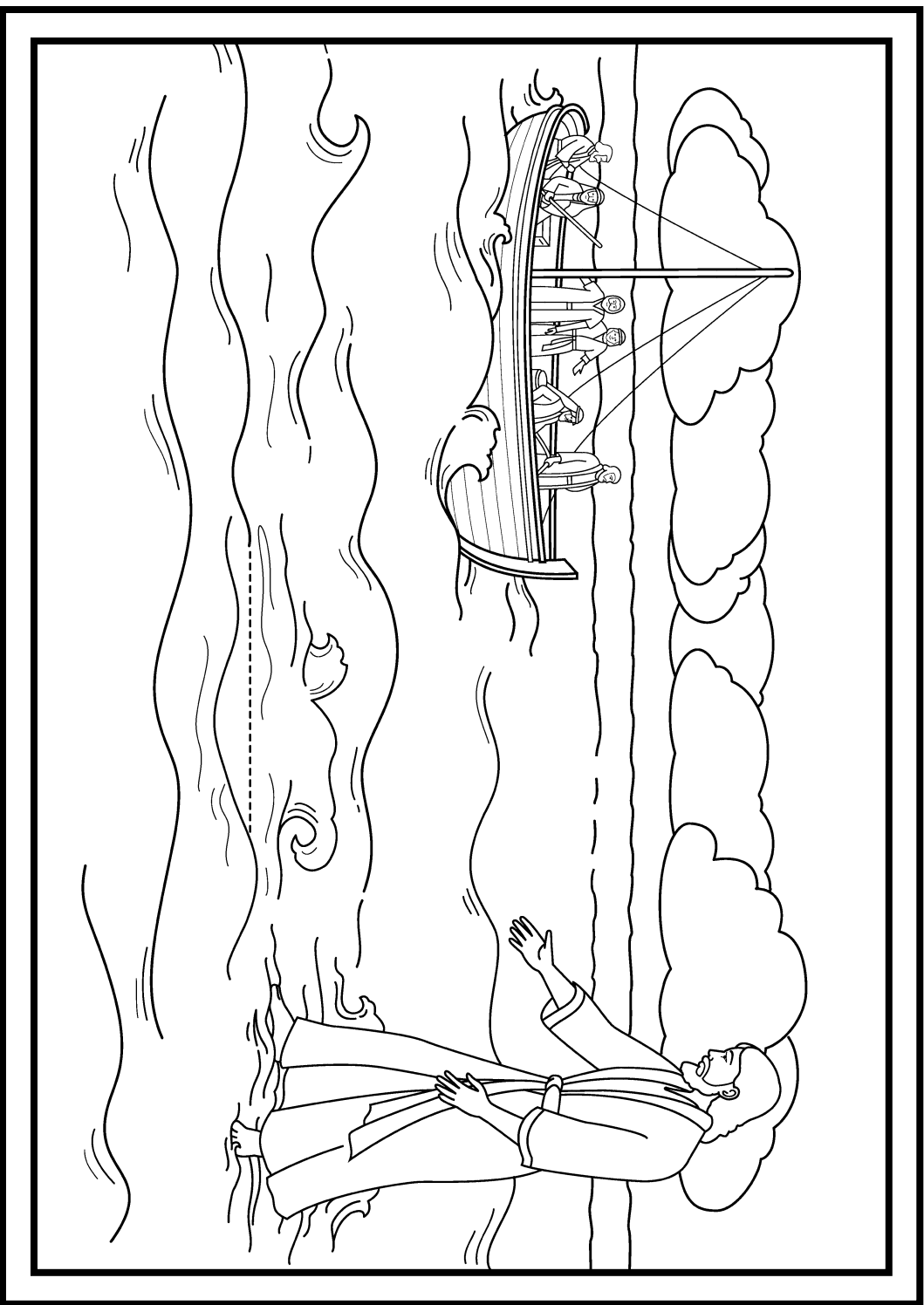
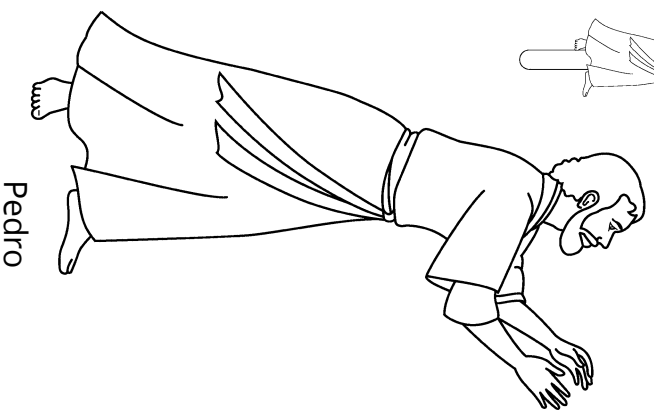
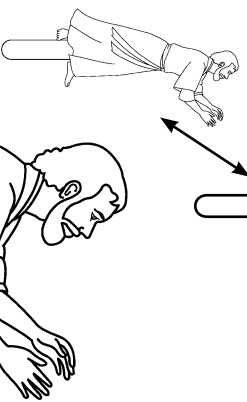
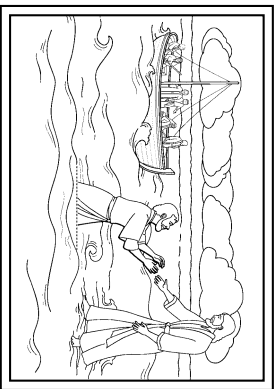



The Transfiguration (A. Transfiguração),
de Carl Heinrich Bloch

1º A 14 DE ABRIL

Mateus 16–17; Marcos 9; Lucas 9

“Tu és o Cristo”

Ao ponderar esses capítulos no Novo Testamento e ouvir as mensagens durante a conferência geral, preste atenção às mensagens que você sente que as crianças de sua classe precisam.

REGISTRE SUAS IMPRESSÕES _____



Convidar a participação de todos

Se as crianças da sua classe ouvirem a conferência geral ou assistirem a ela, peça-lhes que compartilhem algo que ouviram ou viram.



Ensinar a doutrina

Crianças menores

MATEUS 16:13–17

Posso ganhar um testemunho de que Jesus Cristo é o Filho de Deus.

Pense em como você pode usar o testemunho de Pedro e a resposta de Jesus para ensinar às crianças o que é um testemunho e inspirá-las a buscá-lo.

Atividades sugeridas

- Peça às crianças que prestem atenção ao que Pedro disse enquanto você lê Mateus 16:15–17. (Ver também “Capítulo 32: Pedro dá testemunho de Cristo”,

Histórias do Novo Testamento, p. 76, ou o vídeo correspondente em LDS.org.) Explique que Pedro estava prestando testemunho de Jesus Cristo. Releia os versículos. (Ou mostre o vídeo de novo.) Desta vez, diga às crianças que prestem atenção a quem Pedro disse que Jesus Cristo era o Filho de Deus.

- Preste testemunho de Jesus Cristo e explique como você recebeu esse testemunho. Desafie as crianças a buscarem seu próprio testemunho do Pai Celestial.

MATEUS 16:15–19

Jesus Cristo dá aos profetas e apóstolos as chaves do sacerdócio para guiar Sua Igreja.

O Salvador comparou a revelação a uma pedra e a autoridade do sacerdócio às chaves. Como você pode usar essas comparações para ajudar as crianças a ter fé naqueles que guiam Sua Igreja?

Atividades sugeridas

- Mostre uma pedra às crianças enquanto você lê Mateus 16:18 com elas. Repita com elas a frase “sobre esta pedra edificarei a minha igreja”, fazendo

gestos para acompanhar as palavras. Explique que a Igreja está edificada sobre a “pedra” da revelação.

- Mostre para as crianças algumas chaves e pergunte para que servem. Explique que Pedro e outros apóstolos receberam as chaves do sacerdócio de Jesus. Essas chaves “destrancam” bênçãos para nós e abrem o caminho para o céu. Por exemplo, as chaves do sacerdócio nos permitem ser batizados e tomar o sacramento. Dê às crianças chaves de papel e peça-lhes que escrevam algumas bênçãos que as chaves do sacerdócio “destrancam”.
- Mostre uma gravura do presidente da Igreja e preste testemunho de que ele possui todas as chaves do sacerdócio hoje, assim como Pedro possuía.



Jesus deu as chaves do sacerdócio a Pedro.

MATEUS 17:19–20

Minha fé pode realizar milagres.

Quando você lê a promessa de Jesus de que a fé, como um grão de mostarda, pode mover montanhas, que impressões recebe sobre as crianças a quem ensina?

Atividades sugeridas

- Peça às crianças que se revezem desenhando grandes montanhas e sementes pequenas no quadro enquanto você lê Mateus 17:19–20 com elas. Explique que as montanhas que precisamos mover geralmente são coisas que parecem difíceis de fazer. Quais são algumas coisas difíceis que parecem montanhas para nós? Use a página de atividades da semana para ajudar as crianças a pensar

em como a fé pode ajudá-las a fazer as coisas que Deus quer que elas façam.

- Coloque a foto de uma montanha em um lado da sala e escreva nela palavras como *medo*, *dúvida* ou *preocupação*. Peça às crianças que digam algumas coisas que podem fazer para ter mais fé em Jesus Cristo. Deixe que cada criança sugira algo para se mover em direção à montanha do outro lado da sala. Leia Mateus 17:19–20 e testifique sobre o poder da fé em sua vida.
- Peça às crianças que cantem “Fé”, *Músicas para Crianças*, pp. 50–51, e dê a cada criança uma semente para levar para casa. Peça-lhes que plantem a semente e a coloquem em um local onde possam vê-la crescer e se lembrar de ter fé no Pai Celestial e em Jesus Cristo.



Ensinar a doutrina

Crianças maiores

MATEUS 16:13–17

Um testemunho de Jesus Cristo vem por revelação do céu.

Como o testemunho de Pedro em Mateus 16:13–17 pode ajudar as crianças a edificar seus testemunhos?

Atividades sugeridas

- Pergunte às crianças o que diriam se alguém lhes perguntasse: “Quem é Jesus?” Peça-lhes que leiam Mateus 16:13–17 para descobrir como Pedro respondeu a essa pergunta. Como ele ganhou seu testemunho de Jesus? O que podemos fazer para fortalecer nosso testemunho?
- Ajude as crianças a comparar como conhecemos as verdades espirituais e como conhecemos outras verdades. Por exemplo, como sabemos a altura de uma pessoa ou como está o tempo? Como sabemos que Jesus Cristo é o Filho de Deus?
- Preste testemunho de Jesus Cristo e desafie as crianças a ganhar ou fortalecer seu próprio testemunho.

MATEUS 16:15-19**A Igreja de Jesus Cristo é guiada por aqueles que possuem as chaves do sacerdócio.**

Estudar Mateus 16:15-19 pode edificar a fé das crianças de que A Igreja de Jesus Cristo dos Santos dos Últimos Dias é uma restauração da mesma Igreja que Jesus estabeleceu enquanto Ele viveu na Terra.

Atividades sugeridas

- Escreva Mateus 16:19 no quadro, retirando algumas palavras, inclusive a palavra “chaves”. Peça às crianças que descubram as palavras que faltam.
- Mostre o vídeo “As Chaves do Sacerdócio: A Restauração das Chaves do Sacerdócio” (LDS.org) ou examinem as informações sobre as chaves do sacerdócio em *Sempre Fiéis*, pp. 163-164. O que são as chaves do sacerdócio? Como as chaves do sacerdócio são semelhantes às chaves reais?
- Ajude as crianças a relacionar no quadro as pessoas que possuem as chaves do sacerdócio. (*Sempre Fiéis*, pp. 163-164 tem uma lista que pode ajudá-las.) Convide um portador dessas chaves em sua ala para falar à classe por que as chaves do sacerdócio são importantes.
- Esconda várias chaves (ou desenhos de chaves) pela sala e peça às crianças que as encontrem. Depois que cada chave for achada, ajude as crianças a pensar nas bênçãos que temos por causa

das chaves do sacerdócio (por exemplo, famílias eternas, o batismo e o sacramento).

LUCAS 9:28-36**Jesus Cristo é o Filho de Deus.**

A Transfiguração de Cristo é uma das poucas ocasiões nas escrituras em que a voz de Deus, o Pai, é ouvida testificando de Seu Filho Amado. Estudar esse relato com as crianças pode edificar a fé delas em Jesus Cristo.

Atividades sugeridas

- Peça às crianças que façam desenhos representando a Transfiguração de Cristo, conforme relatada em Mateus 17:1-9. Peça-lhes que expliquem seus desenhos uns aos outros. (Ver também o esboço da semana em *Vem, e Segue-Me — Estudo Pessoal e Familiar*.)
- Dê às crianças tempo para ponderar o que essa história nos ensina sobre Jesus Cristo. Peça-lhes que escrevam seus pensamentos no quadro. Peça a algumas crianças que compartilhem como elas sabem que Jesus Cristo é o Filho de Deus.

**Incentivar o aprendizado no lar**

Peça às crianças que perguntem aos pais e familiares como eles ganharam um testemunho de Jesus Cristo.

Aperfeiçoar o ensino

Usar música. As canções e os hinos da Primária podem ajudar as crianças de todas as idades a entender e lembrar as verdades do evangelho. Cantar também pode manter as crianças ativamente envolvidas em uma experiência de aprendizado. (Ver *Ensinar à Maneira do Salvador*, p. 22.)

Nossa fé opera milagres (Mateus 17:19-20).

Pinte as gravuras das coisas que a fé o ajuda a fazer. Desenhe no círculo em branco algo que você pode fazer devido à sua fé.

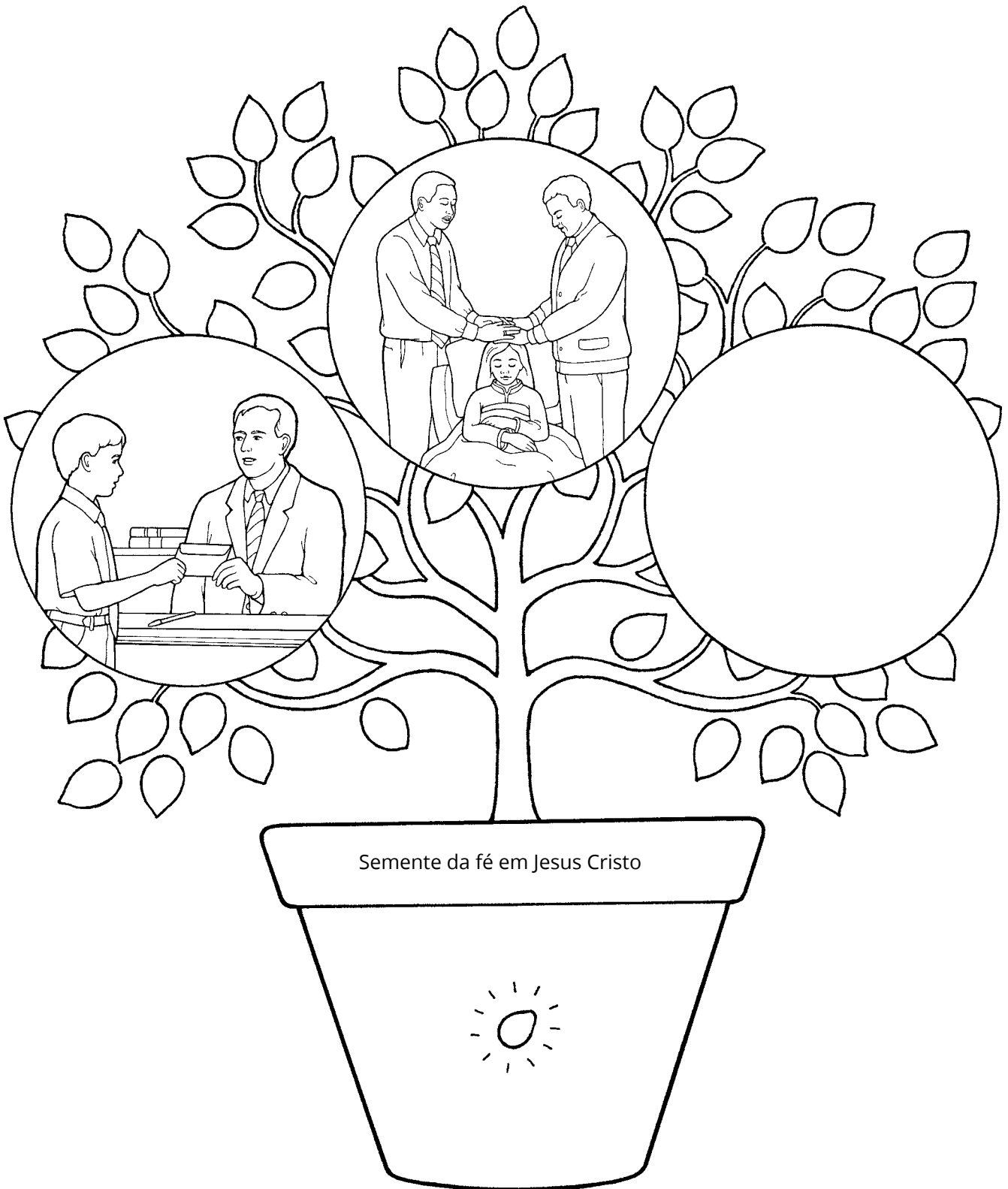



15 A 21 DE ABRIL

Páscoa

“Onde está, ó inferno, a tua vitória?”

Use seu tempo com as crianças para ajudá-las a ver a Páscoa como uma época para se regozijar no Salvador e aumentar a gratidão por Seu sacrifício. As ideias neste esboço podem ser adaptadas para ajudá-lo a ensinar crianças de qualquer idade.

REGISTRE SUAS IMPRESSÕES _____



Convidar a participação de todos

Para ajudar as crianças a compartilhar o que sabem sobre Jesus Cristo e Sua Expição, você pode mostrar gravuras do Salvador no Getsêmani, na cruz e depois de Sua Ressurreição (ver a gravura no esboço da semana em *Vem, e Segue-Me — Estudo Pessoal e Familiar* e *Livro de Gravuras do Evangelho*, nº 56, nº 57, nº 58, nº 59 e nº 60).



Ensinar a doutrina Crianças menores

Jesus Cristo é meu Salvador.

Ao ler sobre a Expição de Jesus Cristo, pondere como você pode ajudar as crianças a sentir o grande amor que Jesus tem por elas.

Atividades sugeridas

- Ensine às crianças que, porque todos pecamos, não podemos voltar para Deus sem um Salvador que sofreu por nossos pecados. Jesus Cristo pode nos salvar de nossos pecados se nos arrependermos. Segure um espelho e deixe que cada criança se olhe nele. À medida que cada criança fizer isso, diga: “Jesus ama (nome da criança) e Ele pode salvar (nome da criança)”.
- Mostre a gravura Jesus Orando no Getsêmani (*Livro de Gravuras do Evangelho*, nº 56) enquanto você conta a história de Jesus sofrendo no Getsêmani pelos pecados do mundo (ver Mateus 26:36–46; Lucas 22:39–44). Explique que, devido ao Seu sofrimento, podemos ser perdoados quando fazemos escolhas erradas. Você também pode usar o “Capítulo 51: O sofrimento de Jesus no Jardim do Getsêmani”, *Histórias do Novo Testamento*, p. 129, ou o vídeo correspondente (LDS.org).
- Cantem juntos “O amor do Salvador”, *Músicas para Crianças*, pp. 42–43. Quais palavras no hino descrevem o amor do Salvador? Pergunte às crianças como elas podem ajudar as pessoas a sentir o amor do Salvador.

Jesus ressuscitou, por isso posso viver de novo.

Como você pode ajudar as crianças a entender que, por causa de Jesus Cristo, nós e nossos entes queridos vamos ressuscitar um dia?

Atividades sugeridas

- Ensine às crianças a história da Páscoa usando gravuras de Cristo no Getsêmani, na cruz e depois de Sua Ressurreição, encontradas no *Livro de Gravuras do Evangelho* (nº 56, nº 57, nº 58, nº 59 e nº 60) e a gravura de página inteira no esboço da semana em *Vem, e Segue-Me — Estudo Pessoal e Familiar*. Peça que algumas crianças segurem as gravuras enquanto você conta a história. Conte sobre algumas pessoas que viram Jesus depois que Ele ressuscitou, como Maria (ver João 20:1–18) ou Tomé (ver João 20:24–29).
- Descubra se as crianças sabem por que comemoramos a Páscoa. Explique que na Páscoa celebramos o dia mais importante da história — o dia em que Jesus Cristo ressuscitou. Pergunte se algumas crianças gostariam de contar o que a família delas faz para recordar a Ressurreição de Jesus Cristo.
- Explique que *ressuscitar* significa viver novamente depois que morremos. Preste testemunho de que, por causa de Jesus Cristo, ressuscitaremos — vamos viver novamente depois que morrermos e nunca mais voltaremos a morrer.
- Use uma luva para ensinar as crianças que todos nós temos um corpo (representado pela luva) e um espírito (representado pela mão). Quando morremos, nosso espírito continua a viver, mas nosso corpo não. Quando ressuscitarmos, nosso espírito e nosso corpo se unirão novamente. Deixe que as crianças se revezem colocando e tirando a luva.
- Cantem juntos um hino de Páscoa, como “Jesus da morte ressurgiu?” ou “Ressuscitou o Salvador”, *Músicas para Crianças*, pp. 45 e 44, e mostre gravuras de Jesus depois que Ele ressuscitou (*Livro de Gravuras do Evangelho*, nº 59, nº 60 e nº 61).
- Mostre uma foto de alguém que você sabe que morreu. Preste seu testemunho de que essa

pessoa vai ressuscitar devido à Expição e Ressurreição de Jesus Cristo.

- Assistam juntos aos vídeos “Jesus Ressuscita” ou “O Senhor Ressuscitado Aparece aos Apóstolos” (LDS.org). Mais mensagens de Páscoa podem ser encontradas em mormon.org/easter.



Ele Já Ressuscitou, de Greg Olsen



Ensinar a doutrina

Crianças maiores

Jesus sofreu por mim no Getsêmani e na cruz.

Ao estudar a Expição do Salvador, pondere sobre como pode ajudar as crianças a aprender e lembrar que Cristo sofreu no Getsêmani e na cruz pelos pecados, pelas enfermidades e tristezas delas.

Atividades sugeridas

- Leia com as crianças Lucas 22:39–44 e alguns versículos de Mateus 27:29–50. Peça-lhes que encontrem palavras que as ajudem a entender o que o Salvador sentiu no Getsêmani e na cruz.
- Ajude as crianças a memorizar Regras de Fé 1:3. Preste testemunho de que Jesus Cristo tem o poder de nos salvar do pecado e da morte.
- Ajude as crianças a preparar discursos curtos sobre a Expição de Jesus Cristo que elas podem compartilhar com outras pessoas. Incentive-as a incluir uma escritura e o testemunho delas nos discursos. Se precisarem de ajuda, elas podem ler a “Expição de Jesus Cristo” em *Sempre Fiéis*, pp. 77–83.

Jesus morreu e ressuscitou, por isso viverei de novo.

As crianças que você ensina, algum dia, terão que enfrentar a morte de um ente querido, se já não passaram por isso. Ajude-as a saber que, devido à Ressurreição de Jesus Cristo, também ressuscitaremos.

Atividades sugeridas

- Mostre as gravuras no *Livro de Gravuras do Evangelho*, nº 57, nº 58 e nº 59, e peça às crianças que combinem as gravuras com as seguintes passagens: Mateus 27:29–38, 59–60; João 20:10–18.
- Peça às crianças que leiam individualmente o tópico “Ressurreição” no Guia para Estudo das Escrituras e escrevam as perguntas que fariam sobre o que leram. Dê-lhes tempo para fazer as perguntas entre si e encontrar as respostas juntas.

- Ajude as crianças a encontrar no índice de *Músicas para Crianças* hinos que elas gostariam de aprender sobre Jesus Cristo ou a Ressurreição. Cantem o hino juntos, algumas vezes. Pergunte às crianças o que elas aprenderam com esse hino.
- Antes da aula, selecione algumas crianças para virem preparadas para prestar testemunho sobre a Expição e a Ressurreição do Salvador. Peça-lhes que escrevam seu testemunho e prestem-no em casa.



Incentivar o aprendizado no lar

Para ajudar as crianças a compartilhar com a família o que aprenderam, incentive-as a cantar em casa uma música sobre Jesus Cristo, nesta semana.

Aperfeiçoar o ensino

As crianças se beneficiam da repetição. Não tenha medo de repetir as atividades por diversas vezes, principalmente com as crianças menores. A repetição ajudará as crianças a se lembrar do que você ensina.

Porque Jesus ressuscitou, posso viver novamente (João 20:11-29).

Pinte e recorte as gravuras a seguir. Coloque a gravura com Jesus Cristo sobre a outra gravura e fixe-as no centro. Gire o círculo enquanto conversam sobre como Maria Madalena (João 20:11-18), os discípulos (João 20:19-23) e Tomé (João 20:24-29) viram Jesus depois que Ele ressuscitou.

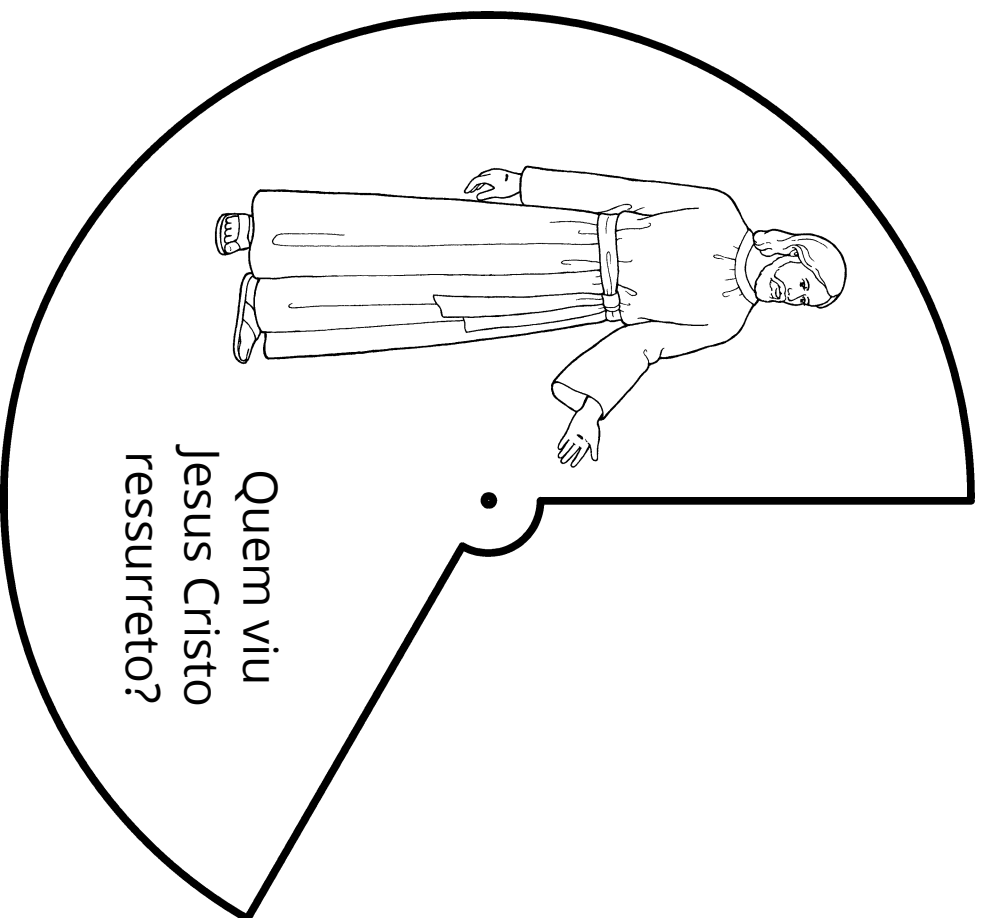



The Good Samaritan (O Bom Samaritano), de Dan Burr

22 A 28 ABRIL

Mateus 18; Lucas 10

“Que farei para herdar a vida eterna?”

Que verdades em Mateus 18 e Lucas 10 as crianças precisam aprender? Dê ouvidos aos sussurros do Espírito Santo enquanto você lê esses capítulos. *Vem, e Segue-Me — Estudo Pessoal e Familiar* pode ajudá-lo a compreender a doutrina, e este esboço pode lhe dar ideias de como ensinar essas verdades.

REGISTRE SUAS IMPRESSÕES _____



Convidar a participação de todos

Peça às crianças que comentem como celebraram a Expição de Jesus Cristo na Páscoa.



Ensinar a doutrina

Crianças menores

MATEUS 18:21-35

Sempre devo perdoar os outros.

Ao ler Mateus 18:21-35, pondere suas próprias experiências com o perdão e o que as crianças precisam saber sobre esse princípio.

Atividades sugeridas

- Leia Mateus 18:21 e peça às crianças que digam “perdoe você” sete vezes. Pergunte: “Perdoar sete

vezes é suficiente?” Leia o versículo 22 e explique que Jesus quer que perdoemos sempre.

- Conte a parábola do servo incompassivo (ver Mateus 18:23-35). Se necessário, explique que, quando alguém nos faz algo rude, provavelmente vamos sentir raiva ou ficar tristes a princípio. Mas o perdão significa que sentiremos paz novamente. (Você pode ajudar as crianças a entender que, se alguém as estiver entristecendo, elas devem contar aos pais ou a outro adulto de confiança.)
- Escreva *perdoe você* no quadro e diga às crianças que essas palavras podem ajudar a transformar momentos tristes em ocasiões felizes. Desenhe um rosto triste no quadro e compartilhe alguns exemplos de crianças perdoadando umas às outras. Após cada exemplo, peça a uma criança que mude o rosto triste para um rosto feliz.
- Cante com as crianças “Faze-me, ó Pai, perdoar”, *Músicas para Crianças*, p. 52. Peça-lhes que se levantem quando ouvirem as palavras *faze-me*. Preste seu testemunho de que o Pai Celestial nos ajuda a perdoar as outras pessoas.

LUCAS 10:25-37**Jesus me ensinou a considerar todas as pessoas como meu próximo e a amá-las.**

A parábola do bom samaritano é uma história memorável que pode mostrar às crianças quem é o nosso próximo. Pense em modos de inspirar as crianças a “[ir], e [fazer] da mesma maneira” (Lucas 10:37).

Atividades sugeridas

- Pergunte a cada criança: “Quem é o seu próximo?” Explique que Jesus ensinou que qualquer um que precisar de nossa ajuda é nosso próximo, mesmo se a pessoa não morar perto, e devemos tratar essa pessoa com amor.
- Leia Lucas 10:25–37 enquanto as crianças representam a parábola do bom samaritano, revezando-se em diferentes papéis. Depois de cada representação, pergunte-lhes como podem ser como o bom samaritano.
- Escreva em pedaços de papel algumas situações em que as pessoas podem precisar de ajuda e esconda-os pela sala. Peça às crianças que encontrem os papéis e expliquem como poderiam ser bondosas com a pessoa naquela situação.
- Cante com as crianças “Ama sempre ao teu irmão” e “A bondade por mim começará”, *Músicas para Crianças*, pp. 39 e 83. Divida as crianças em duplas e peça a cada dupla que pense em maneiras de demonstrar amor ou bondade pelas outras pessoas. Peça a cada dupla que conte suas ideias para a classe.
- Peça às crianças que escrevam em pequenas tiras de papel maneiras de demonstrar amor pelas outras pessoas. Faça uma corrente de papel com essas tiras e peça às crianças que pendurem a corrente em casa, onde possam se lembrar de serem bondosas.

**Ensinar a doutrina**

Crianças maiores

MATEUS 18:21-35**O Pai Celestial me perdoará se eu perdoar as outras pessoas.**

À medida que as crianças crescem, perdoar se torna mais difícil. A parábola do servo incompassivo pode ser uma ótima maneira de ensiná-las que o Pai Celestial quer que perdoemos a todos.

Atividades sugeridas

- Leia Mateus 18:23–35 com as crianças; explique que o senhor ou o rei representa o Pai Celestial, o servo nos representa e o conservo representa as pessoas que nos ofendem. Pergunte às crianças: “Vocês já acharam difícil perdoar alguém? Como vocês venceram os sentimentos ruins? Quando vocês precisaram ser perdoados por uma escolha ruim?”
- Escreva no quadro o problema de multiplicação 70×7 e ajude as crianças a resolvê-lo. Peça a alguém que leia Mateus 18:21–22 e explique que Jesus usou esse número para nos ensinar que sempre devemos perdoar.
- Dê a cada criança um pedaço de papel e peça-lhes que desenhem uma criança sendo rude com outra. Depois, peça-lhes que troquem os papéis com a criança ao lado e desenhem no verso do novo papel uma maneira de demonstrar perdão pelas outras pessoas.
- Peça às crianças que ajudem a pensar em situações em que alguém poderia precisar perdoar outra pessoa. Peça-lhes que representem como demonstrariam perdão nessas situações.

- Cante com as crianças “Faze-me, ó Pai, perdoar”, *Músicas para Crianças*, p. 52. Ajude as crianças a entender cada estrofe do hino e o que ele nos ensina sobre perdoar os outros.

LUCAS 10:30-37

Posso amar e servir as pessoas, especialmente os necessitados.

Pense em ocasiões em sua própria vida quando alguém foi um “bom samaritano” para você. Como você pode inspirar as crianças a serem “boas samaritanas” para as outras pessoas?

Atividades sugeridas

- Designe a cada criança partes da parábola do bom samaritano para que elas desenhem. Peça-lhes que coloquem seus desenhos em ordem e os usem para contar a história.
- Explique às crianças que os judeus não gostavam dos samaritanos, por isso, quando eles viajavam de Jerusalém para a Galileia, eles contornavam Samaria para evitar interagir com qualquer samaritano

(ver Mapas da Bíblia, nº 1, “Mapa físico da terra santa”). Por que Jesus usou um samaritano como exemplo de bondade nessa parábola? O que essa história nos ensina sobre ajudar as pessoas necessitadas? (Ver também Mosias 4:16–22.)

- Peça às crianças que contem experiências de quando alguém agiu como um bom samaritano com elas.
- Desafie as crianças a estabelecer uma meta de seguir o exemplo do bom samaritano esta semana. Por exemplo, elas conhecem alguém que está doente ou solitário? Ou alguém que não frequenta a Igreja regularmente? Pergunte-lhes como podem ajudar essa pessoa.



Incentivar o aprendizado no lar

Diga às crianças que compartilhem com a família sua meta de seguir o exemplo do bom samaritano esta semana.

Aperfeiçoar o ensino

Ensinar as crianças a registrar suas impressões. Desenvolver o hábito de registrar as impressões as ajudará a reconhecer e seguir o Espírito. As crianças podem registrar suas impressões marcando as escrituras, fazendo desenhos ou anotações simples em um diário.

Demonstro meu amor pelo Pai Celestial quando mostro meu amor por outras pessoas (Lucas 10:25-37).

Pinte e recorte o visor e a tira das gravuras. Faça dois recortes na linha pontilhada do visor. Deslize a tira das gravuras através do visor enquanto conta a história do bom samaritano.

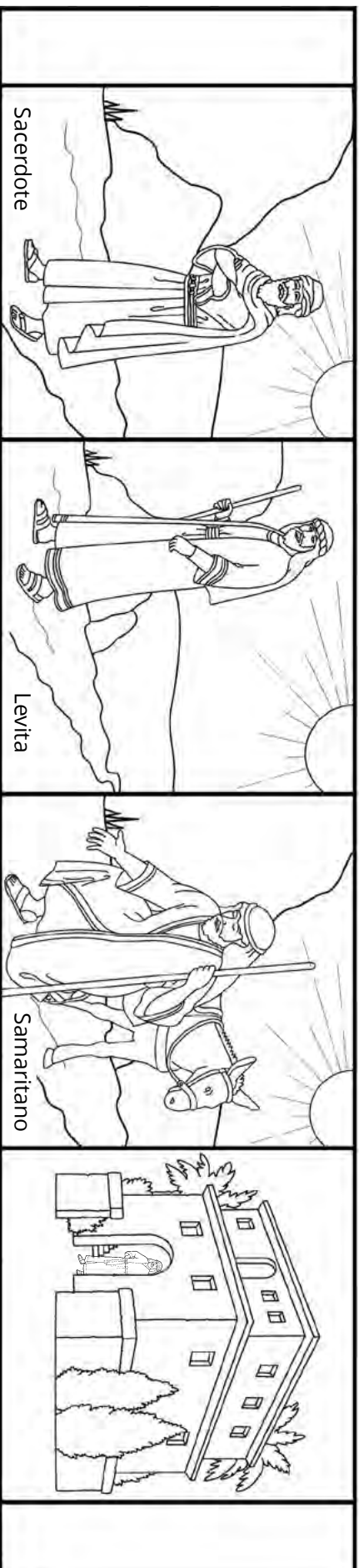
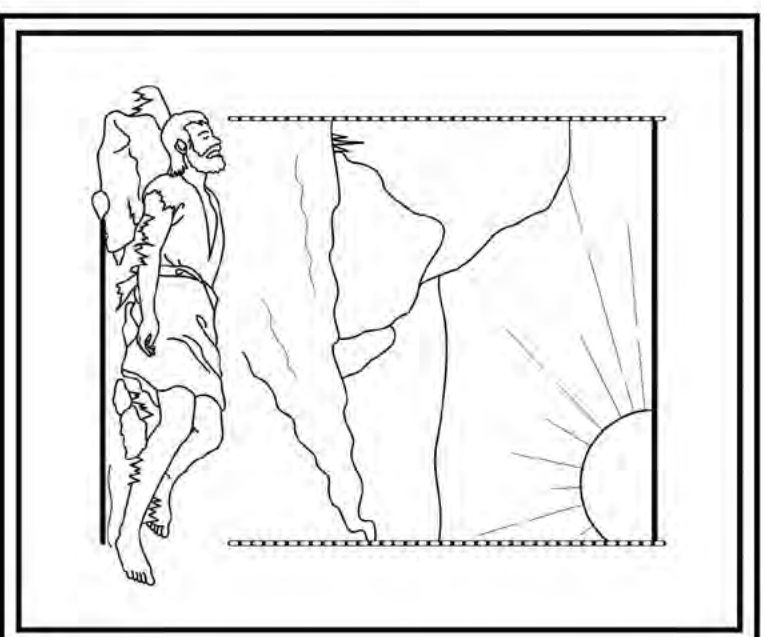
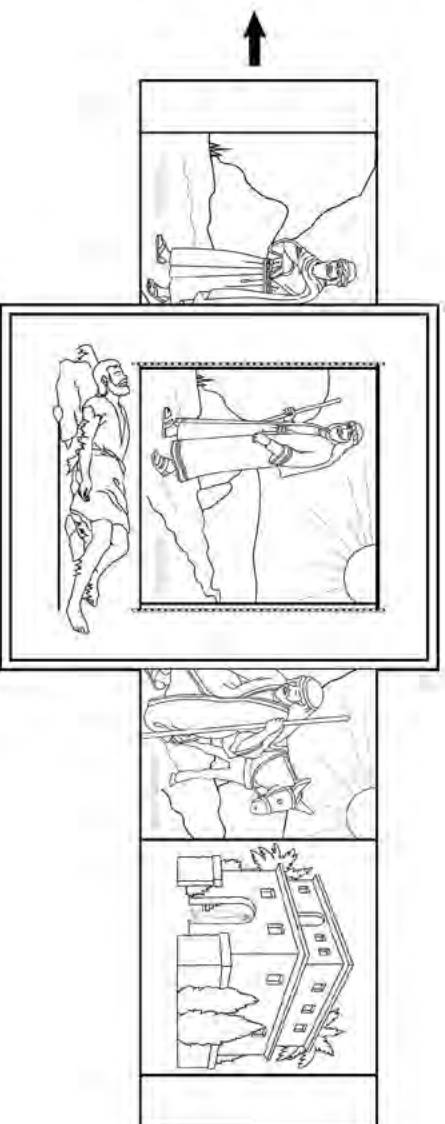



He That Is without Sin (Aquele Que Dentre Vós Está sem Pecado),
de Liz Lemon Swindle

29 DE ABRIL A 5 DE MAIO

João 7–10

“Eu sou o bom pastor”

Ao ler João 7–10, pense nas crianças a quem você ensina. Muitas ideias neste esboço para as crianças maiores podem ser adaptadas para as crianças menores, ou vice-versa.

REGISTRE SUAS IMPRESSÕES _____



Convidar a participação de todos

Peça às crianças que contem algo que fizeram na última semana para seguir o exemplo do bom samaritano.



Ensinar a doutrina

Crianças menores

JOÃO 7:14–17

Guardar os mandamentos me ajudará a saber que eles são verdadeiros.

Jesus ensinou que podemos ganhar um testemunho das verdades que Ele compartilhou à medida que as vivemos. Como você pode usar esse relato para ensinar às crianças que a paz que sentimos quando obedecemos aos mandamentos nos ajuda a saber que eles são verdadeiros?

Atividades sugeridas

- Resuma João 7:17 de modo simplificado para que as crianças entendam. Ajude-as a saber que obedecer aos mandamentos nos ajuda a nos sentir mais perto de Jesus Cristo, talvez cantando juntos “Guarda os mandamentos” ou “Escolhendo o que é certo”, *Músicas para Crianças*, pp. 68 e 82–83. Peça que as crianças fiquem atentas a como seremos abençoados se guardarmos os mandamentos.
- Conte uma experiência de quando você aprendeu que um mandamento era de Deus porque você o cumpriu, como pagar o dízimo ou perdoar alguém que foi rude. Peça às crianças que pensem em uma experiência que tiveram quando obedeceram a um mandamento. Pergunte: “Como vocês se sentiram depois que obedeceram?”
- Escolha alguns mandamentos e desenhe dois conjuntos de figuras simples que representem cada mandamento. Coloque todas as figuras viradas para baixo no chão e peça às crianças que se revezem para combinar os mandamentos. Testifique da importância dos mandamentos e de como cumpri-los fortaleceu seu testemunho.

JOÃO 8:29**Jesus obedeceu a Seu Pai.**

Jesus Cristo sempre fez coisas que agradavam a Seu Pai Celestial. Como você pode ajudar as crianças a encontrar maneiras de seguir Seu exemplo?

Atividades sugeridas

- Ajude as crianças a repetir o que Jesus disse sobre o Pai Celestial em João 8:29: “Eu faço sempre o que lhe agrada”. Peça-lhes que citem coisas que Jesus fez que deixaram o Pai Celestial feliz. Mostre a elas algumas gravuras do *Livro de Gravuras do Evangelho* para lhes dar algumas ideias.
- Pergunte às crianças o que as faz feliz. Depois, pergunte o que elas poderiam fazer esta semana para deixar um membro da família ou um amigo feliz. Peça às crianças que desenhem a si mesmas fazendo essas atividades, que levem o desenho para casa e se lembrem de fazer o que desenharam.
- Convide o pai, ou a mãe, de uma criança para contar uma experiência em que a criança fez algo que o deixou feliz. Deixe que a criança diga como ela se sentiu.

JOÃO 10:1-18**Jesus me conhece e me ama.**

A parábola do bom pastor pode ajudar as crianças a entender que Jesus as ama e sabe quem elas são.

Atividades sugeridas

- Peça às crianças que desenhem algo representado na parábola do bom pastor, como uma ovelha, um ladrão ou um lobo. Leia João 10:1-18 para as crianças e peça-lhes que levantem seus desenhos quando ouvirem você ler sobre o que elas desenharam. Explique que, assim como o “bom pastor” guia e ama seu rebanho, Jesus ama e guia todos nós de volta a Ele. Vista uma criança como um pastor e deixe que ela conte de que maneira Jesus é como um pastor para nós.
- Mostre a gravura de Jesus e as ovelhas no esboço da semana em *Vem, e Segue-Me — Estudo Pessoal e*

Familiar. Como sabemos que Jesus ama as ovelhas? Como podemos dizer que as ovelhas amam Jesus?

- Deixe que as crianças preencham a página de atividades da semana.

**Ensinar a doutrina**

Crianças maiores

JOÃO 7:14-17**Guardar os mandamentos me ajudará a saber que eles são verdadeiros.**

Você e as crianças a quem ensina devem ter tido experiências vivendo as verdades do evangelho e aprendendo que elas são verdadeiras. Como você pode usar essas experiências pessoais enquanto ensina?

Atividades sugeridas

- Escreva cada versículo de João 7:14-17 em diferentes pedaços de papel e mostre-os fora de ordem. Peça às crianças que os coloquem na ordem certa e verifiquem João 7:14-17 para ver se está correto. Peça-lhes que se dividam em duplas e comentem com seu colega o que entenderam sobre cada versículo. Como a obediência aos mandamentos de Deus as ajudou a saber que eles são verdadeiros?
- Compartilhe exemplos das escrituras mostrando como as pessoas foram abençoadas por viver as verdades do evangelho, como Daniel (ver Daniel 6) ou Néfi (ver 1 Néfi 3-4).
- Alguns dias antes da aula, peça a uma das crianças que escreva sobre uma ocasião em que recebeu um testemunho de um mandamento por vivê-lo. Durante a aula, peça à criança que compartilhe o que escreveu.

JOÃO 8:31-36**A verdade nos torna livres.**

À medida que as crianças crescem, elas encontram pessoas que acreditam que viver o evangelho é restritivo. Como você pode usar João 8:31-36 para corrigir essa ideia?

Atividades sugeridas

- Peça às crianças que leiam João 8:31–36 e falem o que acham que significa ser servo do pecado. Como os ensinamentos de Jesus ajudam a nos libertar?
- Peça a uma criança que enrole uma corda, um xale ou uma gravata em seu pulso para demonstrar como ficamos atados pelo pecado quando pecamos repetidamente sem nos arrepender.
- Mostre uma fechadura para representar o pecado e uma chave para representar como as verdades do evangelho nos libertam. Por exemplo, saber sobre a Expição do Salvador nos torna livres para nos arrependermos e sermos perdoados de nossos pecados. Ou, conhecer a Palavra de Sabedoria nos torna livres para evitar a dependência.



Jesus ensinou: “A verdade vos libertará” (João 8:32).

JOÃO 10:1-18

Jesus é como um pastor para nós.

Ao estudar a parábola do bom pastor, identifique as verdades que ela ensina sobre nosso relacionamento com o Salvador. Como conhecer essas verdades abençoa as crianças?

Atividades sugeridas

- Escreva *bom pastor* e *mercenário* no quadro. Explique que um mercenário é alguém que é contratado para fazer um trabalho por dinheiro. Peça às crianças que citem as diferenças que encontrarem em João 10:1–18 entre um bom pastor e um mercenário. Por que você seguiria o bom pastor e não o mercenário?
- Desenhe ou mostre a figura de uma porta. Leiam juntos João 10:7–9 e pergunte às crianças como Jesus é como uma porta. De acordo com o versículo 9, que bênçãos as pessoas que “entram” pela porta recebem? Como entramos pela porta que Jesus Cristo nos mostra?



Incentivar o aprendizado no lar

Ajude as crianças a pensar em um mandamento que elas podem obedecer mais plenamente. Peça-lhes que tentem obedecer a esse mandamento na próxima semana.

Aperfeiçoar o ensino

Fazer perguntas inspiradas. Faça perguntas que convidem as crianças a quem você ensina a fazer mais do que apenas relatar fatos. Incentive-as a prestar seu testemunho das verdades do evangelho. Por exemplo, se estiverem conversando sobre os mandamentos, você pode pedir que compartilhem como foram abençoadas por obedecer aos mandamentos.

Jesus me conhece e me ama (João 10:1-18).

Pinte e recorte as gravuras. Pinte os dois lados dos braços de Jesus e dobre fazendo com que Ele segure a ovelha.





The Prodigal Son [O Filho Pródigo],
de Liz Lemon Swindle

6 A 12 DE MAIO

Lucas 12–17; João 11

“Alegrai-vos comigo, porque já achei a minha ovelha perdida”

Em espírito de oração, leia Lucas 12–17 e João 11, buscando identificar como você pode ajudar as crianças a quem ensina a entender as verdades nesses capítulos e a sentir o amor do Pai Celestial.

REGISTRE SUAS IMPRESSÕES _____



Convidar a participação de todos

Relembre às crianças algumas parábolas e histórias em Lucas 12–17 e João 11, e peça-lhes que escolham uma e façam um desenho sobre ela.



Ensinar a doutrina Crianças menores

LUCAS 15

O Pai Celestial quer que todos os Seus filhos voltem à Sua presença.

Pode haver algumas crianças em sua classe que não frequentam a Primária regularmente. Como você pode inspirar as crianças a quem ensina a se aproximar delas com amor?

Atividades sugeridas

- Dê uma moeda a uma criança, a gravura de uma ovelha para outra e uma gravura do filho pródigo para outra (LDS.org). Conte-lhes essas três parábolas encontradas em Lucas 15 e peça que levistem a moeda ou as gravuras quando você mencioná-las. Você pode pedir às crianças que contem novamente as parábolas, umas às outras, com suas próprias palavras.
- Peça às crianças que comentem sobre uma ocasião em que perderam algo. Explique que as pessoas podem se perder espiritualmente quando não sentem o amor de Deus ou quando se afastam Dele. Testifique que essas parábolas ensinam que Deus deseja que ajudemos as pessoas que estão perdidas a voltar para Ele.
- Peça às crianças que pensem nas outras crianças que não está vindo à Primária. Ajude-as a escrever bilhetes convidando essas crianças a virem à Primária ou a uma atividade da Primária. De que outras maneiras podemos ajudar essas crianças a sentir o amor que o Pai Celestial tem por elas?

LUCAS 17:11-19**Posso demonstrar meu amor pelo Pai Celestial sendo grato por minhas bênçãos.**

Como a história dos dez leprosos pode incentivar as crianças a serem gratas?

Atividades sugeridas

- Conte a história dos dez leprosos que foram curados por Jesus. Mostre a gravura encontrada no esboço da semana em *Vem, e Segue-Me — Estudo Pessoal e Familiar* e peça às crianças que contem nos dedos até dez. Depois, peça a elas que abaixem nove dedos para mostrar o único leproso que agradeceu a Jesus. Quando as crianças expressaram gratidão a um amigo ou ente querido?
- Peça a cada criança que faça gestos que representem as bênçãos pelas quais ela é grata e peça ao restante das crianças que adivinhem quais são essas bênçãos. Peça às crianças que citem maneiras de demonstrar ao Pai Celestial que somos gratos por nossas bênçãos.

JOÃO 11:1-46**Creemos que Jesus é o Filho de Deus.**

Marta, que era irmã de Lázaro, disse a Jesus: “Creio que tu és o Cristo, o Filho de Deus” (João 11:27). A história de Maria, Marta e Lázaro pode fortalecer o testemunho que as crianças têm de Jesus Cristo.

Atividades sugeridas

- Resuma a história de Jesus levantando Lázaro dos mortos (ver também o “Capítulo 43: Jesus traz Lázaro de volta à vida”, *Histórias do Novo Testamento*, p. 107, ou o vídeo correspondente em LDS.org) e mostre um ramo morto e uma planta viva. Preste testemunho de que, devido ao poder de Jesus Cristo, as pessoas falecidas ressuscitarão e viverão para sempre.
- Ajude as crianças a memorizar a frase que Jesus disse a Marta: “Eu sou a ressurreição e a vida” (João 11:25). Explique que, graças à Ressurreição do

Salvador, veremos novamente nossos entes queridos falecidos.

**Ensinar a doutrina**
Crianças maiores**LUCAS 15****Posso ajudar Jesus a encontrar Sua ovelha perdida.**

Talvez as crianças não tenham percebido que há outras crianças que não estão frequentando a Primária. Como você pode inspirá-las a se aproximar dessas crianças?

Atividades sugeridas

- Designe cada criança para ler em silêncio a parábola da ovelha perdida ou a parábola da dracma perdida, que se encontram em Lucas 15:1-10 e peça-lhes que compartilhem o que aprenderam.
- Escreva estes nomes no quadro: *pai, filho mais velho e filho mais novo*. Mostre o vídeo “O Filho Pródigo” (LDS.org), fazendo algumas pausas para que as crianças possam escrever no quadro alguns sentimentos das pessoas relacionadas.
- Peça a uma criança que saia da sala enquanto as outras escondem uma moeda ou uma ovelha de papel. Peça que a criança retorne e encontre a moeda ou a ovelha. Lembre as crianças que as pessoas podem se perder das bênçãos do evangelho. Peça-lhes que sugiram maneiras de ajudar essas pessoas. Cante com as crianças “Ama o pastor seu rebanho”, *Hinos*, nº 140, e testifique da alegria que sentimos quando as pessoas voltam para Deus.
- Explique que Jesus usou a ovelha perdida, a dracma perdida e o filho pródigo para representar as pessoas que estão “perdidas” porque não têm as bênçãos do evangelho. Peça às crianças que pensem nas pessoas que elas conhecem que não estão vindo à igreja. O que elas podem fazer para ajudar essas pessoas a sentir o amor que o Pai Celestial tem por elas?



Lost Sheep [A Ovelha Perdida], de Liz Lemon Swindle

LUCAS 17:11-19

Posso demonstrar meu amor pelo Pai Celestial sendo grato por minhas bênçãos.

A história dos dez leprosos pode ser uma boa maneira de inspirar as crianças a expressar gratidão ao Pai Celestial por suas bênçãos.

Atividades sugeridas

- Leiam juntos o relato dos dez leprosos. Como o leproso que agradeceu foi abençoado por sua gratidão? Por que é importante agradecer a Deus por nossas bênçãos?
- Peça às crianças que façam uma lista de coisas que comecem com cada letra do nome delas e pelas quais elas são gratas.
- Peça que escrevam bilhetes de agradecimento ao Pai Celestial pelas bênçãos que Ele concede a elas. Elas podem pendurar os bilhetes em sua cama para que se lembrem de expressar gratidão ao orar.

Aperfeiçoar o ensino

A repetição é a chave do aprendizado. As crianças se beneficiam de ouvir um princípio do evangelho ou fazer uma atividade mais de uma vez. Tente repetir as atividades de maneiras diferentes.

JOÃO 11:1-46

Creemos que Jesus é o Filho de Deus.

Como você pode usar a história de Maria, Marta e Lázaro para ajudar as crianças a saber, assim como Marta, que Jesus é “o Cristo, o Filho de Deus”? (João 11:27.)

Atividades sugeridas

- Escreva no quadro algumas declarações ditas pelas pessoas em João 11. Peça às crianças que adivinhem quem disse cada declaração e que leiam João 11 para saber se acertaram. Como elas se sentiriam se fossem Jesus, Marta, Maria ou Lázaro? Como acreditar em Jesus nos ajuda quando estamos tristes ou com medo?
- Leia o testemunho de Marta em João 11:20-27. Peça às crianças que identifiquem palavras e frases que demonstrem que Marta tinha fé. O que podemos fazer para ter fé mesmo quando é difícil?
- Ajude as crianças a memorizar João 11:25. Explique que todos ressuscitarão, mas somente os justos receberão a vida eterna e viverão com o Pai Celestial e Jesus Cristo novamente.



Incentivar o aprendizado no lar

Dê às crianças um papel ou uma caderneta onde elas possam escrever ou desenhar durante a semana coisas pelas quais são gratas.

Posso ajudar Jesus a encontrar e trazer de volta Sua ovelha perdida (Lucas 15).

Ajude o pastor a encontrar a ovelha perdida, a mulher a encontrar a moeda perdida e o pai a encontrar o filho perdido.

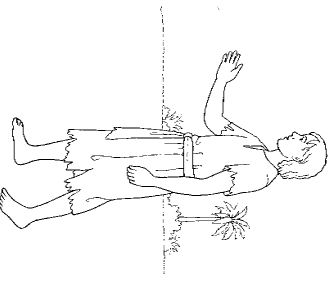
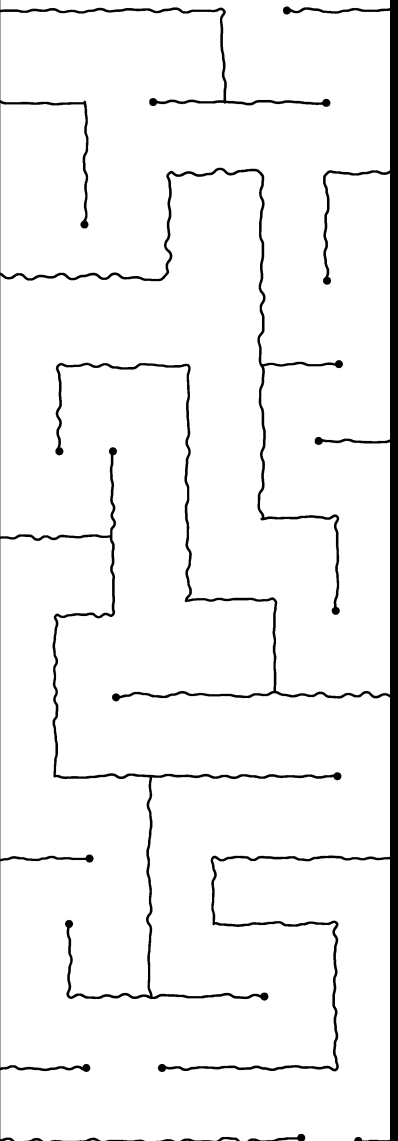
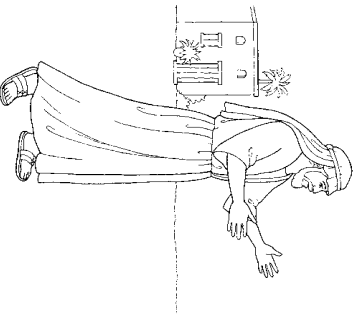
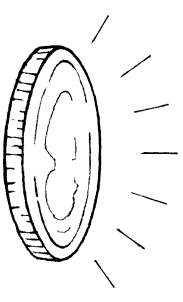
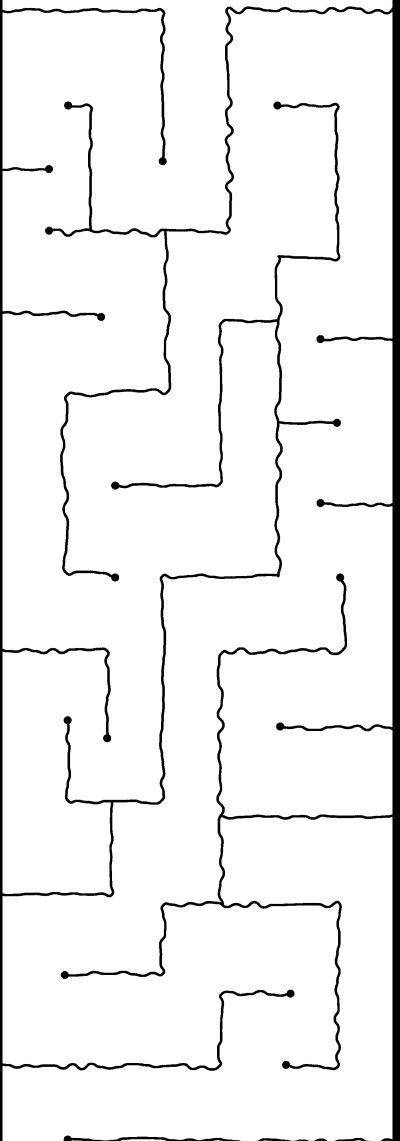
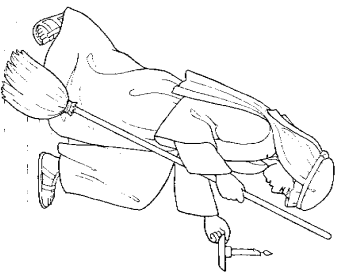
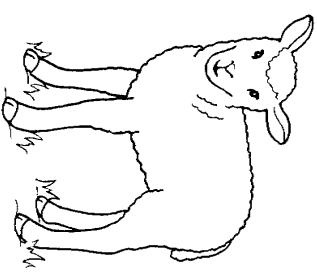
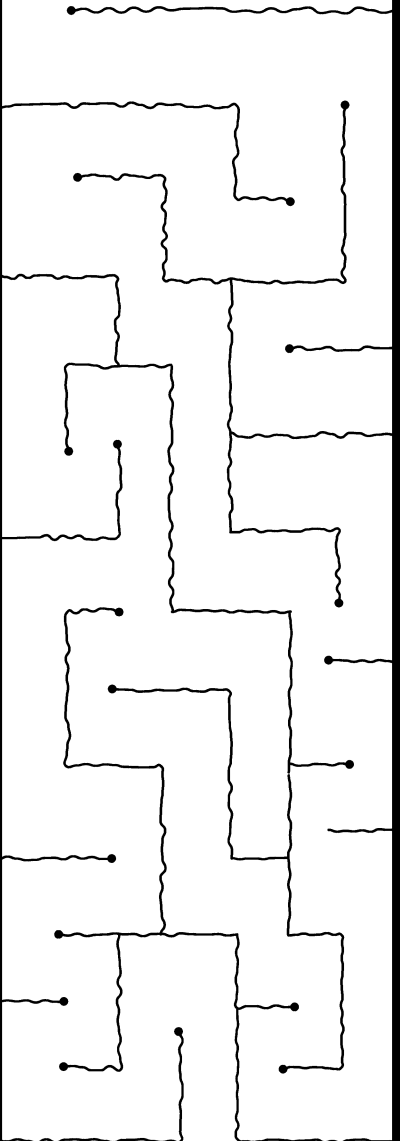
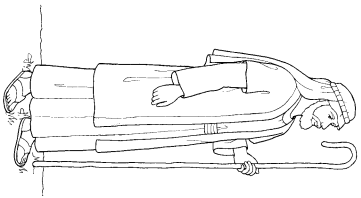



13 A 19 DE MAIO

Mateus 19–20; Marcos 10; Lucas 18

“Que me falta ainda?”

Leia Mateus 19–20, Marcos 10 e Lucas 18, tendo as crianças que você ensina em mente. Registre as impressões que receber. Sua preparação o ajudará a ensinar às crianças o que precisam saber desses capítulos.

REGISTRE SUAS IMPRESSÕES _____



Convidar a participação de todos

Peça às crianças que contem para a classe algo que elas amam sobre a família. Você pode pedir aos pais das crianças que tragam fotos para que elas compartilhem com a classe.



Ensinar a doutrina

Crianças menores

MARCOS 10:6–8

O Pai Celestial quer que nos casemos no templo e tenhamos uma família eterna.

Como as crianças a quem você ensina podem se beneficiar em aprender sobre a doutrina do casamento eterno? Pode ser útil citar “A Família: Proclamação ao Mundo”, *A Liahona*, novembro de 2010, última contracapa.

Atividades sugeridas

- Leia Marcos 10:6–8 para as crianças e mostre a foto de um casal. Peça às crianças que apontem para o homem e depois para a mulher quando ouvirem as palavras *homem* e *mulher*. Explique que o Pai Celestial deseja que um homem se case com uma mulher (ver Gênesis 1:27–28).
- Mostre gravuras de uma família e um templo. Explique que o Pai Celestial quer que sejamos selados à nossa família no templo para que possamos ficar juntos para sempre. Seja sensível às crianças cujos pais ainda não são selados.
- Cante “Uma família feliz”, *Músicas para Crianças*, p. 104. Peça às crianças que apontem para si mesmas quando cantarem “meu”, “minha” e “somos”. Essa atividade pode ser repetida várias vezes. Peça que as crianças citem coisas divertidas que já fizeram em família. Por que elas são gratas por sua família?
- Cante um hino sobre o templo ou a família, como “Eu gosto de ver o templo” ou “As famílias poderão ser eternas”, *Músicas para Crianças*, pp. 99 e

98. Deixe que as crianças segurem gravuras de templos ou famílias e peça a elas que levantem as gravuras quando cantarem “templo” ou “família”. Por que é importante se casar no templo?



O casamento eterno faz parte do plano de Deus.

MARCOS 10:13–16

Jesus deseja que as criancinhas venham a Ele para que possa abençoá-las.

Esse relato dá a oportunidade de ajudar as crianças a sentir o quanto Jesus as ama.

Atividades sugeridas

- Com suas próprias palavras, conte o relato em Marcos 10:13–16. Você também pode mostrar o vídeo “Deixai Vir a Mim as Criancinhas” (LDS.org). Quando as crianças sentirem o amor de Jesus por elas? Preste testemunho para as crianças de que Jesus as ama e quer abençoá-las.
- Mostre a gravura Cristo e as Crianças (*Livro de Gravuras do Evangelho*, nº 47). Explique que, se quisermos ser como as crianças sentadas ao redor de Jesus, devemos cumprir Seus mandamentos e demonstrar amor a Ele e a outras pessoas. O que as crianças podem fazer para serem como as crianças sentadas ao redor de Jesus?
- Peça às crianças que desenhem a si mesmas sendo abençoadas por Jesus (ver Marcos 10:16).

MARCOS 10:17–22

Se obedecermos aos mandamentos, receberemos a vida eterna.

Jesus ensinou ao jovem rico que, para ganhar a vida eterna — a vida que o Pai Celestial tem —, ele deveria obedecer aos mandamentos.

Atividades sugeridas

- Leia a história do jovem rico em Marcos 10:17–22 com as crianças. (Ver também “Capítulo 42: O jovem rico”, *Histórias do Novo Testamento*, p. 105, ou o vídeo correspondente em LDS.org.) Peça-lhes que prestem atenção ao que Jesus disse ao jovem que ele deveria fazer e o que o jovem respondeu.
- Conte uma ou mais histórias sobre crianças que pedem conselhos ou orientação aos pais, mas não os seguem ou não obedecem a eles. Quais são algumas coisas que o Pai Celestial nos pede que façamos? Como nos sentimos quando obedecemos a Seus mandamentos?
- Conte experiências de quando recebeu revelação pessoal para fazer algo e ser melhor.



Ensinar a doutrina

Crianças maiores

MARCOS 10:6–8

O Pai Celestial quer que nos casemos no templo e tenhamos uma família eterna.

As coisas que Jesus ensinou sobre o casamento podem ajudar as crianças quando enfrentarem as mensagens contraditórias do mundo.

Atividades sugeridas

- Peça a uma das crianças que leia Marcos 10:6–8 em voz alta. Por que é importante que o marido e a esposa se unam, amem-se e sejam parceiros?

- Compartilhe a seguinte declaração de “A Família: Proclamação ao Mundo” e ajude as crianças a entender o que significa: “O sexo (masculino ou feminino) é uma característica essencial da identidade e do propósito pré-mortal, mortal e eterno de cada um”.
- Peça às crianças que ajudem a pensar em respostas para as perguntas: “Por que as famílias são importantes na Igreja?” ou “Por que é importante nos casarmos no templo?” Cantem juntos “As famílias poderão ser eternas”, *Músicas para Crianças*, p. 98. Compartilhe seu testemunho do casamento e da família eterna com as crianças. Convide-as para prestar o testemunho também.
- Peça a cada criança que leia uma escritura desta lista: Marcos 10:6-8; 1 Coríntios 11:11; D&C 42:22; 131:1-4; e Moisés 3:18, 21-24. O que essas escrituras ensinam sobre o casamento?

MARCOS 10:17-22

Jesus pode me ajudar a saber o que preciso fazer para progredir.

O jovem rico procurou Jesus e recebeu uma instrução específica, especialmente para ele. Como você pode inspirar as crianças a buscar orientação semelhante na vida delas?

Atividades sugeridas

- Peça às crianças que encontrem um versículo em Marcos 10:17-22 que descreva a gravura no esboço da semana em *Vem, e Segue-Me — Estudo Pessoal e Familiar*. Explique que o conselho que Jesus deu ao jovem foi pessoal e que podemos receber orientação pessoal do Senhor por intermédio do Espírito.
- Leiam juntos Marcos 10:17-22. Peça às crianças que escrevam no quadro os mandamentos aos quais o Salvador disse que o jovem rico deveria obedecer (ver versículo 19). O que mais ele deveria fazer? (Ver versículo 21.) Incentive as crianças a pensar em coisas que elas precisam começar a fazer ou parar de fazer para melhor seguir a Jesus. Quais são algumas maneiras de descobrir o que Jesus quer que façamos?



Incentivar o aprendizado no lar

Incentive as crianças a falar em casa por que elas são gratas pela família, talvez escrevendo um bilhete para os pais ou compartilhando um testemunho sobre a família durante a noite familiar.

Aperfeiçoar o ensino

Prestar atenção às crianças. Como as crianças em sua classe estão reagindo às atividades de aprendizado? Se elas não estiverem participando muito, pode ser o momento de tentar outra atividade ou de dar um passeio curto e reverente. Por outro lado, se observar que as crianças estão sendo participativas e aprendendo a maior parte do tempo, não se sinta pressionado a continuar apenas para ter certeza de que ensinou todo o material da lição.

Jesus deseja que as crianças venham a Ele para que possa abençoá-las (Marcos 10:13-16).

Desenhe os rostos das crianças e pinte a gravura.

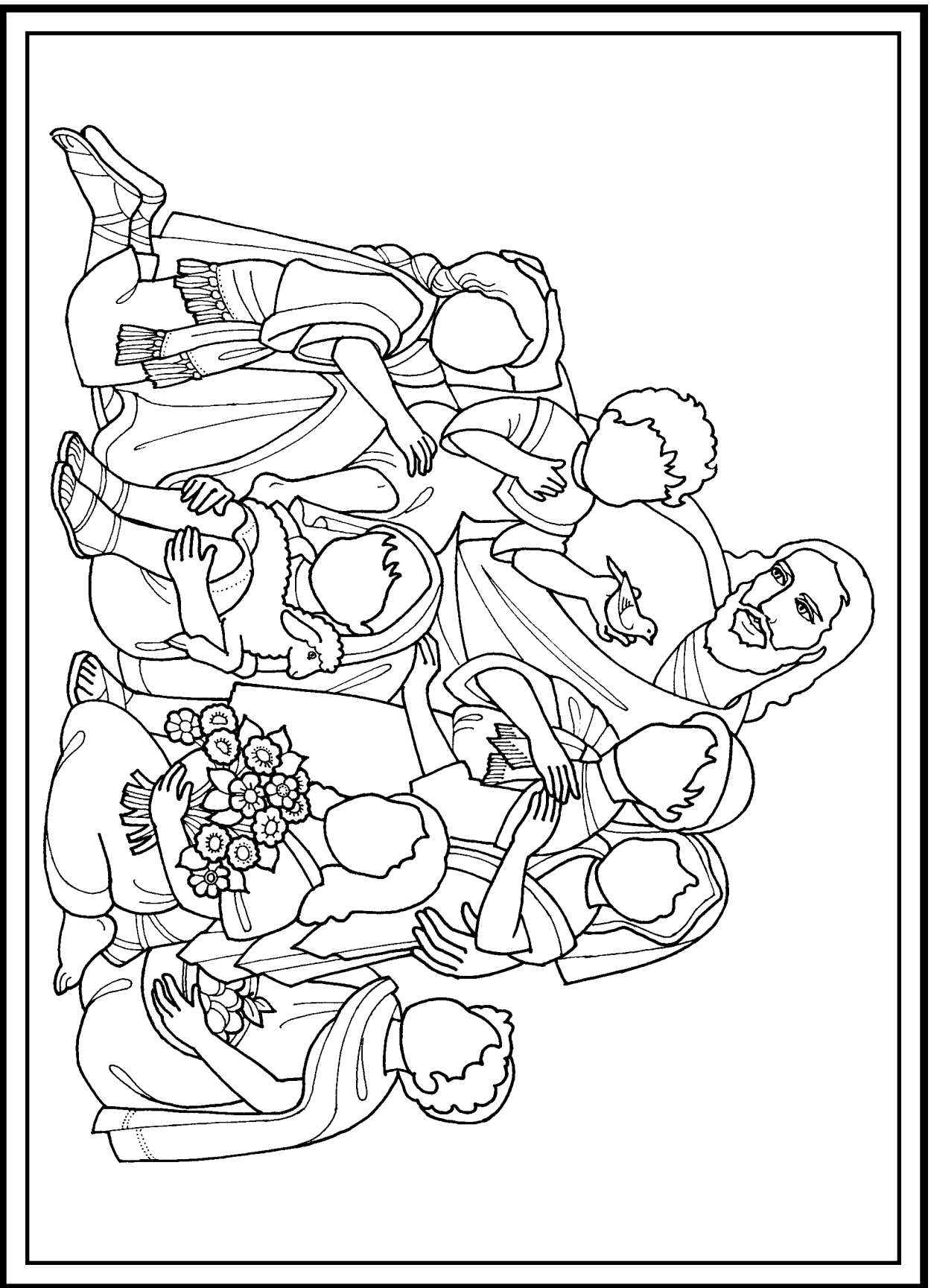



Zacchaeus in the Sycamore Tree [Zaqueu na Figueira Brava], de James Tissot

20 A 26 DE MAIO

Mateus 21–23; Marcos 11; Lucas 19–20; João 12

“Eis que o teu Rei aí te vem”

Ao ler Mateus 21–23; Marcos 11; Lucas 19–20 e João 12, fique atento às impressões que recebe do Espírito Santo. Consulte “Atender às necessidades das crianças menores” no início deste manual para saber o que você deve ter em mente enquanto ensina esses princípios.

REGISTRE SUAS IMPRESSÕES _____



Convidar a participação de todos

Mostre a gravura no esboço da semana em *Vem, e Segue-Me — Estudo Pessoal e Familiar* e peça às crianças que contem o que elas sabem sobre o que está acontecendo na gravura.



Ensinar a doutrina

Crianças menores

LUCAS 19:1–10

O Pai Celestial e Jesus me conhecem pelo nome.

Ao ler sobre a interação de Zaqueu com o Salvador, que mensagens você acha que podem abençoar as crianças a quem ensina?

Atividades sugeridas

- Mostre a gravura no início deste esboço Zacchaeus in the Sycamore Tree [Zaqueu na Figueira Brava] (LDS.org). Ajude as crianças a identificar Zaqueu e dizer seu nome. Faça gestos para as crianças imitarem enquanto você conta a história de Zaqueu e Jesus — por exemplo, ficar na ponta dos pés para ver acima da multidão ou fingir subir em uma árvore. Explique que o Salvador viu Zaqueu e o chamou pelo nome. Testifique que o Salvador também conhece cada criança pelo nome.
- Traga uma moldura vazia para a classe ou faça uma de papel. Peça a cada criança que segure a moldura em frente ao rosto enquanto o resto da classe diz: “O Pai Celestial e Jesus conhecem [o nome da criança]”.
- Peça às crianças que se revezem fingindo subir um uma árvore, como Zaqueu fez. Peça ao restante da classe que diga: “O Pai Celestial e Jesus conhecem [o nome da criança]”.

- Cantem juntos “Sou um filho de Deus”, *Músicas para Crianças*, pp. 2–3, e ajude as crianças a prestar atenção às coisas que as fazem saber que o Pai Celestial as ama.

MATEUS 21:12–14

O templo é um lugar sagrado.

Seu testemunho do templo pode ajudar as crianças a quem você ensina a entender que o templo é um lugar sagrado.

Atividades sugeridas

- Mostre a gravura Jesus Purifica o Templo (*Livro de Gravuras do Evangelho*, nº 51) e conte a história registrada em Mateus 21:12–14. Ajude as crianças a encontrar imagens de dinheiro e animais na figura. Depois, debata por que o Salvador queria que os cambistas e as pessoas que vendiam animais deixassem o templo.
- Mostre figuras dos templos (por exemplo, ver *Livro de Gravuras do Evangelho*, nº 117 a nº 121) e peça às crianças que comentem como se sentem quando veem o templo. Diga às crianças que esses sentimentos vêm do Espírito Santo nos dizendo que o templo é um lugar especial. Peça às crianças que ajam como se estivessem dentro do templo. Por exemplo, elas podem falar sussurrando e se sentar em reverência. Cantem juntos “Eu gosto de ver o templo”, *Músicas para Crianças*, p. 99, e incentive as crianças a fazer a meta de entrar no templo um dia.



O templo é a casa do Senhor.

MATEUS 21:28–32

Posso ser obediente.

O Pai Celestial quer que sejamos obedientes. A parábola dos dois filhos é uma oportunidade de ensinar sobre a importância da obediência.

Atividades sugeridas

- Desenhe dois meninos no quadro e use-os para contar a parábola em Mateus 21:28–32. Qual filho fez a coisa certa no final? Peça às crianças que citem as coisas que elas podem fazer para serem obedientes em casa. Peça-lhes que desenhem a si mesmas fazendo uma dessas coisas.
- Incentive as crianças a contar as experiências que tiveram sendo obedientes a seus pais ou outro responsável ou líder. Como elas foram abençoadas por serem obedientes? Como podem ser mais obedientes no futuro?



Ensinar a doutrina

Crianças maiores

LUCAS 19:1–10

Se eu buscar o Salvador, eu O encontrarei.

Você pode usar a história de Zaqueu para ajudar as crianças a pensar em coisas que elas podem fazer para se chegar ao Salvador.

Atividades sugeridas

- Leia Lucas 19:1–10, fazendo pausas entre os versículos para debater o que aprendemos sobre Zaqueu. O que Zaqueu fez para que pudesse ver Jesus? Como ele reagiu quando Jesus pediu que descesse da árvore? Peça a cada criança que compartilhe um motivo para querer ver Jesus. Se o Salvador viesse à sua cidade, o que você faria para se preparar?

- Peça às crianças que pensem em pessoas que elas conhecem, como Zaqueu, que podem estar buscando o Salvador. Pergunte o que elas podem fazer para ajudar alguém a aprender sobre o Salvador.
- Peça-lhes que contem experiências em que sentiram que o Pai Celestial e Jesus Cristo as conhecem e as amam.
- Faça um quebra-cabeça usando a gravura de um templo e dê uma peça para cada criança. Peça às crianças que escrevam no verso da peça algo que podem fazer para se preparar para entrar no templo. À medida que cada criança compartilhar sua ideia, junte a peça dela ao quebra-cabeça.

MATEUS 21:12-14

O templo é um lugar sagrado que devo respeitar.

Como o relato do Salvador purificando o templo o ajuda a ensinar as crianças sobre o caráter sagrado dos templos?

Atividades sugeridas

- Peça às crianças que leiam Mateus 21:12-14. Mostre a gravura Jesus Purifica o Templo (*Livro de Gravuras do Evangelho*, nº 51) e pergunte qual versículo é representado na gravura. Peça-lhes que façam desenhos que representem o templo antes e depois de Jesus purificá-lo.
- Incentive as crianças a compartilhar como se sentiram quando entraram em um templo, visitaram os jardins ou viram fotos de templos. O que as ajudou a saber que o templo é um lugar sagrado?
- Convide um ou mais jovens para vir à classe e falar sobre como eles se prepararam para entrar no templo. Se eles já tiverem ido ao templo, peça-lhes que falem sobre como se sentiram quando estiveram lá.

MATEUS 23:25-28

Preciso ser digno em minhas ações e meus desejos.

Jesus ensinou aos escribas e fariseus sobre a importância de viver o evangelho verdadeiramente — e não apenas fingir ser digno. O que ajudaria as crianças a entender essa verdade?

Atividades sugeridas

- Ao ler Mateus 23:25-28 com as crianças, você pode explicar esta definição de *hipócrita* do Bible Dictionary [Dicionário Bíblico] na Bíblia SUD em inglês: “Alguém que finge ser religioso quando não é”. Por que é ruim ser hipócrita?
- Mostre uma xícara limpa por fora, mas suja por dentro para ajudar a ilustrar a metáfora em Mateus 23:25. Como podemos ter certeza de que estamos limpos e puros por dentro?



Incentivar o aprendizado no lar

Ajude as crianças a escolher um princípio ou atividade da aula para compartilhar com a família em casa.

Aperfeiçoar o ensino

Apoiar os pais das crianças. “Os pais são os professores do evangelho mais importantes para os filhos, eles têm tanto a responsabilidade principal quanto o maior poder para influenciar os filhos (ver Deuteronômio 6:6-7). Ao ensinar as crianças na Igreja, busque maneiras, em espírito de oração, para apoiar os pais nesse papel essencial” (*Ensinar à Maneira do Salvador*, p. 25).

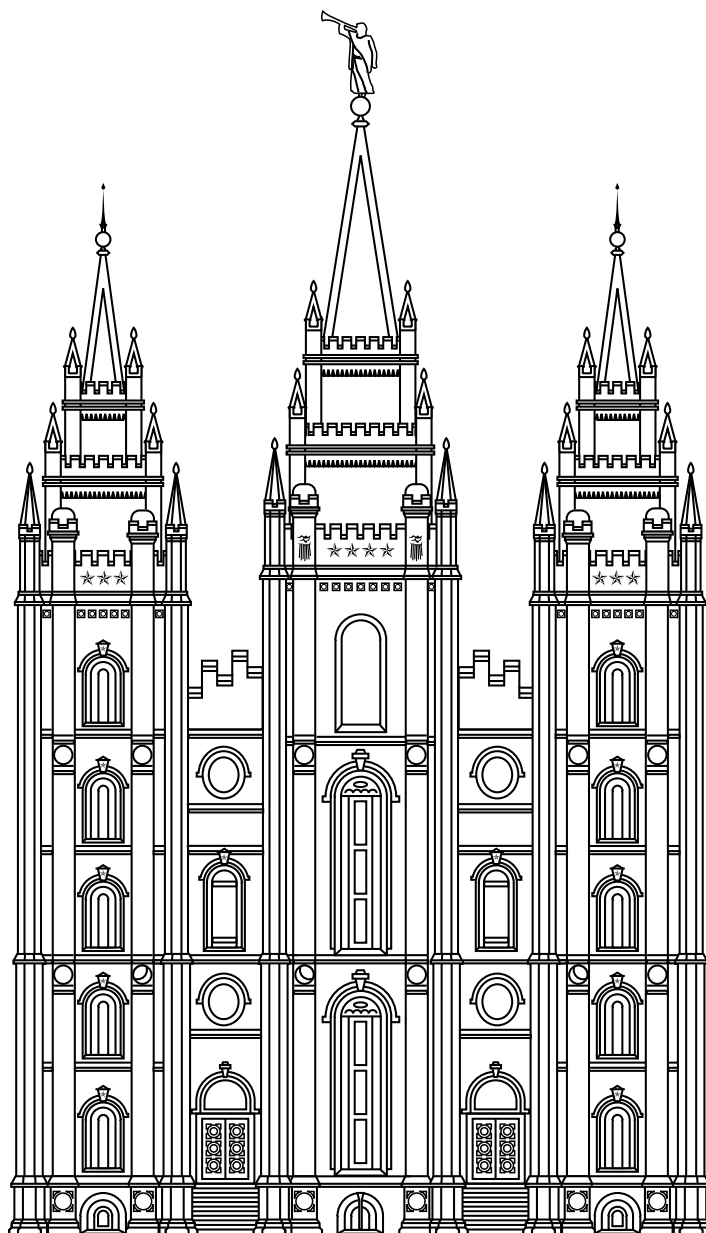

O templo é um lugar sagrado (Mateus 21:12-14).



A Segunda Vinda, de Harry Anderson

27 DE MAIO A 2 DE JUNHO

Joseph Smith—Mateus 1; Mateus 25; Marcos 12–13; Lucas 21

“Quando o Filho do Homem vier”

Pondere o que as crianças que você ensina precisam aprender sobre Joseph Smith—Mateus 1; Mateus 25; Marcos 12–13 e Lucas 21. Sinta-se livre para adaptar as ideias neste esboço para as crianças maiores e para as crianças menores.

REGISTRE SUAS IMPRESSÕES _____



Convidar a participação de todos

Mostre uma gravura relacionada a uma das histórias na leitura da semana (como a gravura das dez virgens do esboço da semana em *Vem, e Segue-Me — Estudo Pessoal e Familiar*). Peça às crianças que contem o que sabem sobre a história.



Ensinar a doutrina

Crianças menores

JOSEPH SMITH—MATEUS 1:31

Antes que Jesus volte, o evangelho será pregado em todo o mundo.

Jesus disse que, antes que Ele volte, o evangelho será pregado em todo o mundo. As crianças podem ajudar a cumprir essa profecia compartilhando o evangelho.

Atividades sugeridas

- Mostre um mapa, uma gravura da Terra (ver *Livro de Gravuras do Evangelho*, nº 3) e ajude as crianças a falar: “[O] Evangelho (. . .) será pregado em todo o mundo” (Joseph Smith—Mateus 1:31). Por que Deus quer que todos os Seus filhos ouçam o evangelho?
- Peça às crianças que marchem sem sair do lugar enquanto cantam “Um missionário já eu quero ser” e “Chamados a servir”, *Músicas para Crianças*, pp. 90 e 94–95. Convide um missionário de tempo integral ou um ex-missionário para compartilhar suas experiências na pregação do evangelho e ajude as crianças a pensar em maneiras de compartilhar o evangelho.



Foto cortesia da NASA — Centro Espacial Johnson

MATEUS 25:14–30**Posso usar os dons que Deus me deu.**

As crianças menores estão descobrindo seus dons e suas habilidades. Ajude-as a entender que esses dons e essas habilidades vêm do Pai Celestial.

Atividades sugeridas

- Traga várias moedas para usar enquanto conta a parábola dos talentos, encontrada em Mateus 25:14–30. Você pode pedir a três crianças que representem os três servos. Explique que, na época de Jesus, *talentos* significava dinheiro, mas hoje *talentos* pode significar nossos dons e nossas habilidades.
- Peça às crianças que citem de que maneiras seus pais, irmãos, professores ou amigos as têm ajudado. Quais habilidades essas pessoas têm que as ajudaram a servir ao próximo?
- Escreva um bilhete para cada criança falando sobre os dons e as habilidades que você observou em cada uma. Embrulhe cada bilhete como um presente e peça às crianças que abram seus “presentes”. Incentive-as a aperfeiçoar seus dons e a usá-los para servir ao próximo.

MATEUS 25:31–46**Jesus quer que eu sirva ao próximo.**

Servimos ao Pai Celestial e a Jesus Cristo quando servimos às pessoas ao nosso redor. Mesmo as crianças menores podem servir ao próximo.

Atividades sugeridas

- Resuma a parábola em Mateus 25:34–46. Ajude as crianças a entender que, quando servimos aos outros, servimos a Jesus.
- Segure a foto de uma criança de sua classe com uma gravura de Jesus escondida atrás dela. O que podemos fazer para servir a essa criança? Remova a foto da criança e explique que, quando servimos ao próximo, servimos a Jesus.
- Peça às crianças que desenhem a si mesmas servindo ao próximo das maneiras que o Salvador descreve em Mateus 25:35–36. Peça que adivinhem o que as outras crianças estão desenhando.
- Incentive as crianças a contar experiências de quando alguém prestou serviço cristão a elas ou à sua família.

**Ensinar a doutrina**

Crianças maiores

JOSEPH SMITH—MATEUS 1:31**Antes que Jesus volte, o evangelho será pregado em todo o mundo.**

As crianças que você ensina podem ajudar a pregar o evangelho em todo o mundo antes da Segunda Vinda do Salvador.

Atividades sugeridas

- Peça às crianças que citem as bênçãos que têm recebido ou que receberão por serem membros da Igreja de Cristo. Leiam juntos Joseph Smith—Mateus 1:31 e pergunte como o evangelho abençoará os filhos de Deus em todo o mundo.
- Mostre um mapa do mundo, ou do seu país, e ajude-as a identificar alguns lugares onde um membro da família, ou amigo, pregou o evangelho como missionário de tempo integral.
- Convide algumas crianças para virem preparadas para contar como seus familiares ou seus antepassados conheceram o evangelho. Se possível, peça a

alguém na ala, que serviu missão de tempo integral, que conte uma experiência com a pregação do evangelho.

- Peça a cada criança que escreva o nome de alguém com quem pode falar sobre o evangelho ou convidar para vir à igreja. Peça-lhes também que citem as coisas que podem fazer para serem missionários agora.

MATEUS 25:1-13

Sou responsável por minha própria conversão ao evangelho.

A parábola das dez virgens ensina que não podemos pegar emprestado de outras pessoas nossa conversão ao evangelho. Como você pode ajudar as crianças a assumir a responsabilidade pela própria conversão?

Atividades sugeridas

- Peça a uma criança e seu pai, ou mãe, que venham preparados para contar como eles aprenderam sobre a parábola das dez virgens em casa esta semana.
- Desenhe uma lâmpada no quadro e ao lado escreva *testemunho*. Dê a cada criança um pedaço de papel em formato de gota e peça-lhes que escrevam nele algo que farão para se tornar mais convertidas ao evangelho. Coloque as gotas no quadro, ao redor da lâmpada.
- Peça às crianças que o ajudem a fazer uma lista de coisas que podemos fazer para nos preparar para um visitante especial. Como essas coisas são semelhantes, ou diferentes, das que podemos fazer para nos preparar espiritualmente para a Segunda Vinda do Salvador?

- Escreva em cinco tiras de papel coisas que não podem ser emprestadas. Em outras cinco tiras, escreva coisas que podem ser emprestadas. Misture as tiras e peça às crianças que as organizem nesses dois grupos. Leiam juntos Mateus 25:1-13. Por que é importante não confiar nossa conversão ao evangelho a outras pessoas?

MATEUS 25:14-46

No Juízo Final, faremos um relato de nossa vida ao Senhor.

Após a ressurreição, Deus nos julgará com base em nossa obediência a Seus mandamentos e na aceitação do sacrifício expiatório do Salvador. A parábola dos talentos e a parábola das ovelhas e dos bodes nos ensinam sobre o Juízo Final.

Atividades sugeridas

- Designe metade da classe a ler Mateus 25:14-30 e a outra metade a ler Mateus 25:31-46. Peça aos grupos que encenem as parábolas para a classe.
- Peça às crianças que leiam Mateus 25:35-36 em duplas e façam uma lista de coisas que podem fazer para demonstrar amor por Jesus Cristo.



Incentivar o aprendizado no lar



Peça às crianças que compartilhem com a família maneiras de serem melhores missionários e que conversem sobre as pessoas com quem podem compartilhar o evangelho.

Aperfeiçoar o ensino

Ouvir ou encenar uma história. As crianças amam histórias, por isso busque maneiras de envolvê-las nas histórias das escrituras que você compartilha. Elas podem segurar figuras ou objetos, fazer desenhos sobre as histórias, encenar a história ou ajudar a contá-la. Repita as histórias para ajudá-las a reconhecer os detalhes importantes e os ensinamentos do evangelho.

O Salvador deseja que eu compartilhe o evangelho (Joseph Smith—Mateus 1:31)







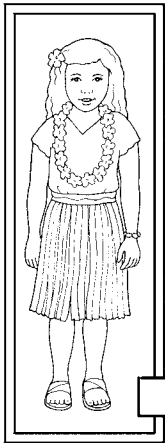





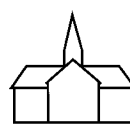



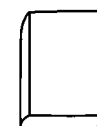



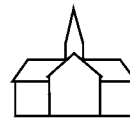

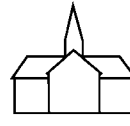



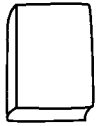

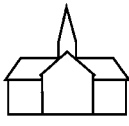
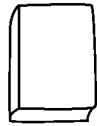







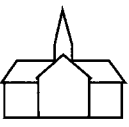





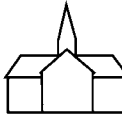

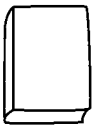



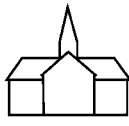







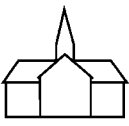



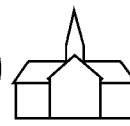

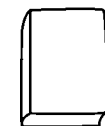

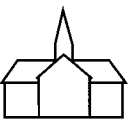







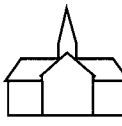
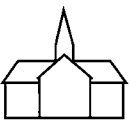

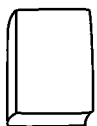

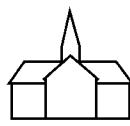







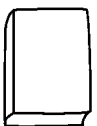

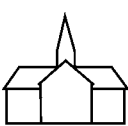

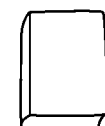

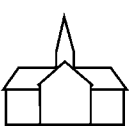

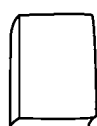

As crianças de todo o mundo podem compartilhar o evangelho quando:

-  demonstram amor e bondade,
-  convidam alguém para ir à igreja,
-  ajudam outras pessoas e  dão um Livro de Mórmon a alguém.

Pinte os corações para revelar o caminho da menina enquanto ela compartilha o evangelho com sua amiga.

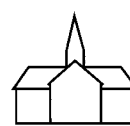

Partida

Chegada



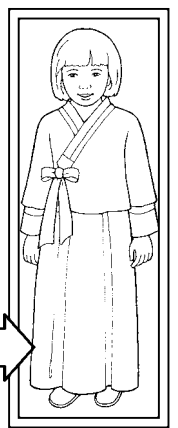

A Última Ceia, de Walter Rane

3 A 9 DE JUNHO

João 13–17

“Permanecei neste meu amor”

Ore para conhecer as necessidades das crianças a quem você ensina enquanto lê João 13–17. *Vem, e Segue-Me — Estudo Pessoal e Familiar* e este esboço podem ajudá-lo a compreender esses capítulos e lhe dar sugestões didáticas para ensinar as crianças em sua classe.

REGISTRE SUAS IMPRESSÕES _____



Convidar a participação de todos

Para ajudar as crianças a compartilhar em casa o que estão aprendendo, passe um coração de papel e peça a cada criança que, quando for sua vez de segurar o coração, conte algo que ela faz para demonstrar amor pelas pessoas.



Ensinar a doutrina

Crianças menores

JOÃO 13:1–17

Jesus quer que eu sirva ao próximo.

A história de Jesus lavando os pés dos apóstolos é um exemplo de serviço humilde. Como você pode inspirar as crianças a seguir o exemplo de Jesus?

Atividades sugeridas

- Use a gravura no esboço da semana em *Vem, e Segue-Me — Estudo Pessoal e Familiar* para contar

a história em João 13:1–17. Peça às crianças que apontem detalhes das histórias que estão nas gravuras.

- Mostre gravuras de Jesus servindo às pessoas (ver o *Livro de Gravuras do Evangelho* ou as revistas da Igreja para obter mais ideias). Deixe que as crianças se revezem segurando as gravuras enquanto você conta as histórias representadas (deixe que elas ajudem a contar as histórias que conhecem).
- Pergunte às crianças como se sentem quando alguém as ajuda. Peça-lhes que façam desenhos que representem como elas podem seguir o exemplo de Jesus servindo a alguém.

JOÃO 13:34–35; 14:15

Demonstro meu amor a Jesus Cristo quando guardo Seus mandamentos.

Como você pode ajudar as crianças a entender que a obediência é um sinal de que elas amam Jesus Cristo?

Atividades sugeridas

- Dê a cada criança um coração de papel para pintar. Peça-lhes que levantem o coração toda vez que

cantarem palavras relacionadas a “amor” em “Ama sempre ao teu irmão” e “Amai-vos uns aos outros”, *Músicas para Crianças*, pp. 39 e 74.

- Ajude as crianças a memorizarem João 14:15 levantando a gravura do coração enquanto falam: “Se me amais”, e a gravura de uma tábua de pedras enquanto falam: “Guardai os meus mandamentos”.
- Peça às crianças que se revezem fazendo gestos que representem o que poderiam fazer por alguém para demonstrar amor por Jesus. Peça às demais crianças que adivinhem o que elas estão fazendo.
- Complete a página de atividades da semana com as crianças.

JOÃO 14:26-27; 15:26; 16:13-14

O Espírito Santo me ajuda a me sentir mais perto de Jesus.

Embora as crianças que você ensina ainda não tenham recebido o dom do Espírito Santo, elas podem aprender agora como o poder do Espírito Santo atua em sua vida.

Atividades sugeridas

- Mostre a gravura A Última Ceia (*Livro de Gravuras do Evangelho*, nº 54). Explique que, na Última Ceia, Jesus ensinou Seus discípulos sobre o Espírito Santo.
- Peça às crianças que ponham as mãos no coração e na cabeça. Abra as escrituras em Doutrina e Convênios 8:2 e explique que o Espírito Santo pode falar conosco “em [nossa] mente e em [nosso] coração” ou por meio de pensamentos e sentimentos.
- Apague as luzes e segure uma gravura. Depois, acenda uma lanterna e mire na gravura. Pergunte às crianças como a lanterna se assemelha ao Espírito Santo.
- Cante com as crianças o hino “O Espírito Santo”, *Músicas para Crianças*, p. 56, com uma “voz mansa e delicada”. Incentive-as a ficar atentas às coisas que o Espírito Santo faz.



Ensinar a doutrina

Crianças maiores

JOÃO 13:34-35; 14:15; 15:10-14

Demonstro meu amor a Jesus Cristo quando guardo Seus mandamentos.

Pense nas crianças a quem você ensina enquanto lê essas passagens em seu estudo pessoal. Como elas serão abençoadas quando entenderem que a obediência é um sinal do amor delas pelo Salvador?

Atividades sugeridas

- Ajude as crianças a memorizarem João 13:34-35. Uma maneira de fazer isso é cantar “Amai-vos uns aos outros”, *Músicas para Crianças*, p. 74, e ajudar as crianças a aprender a linguagem de sinais para acompanhar.
- Peça às crianças que escrevam no quadro as maneiras que Jesus demonstrou amor por nós. Você pode mostrar gravuras da vida do Salvador para ajudá-las (para obter mais ideias, ver o *Livro de Gravuras do Evangelho*). Como podemos demonstrar amor aos outros como Jesus fez? Peça a cada criança que se levante e diga como demonstrará amor ao próximo (João 13:34).
- Peça a uma criança que leia João 14:15. Peça que as crianças se revezem fazendo desenhos que representem alguém guardando um mandamento enquanto o resto das crianças adivinha o que as demais crianças estão desenhando. Para exemplos de mandamentos, ver *Para o Vigor da Juventude*. Como guardar esses mandamentos mostra ao Salvador que O amamos?

JOÃO 14:26; 15:26; 16:13

O Espírito Santo nos guia, conforta-nos e testifica da verdade.

Agora que muitas crianças receberam o dom do Espírito Santo, como você pode ajudá-las a entender melhor os papéis do Espírito Santo?

Atividades sugeridas

- Dê às crianças os seguintes versículos para serem lidos em duplas: João 14:26; 15:26 e 16:13. Peça-lhes que encontrem palavras que as ensinem o que faz o Espírito Santo. Escreva as palavras no quadro.
- Conte uma experiência em que o Espírito Santo o guiou, consolou, advertiu ou testificou da verdade. Peça às crianças que contem qualquer experiência que tenham tido com o Espírito Santo. Como elas reconheceram a influência do Espírito Santo?
- Peça-lhes que desenhem o rosto delas em um saquinho de papel. Aponte uma lanterna dentro dos saquinhos, representando o Espírito Santo. Depois, coloque nos saquinhos coisas que bloqueiem a luz, como um xale ou um lenço, para ensinar que nossas escolhas erradas podem limitar a influência do Espírito Santo em nossa vida. Deixe que as crianças removam o xale, ou lenço dos saquinhos para representar o arrependimento.

JOÃO 15:1-8; 17:3

O Pai Celestial e Jesus desejam que eu Os conheça.

Você abençoará a vida das crianças para sempre ao ajudá-las a conhecer o Pai Celestial e Jesus Cristo.

Atividades sugeridas

- Mostre uma planta enquanto as crianças se revezam lendo os versículos em João 15:1-8. Como

Jesus Cristo é comparável a uma videira? De que maneira somos como os ramos? O que podemos fazer para nos aproximar do Salvador?

- Leia em voz alta João 17:3. Pergunte às crianças o que elas estão fazendo para conhecer o Pai Celestial e Jesus Cristo. Conte como você está se empenhando para conhecê-Lo.



Cristo ensinou: "Estai em mim" (João 15:4).



Incentivar o aprendizado no lar

Incentive as crianças a perguntar a um membro da família o que elas podem fazer para servi-lo. Na próxima aula, dê às crianças tempo para contar o que elas fizeram.

Aperfeiçoar o ensino

Adaptar as atividades. Se você ensina crianças pequenas, encontre nesta seção do esboço para crianças maiores ideias que possam ser adaptadas para sua classe. Da mesma maneira, as atividades para crianças menores podem ser adaptadas para ensinar as crianças maiores.



And It Was Night (E Já Era Noite),
de Benjamin McPherson

10 A 16 DE JUNHO

Mateus 26; Marcos 14; Lucas 22; João 18

“Não seja como eu quero, mas como tu queres”

Ao ler Mateus 26; Marcos 14; Lucas 22 e João 18, identifique princípios que você sente que as crianças precisam entender.

REGISTRE SUAS IMPRESSÕES _____



Convidar a participação de todos

Mostre gravuras dos acontecimentos nesses capítulos do *Livro de Gravuras do Evangelho*, nº 54, nº 55 e nº 56, e peça às crianças que digam o que está acontecendo nelas.



Ensinar a doutrina

Crianças menores

MARCOS 14:22-25; LUCAS 22:19-20

O sacramento me ajuda a pensar em Jesus.

Ajude as crianças a entender que partilhar do sacramento é uma oportunidade de pensar em Jesus.

Atividades sugeridas

- Resuma o relato de Jesus instituindo o sacramento. Você pode usar o “Capítulo 49: O primeiro sacramento”, *Histórias do Novo Testamento*, p. 124, ou o

vídeo correspondente (LDS.org). Ajude as crianças a compreender que nos lembramos de Jesus durante o sacramento.

- Pergunte se elas sabem o que o pão e a água do sacramento representam. Explique que esses emblemas nos ajudam a lembrar que Jesus morreu por nós e levantou dos mortos. Mostre um pedaço de pão e um copo de água enquanto ajuda as crianças a memorizar a frase: “Em memória [Dele]” (Lucas 22:19).
- Peça que fechem os olhos e pensem em alguém que amam, e diga-lhes que contem um pouco sobre essa pessoa. Peça que fechem os olhos novamente, pensem no Salvador e depois contem o que elas sabem sobre Ele. Incentive-as a pensar no Salvador durante o sacramento toda semana.
- Peça às crianças que demonstrem o que elas podem fazer para se lembrar de Jesus e ser reverentes durante o sacramento.
- Ajude as crianças a fazer o livreto descrito na página de atividades da semana. Sugira que elas o utilizem para ajudá-las a pensar em Jesus durante o sacramento.

- Ajude as crianças a procurar gravuras de Jesus em revistas da Igreja e criar uma colagem que elas possam olhar durante a reunião sacramental.

MATEUS 26:36–46**Jesus sofreu por mim porque me ama.**

Pense em como você pode ajudar as crianças a sentir o amor de Jesus por elas enquanto conversam sobre o relato de Seu sofrimento no Getsêmani.

Atividades sugeridas

- Peça às crianças que pensem em uma ocasião em que se sentiram tristes ou magoadas. Se achar apropriado, peça a algumas crianças que falem sobre isso. Mostre a gravura no esboço da semana em *Vem, e Segue-Me — Estudo Pessoal e Familiar*. Explique que Jesus, de uma maneira que não entendemos plenamente, sentiu toda a dor e tristeza que todas as pessoas sentiram ou sentirão. Isso significa que Ele pode nos ajudar a nos sentirmos melhor quando estamos tristes, machucados ou preocupados.
- Cante “O amor do Salvador”, *Músicas para Crianças*, pp. 42–43, com as crianças. Peça-lhes que contem de que maneiras elas já sentiram o amor de Jesus.



Christ Praying in the Garden of Gethsemane [*Cristo Orando no Jardim do Getsêmani*], de Hermann Clementz

**Ensinar a doutrina**

Crianças maiores

MARCOS 14:22–24**O sacramento me ajuda a lembrar de Jesus Cristo e de Seu sacrifício por mim.**

Como você pode ajudar as crianças a ter uma experiência mais significativa com o sacramento?

Atividades sugeridas

- Peça que as crianças se revezem lendo os versículos em Marcos 14:22–24 (ver também Tradução de Joseph Smith, Marcos 14:20–24 no apêndice da Bíblia) e Doutrina e Convênios 20:75–79. Quais palavras e ideias são semelhantes nas duas passagens?
- Pergunte o que elas fazem para pensar em Jesus durante o sacramento. Ajude-as a encontrar escrituras ou palavras dos hinos sacramentais para ler durante o sacramento e, depois, escrevê-las em um cartão que possam consultar na próxima vez que tomarem o sacramento. Cante alguns destes hinos com as crianças (ver *Hinos*, nº 99 a nº 117).
- Escreva frases-chave das orações sacramentais no quadro e ajude as crianças a memorizá-las. O que significam essas frases? Por que somos gratos por renovar nossos convênios batismais toda semana?
- Convide um portador do Sacerdócio Aarônico para falar às crianças sobre a experiência dele preparando, abençoando ou partilhando o sacramento. O que o ajuda a se preparar para o sacramento? Como ele se sente ao fazer isso? Como o pão e a água o lembram do Salvador?
- Peça às crianças que já são batizadas que contem o que elas se lembram do batismo. Como elas se sentiram? Quais convênios elas fizeram? (Ver Mosias 18:8–10.) Diga-lhes que toda semana quando partilharmos do sacramento é como se fossemos batizados de novo — podemos ser perdoados de nossos pecados e renovar nossos convênios.

MATEUS 26:36–42**No Getsêmani, Jesus Cristo tomou sobre Si meus pecados e minhas dores.**

Saber o que Jesus fez por nós no Getsêmani pode ajudar as crianças a se arrepender de seus pecados e buscar o Salvador quando enfrentarem desafios.

Atividades sugeridas

- Peça às crianças que leiam Mateus 26:36–42, identificando palavras ou frases que descrevam como Jesus Se sentiu no Getsêmani. O que Jesus estava vivenciando que O fez Se sentir dessa maneira? Dê às crianças a oportunidade de compartilhar seus sentimentos sobre Jesus e Seu sacrifício por nós.
- Peça que comentem sobre uma ocasião quando estavam tristes ou com dor. Pergunte se elas conhecem alguém que já sentiu a mesma coisa. Explique que, no Getsêmani, Jesus sentiu toda a dor e tristeza que todas as pessoas sentem. Ele fez isso para que pudesse nos consolar quando precisarmos (ver Alma 7:11–12).
- Dê a uma criança uma vara maior do que a largura da porta da classe e peça-lhe que a segure na horizontal e tente passar pela porta. Explique que a vara representa nossos pecados, que nos impedem de entrar no reino de Deus. Remova a vara para demonstrar que Jesus tomou sobre Si nossos pecados para que possamos ser perdoados quando nos arrependermos.

LUCAS 22:39–44**Posso seguir o exemplo de Jesus sendo obediente ao Pai Celestial.**

Jesus demonstrou obediência ao Pai quando disse: “Não se faça a minha vontade, senão a tua” (Lucas 22:42). Como você pode ajudar as crianças a aprender mais sobre o exemplo de Jesus?

Atividades sugeridas

- Memorize com as crianças a frase: “Não se faça a minha vontade, senão a tua” (Lucas 22:42) e debata o que ela significa. O que podemos fazer para obedecer à vontade do Pai Celestial?
- Ajude as crianças a identificar alguns mandamentos aos quais elas obedeceram. Pergunte: Quais bênçãos vocês receberam por serem obedientes ao Pai Celestial mesmo quando foi difícil? Incentive-as a compartilhar experiências pessoais ou testemunhos.

LUCAS 22:41–43**Posso receber ajuda quando oro.**

Quando Jesus orou no Getsêmani, um anjo apareceu para fortalecê-Lo. As crianças a quem você ensina entendem que elas também podem orar ao Pai Celestial para que Ele as fortaleça?

Atividades sugeridas

- Conte a história de Lucas 22:41–43 para as crianças (talvez usando o “Capítulo 51: O sofrimento de Jesus no Jardim do Getsêmani”, *Histórias do Novo Testamento*, p. 129, ou o vídeo correspondente em LDS.org). Explique que, quando Jesus orou, o Pai Celestial enviou um anjo para fortalecê-Lo. Quem o Pai Celestial envia para nos fortalecer?
- Mostre a imagem de um anjo consolando Cristo no esboço da semana em *Vem, e Segue-Me — Estudo Pessoal e Familiar* e conte uma experiência em que se sentiu fortalecido pelo Pai Celestial.

**Incentivar o aprendizado no lar**

Incentive as crianças a compartilhar com seus familiares o que elas farão durante o sacramento para se lembrar de Jesus.

Aperfeiçoar o ensino

Prestar testemunho para a classe. Um testemunho pode ser algo simples como “Sei que o Pai Celestial ama cada um de nós” ou “Sinto-me bem quando aprendo sobre Jesus Cristo”.

O sacramento me ajuda a pensar em Jesus (Marcos 14:22-25).

Pinte as gravuras. Recorte a linha contínua do retângulo e depois dobre nas linhas pontilhadas para fazer um livreto com as páginas na ordem correta.

3

Posso ouvir as orações sacramentais serem feitas.

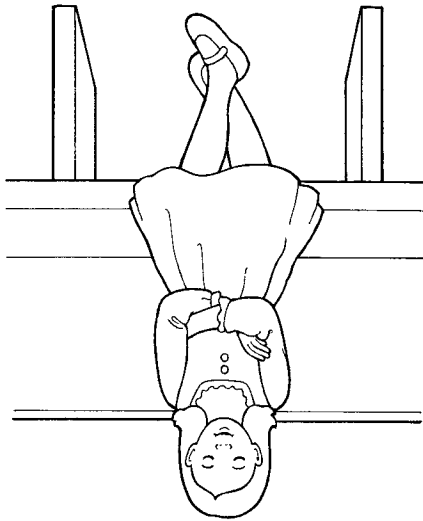

2

Hoje em dia tomamos o sacramento da mesma maneira como Jesus ensinou.



O sacramento



Posso pensar em Jesus durante o sacramento.

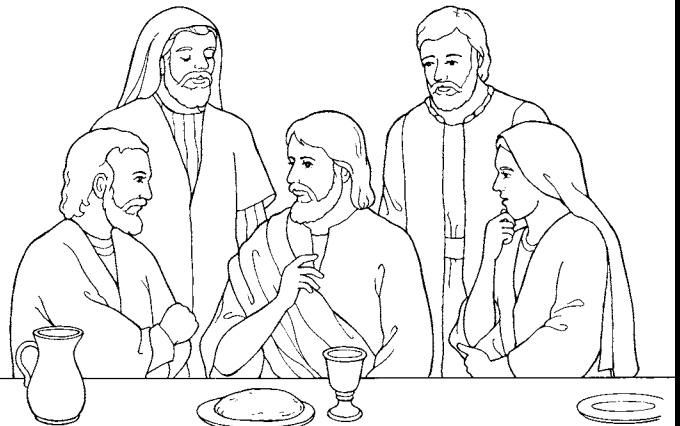

Jesus apresentou o sacramento pela primeira vez a Seus apóstolos.

4

1





Ecce Homo [Eis o Homem],
de Antonio Ciseri

17 A 23 DE JUNHO

Mateus 27; Marcos 15; Lucas 23; João 19

“Está consumado”

Inicie sua preparação lendo Mateus 27; Marcos 15; Lucas 23 e João 19. Em espírito de oração, busque entender as necessidades das crianças.

REGISTRE SUAS IMPRESSÕES _____



Convidar a participação de todos

Permita que cada criança segure a gravura do esboço da semana em *Vem, e Segue-Me — Estudo Pessoal e Familiar*. Enquanto segura a gravura, cada criança pode contar algo que sabe sobre como Jesus morreu.



Ensinar a doutrina

Crianças menores

MATEUS 27:11–66; LUCAS 23; JOÃO 19

Posso ressuscitar porque Jesus morreu por mim.

As criancinhas podem ficar angustiadas com os relatos da Crucificação de Jesus. O “Capítulo 52: Os julgamentos de Jesus” e o “Capítulo 53: A Crucificação de Jesus”, *Histórias do Novo Testamento*, pp. 133, 136, ou os vídeos correspondentes (LDS.org) oferecem um bom modelo de como contar essa história de modo apropriado para elas.

Atividades sugeridas

- Mostre a gravura do esboço da semana em *Vem, e Segue-Me — Estudo Pessoal e Familiar* enquanto

conta sobre o julgamento de Jesus, a Crucificação e o sepultamento (ver também *Livro de Gravuras do Evangelho*, nº 57 e nº 58). Peça às crianças que digam o que sabem sobre esses acontecimentos. Enfatize que, no terceiro dia, Jesus ressuscitou, significando que Ele voltou à vida.

- Peça às crianças que citem algumas coisas que os pais fazem por elas e que elas não podem fazer por si mesmas. Mostre uma gravura do Salvador. Explique que, por causa de Jesus, podemos ressuscitar — algo que não podemos fazer por nós mesmos.
- Mostre uma gravura de alguém que você sabe que morreu. Preste testemunho de que, por causa de Jesus, essa pessoa viverá novamente.



O Sepultamento de Jesus, de Carl Heinrich Bloch

MATEUS 27:26–37; LUCAS 23:34**Posso perdoar os outros como Jesus perdoou.**

Como você ajudará as crianças a entender como perdoar as pessoas rudes, assim como Jesus fez?

Atividades sugeridas

- Descreva como os soldados foram rudes com Jesus (ver Mateus 27:26–37) e depois leia Lucas 23:34. Explique que, quando perdoamos as outras pessoas, afastamos os sentimentos ruins que temos em relação a elas e demonstramos amor.
- Fale sobre situações em que alguém diz ou faz algo rude. Peça às crianças que demonstrem como elas perdoariam essa pessoa.
- Escreva palavras ou frases de “Faze-me, ó Pai, perdoar”, *Músicas para Crianças*, p. 52, no quadro. Peça às crianças que cantem o hino várias vezes, apagando algumas palavras de cada vez até aprenderem o hino inteiro. De acordo com esse hino, quem devemos perdoar? Quem pode nos ajudar quando for difícil perdoar?
- Pesquise em uma edição recente da revista *Liahona* para encontrar uma história sobre uma criança que perdoou alguém. Conte essa história para as crianças.

LUCAS 23:32–33, 39–43**Jesus sofreu e morreu por mim, por isso posso me arrepender e ser perdoado.**

Embora as crianças menores de 8 anos não sejam responsáveis, é importante que elas comecem a aprender agora como se arrepender das escolhas erradas que fazem.

Atividades sugeridas

- Resuma Lucas 23:32–33, 39–43 e chame a atenção para os dois ladrões na gravura nº 57 no *Livro de Gravuras do Evangelho*. Explique que, quando o primeiro ladrão escarneceu de Jesus, o segundo admitiu ter feito algo errado — ele estava começando a se arrepender.

- Leia Doutrina e Convênios 19:16 para as crianças. Por que Jesus sofreu por nós?
- Mostre o vídeo “A Bicicleta Brilhante” (LDS.org). Explique que o Pai Celestial e Jesus Cristo podem nos ajudar a sobrepujar nossos pecados e erros, e receber o perdão.
- Deixe que as crianças façam marcas com giz no quadro para representar as escolhas erradas. Depois, peça-lhes que apaguem o quadro para representar o arrependimento. Mostre uma gravura do Salvador e testifique que podemos nos arrepender por causa Dele.



Ensinar a doutrina

Crianças maiores

MATEUS 27:11–66; LUCAS 23; JOÃO 19**Jesus morreu por mim porque me ama.**

Por que você é grato por Jesus Cristo ter morrido por você? Pondere sobre como ajudar as crianças a entender o significado do sacrifício do Salvador por elas.

Atividades sugeridas

- Relacione os acontecimentos-chave de Mateus 27:11–66 (para isso, veja o “Capítulo 52: Os julgamentos de Jesus” e o “Capítulo 53: A Crucificação de Jesus”, *Histórias do Novo Testamento*, pp. 133, 136). Peça às crianças que estudem esses versículos e coloquem os acontecimentos na ordem correta.
- Mostre os vídeos “Jesus É Condenado Perante Pilatos” e “Jesus É Chicoteado e Crucificado” (LDS.org). (Ver também “Expiação”, LDS.org.) Por que Jesus quis sofrer por nós?
- Peça a uma criança que leia Mateus 27:54 e incentive as crianças a compartilhar coisas sobre Jesus que as ajudam a saber que Ele é o Filho de Deus.
- Pergunte o que elas aprendem sobre a Crucificação com o hino Vede, morreu o Redentor”, *Hinos*, nº 110, ou com outro hino sacramental.

MATEUS 27:26–37; LUCAS 23:34**Posso perdoar os outros como Jesus fez.**

Às vezes é difícil perdoar as pessoas. As crianças que você ensina serão abençoadas ao seguirem o exemplo do Salvador e perdoar a todos.

Atividades sugeridas

- Peça às crianças que se revezem lendo sobre os soldados que foram rudes com Jesus em Mateus 27:26–37 e quando Jesus os perdoou em Lucas 23:34. O que aprendemos com o exemplo de Jesus?
- Escreva no quadro *O que podemos fazer para perdoar alguém que é rude conosco?* Deixe que as crianças se revezem escrevendo ideias no quadro, como *Orar para ter sentimentos bondosos em relação à pessoa* ou *Pensar em algo bom sobre a pessoa*.
- Peça às crianças que desenhem situações em que elas perdoariam alguém que foi rude. Deixe que compartilhem seus desenhos com a classe.

LUCAS 23:32–33, 39–43**Jesus sofreu e morreu por mim, por isso posso me arrepender e ser perdoado.**

Esta lição é uma boa ocasião para testificar de Jesus Cristo, que podemos nos arrepender de nossos pecados e ser perdoados.

Atividades sugeridas

- Peça às crianças que leiam Mateus 23:32–33, 39–43. Explique que as duas pessoas que foram crucificadas com Jesus eram ladrões. Como um dos ladrões demonstrou que estava começando a se arrepender?
- Escreva a seguinte frase no quadro, deixando espaços em branco onde estão as palavras em itálico: “Posso ser *perdoado* quando me *arrependo* graças à *Expição* de *Jesus Cristo*”. Dê dicas às crianças para ajudá-las a preencher os espaços em branco.
- Peça a uma criança que segure uma sacola e a encha com pequenas pedras enquanto as outras crianças citam escolhas erradas que alguém pode fazer. Ajude as crianças a comparar a sacola com o fardo espiritual que carregamos quando pecamos. De que maneira o arrependimento é como tirar as pedras da sacola?
- Use o artigo “Você pode se arrepender e perdoar” (*A Liahona*, agosto de 2015, p. 75) para ensinar as crianças como se arrepender.

**Incentivar o aprendizado no lar**

Incentive as crianças a pensar em alguém que elas precisam perdoar e escolher uma coisa que farão para demonstrar a essa pessoa que elas a perdoaram.

Aperfeiçoar o ensino

Aprender a reconhecer a revelação. A revelação geralmente vem “linha sobre linha” (2 Néfi 28:30), não tudo de uma vez. Ao orar e ponderar sobre as escrituras neste esboço, você descobrirá que ideias e impressões podem vir a qualquer hora e em qualquer lugar — quando vai para o trabalho, realiza tarefas domésticas ou interage com a família e os amigos.

Porque Jesus morreu por mim, posso ressuscitar (Mateus 27:11-66; João 19).

Leia as escrituras e desenhe linhas para combinar as pessoas com o que elas fizeram durante as últimas horas de Jesus na Terra.



Pilatos
Mateus 27:1-2, 11-24



Enterrou Jesus



Simão
Mateus 27:32



Confortou Maria



Soldados
Mateus 27:27-35

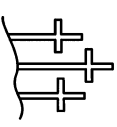

Foram crucificados



Os dois salteadores
Mateus 27:44



Julgou Jesus



Maria, a mãe de Jesus
João 19:25



Chorou



João
João 19:25-27



Crucificaram Jesus



José de Arimatéia
Mateus 27:57-60



Carregou a cruz de Jesus



Feed My Sheep (Apascenta Minhas Ovelhas), de Kamille Corry

24 A 30 DE JUNHO

Mateus 28; Marcos 16; Lucas 24; João 20–21

“Já Ressuscitou”

Inicie sua preparação lendo Mateus 28; Marcos 16; Lucas 24 e João 20–21. *Vem, e Segue-Me — Estudo Pessoal e Familiar* e este esboço podem ajudá-lo a escolher princípios nesses capítulos que serão significativos para as crianças em sua classe.

REGISTRE SUAS IMPRESSÕES _____



Convidar a participação de todos

Ver uma gravura pode ajudar as crianças a lembrar de coisas que aprenderam em casa ou em outras situações. Você pode mostrar a gravura do esboço da semana em *Vem, e Segue-Me — Estudo Pessoal e Familiar* e pedir às crianças que contem o que elas sabem sobre a história mostrada na gravura.



Ensinar a doutrina

Crianças menores

MATEUS 28; MARCOS 16; LUCAS 24; JOÃO 20:1–23

Viverei novamente depois que eu morrer, assim como Jesus.

A Expição de Jesus Cristo, incluindo Sua Ressurreição, é o acontecimento mais importante na história e a base da fé cristã. Ao ler sobre a Ressurreição, pondere como você ajudará a edificar a fé das crianças em Jesus Cristo.

Atividades sugeridas

- Conte a história da Ressurreição de Jesus com suas próprias palavras. Peça às crianças que se revezem contando a história novamente para você. Use o “Capítulo 54: A Ressurreição de Jesus”, *Histórias do Novo Testamento*, p. 139, ou o vídeo correspondente (LDS.org). Explique que, quando Jesus morreu, Seu espírito deixou Seu corpo. Quando Ele ressuscitou, Seu espírito e Seu corpo se uniram novamente.
- Convide alguns membros da ala para representar os soldados, os anjos, Maria Madalena, Pedro, João, os discípulos e Tomé, e contar o que eles testemunharam após a Ressurreição de Jesus.
- Preste testemunho de que todos nós ressuscitaremos um dia. Convide as crianças a prestar testemunho.
- Você pode cantar com as crianças “Jesus da morte ressurgiu?” e “Quando Jesus voltar”, *Músicas para Crianças*, pp. 45 e 46–47. Peça às crianças que imaginem como será ver Jesus ressuscitado. Convide-as a compartilhar seus pensamentos com a classe.

JOÃO 20:24-29**Posso ter fé em Jesus Cristo mesmo que eu não possa vê-Lo.**

Pondere sobre como ajudar as crianças a entender o que é fé e como elas podem exercer fé no Salvador.

Atividades sugeridas

- Mostre a gravura Cristo Manifesta-Se a Tomé (LDS.org) enquanto conta a experiência de Tomé em João 20:24–29. No decorrer da aula, repita a história, mas desta vez peça às crianças que mencionem alguns detalhes.
- Mostre uma caixa com um objeto dentro que as crianças não possam ver e descreva esse objeto para as crianças. Pergunte-lhes se elas acreditam que o objeto realmente está dentro da caixa e por quê. Depois, mostre-lhes o objeto e explique que fé é acreditar em coisas que não podemos ver. O mais importante é exercer fé em Jesus Cristo.



Behold My Hands [Eis Minhas Mãos], de Jeff Ward

JOÃO 21:15-17**Posso demonstrar meu amor por Jesus servindo ao próximo.**

Como você pode inspirar as crianças a amar e ajudar as pessoas ao redor delas?

Atividades sugeridas

- Leia João 21:15–17 ou mostre o vídeo “Apascenta Minhas Ovelhas” (LDS.org). Jesus não queria que Pedro passasse o resto da vida pescando. Ele queria que Pedro pregasse o evangelho e convidasse

todos a se achegarem e Ele. Dê a cada criança uma ovelha de papel e peça-lhes que escrevam nela algo que podem fazer para ajudar a apascentar as ovelhas de Jesus.

- Com antecedência, peça a várias crianças que contem algo que estão fazendo para amar e servir ao próximo, ou como outras pessoas as serviram.
- Escreva o nome de cada criança de sua classe em um pedaço de papel em formato de ovelha e espalhe essas ovelhas pela classe. (Inclua o nome das crianças que não frequentam a Primária regularmente.) Peça às crianças que reúnam as ovelhas encontrando aquela com o nome delas. O que podemos fazer para servir a uma ovelha perdida que conhecemos?

**Ensinar a doutrina**
Crianças maiores**MATEUS 28; MARCOS 16; LUCAS 24; JOÃO 20:1-23****Devido à Ressurreição de Jesus, todos nós ressuscitaremos.**

É natural que as crianças se perguntem o que acontece após a morte. Pense em como você pode ensinar sobre a ressurreição de maneira a edificar a fé delas.

Atividades sugeridas

- Peça às crianças que fechem os olhos e imaginem que estão reunidas no sepulcro de Jesus enquanto você lê João 20:1–17 ou resume a história da Ressurreição (ver também Capítulo 54: “A Ressurreição de Jesus”, *Histórias do Novo Testamento*, p. 139, ou o vídeo correspondente em LDS.org). Como teria sido ver o Salvador ressuscitado?
- Peça a cada criança que estude a experiência de alguém que viu o Salvador ressuscitado e compartilhe com o resto da classe o que aprendeu.
- Assista a um ou mais destes vídeos com as crianças: “O Salvador Jaz em uma Tumba”, “Jesus Ressuscita”, “Cristo Aparece na Estrada de Emaús” e “O Senhor Ressuscitado Aparece aos Apóstolos” (LDS.org).

JOÃO 20:24-29**Posso ter fé em Jesus Cristo mesmo que eu não possa vê-Lo.**

O que as crianças que você ensina estão fazendo para fortalecer a fé em Jesus Cristo? Como você pode ajudá-las?

Atividades sugeridas

- Peça a algumas crianças que se revezem lendo João 20:24-29. (Veja também o vídeo “Bem-Aventurados os Que Não Viram e Creram”, LDS.org.)
- Escreva cada palavra da frase “Bem-aventurados os que não viram e creram” em pedaços de papel separados. Peça às crianças que coloquem as palavras em ordem. Peça-lhes que contem experiências em que sentiram o amor do Salvador mesmo sem tê-Lo visto.
- Peça às crianças que desenhem coisas que podem fazer para fortalecer sua fé. Enquanto elas desenhavam, compartilhe o que você tem feito para fortalecer sua fé em Jesus Cristo.

JOÃO 21:1-17**Posso demonstrar meu amor por Jesus apascentando Suas ovelhas.**

As crianças podem ser uma grande influência para as pessoas ao seu redor. Como você pode incentivá-las a fortalecer outras pessoas no evangelho?

Atividades sugeridas

- Antes de ler juntos João 21:1-17, pergunte às crianças se elas já foram pescar. Como foi? Pergunte se alguém já pegou uma “multidão [de] peixes” (João 21:6).
- Leia João 21:15-17, mas substitua o nome de Simão pelo nome das crianças. Quem são as ovelhas de Jesus? Como podemos apascentar Suas ovelhas?
- Distribua um lanche simples para as crianças. Enquanto elas estiverem comendo, pergunte-lhes como compartilhar o evangelho com alguém é como alimentar as pessoas.

**Incentivar o aprendizado no lar**

Peça às crianças que usem a página de atividades da semana para ensinar a família sobre a última semana da vida do Salvador.

Aperfeiçoar o ensino

Fazer um acompanhamento dos incentivos dados. Quando você incentivar as crianças a praticar o que estão aprendendo, faça o acompanhamento do seu desafio na próxima aula. Isso mostra às crianças que você se preocupa como o evangelho está abençoando a vida delas. Quando compartilharem suas experiências, elas serão fortalecidas e ajudarão umas às outras a viver o evangelho.

Porque Jesus ressuscitou, todos podem ressuscitar (Mateus 18; Marcos 16; Lucas 24; João 20).

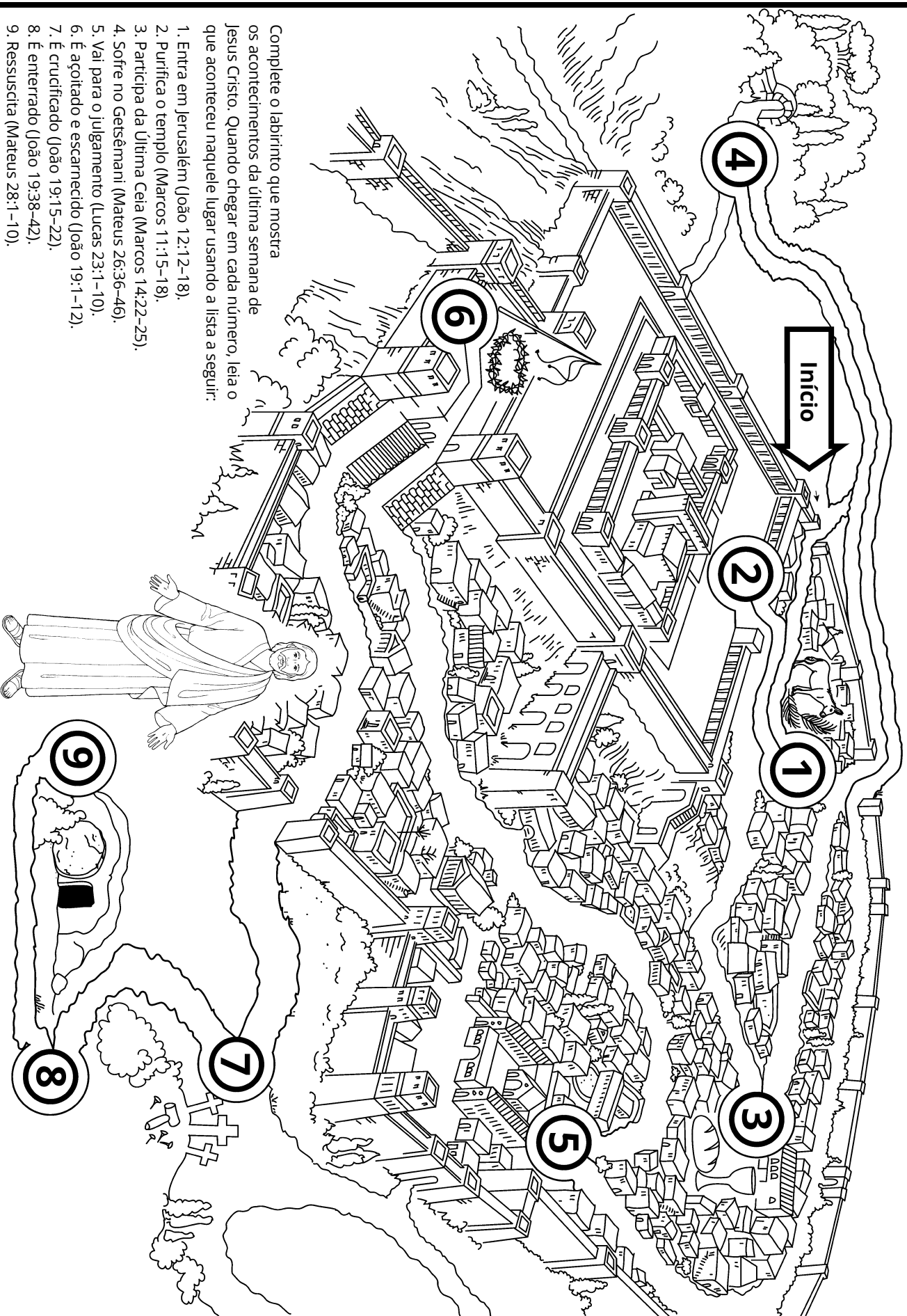

Complete o labirinto que mostra os acontecimentos da última semana de Jesus Cristo. Quando chegar em cada número, leia o que aconteceu naquele lugar usando a lista a seguir:

1. Entra em Jerusalém (João 12:12-18).
2. Purifica o templo (Marcos 11:15-18).
3. Participa da Última Ceia (Marcos 14:22-25).
4. Sofre no Getsêmani (Mateus 26:36-46).
5. Vai para o julgamento (Lucas 23:1-10).
6. É açoitado e escarnecido (João 19:1-12).
7. É crucificado (João 19:15-22).
8. É enterrado (João 19:38-42).
9. Ressuscita (Mateus 28:1-10).



Day of Pentecost [Dia de Pentecostes], de Sidney King

1º A 7 DE JULHO

Atos 1–5

“Ser-me-eis testemunhas”

Comece sua preparação lendo Atos 1–5. Em espírito de oração, busque entender as necessidades das crianças a quem você ensina. *Vem, e Segue-Me — Estudo Pessoal e Familiar* e este esboço de ensino vão lhe ajudar.

REGISTRE SUAS IMPRESSÕES _____



Convidar a participação de todos

Escreva no quadro *Quem sou eu?* Diga várias frases sobre Pedro e pergunte às crianças sobre quem você está falando. O que mais elas sabem sobre Pedro?



Ensinar a doutrina Crianças menores

ATOS 1:1–11

Jesus Cristo lidera Sua Igreja por meio de profetas e apóstolos.

Aprender como o Salvador liderava Sua Igreja em tempos passados por meio de apóstolos ajudará as crianças a obter seu testemunho dos profetas e apóstolos modernos.

Atividades sugeridas

- Mostre a gravura no esboço da semana em *Vem, e Segue-Me — Estudo Pessoal e Familiar*. Pergunte às crianças por que elas acham que os homens estão olhando para o céu. Resuma o relato em Atos 1:1–11. Ver também “Capítulo 55: Os apóstolos dirigem a Igreja”, *Histórias do Novo Testamento*, p. 145, ou o vídeo correspondente (LDS.org).
- Enquanto a classe observa a gravura do esboço da semana em *Vem, e Segue-Me — Estudo Pessoal e Familiar*, peça a uma criança que segure a gravura dos apóstolos atuais. Quem dirige a Igreja quando Cristo não está na Terra? Como eles dirigem a Igreja?
- Juguem um jogo da memória com gravuras atuais da Primeira Presidência e dos Doze Apóstolos. Quando alguém fizer um par, diga o nome do apóstolo ou presidente e algo mais sobre ele.
- No verso da gravura de Jesus, cole pequenas gravuras de assuntos que um profeta ensina, como um batismo ou um templo. Deixe que as crianças se revezem olhando uma das gravuras e dizendo ao resto da classe: “O profeta nos ensina sobre [o tópico na gravura]”.

ATOS 3:1-10**O Pai Celestial abençoa as pessoas por meu intermédio.**

O que você vai fazer para ajudar as crianças a reconhecer que podem abençoar as pessoas ao redor delas? Ajude-as a aprender com o exemplo de Pedro e João ao curar o homem paralítico.

Atividades sugeridas

- Peça que as crianças façam gestos de acordo com a história em Atos 3:1-10, como usar as mãos para pedir esmola ou pular de alegria. Como o Pai Celestial abençoou o homem que não podia andar?
- Traga um saco com gravuras representando maneiras de abençoarmos e servirmos ao próximo. Deixe que as crianças se revezem tirando as gravuras do saco e contando como podem abençoar o próximo daquela maneira.
- Peça às crianças que comentem sobre uma ocasião em que ajudaram alguém.

ATOS 5:1-11**Posso ser honesto.**

Os primeiros cristãos praticaram uma forma da lei da consagração para ajudar a cuidar dos pobres. Os que possuíam terras as venderam e deram o dinheiro aos apóstolos para ser distribuído entre os santos de acordo com suas necessidades. Ananias e Safira foram desonestos em sua contribuição e pensaram que podiam enganar os servos do Senhor.

Atividades sugeridas

- Ajude as crianças a representar a história de Ananias e Safira. Explique-lhes que, apesar de não morrermos ao contar uma mentira, a história mostra como o Pai Celestial considera importante ser honesto.

- Cantem juntos uma música sobre honestidade, como “Escolhendo o que é certo” (*Músicas para Crianças*, pp. 82-83). Ajude as crianças a entender que parte de ser honesto significa sempre dizer a verdade e não pegar coisas que pertencem a outra pessoa.
- Use fantoches de papel para representar situações simples nas quais alguém é honesto ou desonesto. Peça às crianças que fiquem de pé se a pessoa estiver sendo honesta ou se sentem no chão se ela estiver sendo desonesta.

**Ensinar a doutrina**

Crianças maiores

ATOS 1:8; 22-26**Jesus Cristo lidera Sua Igreja por meio de profetas e apóstolos.**

As crianças a quem você ensina podem compreender que a Igreja do Salvador hoje é dirigida por profetas e apóstolos, exatamente como em tempos passados.

Atividades sugeridas

- Escreva no quadro *Como Jesus Cristo dirige a Igreja quando não está na Terra?* Peça que as crianças identifiquem as respostas enquanto você lê as palavras do Salvador aos apóstolos em Atos 1:8.
- Leiam juntos Atos 1:22-26. Identifiquem como os apóstolos chamaram um novo apóstolo.
- Com antecedência, peça a uma criança e a seu pai ou sua mãe que leiam sobre um apóstolo recém-chamado (talvez em LDS.org). Convide a criança a contar à classe o que ela aprendeu e, se possível, o que o apóstolo disse sobre seu chamado na mensagem da conferência geral em que foi apoiado.



Os apóstolos dirigiram a Igreja depois que Cristo subiu aos céus.

ATOS 3:1-10

O Pai Celestial abençoa outras pessoas por meu intermédio mesmo se eu não for rico.

Como você vai ensinar as crianças que elas podem abençoar o próximo mesmo sem ter “prata [e] ouro”? (Atos 3:6.) Como você vai ajudá-las a ver oportunidades de servir a Deus servindo a outras pessoas?

Atividades sugeridas

- Peça a uma criança que leia Atos 3:1-10 enquanto as outras crianças representam a história. (Para obter ajuda, veja também o “Capítulo 56: Pedro cura um homem”, *Histórias do Novo Testamento*, p. 148, ou o vídeo correspondente em LDS.org.) Vocês também podem assistir ao vídeo “Pedro e João Curam um Coxo de Nascimento” (LDS.org). De que maneira a bênção que esse homem recebeu foi maior do que o dinheiro que ele havia pedido?
- Faça circular um saco de moedas. Conforme as crianças seguram o saco, pergunte a elas o que podem comprar com o dinheiro. Depois, pegue o saco de

moedas de volta e pergunte que bênçãos elas não podem comprar. Peça que digam como elas podem servir a alguém sem usar dinheiro (Atos 3:6).

ATOS 2:36-47

O Espírito Santo presta testemunho ao meu coração das verdades do evangelho.

Quando as crianças aprendem a reconhecer como o Espírito Santo fala a elas, são inspiradas a ouvir e agir de acordo com a inspiração que recebem.

Atividades sugeridas

- Leiam juntos Atos 2:36-37. Qual é o sentimento quando o Espírito Santo diz algo em nosso coração?
- Juntos, façam um cartaz com as palavras *O que devemos fazer?* escritas no alto. Exiba o cartaz toda semana e acrescente maneiras de as crianças agirem de acordo com o que aprendem a cada lição.
- Peça às crianças que descubram as boas coisas que as pessoas fizeram antes de serem batizadas em Atos 2:41-47. Que coisas boas podemos fazer para mostrar gratidão pelo dom do Espírito Santo que recebemos ao ser batizados?



Incentivar o aprendizado no lar

Incentive as crianças a planejar uma maneira de servir ao Pai Celestial ajudando um membro da família nesta semana.

Aperfeiçoar o ensino

Memorizar uma escritura. Selecione uma passagem das escrituras que, em sua opinião, poderia ajudar as crianças da classe, como Atos 2:38 ou Atos 3:19, e ajude-as a memorizar uma frase da escritura. Auxílios visuais, movimentos com as mãos ou gestos também podem ajudar as crianças a memorizar escrituras.

Jesus Cristo dirige Sua Igreja por intermédio de profetas e apóstolos (Atos 1:1-11).

Pinte as gravuras. Desenhe um profeta ou apóstolo atual no espaço em branco e escreva o nome dele no retângulo abaixo do desenho. Recorte nas linhas externas e depois dobre para dentro e para fora, como uma sanfona, nas linhas contínuas.

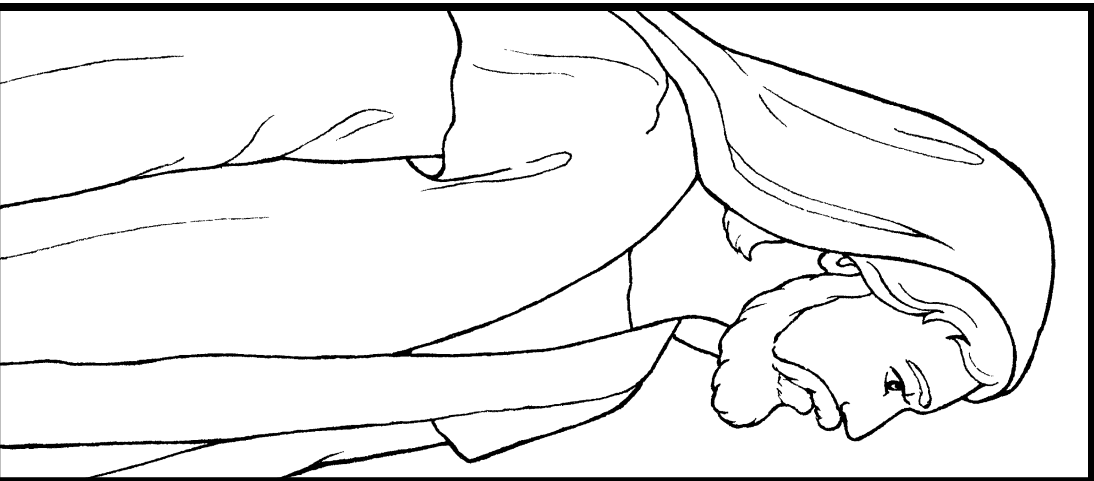
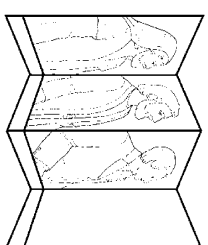

Jesus Cristo

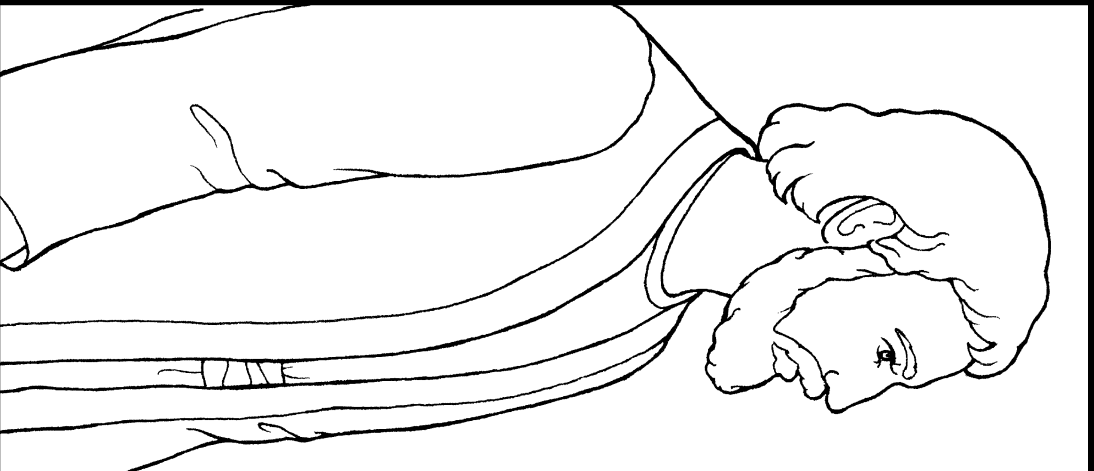

Apóstolo Pedro

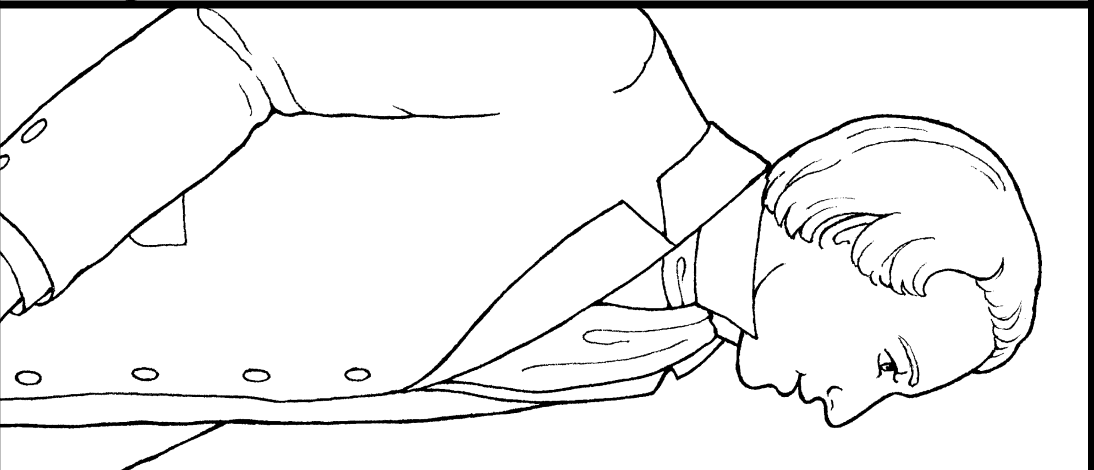

Joseph Smith





May We So Live (Desse Modo Vivamos), de Sam Lawlor

8 A 14 DE JULHO

Atos 6–9

“Senhor, que queres que eu faça?”

Comece lendo Atos 6–9. O esboço da semana em *Vem, e Segue-Me — Estudo Pessoal e Familiar* vai ajudá-lo a entender esses capítulos. As atividades neste esboço para as crianças menores podem ser adaptadas para as crianças maiores, ou vice-versa.

REGISTRE SUAS IMPRESSÕES _____



Convidar a participação de todos

Escreva alguns dos nomes de pessoas em Atos 6–9 no quadro — talvez Saulo ou Estevão. Peça às crianças que digam o que sabem sobre uma dessas pessoas.



Ensinar a doutrina

Crianças menores

ATOS 6–7

Posso seguir Jesus Cristo ao defender o certo.

O que as crianças podem aprender com Estevão sobre ser um seguidor de Jesus Cristo?

Atividades sugeridas

- Ajude as crianças a fazer gestos que combinem com uma música sobre escolher o certo, como em

“Escolhendo o que é certo” (*Músicas para Crianças*, pp. 82–83). Use Atos 7:51–60 para contar às crianças o que Estevão ensinou sobre Jesus Cristo mesmo que ao fazer isso tenha deixado os líderes judeus irados (ver também “Capítulo 57: A morte de Estevão”, *Histórias do Novo Testamento*, p. 150, ou o vídeo correspondente em LDS.org). Como Estevão escolheu o certo?

- Dê vários exemplos de crianças que tiveram que escolher entre o certo e o errado. Pergunte às crianças o que elas fariam para escolher o certo.

ATOS 8:26–39

O Espírito Santo me inspira a falar do evangelho com as pessoas.

Filipe seguiu a inspiração do Espírito e ajudou um homem etíope que se esforçava para compreender as escrituras. Que lições dessa história podem ser ensinadas às crianças da sua classe?



Philip Teaching the Ethiopian [*Filipe Ensina o Etíope*], de Robert T. Barrett

Atividades sugeridas

- Coloque duas cadeiras juntas para criar uma carruagem. Peça que duas crianças se sentem na carruagem, uma para representar Filipe e outra para o etíope. Então conte a história de como Filipe ensinou o evangelho ao homem da Etiópia.
- Já sentiu o Espírito Santo dizer a você para compartilhar o evangelho com alguém, semelhante à experiência que Filipe teve em Atos 8:29? Conte essa experiência para as crianças.

ATOS 9:1-20

Quando cometo um erro, o Pai Celestial pede que eu me arrependa e mude.

Quando Jesus disse a Saulo para parar de perseguir a Igreja do Senhor, Saulo imediatamente se arrependeu e mudou. Como esse relato vai ajudar as crianças a quem você ensina a ter o desejo de mudar rapidamente quando cometem um erro?

Atividades sugeridas

- Resuma a história da conversão de Saulo, encontrada em Atos 9:1-20 (ver também “Capítulo 59: Saulo ouve a voz de Jesus e é convertido”, *Histórias do Novo Testamento*, p. 154, ou o vídeo correspondente em LDS.org).
- Liste ou traga figuras de coisas que mudam, como um girino, que se transforma em sapo, ou árvores em diferentes estações. Como Saulo mudou quando Jesus Cristo o visitou?

- Desenhe uma bifurcação de estrada no quadro. Peça que as crianças digam nomes de lugares que gostariam de visitar e escreva-os no alto de uma estrada. O que aconteceria se pegássemos a estrada errada? Como o arrependimento é comparável a voltar para a estrada correta?
- Peça que as crianças repitam o que Saulo disse ao Senhor: “Senhor, que queres que eu faça?” O que o Senhor quer que façamos?



Ensinar a doutrina

Crianças maiores

ATOS 6-7

Serei uma testemunha de Jesus Cristo.

Como você vai ajudar as crianças a aprender com o exemplo de Estevão de permanecer como uma testemunha de Jesus Cristo?

Atividades sugeridas

- Leia Atos 6:5-15 e 7:51-60 com as crianças. Como Estevão foi uma testemunha de Jesus Cristo? Peça a uma ou mais crianças que ajam como se fossem Estevão e compartilhem as coisas em que acreditam e por quê.
- Peça que as crianças se revezem na leitura de Atos 6:3-10, procurando qualidades de Estevão que o ajudaram a servir.
- Peça que as crianças ajudem você a pensar em situações nas quais elas possam se erguer como testemunhas de Jesus Cristo e Seu evangelho. Ajude-as a representarem essas situações. Peça às crianças que leiam Mosias 18:9. Saliente que ser testemunha de Jesus Cristo é uma das promessas que fazemos no batismo.
- Escreva os nomes *Estevão* e *Filipe* no quadro. Sob o nome Estevão, escreva maneiras de sermos exemplos para outras pessoas. Sob o nome Filipe, escreva maneiras de compartilharmos o evangelho com outras pessoas. Como ser exemplo de um discípulo de Jesus Cristo nos ajuda a compartilhar o evangelho?

ATOS 8:5-24**O sacerdócio é um dom inestimável recebido de Deus.**

Satanás promove a mensagem de que bens materiais nos trazem felicidade. Como você vai usar a história de Simão para ajudar as crianças a valorizarem as coisas espirituais como o sacerdócio e suas bênçãos?

Atividades sugeridas

- Resuma a história de Simão, encontrada em Atos 8:5-24 (ver também “Capítulo 58: Simão e o sacerdócio”, *Histórias do Novo Testamento*, p. 152, ou o vídeo correspondente em LDS.org). Por que não podemos comprar o sacerdócio? Como um homem realmente recebe o sacerdócio? (Ver Regras de Fé 1:5.)
- Distribua dinheiro de mentira para as crianças e exponha gravuras de coisas que podem ser compradas com dinheiro. Pergunte às crianças o quanto de seu dinheiro de mentira elas dariam por essas coisas. Depois mostre gravuras do sacramento, de um templo (representando as bênçãos do templo), de um batismo e outras bênçãos que recebemos por meio do sacerdócio. Explique às crianças que esses dons de Deus não têm preço e não podem ser comprados com dinheiro.

ATOS 9:1-20**Quando cometo um erro, o Pai Celestial pede que eu me arrependa e mude.**

Quando Jesus disse a Saulo para parar de perseguir a Igreja do Senhor, Saulo imediatamente se arrependeu

e mudou. Como esse relato vai ajudar as crianças a quem você ensina a ter o desejo de mudar rapidamente quando cometem um erro?

Atividades sugeridas

- Peça às crianças que dobrem um pedaço de papel ao meio. Peça que escrevam *Antes* em uma metade e *Depois* na outra. Leia com as crianças Atos 8:1-3, 9:1-2 e 9:17-22, identificando palavras ou frases que descrevam Saulo antes e depois de ter visto o Senhor.
- Convide um membro da ala para contar sua história de conversão e como ser membro da Igreja mudou sua vida, assim como ocorreu com Saulo.
- Desenhe uma “estrada para Damasco” no quadro. Peça que as crianças leiam Atos 9:6, 11, 18, 20-22, identificando o que Saulo fez para se arrepender e voltar a Cristo, e escreva essas ações ao longo da estrada. O que aprendemos com Saulo a respeito de como podemos ser mais semelhantes a Jesus Cristo?
- Peça que as crianças desenhem sua parte favorita do relato da conversão de Saulo e compartilhe seu desenho com a classe.

**Incentivar o aprendizado no lar**

Incentive as crianças a contar à família sua atividade favorita da aula de hoje e o que aprenderam com ela.

Aperfeiçoar o ensino

Ajudar as crianças a aprender as escrituras. As crianças pequenas, às vezes, não conseguem ler muito bem, mas ainda assim você deve envolvê-las no aprendizado das escrituras. Por exemplo, leia uma passagem e peça que elas se levantem ou ergam a mão quando ouvirem uma frase ou palavra específica que você quer enfatizar (ver *Ensinar à Maneira do Salvador*, p. 20).

Quando cometo um erro, o Pai Celestial pede que eu me arrependa e mude (Atos 9:1-20).

Pinte e recorte as figuras. Cole o verso das figuras a um palito de picolé para fazer um fantoche. Use o fantoche para contar a história da conversão de Saulo. Explique que, depois da conversão, Saulo passou a se chamar Paulo.

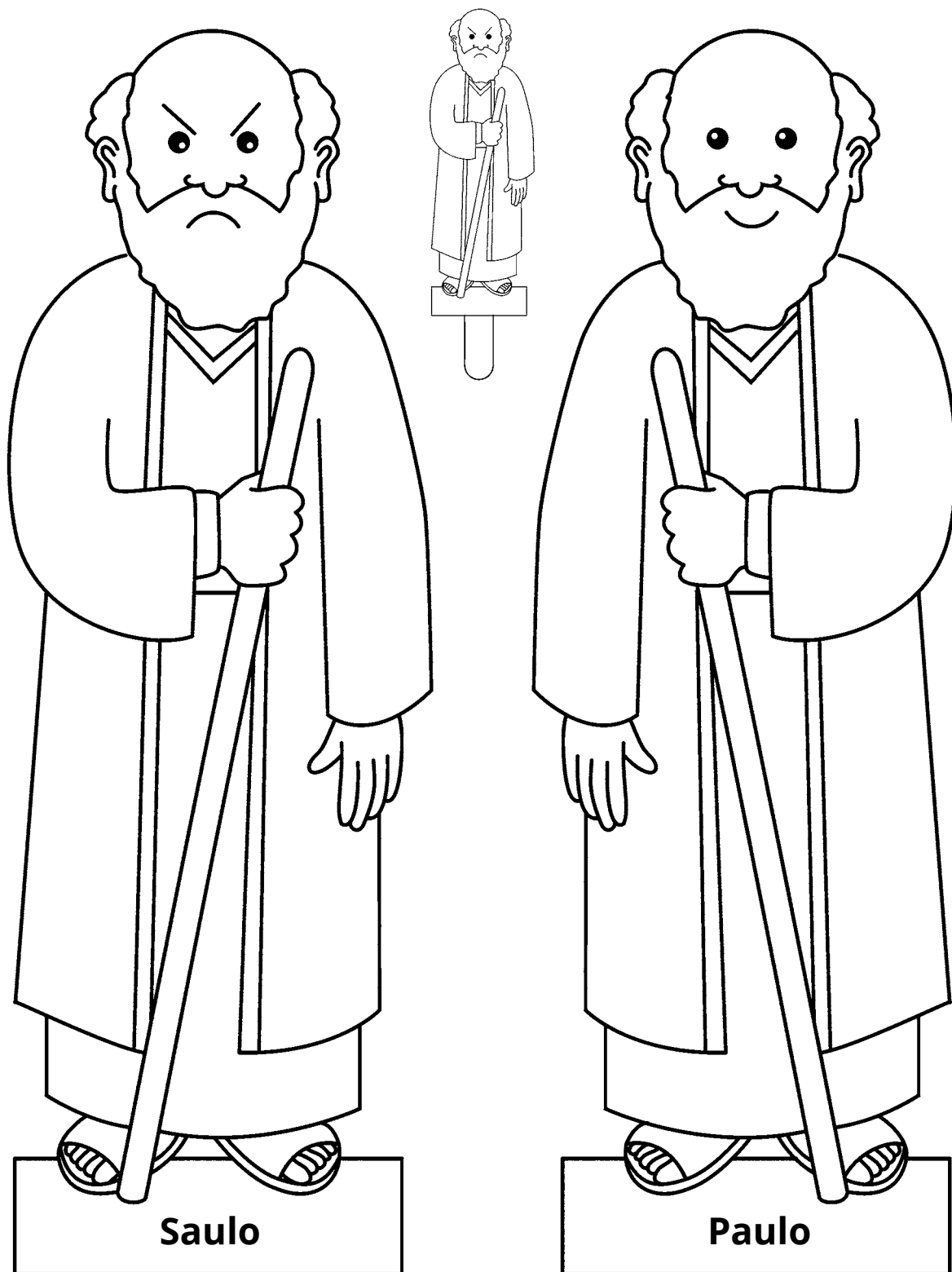



15 A 21 DE JULHO

Atos 10–15

“E a palavra de Deus crescia e se multiplicava”

Comece sua preparação para ensinar lendo e ponderando Atos 10–15. *Vem, e Segue-Me — Estudo Pessoal e Familiar* vai ajudá-lo a compreender esses capítulos, e este esboço vai lhe dar sugestões didáticas.

REGISTRE SUAS IMPRESSÕES _____



Convidar a participação de todos

Para ajudar as crianças a compartilhar o que aprendem e sentem, peça que compartilhem coisas que demonstrem que elas acreditam em Jesus Cristo.



Ensinar a doutrina

Crianças menores

ATOS 10:34–35

O Pai Celestial ama todos os Seus filhos.

Uma doutrina fundamental que até mesmo as crianças menores podem compreender é que todas as pessoas são filhas de Deus e que Ele ama todos os Seus filhos.

Atividades sugeridas

- Mostre a gravura Cristo e as Crianças de Todas as Partes do Mundo (*Livro de Gravuras do Evangelho*, nº 116) enquanto lê Atos 10:34–35. Explique às

crianças que na época de Pedro algumas pessoas acreditavam que Deus amava somente alguns grupos de pessoas, mas Pedro aprendeu que Deus ama todos os Seus filhos e deseja que todos eles conheçam o evangelho.

- Peça que as crianças façam um desenho delas mesmas. Preste testemunho de que o Pai Celestial ama cada um deles e todos os Seus filhos, não importa sua aparência ou de onde vêm.
- Cantem uma música que fale sobre amar o próximo — por exemplo: “Eu andarei contigo” (*Músicas para Crianças*, pp. 78–79). Peça que as crianças compartilhem maneiras de demonstrar amor a todos — mesmo àqueles que são diferentes deles — assim como Jesus fez.
- Peça aos pais de cada criança, com antecedência, que escrevam sobre algumas características admiráveis do filho. Leia as respostas na classe e testifique que o Pai Celestial ama cada um de Seus filhos.
- Aponte para cada criança, uma a uma, e diga: “O Pai Celestial ama o(a) [nome]”. Deixe que as crianças se revezem apontando uma para a outra e dizendo essa frase.

ATOS 11:26**Sou cristão porque acredito em Jesus Cristo e O sigo.**

As crianças a quem você ensina podem saber que os membros da Igreja são, com frequência, chamados de mórmons porque acreditam no Livro de Mórmon, mas elas sabem que também somos cristãos porque acreditamos em Jesus Cristo?

Atividades sugeridas

- Leia Atos 11:26 para as crianças. Explique às crianças que alguém que acredita em Jesus Cristo e O segue é chamado de cristão, então somos cristãos.
- Cante “A Igreja de Jesus Cristo” (*Músicas para Crianças*, p. 48) com as crianças. Como devemos agir na Igreja, na escola e no lar por sermos seguidores de Jesus Cristo e pertencermos à Sua Igreja?
- Deixe que as crianças pintem o crachá na página de atividade desta semana e o usem em casa.

ATOS 12:1–17**O Pai Celestial ouve e responde às orações.**

O registro do anjo libertando Pedro da prisão ensina de maneira poderosa que o Pai Celestial responde às orações.

Atividades sugeridas

- Convide as crianças a representarem o relato de Pedro sendo libertado da prisão em Atos 12:1–17 enquanto você resume a história. Como o Pai Celestial respondeu às orações daqueles que oravam por Pedro?
- Cante uma música sobre a oração — por exemplo, “A cabecinha abaixarei” (*Músicas para Crianças*, p. 18) — e façam gestos para ajudar as crianças a aprender a orar. Peça que as crianças citem exemplos de coisas que podem agradecer e pedir ao Pai Celestial em oração.
- Mostre gravuras de pessoas orando (ver, por exemplo, *Livro de Gravuras do Evangelho*, nº 111 e nº 112)

enquanto compartilha uma experiência em que o Pai Celestial respondeu suas orações.



O Pai Celestial nos ama e vai responder a nossas orações.

**Ensinar a doutrina**
Crianças maiores**ATOS 10:34–35; 15:6–11****“Deus não faz acepção de pessoas.”**

As crianças a quem você ensina precisam compreender que o Pai Celestial ama todos os Seus filhos, não importa sua aparência, onde moram ou as escolhas que fazem.

Atividades sugeridas

- Pergunte às crianças se elas podem dizer quem uma pessoa é somente olhando para ela ou adivinhando de onde veio. De acordo com Atos 10:35, como Deus determina se alguém é “aceito por ele”?
- Leia Atos 10:34–35; 15:6–11 com as crianças. Explique-lhes que, na época de Pedro, os judeus acreditavam que Deus não aceitava quem não fosse judeu (que era chamado de gentio). Mas Deus ensinou a Pedro que Ele ama todos os Seus filhos, tanto judeus quanto gentios. Cantem juntos “Sou um filho de Deus”, *Músicas para Crianças*, pp. 2–3. Peça que as crianças substituam o nome delas por palavras como *eu* ou *me*.
- Peça que compartilhem algo único sobre alguém mais na classe. Explique-lhes que a declaração “Deus não faz acepção de pessoas” significa que o Pai Celestial ama todos os Seus filhos e, devido

a esse amor, Ele deseja que todos os Seus filhos ouçam o evangelho.

ATOS 11:26

Cristão é alguém que acredita em Jesus Cristo e O segue.

Como você vai ajudar as crianças a entender que as palavras e ações delas mostram que são cristãs?

Atividades sugeridas

- Peça que as crianças leiam Atos 11:26, 3 Néfi 27:3-8 e Doutrina e Convênios 115:4. Escreva *cristão* no quadro e sublinhe a parte “crist”. Pergunte às crianças o que significa ser cristão na opinião delas.
- Peça às crianças que cite os diferentes grupos a que pertencem, como a família ou a classe da Primária. Convide-as a dizer os motivos pelos quais são gratas por serem cristãs e serem membros de A Igreja de Jesus Cristo dos Santos dos Últimos Dias. Como podemos mostrar às pessoas que somos cristãos?
- Exponha vários objetos ou gravuras que representem verdades singulares à Igreja de Jesus Cristo, como a gravura de uma bênção do sacerdócio. Peça a uma criança que pegue um dos objetos ou uma das gravuras e descreva como aquilo é uma bênção em nossa Igreja. Explique às crianças que, enquanto os cristãos em todo o mundo pertencem a muitas igrejas diferentes, pertencemos à mesma Igreja que Jesus Cristo estabeleceu na Terra.
- Mostre o vídeo “O Verdadeiro Cristianismo” (LDS.org). Peça que desenhem coisas que podem fazer para ser verdadeiros cristãos.

ATOS 12:1-17

Quando oro com fé, o Pai Celestial vai responder.

Pense em ocasiões em que o Pai Celestial respondeu a suas orações. Como você vai usar essas experiências para ensinar às crianças que o Pai Celestial ouvirá e responderá às orações delas a Sua própria maneira e a Seu tempo?

Atividades sugeridas

- Convide as crianças a representarem a história do anjo libertando Pedro da prisão em Atos 12:1-17 enquanto você conta a história com suas próprias palavras.
- Pergunte às crianças o que elas acham que significa “contínua oração” (Atos 12:5). Como a oração das pessoas foi respondida? Incentive as crianças a contar experiências nas quais o Pai Celestial respondeu a uma oração pessoal ou familiar. Compartilhe também uma experiência em que Ele respondeu a sua oração de maneira diferente da que você esperava ou desejava. Testifique que Deus nos ama e Ele vai responder a nossas orações da maneira e no tempo que for melhor para nós.



Incentivar o aprendizado no lar

Dê às crianças uma gravura ou um objeto para expor no lar como um lembrete à família para que orem juntos.

Aperfeiçoar o ensino

Prestar testemunho de bênçãos prometidas. Quando você convida as crianças da Primária a viver determinado princípio, compartilhe as promessas que Deus fez às pessoas que viverem o princípio. Por exemplo, preste testemunho das bênçãos prometidas que você recebeu ao buscar respostas por meio da oração.

Sou cristão porque acredito em Jesus Cristo e O sigo (Atos 11:26).

Recorte e pinte o círculo. Prenda-o a um barbante para usá-lo como um colar, ou use-o como um botton.





22 A 28 DE JULHO

Atos 16–21

“O Senhor nos [chamou] para lhes anunciarmos o evangelho”

Depois de ler Atos 16–21, reflita sobre como os influxos do Espírito e as ideias neste esboço podem ajudar você com a preparação da lição. Consulte “Atender às necessidades das crianças menores” neste manual para ajuda adicional.

REGISTRE SUAS IMPRESSÕES _____



Convidar a participação de todos

Convide as crianças para contar como Paulo é semelhante aos missionários atuais. Pergunte: “Você já compartilhou o evangelho com alguém?”



Ensinar a doutrina Crianças menores

ATOS 16:25–34

Os missionários ensinam as pessoas sobre Jesus.

As crianças a quem você ensina sabem o que os missionários fazem? Como você vai ajudá-las a compreender que elas podem compartilhar o evangelho com outras pessoas?

Atividades sugeridas

- Ajude as crianças a representar Atos 16:25–34 enquanto você resume o relato de Paulo e Silas

(ver também “Capítulo 61: Paulo e Silas na prisão”, *Histórias do Novo Testamento*, p. 158, ou o vídeo correspondente em LDS.org). Explique-lhes que os missionários de hoje também ensinam as pessoas sobre Jesus e as ajudam na preparação para serem batizadas.

- Faça plaquetas missionárias de papel para as crianças usarem e as ajude a escrever o nome delas na plaqueta. Ensine às crianças declarações simples de doutrina que elas podem compartilhar com outras pessoas, como “Deus é nosso amoroso Pai Celestial”, “Deus fala por meio de um profeta vivo” ou “Jesus Cristo é nosso Salvador”.
- Convide as crianças a contar detalhes de alguém que elas conheçam que está na missão. Elas podem fazer um desenho ou escrever um bilhete para enviar para um missionário.

ATOS 17:10–12

As escrituras prestam testemunho do Pai Celestial e de Jesus Cristo.

Apesar de algumas crianças a quem você ensina não saberem ler ainda, ajude a desenvolver nelas o amor

pelas escrituras e veja como elas prestam testemunho do Salvador.

Atividades sugeridas

- Coloque alguns exemplares das escrituras pela sala e deixe que as crianças os encontrem. Ajude uma das crianças a ler a frase “examinando cada dia nas escrituras” (Atos 17:11). Peça que as crianças aponham cada dia da semana no calendário enquanto repetem essa frase com você.
- Para ensinar as crianças que as escrituras prestam testemunho do Pai Celestial e de Jesus Cristo, ajude-as a encontrar um capítulo das escrituras, como Atos 17 ou 18, e encontrem exemplos das palavras *Deus* ou *Senhor*. Marque essas palavras para que as crianças as encontrem com mais facilidade. Cada vez que encontrarem uma dessas palavras, peça que compartilhem algo que saibam sobre o Pai Celestial e Jesus Cristo.

ATOS 17:22-31

Sou um filho de Deus.

No Areópago, Paulo ensinou verdades básicas sobre a natureza de Deus, inclusive as verdades de que somos Seus filhos e que Ele “não está longe de cada um de nós” (Atos 17:27). Como você vai ajudar as crianças a se sentirem próximas ao Pai Celestial?

Atividades sugeridas

- Peça que as crianças repitam a frase “[Nós somos a] geração de Deus” (Atos 17:29) e explique a elas que *geração* significa filhos. Preste testemunho a cada criança, uma por uma, de que ela é filha de Deus. Pergunte como elas se sentem quando ouvem que são filhas de Deus. Convide-as a compartilhar o que aprenderam sobre seu Pai Celestial.
- Mostre gravuras de crianças com a família (se possível, use fotografias das crianças da classe). Explique às crianças que somos filhos de nosso pai e nossa mãe e todos nós somos filhos espirituais de nosso Pai Celestial.
- Cantem uma música sobre o Pai Celestial, como “Eu sei que Deus vive” (*Músicas para Crianças*, p. 8).

Com a ajuda das crianças, escreva palavras ou faça desenhos no quadro que representem coisas que aprendemos sobre o Pai Celestial nessa música.

- Leia para as crianças estas palavras de Atos 17:27: “[Ele] não está longe de cada um de nós”. Fale de ocasiões em que você se sentiu próximo ao Pai Celestial e convide as crianças a fazer o mesmo.



Todos somos filhos de Deus.



Ensinar a doutrina

Crianças maiores

ATOS 16:14-15, 25-34; 18:7-8, 24-28

Posso ser um missionário agora.

Como você vai ajudar as crianças a serem como Paulo e compartilhar com os outros o que aprendem sobre o evangelho?

Atividades sugeridas

- Peça que as crianças leiam Atos 16:14-15, 25-34; 18:7-8, 24-28 e façam uma lista de pessoas com quem Paulo e Apolo compartilharam o evangelho. Depois, peça a elas que façam uma lista de pessoas com quem podem compartilhar o evangelho. Deixe as crianças representarem como elas podem falar a essas pessoas sobre Jesus Cristo e convidá-las a vir à Igreja. Peça às crianças que escrevam bilhetes a essas pessoas prestando testemunho de uma verdade do evangelho.
- Convide os missionários de tempo integral, ex-missionários ou missionários de ala a visitarem a classe e contarem sobre suas experiências ao

compartilhar o evangelho. Incentive as crianças a fazer perguntas sobre como elas podem compartilhar o evangelho com outras pessoas.

ATOS 17:2-4, 10-12; 18:28

As escrituras testificam de Jesus Cristo.

Todos os profetas prestam testemunho de Jesus Cristo. Como você vai ensinar as crianças a encontrá-Lo nas escrituras mesmo quando Ele não é mencionado pelo nome?

Atividades sugeridas

- Peça que as crianças leiam Atos 17:2-4, 10-12; 18:28 e convide-as a identificar o que essas passagens têm em comum. De acordo com esses versículos, o que ajudou as pessoas a acreditarem no evangelho de Jesus Cristo?
- Peça que as crianças compartilhem suas histórias favoritas sobre Jesus que aprenderam nas escrituras neste ano. Em pedaços de papel, escreva referências das escrituras que ensinam sobre o Salvador e as esconda pela sala. Em seguida, peça que as crianças as encontrem. Ajude as crianças a procurar as referências que encontrarem e peça que elas compartilhem o que cada escritura ensina sobre Jesus.
- Peça ajuda das crianças para criar um gráfico simples no qual elas possam marcar quando lerem ou aprenderem sobre Jesus nas escrituras. Deixe o gráfico à mostra na classe pelo resto do ano e

ajude as crianças a encontrar lugares nas escrituras que ensinem sobre Jesus.

ATOS 17:22-31

Sou um filho de Deus.

Como você vai ajudar as crianças a saber que são filhas de Deus?

Atividades sugeridas

- Mostre uma pedra às crianças e explique a elas que, na época de Paulo, as pessoas adoravam deuses feitos de pedra e outros materiais. Peça às crianças que leiam Atos 17:27-29. O que podemos aprender sobre Deus nesses versículos? Explique às crianças o que *geração* significa. Pergunte às crianças como elas se sentem ao saberem que são filhas de Deus.
- Peça às crianças que leiam Atos 17:27. Peça às crianças que desenhem maneiras como podem “sentir” Deus ou buscá-Lo. Quando sentirem que Ele “não está longe [delas]”?



Incentivar o aprendizado no lar

Nesta semana, incentive as crianças a procurar uma escritura que ensine sobre Jesus Cristo (durante o estudo pessoal ou familiar das escrituras ou outro momento). Na semana seguinte, peça que digam o que encontraram.

Aperfeiçoar o ensino

Ajude as crianças a se tornarem melhores aprendizes. Seu propósito ao ensinar crianças não é só transmitir a verdade a elas. Você também deve ajudá-las a serem pesquisadoras autossuficientes da verdade. Por exemplo, em vez de simplesmente contar às crianças a história de Paulo pregando no Areópago, planeje atividades, como as sugeridas neste esboço, que as ajudem a descobrir verdades na história por elas mesmas.

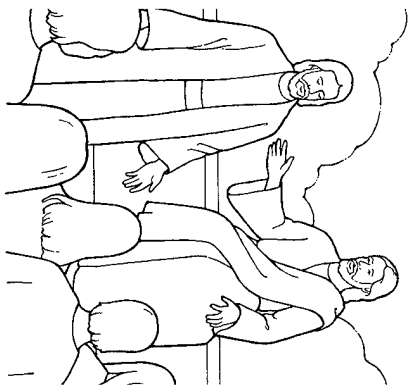

Sou um filho de Deus,

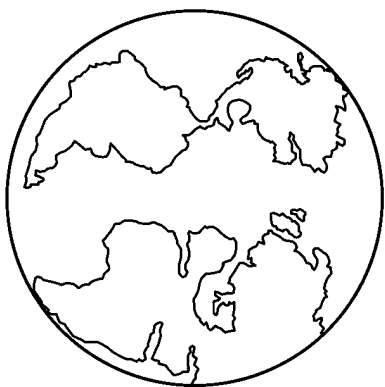

Por Ele estou aqui.

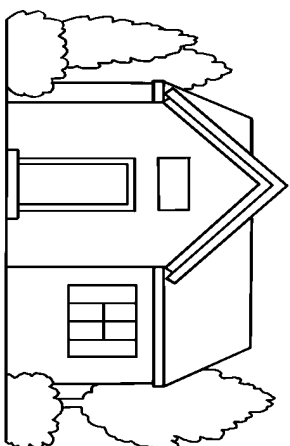

Mandou-me à Terra, deu-me um lar,



E pais tão bons pra mim.

Sou filho de Deus (Atos 17:22-31).

Recorte os dois retângulos longos e cole-os juntos para fazer uma tira comprida. Dobre a tira para frente e para trás nas linhas pretas, como uma sanfona, para criar um pequeno livreto.

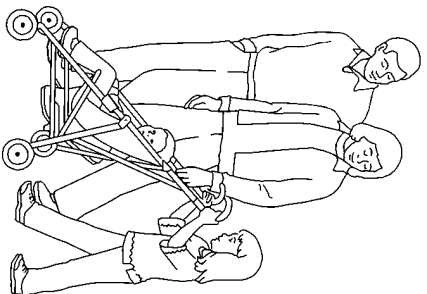

Ensinai-me, ajudai-me

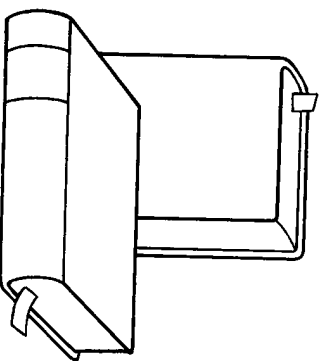

As leis de Deus guardar,

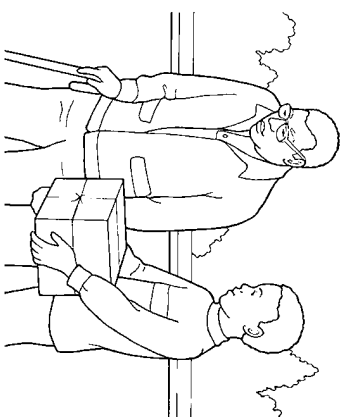

Para que um dia eu vá

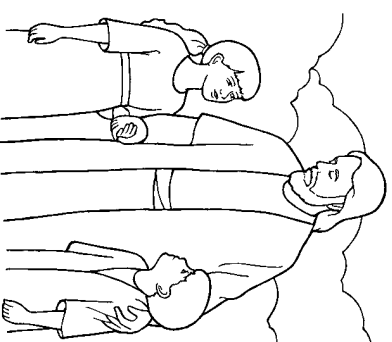

Com Ele habitar.

Cole aqui

Cole aqui





29 DE JULHO A 4 DE AGOSTO

Atos 22–28

“Ministro e testemunha”

Ao ler os relatos do ministério de Paulo, o apóstolo, em Atos 22–28, identifique princípios que serão significativos para as crianças a quem ensina.

REGISTRE SUAS IMPRESSÕES _____



Convidar a participação de todos

Mostre gravuras de uma prisão, um barco e uma cobra. Peça que as crianças compartilhem qualquer história que souberem sobre Paulo que tenha relação com as gravuras.



Ensinar a doutrina

Crianças menores

ATOS 23:10–11

O Pai Celestial e Jesus Se importam comigo e vão me ajudar durante tempos difíceis.

Aprender sobre como o Salvador ajudou Paulo vai ajudar as crianças a saber que o Pai Celestial e Jesus Se importam com elas.

Atividades sugeridas

- Conte a história do Salvador visitando Paulo na prisão em Atos 23:10–11. Ou mostre o vídeo “Tem

Ânimo” (em LDS.org), que representa essa história. Conte sobre uma ocasião em que você enfrentou um desafio e recebeu orientação e consolo de Deus. Peça às crianças que compartilhem ocasiões em que se sentiram consoladas por Deus.

- Ajude as crianças a memorizarem o que Jesus disse a Paulo: “Tem bom ânimo”. Peça que as crianças pensem em alguém que podem convidar para ter bom ânimo — talvez alguém que esteja triste ou preocupado.

ATOS 26:1–29

Posso compartilhar meu testemunho com os outros.

Relembrar o testemunho de Paulo perante o rei Agripa vai ajudar as crianças a aprender como compartilhar o que sabem ser verdadeiro.

Atividades sugeridas

- Traga uma coroa para a classe e deixe uma criança usá-la e representar que é o rei Agripa. Peça que outra criança fique perante o rei e represente que é Paulo enquanto você resume o testemunho de Paulo e a reação do rei Agripa, encontrados em

Atos 26:1–29 (ver o “Capítulo 63: Paulo termina sua missão”, *Histórias do Novo Testamento*, p. 162, ou o vídeo correspondente em LDS.org). Explique às crianças que podemos compartilhar nosso testemunho com outros, como Paulo fez.

- Peça que as crianças ouçam enquanto você canta ou lê uma música sobre testemunho, como a segunda estrofe de “Testemunho” (*Hinos*, nº 71) ou “Eu sei que Deus vive” (*Músicas para Crianças*, p. 8). Peça que as crianças levantem a mão quando ouvirem algo do qual possam prestar testemunho. Cante a música várias vezes; peça que as crianças cantem com você assim que se familiarizarem com as palavras. Peça que elas compartilhem algo sobre o evangelho que elas sabem que é verdade.
- Use a página de atividade da semana para ajudar as crianças a pensar em algo que podem dizer quando prestarem testemunho. Convide-as a partilhar seu testemunho com alguém de sua família.

ATOS 27

Os profetas nos alertam do perigo.

Refleta sobre como o relato do naufrágio de Paulo ensina às crianças que os profetas veem perigos que não conseguimos ver.

Atividades sugeridas

- Peça que as crianças representem que estão em um navio que está sendo açoitado por uma tempestade. Leia o aviso de Paulo às pessoas, encontrado em Atos 27:9–10, e conte a história do naufrágio que aconteceu porque eles não deram atenção ao que ele disse (ver os versículos 11, 39–44). Mostre uma fotografia do atual presidente da Igreja. Que tipo de advertências ele nos dá?
- Coloque algumas gravuras ou alguns objetos na sala que representem coisas que os profetas nos ensinaram a fazer, como frequentar a Igreja ou ser batizado. Juntos, andem pela sala, parando em cada gravura ou objeto para falar sobre como seguir os ensinamentos do profeta nos ajuda a permanecer em segurança.



Seguir os ensinamentos do profeta nos ajuda a permanecer em segurança.



Ensinar a doutrina

Crianças maiores

ATOS 23:10–11; 27:18–26; 28:1–6

Quando enfrento adversidades, Deus não me abandona.

Em todos os desafios que Paulo enfrentou, o Senhor estava com ele. Ajude as crianças a relacionar as experiências de Paulo às da vida delas?

Atividades sugeridas

- Usando Atos 23:10, explique às crianças que Paulo foi preso porque ensinou às pessoas sobre Jesus. Depois, leia Atos 23:11 com as crianças. Ou mostre o vídeo “Tem Ânimo” (LDS.org), que representa essa história. Por que Paulo deveria ter “bom ânimo” mesmo estando na prisão?
- Escreva no quadro *Atos 23:10–11; Atos 27:18–26 e Atos 28:1–6*. Mostre gravuras de uma prisão, de um navio e de uma cobra e convide as crianças a reler esses versículos e combiná-los com as gravuras. Em cada um desses relatos, como o Senhor mostrou a Paulo que estava ao lado dele?
- Convide alguém da ala para contar uma experiência de quando o Senhor estava com ele ou ela durante uma adversidade. Você ou as crianças também podem compartilhar experiências.

ATOS 26:1-29**Posso prestar corajosamente meu testemunho de Jesus Cristo.**

A coragem de Paulo ao prestar seu testemunho vai ajudar as crianças a serem corajosas para prestar testemunho.

Atividades sugeridas

- Peça que as crianças leiam Atos 26:1-29 e encontrem algumas verdades do evangelho que Paulo ensinou ao rei Agripa. Por que pode ter sido amedrontador para Paulo compartilhar essas coisas perante o rei? Peça que as crianças façam uma lista de alguns princípios do evangelho que elas sabem ser verdadeiros. Peça que pensem em alguém que conheçam que precise ouvir o testemunho delas sobre essas verdades.
- Convide-as a usar a página de atividade desta semana para escrever algo que poderiam dizer em seu testemunho.

ATOS 27**Os profetas nos alertam do perigo.**

As crianças podem ouvir mensagens dos profetas atuais e reconhecer suas advertências. Como você vai ajudá-las a seguir os conselhos deles?

Atividades sugeridas

- Corte um pedaço de papel em forma de navio e o transforme em um quebra-cabeças. Convide as crianças a escrever as advertências de Paulo em Atos 27:9-11 nos pedaços e montar o quebra-cabeças. Por que as pessoas não deram ouvidos a Paulo? (Ver o versículo 11.) Peça que as crianças leiam os versículos 18-20 e 40-44 para descobrir

o que aconteceu. (Explique-lhes que, por terem seguido o conselho de Paulo de permanecer no navio, ninguém morreu no naufrágio; ver os versículos 30-32.) O que podemos aprender com essa experiência sobre seguir o profeta?

- Traga uma mensagem recente de conferência do presidente da Igreja e compartilhe com as crianças qualquer advertência ou conselho dado por ele. Peça às crianças que pensem em maneiras de seguir o profeta.
- Mostre o vídeo “Abençoados e Felizes São os Que Guardam os Mandamentos de Deus” (LDS.org). Como os profetas se parecem com o homem com binóculos?
- Escreva algumas atividades que as crianças podem fazer que vão ajudá-las a aprender sobre o papel de um profeta — por exemplo, “leiam Doutrina e Convênios 21:4-7” ou “cantem ‘Segue o profeta’” (*Músicas para Crianças*, pp. 58-59, ou use outra música sobre profetas). Pendure a lista de atividades fora da sala de aula e peça que uma criança vá até a porta e leia uma atividade de cada vez para o resto da turma e dê tempo a elas para completar a atividade antes de ler a próxima. Explique-lhes que, assim como uma criança deu a orientação para as outras, o profeta nos ensina o que Deus quer que façamos. Peça às crianças que contem o que aprenderam sobre os profetas com as atividades.

**Incentivar o aprendizado no lar**

Peça às crianças que usem o que aprenderam sobre Paulo para incentivar sua família a estudar a mensagem mais recente do profeta e discutir como elas podem seguir o conselho dele.

Aperfeiçoar o ensino

Usar os sentidos. “A maioria das crianças (e dos adultos) aprende melhor quando vários sentidos estão sendo usados. Encontre maneiras de ajudar as crianças a usar os sentidos da visão, da audição e do tato enquanto aprendem. Em algumas situações, você pode até encontrar maneiras de incluir os sentidos do olfato e do paladar” (*Ensinar à Maneira do Salvador*, p. 25).

Posso prestar corajosamente meu testemunho de Jesus Cristo (Atos 26:1-29).

Paulo prestou seu testemunho ao rei Agripa. Escreva ou desenhe seu testemunho no balão de diálogo.

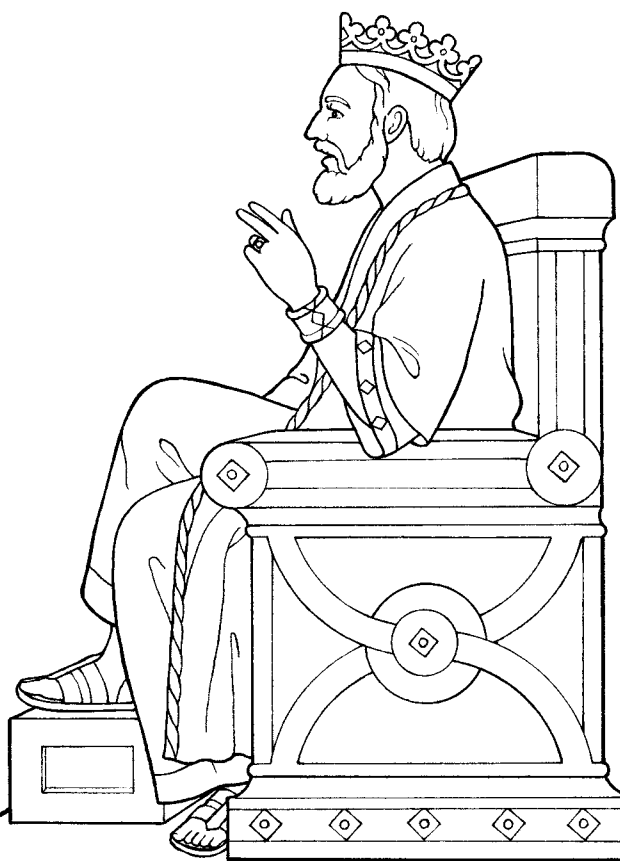



5 A 11 DE AGOSTO

Romanos 1–6

“O poder de Deus para a salvação”

Que impressões você recebe ao ler Romanos 1–6? Essas impressões podem ajudá-lo a selecionar algumas das sugestões de ensino a seguir.

REGISTRE SUAS IMPRESSÕES _____



Convidar a participação de todos

Convide as crianças a contar o que fizeram com relação ao que você pediu a elas na lição da semana passada. Por exemplo, elas conversaram com a família sobre o naufrágio descrito em Atos 27 e sobre seguir o profeta?



Ensinar a doutrina

Crianças menores

ROMANOS 1:16–17

Posso mostrar minha fé em Jesus Cristo ao segui-Lo.

Paulo ensinou que o evangelho tem o poder de trazer salvação a todos os que têm fé em Jesus Cristo. Como você vai ajudar as crianças a mostrar sua fé em Jesus Cristo e segui-Lo?

Atividades sugeridas

- Ajude as crianças a encontrar Roma no mapa. Explique-lhes que o livro de Romanos contém uma epístola que Paulo escreveu aos santos de Roma para ajudá-los a compreender os princípios do evangelho como a fé.
- Leia Romanos 1:17 para as crianças e as ajude a memorizar a frase “O justo viverá da fé”. Dê a cada criança uma palavra da frase e peça que fale a palavra quando você apontar para ela. Explique às crianças que essa frase significa que devemos viver com fé em Jesus Cristo todos os dias. As crianças sabem o que é fé? Mostre uma gravura de Jesus Cristo e explique a elas que acreditamos que Ele é real mesmo que não O vejamos. Isso é fé — acreditar em algo que não vemos.
- Explique às crianças que demonstramos nossa fé em Jesus Cristo obedecendo a Ele. Esconda gravuras pela sala de pessoas fazendo o que Jesus pede que façamos. Deixe as crianças se revezarem encontrando e descrevendo as gravuras. O que podemos fazer para seguir Jesus?

- Coloque uma venda nos olhos de uma criança e a guie pela sala em direção a uma gravura de Jesus. Dê a todas as crianças a oportunidade de participar. Ajude as crianças a compreender que elas devem seguir os ensinamentos de Jesus assim como seguem sua orientação.

ROMANOS 6:1-11

Ser batizado é como se tornar uma nova pessoa.

As crianças a quem você ensina estão se preparando para o batismo. O que elas podem aprender sobre o batismo com a instrução de Paulo de “[andar] (. . .) em novidade de vida”?

Atividades sugeridas

- Peça que as crianças repitam a frase “andemos (. . .) em novidade de vida” (Romanos 6:4). Explique-lhes que, quando somos batizados, recebemos o perdão de nossos pecados. Temos a chance de seguir em frente fazendo boas escolhas, nos arrependendo quando cometemos erros e nos esforçando para nos tornarmos mais semelhantes a Jesus. Use a página de atividade desta semana para ensinar as crianças que o batismo nos ajuda a ser uma nova pessoa.
- Diga às crianças como você se sentiu quando foi batizado e peça que compartilhem experiências de quando assistiram a um batismo. Convide-as a fazer desenhos delas em seu futuro batismo e dizer o que podem fazer para se prepararem para o batismo.
- Cantem juntos uma música sobre o batismo, como “Quando eu for batizado” (*Músicas para Crianças*, p. 53). O que podemos aprender a respeito do batismo com essa música?



O batismo simboliza o início de uma nova vida como discípulo de Cristo.



Ensinar a doutrina

Crianças maiores

ROMANOS 1:16-17

Posso mostrar minha fé em Jesus Cristo ao segui-Lo.

Paulo ensinou que o evangelho tem o poder de trazer salvação a todos os que têm fé em Jesus Cristo. Fé é o primeiro princípio do evangelho. Ela nos motiva a obedecer aos mandamentos. Como você vai ajudar as crianças a entender melhor a fé?

Atividades sugeridas

- Peça a uma criança que encontre Roma no mapa. Ajude as crianças a compreender que, nas próximas semanas, elas aprenderão com as epístolas que Paulo escreveu aos membros da Igreja de vários lugares, a começar com a epístola aos romanos.
- Escreva o texto de Romanos 1:16 no quadro, colocando espaços em branco no lugar de algumas palavras. Peça às crianças que consultem a escritura e preencham as lacunas. Chame a atenção para a frase “Porque não me envergonho do evangelho de Cristo” e convide as crianças a dizer o que a frase significa para elas.
- Peça a uma criança que leia Romanos 1:17 em voz alta e peça às outras crianças que ouçam uma palavra que será repetida. O que significa “viver pela fé”? Ajude as crianças a encontrar a definição de fé em um recurso como o Guia para Estudo das Escrituras,

“Fé”, scriptures.LDS.org. Como nossa vida seria diferente se não tivéssemos fé em Jesus Cristo?

- Mostre às crianças uma planta e uma semente e pergunte como podemos ajudar uma semente a se tornar uma planta. Explique-lhes que, quando plantamos e aguamos a semente, estamos demonstrando que temos fé que ela crescerá. Como demonstramos que temos fé em Jesus Cristo? Vocês podem cantar uma música sobre fé, como “Fé” (*Músicas para Crianças*, pp. 50-51), como parte da atividade.

ROMANOS 3:23-24

Todos precisamos de Jesus Cristo para ser perdoados de nossos pecados.

Paulo desejava que os romanos compreendessem que a salvação vem somente por meio de Jesus Cristo e Sua graça. Reflita sobre como você vai ensinar essa verdade para as crianças.

Atividades sugeridas

- Peça que uma criança leia Romanos 3:23-24. Na opinião das crianças, o que esses versículos nos ensinam? Explique-lhes que “graça” no versículo 24 significa o dom de amor e misericórdia do Salvador, que nos torna possível receber o perdão de nossos pecados.
- Pendure um doce ou uma gravura na parede ou em outro lugar que as crianças não consigam alcançar sozinhas. Deixe-as tentarem alcançar o que você pendurou e compare a situação com o que Paulo ensina em Romanos 3:23. Depois, ajude-as a alcançar o objeto. O que o Salvador fez por nós que não poderíamos fazer por nós mesmos? Peça que as crianças compartilhem como se sentem a respeito do Salvador quando pensam no que Ele fez por elas.

ROMANOS 6:1-11

Ser batizado é como se tornar uma nova pessoa.

Paulo ensinou que o batismo simboliza a morte e a Ressurreição de Cristo. Ele também simboliza a “morte” de nosso eu pecador e o surgimento de uma nova pessoa para “[andar] (. . .) em novidade de vida” (Romanos 6:4). Renovamos nosso compromisso de andar em novidade de vida cada vez que tomamos o sacramento.

Atividades sugeridas

- Peça a um aluno que leia Romanos 6:3-6. O que Paulo disse que o batismo é “[em] semelhança [de]”?
 - Conversem sobre como o batismo simboliza a morte e a ressurreição. Mostre o vídeo “O Batismo de Jesus” (LDS.org). Por que a morte e a ressurreição são bons símbolos do que acontece quando somos batizados?
- Leiam juntos as orações sacramentais (ver D&C 20:77, 79). Lembre às crianças que, quando tomamos o sacramento, renovamos o compromisso que fizemos quando fomos batizados de seguir Jesus Cristo. Como o sacramento nos ajuda a “[andar] (. . .) em novidade de vida”?
- Convide as crianças a fazer desenhos que mostrem o que significa para elas “[andar] (. . .) em novidade de vida”. As crianças podem pendurar o desenho no quarto delas para ajudá-las e se lembrar de fazer boas escolhas.



Incentivar o aprendizado no lar

Incentive as crianças a pedir aos familiares que digam a elas quando as virem fazendo algo que demonstre fé.

Aperfeiçoar o ensino

Edificar a confiança das crianças. Para ajudar a edificar a confiança das crianças de que elas podem aprender o evangelho por si mesmas, elogie-as quando participarem da aula.



Ser batizado é como se tornar uma nova pessoa (Romanos 6:1-11).

Pinte e recorte as gravuras abaixo. Junte o semicírculo com o desenho da água ao círculo usando o pequeno ponto central. Gire o círculo para mostrar como nos tornamos uma nova pessoa quando somos batizados.

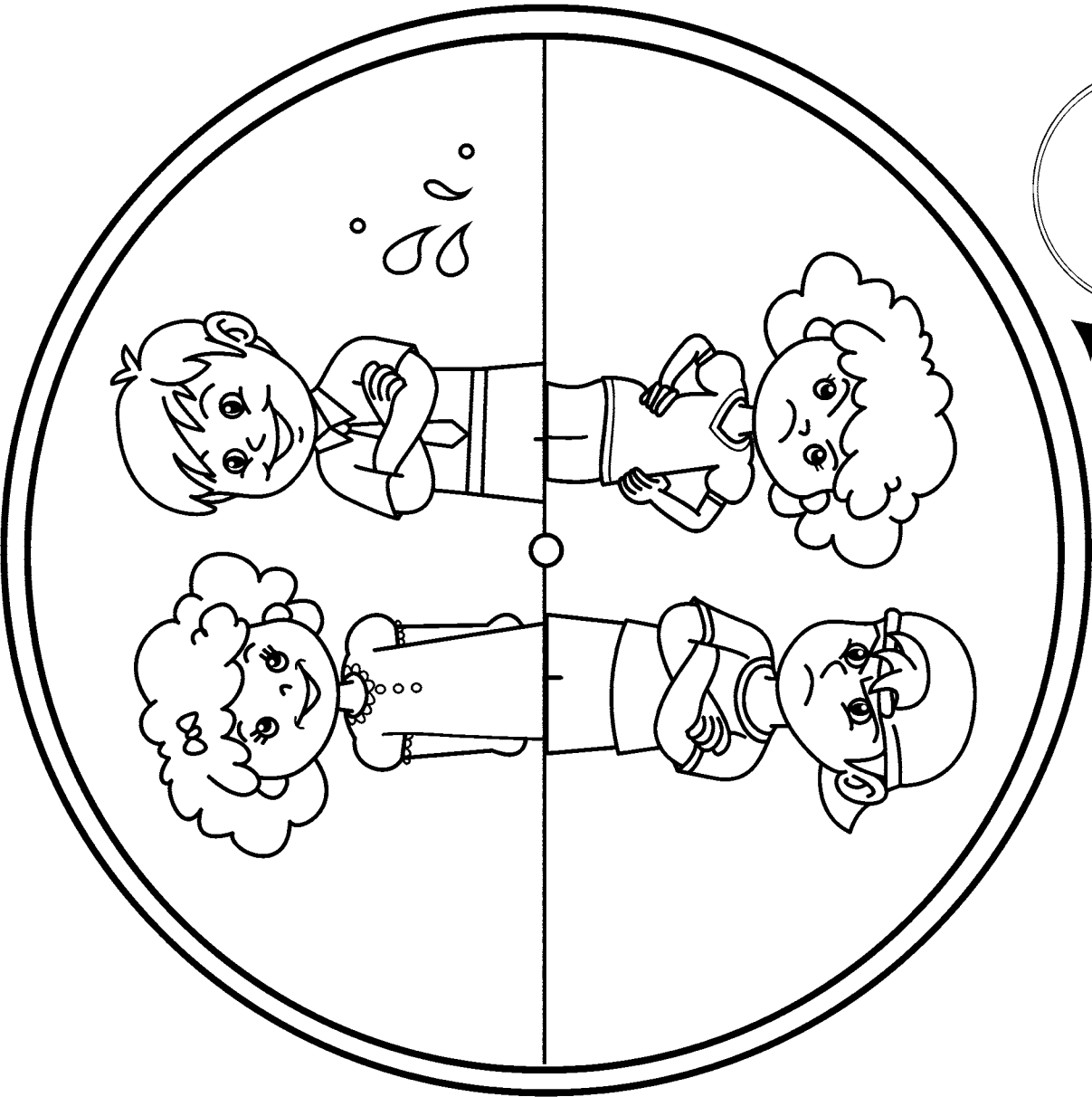

**Ser batizado é como se tornar uma nova pessoa.
(Romanos 6:1-11)**



12 A 18 DE AGOSTO

Romanos 7–16

“Vence o mal com o bem”

Ao ler Romanos 7–16, registre qualquer impressão que receber sobre como ensinar às crianças as verdades contidas nesses capítulos.

REGISTRE SUAS IMPRESSÕES _____



Convidar a participação de todos

Pergunte às crianças se elas contaram aos familiares o que aprenderam na Primária na semana passada. (Pode ser que você precise relembrar a lição da última semana.) Se compartilharam, o que foi?



Ensinar a doutrina

Crianças menores

ROMANOS 8:35–39

Meu Pai Celestial me ama.

Como você vai usar as palavras de Paulo para ensinar às crianças que o Pai Celestial sempre vai amá-las?



O Pai Celestial ama cada um de Seus filhos.

Atividades sugeridas

- Ajude as crianças a memorizarem a frase “[Nada pode nos] separar do amor de Deus” (Romanos 8:39). Para ilustrar essa verdade, pregue dois pedaços de madeira juntos e escreva em um “nós” e no outro “o amor de Deus”. Deixe as crianças tentarem separar um pedaço do outro.
- Leve as crianças para fora para sentir os raios de sol ou mostre uma gravura do Sol. Como o Sol é como o amor do Pai Celestial? Ajude-as a ver que, apesar de o Sol estar longe, ele nos ajuda a ficar aquecidos. Podemos sentir o amor do Pai Celestial o tempo todo mesmo que Ele não esteja fisicamente conosco.

Vocês podem cantar juntos “Meu Pai Celestial me tem afeição” (*Músicas para Crianças*, pp. 16–17).

ROMANOS 10:17

Adquirimos fé ao ouvirmos a palavra de Deus.

Conforme as crianças ouvirem a palavra de Deus e prestarem atenção a ela, sua fé em Deus aumentará. Como você vai ajudá-las a compreender a importância de ouvir a palavra de Deus?

Atividades sugeridas

- Leia Romanos 10:17 para as crianças e mostre gravuras de situações nas quais elas podem ouvir a palavra de Deus (como o estudo familiar das escrituras, a Igreja, a conferência geral; ver a página de atividade desta semana). Pergunte às crianças quando elas ouvirem a palavra de Deus.
- Conte a história de uma criança que ouve a palavra de Deus de várias maneiras. Enquanto conta a história, vá enchendo um balão pouco a pouco para representar como a fé da criança cresce cada vez que ela ouve a palavra de Deus.
- Para ajudar as crianças a compreenderem que a fé delas pode aumentar, ajude-as a cantar “Fé” (*Músicas para Crianças*, pp. 50–51). Conforme elas cantam, peça que fiquem agachadas fingindo ser sementes. Toda vez que cantarem a palavra *fé*, peça que se levantem um pouquinho como uma planta que cresce.
- Esconda na sala de aula um conjunto de escrituras, uma gravura do presidente da Igreja e um exemplar da revista *Liahona*. Peça que as crianças encontrem essas coisas e digam como cada uma nos possibilita ouvir a palavra de Deus.

ROMANOS 16:1–4

Posso agradecer às pessoas que me ajudam.

Paulo era grato às pessoas que o ajudaram. Ajude as crianças a observarem os atos gentis que outras pessoas fazem para elas e as lembre de agradecer.

Atividades sugeridas

- Explique às crianças que Paulo era grato pela ajuda que recebeu de uma mulher chamada Febe e um casal chamado Priscila e Áquila (ver Romanos 16:1–4). Peça que as crianças façam desenhos de Paulo e dessas três pessoas enquanto você lê frases desses versículos.
- Convide cada criança a contar algo bom que alguém fez para ela recentemente. Ajude as crianças a fazer cartões de agradecimento para essas pessoas.
- Ajude as crianças a aprender como dizer “obrigado” em vários idiomas. A música “Crianças de todo o mundo” (*Músicas para Crianças*, pp. 4–5) é apropriada para isso.



Ensinar a doutrina

Crianças maiores

ROMANOS 8:16–18

O Pai Celestial quer que eu me prepare para receber tudo o que Ele tem.

O plano do Pai Celestial torna possível que nos tornemos como Ele e herdemos tudo o que Ele tem. Essa verdade vai inspirar as crianças a quem você ensina a viver o evangelho mais fielmente.

Atividades sugeridas

- Leiam juntos Romanos 8:16–18. O que aprendemos com esses versículos a respeito de quem somos e quem podemos nos tornar? Explique às crianças que “herdeiro” é alguém que herda ou recebe o que os pais possuem. Escreva no quadro *O que precisamos fazer para herdar tudo o que nosso Pai Celestial tem?* Cantem juntos uma música sobre obediência, como “Vou cumprir o plano de Deus” (*Músicas para Crianças*, pp. 86–87), buscando respostas. Em que outras respostas as crianças conseguem pensar?
- Peça que as crianças imaginem um rei que deseja que seus filhos e suas filhas governem seu reino no futuro. Explique-lhes que o Pai Celestial é como um

rei e somos Seus filhos e Suas filhas reais. Conte a história do rei Luís XVI da França, encontrada no discurso da irmã Elaine S. Dalton “Lembrem-se de quem são!” (*A Liahona*, maio de 2010, p. 120.) Como nos lembrar de que somos filhos do Pai Celestial e que nascemos para ser como Ele um dia nos ajuda a viver dignamente aqui na Terra? (Para mais informações, ver *Sempre Fiéis*, pp. 52–54.)

ROMANOS 10:17

Adquirimos fé ao ouvirmos a palavra de Deus.

As crianças têm muitas oportunidades de ouvir a palavra de Deus. Ajude-as a perceber que ouvir a palavra de Deus fortalece a fé delas.

Atividades sugeridas

- Escreva a seguinte sentença no quadro: _____ vem pelo _____, e _____ pela _____ de _____. Peça que as crianças completem as lacunas depois de ler Romanos 10:17. Compartilhe uma ocasião em que alguém ensinou uma verdade do evangelho que ajudou a fortalecer sua fé — talvez você possa compartilhar uma escritura ou citação favorita de uma conferência geral. Convide as crianças a compartilhar suas próprias experiências.
- Etiqueta alguns copos de água com gravuras de coisas nas quais podemos encontrar a palavra de Deus (como as escrituras, as reuniões da Igreja e a conferência geral). Conversem sobre como a palavra de Deus aumenta nossa fé enquanto você derrama cada copo em um recipiente etiquetado como “Fé”.

- Dê a uma criança uma gravura do Salvador curando alguém sem deixar as outras crianças verem a gravura. Peça que a criança dê pistas para ajudar as outras crianças a adivinhar o que tem na gravura. Como podemos compartilhar com os outros o que sabemos sobre o Salvador para que eles desenvolvam fé Nele?

ROMANOS 14:10, 13

“Não nos julgemos (. . .) uns aos outros.”

Quando as crianças interagem com outras pessoas que fazem escolhas diferentes das delas, podem ficar tentadas a julgar. Pense em como o conselho de Paulo aos romanos as ajuda a não julgar os outros.

Atividades sugeridas

- Peça a uma criança que leia Romanos 14:10, 13. Peça às outras crianças que contem quantas vezes Paulo usou a palavra *julgar*. O que significa julgar alguém? Por que devemos evitar julgar os outros?
- Mostre uma gravura de alguém e pergunte às crianças o que sabemos a respeito da pessoa somente olhando para a gravura. Quais são algumas coisas que não sabemos sobre ela? Por que o Senhor é a melhor pessoa para julgá-la? (Ver 1 Samuel 16:7.)



Incentivar o aprendizado no lar

Peça às crianças que escolham uma atividade que você fez em classe e repitam com a família delas. Diga a elas que na próxima semana elas podem contar o que fizeram.

Aperfeiçoar o ensino

Envolver as crianças em conversas sobre o evangelho. Você talvez precise pensar em maneiras criativas de envolver as crianças menores em conversas sobre o evangelho. Às vezes, faça algo bem simples como convidá-las para se sentarem em um círculo no chão em vez de usar as cadeiras.

Adquirimos fé ao ouvirmos a palavra de Deus (Romanos 10:17).

Pinte e recorte as gravuras e o envelope. Dobre o envelope nas linhas pontilhadas e junte os dois lados usando uma fita adesiva ou um grampeador. Coloque no envelope as gravuras que mostram as maneiras como ouvimos a palavra de Deus.

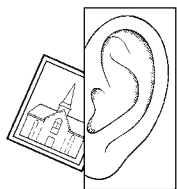
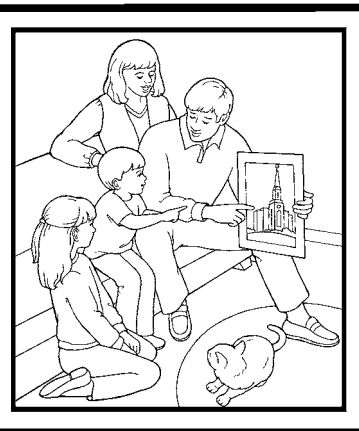
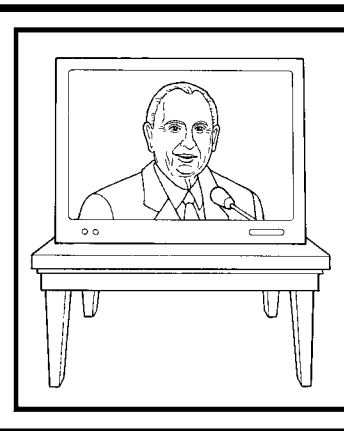
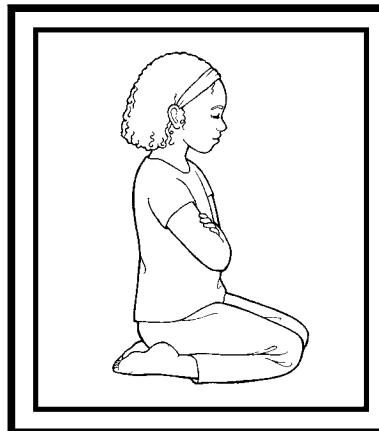
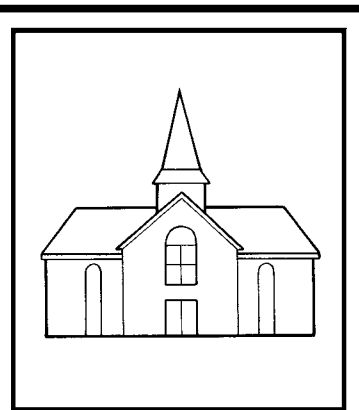
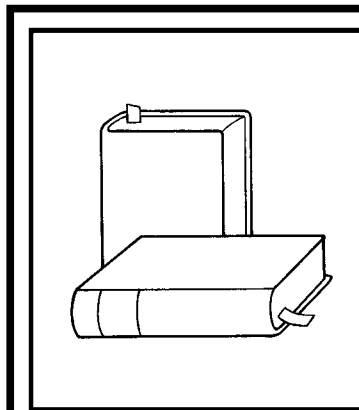

**Adquirimos fé
ao ouvirmos
a palavra
de Deus.**

(Romanos 10:17)



Corinto, sul da Grécia. Fórum e Centro Cívico, pintura de Balage Baoghy/ www.Archaology Illustrated.com

19 A 25 DE AGOSTO

1 Coríntios 1–7

“Sejais perfeitamente unidos”

O Espírito Santo vai ajudá-lo a saber quais princípios do evangelho em 1 Coríntios 1–7 vão ajudar as crianças a quem você ensina. Ao ler esses capítulos em espírito de oração, registre os pensamentos e sentimentos que receber do Espírito.

REGISTRE SUAS IMPRESSÕES _____



Convidar a participação de todos

Com alguns dias de antecedência, convide uma ou mais crianças a encontrar um versículo em 1 Coríntios 1–7 que elas podem compartilhar com a classe. Convide os pais delas para ajudar se necessário.



Ensinar a doutrina

Crianças menores

1 CORÍNTIOS 2:11-14

O Espírito Santo me ensina as verdades do evangelho.

Um dos papéis do Espírito Santo é nos ensinar a verdade. Que experiências você vai compartilhar com as crianças que as ajudarão a entender isso?

Atividades sugeridas

- Mostre objetos ou gravuras que representem maneiras de aprender sobre o mundo (como uma

escola, um livro ou um telefone celular). O que podemos aprender quando usamos essas coisas? Explique às crianças que, em 1 Coríntios 2:11, 14, Paulo ensinou que podemos aprender sobre Deus somente por meio do Espírito de Deus, que é o Espírito Santo. O que podemos fazer para aprender sobre “as coisas de Deus”?

- Bata palmas quando disser cada sílaba da frase “O Espírito Santo nos ensina a verdade”. Peça às crianças que batam palmas e repitam a frase. Conte às crianças uma experiência na qual o Espírito Santo ajudou você a saber que algo era verdade.
- Cantem juntos uma música sobre o Espírito Santo, como “O Espírito Santo” (*Músicas para Crianças*, p. 56). Ajude as crianças a encontrar palavras e frases na música que ensinam como o Espírito Santo fala a nós e o que Ele nos ensina.

1 CORÍNTIOS 3:10-11

Jesus Cristo é meu alicerce.

As crianças estão edificando um alicerce para o testemunho delas e você pode ajudá-las a construir um alicerce sólido em Jesus Cristo.

Atividades sugeridas

- Leia 1 Coríntios 3:11 para as crianças e explique a elas que Jesus Cristo é nosso alicerce. Mostre às crianças várias gravuras de coisas das quais podemos ter um testemunho, inclusive uma gravura de Jesus Cristo. Ajude-as a organizar as gravuras de modo que a de Jesus esteja em baixo, como um alicerce e as outras gravuras “edificadas” sobre o testemunho Dele.
- Cante com as crianças “O sábio e o tolo” (*Músicas para Crianças*, p. 132) e façam gestos para acompanhar a música. Dê a cada criança uma pedra com a inscrição “Jesus Cristo é meu alicerce”. Deixe que levem a pedra para casa para lembrá-las do que aprenderam.
- Mostre gravuras que retratem algumas de suas histórias favoritas da vida do Salvador e peça às crianças que digam o que está acontecendo nas gravuras. Deixe que elas contem algumas das histórias favoritas delas sobre Jesus. Preste testemunho de que Jesus Cristo é o fundamento de nossa fé.

1 CORÍNTIOS 6:19

Meu corpo é um templo.

Como você vai ajudar as crianças a apreciar o corpo delas como um dom de Deus e ter um desejo maior de cuidar dele?

Atividades sugeridas

- Mostre gravuras do templo para as crianças (ver o esboço desta semana em *Vem, e Segue-Me — Estudo Pessoal e Familiar*) e leia estas palavras em 1 Coríntios 6:19: “Vosso corpo é o templo do Espírito Santo”. Ajude as crianças a entenderem que o Pai Celestial quer que deixemos nosso corpo limpo e sagrado, como um templo.
- Mostre a gravura de uma criança e em volta dela coloque coisas que são boas e ruins para nosso corpo. Peça que as crianças se revezem identificando as boas coisas e removendo as ruins.

- Cantem juntos uma música sobre o corpo, como “Cabeça, ombros, joelhos e pés” (*Músicas para Crianças*, p. 129) e pergunte às crianças por que elas são gratas por ter um corpo.



Ensinar a doutrina

Crianças maiores

1 CORÍNTIOS 1:23–25

Deus é mais sábio do que os homens e demonstro verdadeira sabedoria quando creio em Seus ensinamentos.

As crianças a quem você ensina vão descobrir, se ainda não descobrirem, que algumas pessoas ensinam coisas que contradizem a sabedoria de Deus. O estudo de 1 Coríntios 1:23–25 vai ajudar as crianças a compreender que Deus é mais sábio do que os homens.

Atividades sugeridas

- Leiam juntos 1 Coríntios 1:23–25 e ajude as crianças a encontrar as palavras *sabedoria* e *loucura*. Explique-lhes que muitas pessoas pensaram que os ensinamentos de Paulo eram loucura, mas ele explicou que acreditar no evangelho de Cristo é a verdadeira sabedoria. Por que é sábio acreditar no que Deus ensina?
- Ajude as crianças a representarem como elas podem responder às pessoas que acham que os ensinamentos da Igreja são “loucura”, ensinamentos como acreditar no Salvador, guardar a Palavra de Sabedoria ou obedecer à lei do dízimo. Por exemplo, elas podem prestar testemunho das bênçãos que decorrem de viver esses ensinamentos.
- Conte uma experiência de quando outras pessoas pensaram que suas crenças eram tolice ou compartilhe um exemplo das escrituras. As crianças têm experiências semelhantes? Como 1 Coríntios 1:25 nos ajuda a permanecer fiéis quando outros chamam nossas crenças de loucura ou tolice?

1 CORÍNTIOS 2:11-14**O Espírito Santo me ensina as verdades do evangelho.**

Como você vai ajudar as crianças a reconhecer que elas precisam do Espírito Santo para compreender “as coisas de Deus”?

Atividades sugeridas

- Faça uma lista de coisas que podemos usar para aprender sobre o mundo, por exemplo, os livros, a escola e a internet. Depois leiam juntos 1 Coríntios 2:11-14. O que esses versículos ensinam sobre como podemos aprender “as coisas de Deus”?
- Convide as crianças para contar sobre uma ocasião quando sentiram os influxos do Espírito Santo, também chamado de “o Espírito de Deus” (1 Coríntios 2:11-14). Tais ocasiões podem incluir quando estavam na Igreja, orando ou lendo as escrituras. Ajude-as a compreender que o Espírito Santo estava ensinando a elas a verdade, como Paulo descreveu.
- Peça que cada criança leia uma destas escrituras: 1 Coríntios 2:11-14; 1 Néfi 10:17; Morôni 10:3-5 e Doutrina e Convênios 8:2-3. Peça que as crianças compartilhem o que aprenderam nessas escrituras sobre como o Espírito Santo nos ensina. Incentive-as a escreverem essas referências às margens de seu livro de escrituras.

1 CORÍNTIOS 6:19-20**Devo tratar meu corpo com respeito e mantê-lo sagrado.**

Compreender que nosso corpo é um presente do Pai Celestial vai ajudar as crianças a mantê-lo sagrado

mesmo quando forem tentadas a agir de forma diferente.

Atividades sugeridas

- Traga um presente embrulhado com a gravura de uma criança e de um templo dentro. Peça que as crianças leiam 1 Coríntios 6:19-20 e adivinhem qual é o presente. Deixe-as desembulharem o presente e conversem sobre como nosso corpo é como um templo.
- Converse com as crianças sobre como devemos tratar um templo. Se nosso corpo é um templo, como devemos tratá-lo? Cantar ou ler as palavras de uma música sobre templos, como “O Senhor deu-me um templo” (*Músicas para Crianças*, p. 73), ajudará a responder essa pergunta. Quando cometemos erros, como podemos tornar nosso “templo” limpo novamente?
- Leiam juntos a seção intitulada “Saúde física e emocional” em *Para o Vigor da Juventude*, 2011, pp. 25-26. Peça que as crianças listem no quadro os conselhos que encontraram sobre como cuidar do corpo.

**Incentivar o aprendizado no lar**

Convide as crianças a compartilhar com a família uma música que cantaram em classe e o que aprenderam com ela.

Aperfeiçoar o ensino

Preste testemunho de Jesus Cristo. Uma das coisas mais importantes que você pode fazer como professor é prestar testemunho de Jesus Cristo. Isso vai ajudar as crianças a fortalecer o testemunho delas e a sentir o amor do Salvador.

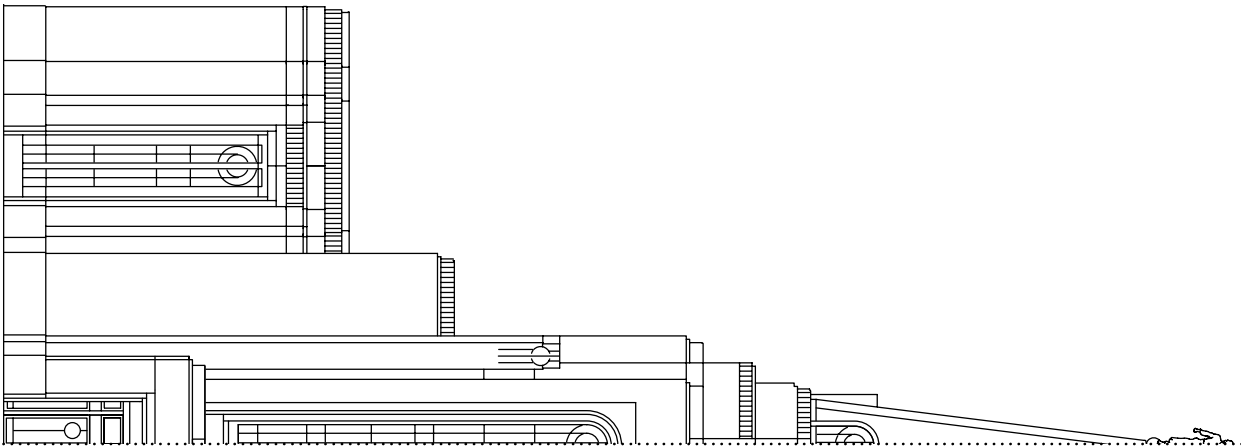

**Meu corpo é um templo
(1 Coríntios 6:19).**
Faça um desenho de seu corpo
no espaço abaixo. Dobre a gravura
nas linhas pontilhadas para mostrar
que seu corpo é um templo.

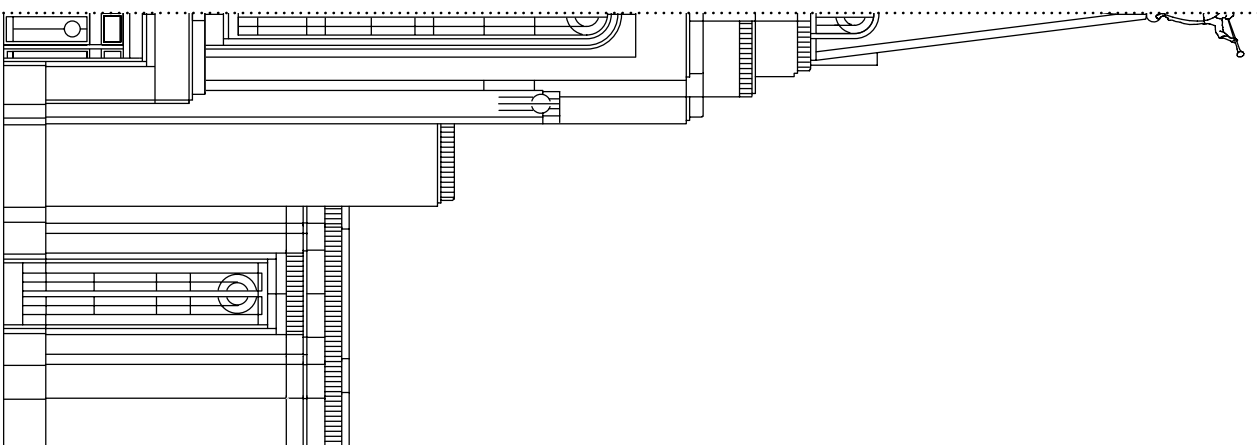
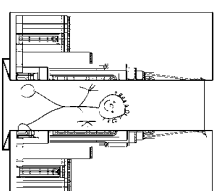



26 DE AGOSTO A 1º DE SETEMBRO

1 Coríntios 8–13

“Vós sois o corpo de Cristo”

Ao ler 1 Coríntios 8–13, ouça os influxos do Espírito sobre como ensinar os princípios desses capítulos. Lembre-se de que todas as sugestões de atividades podem ser adaptadas para crianças maiores ou menores.

REGISTRE SUAS IMPRESSÕES _____



Convidar a participação de todos

Convide as crianças a compartilhar algo que fizeram durante a reunião sacramental hoje para pensar em Jesus.



Ensinar a doutrina

Crianças menores

1 CORÍNTIOS 10:13

O Pai Celestial vai me ajudar a fazer escolhas corretas.

Nem sempre é fácil escolher o certo, mas o Pai Celestial vai nos ajudar a fazer escolhas corretas.

Atividades sugeridas

- Leia 1 Coríntios 10:13 para as crianças e peça a elas que se virem de costas quando ouvirem as palavras “tentar” ou “tentação”.

- Faça pequenas placas de “Pare” para as crianças. Conte breves histórias de pessoas que estão quase por fazer a escolha errada. Conforme as crianças ouvem, convide-as a levantar suas placas quando a pessoa na história fizer a escolha errada. Qual seria a escolha certa? Preste testemunho de que o Pai Celestial vai ajudá-las a escolher o certo.
- Mostre uma gravura de Jesus e cantem juntos uma música sobre Jesus Cristo, como “Eu quero ser como Cristo” (*Músicas para Crianças*, pp. 40–41). Como nos lembrar de Jesus nos ajuda a fazer boas escolhas? Mostre gravuras de outras coisas que nos ajudam a fazer boas escolhas, como os pais ou as escrituras. Pergunte às crianças o que as ajuda a fazer boas escolhas.

1 CORÍNTIOS 12:4, 7–11

O Pai Celestial me abençoou com dons espirituais.

O Pai Celestial deu dons espirituais a todos os Seus filhos. Que dons espirituais você vê nas crianças a quem ensina?

Atividades sugeridas

- Leiam juntos 1 Coríntios 12:7–11 e identifiquem os dons espirituais citados por Paulo. Ajude as crianças a pensar em ações que poderiam combinar com esses dons do Espírito e use as ações para ajudar as crianças a se lembrar dos dons.
- Peça às crianças que façam um desenho de um dom favorito que receberam. Explique-lhes que o Pai Celestial nos dá dons espirituais para fortalecer nossa fé e nos ajudar a abençoar outras pessoas.
- Escreva um bilhete para cada criança descrevendo um dom espiritual que você viu nela (ou peça aos pais que escrevam esses bilhetes). Embrulhe os bilhetes como presentes. Deixe que as crianças abram seus presentes e as ajude a ler sobre seus dons espirituais.



O Pai Celestial deu dons espirituais a todos os Seus filhos.

1 CORÍNTIOS 13:1–8

Posso amar o próximo.

As escrituras ensinam que a caridade é “o puro amor de Cristo” (Morôni 7:47). Como você vai ajudar as crianças a desenvolver e expressar o amor cristão?

Atividades sugeridas

- Leia 1 Coríntios 13:8 e Morôni 7:47 e ajude as crianças a repetirem a frase “A caridade é o puro amor de Cristo”. Mostre gravuras de Jesus sendo amoroso e gentil e pergunte às crianças como Ele demonstrava amor pelo próximo (ver *Livro de Gravuras do Evangelho* para sugestões).

- Escolha uma criança para ficar de pé no meio da sala. Pergunte à criança como ela faria para servir a outra pessoa na sala. Explique-lhe que essa é uma maneira de mostrar caridade ao próximo. Convide outras crianças para se revezarem demonstrando caridade.
- Cantem uma música sobre amar o próximo, como “Ama sempre ao teu irmão” ou “Amai-vos uns aos outros” (*Músicas para Crianças*, pp. 39, 74). Mostre gravuras de diferentes pessoas (como um pai ou uma mãe, um professor ou amigo) e pergunte às crianças como elas podem servir a essa pessoa. Peça que as crianças pensem em alguém a quem elas podem servir e que escrevam um bilhete ou façam um desenho para dar à pessoa. Se elas precisarem de outras sugestões, mostre o vídeo “Passe Adiante” (LDS.org).



Ensinar a doutrina

Crianças maiores

1 CORÍNTIOS 10:13

O Pai Celestial vai me ajudar a resistir à tentação.

As promessas desse versículo darão às crianças a certeza de que o Pai Celestial vai ajudá-las quando elas forem tentadas.

Atividades sugeridas

- Peça que as crianças leiam 1 Coríntios 10:13 em dupla e resumam o versículo com suas próprias palavras. Convide as crianças a contar uma experiência na qual o Pai Celestial as ajudou a evitar ou resistir à tentação. O que podemos fazer para confiar no Pai Celestial quando somos tentados?
- Escreva em tiras de papel as tentações que as crianças podem ter atualmente. Peça que as crianças escolham um papel e compartilhem o que o Pai Celestial nos deu para evitar essas tentações ou resistir a elas. Para algumas ideias, leiam juntos Alma 13:28–29.

1 CORÍNTIOS 11:23-29**Durante o sacramento, posso pensar em como estou seguindo o Salvador.**

O sacramento tem mais significado para as crianças que já foram batizadas. Ajude-as a ver essa ordenança sagrada como uma oportunidade de “examinarem” a si mesmas e de renovarem seu compromisso com o Salvador (ver 1 Coríntios 11:28).

Atividades sugeridas

- Peça a uma criança que leia 1 Coríntios 11:28. O que significa “examinar” a si mesmo antes de tomar o sacramento? Peça às crianças que pensem em outras pessoas que examinam coisas, como médicos, detetives ou cientistas (por exemplo, os médicos examinam nosso corpo para tratar de feridas ou doenças que precisam ser curadas). O que o trabalho deles nos ensina sobre como devemos examinar a nós mesmos quando tomamos o sacramento?
- Peça às crianças que façam uma lista de coisas em que podem pensar quando tomam o sacramento. Convide-as a usar sua lista como um lembrete para examinarem a si mesmas durante o sacramento.

1 CORÍNTIOS 12:4, 7-12, 31; 13:1-8**Tenho dons espirituais.**

Paulo ensinou que dons do espírito são “[dados] a cada um” (1 Coríntios 12:7). Esse princípio ajuda as crianças a construir seu senso de valor próprio, especialmente conforme usam seus dons para abençoar o próximo.

Atividades sugeridas

- Peça às crianças que escrevam no quadro os dons espirituais que encontraram em 1 Coríntios

12:7-11; 13:2. Convide-as a encontrar mais dons mencionados em Morôni 10:8-18 e Doutrina e Convênios 46:13-26. Compartilhe com elas mais alguns dons espirituais mencionados pelo élder Marvin J. Ashton: “O dom de pedir; o dom de perguntar; (. . .) o dom de evitar os atritos; (. . .) o dom de empenhar-se no que é correto; o dom de não julgar; o dom de voltar-se a Deus para conseguir orientação; (. . .) o dom de importar-se com outras pessoas e cuidar delas; (. . .) o dom de orar; o dom de prestar testemunho com vigor” (“Pois há muitos dons”, *A Liahona*, janeiro de 1988, p. 18). Conversem sobre os dons espirituais que as crianças veem umas nas outras.

- Antes da aula, pergunte aos pais sobre os dons que eles veem nos filhos ou pense nos dons deles você mesmo. Fale às crianças sobre esses dons e peça a elas que adivinhem qual criança tem determinado dom. Peça que as crianças escrevam uma maneira de usar seu dom para abençoar alguém na próxima semana.
- Compartilhe diferentes situações nas quais as pessoas podem usar um dom espiritual citado em 1 Coríntios 12:7-10. Convide as crianças a identificar os dons espirituais que podem ser usados em cada situação.

**Incentivar o aprendizado no lar**

Convide as crianças a compartilhar seus dons espirituais com sua família e perguntar aos familiares quais são os dons deles.

Aperfeiçoar o ensino

Fazer convites que respeitem o arbítrio. Conforme você pede às crianças que ajam de acordo com o que aprendem, pense em maneiras de respeitar o arbítrio delas. Em vez de pedir que façam coisas específicas, convide-as a pensar em suas próprias maneiras de aplicar o que aprenderam.

Posso amar o próximo (1 Coríntios 13:1-8).

Escolha três cores diferentes. Use uma cor para colorir os espaços que contêm um círculo, outra cor para colorir os espaços que contêm um quadrado e uma terceira cor para colorir os espaços que contêm um triângulo.

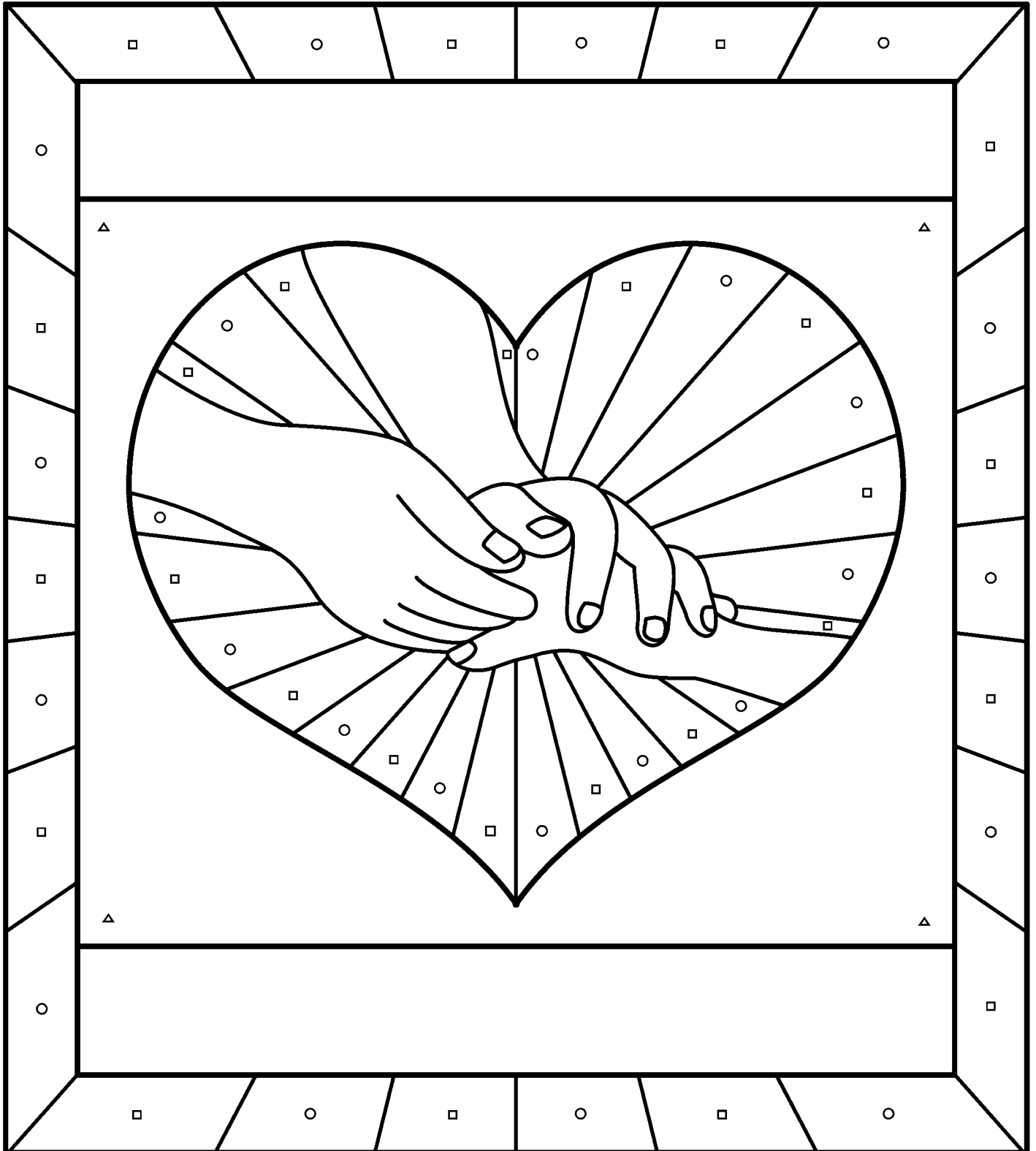



2 A 8 DE SETEMBRO

1 Coríntios 14–16

“Deus não é Deus de confusão, senão de paz”

Ao ler 1 Coríntios 14–16, o Espírito Santo vai ajudar você a saber o que ensinar às crianças de sua classe. Estude este esboço para mais sugestões.

REGISTRE SUAS IMPRESSÕES _____



Convidar a participação de todos

Comece a lição desta semana lendo 1 Coríntios 14:26 em voz alta. Saliente que, quando nos reunimos na Igreja, podemos edificar (ou elevar e ajudar) o próximo quando compartilhamos. O que as crianças podem compartilhar para edificar alguém na classe hoje?



Ensinar a doutrina

Crianças menores

1 CORÍNTIOS 15:12-22

Posso viver com o Pai Celestial depois que eu morrer porque Jesus Cristo ressuscitou.

Como você vai ensinar às crianças de sua classe que, devido à Ressurreição de Jesus Cristo, podemos viver novamente?

Atividades sugeridas

- Repita a frase a seguir várias vezes com as crianças: “Em Cristo todos serão vivificados” (1 Coríntios 15:22). Mostre a gravura do Salvador ressuscitado (ver o esboço da semana em *Vem, e Segue-Me — Estudo Pessoal e Familiar*). Explique às crianças que um dia todos vamos morrer, mas, devido à Ressurreição de Jesus, todos vamos viver novamente depois da morte.
- Use um objeto como este para ensinar sobre a ressurreição: Mostre uma jaqueta (ou um casaco) e diga às crianças que ela representa nosso corpo físico. Quando estamos vivos, nosso espírito está em nosso corpo e nosso corpo pode se mover (coloque a jaqueta). Quando morremos, nosso espírito deixa o corpo físico e o corpo não consegue se mover (remova a jaqueta e coloque sobre uma mesa ou cadeira para representar um corpo sem seu espírito). Quando ressuscitarmos, nosso espírito voltará a nosso corpo (coloque a jaqueta novamente) e nunca vão se separar de novo. Deixe as crianças se revezarem colocando e tirando a jaqueta enquanto outra criança explica o que acontece quando ressuscitamos.

1 CORÍNTIOS 15:29**Posso ser batizado pelas pessoas que morreram.**

As crianças a quem você ensina podem se preparar agora para ir ao templo e serem batizadas em favor dos mortos quando fizerem 12 anos de idade. Paulo mencionou essa doutrina importante em sua epístola aos coríntios.

Atividades sugeridas

- Ajude as crianças a pensar em coisas que não conseguem fazer por si mesmas (como carregar algo pesado ou pegar alguma coisa em uma prateleira alta). Quem as ajuda a fazer essas coisas? Mostre a fotografia de um de seus antepassados que morreu sem ser batizado. Fale sobre essa pessoa com as crianças e lhes explique que ela não pode ser batizada sem a ajuda de alguém na Terra.
- Pergunte às crianças se elas têm familiares que já foram ao templo para realizar batismos pelos mortos. Mostre gravuras de pias batismais de templos. As crianças sabem o que acontece ali? Explique-lhes que no templo podemos ser batizados em favor de pessoas que morreram sem serem batizadas. Então, essas pessoas podem escolher se aceitam o batismo.

1 CORÍNTIOS 15:40–41**O Pai Celestial quer que eu viva com Ele no reino celestial.**

Como você vai ensinar às crianças sobre os reinos celestial, terrestre e telestial? Estas atividades podem ajudar.

Atividades sugeridas

- Escreva no quadro *celestial*, *terrestrial* e *telestial*. Ajude as crianças a aprenderem como dizer esses termos.
- Mostre gravuras do Sol, da Lua e das estrelas. Qual brilha mais? Leia 1 Coríntios 15:40–41 para as crianças (ver também Tradução de Joseph Smith, 1 Coríntios 15:40, nota de rodapé *a*). Explique às crianças

que o Sol, a Lua e as estrelas representam os reinos em que podemos viver depois da ressurreição. No reino celestial, podemos viver com o Pai Celestial.

- No quadro, desenhe o Sol e coloque pequenos pedaços de papel ou passos no chão que levem ao Sol. Cada papel deve representar algo que precisamos fazer para entrar no reino celestial (ver D&C 76:50–53). Deixe que as crianças citem sugestões e deem passos em direção ao reino celestial.



Paulo comparou a glória celestial ao Sol.



Ensinar a doutrina

Crianças maiores

1 CORÍNTIOS 15:12–22**Graças a Jesus Cristo e Sua Ressurreição, serei ressuscitado.**

As crianças a quem você ensina compreendem a importância da Ressurreição de Jesus Cristo? As seguintes sugestões podem ajudar.

Atividades sugeridas

- Peça que as crianças se revezem lendo os versículos de 1 Coríntios 15:12–22 identificando respostas para a pergunta “O que aconteceria se não houvesse a ressurreição?”
- Peça que as crianças representem como explicar a ressurreição para alguém. Para sugestões, ver a mensagem de Thomas S. Monson “Sra. Patton — A história continua” (*A Liahona*, novembro de 2007, p. 21). Ver também o vídeo “Até Voltarmos a Nos

Encontrar” (LDS.org). Preste testemunho da Ressurreição de Cristo.

1 CORÍNTIOS 15:12-13, 20-22, 29

Posso me preparar para ir ao templo e fazer batismos pelos mortos.

Quando as crianças completam 12 anos de idade, elas podem receber uma recomendação para o templo e realizar batismos pelos mortos lá. Como você vai ajudá-las a se preparar?

Atividades sugeridas

- Leia 1 Coríntios 15:29. O que os santos faziam na época de Paulo que também fazemos hoje?
- Pergunte às crianças por que somos batizados pelos mortos. Se necessário, explique-lhes que muitos de nossos antepassados não tiveram a oportunidade de serem batizados e confirmados enquanto eram vivos. No templo, podemos ser batizados e confirmados por eles.
- Alguns dias antes da aula, peça ao pai ou à mãe de uma das crianças que se prepare para mostrar sua árvore familiar ou contar a história de um antepassado. Fale também sobre seus próprios antepassados.
- Convide um membro do bispado para falar sobre algumas coisas que as crianças podem fazer para serem dignas de entrar no templo. Pergunte às crianças o que elas podem fazer para se lembrar de realizar essas coisas. Escreva as respostas delas no quadro. Convide-as a fazer a meta de ir ao templo um dia.

1 CORÍNTIOS 15:40-41

Depois que eu ressuscitar, posso viver no reino celestial.

Para ensinar aos coríntios sobre o corpo que vamos receber na ressurreição, Paulo mencionou os três graus de glória: celestial, terrestre e telestial.

Atividades sugeridas

- Leia 1 Coríntios 15:40-41 e peça a uma criança que desenhe um Sol, uma Lua e uma estrela no quadro. Peça às outras crianças que identifiquem que tipo de corpo ressuscitado cada desenho representa.
- Cantem juntos uma música sobre templos, como “O Senhor deu-me um templo” (*Músicas para Crianças*, p. 73). O que essa música nos ensina sobre a preparação para viver na glória celestial?
- Explique às crianças que Joseph Smith teve uma visão na qual viu três reinos que combinam com os tipos de corpos que Paulo descreve. Ajude as crianças a encontrar frases em Doutrina e Convênios 76:50-53, 70; 76:71-79; 76:81-82 que descrevam esses três reinos.



Incentivar o aprendizado no lar

Convide as crianças a pedir a seus pais que contem uma história sobre um de seus antepassados. Elas podem compartilhar a história com a classe na próxima semana.

Aperfeiçoar o ensino

Incentivar as crianças a fazer perguntas. “Esforce-se para ver as perguntas [das crianças] como oportunidades, não como distrações ou obstáculos à sua aula. (...) Tais perguntas dão a você ideias valiosas sobre o que as crianças estão pensando, que preocupações elas têm e como elas estão respondendo às coisas que estão aprendendo. Ajude-as a ver que as respostas às perguntas delas podem ser encontradas nas escrituras e nas palavras dos profetas vivos” (*Ensinar à Maneira do Salvador*, p. 25).

Depois que eu ressuscitar, posso viver no reino celestial (1 Coríntios 15:40-41).

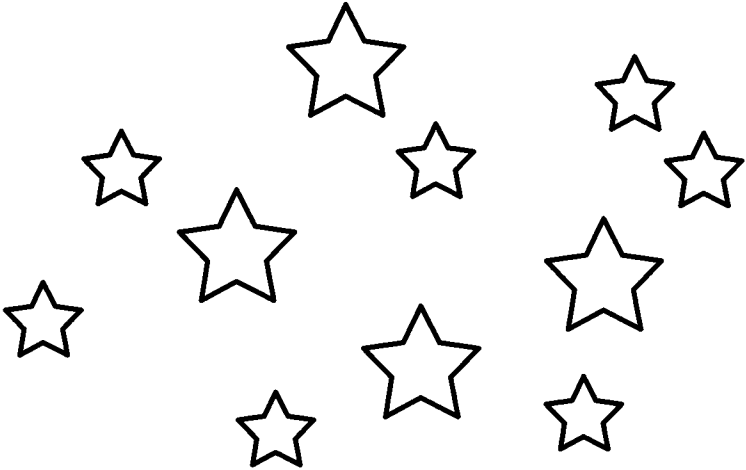
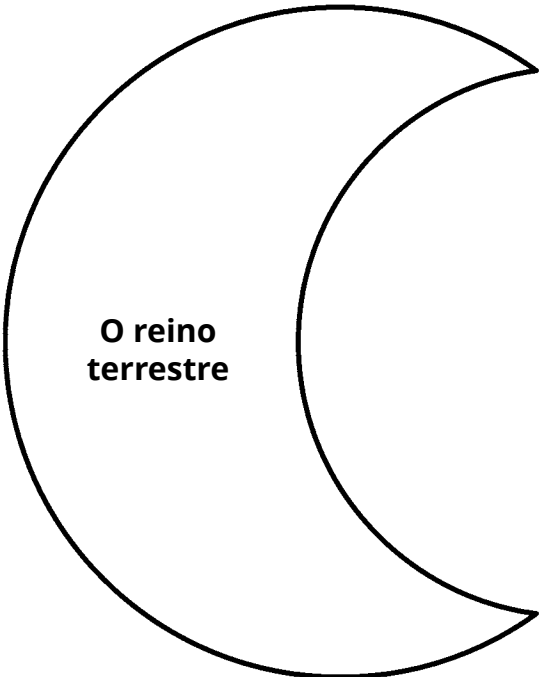
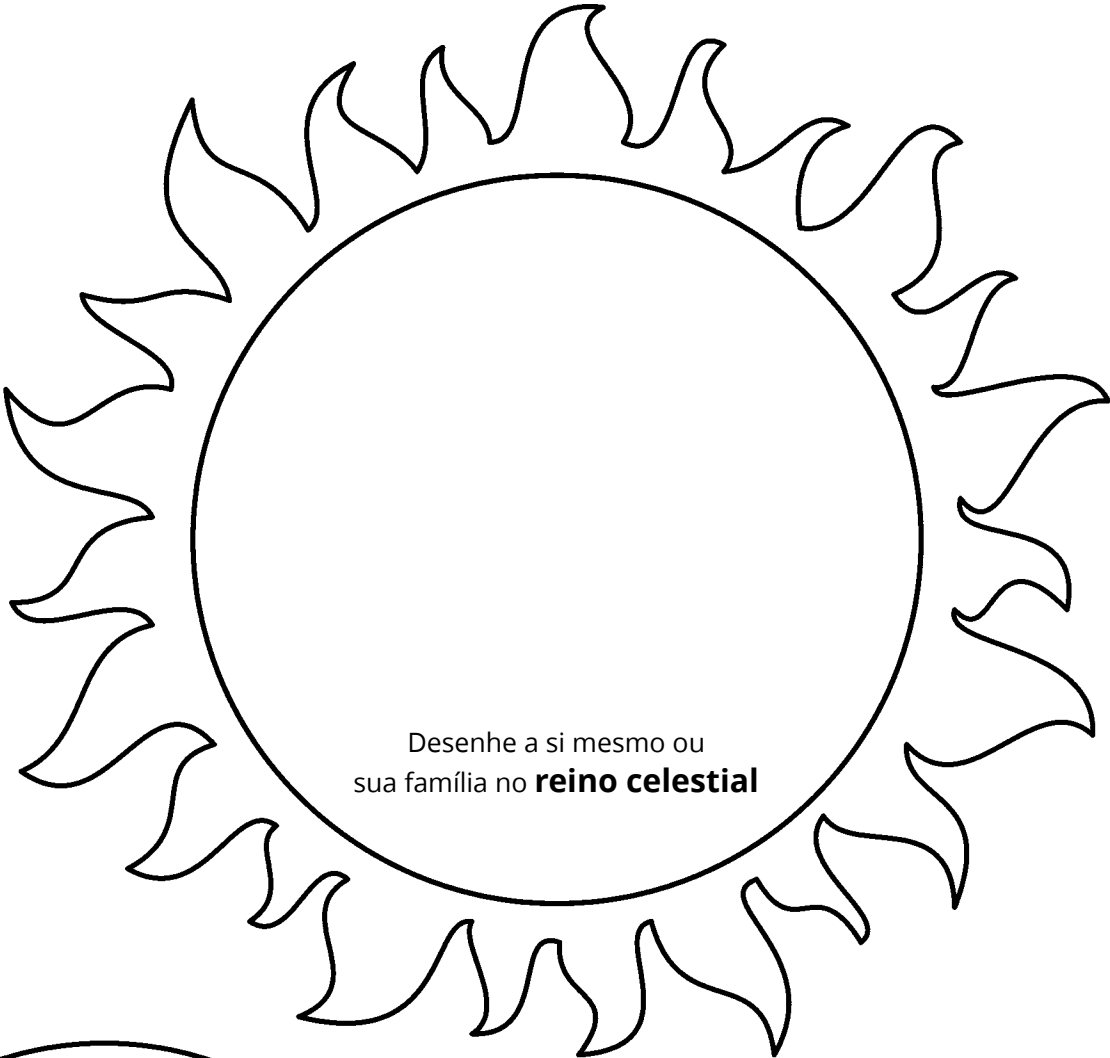

O reino telestial



9 A 15 DE SETEMBRO

2 Coríntios 1–7

“Que vos reconcilieis com Deus”

Comece sua preparação lendo 2 Coríntios 1–7. *Vem, e Segue-Me — Estudo Pessoal e Familiar* vai ajudá-lo a compreender esses capítulos, e este esboço vai lhe dar sugestões didáticas.

REGISTRE SUAS IMPRESSÕES _____



Convidar a participação de todos

Algumas crianças de sua classe podem ter escrito epístolas nesta semana sobre como um familiar é um bom exemplo de discípulo de Jesus Cristo. Se elas o fizeram, peça com antecedência que leiam a epístola na classe. Ou peça-lhes que compartilhem algo mais que aprenderam.



Ensinar a doutrina

Crianças menores

2 CORÍNTIOS 1:3–4

O Pai Celestial me consola e posso consolar o próximo.

Como você vai transmitir às crianças a confiança de que o Pai Celestial vai consolá-las? Como você vai incentivá-las a consolar o próximo?

Atividades sugeridas

- Traga objetos para a classe que forneçam conforto ou consolo, como um cobertor ou curativo. Pergunte às crianças o que as consola quando estão tristes, com medo ou têm outros problemas. Leia 2 Coríntios 1:3–4 com as crianças e explique a elas que “tribulação” significa problemas difíceis. Fale sobre as várias vezes em que o Pai Celestial consolou você e preste testemunho de que Ele vai consolar as crianças também.
- Mostre gravuras de pessoas sendo batizadas (ver *Livro de Gravuras do Evangelho*, nº 103 e nº 104) enquanto lê 2 Coríntios 1:4 e Mosias 18:8–9 para as crianças. Explique-lhes que, no batismo, prometemos consolar o próximo. Como podemos seguir o conselho de Paulo de “consolar os que estiverem em alguma tribulação”?
- Peça que as crianças façam um desenho delas mesmas ajudando alguém necessitado. Deixe-as explicar como essas coisas vão levar consolo ao próximo.

2 CORÍNTIOS 2:7-8, 10**Posso perdoar aos outros**

Selecione das atividades a seguir — ou crie sua própria atividade — uma que fortaleça o desejo das crianças de perdoar aos outros.

Atividades sugeridas

- Explique às crianças que Paulo queria que os santos em Corinto perdoassem um homem que havia pecado. Leia 2 Coríntios 2:7-8, 10 e peça que as crianças coloquem a mão no coração a cada vez que ouvirem as palavras *perdoar* e *perdoei*.
- Peça que as crianças representem como elas podem reagir em situações em que alguém seja rude. Deixe-as se revezarem dizendo “Desculpe” e “Perdoe você”. Como ajudamos as pessoas a saber que nós as perdoamos? Explique às crianças que uma maneira é “[confirmar] (. . .) vosso amor” ou demonstrar amor por elas (2 Coríntios 2:8).

2 CORÍNTIOS 4:1-2**Creio em ser honesto.**

Paulo ensinou que os servos de Cristo não mentem para os outros — eles “[rejeitam] as coisas que por vergonha se ocultam”. Pense em maneiras de fortalecer o desejo das crianças de serem honestas em todas as coisas.

Atividades sugeridas

- Ajude as crianças a memorizarem a frase “Cremos em ser honestos” (Regras de Fé 1:13). Escreva essa frase em pulseiras de papel que as crianças possam enfeitar e usar depois. Explique-lhes que ser honesto significa dizer a verdade.
- Peça às crianças que levantem as mãos quando você disser alguma coisa que seja verdade e que as abaixem quando você disser algo que não seja verdade. Diga declarações simples, mas óbvias, como “Hoje é domingo” ou “Tenho três narizes”. Repita a atividade algumas vezes, deixando as crianças se

revezarem sendo a pessoa que faz as declarações falsas e verdadeiras. Por que é bom ser honesto?



Ensinar a doutrina

Crianças maiores

2 CORÍNTIOS 1:3-4**O Pai Celestial me consola e posso consolar o próximo.**

Lembrar-se de como Deus as consola inspira as crianças a consolar os outros.

Atividades sugeridas

- Enquanto lê 2 Coríntios 1:3-4, peça às crianças que atentem para a resposta da pergunta “O que Deus faz por nós?” Ajude as crianças a listarem maneiras pelas quais Deus nos consola. Convide as crianças a contar experiências de quando estavam tristes, preocupadas ou com medo e Deus as consolou.
- Peça que elas compartilhem maneiras de consolar os outros. Dê tempo a elas para pensarem em alguém que conheçam que precise de consolo e planejem algo para consolar a pessoa.

2 CORÍNTIOS 2:5-11**Posso perdoar aos outros**

Pode ser difícil perdoar alguém que foi rude conosco. Mas as crianças a quem você ensina vão experimentar o amor, a paz e a felicidade conforme aprenderem a perdoar.

Atividades sugeridas

- Diga às crianças que alguém em Corinto havia pecado e “contristou” os santos (ver 2 Coríntios 2:5). Peça às crianças que identifiquem em 2 Coríntios 2:7-8 o que Paulo queria que os santos fizessem.
- Conte sobre uma ocasião em que você perdoou alguém — ou alguém perdoou você — e como você se sentiu depois.

2 CORÍNTIOS 5:6-7**Eu ando “por fé, e não por vista”.**

Pense em como você vai incentivar as crianças a guardar os mandamentos de Deus mesmo quando elas não veem imediatamente as bênçãos que desejam.

Atividades sugeridas

- Leia 2 Coríntios 5:6-7 e Alma 32:21 com as crianças e peça a elas que procurem palavras e frases que ajudem a definir fé. Peça que escrevam sua definição, leiam-na em voz alta e a coloquem no quadro.
- Coloque uma venda em uma das crianças e peça às outras que deem orientações para ajudá-la a completar uma tarefa como construir uma torre com blocos, montar um quebra-cabeça ou andar pela sala. Como essa atividade nos ajuda a compreender o que significa “andar [pela] fé” em Deus?
- Mostre o vídeo “Fé Pura e Simples” (LDS.org) e pergunte às crianças como a jovem andou pela fé. Conte uma experiência em que teve que exercer fé em Deus. Peça às crianças que contem quaisquer experiências que tenham tido ao andar pela fé.

2 CORÍNTIOS 7:8-11**A tristeza segundo Deus conduz ao arrependimento.**

É natural as crianças sentirem vergonha ou ficarem constrangidas quando são pegas fazendo algo errado. Ajude-as a distinguirem esses sentimentos

da tristeza segundo Deus que conduz ao verdadeiro arrependimento.

Atividades sugeridas

- Explique às crianças que, em 2 Coríntios 7:8-11, Paulo se referiu a uma epístola que havia escrito aos santos, advertindo-os firmemente sobre seus pecados. Leiam esses versículos juntos. Por que Paulo ficou alegre com a tristeza dos santos? Saliente que esse tipo de tristeza é chamada de tristeza segundo Deus.
- Peça às crianças que fechem os olhos e pensem em uma ocasião em que fizeram algo errado e se sentiram mal a respeito. Peça que se perguntem: “Por que me senti mal?” Escreva no quadro algumas razões por que as pessoas se sentem mal depois de fazer algo errado, como “Estava com medo de ser punido” ou “Fiquei com vergonha do que as pessoas podiam pensar de mim” ou “Sabia que o Pai Celestial estava desapontado comigo”. Qual das respostas no quadro se parece com a “tristeza segundo Deus”? Por que a tristeza segundo Deus é melhor do que outros tipos de tristeza que podemos sentir após fazer algo errado?

**Incentivar o aprendizado no lar**

Diga às crianças que elas podem compartilhar uma das atividades da aula de hoje com a família em casa, talvez durante a noite familiar.

Aperfeiçoar o ensino

Colocar uma escritura em lugar visível. Escolha um versículo que você considerou significativo e o coloque em algum lugar da sala onde as crianças o vejam com frequência. Talvez as crianças possam se revezar na escolha de uma escritura para expor.

Creio em ser honesto (2 Coríntios 4:1-2).

Coloque a historinha abaixo em ordem escrevendo os números de 1 a 4 nas caixinhas de cada quadrinho.
Conte a história a alguém e diga por que é importante sermos honestos e perdoarmos os outros.

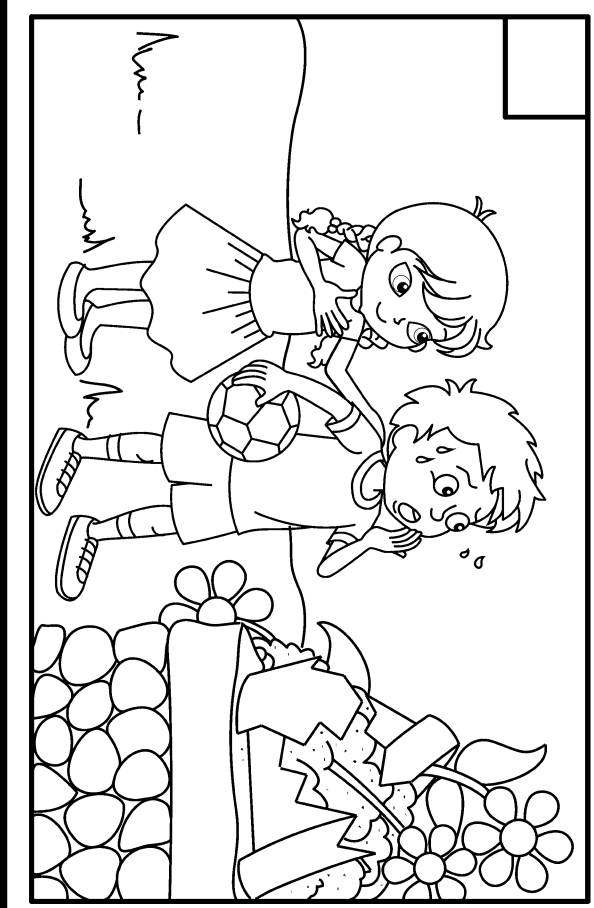
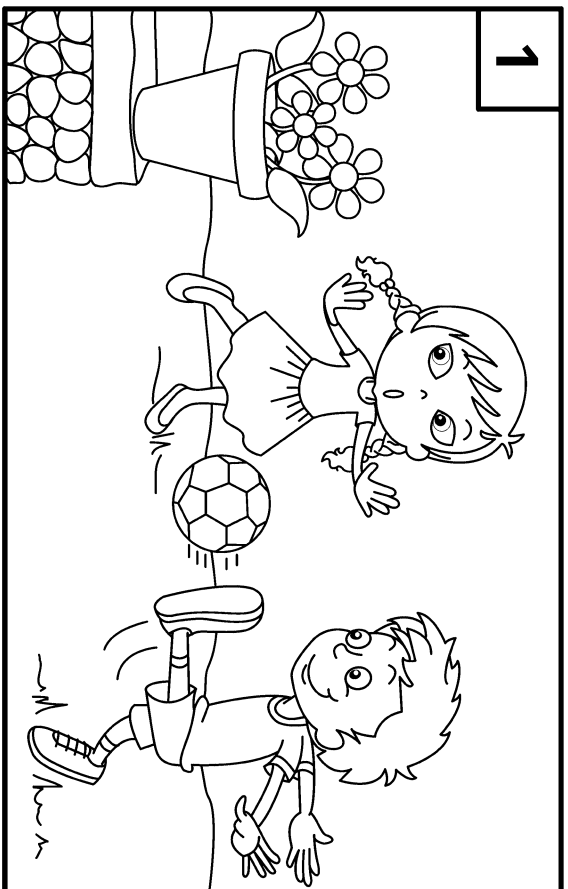



16 A 22 DE SETEMBRO

2 Coríntios 8–13

“Deus ama ao que dá com alegria”

As melhores ideias para ensinar as crianças de sua classe virão conforme você estudar em espírito de oração 2 Coríntios 8–13 com elas em mente. Mais sugestões de ensino podem ser encontradas neste esboço.

REGISTRE SUAS IMPRESSÕES _____



Convidar a participação de todos

Uma boa maneira de incentivar o compartilhamento entre as crianças é lembrá-las de algo que você pediu que fizessem durante a aula anterior. Peça-lhes que compartilhem suas experiências.



Ensinar a doutrina

Crianças menores

2 CORÍNTIOS 9:6–7

Posso doar com alegria às pessoas necessitadas.

É sempre bom servir aos outros, mas é ainda melhor servir com alegria. Pense no que poderá inspirar cada criança a doar “com alegria”.

Atividades sugeridas

- Peça que as crianças repitam a frase “Deus ama ao que dá com alegria” (2 Coríntios 9:7). O que significa

doar “com alegria”? Mostre uma gravura de um rosto feliz e um rosto triste e pergunte às crianças qual parece ser um doador alegre.

- Cantem juntos várias vezes uma música sobre serviço, como “Ajudar toda gente” (*Músicas para Crianças*, p. 108). Na primeira vez, peça às crianças que cantem com alegria; depois peça que cantem a música com diferentes emoções ou atitudes, como tristeza, cansaço, raiva ou medo. Relembre que o Pai Celestial deseja que ajudemos os outros com alegria. Então, cantem a música com alegria novamente.
- Dê às crianças gravuras de rostos sorridentes. Peça que levantem as gravuras quando ouvirem as palavras *sorridente* ou *sorrindo* conforme cantam “Sorrisos” (*Músicas para Crianças*, p. 128). Elas poderiam fazer a mesma coisa com gravuras de rostos carrancudos e as palavras *carrancudo* e *infeliz*. Diga às crianças que um rosto carrancudo não é alegre; uma maneira de ser alegre e servir aos outros é sorrir e ajudar os outros a sorrir.
- Planejem uma atividade de classe para servir a alguém, como a uma criança que não frequenta a Primária, um membro da ala ou vizinho necessitado. Vocês podem planejar uma visita à casa da

pessoa, escrever bilhetes gentis ou fazer desenhos, ou ainda fazer uma guloseima para dar a ela.

- Peça que cada criança planeje um ato de serviço feito com alegria para um familiar. Na próxima aula, peça que contem o que elas fizeram.

2 CORÍNTIOS 12:7-10

O Pai Celestial sempre responde às orações, mas Ele nem sempre me dá tudo o que peço.

A experiência de Paulo ao orar para que seu “espinho na carne” fosse removido nos ensina que Deus às vezes demonstra Seu amor por nós não dando o que queremos.

Atividades sugeridas

- Mostre às crianças uma planta com espinhos ou a gravura dela. Ajude-as a imaginar como seria ter um espinho espetado na pele por um longo tempo. Resuma 2 Coríntios 12:7-10 usando palavras que as crianças vão entender. Explique às crianças que o “espinho na carne” de Paulo era uma provação, como uma doença física. Apesar de Paulo pedir que Deus removesse essa provação, Deus não o fez. Em vez disso, Deus ensinou a Paulo que os desafios nos ajudam a aprender a sermos humildes e confiar Nele. Assim Deus nos fortalece.
- Preste testemunho de que o Pai Celestial sabe o que é melhor para nós e nos dará o que precisamos mesmo que seja diferente do que pensamos precisar. Compartilhe uma experiência de quando suas orações foram respondidas de uma maneira ou numa ocasião diferente do que você esperava. Conte a história “Não se esqueça de orar por Erik” (*A Liahona*, janeiro de 2017, p. 74) para ilustrar.
- Cantem juntos uma música sobre o amor do Pai Celestial, como “Oração de uma criança” (*Músicas para Crianças*, pp. 6-7). Pergunte às crianças o que elas diriam a alguém que se pergunta se o Pai Celestial ouve e responde às orações. Cantem a

música novamente e saliente as frases que descrevem como o Pai Celestial Se sente a nosso respeito.



Ensinar a doutrina

Crianças maiores

2 CORÍNTIOS 9:6-9

Posso doar com alegria às pessoas necessitadas.

Paulo desejava inspirar os santos a doar do que tinham em abundância para ajudar os pobres. Como você vai usar as palavras dele para inspirar as crianças a servir às pessoas?

Atividades sugeridas

- Escreva as palavras de 2 Coríntios 9:7 no quadro, deixando as palavras principais em branco. Peça às crianças que adivinhem quais palavras estão faltando. Depois deixe que leiam o versículo nas escrituras para preencher as lacunas. O que significa doar “com tristeza ou por necessidade”? O que significa doar “com alegria”?
- Peça ajuda às crianças para encontrar gravuras do Salvador servindo às pessoas (há várias em *Vem, e Segue-Me — Estudo Pessoal e Familiar*). Pergunte a elas o que veem nas gravuras que as ajuda a saber que Jesus servia aos outros com amor. Façam uma meta como classe de dizer sim quando familiares ou outras pessoas nos pedirem para servir na semana seguinte, como ajudar no serviço de casa ou cuidar de outras pessoas.
- Ajude as crianças a enfeitar pequenas pedras. Peça que carreguem suas “pedras de serviço” no bolso durante a semana para ajudá-las a se lembrar de servir às pessoas com alegria.
- Ajude as crianças a criar estrofes para uma música sobre serviço, como “É bom cantar” (*Músicas para Crianças*, p. 129), que ensine que é divertido servir ao próximo de várias maneiras.

2 CORÍNTIOS 12:7-10**O Pai Celestial sempre responde às orações, mas Ele nem sempre me dá tudo o que peço.**

Paulo pediu a Deus que removesse sua fraqueza, mas Deus sabia que a enfermidade de Paulo o tornaria humilde e mais forte.

Atividades sugeridas

- Peça às crianças que comparem 2 Coríntios 12:9-10 e Éter 12:27. Que palavras ou frases são repetidas? O que esses versículos ensinam? (Talvez você precise explicar que Paulo estava comparando seu desafio a um espinho na carne.) O que Deus ensina sobre as provações de Paulo?
- Peça que as crianças cite algumas provações que as pessoas têm na vida. Ajude-as a pensar em como alguém pode aprender com essas provações e ser abençoado por elas.

- Leia com as crianças “O Pai Celestial sempre vai responder às minhas orações?” (*A Liahona*, janeiro de 2017, p. 69.) Peça às crianças que contem experiências de quando oraram por algo e não receberam. Peça que compartilhem o que aprenderam com a experiência. Compartilhe você também suas próprias experiências. Preste testemunho de que o Pai Celestial sempre responde nossas orações da maneira e no tempo que mais vai nos abençoar.

**Incentivar o aprendizado no lar**

Convide as crianças a serem doadores alegres no lar nesta semana e virem para a aula na próxima semana preparados para contar como serviram a alguém necessitado.

Aperfeiçoar o ensino

Demonstrar amor ao lidar com as interrupções. “Às vezes, uma criança age de modo a interromper o aprendizado das outras na classe. Quando isso acontecer, seja paciente, amoroso e compreensivo com os desafios que a criança pode estar enfrentando. (. . .) Se as interrupções forem causadas por uma criança com necessidades especiais, converse com o especialista em necessidades especiais da ala ou da estaca ou acesse o site disabilities.LDS.org para descobrir como você pode melhor atender a essas necessidades” (*Ensinar à Maneira do Salvador*, p. 26).

Posso servir com alegria aqueles que necessitam (2 Coríntios 9:6-7).

Encontre pelo menos 12 diferenças abaixo entre as gravuras de alguém que serve com alegria e alguém que não serve com alegria.

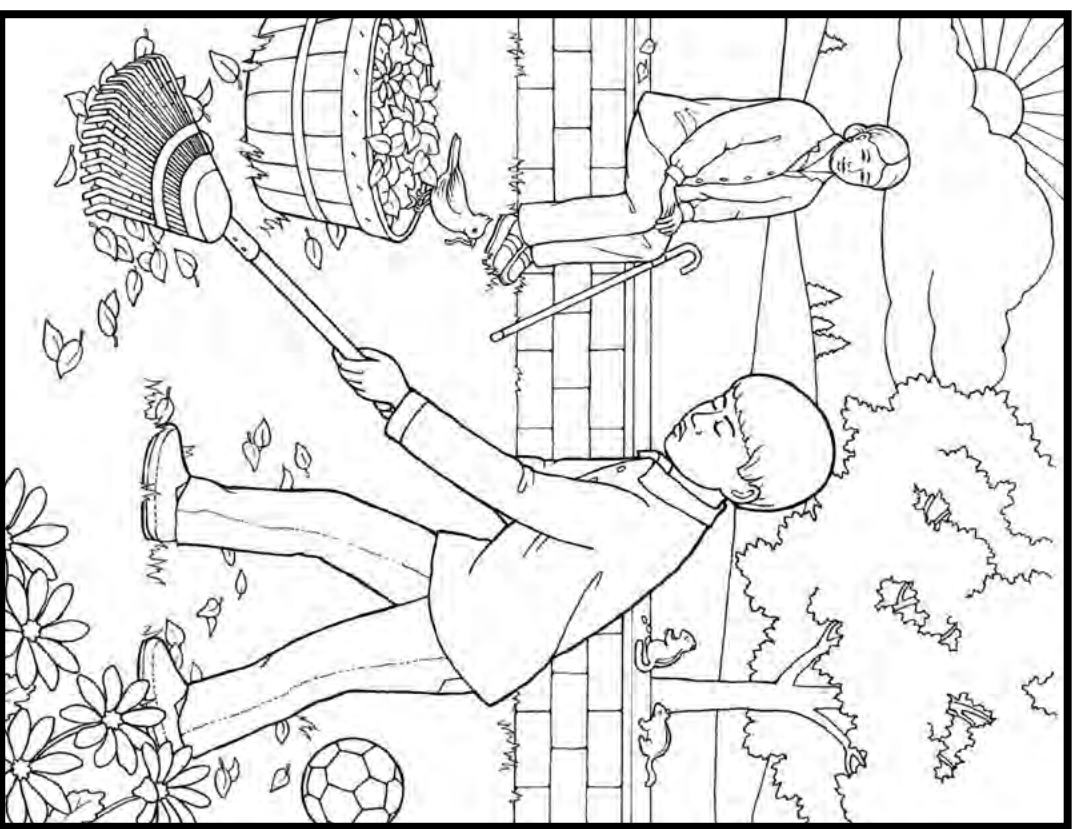
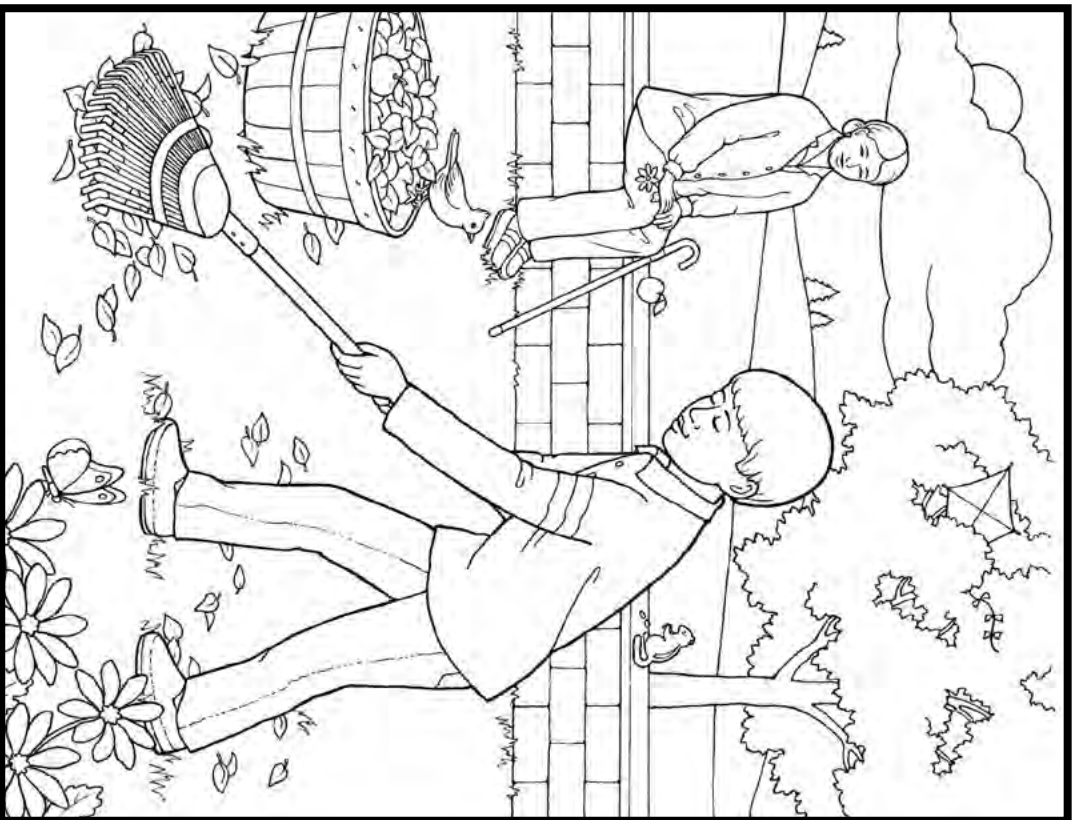



23 A 29 DE SETEMBRO

Gálatas

“Andai no Espírito”

Ao ler Gálatas, que impressões você teve sobre o que as crianças de sua classe precisam aprender?

REGISTRE SUAS IMPRESSÕES _____



Convidar a participação de todos

Dê às crianças alguns minutos para desenhar algo que aprenderam em uma conversa sobre o evangelho no lar ou na Igreja. Recolha os desenhos e deixe as crianças tentarem adivinhar o que cada desenho representa.



Ensinar a doutrina

Crianças menores

GÁLATAS 5:22-23

O Espírito Santo me ajuda a sentir amor, alegria e paz.

As crianças menores são capazes de reconhecer os frutos do Espírito. Isso vai prepará-las para buscar a influência do Espírito Santo por toda a vida.

Atividades sugeridas

- Exponha vários tipos de frutas ou mostre gravuras delas e peça às crianças que descrevam o gosto de

cada uma. Explique às crianças que, assim como as frutas têm diferentes sabores, podemos sentir o Espírito Santo de diferentes maneiras, como o amor e a paz. Peça-lhes que descrevam como sentem o Espírito Santo.



Crianças de todas as idades são capazes de experimentar os frutos do Espírito.

- Leia Gálatas 5:22-23 com as crianças e explique as palavras que elas talvez não conheçam. Peça que cada criança selecione um fruto do Espírito mencionado nesses versículos e fale sobre uma ocasião em que ela experimentou esse fruto do Espírito. Peça que as crianças desenhem figuras simples de suas experiências.

GÁLATAS 6:2**Jesus Cristo quer que eu ajude os necessitados.**

A instrução em Gálatas 6:2 é semelhante ao ensinamento de Alma em Mosias 18:8 para as pessoas que iam ser batizadas. Use essa oportunidade para ajudar as crianças a se prepararem para os convênios do batismo.

Atividades sugeridas

- Mostre a gravura de uma criança sendo batizada (como a do *Livro de Gravuras do Evangelho*, nº 104). Pergunte o que a criança está fazendo. Explique às crianças que, quando somos batizados, fazemos convênios ou promessas. Leia Gálatas 6:2 ou Mosias 18:8 para ajudar as crianças a aprender uma das coisas que prometemos fazer: carregar os fardos uns dos outros. Peça às crianças que desenhem maneiras de ajudar as pessoas que carregam fardos.
- Leia esta frase de Gálatas 6:2: “Levai as cargas uns dos outros”. Para ilustrar o que isso significa, dê a uma criança algo pesado de carregar. Depois peça a um voluntário que ajude a criança a carregar o objeto. Explique às crianças que muitas coisas parecem ser um fardo, como ficar doente ou se sentir triste ou solitário. O que podemos fazer para ajudar uma pessoa com esse tipo de fardo?

GÁLATAS 6:7-9**Nossas ações, boas ou más, têm consequências.**

É importante que as crianças entendam que nossas escolhas têm consequências. Use Gálatas 6:7-9 para ilustrar essa verdade.

Atividades sugeridas

- Mostre uma semente e um legume. Leia Gálatas 6:7-9 para as crianças. Peça-lhes que finjam plantar uma semente quando ouvirem a palavra “semear”. Peça que finjam colher o legume da planta quando ouvirem a palavra “ceifarão”.

- Mostre às crianças vários tipos de legumes e as ajude a encontrar a semente em cada um. Coloque as sementes em uma vasilha e deixe as crianças se revezarem escolhendo uma e dizendo que legume vai crescer se elas plantarem a semente. Ajude-as a ver que, assim como as sementes que plantamos determinam o legume que vamos colher, as escolhas que fazemos determinam as consequências e as bênçãos que vamos receber no final.
- Faça uma linha no chão com fita adesiva. Coloque um rosto feliz e um triste, um em cada ponta da fita. Peça a uma criança que fique no meio da linha e deixe as outras citarem escolhas que vão levar à felicidade ou tristeza (talvez você precise dar alguns exemplos). Para cada escolha, peça que a criança no meio da fita dê um passo em direção ao lado feliz ou triste. Repita a atividade várias vezes e deixe outras crianças se revezarem ficando na fita.

**Ensinar a doutrina**
Crianças maiores**GÁLATAS 5:1****Jesus Cristo nos liberta.**

Algumas pessoas acham que o evangelho de Jesus Cristo limita a liberdade delas. Pense em como você vai ajudar as crianças a entender que na verdade ele nos liberta do pecado e da morte.

Atividades sugeridas

- Peça às crianças que leiam Gálatas 5:1. De que maneiras Jesus Cristo nos torna livres para que possamos retornar ao Pai Celestial? Mostre gravuras do sofrimento de Jesus no Getsêmani e Sua Ressurreição para ajudar as crianças a compreenderem como Jesus nos libertou do pecado e da morte (ver *Livro de Gravuras do Evangelho*, nº 56 e nº 59).
- Cantem juntos e analisem as palavras de uma música sobre o Salvador, como “Eu sei que vive meu Senhor” (*Hinos*, nº 70). Peça às crianças que encontrem palavras no hino que descrevam maneiras de Jesus Cristo nos libertar da escravidão espiritual.

GÁLATAS 5:22-23**Se eu “andar no Espírito”, posso ter o “fruto do Espírito”.**

Como você vai ajudar as crianças a reconhecer quando sentem o Espírito Santo?

Atividades sugeridas

- Dê a cada criança um pedaço de papel em forma de fruta e peça que encontrem um “fruto do Espírito” citado em Gálatas 5:22-23. Peça às crianças que escrevam um dos frutos de um lado do papel e a palavra que significa o oposto do outro lado. (Ajude-as a entender palavras que não conhecem.) Convide-as a falar de seu fruto com a classe.
- Peça que as crianças leiam sobre o fruto do Espírito em Gálatas 5:22-23 e escrevam ou façam um desenho de uma ocasião em que o Espírito Santo as ajudou a sentir um desses frutos. Peça a elas que contem a história ou mostrem o desenho para outra pessoa da classe. Por que o fruto é uma boa maneira de nos ajudar a compreender como o Espírito nos influencia?

GÁLATAS 6:7-9**Nossas ações, boas ou más, têm consequências.**

Ajude as crianças a compreenderem que as consequências de nosso comportamento, às vezes, vêm

imediatamente e, outras vezes, elas vêm “a seu tempo” (versículo 9).

Atividades sugeridas

- Leiam juntos Gálatas 6:7-9. Peça às crianças que façam desenhos simples nos quais alguém planta a semente de um fruto e colhe um fruto diferente. Por que isso seria impossível? Como fazer escolhas erradas e ter consequências positivas é também impossível?
- Juntos, façam um labirinto como o da página de atividade da semana. Peça que as crianças sugiram outras palavras que não estão no labirinto e que representem os bons sentimentos do Espírito Santo ou as más escolhas que nos afastam Dele. Conversem sobre as consequências das escolhas que elas sugeriram.
- Peça que listem algumas das bênçãos que esperam receber do Pai Celestial. Ajude-as a pensar nas “sementes” que precisam semear para “ceifar” essas bênçãos.

**Incentivar o aprendizado no lar**

Convide as crianças a observar as boas consequências, ou o “fruto” que advém das boas decisões que fizerem nesta semana. Diga-lhes que, na próxima semana, elas poderão contar suas experiências.

Aperfeiçoar o ensino

Adaptar as atividades para a faixa etária das crianças. Dê às crianças oportunidades para participar, mas se lembre de que a capacidade para fazê-lo vai depender da idade e maturidade delas. Crianças menores precisam de mais orientação e ajuda. Conforme crescem, elas conseguem contribuir mais e expor melhor o que pensam (ver *Ensinar à Maneira do Salvador*, pp. 25-26).

O Espírito Santo me ajuda a sentir amor, alegria e paz (Gálatas 5:22-23).

Encontre o caminho no labirinto seguindo os frutos do Espírito, não as paixões da carne.

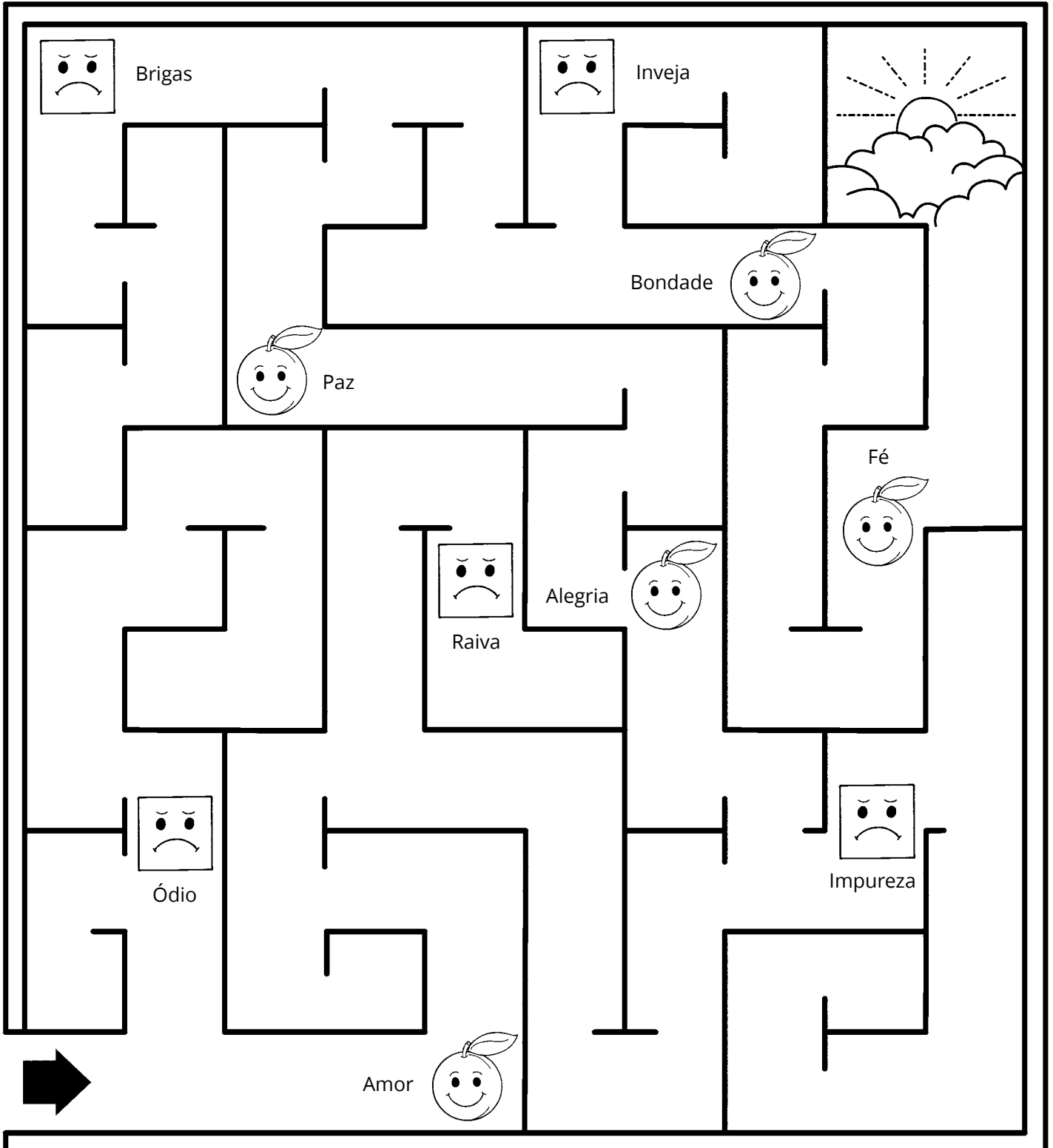



30 DE SETEMBRO A 13 DE OUTUBRO

Efésios

“Para o aperfeiçoamento dos santos”

Ao estudar a epístola aos Efésios, reflita sobre quais princípios enfatizar para abençoar as crianças a quem você ensina. Registre qualquer ideia que lhe vier à mente enquanto lê.

REGISTRE SUAS IMPRESSÕES _____



Convidar a participação de todos

Peça às crianças que façam uma fila. Peça à primeira pessoa na fila que conte algo que aprendeu recentemente no estudo familiar das escrituras, na Primária ou em outro lugar. Peça que a próxima criança na fila repita o que a anterior falou e depois acrescente algo que aprendeu. Repita isso até que todas as crianças tenham falado.



Ensinar a doutrina

Crianças menores

EFÉSIOS 2:19

Os membros da Igreja devem ser amigos e “concidadãos”.

As crianças de sua classe são mais como “estrangeiras” ou “concidadãs” umas com as outras e com os membros da ala? Ajude-as a compreender que, apesar de

termos diferenças, o Salvador nos ajuda a ser unidos e amar uns aos outros.

Atividades sugeridas

- Coloque uma gravura do Salvador no centro da sala. Peça que as crianças se coloquem em diferentes partes da sala para representar os “estrangeiros” ou “forasteiros”. Conforme você lê Efésios 2:19, peça que elas andem em direção à gravura de Cristo até ficarem bem perto. Diga a elas que, conforme nos aproximamos do Salvador, podemos nos unir a outras pessoas como amigos e “concidadãos”.
- Encontre gravuras de crianças de diferentes partes do mundo e as esconda pela sala. Coloque uma gravura do Salvador no quadro. Peça que as crianças formem duplas como os missionários e se revezem encontrando uma gravura de um “estrangeiro” para colocar perto da gravura do Salvador. Ajude-as a compreender que, quando as pessoas são batizadas, elas se tornam parte de nossa família da Igreja, ou da “família de Deus”. Como podemos ajudar alguém que é novo na Igreja a se sentir bem-vindo?

EFÉSIOS 6:1-3**O Pai Celestial quer que eu obedeça a meus pais.**

Conforme você lê Efésios 6:1-3, pense em maneiras de ajudar as crianças a compreender por que é importante que obedeçam a seus pais.

Atividades sugeridas

- Leia Efésios 6:1 para a classe ou ajude uma das crianças a ler. Peça que representem ocasiões em que obedeceram aos pais. O que poderia ter acontecido se não tivessem obedecido?
- Cantem juntos uma música sobre obediência, como “Obedecerei” (*Músicas para Crianças*, p. 71). Pare depois do primeiro verso e peça a uma criança que cite algo que o pai ou a mãe pode pedir que ela faça; então termine a música. Repitam várias vezes para que outras crianças participem.
- Conte uma experiência na qual você obedeceu a seus pais e foi abençoado. Ou conte a história sobre Chloe do discurso da irmã Carole M. Stephens “Se Me amais, guardai os Meus mandamentos” (*A Liahona*, novembro de 2015, p. 118).

EFÉSIOS 6:10-18**A armadura de Deus me protege.**

Como você vai ajudar as crianças a compreender que fazer as coisas certas é como colocar uma armadura?

Atividades sugeridas

- Mostre a gravura de uma pessoa usando uma armadura, como a que está na página de atividade da semana ou no esboço da semana em *Vem, e Segue-Me — Estudo Pessoal e Familiar*. Ao resumir Efésios 6:10-18, mostre às crianças como diferentes partes da armadura protegem as diferentes partes do corpo (ver “Toda a armadura de Deus”, *A Liahona*, junho de 2016, p. 70).
- Traga vários itens para a classe que possam representar as partes da armadura mencionadas em Efésios 6:14-17 (por exemplo, um chapéu ou

um avental) ou faça as partes da armadura em papel. Deixe as crianças se revezarem colocando a “armadura”. Conversem sobre o que significa ser protegido do mal e como colocar cada parte da armadura vai protegê-las. Como vestimos a armadura de Deus? (Por exemplo, ao estudar as escrituras, servir ao próximo, orar, obedecer e assim por diante.)

**Ensinar a doutrina**
Crianças maiores**EFÉSIOS 2:13-19****Somos concidadãos da família de Deus.**

As crianças se fortalecem quando têm bons amigos no evangelho. Como você vai ajudá-las a desenvolver a amizade entre elas?



Somos “concidadãos” dos santos de Deus.

Atividades sugeridas

- Leiam Efésios 2:19 e conversem sobre o que significa ser um estrangeiro ou forasteiro. Compartilhe uma experiência na qual você se sentiu como um estrangeiro ou forasteiro e alguém o ajudou a se sentir bem-vindo e aceito. Convide as crianças a compartilhar experiências semelhantes. O que podemos fazer para ser “concidadãos” em vez de estrangeiros? Há crianças em sua classe que não são assíduas porque talvez se sintam como estrangeiras? Ajude as crianças a criarem um plano para fazer com que esses membros se sintam bem-vindos e amados.

- Para ajudar as crianças a quem você ensina a se aproximarem umas das outras, escreva algumas perguntas no quadro que as levem a falar algo sobre si mesmas, como: *Quando uma oração que você fez foi respondida?* ou *O que você mais gosta de fazer em família?* Divida as crianças em pares e peça que façam as perguntas entre si. O que uma descobriu sobre a outra?

EFÉSIOS 6:1-3

O Pai Celestial quer que eu obedeça a meus pais e os honre.

Pense em maneiras de ajudar as crianças a compreenderem por que é importante obedecer aos pais.

Atividades sugeridas

- Peça que as crianças leiam Efésios 6:1-3 individualmente e identifiquem frases que lhes chamem a atenção. Convide-as a compartilhar essas frases e por que sentem que as frases são importantes.
- Peça que cite exemplos de pessoas nas escrituras que obedeceram a seus pais e os honraram, como o Salvador (ver Lucas 2:42-52), Rute (ver Rute 1) ou Néfi (ver 1 Néfi 3:1-8). Por que é importante obedecer a nossos pais e honrá-los?
- Dê a cada criança uma folha de papel com a palavra *honra* escrita no alto. Conversem sobre o significado da palavra. Peça que as crianças escrevam

ou desenhem no papel algo que farão para mostrar que honram seus pais.

EFÉSIOS 6:10-18

A armadura de Deus me protege do mal.

Ao ler Efésios 6:10-18, pense em alguns perigos espirituais que as crianças enfrentam e como você vai ajudá-las a se fortalecerem contra eles.

Atividades sugeridas

- Enquanto uma criança lê Efésios 6:10-18, peça a outra criança que liste ou desenhe no quadro as partes da armadura mencionadas. Por que uma armadura é importante numa batalha? Como podemos usar a armadura espiritual todos os dias?
- Designe cada criança a desenhar uma parte da armadura descrita em Efésios 6:14-17 e escrever o nome dessa parte. Como essas partes da armadura nos protegem do mal? O que o Senhor promete aos que vestem a armadura de Deus? (Ver Efésios 6:13.) O que significa “resistir no dia mau”?



Incentivar o aprendizado no lar

Peça às crianças que nesta semana observem alguém que possa estar se sentindo um estrangeiro. Desafie-as a fazer algo para ajudar a pessoa.

Aperfeiçoar o ensino

Ajudar as crianças menores a aprender as escrituras. Para ajudar as crianças menores a aprender as escrituras, enfatize um único versículo ou somente uma frase do versículo. Peça às crianças que fiquem de pé quando ouvirem uma frase ou palavra específica (ver *Ensinar à Maneira do Salvador*, pp. 25-26).

A armadura de Deus me protege do mal (Efésios 6:10-18).

Pinte, recorte e vista cada menino ou menina com a armadura de Deus.

Enquanto cola cada peça da armadura, diga o que cada uma delas representa (ver Efésios 6:10-18).

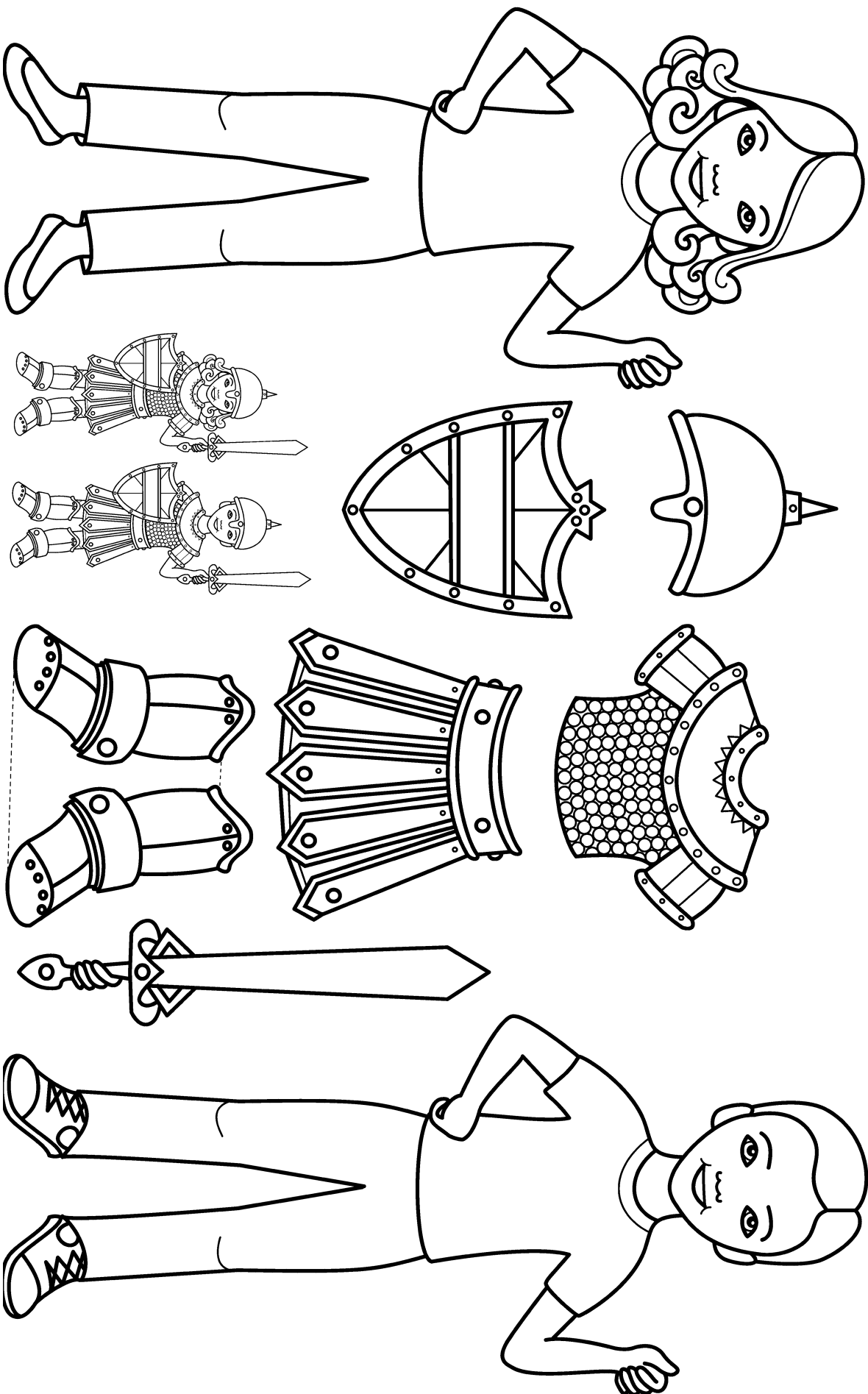



14 A 20 DE OUTUBRO

Filipenses; Colossenses

“Posso todas as coisas em Cristo que me fortalece”

Leia Filipenses e Colossenses e pense nas crianças a quem você ensina. Busque inspiração sobre como ensinar a elas os princípios contidos nessas epístolas.

REGISTRE SUAS IMPRESSÕES _____



Convidar a participação de todos

Pergunte às crianças o que elas fizeram na semana passada para integrar alguém que precisava de um amigo, de acordo com o que foi ensinado na última aula.



Ensinar a doutrina Crianças menores

FILIPENSES 1:3-4; COLOSSENSES 1:3, 9

Os líderes da Igreja me amam eoram por mim.

Paulo frequentemente começava suas epístolas expressando amor pelos membros da Igreja e dizendo que orava por eles. Reflita sobre como você vai ajudar as crianças a compreenderem que os líderes da Igreja as amam.

Atividades sugeridas

- Leia Filipenses 1:3-4 e Colossenses 1:3, 9 em voz alta e peça às crianças que cruzem os braços e

baixem a cabeça toda vez que ouvirem as palavras *orar, orando* e *orações*. Explique-lhes que o apóstolo Paulo orava pelos membros da Igreja assim como nossos líderes oram por nós atualmente.

- Mostre uma gravura de Jesus Cristo e cite exemplos Dele orando por alguém (ver Lucas 22:32; 3 Néfi 19:21, 23). O que Jesus pediu quando orou por outras pessoas?
- Ajude as crianças a dizer o nome de seus líderes na Igreja, como a presidente da Primária, o bispo e o presidente da Igreja. Explique-lhes que esses líderes pedem ao Pai Celestial que abençoe as crianças e as ajude a viver retamente. Talvez você queira dizer às crianças o que você pede quando ora por elas.

FILIPENSES 4:4, 8

Posso me regozijar no Senhor.

Paulo incentivou os santos a se regozijarem — mesmo quando enfrentassem desafios difíceis — e o próprio Paulo estava na prisão. Como você vai ajudar as crianças a perceber que o evangelho traz alegria quando o vivemos?

Atividades sugeridas

- Peça às crianças que prestem atenção a uma palavra repetida enquanto você lê Filipenses 4:4. Peça-lhes que mostrem o que fazem quando ficam felizes. Ajude-os a entender que “regozijar-se no Senhor” significa ser feliz porque temos o evangelho e Jesus Cristo nos ama.
- Traga objetos ou gravuras que representem coisas que ajudam você a “regozijar-se no Senhor”. Traga uma linda criação de Deus ou a gravura de um templo, do Salvador ressuscitado ou de uma família. Deixe as crianças se revezarem escolhendo uma gravura ou um objeto e depois diga a elas por que isso o faz feliz. Peça que falem sobre coisas que as ajudam a se regozijar no Senhor.
- Leiam juntos Filipenses 4:8 e ajude as crianças a pensar em coisas que combinem com as descrições no versículo (ver também Regras de Fé 1:13). Dê às crianças pedaços de papel e deixe que façam desenhos que as ajudem a “refletir” sobre as coisas que Paulo descreveu.

COLOSSENSES 1:23; 2:6–7

Minha fé deve ser “fundamentada” em Jesus Cristo.

Se as crianças edificarem sua vida e sua fé tendo como alicerce o Salvador, serão capazes de resistir às tempestades da vida.

Atividades sugeridas

- Mostre a gravura da árvore que está no esboço da semana em *Vem, e Segue-Me — Estudo Pessoal e Familiar* enquanto lê as frases principais de Colossenses 1:23; 2:6–7. (Ou mostre o vídeo “Redemoinhos Espirituais”, em LDS.org.) O que aconteceria com a árvore se uma tempestade viesse e ela não tivesse raízes fortes? Deixe as crianças se levantarem e fingirem ser uma árvore que tem raízes fracas em uma tempestade e depois uma árvore com raízes fortes. Como a fé no Salvador nos ajuda a ser como a árvore com raízes fortes?
- Peça a um aluno que desenhe uma árvore no quadro. Peça às crianças que digam algumas coisas que vão fazer para ter suas “raízes” em Jesus Cristo. Toda vez que uma criança compartilhar algo, deixe que ela acrescente uma raiz ao desenho.



Ensinar a doutrina

Crianças maiores

FILIPENSES 4:4–13

Se eu tiver fé em Jesus Cristo, posso ser feliz mesmo em tempos difíceis.

Paulo sofreu muitas tribulações, mas estava feliz porque tinha fé em Jesus Cristo.

Atividades sugeridas

- Peça que as crianças imaginem que estão na prisão, assim como o apóstolo Paulo estava quando escreveu a epístola aos filipenses. Leia Filipenses 4:4–13 com as crianças e peça a elas que procurem as palavras a seguir: *regozije, paz, contentar*. Por que Paulo era capaz de se regozijar e sentir paz mesmo na prisão? Ajude as crianças a encontrar as palavras *Senhor, Deus e Cristo* nos versículos. Ajude-as a compreender que a fé de Paulo em Jesus Cristo tornou possível que ele se regozijasse.
- Peça às crianças que ajudem você a completar frases como as seguintes: Posso estar no escuro e ainda assim ver se tenho uma _____. Posso estar ao ar livre em um dia quente e ainda assim sentir frio se eu estiver com _____. Posso enfrentar dificuldades e ainda assim sentir alegria se eu _____. Ajude-as a pensar em maneiras de encontrarem alegria em Jesus Cristo quando passarem por dificuldades. Elas podem cantar um hino, ler uma escritura favorita, servir a alguém ou fazer uma oração de agradecimento. O que Filipenses 4:4–13 sugere? Compartilhe com as crianças alguns hinos ou escrituras que ajudam você a encontrar alegria em tempos difíceis.

FILIPENSES 4:8**Posso pensar em coisas que são verdadeiras, honestas e puras.**

As crianças são com frequência expostas a coisas más e impuras. Ajude-as a buscar coisas edificantes e virtuosas.

Atividades sugeridas

- Peça a uma criança que leia Filipenses 4:8 em voz alta enquanto as outras procuram palavras em Regras de Fé 1:13 que são iguais ou semelhantes. Peça a alguém que escreva as palavras no quadro. Dê definições simples dessas palavras e peça que as crianças combinem as definições com as palavras. Por que devemos “pensar” nessas coisas? Como podemos “buscá-las”?
- Peça às crianças que cite coisas que se adequam às descrições em Filipenses 4:8. Convide-as a fazer uma lista durante a semana de qualquer coisa que percebam se adequar a essas descrições. Incentive-as a trazer a lista para a Primária na próxima semana e dizer o que encontraram.

COLOSSENSES 1:23; 2:6-7**Minha fé deve ser “fundamentada” em Jesus Cristo.**

Satanás tenta enfraquecer a fé das crianças por meio de tentações e doutrinas falsas. Como você vai inspirar

as crianças para fortalecer a fé delas no Salvador de modo que elas “[não se movam] da esperança do evangelho”?

Atividades sugeridas

- Peça que as crianças façam desenhos que representem as verdades que encontrarem em Colossenses 1:23; 2:6-7. Deixe que elas mostrem seus desenhos à classe e expliquem as verdades que eles representam.
- Mostre o vídeo “Redemoinhos Espirituais”. Quais são algumas tentações e falsas doutrinas do mundo atual que enfraquecem nossa fé? O que podemos fazer para fortalecer nossa fé de modo que estejamos “fundamentados” em Jesus Cristo?

**Incentivar o aprendizado no lar**

Convide as crianças a contar aos familiares o que aprenderam sobre estar “fundamentados” em Cristo. Elas podem usar a página de atividade da semana ou uma escritura que leram durante a aula.

Aperfeiçoar o ensino

As crianças são curiosas e aprendem com experiências novas e variadas. Use atividades que façam com que se movimentem, usem todos os sentidos, explorem e experimentem coisas novas. As sugestões em “Atender às necessidades das crianças pequenas” no início deste recurso podem ajudar (ver também *Ensinar à Maneira do Salvador*, pp. 25-26).

Quando minha fé é fundamentada em Jesus Cristo, Ele pode me ajudar a fazer boas escolhas (Colossenses 1:23; 2:6-7).

Pinte a gravura. Trace o caminho a partir de cada gravura de boas escolhas até o final de suas raízes.

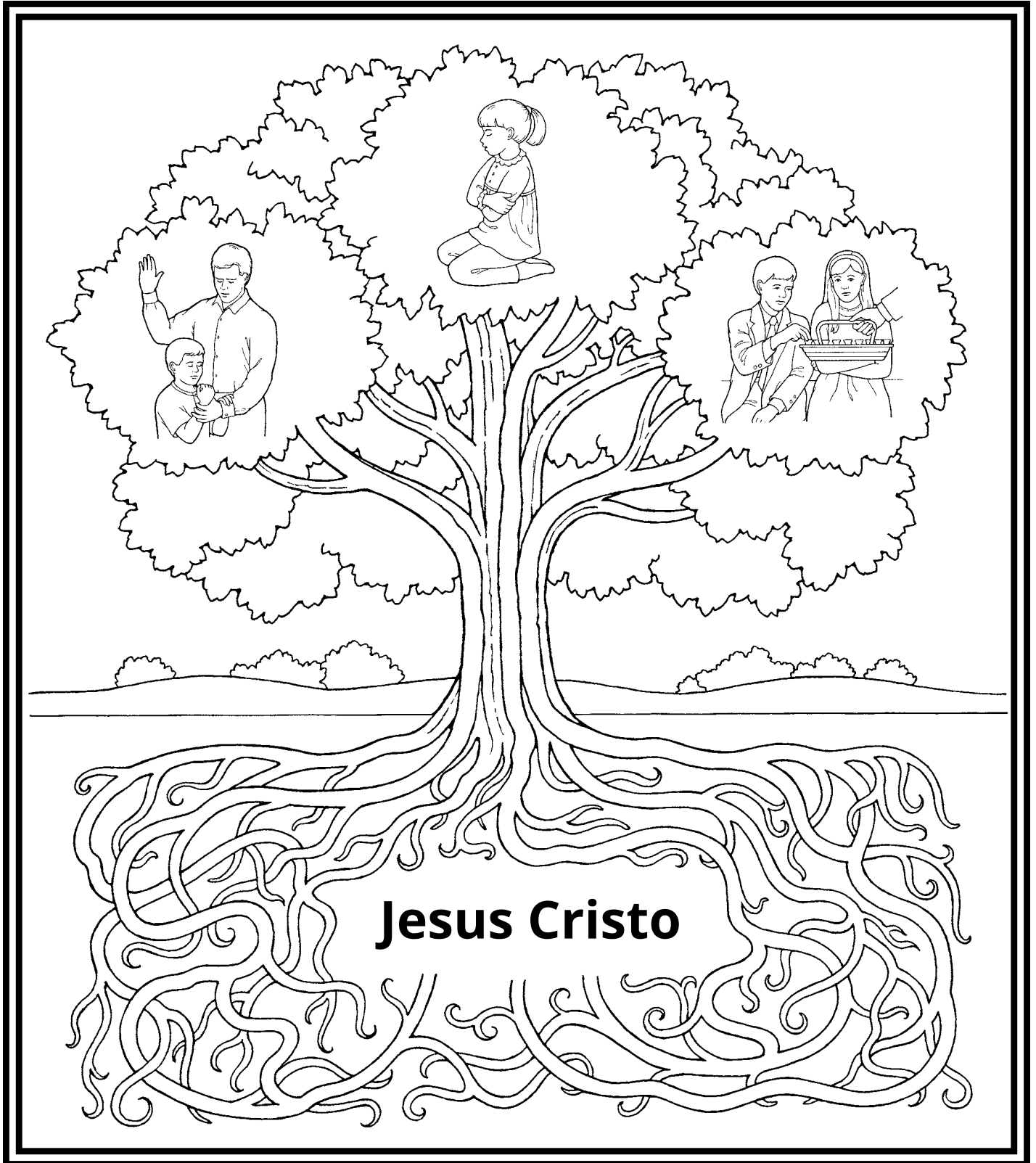



21 A 27 DE OUTUBRO

1 e 2 Tessalonicenses

“Que não vos movais facilmente do vosso entendimento, e não vos perturbeis”

Em espírito de oração, leia 1 e 2 Tessalonicenses com as crianças em mente e você encontrará princípios que elas precisam compreender.

REGISTRE SUAS IMPRESSÕES _____



Convidar a participação de todos

Na aula da semana passada, você pediu às crianças que aplicassem de alguma maneira o que aprenderam? Deixe as crianças usarem os primeiros minutos da aula desta semana para contar suas experiências.



Ensinar a doutrina Crianças menores

1 TESSALONICENSES 5:1-6

Ao seguir os mandamentos de Deus, estarei preparado para a Segunda Vinda de Jesus Cristo.

O conselho de Paulo nos ajuda a estar preparados e atentos para o grande dia em que o Salvador voltará à Terra novamente.

Atividades sugeridas

- Convide uma mãe para falar sobre como é esperar um bebê sem saber exatamente quando o

nascimento vai acontecer. Leia 1 Tessalonicenses 5:2-3 e diga às crianças que Jesus Cristo voltará à Terra novamente, mas ninguém sabe exatamente quando — assim como uma mãe não sabe exatamente quando seu bebê vai nascer.

- Peça às crianças que conversem sobre uma ocasião em que se prepararam para uma viagem ou um evento. O que fizeram para se preparar? Traga uma maleta ou mala e deixe as crianças fingirem que estão se preparando para uma viagem ou um evento. Explique às crianças que nos preparamos para a vinda de Jesus Cristo quando oramos, lemos as escrituras, seguimos o profeta e vivemos dignamente todos os dias. Peça às crianças que façam desenhos de como vão fazer essas coisas e coloque os desenhos na maleta.
- Leia 1 Tessalonicenses 5:6 e explique-lhes que, se não estamos nos preparando para a vinda de Jesus, é como se estivéssemos dormindo e não estaremos prontos para a ocasião. Peça às crianças que finjam estar dormindo. Explique-lhes que, se nos preparamos, é como se estivéssemos acordados e esperando por Ele. Peça que acordem. Cantem “Quando Jesus voltar” (*Músicas para Crianças*, pp. 46-47).

2 TESSALONICENSES 2:1-3**Paulo ensinou que uma apostasia aconteceria antes que Jesus Cristo viesse novamente.**

A Igreja que Jesus Cristo estabeleceu acabou caindo em apostasia, o que significa que a autoridade do sacerdócio e as verdades do evangelho foram tiradas da Terra. Paulo profetizou que essa apostasia aconteceria antes da Segunda Vinda do Salvador.

Atividades sugeridas

- Depois de ler 2 Tessalonicenses 2:3 com as crianças, construam uma torre de copos de plástico ou blocos. Diga às crianças que os copos ou blocos representam partes importantes da verdadeira Igreja, como as verdades do evangelho, o sacerdócio, os selamentos no templo e os profetas. Depois que Paulo e os outros profetas morreram, essas coisas foram perdidas e a verdadeira Igreja não estava mais na Terra, o que durou muitos anos. Peça a uma criança que derrube a torre e explique a elas que isso foi chamado de Apostasia. Quando Jesus Cristo trouxe Sua Igreja de volta, isso foi chamado de Restauração (ver “Apostasia”, *Sempre Fiéis*, pp. 16–17).
- Exponha um Livro de Mórmon e gravuras do profeta e de um templo. Peça às crianças que digam “Apostasia” quando você esconder os itens em uma sacola e “Restauração” quando você tirar os itens dela.
- Cantem músicas que ensinem verdades que foram tiradas durante a Apostasia e restauradas em nossos dias, como “Sou um filho de Deus”, “A Igreja de Jesus Cristo” e “Eu gosto de ver o templo” (*Músicas para Crianças*, pp. 2–3, 48, 99).

**Ensinar a doutrina**
Crianças maiores**1 TESSALONICENSES 5:1-6****Ao seguir os mandamentos de Deus, estarei preparado para a Segunda Vinda de Jesus Cristo.**

O conselho de Paulo nos ajuda a estar preparados e atentos para o grande dia em que o Salvador voltar à Terra novamente.

Atividades sugeridas

- Peça a uma criança que leia 1 Tessalonicenses 5:1–6 enquanto as outras crianças acompanham. Depois de cada versículo, peça a uma criança que resuma o que acha que o versículo está dizendo. Explique que “o dia do Senhor” significa a Segunda Vinda de Jesus Cristo. Na opinião das crianças, por que a Segunda Vinda é comparada a um ladrão de noite ou uma mulher grávida?
- Peça às crianças que imaginem que o Salvador vai visitar a classe a qualquer momento hoje. Como podemos preparar nossa sala para Sua visita? Ajude as crianças a pensar em coisas que podemos fazer em preparação para o dia em que Jesus Cristo voltar. Por exemplo, podemos nos arrepender, perdoar, melhorar nosso relacionamento com a família, seguir o profeta e guardar nossos convênios. Incentive as crianças a escolher uma coisa que vão fazer em preparação para receber o Salvador na Segunda Vinda.

2 TESSALONICENSES 2:1-3**Paulo ensinou que uma apostasia aconteceria antes que Jesus Cristo volte novamente.**

Se as crianças compreenderem que a Igreja de Jesus Cristo e Seu evangelho foram tirados da Terra durante a Grande Apostasia, a necessidade da Restauração se tornará mais clara para elas.

Atividades sugeridas

- Peça a uma criança que leia 2 Tessalonicenses 2:1–3. De acordo com esses versículos, o que teria que acontecer antes do “dia de Cristo”, que significa a Segunda Vinda? Alguma criança sabe o que significa “apostasia”? Assegure-se de que as crianças compreendam o que significa a Grande Apostasia, que ocorreu após a morte dos apóstolos do Salvador. Talvez seja necessário usar as informações em “Apostasia”, *Sempre Fiéis*, pp. 16–17.
- Ajude as crianças a fazer uma lista no quadro das verdades e bênçãos que temos por causa do evangelho. (Alguns exemplos incluem: templos, profetas, o sacerdócio e o dom do Espírito Santo.) Apague os itens da lista um a um e pergunte às crianças como a vida delas seria diferente sem cada item. Explique às crianças que essas verdades foram perdidas durante a Grande Apostasia. Por que foi importante que a Igreja de Jesus Cristo fosse restaurada na Terra nos últimos dias? Convide as crianças a “restaurar” ou reescrever as verdades e as bênçãos no quadro.

2 TESSALONICENSES 3:7-13

O Pai Celestial quer que eu trabalhe.

Como você vai ajudar as crianças a entender que o trabalho é uma bênção e não algo para se evitar?

Aperfeiçoar o ensino

Apoiar os pais das crianças. “Os pais são os professores do evangelho mais importantes para os filhos, eles têm tanto a responsabilidade principal quanto o maior poder para influenciar os filhos (ver Deuteronômio 6:6–7). Ao ensinar as crianças na Igreja, busque maneiras, em espírito de oração, para apoiar os pais nesse papel essencial” (*Ensinar à Maneira do Salvador*, p. 25).

Atividades sugeridas

- Peça às crianças que se revezem lendo os versículos em 2 Tessalonicenses 3:7–13 e procurem um problema que os santos estavam enfrentando. Por que o Pai Celestial deseja que trabalhem? O que aconteceria se nunca aprendêssemos a trabalhar duro? Deixe as crianças se revezarem representando tarefas simples enquanto as outras adivinham o que estão fazendo.
- Peça que as crianças falem sobre uma ocasião em que trabalharam duro em uma tarefa, um projeto ou uma meta. Como se sentiram quando terminaram? O que significa não se cansar de fazer o bem? (2 Tessalonicenses 3:13.)



Incentivar o aprendizado no lar

Convide as crianças a dizer a um familiar ou amigo uma razão pela qual são gratas por terem o evangelho na Terra atualmente (a página de atividade da semana vai ajudá-las a se lembrar).

Paulo ensinou que a Apostasia precederia a Segunda Vinda de Jesus Cristo (2 Tessalonicenses 2:1-3).

Pinte e recorte ambas as partes da roleta. Coloque a gravura da Terra sobre a outra e fixe-as no centro.

Use a roleta para mostrar como os templos, os profetas e a autoridade do sacerdócio estavam na Terra na época da Igreja primitiva, foram perdidos durante a Apostasia e restaurados na Terra em nossos dias.

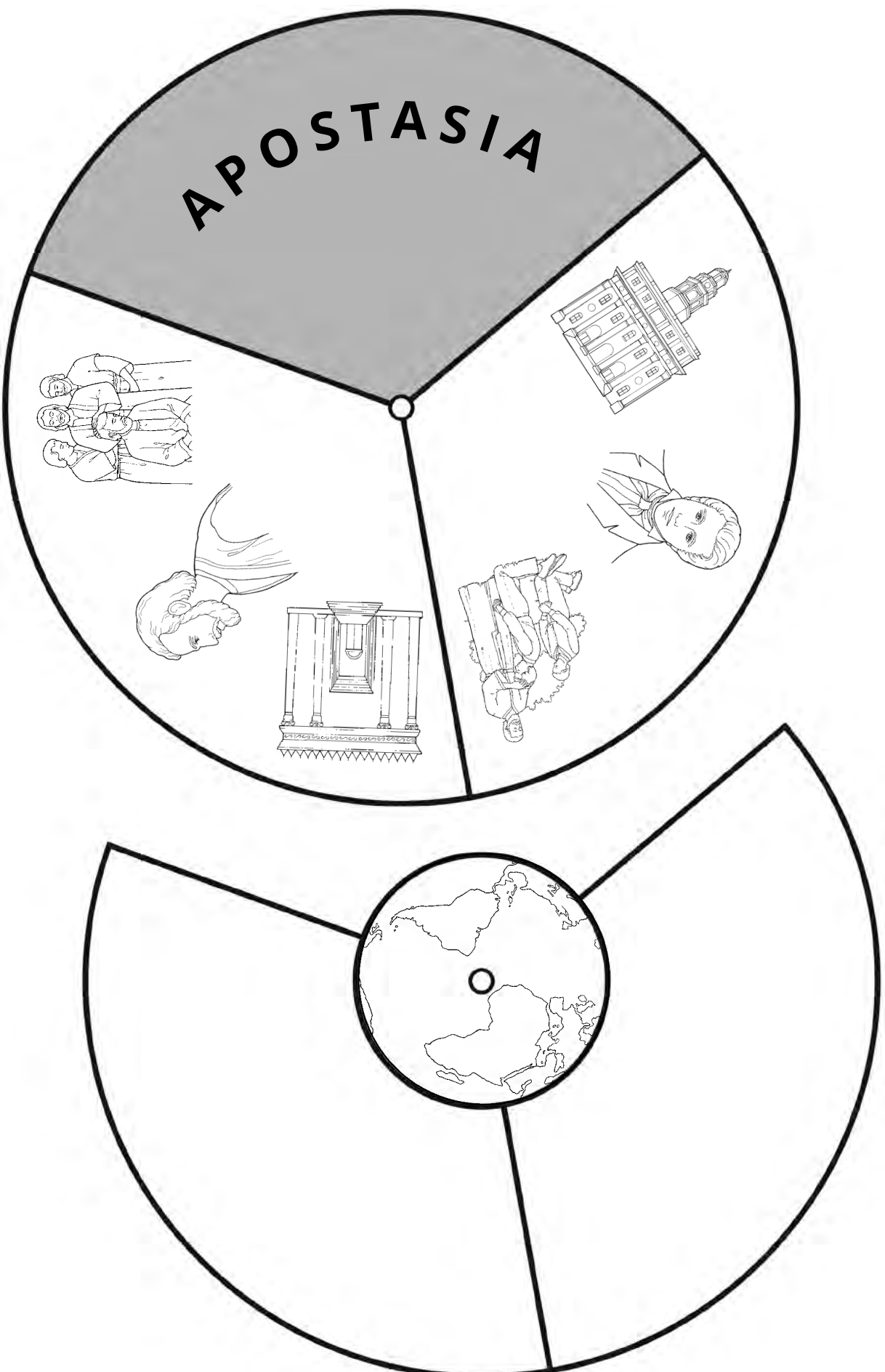



28 DE OUTUBRO A 3 DE NOVEMBRO

1 e 2 Timóteo, Tito, Filemom

“Sê o exemplo dos fiéis”

Em espírito de oração, estude 1 e 2 Timóteo, Tito e Filemom para saber como usar essas epístolas para instruir as crianças sobre retidão (ver 2 Timóteo 3:16).

REGISTRE SUAS IMPRESSÕES _____



Convidar a participação de todos

Peça às crianças que falem sobre alguém que é um bom “exemplo dos fiéis” para elas. O que a pessoa faz para ser um bom exemplo para as outras?



Ensinar a doutrina

Crianças menores

1 TIMÓTEO 3:1-2; TITO 1:7-9

Os bispos lideram a ala como servos de Deus.

Paulo ensinou a Timóteo e Tito sobre a importância dos bispos. Como você vai ensinar às crianças sobre os deveres do bispo? (O presidente de ramo é comparável ao bispo.)

Atividades sugeridas

- Faça um desenho simples de seu bispo no quadro. Peça às crianças que contem o que sabem sobre o bispo. Como ele é? O que ele faz? Como

ele abençoa a ala? (Encontre algumas características de um bispo em 1 Timóteo 3:1-2 e Tito 1:7-9.) Conforme as crianças compartilham o que sabem, escreva suas frases em tiras de papel e deixem que as coloquem no quadro perto do desenho.



Os bispos são chamados para prover orientação espiritual aos membros da ala.

- Escreva as obrigações de um bispo em tiras de papel — como receber o dízimo e as ofertas de jejum, fazer chamados, entrevistar os membros, ajudar os pobres e necessitados e orar pelas pessoas. Coloque essas tiras em um recipiente e peça que cada criança pegue uma. Depois, ajude a criança a representar essas obrigações com você. Preste testemunho de que seu bispo foi chamado por Deus.

- Peça que as crianças façam um desenho do bispo servindo aos membros da ala. Sugira que elas deem os desenhos ao bispo como forma de agradecimento. O que podemos fazer para ajudá-lo?

1 TIMÓTEO 4:12

Posso ser um “exemplo dos fiéis”.

O que você vai fazer para inspirar as crianças a terem confiança na capacidade delas de serem “exemplo[s] dos fiéis”?

Atividades sugeridas

- Cante com as crianças “Eu quero ser como Cristo” (*Músicas para Crianças*, pp. 40–41). Peça que as crianças sigam seu exemplo fazendo as ações que você fizer. Deixe que elas se revezem na liderança do restante da classe a imitar os gestos delas. Leia 1 Timóteo 4:12 e pergunte às crianças o que elas farão para ser bons exemplos.
- Conte uma experiência em que você tentou ser um bom exemplo para alguém ou alguém foi um bom exemplo para você. Ajude as crianças a compreenderem que, quando elas são bons exemplos, estão ajudando seus familiares e amigos.

2 TIMÓTEO 3:14–17

As escrituras me ajudam a aprender a verdade.

Se você for capaz de ajudar as crianças a aprender a amar as escrituras, vai abençoar a vida delas por anos.

Atividades sugeridas

- Mostre um conjunto de escrituras e ajude as crianças a se familiarizarem com elas mostrando as páginas de título da Bíblia, do Livro de Mórmon, de Doutrina e Convênios e da Pérola de Grande Valor. Peça que uma criança segure esses livros enquanto você lê 2 Timóteo 3:15–17. Explique às crianças que o Pai Celestial ordenou aos profetas no decorrer da história a escrever as verdades que Ele revela. Podemos aprender essas verdades quando lemos as escrituras.

- Peça que as crianças falem sobre seu bem material mais precioso? O que fazem com ele? Deixe que se revezem segurando as escrituras e cuidadosamente virando as páginas. Para que usamos as escrituras? Por que precisamos cuidar bem delas? Ajude as crianças a fazerem gestos que acompanhem as músicas sobre as escrituras, como “Ler, ponderar e orar” ou “Histórias do Livro de Mórmon” (*Músicas para Crianças*, pp. 66, 62–63).



Ensinar a doutrina

Crianças maiores

1 TIMÓTEO 4:12

Posso ser um “exemplo dos fiéis”.

Timóteo era relativamente jovem para ser líder na Igreja, mas Paulo queria que ele soubesse que ainda assim poderia ser um exemplo. Ajude as crianças a quem ensina a ter confiança na capacidade delas de dar um bom exemplo.

Atividades sugeridas

- Leiam juntos 1 Timóteo 4:12 e peça às crianças que encontrem seis maneiras citadas por Paulo de ser “exemplo dos fiéis”. Divida as crianças em duplas e peça a cada dupla que pense em uma situação na qual podem ser um exemplo dos fiéis. Peça-lhes que representem a situação para o restante da classe.
- Pergunte às crianças se elas gostariam de contar qualquer experiência de quando tentaram ser um bom exemplo. Diga como elas têm sido exemplos dos fiéis para você e como percebeu que elas dão bons exemplos aos outros.

1 TIMÓTEO 6:7–12

Devo amar as coisas eternas mais do que o dinheiro.

Num mundo cada vez mais materialista, como você vai ajudar as crianças a manter seu foco e amor centralizados no Pai Celestial e em Jesus Cristo?

Atividades sugeridas

- Peça que as crianças falem sobre o que comprariam se tivessem todo o dinheiro do mundo. Convide uma criança para ler 1 Timóteo 6:7–12 e peça às outras crianças que resumam o que Paulo ensinou a Timóteo sobre o dinheiro. Depois, peça que as crianças leiam os versículos novamente, identificando as coisas que Paulo mencionou como sendo mais valiosas do que o dinheiro.
- Mostre gravuras de coisas do mundo (como dinheiro, brinquedos ou entretenimento) e coisas eternas (como famílias ou templos). Peça às crianças que dividam as gravuras em duas pilhas — coisas que nos aproximam de Cristo e coisas que nos afastam de Cristo se as amarmos mais do que O amamos. Por que “o amor ao dinheiro é a raiz de todos os males”?

2 TIMÓTEO 3:14–17

O Pai Celestial nos deu as escrituras para nos ajudar a distinguir a verdade do erro.

As crianças podem receber as bênçãos da leitura das escrituras. Ao ensinar as crianças sobre as escrituras, procure maneiras de incentivá-las a ter suas próprias e poderosas experiências com a palavra de Deus.

Atividades sugeridas

- Peça às crianças que leiam 2 Timóteo 3:15–17. Traga uma gravura que mostre uma história de cada uma das quatro obras-padrão e coloque as gravuras em uma caixa coberta. Convide várias crianças a pegar uma gravura e contar a história. Peça que compartilhem algo mais sobre aquele livro de escritura. Como as escrituras nos “[fazem sábios] para a salvação”?
- Peça às crianças que citem seu versículo favorito das escrituras ou contem uma experiência em que a verdade das escrituras as ajudou. Compartilhe também seu versículo favorito ou sua própria experiência.
- Peça a uma criança que leia Morôni 10:4–5. O que Morôni prometeu nesses versículos? Pergunte às crianças o que elas têm feito para obter um testemunho de que as escrituras são verdadeiras. Peça que leiam ou escutem as escrituras regularmente.



Incentivar o aprendizado no lar

Peça que as crianças contem à família o que aprenderam sobre as escrituras e encontrem um versículo que queiram compartilhar com a classe na próxima semana (com a ajuda dos pais se necessário).

Aperfeiçoar o ensino

Adaptar as atividades de acordo com as necessidades. Em vez de encarar estes esboços como instruções a serem seguidas, use-os como uma fonte de ideias para abrilhantar sua própria inspiração enquanto pondera sobre as necessidades das crianças a quem ensina. É possível adaptar as atividades para ensinar crianças de todas as idades.

As escrituras me ajudam a aprender a verdade (2 Timóteo 3:15-17).

Pinte e recorte os livros das escrituras. Escreva ou desenhe uma verdade ou uma história favorita das escrituras na página em branco de cada livro. Dobre cada livro ao meio e faça um furo no canto para que você possa prender os livros uns aos outros.

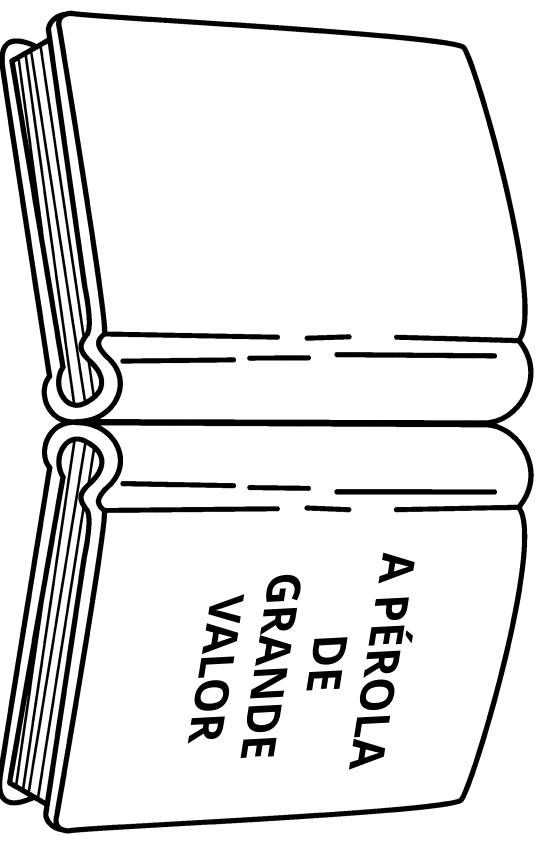
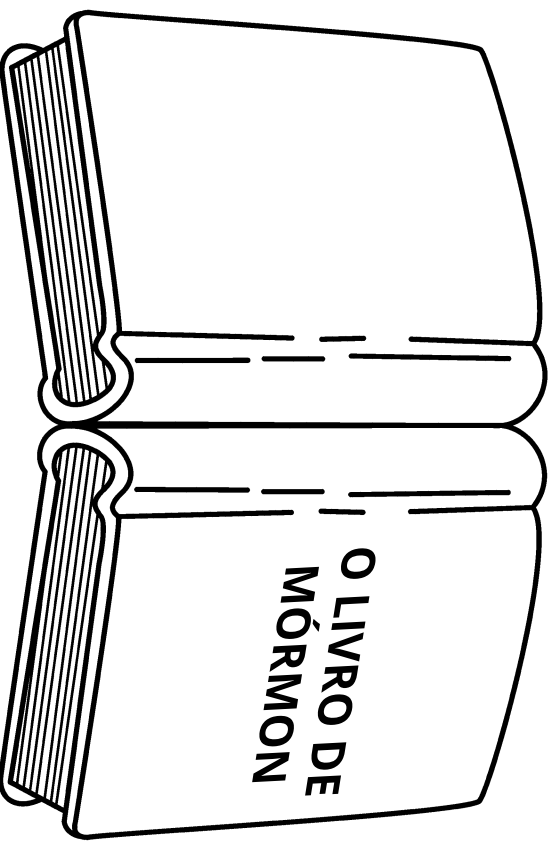
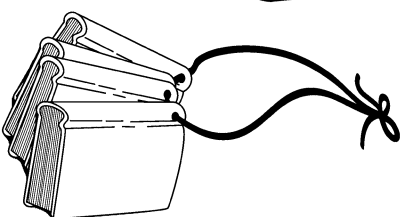
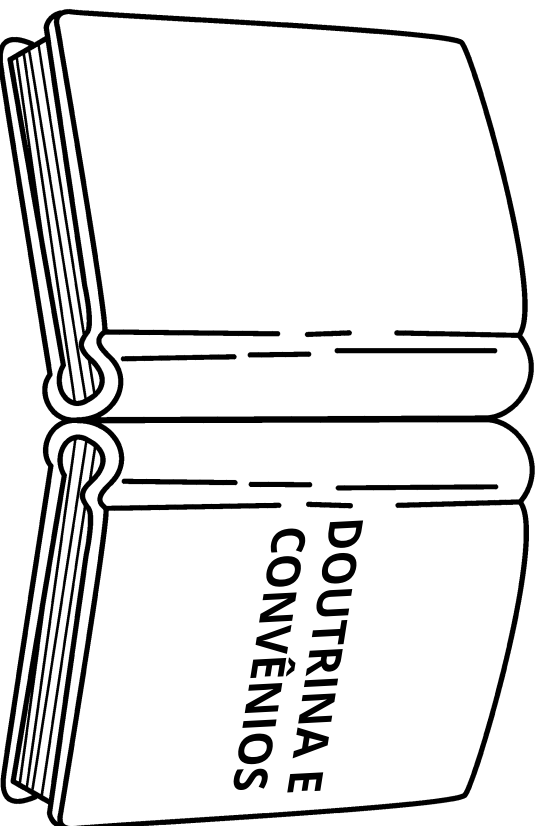
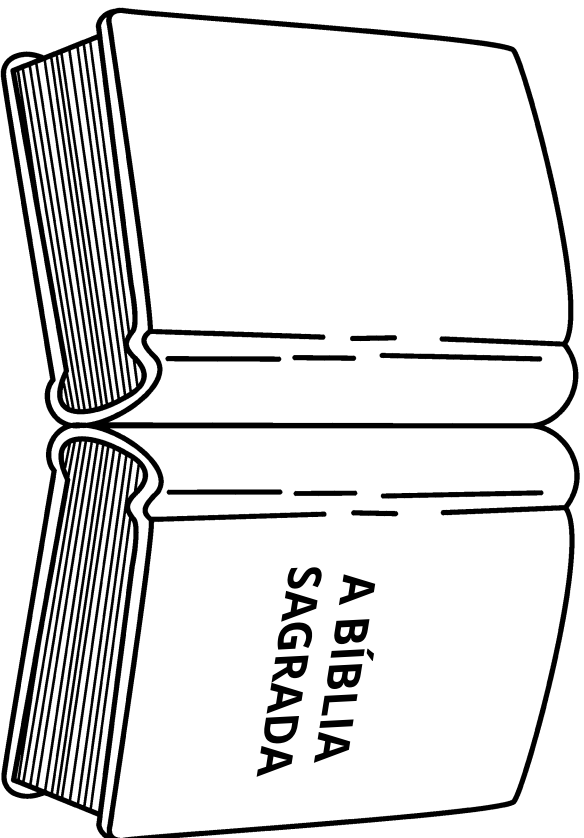



Balm of Gilead [O Bálsamo de Gileade], de Anne Henrie

4 A 10 DE NOVEMBRO

Hebreus 1–6

Jesus Cristo, “o autor da eterna salvação”

Que verdades você encontra em Hebreus 1–6 que se sente inspirado a ensinar às crianças? Preste atenção aos influxos do Espírito que receber enquanto se prepara e se assegure de registrá-los.

REGISTRE SUAS IMPRESSÕES _____



Convidar a participação de todos

As crianças aceitaram o convite feito na semana passada de encontrar um versículo de escritura para compartilhar? Se afirmativo, dê tempo a elas para fazer isso. Se negativo, ajude-as a pensar em algo que aprenderam com as escrituras recentemente que queiram compartilhar.



Ensinar a doutrina

Crianças menores

HEBREUS 1:2–10; 2:8–10, 17–18

Creio em Jesus Cristo.

Esses versículos ajudarão as crianças a aprender mais sobre Jesus Cristo e fortalecer o relacionamento delas com Ele.

Atividades sugeridas

- Usando suas próprias palavras, escreva em tiras de papel verdades sobre Jesus Cristo encontradas em Hebreus 1:2–10; 2:8–10, 17–18 e esconda as tiras pela sala. Peça às crianças que descubram as tiras de papel. Ajude-as a ler as verdades escritas nas tiras e conversem sobre o que essas verdades significam. Se necessário, explique às crianças que Jesus é chamado de o Filho de Deus porque o Pai Celestial é o pai tanto de Seu espírito quando de Seu corpo.
- Passe uma gravura do Salvador entre as crianças e deixe cada uma contar por que é grata por Jesus Cristo enquanto segura a gravura.

HEBREUS 3:8

O Pai Celestial não quer que “[endureçamos] o [nosso] coração”.

Hebreus 3 dá o exemplo dos israelitas que endureceram o coração e rejeitaram as bênçãos do Senhor. É também uma advertência a todos nós para que não endureçamos o coração.

Atividades sugeridas

- Traga uma esponja (ou pano de limpeza) e uma pedra para a sala. Convide as crianças a tocar nos objetos e descrever o que sentem. Derrame algumas gotas de água em cada objeto e saliente que a água penetra na esponja e não na pedra. Explique às crianças que nosso coração precisa ser macio [terno] e não duro para que possamos aceitar as verdades do Pai Celestial.
- Corte o formato de um coração em um material macio, como tecido, e faça o mesmo com um material mais resistente, como papelão. Diga às crianças que, quando ouvimos e obedecemos, temos um coração macio e quando não ouvimos e não obedecemos, temos um coração duro. Com suas próprias palavras, cite alguns exemplos de pessoas nas escrituras que tinham coração macio ou duro [como Néfi, Lamã e Lemuel (1 Néfi 2:16–19), Paulo (Atos 9:1–22) ou Joseph Smith (Joseph Smith—História 1:11–20)]. Ao falar de cada exemplo, peça que as crianças apontem para o coração macio ou o duro.



Moisés Concede o Sacerdócio a Aarão, de Harry Anderson

HEBREUS 5:4

Os portadores do sacerdócio são chamados por Deus.

Hebreus 5:4 é um versículo importante porque esclarece que os portadores do sacerdócio — e outros que servem na Igreja — precisam ser chamados por Deus.

Atividades sugeridas

- Leia Hebreus 5:4 para as crianças. Peça a um portador do sacerdócio que explique o que é o sacerdócio e conte sobre sua experiência ao receber o sacerdócio.
- Ajude as crianças a memorizar frases da quinta regra de fé. Preste testemunho de que as pessoas chamadas para a obra de Deus são chamadas por Deus por meio de revelação.



Ensinar a doutrina

Crianças maiores

HEBREUS 1:2–10; 2:8–10, 17–18

Creio em Jesus Cristo.

A epístola aos Hebreus foi escrita para fortalecer a fé dos santos hebreus em Jesus Cristo. Ela vai fazer o mesmo com as crianças a quem você ensina.

Atividades sugeridas

- Designe a cada criança alguns versículos em Hebreus 1:2–10; 2:8–10, 17–18 e peça que encontrem nesses versículos verdades sobre Jesus Cristo. Deixe que falem a respeito ou escrevam no quadro o que encontraram. O que mais sabemos sobre Jesus Cristo? As crianças podem encontrar algumas coisas em músicas como “Eu sei que vive meu Senhor” (*Hinos*, nº 70) ou “Ele mandou Seu Filho” (*Músicas para Crianças*, pp. 20–21).
- Peça às crianças que façam desenhos delas com seus pais. Peça que compartilhem o que elas têm em comum com os pais. Explique-lhes que, quando em Hebreus 1:3 diz que Jesus Cristo é “a expressa imagem [de Deus]”, isso significa que Jesus e o Pai Celestial têm as mesmas qualidades e os mesmos atributos. Preste testemunho de que aprendemos sobre o Pai Celestial ao aprender sobre Jesus Cristo e segui-Lo.

- Ajude as crianças a pensar em pessoas com quem vão compartilhar seu testemunho de Jesus Cristo. Talvez você possa pedir que pratiquem o que diriam a essas pessoas sobre Jesus.

HEBREUS 3:7-19

Para receber a orientação e as bênçãos do Pai Celestial, não devemos “[endurecer] o [nosso] coração”.

Em Hebreus 3, a história dos israelitas no deserto é usada para ensinar sobre a importância de não endurecer nosso coração. Como você vai usar essa história para ensinar às crianças esse princípio?

Atividades sugeridas

- Peça às crianças que pensem em coisas que são duras e macias. (Traga alguns exemplos para mostrar a elas.) Leiam juntos Hebreus 3:8. O que quer dizer ter um coração duro? Por que Deus quer que tenhamos um coração macio [terno]?
- Com suas palavras, conte a história dos israelitas que endureceram o coração contra o Senhor no deserto (ver Números 14:1-12 e Hebreus 3:7-19). Peça às crianças que representem a história. O que acontecerá se endurecermos o coração contra o Senhor e Seu evangelho?
- Peça que as crianças leiam Mateus 13:15, Hebreus 3:15, Mosias 11:29 e Moisés 6:27. Peça que elas desenhem no quadro as partes do corpo mencionadas nesses versículos. O que significa espiritualmente ter ouvidos surdos, olhos cegos e coração endurecido? Como podemos ter certeza de que nossos ouvidos, nossos olhos e nosso coração estejam prontos para receber as bênçãos de Deus?

HEBREUS 5:1-4

Os portadores do sacerdócio são chamados por Deus.

Hebreus 5 fornece a oportunidade de conversarem sobre o que é o sacerdócio — o poder e a autoridade de agir em nome de Deus — e como ele é recebido. Isso vai ser especialmente útil para os meninos que estão se preparando para a ordenação ao sacerdócio.

Atividades sugeridas

- Mostre a gravura Moisés Concede o Sacerdócio a Aarão (*Livro de Gravuras do Evangelho*, nº 15) enquanto uma criança lê Hebreus 5:4. Pode ser útil explicar que, porque Aarão foi o primeiro a portar o Sacerdócio Aarônico, essa divisão do sacerdócio recebeu seu nome. Ajude as crianças a pensarem nas obrigações que os portadores do Sacerdócio Aarônico realizam (como batizar, abençoar e distribuir o sacramento, e convidar as pessoas a virem a Cristo).
- Ajude as crianças a pensarem sobre as diferentes maneiras pelas quais as pessoas recebem autoridade. Por exemplo, como um professor, médico ou líder político recebe autoridade? De que maneira Deus concede Sua autoridade? Peça às crianças que reflitam sobre essa pergunta enquanto leem Hebreus 5:4 e a quinta regra de fé.



Incentivar o aprendizado no lar

Convide as crianças a compartilhar com a família na noite familiar uma escritura, música ou atividade que aprenderam na aula hoje.

Aperfeiçoar o ensino

As crianças são capazes de reconhecer a influência do Espírito. Ensine às crianças que os sentimentos de paz, amor e consolo que terão ao falar ou cantar a respeito de Jesus Cristo e Seu evangelho provêm do Espírito Santo. Esses sentimentos edificarão o testemunho delas.

Creio em Jesus Cristo (Hebreus 1:2-10; 2:8-10, 17-18).

Começando pelo número 1, ligue os pontos em ordem numérica.
Pinte a gravura e escreva seu testemunho de Jesus Cristo nas linhas abaixo.

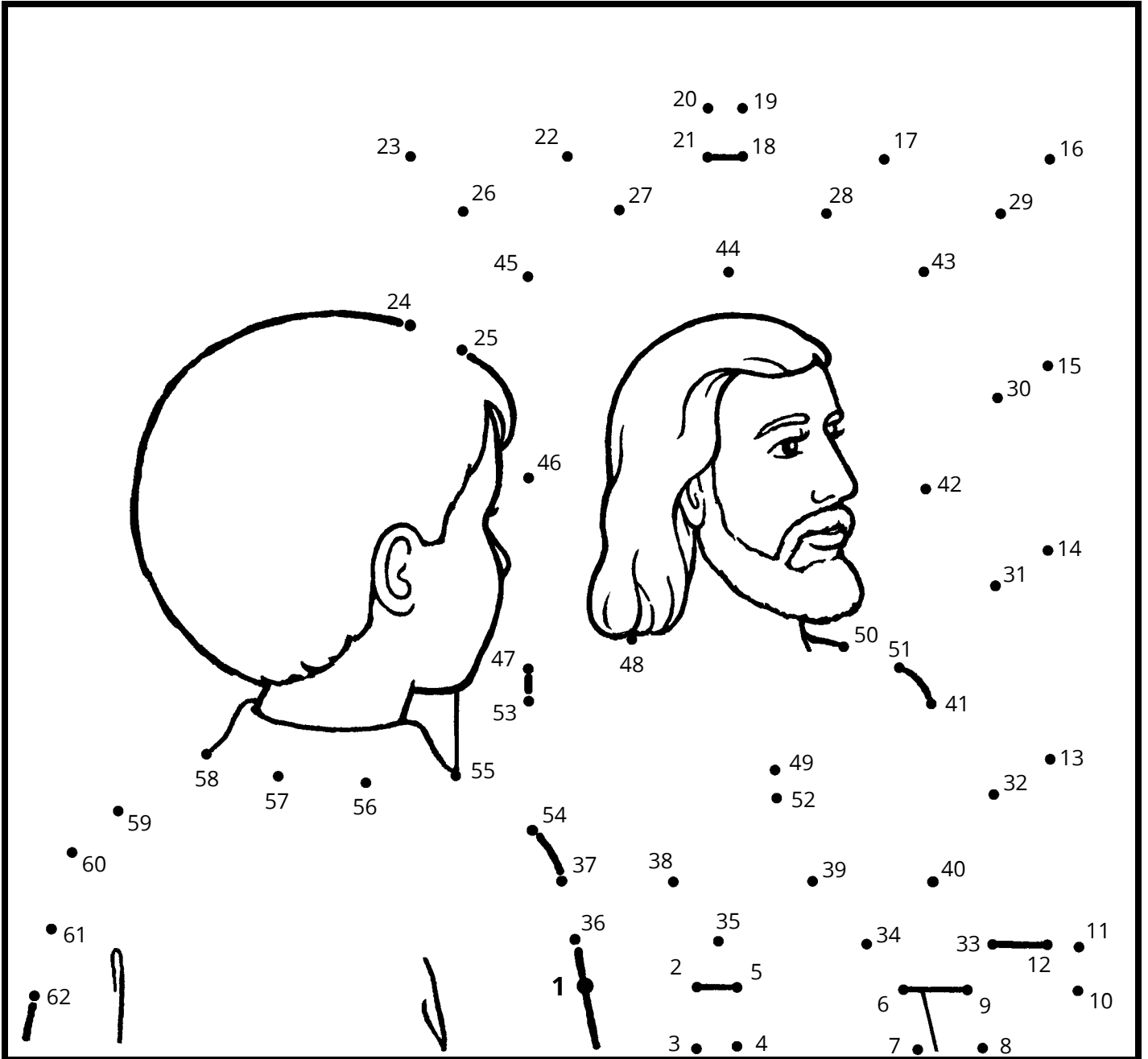

Meu Testemunho de Jesus



Melchizedek Blesses Abraham
[Melchisedeque abençoa
Abraão], de Walter Rane

11 A 17 DE NOVEMBRO

Hebreus 7–13

“O sumo sacerdote dos bens futuros”

Ao analisar e ponderar sobre este esboço, preste atenção à inspiração que receber sobre as crianças a quem ensina. O Espírito vai ajudar você a encontrar mensagens para elas em Hebreus 7–13.

REGISTRE SUAS IMPRESSÕES _____



Convidar a participação de todos

Peça às crianças que compartilhem o que elas e a família fazem para aprender o evangelho em casa. Convide-as a contar algumas de suas experiências favoritas com o aprendizado do evangelho em família.



Ensinar a doutrina Crianças menores

HEBREUS 7:1–6

O sacerdócio nos ajuda de muitas maneiras.

Hebreus 7:1–6 provê uma oportunidade de apresentar às crianças as bênçãos do sacerdócio.

Atividades sugeridas

- Explique brevemente quem foi Abraão e depois use Hebreus 7:1–6 e a Tradução de Joseph Smith, Gênesis 14:36–40 (no apêndice da Bíblia) para

ensinar que Abraão pagou o dízimo a Melquisedeque. Explique às crianças que Melquisedeque portava o sacerdócio maior, que é o poder de Deus dado aos homens na Terra e ele o usou para abençoar Abraão. As crianças talvez gostem de representar a história com elementos simples como uma coroa e um envelope de dízimo.

- Convide um portador do Sacerdócio Aarônico e um do de Melquisedeque para visitar a classe e contar às crianças como eles usam o sacerdócio para abençoar as pessoas. Então mostre às crianças gravuras de diferentes ordenanças do sacerdócio (para exemplos, ver as gravuras nº 103 a nº 108 no *Livro de Gravuras do Evangelho*). Ajude as crianças a determinar qual sacerdócio é requerido para cada ordenança e dê cada gravura para o portador do sacerdócio adequado segurar.

HEBREUS 11:1–32

Fé é acreditar em coisas que não podemos ver.

Apesar de não poderem ver o Pai Celestial e Jesus Cristo ou receber todas as bênçãos do evangelho,

as crianças a quem você ensina vão desenvolver fé aprendendo com os exemplos em Hebreus 11.

Atividades sugeridas

- Mostre uma gravura de Jesus. Coloque pela sala vários objetos que representem “evidências” de que Ele é real mesmo que não possamos vê-Lo (como as escrituras, uma gravura da Primeira Visão e uma gravura da Terra). Peça que as crianças localizem os itens e depois falem sobre como cada item nos ajuda a ter fé que Jesus vive.
- Traga um leque e deixe as crianças se revezarem sentindo o vento que o leque faz no rosto delas. Ensine a elas que não podemos ver o ar, mas podemos senti-lo. Da mesma maneira, não podemos ver o Pai Celestial e Jesus Cristo, mas podemos sentir o amor Deles e ter fé que Eles são reais.
- Conte a história de uma ou mais pessoas mencionadas em Hebreus 11:4–32. Use as *Histórias do Velho Testamento* (ver os capítulos 4–6, 8–10, 15–17, 23 e 28). O que essas pessoas fizeram para mostrar que tinham fé em algo que não podiam ver? Compartilhe algumas bênçãos que você recebeu devido à sua fé.

HEBREUS 13:5–6

O Pai Celestial e Jesus Cristo nos ajudam e nunca Se afastam de nós.

Que desafios as crianças estão enfrentando? Como a mensagem em Hebreus 13:5–6 vai ajudá-las?

Atividades sugeridas

- Revise algumas histórias do Novo Testamento que as crianças aprenderam neste ano nas quais o Salvador ajudou as pessoas, como quando curou o homem com paralisia (ver Lucas 5:18–26) ou alimentou os 5 mil (ver Mateus 14:15–21). Ajude as crianças a memorizar a frase “O Senhor é o meu ajudador” (Hebreus 13:6).
- Peça que as crianças façam um desenho de uma ocasião em que sentiram medo. Leia Hebreus 13:5–6 para elas e preste testemunho de que o Pai

Celestial nos ajuda e nunca Se afasta de nós. Ajude as crianças a cortar corações de papel grandes o suficiente para cobrir os desenhos. Quais são algumas coisas que nos ajudam a nos aproximar do Pai Celestial? Escrevam algumas dessas coisas no coração que recortaram.

- Ensine às crianças a segunda estrofe de “Eu quero viver o evangelho” (*Músicas para Crianças*, p. 72). De acordo com a música, o que o Pai Celestial faz por nós? Fale sobre uma ocasião em que o Pai Celestial estava próximo a você e o ajudou.



Ensinar a doutrina

Crianças maiores

HEBREUS 7:1–4

Portadores dignos do sacerdócio seguem o Salvador.

Como você vai usar esses versículos para ajudar as crianças a compreender que os que portam o sacerdócio devem ser fiéis e servir ao próximo como Jesus serviu?

Atividades sugeridas

- Ajude as crianças a listar o que sabem sobre dois grandes portadores do sacerdócio, Abraão e Melquisedeque. Elas encontrarão ajuda em Hebreus 7:1–4, Abraão 1:1–2 e na Tradução de Joseph Smith, Gênesis 14:25–40 (no apêndice da Bíblia). Que qualidades cristãs esses homens tinham que os ajudaram a honrar o sacerdócio?
- Peça às crianças que leiam Hebreus 7:1–2 e identifiquem os títulos usados para descrever Melquisedeque. Como esses títulos nos fazem lembrar de Jesus Cristo? Ajude-as a pensar em maneiras pelas quais Jesus era um “rei de paz”? Elas conhecem outros portadores do sacerdócio que também são um exemplo de seguir o Salvador?
- Conte uma experiência em que um portador digno do sacerdócio ajudou você a se aproximar do Salvador. Ajude as crianças a pensar de que maneiras elas são abençoadas pelo serviço do sacerdócio.

HEBREUS 11**O Pai Celestial recompensa as pessoas que têm fé.**

Hebreus 11 contém muitos exemplos de pessoas que foram abençoadas quando agiram com fé. Qual história seria mais inspiradora ou útil para as crianças a quem você ensina?

Atividades sugeridas

- Peça que as crianças façam uma lista no quadro do que aprenderam sobre a fé em Hebreus 11:1-3, 6. Dê a cada criança o nome de alguém mencionado em Hebreus 11 e peça que leia os versículos associados a essa pessoa. Peça que compartilhe pistas sobre a pessoa para que as outras crianças possam adivinhar quem é. Como essas pessoas demonstraram fé e como o Pai Celestial as recompensou? (Para gravuras dessas pessoas, ver a seção Velho Testamento do *Livro de Gravuras do Evangelho*.)
- Depois de lerem sobre alguns dos fiéis exemplos em Hebreus 11, peça às crianças que escrevam sobre uma pessoa que conhecem que demonstrou fé. Peça a várias crianças que contem seus exemplos à classe.

HEBREUS 12:5-11**O Senhor corrige ao que ama.**

Esses versículos ajudarão as crianças a compreender que o Pai Celestial, os pais e outras pessoas as

corrigem porque as amam e querem que aprendam com seus erros.

Atividades sugeridas

- Leiam juntos Hebreus 12:5-11 e peça às crianças que encontrem razões pelas quais o Pai Celestial nos corrige (repreende ou disciplina). O que isso nos ensina sobre o motivo dos pais terrenos também corrigirem seus filhos? Como devemos reagir a uma repreensão amorosa?
- Conte exemplos de pessoas nas escrituras que foram corrigidas pelo Senhor e se arrependeram (por exemplo, ver 1 Néfi 16:25-27 e Éter 2:13-15). De que maneira elas são bons exemplos dos princípios ensinados em Hebreus 12:5-11?
- Depois de ler Hebreus 12:5-11, peça que as crianças escrevam algumas coisas que vão se lembrar quando forem corrigidas devido a seus erros.

**Incentivar o aprendizado no lar**

Peça que as crianças escrevam ou desenhem o que acham ser a coisa mais importante que aprenderam na aula. Incentive-as a compartilhar com os familiares o que aprenderam.

Aperfeiçoar o ensino

Usar as páginas de atividade. Enquanto as crianças completam as páginas de atividades durante a aula, use o tempo para examinar com elas os princípios da lição.

Fé é acreditar em coisas que não podemos ver (Hebreus 11:1-32).

Pinte as gravuras e, com uma tesoura, recorte nas linhas sólidas. Dobre todas as linhas pontilhadas e use fita adesiva ou cola para unir as abas e fazer um cubo. Jogue o dado e observe a parte que ficou para cima. Conte como aquele personagem das escrituras demonstrou fé. Se ao jogar o dado, a palavra *fé* ficar para cima, diga como você pode demonstrar sua fé em Deus.

Moisés (Êxodo 14)



Muralhas de Jericó (Josué 6:1-20)

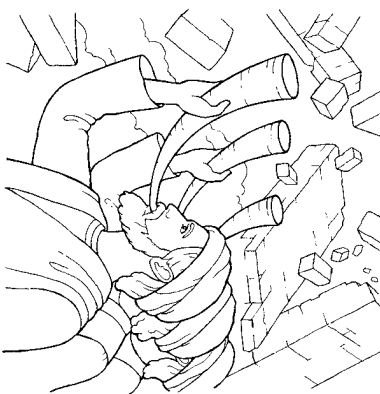

Abraão (Gênesis 22:1-14)

FÉ

é acreditar em coisas que não podemos ver.



Noé (Gênesis 6-8)

Sara (Gênesis 21:1-8)





Abraham on the Plains of Mamre
(Abraão nas Planícies de Manre),
de Grant Romney Clawson

18 A 24 DE NOVEMBRO

Tiago

“Sede cumpridores da palavra, e não somente ouvintes”

A epístola de Tiago contém muitas verdades que abençoarão as crianças a quem você ensina. Siga o Espírito ao determinar que verdades vai compartilhar com elas. As sugestões deste esboço vão ser de grande ajuda.

REGISTRE SUAS IMPRESSÕES _____



Convidar a participação de todos

Peça que as crianças falem de um princípio do evangelho que aprenderam em família na semana passada ou na aula da Primária do domingo passado. Depois que cada criança falar, peça que outra criança resuma o que foi compartilhado.



Ensinar a doutrina

Crianças menores

TIAGO 1:5-6

Posso pedir ao Pai Celestial que me ajude a saber a verdade.

Ajude as crianças a quem ensina a compreender que elas podem orar ao Pai Celestial para pedir sabedoria. Fazer isso vai abençoá-las muito quando enfrentarem questões difíceis.

Atividades sugeridas

- Ajude as crianças a memorizar a frase: “E se algum de vós tem falta de sabedoria, peça-a a Deus” (Tiago 1:5). Como fazemos perguntas a Deus? Como Ele nos responde?
- Mostre uma gravura da Primeira Visão (*Livro de Gravuras do Evangelho*, nº 90) e conte como ao ler Tiago 1:5 Joseph Smith se sentiu inspirado a pedir ao Pai Celestial que o ajudasse a sanar uma dúvida (ver Joseph Smith—História 1:1–15). Preste testemunho de que Deus responde às orações e testifique que as crianças podem orar a Ele quando tiverem dúvidas. Deixe que as crianças façam desenhos de Joseph Smith lendo Tiago 1:5 e orando ao Pai Celestial.

TIAGO 3:1-13

Posso dizer coisas gentis.

Como Tiago testificou, aprender a dizer somente coisas gentis aos outros vai nos ajudar a ser mais semelhantes a Jesus Cristo (ver Tiago 3:2).

Atividades sugeridas

- Traga algo doce e algo amargo para as crianças provarem. Ajude-as a compreender que devemos usar nossa língua para dizer coisas doces (agradáveis ou gentis) e não dizer coisas amargas (ou desagradáveis) (ver Tiago 3:10). Ajude-as a pensar em exemplos de coisas gentis que podemos dizer aos outros.
- Dê a cada criança um desenho simples de uma pessoa falando. Peça que as crianças levantem o desenho quando você citar algo gentil que podemos dizer (como falar a verdade, cumprimentar alguém ou oferecer ajuda) e o abaixem quando você citar algo desagradável que não devemos dizer (como contar mentiras, falar palavrões e se recusar a obedecer aos pais).
- Reforce a mensagem em Tiago 3:1–13 cantando juntos uma música sobre ser gentil, como “A bondade por mim começará” (*Músicas para Crianças*, p. 83). Sugira que as crianças tenham um “jarro da gentileza” para encher com pedrinhas ou outros objetos pequenos sempre que disserem algo gentil a alguém.

TIAGO 5:7–11

Algumas das bênçãos de Deus exigem paciência.

A paciência nem sempre vem naturalmente, especialmente para as crianças. Pense em como você vai usar o conselho de Tiago para ajudar as crianças a aprender sobre a paciência.

Atividades sugeridas

- Ajude as crianças a pensar em ocasiões em que tiveram que esperar por algo que queriam muito. Explique-lhes que esperar por algo que queremos sem reclamar é ser paciente.
- Resuma Tiago 5:7 com suas próprias palavras e mostre uma figura de uma semente ou plantinha. Por que precisamos de paciência ao cultivar

plantas? O que aconteceria se tentássemos puxar a plantinha para fazê-la crescer mais rápido? Preste testemunho de que Deus tem muitas bênçãos para nós, mas algumas delas requerem paciência.

- Conte a história de Jó, que é mencionado em Tiago 5:11 como um exemplo de paciência (ver o “Capítulo 46: Jó”, *Histórias do Velho Testamento*, p. 165, ou o vídeo correspondente em LDS.org). Como Jó foi abençoado por ser paciente?



Ensinar a doutrina

Crianças maiores

TIAGO 1:5–6

O Pai Celestial vai me ajudar a saber a verdade se eu buscar Sua ajuda.

Apesar de as crianças a quem você ensina parecerem muito jovens, elas são apenas alguns anos mais jovens do que Joseph Smith quando ele leu Tiago 1:5 e foi inspirado a se achegar ao Pai Celestial em oração. Pense em como ajudar as crianças a desenvolver a fé de que Deus vai ajudá-las quando lhes faltar sabedoria.

Atividades sugeridas

- Peça que as crianças contem a história da Primeira Visão de Joseph Smith com as palavras delas (ver Joseph Smith—História 1:5–19; ver também o vídeo “A Primeira Visão de Joseph Smith”, em LDS.org). Como o versículo de Tiago 1:5 ajudou Joseph? Ajude as crianças a lembrar de exemplos de outras pessoas nas escrituras que receberam respostas a suas orações [como Néfi (1 Néfi 11:1–6) e o irmão de Jared (Éter 2:18–3:9)]. Quais são algumas coisas que podemos pedir ao Pai Celestial em oração?
- Leia com as crianças Joseph Smith—História 1:10–14. Peça que as crianças descubram as coisas que Joseph fez para receber respostas a suas perguntas. Como podemos seguir o exemplo de Joseph Smith quando temos perguntas?

TIAGO 1:22-27; 2:14-26

“A fé sem obras é morta.”

Como você vai ajudar as crianças a compreender a ligação entre o que elas acreditam e o que elas fazem?

Atividades sugeridas

- Mostre às crianças uma lanterna sem pilhas, um lápis sem grafite ou outra coisa que seja inútil ou esteja “morta”. Peça às crianças que leiam Tiago 2:14-17. Como esses objetos ilustram a verdade desses versículos?
- Peça que as crianças leiam em silêncio Tiago 1:22-27; 2:14-26. Depois peça que contem o que elas poderiam fazer para mostrar que são cumpridoras da palavra. Por exemplo, elas conhecem alguém que esteja doente ou sozinho a quem poderiam visitar ou poderiam servir melhor à sua própria família? Lembre a elas as palavras que ouviram na reunião sacramental hoje. Como podemos ser cumpridores dessas palavras?

TIAGO 3:1-13

Posso controlar as coisas que falo.

As palavras que dizemos uns aos outros, às vezes, parecem sem importância, mas, como Tiago afirmou, elas têm uma influência poderosa para o bem ou para o mal.

Atividades sugeridas

- Há alguém na ala, talvez uma das crianças a quem você ensina, que trabalhe com cavalos ou conheça algo sobre barcos? Você poderia convidar essa pessoa para falar sobre Tiago 3:3-4 e a importância de usar palavras gentis ou fale você mesmo de seu próprio entendimento sobre o assunto. O que podemos aprender sobre controlar a língua com esses exemplos?
- Peça que as crianças leiam Tiago 3:1-13 e façam um desenho de algo que descobriram que ensina como controlar nossa língua. Dê-lhes tempo para mostrar o desenho e contar o que aprenderam.
- Depois de lerem Tiago 3:1-13 juntos, estudem os padrões de linguagem em *Para o Vigor da Juventude* (pp. 20-21). Ajude as crianças a pensar em algo que vão fazer para melhorar a maneira como falam com os outros e as incentive a fazer metas pessoais.



Incentivar o aprendizado no lar

Convide as crianças a orar ao Pai Celestial com uma pergunta ou a ser mais pacientes durante a próxima semana. Peça-lhes que compartilhem suas experiências na próxima aula.

Aperfeiçoar o ensino

Ajudar as crianças a serem dinâmicas. “Quando ensinar crianças dê a elas oportunidades para construir, desenhar, colorir, escrever e criar. Essas coisas são mais do que atividades divertidas — elas são essenciais ao aprendizado” (*Ensinar à Maneira do Salvador*, p. 25).

Posso dizer coisas gentis (Tiago 3:1-13)

Para fazer um fantoche, recorte na linha sólida. Dobre para trás os lados esquerdo e direito da página nas linhas 1 e 2. Depois, dobre as linhas 3, 4 e 5 para trás e para frente conforme ilustrado abaixo para fazer o fantoche de uma menina ou de um menino. Nos espaços em branco na boca do fantoche, escreva coisas agradáveis que você pode dizer às pessoas. Coloque o dedo nas partes abertas e use o fantoche para praticar como dizer coisas que são agradáveis, verdadeiras e edificantes.



linha 3

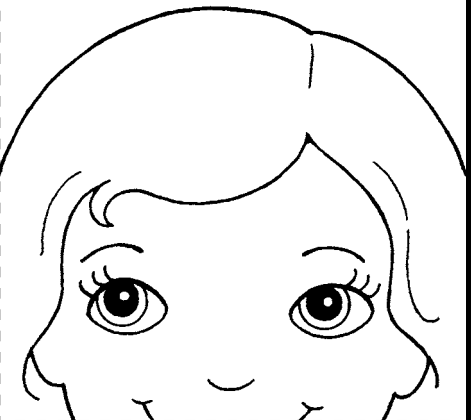

linha 3

linha 4

linha 4

linha 1

linha 2

linha 5

linha 5

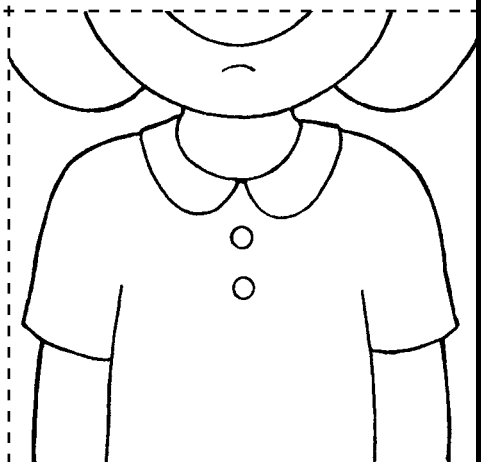
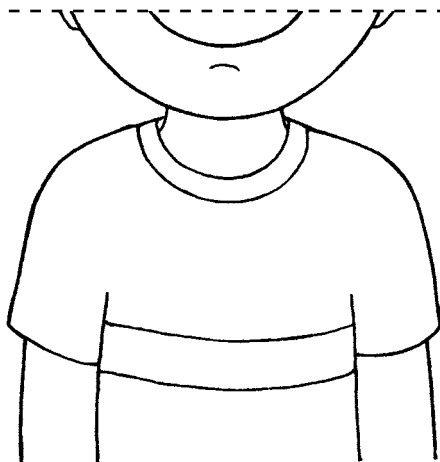
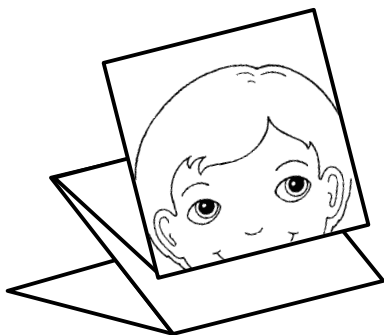



Christ Preaching in the Spirit World [Cristo Pregando no Mundo Espiritual], de Robert T. Barrett

25 DE NOVEMBRO A 1º DE DEZEMBRO

1 e 2 Pedro

“Exultais com alegria inefável e gloriosa”

Comece seu estudo de 1 e 2 Pedro com uma oração. Lembre-se de que sua melhor preparação para ensinar virá por meio de experiências em seu estudo pessoal e familiar.

REGISTRE SUAS IMPRESSÕES _____



Convidar a participação de todos

Mostre a gravura encontrada no esboço da semana em *Vem, e Segue-Me — Estudo Pessoal e Familiar* e peça às crianças que contem o que sabem sobre Pedro. Lembre a elas que Pedro foi o líder da Igreja depois que Jesus ressuscitou e explique a elas que 1 Pedro e 2 Pedro são epístolas dele aos membros da Igreja daquela época.



Ensinar a doutrina

Crianças menores

1 PEDRO 1:6-7; 3:14

Posso ser feliz mesmo em tempos difíceis.

Pense em como ensinar esses versículos de uma maneira que ajude as crianças a buscarem o Salvador quando enfrentarem adversidades.

Atividades sugeridas

- Peça que as crianças falem das coisas difíceis que Jesus enfrentou, como ser crucificado. Explique-lhes que teremos dificuldades em nossa vida. Leiam juntos 1 Pedro 1:6-7; 3:14 e compartilhe uma experiência de quando sua fé foi provada. Ou fale sobre a oração do profeta Joseph Smith na Cadeia de Liberty e o consolo que Deus deu a ele (ver D&C 121:1-8; 123:17). Como a fé em Jesus nos ajuda a encontrar alegria durante tempos difíceis?



Joseph Smith in Liberty Jail [Joseph Smith na Cadeia de Liberty], de Greg K. Olsen

- Cantem uma música que ensine sobre como encontrar felicidade, como “Vou cumprir o plano de Deus” (*Músicas para Crianças*, pp. 86-87).

1 PEDRO 2:9–12**O Pai Celestial quer que eu seja um exemplo para as outras pessoas.**

Pedro ensinou que somos o “povo de Deus” e que nossas boas obras “[glorificam] a Deus”.

Atividades sugeridas

- Descreva coisas que se destacam nas redondezas ou mostre gravuras de tais coisas. Por exemplo, um templo se destaca de outros edifícios ao redor ou uma montanha que está acima de um vale. Explique às crianças que, quando guardamos os mandamentos, destacamo-nos e as pessoas veem nosso exemplo. Fale sobre algumas “boas obras” que você viu as crianças fazerem. Explique-lhes que boas obras como essas “glorificam a Deus” — elas ajudam as pessoas a sentir mais amor por Ele e desejar servi-Lo.
- Complete a página de atividade com as crianças. Como as pessoas que elas veem na gravura glorificam a Deus?

1 PEDRO 3:18–20; 4:6**Os espíritos no mundo espiritual aprendem sobre o evangelho.**

Depois de morrer, Jesus foi ao mundo espiritual e enviou espíritos justos para ensinar outros espíritos que ainda não haviam aceitado o evangelho.

Atividades sugeridas

- Fale às crianças sobre alguém conhecido e que morreu. Explique-lhes que, quando as pessoas morrem, o espírito deixa o corpo e vai para o mundo espiritual. Leia 1 Pedro 3:19 e explique às crianças que, quando Jesus morreu, Ele visitou o mundo espiritual. Ali, Ele pediu a espíritos justos que ensinassem o evangelho a outros espíritos que não haviam aceitado o evangelho (ver D&C 138:30).
- Coloque uma fileira de cadeiras no meio da sala para servir de barreira. Peça que algumas crianças fiquem de um lado para representar os espíritos no mundo

espiritual que não foram batizados em sua vida mortal. Dê a uma das outras crianças uma chave grande feita em papel com as palavras “batismo pelos mortos” escritas nela e peça à criança que remova a barreira. Então explique a elas que os membros da Igreja que têm 12 anos de idade ou mais podem ir ao templo e ser batizados por seus antepassados que não foram batizados enquanto viviam na Terra. Depois, esses antepassados poderão aceitar o evangelho no mundo espiritual.

- Ajude as crianças a preencher uma árvore familiar simples (ver um exemplo em “Páginas para colorir — História da família”, em LDS.org).

**Ensinar a doutrina**
Crianças maiores**1 PEDRO 3:12–17; 4:13–14, 16****Posso encontrar alegria e paz mesmo em tempos difíceis.**

As crianças a quem você ensina já devem ter vivido alguma forma de provocação ou zombaria devido ao que acreditam. Esses versículos vão ajudá-las em tempos difíceis.

Atividades sugeridas

- Resuma algumas histórias sobre Jesus sendo perseguido ou peça que as crianças as leiam — ver, por exemplo, Mateus 12:9–14 ou Lucas 22:47–54. Pergunte a elas se já foram provocadas ou zombaram delas porque acreditam nos ensinamentos do evangelho. Depois leiam juntos 1 Pedro 3:12–14; 4:13–14, 16, e peça que procurem o que Pedro disse sobre sofrer “por causa da justiça”. Por que ainda podemos ficar felizes quando outras pessoas zombam de nós por fazermos o que é certo?
- Convide um membro da ala para contar uma experiência de quando encontrou alegria ou paz durante uma provação ou conte como o profeta Joseph Smith encontrou paz quando estava na Cadeia de Liberty (ver D&C 121:1–8; 123:17). Como podemos encontrar alegria e paz nas provações?

1 PEDRO 3:15**Devo estar sempre preparado para compartilhar o evangelho.**

As crianças a quem você ensina terão muitas oportunidades durante a vida de responder perguntas de outras pessoas sobre sua religião. Pense no que você vai fazer para ajudá-las a “[estar] sempre preparadas para responder a qualquer que [lhes] perguntar”.

Atividades sugeridas

- Conte sobre uma ocasião em que alguém lhe perguntou sobre a Igreja e diga se você se sentiu preparado para responder. Peça às crianças que falem sobre uma ocasião em que alguém lhes fez perguntas sobre a Igreja. Leiam juntos 1 Pedro 3:15. Como podemos seguir o conselho de Pedro nesse versículo?
- Com a ajuda das crianças, pensem em algumas perguntas que as pessoas podem fazer sobre os ensinamentos da Igreja. Deixe que elas se revezem explicando como responderiam às perguntas para que possam estar sempre preparadas.

1 PEDRO 3:18–20; 4:6**Os espíritos no mundo espiritual aprendem sobre o evangelho.**

Ajude as crianças a compreenderem que, quando os justos morrem, eles vão para o mundo espiritual para

ensinar o evangelho para aqueles que não o receberam na Terra.

Atividades sugeridas

- No quadro, desenhe um círculo com uma linha no meio. Escreva *Paraíso espiritual* em uma metade do círculo e *Prisão espiritual* na outra. Peça que uma criança leia 1 Pedro 3:18–20; 4:6 (ver 1 Pedro 4:6, nota de rodapé *a*, nas revisões da Tradução de Joseph Smith). Explique às crianças que, quando Jesus morreu, Ele foi para o paraíso espiritual. Ele instruiu os espíritos justos de lá a ensinar o evangelho para os espíritos na prisão espiritual.
- Convide um dos pais ou um irmão mais velho de uma das crianças para falar sobre ir ao templo e realizar o trabalho por um de seus antepassados.
- Peça que as crianças preencham uma árvore familiar simples (ver um exemplo em “Páginas para colorir — História da família”, em LDS.org).

**Incentivar o aprendizado no lar**

Convide as crianças a compartilhar sua árvore familiar com os familiares e pedir a eles que as ajudem a acrescentar nomes à árvore.

Aperfeiçoar o ensino

Procure compreender as crianças a quem você ensina. Você conhece as crianças a quem ensina, então modifique as sugestões deste esboço se necessário para atender às necessidades delas. Use quaisquer atividades deste esboço, não somente as sugeridas para a faixa etária que você ensina (ver *Ensinar à Maneira do Salvador*, p. 7).

O Pai Celestial quer que eu seja um exemplo para as outras pessoas (1 Pedro 2:9-12).

Circle ou pinte as pessoas que estão sendo bons exemplos para os outros.

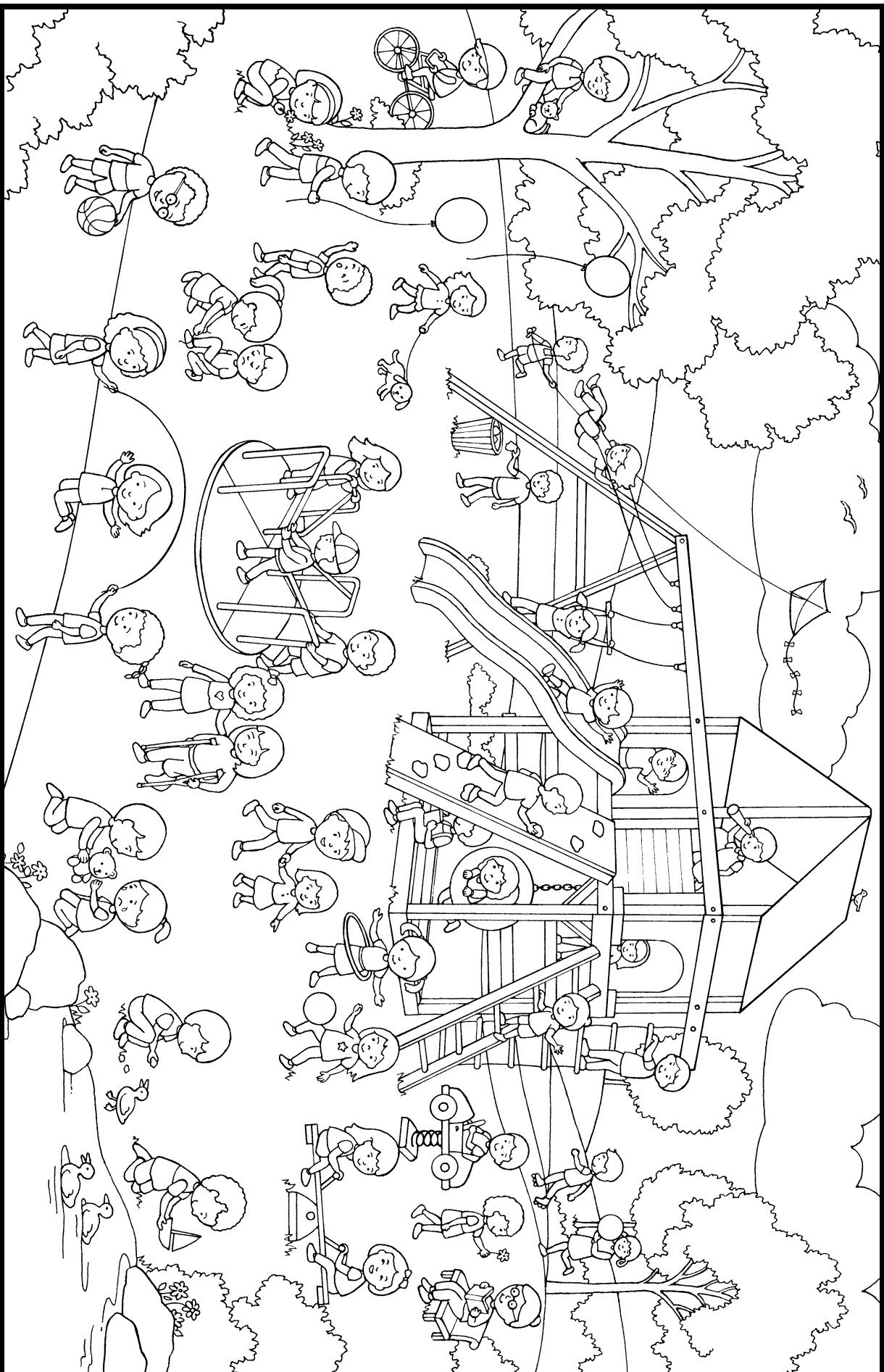



Perfect Love (Perfeito Amor)
de Del Parson

2 A 8 DE DEZEMBRO

1–3 João; Judas

“Deus é amor”

As epístolas de João e Judas ensinam sobre o amor e a luz do Pai Celestial. Ao estudar nesta semana, pondere por que as crianças a quem você ensina precisam da luz e do amor de Deus em sua vida. Lembre-se de considerar todas as atividades deste esboço, não somente as listadas sob a faixa etária a quem você ensina.

REGISTRE SUAS IMPRESSÕES _____



Convidar a participação de todos

Convide as crianças a contar como elas sentem o amor do Pai Celestial ou por que elas acham que o Pai Celestial é como uma luz.



Ensinar a doutrina

Crianças menores

1 JOÃO 1:5-7; 2:8-11

Seguir a Jesus traz luz para minha vida.

Como comparar a luz física e a escuridão ajuda você a ensinar às crianças sobre a luz que o Pai Celestial traz à vida delas?

Atividades sugeridas

- Peça às crianças que citem coisas que produzem luz. Ajude-as a compreender os benefícios da luz, como

ajudar as plantas a crescer, permitir que enxerguemos, dar calor. Deixe que as crianças se revezem acendendo uma lanterna na direção de uma gravura de Jesus Cristo enquanto dizem: “Deus é luz” (1 João 1:5). Preste testemunho de que o Pai Celestial e Jesus Cristo trazem luz a nossa vida quando obedecemos aos mandamentos.

- Escureça a sala e peça que as crianças sugiram maneiras de trazer a luz para o aposento. Ajude-as a pensar em maneiras de podermos trazer a luz de Jesus Cristo para nossa vida. Enquanto respondem, acenda lanternas ou abra gradualmente a cortina de uma janela para acrescentar luz à sala.

1 JOÃO 4:10-11, 20-21

Demonstro meu amor pelo Pai Celestial quando mostro meu amor por outras pessoas.

Ajude as crianças a ver a ligação entre o amor que sentem pelo Pai Celestial e o amor que demonstram pelos filhos Dele.

Atividades sugeridas

- Leia 1 João 4:11 para as crianças e cantem uma música sobre o amor de Deus, como “Meu Pai Celestial me tem afeição” (*Músicas para Crianças*, pp. 16–17). Peça a algumas crianças que contem como sabem que o Pai Celestial as ama. Depois de cada resposta, peça que as crianças abracem a si mesmas e digam: “Deus é amor e Deus me ama”.
- Leia 1 João 4:21 para as crianças. Convide-as a compartilhar ou representar maneiras de demonstrar amor a um amigo, como lhe dar um abraço ou fazer um cartão para ele. Como nossos amigos se sentem com esses atos? Como o Pai Celestial Se sente quando fazemos coisas gentis para outras pessoas?

1 JOÃO 2:3-5; 5:3

Demonstro meu amor a Deus quando guardo Seus mandamentos.

As crianças aprendem que os mandamentos de Deus “não são pesados” e que guardá-los é uma maneira de expressar amor a Ele.

Atividades sugeridas

- Leia 1 João 5:3 e peça que as crianças ouçam o que esse versículo diz sobre como demonstrar que amamos a Deus. Peça que as crianças citem tantos mandamentos quanto puderem. Como o Pai Celestial Se sente quando obedecemos a Seus mandamentos?
- Peça às crianças que façam um desenho que mostre uma maneira de elas expressarem seu amor pelo Pai Celestial. Por exemplo, peça que desenhem a si mesmas cumprindo um dos mandamentos. Cantem juntos uma música sobre obediência, como “Escolhendo o que é certo” (*Músicas para Crianças*, pp. 82–83). Como nos sentimos quando obedecemos?



Ensinar a doutrina

Crianças maiores

1 JOÃO 2:8-11; 4:7-8, 20-21

Demonstro meu amor a Deus quando mostro meu amor às outras pessoas.

Como você vai ajudar as crianças a compreender que para amar a Deus precisamos amar as pessoas ao nosso redor — mesmo aquelas que são diferentes ou difíceis de amar?

Atividades sugeridas

- Peça que as crianças imaginem que alguém novo começou a frequentar sua escola ou ala e ainda não conhece ninguém lá. Como essa pessoa vai se sentir? Peça a uma criança que leia 1 João 4:7–8. O que esse versículo nos sugere sobre a maneira como devemos tratar essa pessoa? Cite situações semelhantes ou peça que as crianças pensem em situações nas quais tenham oportunidades de demonstrar amor.
- Peça que as crianças leiam 1 João 4:7–8, 20–21 e as convide a escrever individualmente uma frase que resuma, na opinião delas, a lição mais importante nesses versículos. Depois que citarem suas frases, conte a história de Chy Johnson, do discurso do irmão David L. Beck “Seu dever sagrado de ministrar” (*A Liahona*, maio de 2013, p. 55). Como as crianças podem seguir o exemplo dos rapazes que demonstraram amor por Chy? Peça que as crianças citem outras maneiras de demonstrar amor pelas pessoas ao seu redor.

1 JOÃO 2:3-6; 4:17-18; 5:2-5

Demonstro meu amor a Deus quando guardo Seus mandamentos.

Obedecer aos mandamentos é mais fácil quando compreendemos as verdades ensinadas em 1 João

5:3. Como você vai ajudar as crianças a compreender que obedecer aos mandamentos não é uma carga pesada, mas, sim, uma oportunidade de expressar nosso amor a Deus?

Atividades sugeridas

- Peça que as crianças façam uma lista no quadro de maneiras de demonstrar a Deus que elas O amam. Depois leiam juntos 1 João 2:5-6; 5:2-5 para mais sugestões. Como a obediência aos mandamentos demonstra que amamos o Pai Celestial?



Mesmo quando for difícil, podemos escolher guardar os mandamentos.

- Leia 1 João 4:17 e explique às crianças que “no dia do juízo tenhamos confiança” significa ter confiança e paz quando ficarem perante Deus para serem julgadas. O que esse versículo ensina que precisamos fazer para ter essa confiança? Quais são algumas coisas que podemos fazer agora para ter confiança perante Deus?

JUDAS 1:18-22

Posso ser fiel mesmo quando as pessoas zombam de mim.

As crianças, às vezes, recebem zombaria por suas crenças ou pela maneira de viver como discípulos de Jesus Cristo. Esses versículos contêm o conselho de Judas sobre como permanecer fiel em tais situações.

Atividades sugeridas

- Peça às crianças que relatem ocasiões em que outras pessoas zombaram delas por fazerem o que é certo. Peça que leiam Judas 1:18-22 e identifiquem como podemos permanecer fiéis quando zombam de nós ou fazem piadas a nosso respeito. Escreva no quadro o que elas encontrarem e conversem sobre maneiras de seguir esse conselho.
- Resuma o sonho de Leí (ver 1 Néfi 8:1-35), pedindo a algumas crianças que leiam os versículos 1 Néfi 8:26-28, 33. Conversem sobre como as pessoas no grande e espaçoso edifício eram como os escarnecedores que Judas citou. O que podemos fazer para não ser influenciados por aqueles que zombam de nós ou não concordam com o que acreditamos? (Ver 1 Néfi 8:30, 33.)



Incentivar o aprendizado no lar

Incentive as crianças a planejar algo que possam fazer para compartilhar sua luz com os familiares.

Aperfeiçoar o ensino

As crianças são ativas. Às vezes, você sente que a agitação das crianças durante a aula as distrai do aprendizado. Procure aproveitar essa sua natureza ativa convidando-as para representar, desenhar ou cantar sobre um princípio do evangelho (ver *Ensinar à Maneira do Salvador*, pp. 25-26).

Seguir Jesus traz luz para minha vida (1 João 1:5-7; 2:8-11)

Pinte a gravura de Jesus. Coloque o papel sobre uma superfície macia (por exemplo, um tapete ou uma toalha dobrada) e fure a gravura em todos os pontos usando uma tarrachinha. Recorte o círculo e pendure-o em uma janela para permitir que a luz brilhe através dos furos.

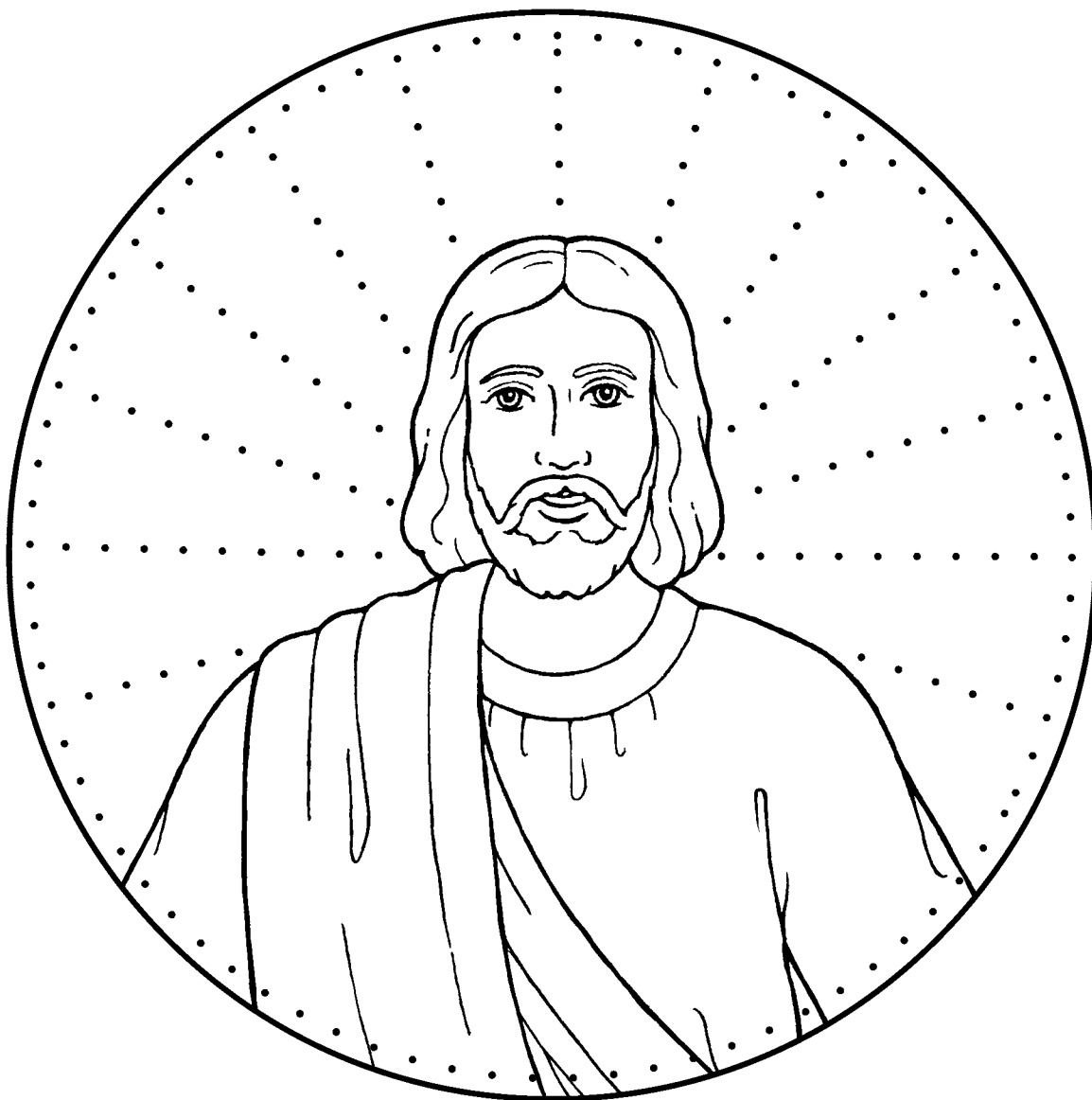



The Good Shepherd (O Bom Pastor), de Del Parson

9 A 15 DE DEZEMBRO

Apocalipse 1–11

“Sejam dadas glória e poder (. . .) [ao Cordeiro] para todo o sempre”

O simbolismo em Apocalipse pode ser difícil para as crianças compreenderem, mas o livro também contém doutrinas importantes que são belas e simples.

REGISTRE SUAS IMPRESSÕES _____



Convidar a participação de todos

Peça que as crianças falem sobre como se sentiriam se vissem Jesus Cristo em uma visão. Explique-lhes que, no livro de Apocalipse, João descreveu uma visão na qual viu Jesus e muitas coisas importantes sobre o passado e o futuro.



Ensinar a doutrina

Crianças menores

APOCALIPSE 3:20

Posso convidar Jesus Cristo para entrar em minha vida.

A metáfora de Jesus de pé batendo à porta ajuda as crianças a compreender que Ele deseja ficar próximo a elas.

Atividades sugeridas

- Mostre a gravura no esboço da semana em *Vem, e Segue-Me* — *Estudo Pessoal e Familiar* e leia

Apocalipse 3:20. Peça que as crianças imaginem que Jesus está batendo à porta da casa delas. Elas O deixariam entrar? O que elas acham que Ele diria ou faria?

- Peça que as crianças contem sobre uma ocasião em que esperaram entusiasmadas a visita de alguém em sua casa. Como foi esperar que a pessoa batesse à porta? E se elas não deixassem a pessoa entrar? Leia Apocalipse 3:20 e deixe as crianças se revezarem segurando uma gravura de Jesus e fingindo bater à porta. Os outros membros da classe fingem que estão abrindo a porta. O que podemos fazer para que Jesus fique perto de nós mesmo que não possamos vê-Lo? Talvez você possa dar a cada criança uma gravura de Jesus para levar para casa.

APOCALIPSE 5:1–10

Jesus Cristo é o único digno de ser meu Salvador.

João aprendeu com sua visão que somente Jesus Cristo (representado por um cordeiro) poderia ser nosso Salvador e cumprir o plano do Pai (representado por um livro selado).

Atividades sugeridas

- Antes da aula, encontre gravuras que representem as bênçãos disponíveis devido à Expição de Jesus Cristo (como um templo, batismo e famílias), coloque-as em um livro e embrulhe o livro com papel ou fitas. Usando algumas palavras-chave de Apocalipse 5:1–10, descreva a visão de João. Mostre o livro às crianças e diga que a única maneira de abrir o livro é encontrar a gravura de Jesus que você escondeu na sala. Quando encontrarem a gravura, abra o livro e mostre a elas as gravuras dentro do livro. Preste testemunho de que o Salvador era o único que poderia tornar essas coisas possíveis.
- Resuma a visão descrita em Apocalipse 5:1–10 e convide as crianças a representar como João e outras pessoas se sentiram durante diferentes partes da visão. Por exemplo, algumas fingem que estão chorando quando ninguém for capaz de abrir o livro ou ficam felizes quando o Salvador o abre.

APOCALIPSE 7:9, 13–14

Jesus Cristo me ajuda a ficar limpo do pecado.

João viu muitas pessoas em vestes “[branqueadas] no sangue do Cordeiro” (versículo 14). Pense em como essa visão poderia ajudar as crianças a entender a importância de nos tornarmos limpos de nossos pecados por meio da Expição de Jesus Cristo.

Atividades sugeridas

- Mostre às crianças algumas roupas batismais ou outras roupas brancas e uma gravura de Jesus. Leia Apocalipse 7:9, 13–14 para as crianças e peça que apontem para a gravura e as roupas cada vez que ouvirem a palavra *branca*. Explique-lhes que vestes brancas representam a purificação e nos lembram de que Jesus Cristo nos torna limpos de nossos erros.
- Mostre às crianças um pedaço de tecido branco e deixe que elas o sujem riscando-o com uma caneta ou colocando sujeira nele. Explique-lhes que o pecado suja nosso espírito. Mostre a gravura de Jesus no Getsêmani (como a do *Livro de Gravuras do*

Evangelho, nº 56), jogue fora o tecido sujo e mostre a elas um tecido branco e limpo. Preste testemunho de que, por meio da Expição de Jesus Cristo, podemos nos tornar limpos.

- Cantem uma música sobre o batismo, como “Quando eu for batizado” (*Músicas para Crianças*, p. 53) e conversem sobre como Jesus nos ajuda a ficar limpos quando somos batizados.



Ensinar a doutrina

Crianças maiores

APOCALIPSE 3:20

Posso escolher que Jesus Cristo faça parte de minha vida.

Como você ajuda as crianças a quem ensina a abrir o coração e a vida delas ao poder e à influência de Jesus Cristo?

Atividades sugeridas

- Permita que cada criança olhe a gravura do esboço da semana em *Vem, e Segue-Me — Estudo Pessoal e Familiar* enquanto você lê Apocalipse 3:20. Para ajudá-las a compreender o significado da gravura, peça que trabalhem em duplas para responder às perguntas a seguir: Por que vocês acham que Jesus está batendo à porta? Por que não há uma maçaneta do lado de fora da porta? O que significa deixar Jesus entrar em nossa vida?
- Peça que as crianças escrevam no quadro maneiras diferentes de “abrir a porta” para Jesus. Alguns exemplos incluem servir ao próximo, ler as escrituras e partilhar do sacramento.

APOCALIPSE 5:1–10

Jesus Cristo é o único digno de ser meu Salvador.

A visão descrita em Apocalipse 5 ensinou que somente Jesus Cristo era digno e capaz de realizar a Expição e nos salvar do pecado.

Atividades sugeridas

- Peça que as crianças falem de uma ocasião em que precisaram que alguém fizesse algo que elas não podiam fazer sozinhas. Peça que leiam Apocalipse 5:1–10 e procurem o que deveria ser feito e que somente uma pessoa poderia fazer (explique às crianças que o Cordeiro é Jesus Cristo e o livro representa o plano de Deus). O que Jesus fez por nós que ninguém mais poderia fazer?
- Peça que as crianças procurem um hino ou uma música infantil que testifique de Jesus Cristo (como “Conta-me histórias de Cristo”, *Músicas para Crianças*, p. 36). O que a letra da música ensina sobre Jesus Cristo? Como essa música é semelhante ao cântico de louvor a Jesus Cristo citado em Apocalipse 5:9–10?

APOCALIPSE 9:1-2

O evangelho me ajuda a vencer a tentação.

A fumaça que escureceu o ar em Apocalipse 9:2 poderia ser comparada às tentações (ver 1 Néfi 12:17).

Atividades sugeridas

- Desenhe um Sol e uma nuvem escura e os recorte. Peça que as crianças leiam Apocalipse 9:2 e 1 Néfi 12:17 e escreva na nuvem escura o que a fumaça e as névoas representam nesses versículos. Coloque a nuvem escura no quadro e peça que as crianças façam uma lista das tentações que as crianças de sua idade enfrentam. Depois coloque o Sol no quadro e peça que façam uma lista das ferramentas que o Pai Celestial nos dá para vencer a escuridão do mundo.
- Como as crianças podem ajudar outras pessoas que estão em escuridão espiritual? Para ajudá-las a pensar nessa pergunta, peça que conversem sobre como podem ajudar as pessoas que estão em escuridão espiritual.



Incentivar o aprendizado no lar

Convide as crianças a compartilhar com a família maneiras de trazer a influência do Salvador para seu lar.

Aperfeiçoar o ensino

Incentivar a reverência. Um aspecto importante da reverência é pensar sobre o Pai Celestial e Jesus Cristo. Lembre as crianças de serem reverentes cantando baixinho, murmurando um hino ou mostrando uma gravura de Jesus.

Posso convidar Jesus Cristo para entrar em minha vida (Apocalipse 3:20).

Pinte a gravura e escreva ou desenhe coisas que você pode fazer para convidar Jesus Cristo para entrar em sua vida. Recorte a figura ao redor das linhas escuras e recorte dentro dos círculos. Dobre na linha pontilhada e pendure a gravura em uma maçaneta de sua casa.

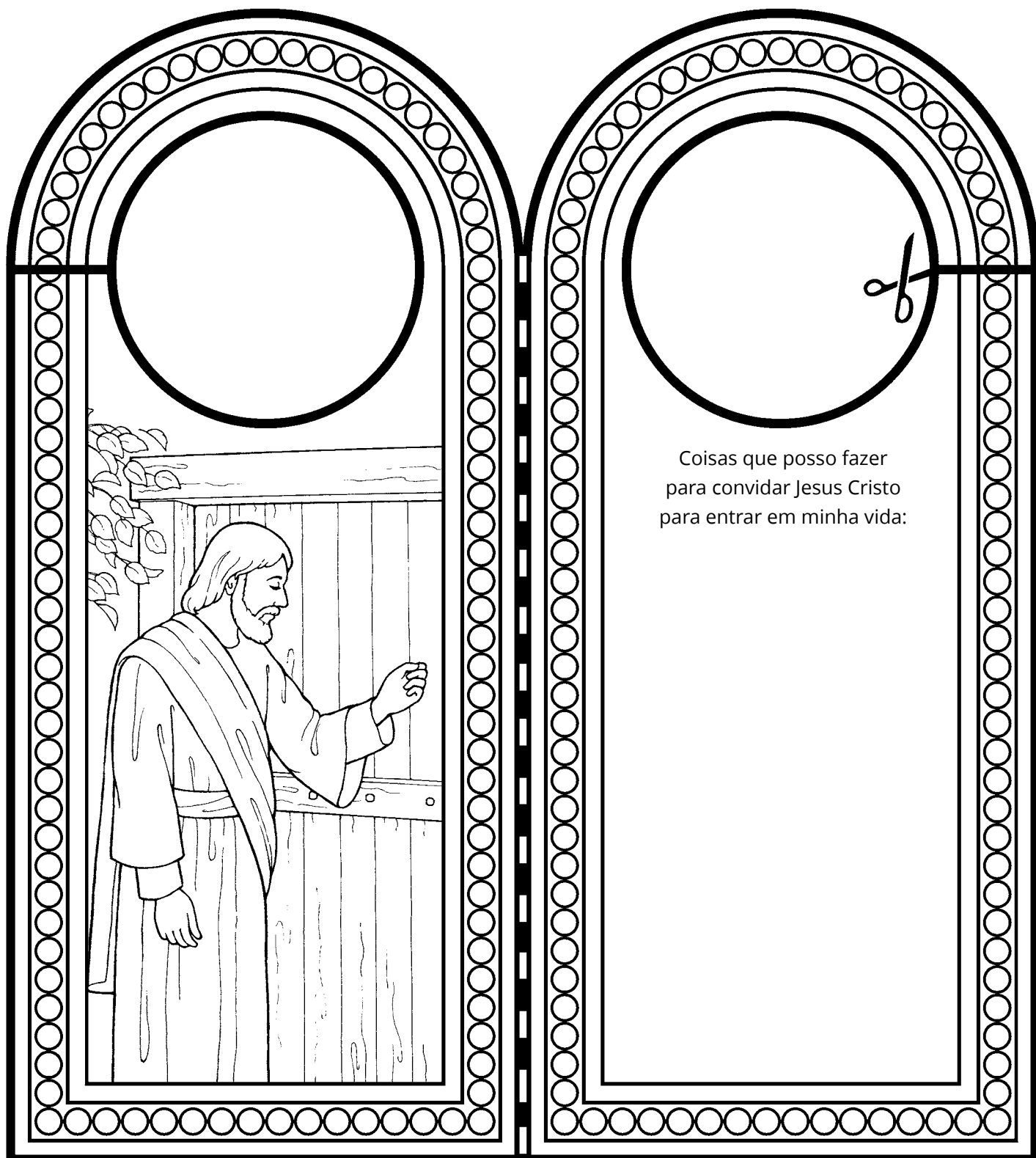

Coisas que posso fazer
para convidar Jesus Cristo
para entrar em minha vida:



Safe in a Stable (Seguro em um Estábulo), de Dan Burr

16 A 22 DE DEZEMBRO

Natal

“Novas de grande alegria”

Esta lição é uma oportunidade de ajudar as crianças a quem você ensina a celebrar o nascimento, a vida e a missão do Salvador na época de Natal. Tenha esse pensamento em mente ao se preparar para ensinar.

REGISTRE SUAS IMPRESSÕES _____



Convidar a participação de todos

Mostre a gravura no esboço da semana em *Vem, e Segue-Me — Estudo Pessoal e Familiar* e peça às crianças que contem o que sabem sobre o nascimento do Salvador.



Ensinar a doutrina

Crianças menores

MATEUS 2:1-12; LUCAS 2:1-14

Jesus Cristo veio à Terra como um bebê.

A história do nascimento de Jesus Cristo atrai as crianças. Que verdades doutrinárias você vê nessa história que sente que as crianças devem compreender?

Atividades sugeridas

- Leia Lucas 2:1-14 para as crianças ou descreva os eventos desses versículos referindo-se ao “Capítulo

5: O nascimento de Jesus Cristo”, *Histórias do Novo Testamento*, p. 13, ou o vídeo correspondente em LDS.org. Peça que as crianças façam desenhos desses eventos e usem os desenhos para contar a história elas mesmas. Por que você fica feliz ao saber que Jesus veio à Terra como um bebê?

- Peça às crianças que contem a história dos magos que seguiram a estrela para encontrar Jesus. Se precisarem relembrar a história, vejam Mateus 2:1-12 ou o “Capítulo 7: Os Reis Magos”, *Histórias do Novo Testamento*, p. 18, ou o vídeo correspondente em LDS.org. Esconda uma gravura de Jesus em algum lugar da sala. Desenhe ou recorte uma estrela de papel e a segure no ar. Peça que as crianças finjam ser os magos levando presentes e as guie pela sala para encontrar Jesus. Quais são alguns presentes que podemos ofertar a Jesus em nossa vida hoje?
- Cantem algumas músicas de Natal, como “Mundo feliz, nasceu Jesus” e “Noite feliz” (*Hinos*, nº 121 e nº 126) ou “Astros brilham nas alturas”, “Jesus num presépio” e “Dorme, menino” (*Músicas para Crianças*, pp. 24, 26-27, 30-31).

JOÃO 3:16**Jesus Cristo me possibilitou voltar a viver novamente com meu Pai Celestial um dia.**

As crianças a quem você ensina compreendem por que Jesus Cristo veio à Terra? Pondere sobre o que o Salvador fez por você individualmente e como você vai ajudar as crianças a compreender o que Ele fez por elas.

Atividades sugeridas

- Traga um presente embrulhado para a classe com uma gravura de Jesus Cristo dentro. Coloque um cartão escrito com o versículo “João 3:16” e diga às crianças que ele é uma pista sobre o presente. Leia João 3:16 com as crianças e as convide a adivinhar qual é o presente e a abri-lo. Por que Deus nos enviou Seu Filho?
- Selecione gravuras do *Livro de Gravuras do Evangelho* (como as de nº 1, nº 30, nº 35 a nº 66 e nº 84) que ilustrem algumas maneiras como Jesus abençoou outras pessoas enquanto viveu na Terra. Deixe que as crianças segurem as gravuras enquanto você conta as histórias. Selecione gravuras que combinem com as palavras dos hinos “Ele mandou Seu Filho” e “Conta-me histórias de Cristo” (*Músicas para Crianças*, pp. 20–21, 36) e deixe que as crianças segurem as gravuras enquanto cantam as músicas.
- Peça às crianças que contem suas histórias favoritas sobre Jesus. Depois de cada história, ajude as crianças a terminar esta frase: “Jesus Cristo veio à Terra para ___”. Depois mostre gravuras relacionadas à Expição, morte e Ressurreição do Salvador (ver *Livro de Gravuras do Evangelho*, nº 56, nº 57, nº 58 e nº 59) e fale brevemente sobre esses acontecimentos. Preste testemunho de que Jesus Cristo veio à Terra para morrer por nós e ser ressuscitado para que possamos retornar ao Pai Celestial.

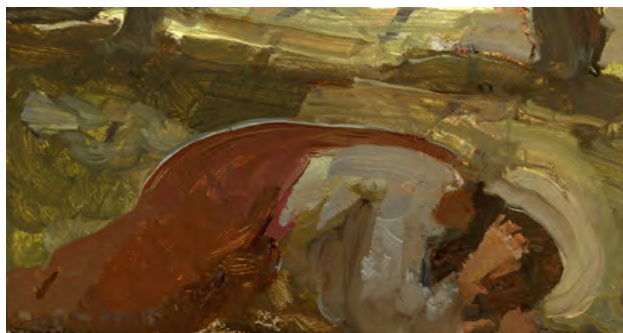

Gethsemane [Gethsémani], de J. Kirk Richards

**Ensinar a doutrina**

Crianças maiores

MATEUS 1:18–25; 2:1–12; LUCAS 1:26–38; 2:1–20

Jesus Cristo veio à Terra como um bebê.

Como você vai ajudar as crianças a colocar Jesus Cristo como o ponto central do Natal?

Atividades sugeridas

- Peça a uma das crianças que leia sobre os acontecimentos relacionados ao nascimento do Salvador em Mateus 1:18–25; 2:1–12; Lucas 1:26–38; 2:1–20. Peça que as outras crianças se revezem fazendo desenhos no quadro referentes às escrituras lidas. O que essas histórias nos ensinam sobre Jesus Cristo?
- Mostre o vídeo “Boas-Novas de Grande Alegria: O Nascimento de Jesus Cristo” (LDS.org). Peça que as crianças escrevam qualquer coisa que ouvirem que vai ajudá-las a colocar Jesus Cristo como ponto central na época de Natal. Depois do vídeo, convide-as a compartilhar o que escreveram.
- Convide as crianças a escrever em várias tiras de papel coisas que poderiam fazer para ajudá-las a colocar o Salvador como ponto central na época de Natal. Coloque as tiras em sacolas ou outros recipientes para que as crianças as levem para casa. Algumas sugestões incluem ler as escrituras, cantar hinos de Natal e realizar atos sinceros de amor.

- Cantem canções de Natal sobre o Salvador (ver *Músicas para Crianças*, pp. 20–32; *Hinos*, nº 121 a nº 133) e convide as crianças a compartilhar um verso ou uma frase favorita das músicas.

JOÃO 3:16

Jesus Cristo me possibilitou voltar a viver novamente com meu Pai Celestial um dia.

Como você vai ajudar as crianças a revisar o que aprenderam neste ano e a compreender por que elas precisam de Jesus Cristo em sua vida?

Atividades sugeridas

- Escreva em dois pedaços de papel *Quem é Jesus Cristo?* e *Por que Ele veio à Terra?* e coloque-os em duas paredes diferentes da sala. Convide cada criança a ler uma das escrituras a seguir: Mateus 16:15–16; João 3:16; 1 Néfi 10:4; Mosias 3:8; Alma 7:10–13; 3 Néfi 27:14–15. Peça às crianças que procurem as respostas para as duas perguntas presas às paredes nas escrituras que lerem. Peça

que escrevam as respostas em pedaços de papel e fixe-os na parede próxima à pergunta adequada. Como podemos demonstrar gratidão pelo que Jesus Cristo fez por nós?

- Peça que as crianças façam uma lista no quadro de todos os nomes e títulos de Jesus que elas conseguem se lembrar (ver o Guia para Estudo das Escrituras, “Jesus Cristo”). O que esses nomes nos ensinam sobre Jesus Cristo e Sua missão? Por que precisamos de Jesus Cristo em nossa vida? Para ajudar a responder a essa pergunta, mostre o vídeo “Por Que Precisamos de um Salvador — Uma Mensagem de Natal sobre o Nosso Salvador Jesus Cristo” (LDS.org).



Incentivar o aprendizado no lar

Incentive as crianças a encontrar pelo menos uma maneira de servir a alguém ou se aproximar de Jesus Cristo neste Natal.

Aperfeiçoar o ensino

As crianças gostam de contar o que estão aprendendo. Mesmo as crianças menores são capazes de fortalecer seus familiares. Incentive-as a contar aos familiares algo que aprenderam na Primária (ver *Ensinar à Maneira do Salvador*, p. 30).

Jesus Cristo veio ao mundo como um bebê (Mateus 2:1-12; Lucas 2:1-14).

Pinte e recorte as peças do presépio. Dobre as peças nas linhas pontilhadas. Use a ilustração para ajudá-lo a colar as abas e montar uma manjedoura.

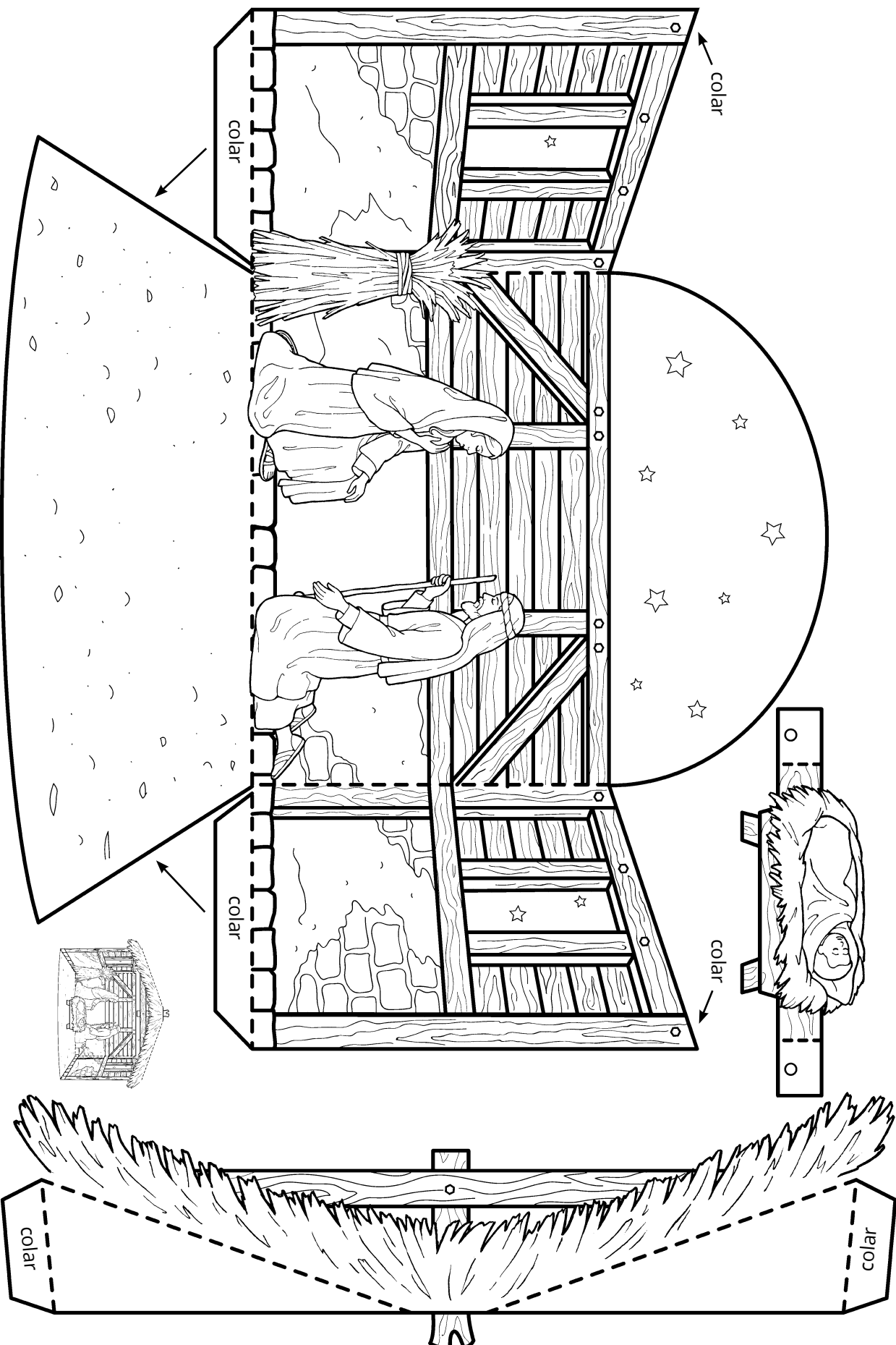



The City Eternal (A Cidade Eterna), de Keith Larson

23 A 29 DE DEZEMBRO

Apocalipse 12–22

“Quem vencer herdará todas as coisas”

Ao se preparar para ensinar, una sua experiência ao estudo pessoal ou familiar de Apocalipse 12–22. O que se destacou para você? Que impressões você recebeu? Lembre-se de que as atividades sugeridas aqui podem ser adaptadas a crianças de qualquer faixa etária.

REGISTRE SUAS IMPRESSÕES _____



Convidar a participação de todos

Peça que as crianças digam por que querem viver com o Pai Celestial novamente. Durante a aula, ajude-as a procurar coisas que vão fazer para se prepararem para voltar a Ele.



Ensinar a doutrina

Crianças menores

APOCALIPSE 12:7–11

Demonstrei fé em Jesus Cristo na vida pré-mortal.

Na Guerra dos Céus, os filhos fiéis de Deus derrotaram Satanás pela “palavra do seu testemunho” e por demonstrar fé em Jesus Cristo (Apocalipse 12:11).

Atividades sugeridas

- Para que as crianças compreendam o que significa seguir o exemplo de alguém, escolha uma criança

para ser o “líder” e peça às outras que a sigam fazendo o que ela fizer. Depois deixe outras crianças serem o líder. Leia Apocalipse 12:7–11 para as crianças e explique a elas que, antes de nascermos, escolhemos seguir a Jesus e não a Satanás.

- Cantem uma música sobre a vida pré-mortal, como “No céu eu vivi” ou “Vou cumprir o plano de Deus” (*Músicas para Crianças*, pp. 140, 86–87). Faça perguntas como: O que aconteceu no céu antes de nascermos? O que escolhemos fazer? (Ver também “Introdução: O plano do nosso Pai Celestial”, *Histórias do Novo Testamento*, p. 1, ou mostre o vídeo correspondente em LDS.org.)

APOCALIPSE 19:7

Posso me preparar para a Segunda Vinda de Jesus Cristo escolhendo o certo.

Como você vai ajudar as crianças a compreender que a Segunda Vinda será um acontecimento feliz para nós se seguirmos os mandamentos de Jesus?

Atividades sugeridas

- Mostre a gravura no esboço da semana em *Vem, e Segue-Me — Estudo Pessoal e Familiar* e leia Apocalipse 19:7. Explique às crianças que as “bodas do Cordeiro” representam a Segunda Vinda de Jesus Cristo. Por que as pessoas estavam “alegres”? Pergunte às crianças se elas já foram a um casamento? Como foi? Por que as pessoas estavam felizes?
- Conte para as crianças por que você aguarda ansiosamente a Segunda Vinda de Jesus. Cantem uma música sobre a Segunda Vinda, como “Quando Jesus voltar” (*Músicas para Crianças*, pp. 46–47).
- Peça que as crianças digam o que fazem para se preparar para ir à igreja aos domingos. Por que fazemos essas coisas antes de ir à igreja? Por que devemos nos preparar para a Segunda Vinda de Cristo? Na página de atividade da semana, deixe as crianças desenharem o que vão fazer para se prepararem para a Segunda Vinda.

APOCALIPSE 21:1, 3–4, 22–27; 22:1–2

Posso viver no reino celestial com o Pai Celestial e as pessoas que amo.

Nos últimos dois capítulos de Apocalipse, Paulo usou belas palavras para descrever a glória celestial que os fiéis vão desfrutar.

Atividades sugeridas

- Deixe as crianças desenharem no quadro a árvore descrita em Apocalipse 22:2. Explique-lhes que essa árvore é a árvore da vida e que seus frutos representam o amor de Deus (ver 1 Néfi 11:21–22). Dê às crianças pedaços de papel em forma de frutas e peça que desenhem no papel algo que as ajude a sentir o amor do Pai Celestial. Explique-lhes que os que são fiéis viverão com o Pai Celestial no reino celestial.
- Compartilhe com as crianças algumas imagens ou detalhes que João usou para descrever a glória celestial (ver Apocalipse 21:1, 3–4, 22–27; 22:1–2) e peça que as crianças façam desenhos dessas coisas.
- Cantem uma música sobre o plano de Deus, como “Vou cumprir o plano de Deus” (*Músicas para*

Crianças, pp. 86–87). Peça que as crianças identifiquem o que vão fazer para viver com o Pai Celestial novamente.



Ensinar a doutrina

Crianças maiores

APOCALIPSE 12:7–11

Demonstrei fé em Jesus Cristo na vida pré-mortal.

As crianças a quem você ensina estão na Terra porque tiveram fé em Jesus Cristo na vida pré-mortal e escolheram segui-Lo.

Atividades sugeridas

- Leiam juntos Apocalipse 12:7–11 e escreva no quadro as palavras *dragão, batalha no céu, lançado, testemunho* e *Cordeiro*. Peça às crianças que resumam esses versículos usando as palavras no quadro. O que podemos aprender sobre Jesus Cristo (o Cordeiro) nesses versículos? O que aprendemos sobre as escolhas que fizemos na vida pré-mortal?
- No quadro, crie três colunas e as nomeie como *Antes desta vida, Durante esta vida* e *Ambos*. Prepare tiras de papel que contenham verdades sobre a vida pré-mortal e mortal, como *Temos um corpo, Não temos um corpo, Vivemos na presença de Deus, Estamos em guerra contra Satanás, Exercemos fé em Jesus Cristo* e *Seguimos o plano de Deus*. Deixe que as crianças se revezem pegando uma tira de papel e decidindo à qual coluna ela pertence. Compartilhe sua confiança de que as crianças podem continuar a demonstrar fé em Cristo.

APOCALIPSE 19:7–8

Posso me preparar para a Segunda Vinda de Jesus Cristo ao escolher o certo.

Como você vai ajudar as crianças a compreender que a Segunda Vinda de Jesus Cristo será um evento alegre para os justos?

Atividades sugeridas

- Leiam juntos Apocalipse 19:7-8 e ajude as crianças a compreender o simbolismo nesses versículos — as bodas são a Segunda Vinda do Salvador, o Cordeiro é o Salvador e a esposa é a Igreja (ou seja, todos nós). Como as pessoas se preparam para um casamento? O que precisamos fazer em preparação para quando o Salvador vier novamente?
- Revise e memorize Regras de Fé 1:10 com as crianças. Explique a elas que essa regra de fé descreve os acontecimentos gloriosos que ocorrerão quando Jesus voltar. Exponha a gravura da Segunda Vinda de Jesus em *Vem, e Segue-Me — Estudo Pessoal e Familiar* e peça que as crianças desenhem como elas acham que será a Segunda Vinda de Jesus.

APOCALIPSE 21:1, 3-4, 22-27; 22:1-2, 17

Posso viver no reino celestial com o Pai Celestial e as pessoas que amo.

Ao se preparar para ensinar sobre o reino celestial, reflita sobre o que o reino celestial significa para você. Como você vai prestar seu testemunho às crianças a quem ensina?

Atividades sugeridas

- Peça às crianças que procurem nos versículos a seguir algumas imagens ou detalhes que João usou para descrever a glória celestial: Apocalipse 21:1, 3-4, 22-27; 22:1-2. Deixe que escolham uma imagem ou um detalhe que gostariam de desenhar. Depois, peça que compartilhem o desenho com a classe. Incentive-as a mostrar o desenho a seus familiares em casa.
- Leiam juntos Apocalipse 22:17 e explique às crianças que a esposa que diz “Vem” é a Igreja. Para quem queremos que os convidados “venham”? Quais são algumas boas maneiras de convidar as pessoas a vir?



Incentivar o aprendizado no lar

Ajude as crianças a se preparar para ler o Livro de Mórmon no próximo ano convidando-as a pedir a um familiar ou amigo que compartilhe um versículo ou uma história de sua preferência no Livro de Mórmon.

Aperfeiçoar o ensino

Ensinar as crianças a registrar suas impressões. Desenvolver o hábito de registrar as impressões as ajudará a reconhecer e seguir o Espírito. As crianças podem registrar suas impressões marcando as escrituras, fazendo desenhos ou anotações simples em um diário (ver *Ensinar à Maneira do Salvador*, p. 30).

**Vou estar preparado para a Segunda Vinda de Jesus Cristo
se eu escolher o certo (Apocalipse 19:7; 11-14).**

Pinte a gravura de Jesus Cristo e a das pessoas se preparando para a Segunda Vinda.

No espaço em branco, desenhe algo que você pode fazer para se preparar para o retorno de Jesus Cristo.

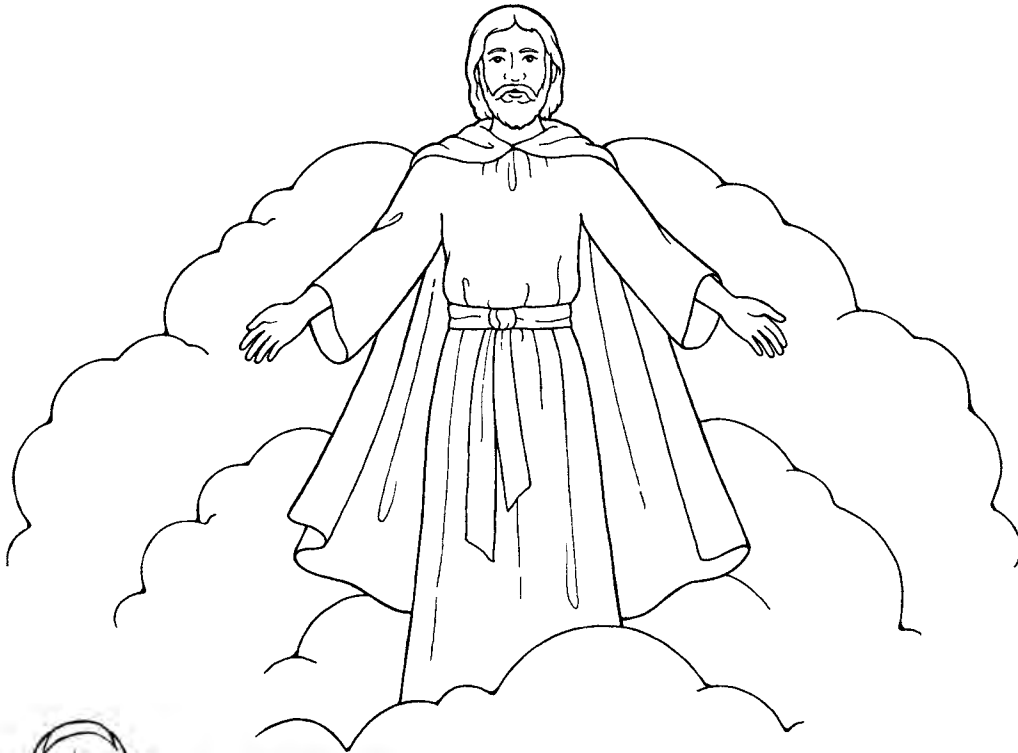

O que posso fazer para me preparar

A IGREJA DE
JESUS CRISTO
DOS SANTOS
DOS ÚLTIMOS DIAS

PORTUGUESE

