

HÅNDBOK FOR BARNESTUEN

SE, DERES SMÅ



SE, DERES SMÅ

HÅNDBOK FOR
BARNESTUEN

Utgitt av
Jesu Kristi Kirke av Siste Dagers Hellige
Salt Lake City, Utah

Vi vil sette pris på å få kommentarer og forslag til denne boken.
Send dem til Curriculum Development,
50 East North Temple Street, Room 2404, Salt Lake City, UT 84150-3200 USA
cur-development@ldschurch.org.

Oppgi navn, adresse, e-postadresse, menighet og stav.
Pass på å oppgi bokens tittel.
Gi så dine kommentarer og forslag angående bokens sterke sider
og om mulige forbedringer.

© 2008 Intellectual Reserve, Inc.
Med enerett
Printed Germany

Engelsk original godkjent: 7/08
Godkjent for oversettelse: 7/08
Oversettelse av *Nursery Manual: Behold Your Little Ones*
Norwegian
37108 170

INNHold

Innledning	1
Brev til foreldre	7
Leksjoner	
1. Jeg er et Guds barn	8
2. Min himmelske Fader har en plan for meg	12
3. Jeg kan be til min himmelske Fader	16
4. Min himmelske Fader og Jesus Kristus elsker meg	20
5. Jesus Kristus lærte oss å elske andre	24
6. Den hellige ånd hjelper meg	28
7. Jesus Kristus skapte verden for meg	32
8. Søndag er en dag til å huske vår himmelske Fader og Jesus Kristus	36
9. Jeg har en kropp som ligner min himmelske Faders	40
10. Jeg vil ta vare på kroppen	44
11. Jeg er glad i familien min	48
12. Jeg kan be sammen med familien min	52
13. Min familie kan være sammen for evig	56
14. Jeg vil være lydig	60
15. Jeg vil være takknemlig	64
16. Jeg vil si «unnskyld»	68
17. Jeg vil dele med andre	72
18. Jeg vil elske andre	76
19. Jeg kan være lykkelig	80
20. Jeg vil være ærbødig	84
21. Joseph Smith så vår himmelske Fader og Jesus Kristus	88
22. Mormons bok lærer meg om Jesus Kristus	92
23. Jeg elsker Skriftene	96
24. Jeg vil følge profeten	100
25. Jeg tilhører Jesu Kristi Kirke av Siste Dagers Hellige	104
26. Jeg vil bli døpt og bekreftet	108
27. Nadverden hjelper meg å tenke på Jesus Kristus	112
28. Min himmelske Fader velsigner meg gjennom prestedømmet	116
Leksjoner for spesielle anledninger	
29. Jesus Kristus oppsto (påske)	120
30. Jesus Kristus er vår himmelske Faders Sønn (jul)	124
Minileksjon: Velkommen til barnestuen	128
Minileksjon: Gratulerer med dagen	129
Oversikt over aktiviteter	130
Oversikt over visuelle hjelpemidler	131

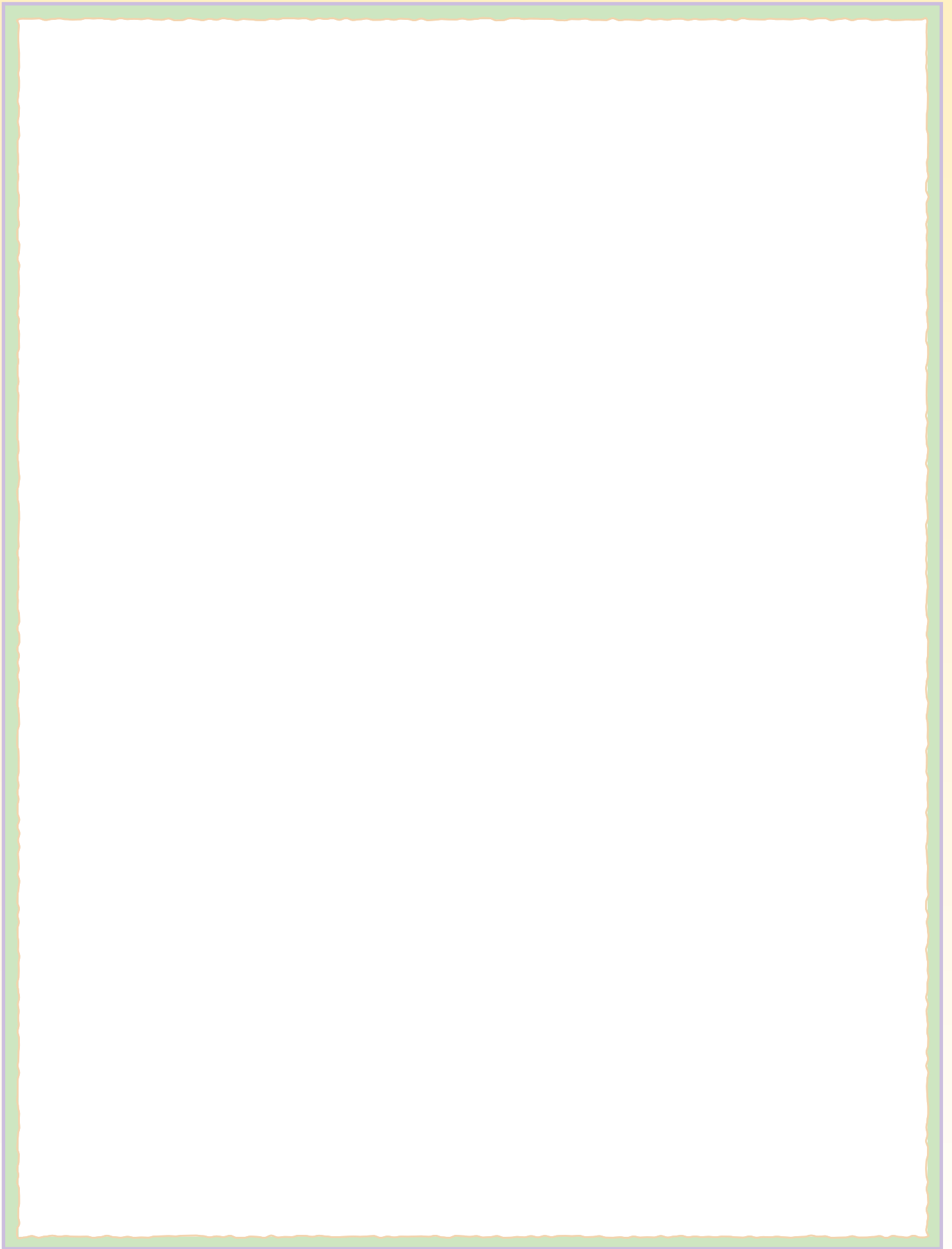

INNLEDNING

BARNSTUEKLASSEN

Formål Formålet med barnstueklassen er å hjelpe barna å lære Jesu Kristi gjengitte evangelium og etterleve det. Barnstueklassen skulle hjelpe barna å få en økt forståelse av og kjærlighet til sin himmelske Fader og Jesus Kristus, ha positive opplevelser i Kirken og styrke sin følelse av egenverd.

Brev til foreldre Noen uker før et barn begynner i barnstueklassen, skulle et medlem av Primærs presidentskap gi barnets foreldre en kopi av brevet på side 7.

Barnstueledere Minst to personer (en barnstueleder og en assisterende barnstueleder) skulle kalles til hver barnstueklasse. Hvis ikke barnstuelederne er mann og hustru, skulle de være av samme kjønn. Barnstuelederne skulle samarbeide under hele barnstueperioden for å sørge for barnas sikkerhet og velvære.

Fysiske omgivelser Barnstuen skulle gi barna en kjærlig, trygg og organisert læreerfaring. Rommet skulle være rent, opplivende og innbydende, og skulle helst ligge i nærheten av et toalett. Lekene skulle være rene, sikre og i god stand. Klatreutstyr skulle ikke brukes.

Program Barnstueklassen varer normalt hele den tiden som er avsatt til Primær. Denne tiden skulle inndeles i flere segmenter, til en leksjon, til en liten matbit, til musikk og til lek.

Barnas behov vil hjelpe deg å fastsette rekkefølgen på segmentene og hvert segments varighet. Barn reagerer positivt på faste rutiner, så følg samme rekkefølge hver uke.

- **Leksjon:** Begynn og avslutt leksjonstiden med en bønn, som helst skulle holdes av et av barna (om nødvendig med hjelp fra en av barnstuelederne). Under leksjonstiden kan du presentere en, noen eller alle aktivitetene fra en leksjon i denne håndboken. Du kan repetere disse aktivitetene gjennom hele barnstueperioden. Andre ressurser fra Kirken, som *Barnas sangbok* og Kirkens tidsskrifter, kan også være nyttige.
- **Lek:** La barna få leke fritt med leker, puslespill og bøker. Barn lærer gjennom lek. Når lekestunden er over, hjelper du barna å rydde på plass.
- **Matbit:** Sørg for at barna får noe sunt å spise som er enkelt å håndtere. Spør foreldrene om det er noen mat de ikke ønsker at deres barn skal spise. Hjelp barna å vaske hendene og velsigne maten før de spiser. Penger til denne maten skulle komme fra Primærs budsjett.

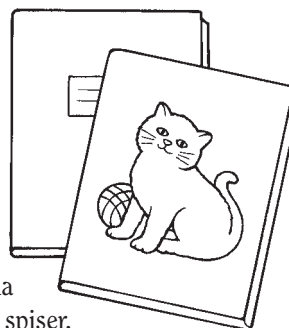

UNDERVISNINGSTIPS

Du finner informasjon om karakteristiske kjennetegn hos barn i barnstuealder i *Undervisning, intet større kall – Ressursveiledning for undervisning i evangeliet (2000)*, 110-11.

Program: Når du planlegger programmet for barnstueklassen, skulle du ta hensyn til barnas behov. Hvor lenge kan de sitte før de trenger å bevege seg rundt? Vil de bli sultne og trenge en matbit? Vil en stille aktivitet hjelpe dem å forberede seg for leksjonen? Husk at mange små barn har begrenset konsentrasjonsevne. Vær oppmerksom på rastløshet og annen adferd som forteller deg at barna trenger en forandring.

Lek: Mange barn i barnstuealder er ikke følelsesmessig eller sosialt utviklet nok til å kunne dele leker eller andre ting med andre. Ikke tving dem til å dele med andre om de ikke vil.

- *Musikk*: Syng sanger, spill enkle musikkinstrumenter, eller beveg dere eller marsjer til musikk (se «Musikk i barnestueklassen» på side 4). Dette segmentet av barnestueklassen kan også være en del av leksjonstiden, eller det kan være et separat segment viet musikk.

På slutten av barnestueperioden skulle lærerne sørge for at barna kun blir hentet av sine foreldre eller andre medlemmer av deres nærmeste familie. De skulle ikke la noen andre hente barna med mindre foreldrene har gitt dem tillatelse.

Overganger Gi barna en rutine som hjelper dem med å gå fra ett segment til et annet. Dere kan for eksempel synge en sang som «Synge en sang er moro» (*Barnas sangbok*, 129), og bruke ord som «Rydde et rom er moro det» eller «Vaske vår hånd er moro det» osv.

OM LEKSJONENE I DENNE HÅNDBOKEN

Formålet med leksjonene i denne håndboken er å hjelpe barna i barnestuen å lære de grunnleggende læresetningene i Jesu Kristi gjengitte evangelium. Ta bønnen til hjelp, og søk Åndens veiledning når du forbereder disse leksjonene (se *Undervisning, intet større kall*, 97-99). Du kan holde dem i en hvilken som helst rekkefølge, og du kan holde samme leksjon flere uker på rad. Du kan også holde samme leksjon to ganger i løpet av samme barnestueklasse, avhengig av barnas behov og interesser.

Bruk bare kirkeproduserte ressurser i barnestueklassen. I tillegg til aktivitetene i denne håndboken kan du bruke leker, bilder, sanger, historier og andre aktiviteter fra Kirkens tidsskrifter.

Bruk Skriftene til å undervise barna. Når en leksjon foreslår at du forteller en historie fra Skriftene, bør du åpne Skriftene og peke på hvor historien finnes. Dette hjelper barna å forstå at det du forteller kommer fra Skriftene. Lær dem å verdsette og vise ærbødighet for Skriftene. Hvis du ikke har et eget eksemplar av Skriftene, skulle du spørre biskopen eller grenspresidenten om hvordan du kan skaffe deg et.

Når du holder disse leksjonene, skulle du ta hensyn til barnas omstendigheter i hjemmet og familien. Når en leksjon nevner barns foreldre eller familier, skulle du ta hensyn til følelsene til barn som blir oppdratt av en enslig mor eller far, av besteforeldre eller av andre familiemedlemmer.

Vær også oppmerksom på følelsene til eventuelle barn i barnestuen som har fysiske funksjonshemninger. Fokuser på det barna *kan* gjøre, ikke på det de ikke kan gjøre. Du finner mer informasjon om å undervise personer med funksjonshemninger i *Undervisning, intet større kall*, 38-39.

Leksjonenes hoveddeler beskrives nedenfor:

Innledning for læreren Hver leksjon begynner med en kort forklaring av den læresetningen som skal presenteres, herunder skriftstedhenvisninger. Ved å lese og grunne over denne innledningen og de tilhørende skriftstedene, kan du forberede deg åndelig til å fremlegge læresetningen for barna med Åndens hjelp. Det er ikke meningen at denne innledningen skal leses for barna.

Læreaktiviteter Målet med læreaktivitetene er å lære barna evangeliet ved å gi dem anledninger til å:

- Høre om læresetningen.
- Se et visuelt hjelpemiddel med tilknytning til læresetningen.

UNDERVISNINGSTIPS

Aktiviteter: Følg med på barnas engasjement under aktivitetene. Du kjenner evnene og behovene til de barna du har i barnestuen. Tilpass aktivitetene etter behov. (Se *Undervisning, intet større kall*, 33-34.)

Aktivitetsboks: Det kan være nyttig å lage en aktivitetsboks som du kan ha i barnestuen. Den kan inneholde ting du har laget eller brukt til aktiviteter, som puslespill, bilder, dukker, kopier av fargeboksider osv. Du kan bruke disse tingene når som helst i barnestueperioden.

- Synge (eller høre) en sang om læresetningen.
- Gjøre en fysisk aktivitet med tilknytning til læresetningen.
- Sette ord på noe om læresetningen.

Klargjør en spesiell plass i barnestuen hvor du kan samle barna rundt deg for å utføre læreaktivitetene. Det kan være på et teppe eller en matte på gulvet, eller det kan være på stoler som er satt i en sirkel. Sitt på en stol eller på kne slik at du er nær barna og på deres øyeblikk. (Merk: Pass på å kle deg passende for å knele, sitte på gulvet og bøye deg fremover.)



Samlingsaktiviteter: Begynn hver leksjon med å samle barna med en sang eller aktivitet som er godkjent av Kirken. Hvis du bruker samme samlingsaktivitet hver uke, vil barna gjenkjenne aktiviteten som et signal om at leksjonen skal begynne, og dette vil hjelpe dem å gjøre seg klar til leksjonen. En samlingsaktivitet kan være noe så enkelt som å klappe rytmisk i hendene og invitere barna til å klappe sammen med deg. Nesten en hvilken som helst sang eller aktivitet som er godkjent av Kirken, kan fungere, så lenge den er enkel og du bruker den konsekvent hver uke.

Her er noen flere eksempler på samlingsaktiviteter:

- Syng en sang barna liker, som «Jeg er Guds kjære barn» (*Barnas sangbok*, 2-3) eller «Elsk du din neste» (*Barnas sangbok*, 74).
- Syng «Er du veldig glad» (*Barnas sangbok*, 125), men bruk følgende ord:

Er du klar for å bli undervist, sitt ned.

Er du klar for å bli undervist, sitt ned.

Er du klar for å bli undervist, så vil du bli velsignet.

Er du klar for å bli undervist, sitt ned.

- Si følgende aktivitetsvers, og be barna gjøre bevegelsene sammen med deg:

Jeg er glad for at jeg kunne komme til kirken i dag, (*sett fingertuppene mot hverandre så de danner et kirketårn*)

for å lære om Jesus, syng (*hold hendene rundt munnen*) og be.

(*fold armene*)

Valgfrie aktiviteter

Hver leksjon foreslår 2-4 valgfrie aktiviteter du kan velge fra for å supplere leksjonen om du ønsker det. Du kan også bruke disse aktivitetene til andre tider i barnestueperioden. Mange av disse aktivitetene krever ytterligere forberedelse. Hvis du ikke har de nødvendige tingene tilgjengelig, kan du velge andre ting isteden. Penger til disse tingene kan komme fra Primærs budsjett.

UNDERVISNINGSTIPS

Samling: Ros de barna som setter seg sammen med deg. Hvis noen av dem ikke vil sette seg, skulle du ikke tvinge dem, men oppmuntre dem med en rekke forskjellige aktiviteter. Mens den ene barnestuelederen underviser, kan den andre hjelpe til å med å lede barnas oppmerksomhet.

Sanger: Hvis du bruker en sang eller et aktivitetsvers til samlingsaktiviteten, gjentar du noen ganger, og for hver gang demper du stemmen litt.

Repetisjon hjelper barn å lære. Hvis barna er spesielt glad i en bestemt læreaktivitet eller en valgfri aktivitet, kan du gjenta den flere ganger i barnestueperioden og i ukene som kommer.

Visuelle hjelpemidler Hver leksjon har to sider med visuelle hjelpemidler – et fargebilde og en strektegning. Formålet er visuelt å underbygge de prinsippene som blir forklart i leksjonen. Du finner forslag til hvordan du kan bruke de visuelle hjelpemidlene i leksjonene.



Undervisningstips Til høyre på hver side finner du forslag og ideer som kan hjelpe deg å holde en god leksjon. Noen av disse er forslag til hvordan du kan presentere en spesifikk aktivitet, men for det meste er det generelle prinsipper som alltid er relevante når man underviser små barn.

MUSIKK I BARNSTUEKLASSEN

Barn i barnstuealder er klare til og ivrige etter å lære om vår himmelske Fader og Jesus Kristus, og musikk kan hjelpe dem å lære. Musikk innbyr Ånden, og kan skape en varm og kjærlig atmosfære og bidra til å gjøre barnstueklassen til et godt sted å være.

Ikke bekymre deg om du ikke er en begavet sanger. Barna vil lytte til ordene, se på ansiktsuttrykkene dine og nyte melodien fremfor å fokusere på dine sangferdigheter.

Måter å bruke musikk på Musikk kan tjene en rekke formål i barnstueklassen. Den kan brukes til å:

- Ønske barna velkommen. Du kan for eksempel spille dempet musikk idet barna kommer til barnstuen.
- Undervise i evangeliets prinsipper. De fleste leksjonene i denne håndboken foreslår sanger med tilknytning til leksjonens emne.
- hjelpe barna å forberede seg til å begynne på en ny aktivitet – for eksempel å skape en ærbødig atmosfære som forberedelse til leksjonstiden.
- Gi barna anledning til å bevege seg og ha det moro.
- Gjøre barna kjent med sangene de kommer til å synge i Primær.

Hjelp barna å delta For å lære barna en sang, syng en kort linje et par ganger, og be dem så synge den sammen med deg. Ros dem for innsatsen. I begynnelsen synger de kanskje bare et ord eller to, og de yngste barna synger kanskje ikke i det hele tatt, men det kan likevel være lærerikt og moro for dem å høre på mens du synger. De kan også synes det er moro å gjøre enkle bevegelser som passer til sangene. Til slutt vil de lære ordene og begynne å synge sammen med deg, særlig om du repeterer sangene.



UNDERVISNINGSTIPS

Visuelle hjelpemidler: For å hjelpe barna å lære av bilder og strektegninger, kan du peke på detaljer som er relevante for de prinsippene du underviser om.

Musikk: Du trenger ikke piano eller CD-spiller for å kunne bruke musikk i barnstueklassen. Barna vil føle seg vel om du ganske enkelt samler dem rundt deg og synger. Sørg for at du er kjent med sangtekstene, slik at du kan holde øyekontakt med barna.

Musikkressurser: Overvei å lage en eske med musikkressurser som du kan ha i barnstuen. Den kan inneholde en liste med sanger og aktivitetsvers som barna liker, enkle bilder barna kan holde mens du synger, eller enkle musikkinstrumenter.

Andre ressurser Teksten til mange sanger finnes i leksjonene i denne håndboken. Du kan også bruke:

- *Barnas sangbok* og innspillinger av Primær-sanger. Sanger som er enkle og har ord som gjentas, passer spesielt godt for barn i barnestuealder. Du kan legge til enkle bevegelser som passer til ordene.
- Kirkens musikknettsted, www.lds.org/churchmusic. Her kan du høre musikken til sangene i *Barnas sangbok* og salmeboken.
- Hjelp fra Primærs musikkleder.

MULIGE PROBLEMER OG MULIGE LØSNINGER

Det følgende er noen problemer som ofte kan oppstå i barnestueklassen, og noen forslag til løsninger. Under alle omstendigheter må du alltid huske å gi barna oppriktig ros når de oppfører seg bra. Å tvinge barn til å innrette seg er ikke løsningen på adferdsproblemer. Husk at det er viktig for alle barn å ha en kjærlig og god opplevelse i barnestueklassen.

PROBLEM

En mor eller far har med seg et barn til barnestueklassen, og barnet gråter når han eller hun skal gå.

Et barn virker redd for deg eller de andre barna, vandrer formålsløst rundt i barnestuen eller vil ikke omgås med noen.

Et barn klynger seg til deg og krever din oppmerksomhet hele tiden.

Et barn vil ikke sitte stille og høre på under leksjonen. Han eller hun forstyrrer eller plager de andre barna.

MULIG LØSNING

Oppfordre foreldre til å bli til barnet har roet seg og funnet seg til rette. Prøv å få barnet interessert i den aktiviteten som foregår i barnestueklassen, og innby ham eller henne til å delta.

Vær tålmodig. Ikke press barnet til å delta. Gi ham eller henne tid til å bli kjent med deg, de andre barna og omgivelsene. Prøv innimellom å berolige barnet, og fortsett å innby ham eller henne til å bli med på aktiviteten. Gjør ditt beste for at barnet skal få en kjærlig og god opplevelse i barnestueklassen.

Små barn trenger varme og oppmerksomhet. Hvis du snakker og omgås barnet på en kjærlig måte, vil han eller hun som regel bli fornøyd. Oppmuntre så barnet til å engasjere seg i barnestueaktivitetene.

Én barnestueleder kan prøve å rette barnets oppmerksomhet mot aktiviteten, mens den andre leder. Gi barnet noe å holde som kan hjelpe ham eller henne å delta aktivt i leksjonen. Du må kanskje la barnet sitte sammen med den andre læreren for at de andre barna skal føle seg trygge og få en god leksjonsopplevelse. Husk alltid å omgås barnet på en kjærlig og oppmuntrende måte.



PROBLEM

Et barn reiser seg og går før en aktivitet er ferdig.

Barna begynner å slåss om en leke.

Et barn begynner å leke voldsomt, og kaster, veiver eller slår med leker.

Et barn begynner å gråte og sutre. Når du prøver å gi trøst, sier han eller hun noe sånt som: «Jeg liker ikke deg» eller «Du er ikke moren min» og trekker seg unna.

MULIG LØSNING

Vær oppmerksom på hvert barns behov, interesser og konsentrasjonsevne. Se etter tegn på rastløshet, slik at du kan tilpasse aktiviteten til barnets behov. Mens den ene læreren leder aktiviteten, kan den andre læreren innby og oppmuntre et barn som har mistet interessen. Ikke tving et barn til å delta i en aktivitet.

Små barn har vanskelig for å dele med andre. Du må kanskje gripe inn for å hjelpe dem å løse problemet eller hindre dem i å gjøre hverandre vondt. Gi dem forslag til hvordan de kan leke med lekene sammen, eller led oppmerksomheten deres over på andre leker eller aktiviteter. Sørg for at det er nok leker til alle barna. Ros barna når de leker på en god måte.



Du må gripe inn og stanse denne adferden. Barnestueklassen skal være et trygt sted for barna. Forklar på en kjærlig måte for barnet at han eller hun ikke får lov til å leke på denne måten, og led så barnets oppmerksomhet over på en annen form for lek. Ros barnet for passende adferd.

Led barnets oppmerksomhet over på ting som foregår i barnestuen eller på en leke eller bok. Dette kan hjelpe barnet å roe seg. Hvis du ikke klarer å roe barnet, må du følge ham eller henne til en av foreldrene.

KJÆRE FORELDRE

Vi gleder oss til at deres barn skal komme til barnestueklassen vår! Her er noe dere kan gjøre for å bidra til at barnet får en god opplevelse:

- Si positive ting til barnet om barnestueklassen uken før han eller hun skal begynne der.
- Snakk med barnet om hva som foregår i barnestueklassen. Hjelp barnet å vite hva han eller hun kan forvente seg.
- Sørg for at bleieskift eller toalettbesøk er utført og behov for mat og drikke er dekket før dere følger ham eller henne til barnestueklassen. Et barn som trenger bleieskift, vil bli overlatt til far eller mor.
- Informer barnestuelederne om spesielle utfordringer, som for eksempel matallergi.
- Bli værende i barnestueklassen sammen med barnet hvis han eller hun er redd.
- Fortell barnestuelederne hvor du kommer til å være i barnestueperioden.
- Forsikre barnet om at du kommer tilbake senere.
- Kom på tiden når du skal hente barnet på slutten av barnestueperioden. Hvis en annen enn foreldre eller en bror eller søster skal hente barnet, må du informere barnestuelederne om at denne personen har din tillatelse til å gjøre dette.
- Snakk om det som blir undervist i barnestueleksjonen hjemme.
- Hvis det er mulig, ønsker vi et fotografi av barnet og et fotografi av barnets familie.

Ikke lever barnet i barnestuen hvis han eller hun er syk eller har noen av følgende symptomer:

- Feber
- Rennende nese
- Hoste
- Uvanlig irritabilitet
- Oppkast
- Diaré
- Utslett
- Utflod fra øynene
- Hodelus
- Sykdom eller infeksjon som er blitt behandlet med antibiotika i løpet av de siste 48 timene
- Sykdom i smitteperioden:
 - Vannkopper (syv dager)
 - Meslinger (til utslettet forsvinner)
 - Skarlagensfeber (til utslettet forsvinner)
 - Kusma (til hevelsen er borte, vanligvis syv dager)
 - Brennkopper

Hvis barnet har en allergi som forårsaker rennende nese, hoste eller utslett, må du informere barnestuelederne om at barnets symptomer ikke er smittsomme.

Kontakt gjerne barnestuelederne om det er noe som bekymrer deg eller om du har spørsmål:

Barnestueleder

Telefonnummer

Barnestueleder

Telefonnummer

1

JEG ER ET GUDS BARN

INNLEDNING FOR LÆREREN

For å forberede deg åndelig til å holde denne leksjonen, skulle du lese og grunne på følgende:

Hver især er en elsket ånd, sønn eller datter av himmelske foreldre. Vi bodde hos dem før vi ble født. Vår himmelske Fader kjenner oss personlig og elsker oss. (Se Salmene 82:6; Apostlenes gjerninger 17:28-29; Hebreerne 12:9.)

FORBEREDELSE

- Ha med deg Skriftene. Merk Salmene 82:6 og Moses 1:4 slik at du raskt kan slå dem opp.
- Merk side 99 i denne håndboken slik at du lett kan slå den opp.

LÆREAKTIVITETER

Begynn med en samlingsaktivitet. Du finner ideer på side 3.

Bønn Be et barn om å holde åpningsbønn.

Sang Syng eller si første vers av «Jeg er Guds kjære barn» (*Barnas sangbok*, s. 2-3):

Jeg er Guds kjære barn
som han har sendt til jord.

Gjenta to eller tre ganger, og oppfordre barna til å synge sammen med deg.

Skriftsted Fortell barna at de har mødre og fedre på jorden som elsker dem. Fortell dem at de også har en himmelsk Fader som kjenner og elsker dem. Slå opp i Bibelen på Salmene 82:6 og les: «Dere er alle [Guds barn].»

Historie fra Skriftene Vis illustrasjonen av Moses på side 99 (det kan være lurt å dekke til de andre illustrasjonene på denne siden for å hjelpe barna å fokusere på Moses). Forklar at Moses var en stor profet som levde for lenge siden. Fortell barna at Moses gikk til et fjell for å be. Be barna late som de bestiger et fjell, og la dem så folde armene som om de ber. Slå opp i Den kostelige perle på Moses 1:4 og si: «Gud sa til Moses: ”Se, du er min sønn.”» Forklar at Moses lærte at han var Guds barn.

Repetisjonsaktivitet Be et barn om å stå ved siden av deg foran klassen.

Si: «Dette er [barnets navn].»

Be barna gjenta barnets navn.

Si: «[Barnets navn] er Guds barn.»

Be barna gjenta: «[Barnets navn] er Guds barn.»

Gjenta aktiviteten for hvert barn i barnestuen. Hvis barnestueklassen er stor, kan du presentere to barn om gangen for å korte ned aktiviteten etter behov.

Bilde Vis bildet på side 10, pek på et barn på bildet og spør: «Er [han eller hun] Guds barn?» Nikk og si ja. Gjenta for hvert barn på bildet. Pek så på deg selv og spør: «Er jeg Guds barn?» Nikk og si ja. Understrek at *alle* er Guds barn og at han kjenner og elsker oss alle.



UNDERVISNINGSTIPS

Sanger: Bruk musikk til å undervise i evangeliets prinsipper og innby Ånden. Noen av barna vil kanskje prøve å synge sammen med deg, men de fleste av dem vil trolig bare se på mens du synger. De lærer sanger ved å lytte, og de nyter sangene selv om de ikke synger.

Navn: Barn i barnstuealder liker å høre sitt eget navn og være en del av leksjonen. Vis barna at du er glad i dem ved å lære navnene deres og gi dem ros når de deltar.

Konklusjon Bær vitnesbyrd om at vi alle er Guds barn og at han kjenner og elsker oss.

Bønn Be et barn om å holde avslutningsbønn.

VALGFRIE AKTIVITETER

FORBEREDELSE *Til plakataktiviteten:* Oppfordre foreldrene til å ta med et bilde av barnet sitt til barnestuen (de har kanskje allerede levert dette bildet da barnet begynte i barnestueklassen. Se side 7). Øverst på et stykke plakatpapp skriver du: «Jeg er et Guds barn.» La det være rikelig med plass til bildene av barna.

Til illustrasjonsaktiviteten: Kopier illustrasjonene på side 11 slik at hvert barn kan få en.

Aktivitetsvers Be barna reise seg og utføre følgende aktivitetsvers sammen med deg:

Om du er veldig, veldig høy, (*strek armene så høyt du kan*)

så kjenner og elsker din himmelske Fader deg.

Om du er veldig, veldig liten, (*krøk deg sammen*)

så kjenner og elsker din himmelske Fader deg.

Høy, (*strek deg opp*)

Liten, (*krøk deg sammen*)

Høy, (*strek deg opp*)

Liten, (*krøk deg sammen*)

Vår himmelske Fader kjenner og elsker oss alle.

Plakat Fest bildene av barna til plakaten du har klargjort. Les overskriften på plakaten, og minn barna om at vi alle er Guds barn. Vis plakaten hver uke, og legg til flere bilder etter hvert som nye barn begynner i barnestuen.

Illustrasjon Gi hvert barn en kopi av en av illustrasjonene på side 11. Be barna peke på forskjellige deler av ansiktene (som øynene, munnen osv.). La barna fargelegge illustrasjonene om de ønsker det.

UNDERVISNINGSTIPS

Bønn: Hvis barnet trenger hjelp til å be, sier du korte, enkle setninger som han eller hun kan gjenta. De eldre barna kan kanskje be med egne ord.

Kopiering: Hvis du ikke har tilgang til kopimaskin, kan du legge et tynt papirark over illustrasjonene og tegne dem opp.

Fargelegging: Ikke alle barn liker fargelegging. Noen vil kanskje bare tegne en strek eller to på siden. Formålet med illustrasjonene i disse leksjonene er å gi barna en visuell fremstilling av leksjonen som de kan holde og ta med seg hjem. Det er ikke viktig at de fargelegger illustrasjonen pent.



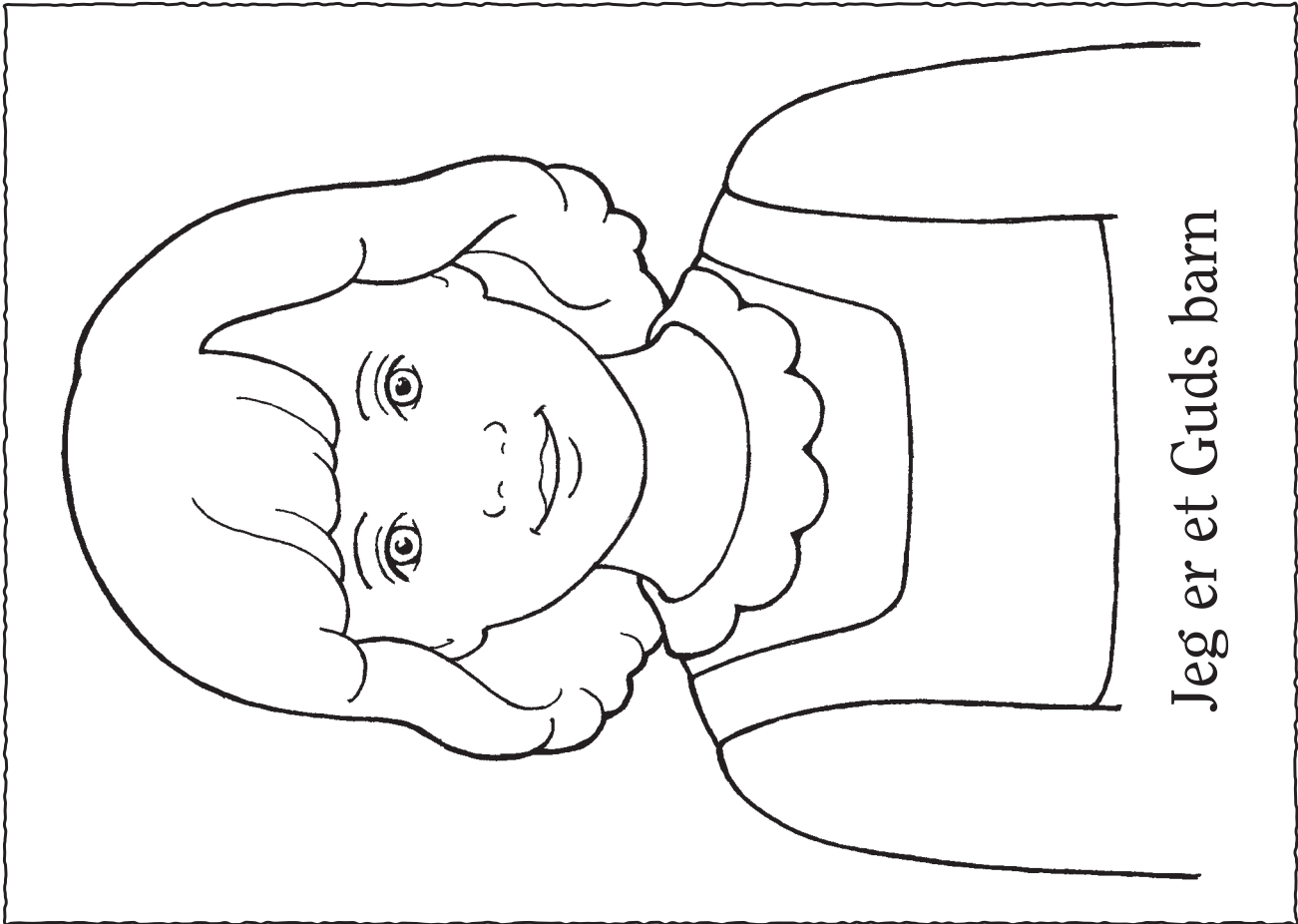

Jeg er et Guds barn

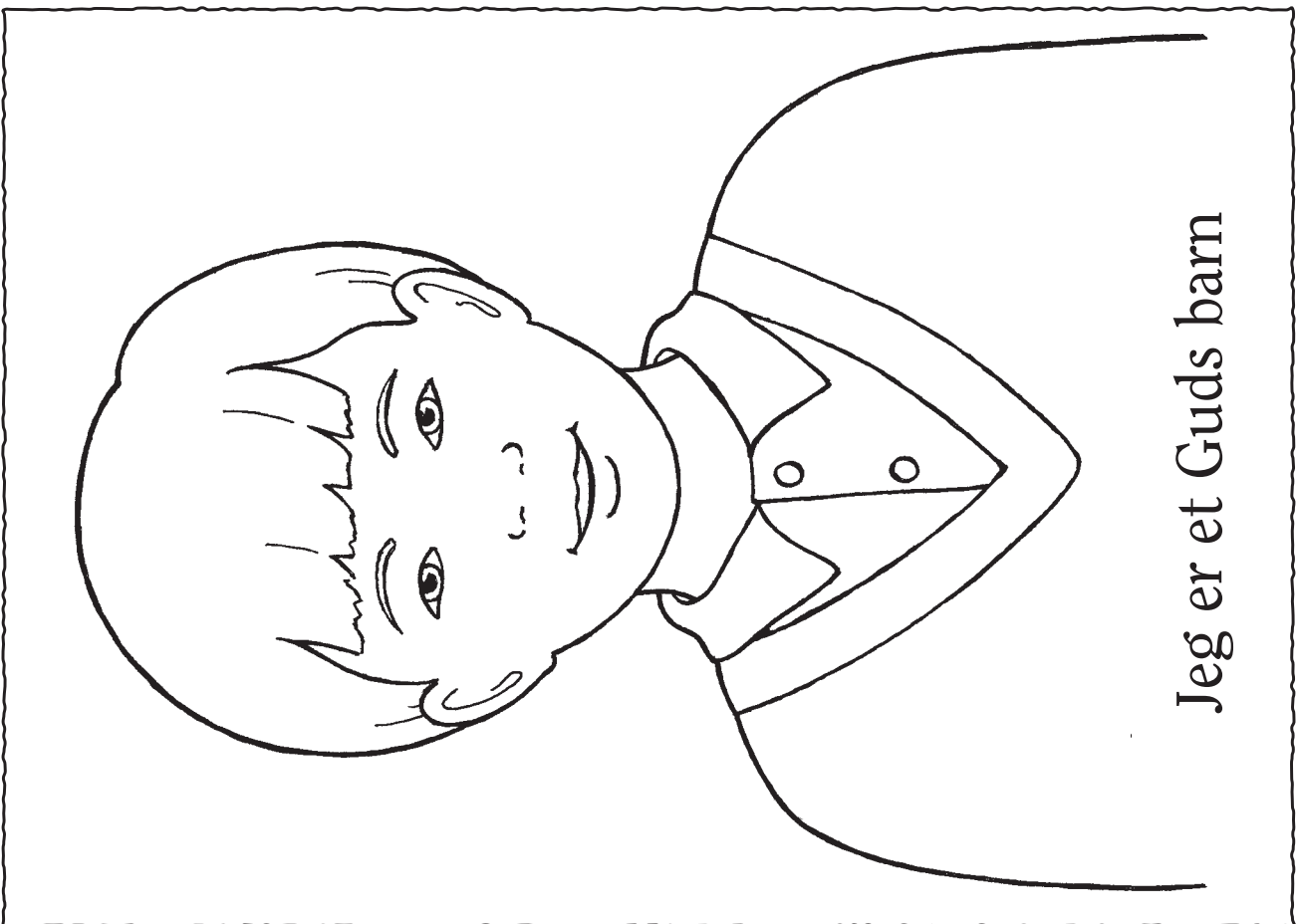

Jeg er et Guds barn

2

MIN HIMMELSKE FADER HAR EN PLAN FOR MEG

INNLEDNING FOR LÆREREN

For å forberede deg åndelig til å holde denne leksjonen, skulle du lese og grunne på følgende:

Vi bodde hos vår himmelske Fader som ånder før vi ble født. Vår himmelske Fader utarbeidet en plan som lar oss komme til jorden og motta et fysisk legeme for å kunne bli som ham og vende tilbake til hans nærhet. Dette gjøres mulig gjennom Jesu Kristi forsoning og vår lydighet. Jesus Kristus ble valgt til å være vår Frelser. (Se Abraham 3:24-27; 3. trosartikkel.)

FORBEREDELSE

Merk side 98 i denne håndboken slik at du lett kan slå den opp.

LÆREAKTIVITETER

Begynn med en samlingsaktivitet. Du finner ideer på side 3.

Bønn Be et barn om å holde åpningsbønn.

Syng en historie Bruk «Jeg er Guds kjære barn» (*Barnas sangbok*, s. 2-3) til å lære barna noen grunnleggende detaljer om frelsesplanen. Følgende sammendrag er et forslag:

Fortell barna at vi alle bodde hos vår himmelske Fader før vi ble født.

Syng eller si (oppfordre barna til å gjøre det sammen med deg):

Jeg er Guds kjære barn
som han har sendt til jord.

Fortell barna at vår himmelske Fader har en plan for oss. Han fortalte oss at vi skulle få komme til jorden og bo der. Vi ble så glade at vi ropte av glede. Be barna si: «Hurra!»

Vis bildet av en familie på side 14. Fortell barna at vi kom til jorden for å bo sammen med en familie som elsker oss. Be barna krysse armene og omfavne seg selv.

Syng eller si:

Han ga til meg et jordisk hjem,
en kjærlig far og mor.

Fortell barna at vår himmelske Fader ønsker at vi skal være lykkelige og følge hans befalinger mens vi er på jorden.

Syng eller si:

Led meg, før meg, gå du med meg,
så jeg finner frem.

Vis bildet av Jesus Kristus på side 98. Fortell barna at vår himmelske Fader valgte Jesus Kristus til å hjelpe oss å komme tilbake til ham. Forklar at vi på grunn av Jesus kan få bo sammen med vår himmelske Fader og våre familier i all evighet hvis vi holder budene.

Syng eller si:

Lær meg alt jeg gjøre må
så himlen blir mitt hjem.



UNDERVISNINGSTIPS

Forberedelse: Gjør klar bilder, illustrasjoner og annet materiell før barnestuen begynner. Dette vil hjelpe deg å rette din hele og fulle oppmerksomhet mot barna.

Læreaktiviteter: For å engasjere barna og hjelpe dem å fokusere på leksjonen, samler du dem tett rundt deg. Om mulig kneler eller sitter du slik at du kan se dem i øynene. Hold bildene nær dem.

Syng hele sangen, og vis bildene mens du synger:

Jeg er Guds kjære barn
som han har sendt til jord.
Han ga til meg et jordisk hjem (*vis bildet av familien på side 14*)
en kjærlig far og mor.

Led meg, før meg, gå du med meg,
så jeg finner frem.

Lær meg alt jeg gjøre må (*vis bildet av Jesus på side 98*)
så himlen blir mitt hjem.

Konklusjon Bær vitnesbyrd om vår himmelske Faders plan for oss.

Bønn Be et barn om å holde avslutningsbønn.

VALGFRIE AKTIVITETER

FORBEREDELSE *Til poseleken:* Kopier og klipp ut illustrasjonene på side 15. Ta med noe å gjemme illustrasjonene i, som en liten pose eller en duk.

Til fargeleggingsaktiviteten: Kopier side 15 til hvert barn. Klipp ut illustrasjonene og ordstrimmelen. Ha med deg hyssing eller garn og tape til å lage uroer til barna.

Poselek Legg illustrasjonene i posen. La et barn velge et bilde fra posen. Les eller syng bildeteksten, og la barna gjenta eller syngne ordene sammen med deg. Gjenta til hvert barn som ønsker det, har valgt et bilde.

Fargelegging La barna fargelegge en kopi av illustrasjonene på side 15, og la dem ta dem med seg hjem for å vise foreldrene hva de har lært i barnestuen. Hvis du har tid, bruker du hyssingen eller garnet og tapen til å lage uroer til barna som vist i diagrammet til høyre.

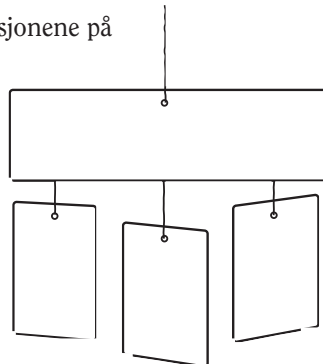

UNDERVISNINGSTIPS

Ressurser: Bruk bare kirkeproduserte ressurser i barnestueklassen (se *Undervisning, intet større kall*, 105). Hvis du trenger mer å gjøre for barna, kan du velge andre historier, leker, dukker eller fargeleggingsaktiviteter fra denne håndboken eller fra Kirkens tidskrifter. Du kan bruke disse aktivitetene så ofte du vil, og du kan holde samme leksjon to eller tre uker på rad.

Valgfrie aktiviteter er tilrettelagt for at du kan ta dem med i leksjonen din om du ønsker det. Hvis du ikke har de nødvendige tingene tilgjengelig, kan du velge andre ting isteden.

Fargelegging: Mens barna fargelegger, gjennomgår du prinsippene som forklares i leksjonen. Pek på detaljer i bildene for å forklare for barna hva de fargelegger. Les teksten på illustrasjonen for dem.



Min himmelske Fader har en plan for meg

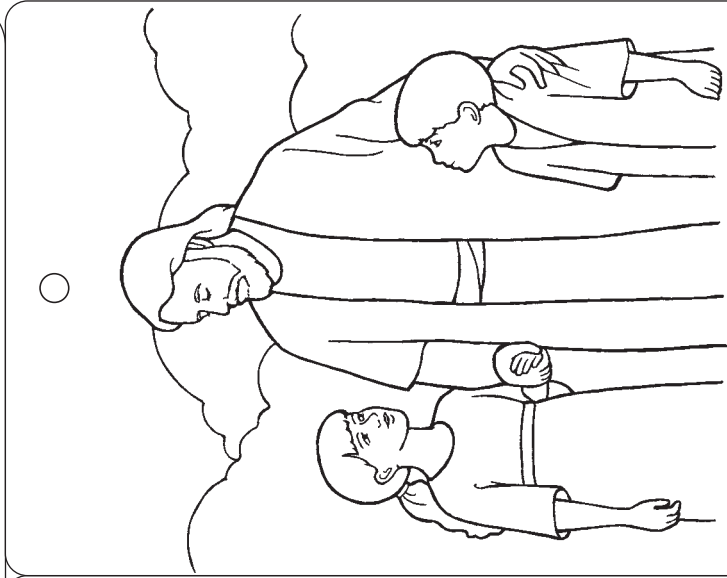

Lær meg alt jeg gjøre må
så himlen blir mitt hjem.

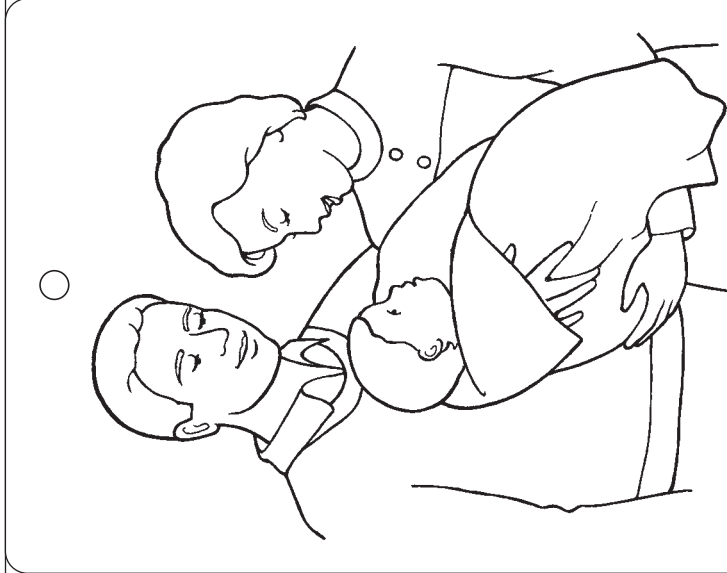

Han ga til meg et
jordisk hjem, en
kjærlig far og mor.

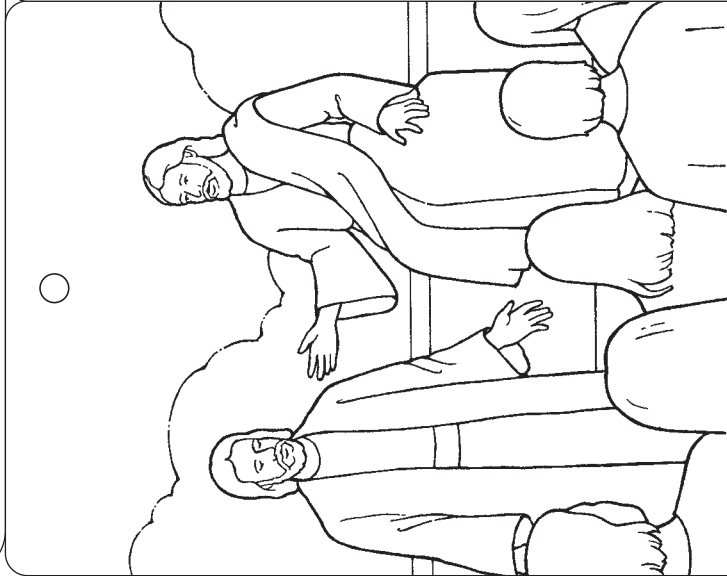

Jeg er Guds kjære
barn som han
har sendt til jord.

3

JEG KAN BE TIL MIN HIMMELSKE FADER

INNLEDNING FOR LÆREREN

For å forberede deg åndelig til å holde denne leksjonen, skulle du lese og grunne på følgende:

Gjennom bønn kan vi samtale med vår himmelske Fader. Vi sier at vi elsker ham, vi takker ham for velsignelser, og vi ber om hjelp for oss selv og andre som trenger det. Vi avslutter våre bønner i Jesu Kristi navn. Bønn er en av de største velsignelser vi har mens vi er her på jorden. (Se Matteus 6:9-13; Alma 34:18-27; 3. Nephi 18:19-21.)

FORBEREDELSE

- Ta med deg noen småting eller bilder som representerer ting vi er takknemlige for (som klær, mat, Skriftene osv.) i en stor pose. Skriv «Vi takker deg» på posen. Ta med en annen pose med ting eller bilder som representerer ting vi kanskje ber om i en bønn (som for eksempel en lykkelig familie, helse, kjærlighet osv.). Skriv «Velsign oss» på posen.
- Merk side 106 i denne håndboken slik at du lett kan slå den opp.

LÆREAKTIVITETER

Begynn med en samlingsaktivitet. Du finner ideer på side 3.

Bønn Be et barn om å holde åpningsbønn.

Bilder Vis bildet av den unge Jesus som ber (side 18). Fortell barna at dette er et bilde av Jesus som ber da han var barn. Vis bildet av et barn som ber (side 18). Forklar at når vi ber, snakker vi til vår himmelske Fader. Vi begynner med å si: «Kjære himmelske Fader.» Be barna si: «Kjære himmelske Fader.»

Fortell barna at vi deretter takker ham for våre velsignelser. La et barn velge en ting fra posen merket «Vi takker deg». Si: «Vi takker deg for [den tingen barnet har valgt].» Be barna si: «Vi takker deg.» Gjenta denne aktiviteten til alle tingene er valgt. Fortell så barna at vi deretter ber vår himmelske Fader om velsignelser, og gjenta aktiviteten med posen merket «Velsign oss». Be barna si: «Velsign oss.»

Vis bildet av Jesus på side 106. Fortell barna at vi avslutter våre bønner med å si: «I Jesu Kristi navn. Amen.» Be barna si dette sammen med deg.

Aktivitetsvers Si følgende aktivitetsvers, og oppfordre barna til å gjøre det sammen med deg:

Jeg begynner med å si «Kjære Gud, himmelske Fader». *(løft en finger – og hold fingrene løftet gjennom resten av aktivitetsverset)*

Jeg takker for alt han meg gir. *(løft en finger til)*

Så ber jeg ham ydmykt se til mitt behov. *(løft en tredje finger)*

I Jesu Kristi navn. Amen. *(løft fjerde finger)*

[«Jeg ber i tro», *Lys over Norge*, mars 1991, B5]

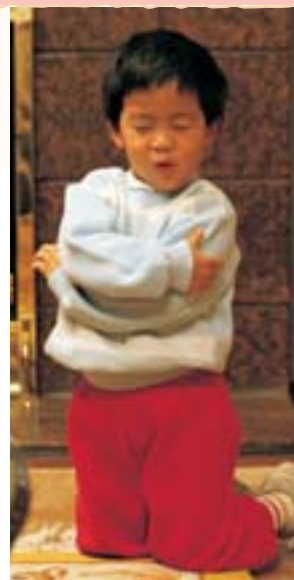

UNDERVISNINGSTIPS

Bønn: Du kan gjøre mye for å hjelpe barna å føle seg ærbødige mens de forbereder seg for å be. Minn dem for eksempel om å sitte stille og folde armene. Du kan også lære dem hvilke ord de kan bruke. Frem til de lærer å bruke sine egne ord, kan du hjelpe dem mens de ber.

Innby til deltakelse:

Stemmenivå, øyekontakt og kroppsspråk er viktig når man underviser. Når du ønsker deltakelse fra barna, skulle du se på dem og med en oppmuntrende stemme si noe sånt som: «Kan dere si: "Vi takker deg"?» Ros barna når de deltar.

Konklusjon Minn barna om at når de ber, snakker de til vår himmelske Fader. Bær vitnesbyrd om at vår himmelske Fader hører våre bønner.

Bønn Be et barn om å holde avslutningsbønn.

VALGFRIE AKTIVITETER

FORBEREDELSE *Til blabokaktiviteten:* Kopier illustrasjonen på side 19. Fargelegg om du ønsker det. Lag en blabok ved å klippe langs de heltrukne linjene og brette langs de stiplede linjene.

Til historien fra Skriftene: Les Enos 1:1-8 og forbered deg på å gi barna et sammendrag av denne historien. Ta med deg en Mormons bok. Merk Enos 1 slik at du lett kan slå den opp.

Til fargeleggingsaktiviteten: Kopier illustrasjonen på side 19 til hvert barn som de kan fargelegge. Klipp langs de heltrukne linjene før barnestuen begynner.

Blabok Gjenta instruksjonene på side 16 om hva vi sier når vi ber, denne gangen ved hjelp av blaboken du har laget. Etter hvert som du forklarer hver del av en bønn, løfter du tilhørende ark eller ber et barn om å løfte arkene. Du kan også bruke blaboken mens du sier aktivitetsverset på side 16. Det kan være lurt å beholde blaboken til senere barnestueklasser.



Historie fra Skriftene Slå opp på Enos 1 i Mormons bok, og fortell barna historien om Enos som ber. Nedenfor er et eksempel:

En dag gikk Enos inn i skogen (*la barna holde opp armene og late som de er trær*) for å jakte på dyr (*få dem til å late som om de skyter en pil*). Mens han var i skogen, ba han til vår himmelske Fader (*la barna knele som om de ber, og fortell resten av historien mens de kneler*). Vår himmelske Fader besvarte bønningen hans, og Enos ble glad. Han visste at vår himmelske Fader ville velsigne ham.

Si: «Jeg kan be til min himmelske Fader.» Be barna gjenta dette sammen med deg, noen få ord om gangen.

Fargelegging La barna fargelegge en kopi av illustrasjonen på side 19. Når de er ferdige, bretter du langs de stiplede linjene.

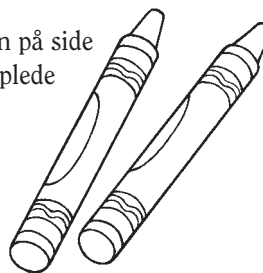

UNDERVISNINGSTIPS

Vitnesbyrd: Uttrykk ditt vitnesbyrd på en enkel, kortfattet måte. For eksempel: «Jeg vet at vår himmelske Fader hører våre bønner.»

Eldre barn: Vurder å be de eldre barna hjelpe deg å lære de yngre barna å be. Dette er en god måte å underbygge din undervisning.

Historier: Når barn rollespiller hendelser i en historie, forstår og husker de den bedre. Husk at Gud Faderen ikke skulle fremstilles når en historie rollespilles. Fremstill heller ikke Jesus Kristus annet enn i forbindelse med hans fødsel. (Se *Undervisning, intet større kall*, 164.)

Fargelegging: Mens barna fargelegger, gjennomgår du prinsippene som forklares i leksjonen. Pek på detaljer i bildene, og forklar for barna hva de fargelegger. Les teksten på illustrasjonen for dem.



Jeg begynder
med å si:
«Vår
himmelske
Fader.»



Jeg takker ham
for velsignelser.

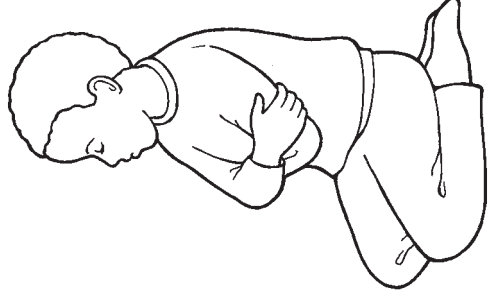

Jeg ber ham
om velsignelser.

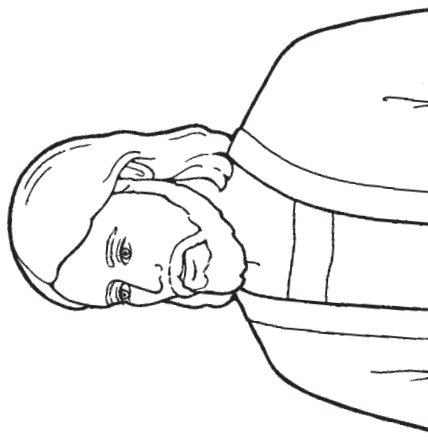

I Jesu Kristi navn.
Amen.

Jeg kan be til min himmelske Fader

4

MIN HIMMELSKE FADER OG JESUS KRISTUS ELSKER MEG

INNLEDNING FOR LÆREREN

For å forberede deg åndelig til å holde denne leksjonen, skulle du lese og grunne på følgende:

Vår himmelske Fader og Jesus Kristus har fullkommen kjærlighet til hver enkelt av oss. De elsket oss før vi kom til jorden, de fortsetter å elske oss nå, og deres store kjærlighet til oss vil aldri forandre seg. Under sitt jordiske virke viste Frelseren spesielt stor kjærlighet til små barn (se Matteus 18:5, 10; Markus 10:13-16; 3. Nephi 17:11-24).

FORBEREDELSE

- Les 3. Nephi 17:11-12, 21-24, og forbered deg på å gi barna et kort sammendrag av denne historien.
- Ta med deg en Mormons bok.

LÆREAKTIVITETER

Begynn med en samlingsaktivitet. Du finner ideer på side 3.

Bønn Be et barn om å holde åpningsbønn.

Doktrinær undervisning Fortell barna at du er glad i dem, og snakk kort om noen andre som er glad i dem, som for eksempel deres foreldre, brødre og søstre, besteforeldre osv. Forklar så at det er to andre som elsker dem høyere enn noen – vår himmelske Fader og Jesus Kristus. Fortell barna: «Vår himmelske Fader og Jesus vet hvem dere er. De vet hva dere heter, og de er glad i dere.» Pek på ett av barna og si: «Vår himmelske Fader og Jesus elsker [barnets navn].» Gjenta dette for hvert barn.

Aktivitetsvers Si følgende aktivitetsvers, og be barna gjøre det sammen med deg:
Vår himmelske Fader kjenner meg (*pek på deg selv*)
og vet hva jeg liker å gjøre.
Han kjenner mitt navn og vet hvor jeg bor. (*legg fingertuppene sammen for å lage et hustak*)
Jeg vet han elsker meg også. (*omfavn deg selv*)

Historie fra Skriftene Vis bildet på side 22. Fortell barna at vi lærer i Skriftene at Jesus elsker små barn. Åpne Mormons bok, og gi et kort sammendrag av historien om da Jesus Kristus velsignet nephittenes barn (3. Nephi 17:11-12, 21-24). Nedenfor er et eksempel:
Jesus underviste folket (*pek på Jesus på bildet*). Han ba dem komme med de små barna (*pek på barna på bildet*). De satt på bakken rundt ham, og Jesus knelte og ba (*la barna knele og bøye hodet*). Deretter velsignet han barna ett etter ett. Jesus gjorde dette fordi han elsker små barn (*la barna omfavne seg selv*).

Sang Syng eller si teksten til «Min Frelsers kjærlighet» (*Barnas sangbok*, 42-43), og utfør bevegelsene nedenfor. Be barna gjøre det sammen med deg.
Min Frelsers kjærlighet, (*legg hendene over hjertet*)
den føler jeg omkring meg. (*strek ut armene*)



UNDERVISNINGSTIPS

Innledning: Å studere skriftstedene under «Innledning for læreren» er en god måte å innby Ånden til leksjonsforberedelsen (se *Undervisning, intet større kall*, 14-15).

Bevegelser: Det kan være lurt å ta litt tid til å snakke om bevegelsene som hører til sangene eller aktivitetsversene. Du kan for eksempel forklare at når de setter fingertuppene sammen (linje 3 i dette aktivitetsverset), lager de en form som ser ut som et hustak, og at denne bevegelsen hører til ordene «hvor jeg bor».

Sang: Hvis en sang eller et aktivitetsvers er for langt for barna i barnestuen, kan du bruke bare deler av det.

Min Frelsers kjærlighet, (*legg hendene over hjertet*)
hans ømhet slutter om meg. (*pek på deg selv*)

Konklusjon Bær vitnesbyrd for barna om at vår himmelske Fader og Jesus elsker hver enkelt av dem. La barna gjenta ordene: «Min himmelske Fader og Jesus elsker meg,» noen få ord om gangen.

Bønn Be et barn om å holde avslutningsbønn.

VALGFRIE AKTIVITETER

FORBEREDELSE *Til spillaktiviteten:* Ta med et lite spill som er stort nok til at barna kan se ansiktet sitt i det.

Til bildeaktiviteten: Ta med 4-5 bilder av ting vår himmelske Fader har velsignet oss med, som for eksempel familie, hjem, trær, Skriftene osv. Du kan bruke bilder fra Kirkens tidsskrifter, kopier av bilder i denne boken eller enkle bilder du har tegnet selv.

Til fargeleggingsaktiviteten: Kopier og klipp ut illustrasjonen på side 23 til hvert barn for fargelegging (én sirkel til hvert barn). Trø garn eller en hyssing gjennom toppen av hver sirkel for å lage et halsbånd.

Spillaktivitet La barna sitte i en sirkel. Beveg deg rundt i sirkelen med speilet, og la hvert barn se på sitt eget ansikt. Mens hvert barn ser i speilet, ber du barnet si navnet sitt (hvis barnet er i stand til det). Si deretter: «Vår himmelske Fader og Jesus elsker [barnets navn].»

Bilder Plasser bildene du har tatt med på forskjellige steder i rommet. Fortell barna at vår himmelske Fader og Jesus Kristus har gitt oss mange velsignelser fordi de elsker oss. Be dem gå sammen med deg til ett av bildene, og hjelp dem å finne ut hvilken velsignelse det representerer. Be dem gjøre en bevegelse som representerer denne velsignelsen (late som de leser i Skriftene, late som de er et tre osv.). Gjenta for de andre bildene.

Aktivitetsvers Si aktivitetsverset på side 9.

Fargelegging La barna fargelegge halsbåndene du har laget til dem. Les ordene på illustrasjonene for dem.

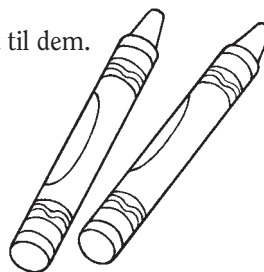

UNDERVISNINGSTIPS

Yngre barn: For å hjelpe yngre barn å holde seg oppmerksomme og delta i aktivitetene, kan én barnestueleder gi dem ekstra hjelp og oppmerksomhet mens den andre underviser.

Vitnesbyrd: Ved å bære vitnesbyrd innbyr vi Ånden. Uttrykk ditt vitnesbyrd på en enkel, kortfattet måte. For eksempel: «Jeg vet at vår himmelske Fader elsker oss alle.»

Tidligere leksjoner: Hvis du trenger mer å gjøre for barna, kan du velge aktiviteter fra tidligere leksjoner. Hele eller deler av leksjonene kan godt gjennomgås mer enn én gang. Barna liker gjentakelser, og det er en god repetisjon.





5

JESUS KRISTUS LÆRTE OSS Å ELSKE ANDRE

INNLEDNING FOR LÆREREN

For å forberede deg åndelig til å holde denne leksjonen, skulle du lese og grunne på følgende:

Jesus Kristus var det fullkomne eksempel på vennlighet og kjærlighet. Gjennom hele sitt jordiske virke viste Jesus sin kjærlighet til andre ved å velsigne og tjene de fattige, de syke og de nødlidende. Han fortalte sine disipler: «Dette er mitt bud at dere skal elske hverandre, likesom jeg har elsket dere» (Johannes 15:12; se også Johannes 13:34-35; Moroni 7:46-48).

FORBEREDELSE

- Merk side 22 i denne håndboken slik at du lett kan slå den opp.
- Ha med deg Skriftene.

LÆREAKTIVITETER

Begynn med en samlingsaktivitet. Du finner ideer på side 3.

Bønn Be et barn om å holde åpningsbønn.

Sang Fortell barna at da Jesus Kristus levde på jorden, lærte han oss å elske andre. Han viste oss hvordan med det han selv gjorde. Syng eller si refrenget i «Jeg prøver å ligne Jesus» (*Barnas sangbok*, 40), og utfør bevegelsene nedenfor. Be barna gjøre det sammen med deg.

Elsk din neste som Gud elsker deg. (*omfavn deg selv, og snu deg fra side til side*)

Vær vennlig og kjærlig mot alle på din vei. (*nikk med hodet opp og ned*)

Vær mild og barmhjertig mot liten og stor. (*omfavn deg selv og snu deg fra side til side*)

Da lyder du Herrens ord. (*nikk med hodet og opp og ned*)

Historier fra Skriftene Vis barna Skriftene. Fortell dem at i Skriftene lærer vi om hvordan Jesus viste kjærlighet. Fortell kort følgende historier:

Historie 1 (vis illustrasjonen på side 27): Mange hadde kommet for å høre Jesus undervise. De var der en lang stund og ble veldig sultne (*la barna late som de er sultne*). Det var bare litt brød og noen fisker til alle menneskene. Jesus velsignet maten og ba sine disipler om å gi den til folkemengden. Alle fikk nok å spise, og det var mye mat til overs (*la barna late som de spiser*). (Se Matteus 14:13-21.)

La barna si sammen med deg: «Jesus viste oss hvordan vi skulle elske andre,» noen få ord om gangen.

Historie 2 (vis bildet på side 26): En dag så Jesus en mann som var blind – han kunne ikke se (*la barna holde for øynene*). Jesus velsignet mannen slik at han kunne se (*la barna ta hendene bort fra øynene*). (Se Johannes 9:1-12.)

La barna si sammen med deg: «Jesus viste oss hvordan vi skulle elske andre.»



UNDERVISNINGSTIPS

Sanger: Barn liker ting de har sett og hørt før. Syng sanger eller gjør aktivitetsvers fra denne leksjonen eller tidligere leksjoner når som helst i barnestueperioden. Denne repetisjonen vil hjelpe dem å lære sangene og huske prinsippene i evangeliet som du har gjennomgått.

Historier: Før du forteller en historie, bør du lese gjennom den flere ganger for å gjøre deg kjent med den. Se barna i øynene mens du forteller historien for å holde på oppmerksomheten deres. (Se *Undervisning, intet større kall*, 181-82.)

Små barn er kanskje ikke i stand til å gjenta disse ordene. Hjelp dem å si nøkkelord som «Jesus» og «kjærlighet».

Historie 3 (vis bildet på side 22): Etter at Jesus sto opp fra de døde, besøkte han nephittene. Fordi han elsket barna, velsignet han hvert enkelt av dem (*la barna omfavne seg selv*). (Se 3. Nephi 17:21-24.)

La barna si sammen med deg: «Jesus viste oss hvordan vi skulle elske andre.»

Sang Syng eller si refrenget i «Jeg prøver å ligne Jesus» igjen. Oppfordre barna til å synge og utføre bevegelsene sammen med deg.

Konklusjon Bær vitnesbyrd om at vi kan elske andre slik Jesus gjorde.

Bønn Be et barn om å holde avslutningsbønn.

VALGFRIE AKTIVITETER

FORBEREDELSE *Til puslespillet:* Ta med et bilde av Frelseren (du kan bruke bildet på side 106 om du ønsker det). Finn et stykke papir i samme størrelse som bildet (eller klipp et stykke papir til samme størrelse), og klipp papiret i tre eller fire biter for å lage et puslespill. Skriv «Jeg vil elske andre» bak på hver bit.

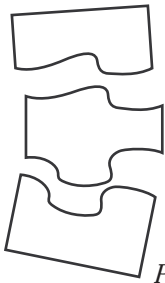

Til skriftstedsaktiviteten: Ha med deg Bibelen. Merk Johannes 15:12 slik at du lett kan slå det opp.

Til illustrasjonsaktiviteten: Kopier illustrasjonen på side 27 til hvert barn.

Puslespill Dekk bildet av Jesus med puslespillbitene. Be et barn velge en bit. Les ordene på bildet, og la alle barna gjenta dem. Snakk om en måte vi kan elske andre på (si takk, dele, gjøre det mor og far ber oss om, rydde på plass leker osv.). Gjenta for hver bit til hele illustrasjonen er avdekket. Understrek igjen at Jesus viste oss hvordan vi skulle elske andre.

Skriftsted Fortell barna at i Skriftene lærte Jesus oss å elske hverandre. Slå opp Johannes 15:12 i Bibelen og les: «Dere skal elske hverandre.» Be barna gjenta dette sammen med deg.

Sang Syng eller si teksten til «Elsk hverandre» (*Barnas sangbok*, 39), og utfør bevegelsene nedenfor. Be barna gjøre det sammen med deg.
Elsk hverandre, lød Hans ord, (*strek armene ut til siden*)
vær en trofast venn. (*nikk med hodet opp og ned*)
Alle som du godhet gir, (*legg en hånd over hjertet*)
elsker deg igjen. (*omfavn deg selv*)

Illustrasjon Gi hvert barn en kopi av illustrasjonen på side 27. Still barna spørsmål om illustrasjonen for å minne dem om historien du fortalte dem tidligere. For eksempel:

Kan dere se Jesus i bildet? (*la barna peke på Jesus på sine kopier av illustrasjonen*)

Hva er det i kurvene? (*la barna late som de spiser*)

UNDERVISNINGSTIPS

Valgfrie aktiviteter: For å opprettholde aktiv deltakelse og læring, kan du veksle mellom at barna lytter og aktiviteter som innebærer bevegelse. Hold lengden av hver aktivitet på omtrent to eller tre minutter.

Repetisjon: Barn i barnstuealder liker repetisjon, og det hjelper dem å lære. Hvis barna fremdeles er interessert og følger med, kan du gjenta aktivitetene slik at alle barna får mulighet til å delta.



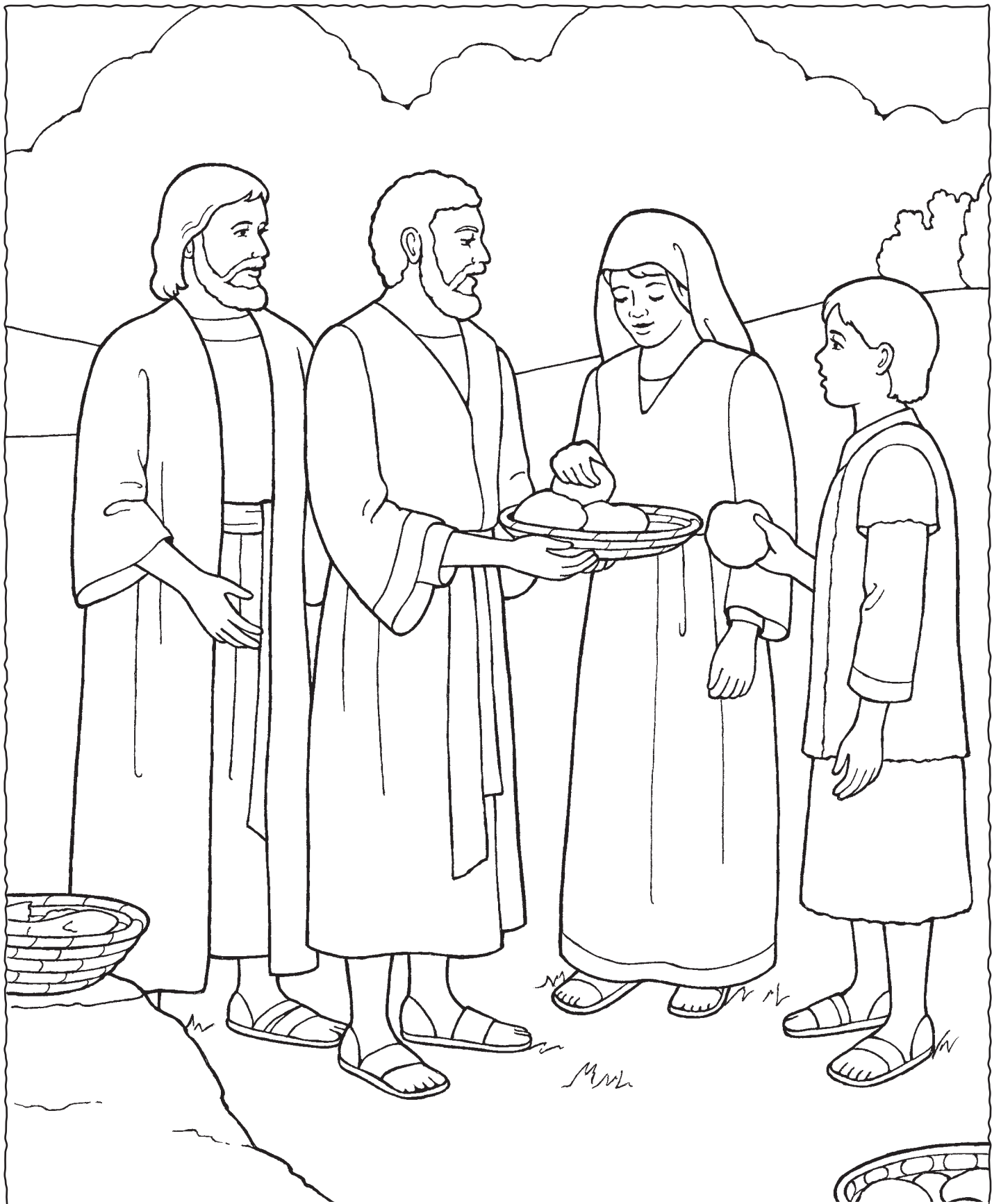

Jesus Kristus lærte oss å elske andre

6

DEN HELLIGE ÅND HJELPER MEG

INNLEDNING FOR LÆREREN

For å forberede deg åndelig til å holde denne leksjonen, skulle du lese og grunne på følgende:

Den hellige ånd er et medlem av Guddommen, sammen med vår himmelske Fader og Jesus Kristus. Han er en ånd i persons skikkelse (se L&P 130:22). Den hellige ånds oppgave er å vitne om Faderen og Sønnen og om all sannhet (se 3. Nephi 11:36, Moroni 10:5). Han kan også hjelpe oss å ta rettferdige valg og trøste oss (se L&P 31:11). Måten Den hellige ånd taler til oss på, er beskrevet i Skriftene som en «stille susen» (se 1. Kongebok 19:11-12).

LÆREAKTIVITETER

Begynn med en samlingsaktivitet. Du finner ideer på side 3.

Bønn Be et barn om å holde åpningsbønn.

Sang Fortell barna at dere skal synge en sang om vår himmelske Fader. Syng eller si teksten i første vers av «Jeg har en Fader god» (*Barnas sangbok*, 8), og utfør bevegelsene nedenfor. Be barna gjøre det sammen med deg.

Jeg har en Fader god. Jeg vet han har meg kjær. (*legg en hånd over brystet*)

Ja, Ånden hvisker det til meg og sier: Han er nær, (*form hånden som en kopp bak øret*)
og sier: Han er nær.

Repetisjonsaktivitet Be barna si: «Ånden.» Fortell dem at et annet navn på Guds ånd er Den hellige ånd. Be barna si: «Den hellige ånd.» Forklar at Den hellige ånd hjelper oss å vite at vår himmelske Fader elsker oss.

Rollespill Fortell barna at når vi gjør det rette, hjelper Den hellige ånd oss å vite at vi har gjort et godt valg. Be barna herme etter deg når du rollespiller at du gjør ting som er riktige. For eksempel:

Det er riktig å gå i kirken. La oss late som vi går til kirken (*sving med armene mens du går i sirkel*).

Gjenta med andre eksempler, som å dele en leke, hjelpe mor å feie gulvet osv.

Historie Forklar at Den hellige ånd også kan hjelpe oss når vi er redde. Fortell følgende historie:

En dag var det et forferdelig uvær utenfor Davids hus. Det var kraftig torden (*la barna holde for ørene*) og mye vind (*la barna blåse for å etterligne vinden*) og regn (*la barna etterligne regnet med fingrene*). David var redd. Moren hans fortalte ham at når hun er redd, ber hun til sin himmelske Fader (*vis bildet på side 30*). David og moren ba om at vår himmelske Fader måtte beskytte dem. Da følte David seg trygg og tilfreds. Moren sa at hans himmelske Fader hadde sendt Den hellige ånd for å gi ham disse følelsene slik at han ikke skulle være redd.

Be barna si: «Den hellige ånd.»



UNDERVISNINGSTIPS

Den hellige ånd: Selv i ung alder kan barn lære å føle Den hellige ånds innflytelse. Under alle leksjoner skulle du hjelpe dem å gjenkjenne de kjærlige og varme følelsene som kommer fra Den hellige ånd – særlig når de lærer om vår himmelske Fader og Jesus Kristus.

Yngre barn: Husk at de fleste barn har vanskelig for å konsentrere seg om noe særlig lenge. Se etter tegn på at de trenger en forandring. Hvis de har sittet en stund, kan dere gjøre en aktivitet som lar dem bevege seg litt.

Konklusjon Bær vitnesbyrd om Den hellige ånd. Dette kan omfatte en enkel, kort opplevelse fra ditt eget liv da du ble veiledet av Den hellige ånd.

Bønn Be et barn om å holde avslutningsbønn.

VALGFRIE AKTIVITETER

FORBEREDELSE *Til skriftstedsaktiviteten:* Ha med deg Bibelen. Merk Johannes 14:26 slik at du lett kan slå det opp.

Til illustrasjonsaktiviteten: Kopier illustrasjonen på side 31 til hvert barn.

Til terningspillet: Kopier illustrasjonen på side 31, og fargelegg den om du ønsker det. Klipp langs de heltrukne linjene, og brett langs de stiplede linjene. Tape eller lim flikene for å lage en terning.

Aktivitetsvers Dann en sirkel sammen med barna, og si følgende aktivitetsvers:
Den hellige ånd snakker lavt. (*hold en finger mot leppene*)
Han roper aldri, det er viktig. (*hold hendene rundt munnen som om du roper*)
Han vil velsigne og hjelpe og veilede deg (*hold hverandre i hendene og gå rundt i ring*)
i alt du gjør som er riktig. (*sitt ned*)

Skriftsted Fortell barna at Jesus sa i Skriftene at Den hellige ånd vil undervise oss. Slå opp Johannes 14:26 i Bibelen og les: «Den Hellige Ånd ... skal lære dere alle ting.» Be barna gjenta dette sammen med deg, noen få ord om gangen.

Illustrasjon Vis illustrasjonen på side 31, og gi hvert barn en kopi av illustrasjonen. Pek på bildet av kirkebygningen, og forklar at Den hellige ånd hjelper oss å vite at det er riktig å gå i kirken. Be barna peke på kirkebygningen på sin kopi. Gjenta for de andre illustrasjonene.

Terningspill Rull terningen du laget. Les teksten øverst på terningen, og la barna gjenta den sammen med deg. La så barna gjøre noen enkle bevegelser som passer til bildet. Når siden med ordene «Den hellige ånd hjelper meg» kommer opp, forteller du barna at Den hellige ånd hjelper oss å vite når vi har gjort noe godt. Gjenta, og gi hvert barn mulighet til å rulle terningen.

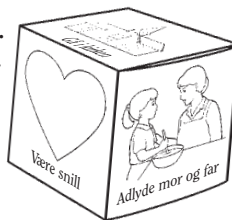

UNDERVISNINGSTIPS

Personlige erfaringer: Å fortelle om personlige erfaringer kan hjelpe dem du underviser å forstå hvordan evangeliet påvirker oss i hverdagen (se *Undervisning, intet større kall*, 167-168). I denne aldersgruppen må den erfaringen du forteller om være svært enkel og kort – ikke mer enn en setning eller to.

Skriftene: «Når du underviser barn, skulle du hyppig bruke Skriftene og finne måter å gjøre barna fortrolige med å bruke Skriftene» (Se *Undervisning, intet større kall*, 57). Du kan hjelpe dem å bli glad i Skriftene selv før de kan lese. Selv om du bare leser en kort del av verset for barna, skulle du lese hele verset under din leksjonsforberedelse.

Å gjøre ting etter tur kan være vanskelig for små barn. Hvis du har mange små barn i barnestueklassen, kan det være best å rulle terningen selv hver gang istedenfor å la barna gjøre det etter tur.



Den hellige ånd
hjelper meg å



Gå i kirken



Be

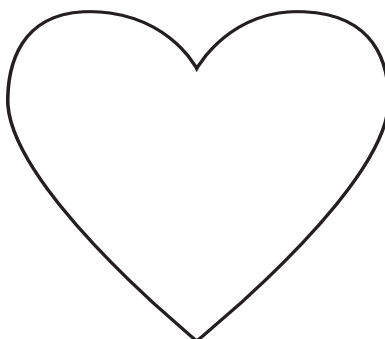

Være snill



Adlyde mor og far

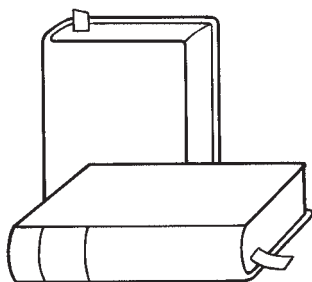

Lese i Skriftene

7

JESUS KRISTUS SKAPTE VERDEN FOR MEG

INNLEDNING FOR LÆREREN

For å forberede deg åndelig til å holde denne leksjonen, skulle du lese og grunne på følgende:

Under ledelse av vår himmelske Fader har Jesus Kristus skapt den vakre verden vi lever i (se Moses 2:1). Formålet med jordens skapelse var å gi oss et sted hvor vi kunne bli prøvet og få erfaringer for å kunne bli mer lik vår himmelske Fader (se Abraham 3:24-25). Alt det vakre på jorden bærer vitnesbyrd om vår himmelske Faders og Jesu Kristi makt og store kjærlighet (se Moses 6:63).

FORBEREDELSE

Ha med deg Bibelen. Merk 1. Mosebok 1:1 slik at du lett kan slå det opp.

LÆREAKTIVITETER

Begynn med en samlingsaktivitet. Du finner ideer på side 3.

Bønn Be et barn om å holde åpningsbønn.

Sang Syng eller si teksten til «Min himmelske Fader elsker meg» (*Barnas sangbok*, 16-17), og utfør bevegelsene nedenfor. Be barna gjøre det sammen med deg.

Ja, hver gang jeg hører fuglenes sang (*hold hånden bak øret*)
fra trærne i skog og li, (*se opp og lat som du skygger for øynene med hånden*)

ja, hver gang jeg føler regn på mitt kinn (*berør ansiktet med fingertuppene*)

eller vinden som suser forbi, (*vink frem og tilbake med hendene*)

og hver gang en blomst jeg nyte kan, (*lag et beger med hendene*)

som lyser på min vei, (*bruk to fingre til å «gå» opp den andre armen*)

da gledes jeg over å bo på vår jord, (*lag en sirkel over hodet med armene*)

som vår Fader har skapt og gitt meg. (*pek på deg selv*)

Skriptsted Slå opp 1. Mosebok 1:1 i Bibelen og les: «I begynnelsen skapte Gud himmelen og jorden.» Be barna gjenta skriptstedet sammen med deg, noen få ord om gangen. Forklar at vår himmelske Fader lot Jesus Kristus skape verden og alt som er i den. Jesus fikk også solen til å gi oss lys. Be barna danne en sirkel over hodet med armene og si «sol».

Fortell barna at Jesus skapte stjernene vi ser om natten. Be barna åpne og lukke hendene som stjerner som funkler, og si «stjerner».

Bilde Vis bildet på side 34. Pek på trærne, og fortell barna at Jesus skapte plantene. Be barna reise seg og strekke armene i været og late som de er trær som vaier i vinden. Be dem si «trær».

Pek på dyrene på bildet, og forklar at Jesus skapte dyrene. Be barna nevne noen av dyrene og lage noen dyrelyder.



UNDERVISNINGSTIPS

Sanger: «De fleste barn liker å delta i sangaktiviteter.

Musikkens fengende rytmer hjelper barna å huske ... tekstens budskap. Musikk kan øke barns forståelse av prinsipper i evangeliet og styrke deres vitnesbyrd» (*Undervisning, intet større kall*, 172).

Yngre barn: Hvis barna blir rastløse før du er ferdig med alle læreaktivitetene, går det bra å avslutte leksjonen og gjøre en aktivitet som lar barna bevege seg rundt, som å gå, gynte og bevege armene. Etter hvert som barna blir eldre, vil de bli i stand til å konsentrere seg i lengre perioder om gangen.

Konklusjon Forklar at Jesus skapte alle disse tingene fordi han elsker oss. Uttrykk din takknemlighet for vår vakre verden.

Bønn Be et barn om å holde avslutningsbønn.

VALGFRIE AKTIVITETER

FORBEREDELSE *Til frøaktiviteten:* Ta med et plastbeger til hvert barn. Ta også med deg litt jord til å ha i begrene og noen frø (som bønne-, mais-, eller hvete-frø) som hvert barn kan så. På hvert beger skriver du «Jesus Kristus skapte frø for meg». Skriv ferdig en lapp du kan sende hjem med barna som forklarer hvordan frøet skulle behandles.

Til bokaktiviteten: Lag en kopi av side 35 slik at hvert barn kan fargelegge den. Ha med deg litt tape eller lim.

Sang Syng eller si teksten til «Vår verden er deilig» (*Barnas sangbok*, 123), og utfør bevegelsene nedenfor. Be barna gjøre det sammen med deg.
Vår verden er deilig! Min glede er stor (*dra munnvikene opp til et smil*)

for alt det som Herren har skapt her på jord. (*pek på deg selv*)
Ja, stjerner (*åpne og lukk hendene som funkende stjerner*) og solskinn (*dann en sirkel over hodet med armene*) og blomstene her, (*lat som du lukter på en blomst*)
et hjem hvor jeg bor, og familie kjær. (*omfavn deg selv*)

Frøaktivitet Hell litt jord i hvert av begrene du tok med deg, og la hvert barn så et frø. Mens de gjør dette, kan du fortelle dem at om de vanner frøene og setter dem på et sted hvor de vil få rikelig med sollys, vil frøene vokse til planter. Minn dem om at Jesus Kristus skapte frøene, jorden, regnet og solskinn. La foreldrene ta med seg barnas begre hjem, slik at de kan se frøene sine vokse. Denne aktiviteten passer best til litt eldre barn.

Bok La barna fargelegge en kopi av illustrasjonen på side 35. Mens de fargelegger, kan du repetere det dere har gjennomgått i leksjonen. Når de er ferdige, bretter du illustrasjonen og taper eller limer den i henhold til instruksjonene på illustrasjonen. Les så boken sammen med barna.



UNDERVISNINGSTIPS

Frøaktivitet: Hvis du velger å bruke denne aktiviteten, må du ha begrene med jord på et trygt sted til barna skal dra hjem. Hvis barnestuen er før nadverds-møtet, må du ikke la barna ta begrene med jord med seg inn i kirkesalen. Gi isteden begrene til foreldrene etter nadverds-møtet.

Bok: Vurder å lage en aktivite-tetsboks som du kan ha i barne-stuen. Den kan inneholde boken du laget til denne leksjonen og andre ting du lager eller bruker til andre aktiviteter. Dermed kan du gjenta disse aktivitetene i fremtidige barnestueklasser for å repetere tidligere leksjoner. Denne repetisjonen kan finne sted når som helst i barnestue-perioden.

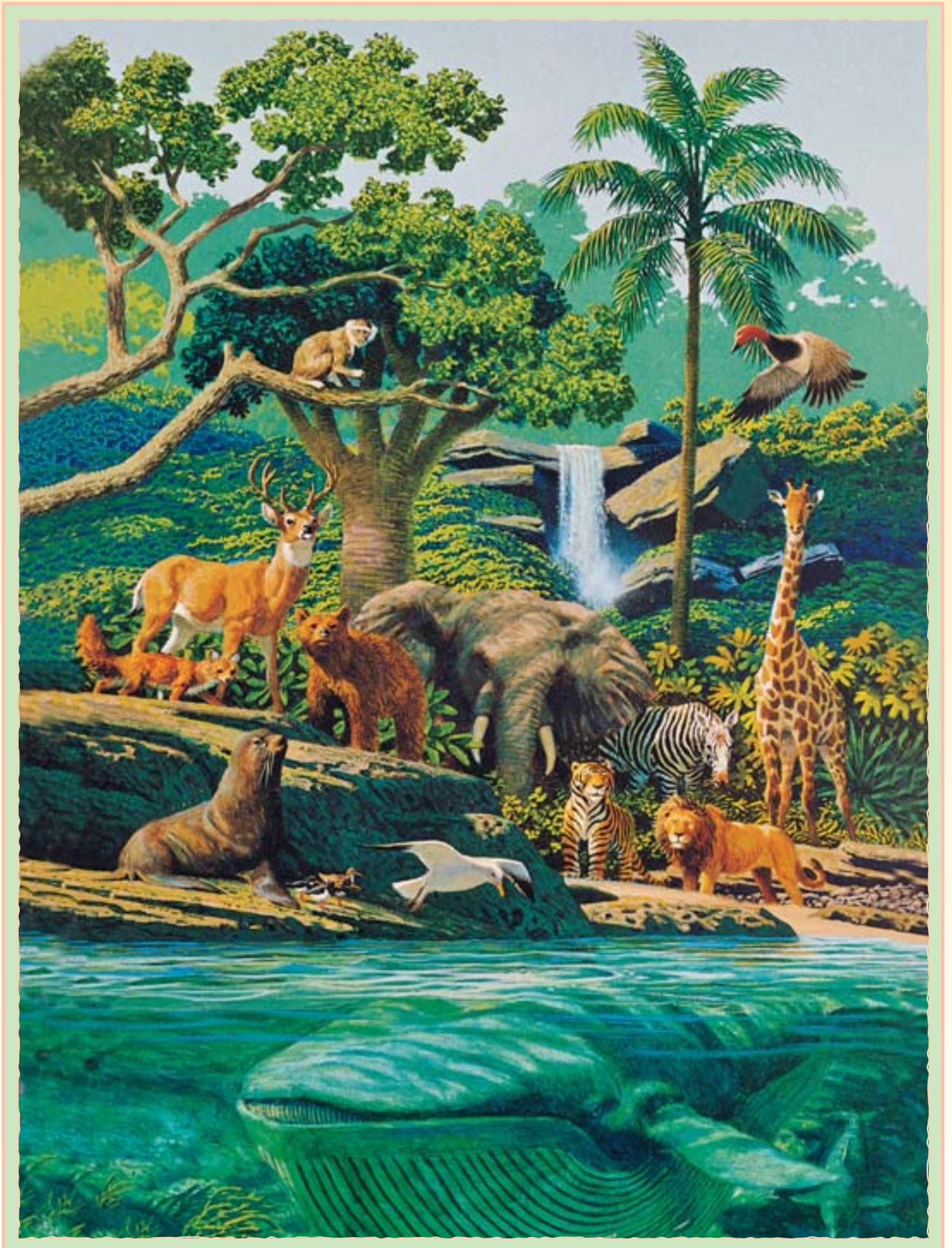

Jesus Kristus
skapte
verden
for meg

3. Brett langs denne linjen ↓

5. Brett langs denne linjen ↓

4. Ha tape
eller lim
på denne
flaten

2. Brett langs denne linjen ↑

Han skapte fuglene.

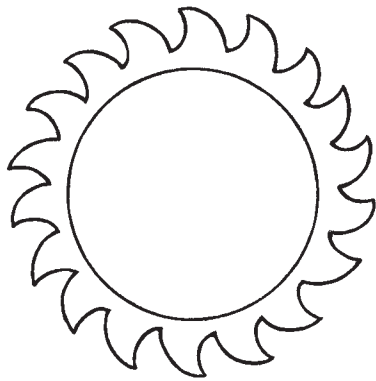
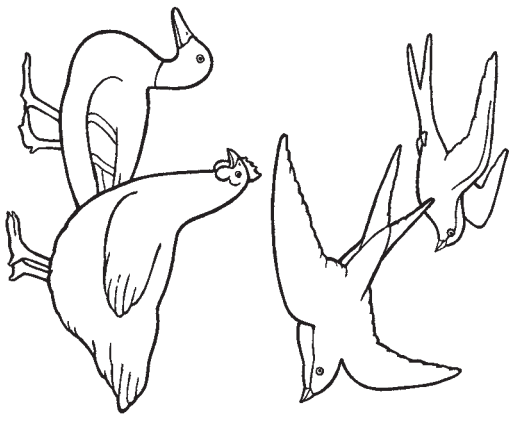

Jesus skapte solen.

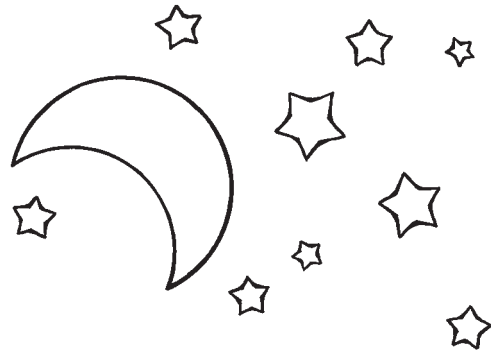

Han skapte månen
og stjernene.

1. Brett i to langs denne linjen ↓

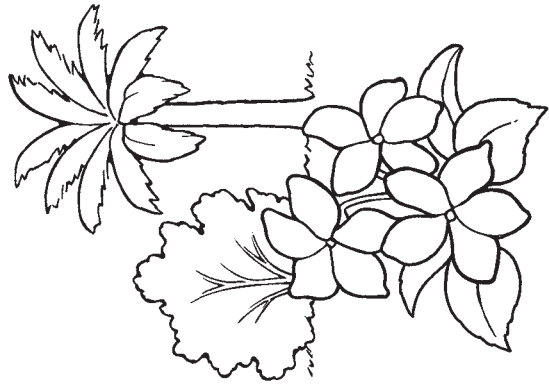

Han skapte plantene.

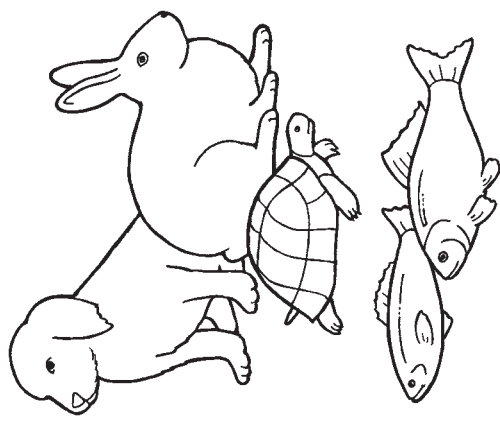

Han skapte dyrene.

8

SØNDAG ER EN DAG TIL Å HUSKE VÅR HIMMELSKE FADER OG JESUS KRISTUS

INNLEDNING FOR LÆREREN

For å forberede deg åndelig til å holde denne leksjonen, skulle du lese og grunne på følgende:

Siden gammeltestamentlig tid har Guds folk satt av én dag i uken som sabbatsdagen – en dag til å hvile fra vårt arbeid og tilbe Gud (se 1. Mosebok 2:2-3; 2. Mosebok 20:8-11). Herren har gjen tatt dette budet i vår tid, og han har lovet at det å holde sabbatsdagen hellig vil hjelpe oss å holde oss «ubesmattet av verden» (se L&p 59:9-10).

LÆREAKTIVITETER

Begynn med en samlingsaktivitet. Du finner ideer på side 3.

Bønn Be et barn om å holde åpningsbønn.

Bilde Vis bildet av familien som går til kirken på side 38, og fortell barna at denne familien går til kirken på søndag. Forklar at søndag er en spesiell dag og at vi går i kirken på søndag for å tilbe vår himmelske Fader og Jesus Kristus og lære mer om dem.

Sanger Si til barna: «La oss late som vi går til kirken.» La dem gå i en sirkel og syng eller si følgende tekst fra «Synge en sang er moro» (*Barnas sangbok*, 129):

Å gå i kirken er moro det,
moro det, ja, moro det.
Å gå i kirken er moro det,
ja, det er moro det.

La barna sette seg, og fortell dem at når vi går i kirken minnes vi (*pek på hodet ditt*) og tenker på (*pek på hodet ditt igjen*) vår himmelske Fader og Jesus. Syng eller si første linje av «Stille nå, kjære barn» (*Barnas sangbok*, 11):

Stille nå, kjære barn, ydmykt lytt til Herrens bud.

Vis bildet av familien som er hjemme på side 38. Pek på de forskjellige familiemedlemmene og forklar at når vi kommer hjem etter kirken, kan vi minnes vår himmelske Fader og Jesus i våre familier. Vi kan lese Skriftene sammen (*la barna late som de leser Skriftene*) og be sammen (*la barna folde armene*) og vise kjærlighet for hverandre (*la barna legge hendene over hjertet*). Syng eller si teksten til «En lykkelig familie» (*Barnas sangbok*, 104), og utfør bevegelsene nedenfor. Be barna gjøre det sammen med deg.

Mor og far har barna kjær,
trofast står de alltid nær.
Dem jeg elsker inderlig.
Hjemme er jeg så lykkelig.

Konklusjon Minn barna om at søndag er en dag til å minnes vår himmelske Fader og Jesus i kirken og hjemme sammen med familien. Be barna si: «Søndag.»

Bønn Be et barn om å holde avslutningsbønn.



UNDERVISNINGSTIPS

Sanger: Mens du forbereder deg til å undervise, skulle du prøve å lære deg teksten til sangene og aktivitetsversene utenat. Dette vil hjelpe deg å konsentrere deg om barna og deres læring. (Se *Undervisning, intet større kall*, 159.)

Sanger: Vurder å lage en liste over sangene barna lærer, spesielt de sangene de liker best. Syng dem gjennom hele barne- stueperioden hver uke, mens barna leker med lekene, før eller etter matbiten, eller mens barna venter på foreldrene. Dette er en fin måte å repetere tidligere leksjoner. Selv om barna ikke synger med i begynnelsen, så lytter og lærer de.

VALGFRIE AKTIVITETER

FORBEREDELSE *Til poseleken:* Kopier side 39. Klipp ut illustrasjonene, og fargelegg dem om du ønsker det. Legg illustrasjonene i en pose eller en annen beholder.

Til skriftstedsaktiviteten: Ha med deg Bibelen. Merk 1. Mosebok 2:2 slik at du lett kan slå det opp. Merk også side 34 i denne håndboken.

Til bokaktiviteten: Kopier illustrasjonen på side 39 til hvert barn som de kan fargelegge.

Poselek Be et barn velge et bilde fra posen. Les bildeteksten, og be barna gjøre den bevegelsen som er foreslått på bildet (som å gå på stedet for «På søndag kan jeg gå i kirken» eller å peke på hodet sitt for «Søndag er en dag til å minnes vår himmelske Fader og Jesus Kristus»). Be barna si nøkkelordene fra hver bildetekst, som «Jesus», «Skriftene», «familie» og «kirken». Gjenta for hvert bilde eller til alle barn som ønsker det har prøvd.

Skriftsted Vis bildet på side 34, og gjennomgå skapelsesberetningen med barna (se 1. Mosebok 1 og leksjon 7 i denne håndboken). Forklar at Jesus arbeidet seks dager med å skape verden.

Fortell barna at du skal lese et skriftsted som forteller oss hva Jesus gjorde på den syvende dagen. Slå opp 1. Mosebok 2:2 i Bibelen og les: «Han hvilte på den sjuende dagen fra alt sitt verk som han hadde gjort.» Beton orde *hvilte* når du leser.

Spør: «Hva gjorde Jesus på den syvende dagen?»

Svar: «Han hvilte.»

Fortell barna at vi arbeider seks dager i uken. Be dem rollespille forskjellige typer arbeid, som å feie gulvet, grave i hagen osv. Forklar at vi hviler på søndag. Be barna sette seg, og fortell dem hvor takknemlig du er for at vår himmelske Fader har gitt oss en dag til å hvile fra vårt arbeid.

Bok La barna fargelegge en kopi av side 39. Mens de fargelegger, kan du snakke med dem om illustrasjonene og minne dem om at dette er ting vi gjør for å minnes og tilbe vår himmelske Fader og Jesus Kristus på søndag. Når de er ferdige med å fargelegge, bretter du langs de stiplede linjene for å lage en bok. Les så boken for barna.

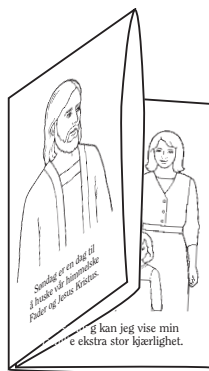

UNDERVISNINGSTIPS

Poselek: Hvis du ikke har en pose eller en annen beholder, kan du legge illustrasjonene med forsiden ned og la et barn velge en å snu.

Å gjøre ting etter tur kan være vanskelig for barn. Det kan hjelpe å la dem sitte på en stol eller på gulvet mens de venter på tur. Du kan også la en av barnestuelederne konsentrere seg om å hjelpe dem å vente mens den andre barnestuelederen underviser.

Bok: Oppfordre barna til å vise bøkene til familien sin. Dette vil gi foreldrene en mulighet til å gjennomgå med barna det de har lært. (Se *Undervisning, intet større kall*, 181.)



På søndag kan jeg gå i kirken.

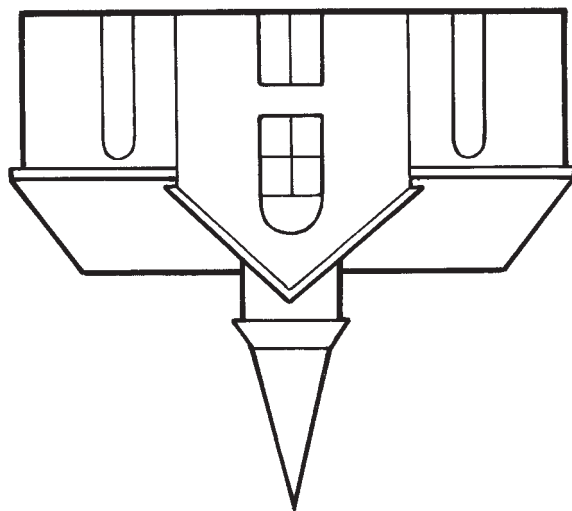

På søndag kan jeg vise min familie ekstra stor kjærlighet.

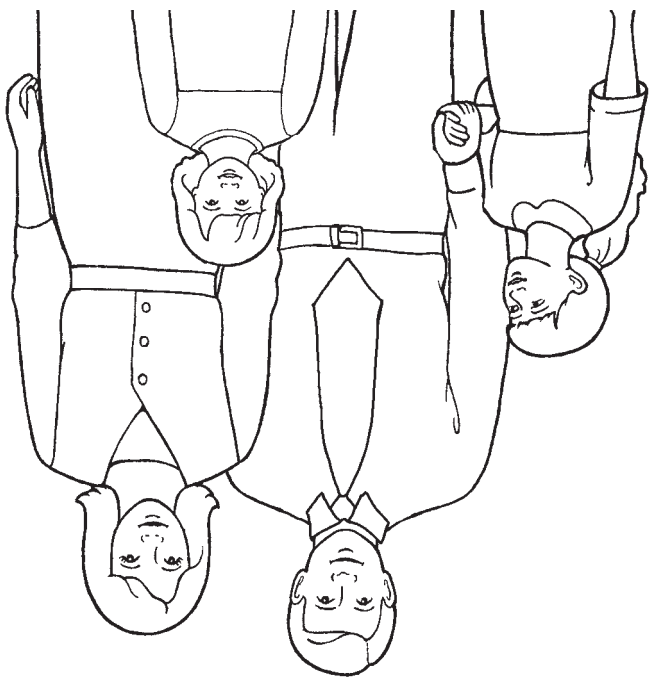

Søndag er en dag til å huske vår himmelske Fader og Jesus Kristus.

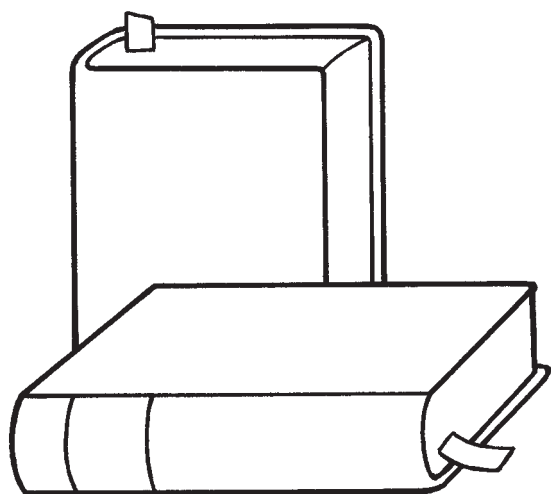

På søndag kan jeg lese i Skriftene.

9

JEG HAR EN KROPP SOM LIGNER MIN HIMMELSKE FADERS

INNLEDNING FOR LÆREREN

For å forberede deg åndelig til å holde denne leksjonen, skulle du lese og grunne på følgende:

Hver og en av oss er et Guds barn. Skriftene lærer oss at «Gud skapte mennesket i sitt bilde» (1. Mosebok 1:27. Se også Moses 2:26-27; Abraham 4:26-27). Med andre ord ligner kroppen vår på hans. Profeten Joseph Smith så vår himmelske Fader og Jesus Kristus, og han sa at «Faderen har et legeme av kjøtt og ben like følbart som menneskets – Sønnen likeså» (L&P 130:22).

LÆREAKTIVITETER

Begynn med en samlingsaktivitet. Du finner ideer på side 3.

Bønn Be et barn om å holde åpningsbønn.

Sang Syng første vers av «Jeg er Guds kjære barn» (*Barnas sangbok*, s. 2-3):

Jeg er Guds kjære barn
som han har sendt til jord.
Han ga til meg et jordisk hjem,
en kjærlig far og mor.

Gjenta, og oppfordre barna til å lytte eller synge sammen med deg. Fortell dem at når vi sier «Gud», så mener vi vår himmelske Fader.

Historie fra Skriftene Vis bildet på side 42. Fortell kort historien om Joseph Smiths første syn for å lære barna at vår himmelske Fader har en kropp som ligner på vår (se Joseph Smith – Historie 1:17). Nedenfor er et eksempel:
Da Joseph Smith var gutt (*pek på Joseph i bildet*), ba han til vår himmelske Fader. Da skjedde det noe fantastisk. Joseph så vår himmelske Fader og Jesus Kristus (*pek på vår himmelske Fader og Jesus i bildet*). De kom og snakket med Joseph. Joseph så at vår himmelske Fader har en kropp akkurat som vi har. Vår himmelske Fader har armer. Har dere armer? Vis meg armene deres. Vår himmelske Fader har hender. Har dere hender? Vis meg hendene deres. Vår himmelske Fader har ansikt. Har dere ansikt? Ta på ansiktet deres. Dere er virkelige personer. Vår himmelske Fader er en virkelig person. Han har skapt kroppen deres. Dere har en kropp som ligner vår himmelske Faders.

Aktivitetsvers Be barna reise seg og utføre følgende aktivitetsvers sammen med deg:

Jeg har en spesiell kropp
som min himmelske Fader har gitt meg. (*hold hendene over brystet*)

Han ga meg ører så jeg kan høre (*hold hånden rundt øret*)
og øyne så jeg kan se. (*pek på øynene*)

Han ga meg hender så jeg kan klappe, (*klapp i hendene*)
to føtter så jeg kan snu meg rundt. (*snu deg rundt*)

Når jeg vil, kan jeg ta på tærne mine (*bøy deg frem og ta på tærne*)
helt nede på bakken.



UNDERVISNINGSTIPS

Læreaktiviteter: Følg med på barnas engasjement under aktivitetene. Du kjenner evnene og behovene til de barna du har i barnestuen. Tilpass aktivitetene etter behov. (Se *Undervisning, intet større kall*, 33-34.)

Aktivitetsvers: Du kan bruke aktivitetsvers når som helst i barnestueperioden, når barna trenger å bevege seg eller når du trenger å få deres oppmerksomhet. Det er også en god måte å repetere prinsipper du har gjennomgått tidligere.

Når jeg tenker på kroppen min, (*legg fingeren på hodet*)
er det aller beste
at min himmelske Fader har skapt den
så den ligner veldig mye på hans. (*sitt stille ned*)

Konklusjon Be barna gjenta etter deg, noen få ord om gangen: «Jeg har en kropp som ligner min himmelske Faders.» Gi uttrykk for din takknemlighet for kroppen din.

Bønn Be et barn om å holde avslutningsbønn.

VALGFRIE AKTIVITETER

FORBEREDELSE *Til fingerdukke-historien:* Kopier, fargelegg og klipp ut fingerdukkene på side 91.

Til avtegningsaktiviteten: Ta med et blankt ark til hvert barn og noe å skrive med.

Til illustrasjonsaktiviteten: Kopier illustrasjonen på side 43 til hvert barn.

Sang Syng eller si teksten til «Hode, skulder, kne og tå» (*Barnas sangbok*, 129), og pek på hver kroppsdel mens du sier det. Be barna gjøre det sammen med deg.

Hode, skulder, kne og tå, kne og tå.

Hode, skulder, kne og tå, kne og tå og øyne, nese, ører, kinn et klapp må få.

Gjenta så mange ganger som barna vil. Minn dem om at vår himmelske Fader har gitt oss en kropp som ser ut som hans.

Fingerdukke-historie Fortell historien om det første syn ved hjelp av fingerdukkene du har laget (se Joseph Smith – Historie 1:11-17. Se også eksemplet på side 88). Legg vekt på at Joseph Smith så at vår himmelske Fader og Jesus Kristus har en kropp som vår.

Avtegning Tegn av hvert barns hånd på et ark. La dem fargelegge avtegningene. Skriv barnets navn og alder og dagens dato på arket.

Illustrasjon Vis illustrasjonen på side 43, og gi hvert barn en kopi. Pek på guttens ansikt, og minn barna om at vi har et ansikt akkurat som vår himmelske Fader har det. Be barna peke på ansiktet på sin kopi av illustrasjonen. Gjenta for andre kroppsdelene. La barna fargelegge illustrasjonene om de ønsker det.

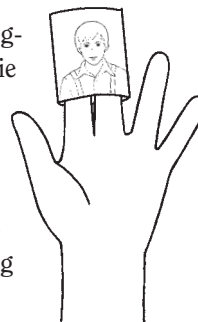

UNDERVISNINGSTIPS

Fingerdukker: Når du lager fingerdukker eller andre undervisningshjelpemidler til en barnestueleksjon, bør du ta vare på dem. Det kan hende du kan bruke dem igjen i fremtidige leksjoner.

Repetisjon: Repeter aktiviteter fra tidligere leksjoner så ofte du vil. Repetisjon er morsomt for barna, og det hjelper dem å lære.



Jeg har en kropp som ligner min himmelske Faders

Jeg har et ansikt
som ligner min
himmelske Faders.

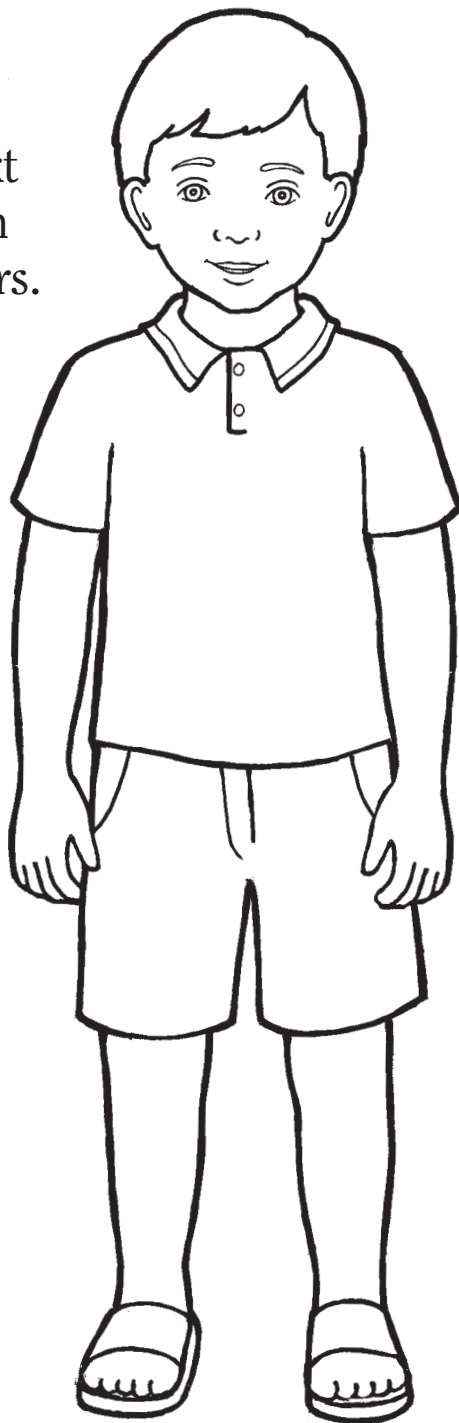

Jeg har to hender
som ligner min
himmelske Faders.

Jeg har to føtter som ligner
min himmelske Faders.

10

JEG VIL TA VARE PÅ KROPPEN

INNLEDNING FOR LÆREREN

For å forberede deg åndelig til å holde denne leksjonen, skulle du lese og grunne på følgende:

En av de store velsignelsene frelsesplanen gir oss er muligheten til å få et fysisk legeme. Herren vil at vi skal respektere vårt legeme og ta godt vare på det. Han velsigner oss når vi gjør dette (se 1. Korinterbrev 3:16; L&P 89:18-21).

LÆREAKTIVITETER

Begynn med en samlingsaktivitet. Du finner ideer på side 3.

Bønn Be et barn om å holde åpningsbønn.

Bilde Fortell barna at vår himmelske Fader har gitt oss en kropp, og at vi kan gjøre mange fantastiske ting med kroppen. Vis bildet på side 46. Pek på hvert enkelt familiemedlem i bildet. Når du peker på spedbarner, stiller du spørsmål som de du finner nedenfor. Etter hvert spørsmål oppfordrer du barna til å svare sammen med deg ved å si «Nei» mens du vender hodet fra side til side på en overdreven måte.

- Kan en baby gå?
- Kan en baby snakke?
- Kan en baby kaste ball?

Fortell barna at de en gang var babyer, men at de nå vokser og blir større og større.

Sang Be barna reise seg. Syng eller si følgende ord til melodien av «En gang var en snømann» (*Barnas sangbok*, 121), og utfør bevegelsene nedenfor. Be barna gjøre det sammen med deg.

En gang var jeg baby, baby, baby. (*lat som du gynger en baby i armene dine*)

En gang var jeg baby, liten som så. (*krøk deg sammen*)

Nå blir jeg større, større, større. (*reis deg gradvis*)

Nå blir jeg større, stor som så! (*strek armene i været*)

Bilde Vis bildet igjen, og pek på den lille piken som leker med faren sin. Fortell barna at dette barnet er omtrent like stort som dem. Still barna spørsmål som de du finner nedenfor. Etter hvert spørsmål oppfordrer du barna til å svare sammen med deg ved å si «Ja» mens du nikker med hodet på en overdreven måte.

- Kan dere gå? (*la barna gå på stedet*)
- Kan dere snakke? (*tell til fem sammen med barna*)
- Kan dere kaste ball? (*la barna late som de kaster en ball og tar imot den*)

Fortell barna at de vokser fordi de spiser god mat, legger seg og sover, vasker seg og holder seg rene.

Rollespill Vis illustrasjonen på side 47. Pek på bildet av piken som sover, og forklar at søvn er én måte å ta vare på kroppen vår på. Be barna late som de sover. Gjenta for de andre bildene i illustrasjonen.



UNDERVISNINGSTIPS

Merk: Vær også oppmerksom på følelsene til eventuelle barn i barnestuen som har fysiske funksjonshemninger. Du må kanskje forandre spørsmålene du stiller under bildeaktivitetene. Fokuser på det barna kan gjøre, ikke på det de ikke kan gjøre. Du finner mer informasjon om å undervise personer med funksjonshemninger i *Undervisning, intet større kall*, 38-39.

Rollespill: Små barn får kanskje ikke til alle bevegelsene som er foreslått i rollespillaktiviteten. Som et alternativ kan du be dem peke på sine forskjellige kroppsdelene. Pek for eksempel på munnen din og si: «Dette er munnen min. Kan dere vise meg munnen deres?» Klapp i hendene og ros barna. Gjenta for andre kroppsdelene.

Konklusjon Gi uttrykk for din takknemlighet for den kroppen vår himmelske Fader har gitt oss. Be barna si: «Jeg vil ta vare på kroppen min,» noen få ord om gangen.

Bønn Be et barn om å holde avslutningsbønn.

VALGFRIE AKTIVITETER

FORBEREDELSE *Til gjetteleken:* Ta med 3-4 sunne matvarer, som for eksempel frukt og grønnsaker, på en tallerken. Ta med deg noe til å dekke til tallerkenen, som for eksempel et koppehåndkle.

Til fargeleggingsaktiviteten: Kopier illustrasjonen på side 47 til hvert barn så de kan fargelegge den.

Gjettelek Vis barna tallerkenen med mat. Pek på hver matvare, og hjelp barna å si hva det er. Dekk til maten med håndkleet. Fjern så en av matvarene og fjern håndkleet. Be barna gjette hva som mangler. Denne aktiviteten passer best til eldre barn.

Aktivitetsvers Si følgende aktivitetsvers, og be barna gjøre det sammen med deg:
Denne lille karen skal legge seg. (*løft en finger*)
Ned på puten legger han sitt hode. (*legg en finger på den andre håndens håndflate*)
Brer dynen godt omkring seg. (*lukk hånden over fingeren*)
Og slik sover han hele natten.
Morgenen gryr, og han åpner øynene.
Han slenger av seg dynen. (*åpne hånden og vis fingeren som hviler*)
Snart er han oppe, påkledd og avsted (*løft fingeren opp*)
Klar til å smile, arbeide og leke.

Fargelegging La barna fargelegge en kopi av illustrasjonen på side 47. Mens de fargelegger, påpeker du at illustrasjonen viser hvordan vi kan ta vare på kroppen vår.

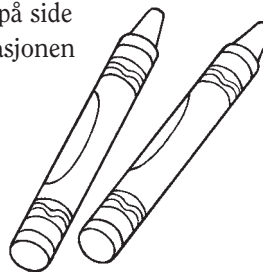

UNDERVISNINGSTIPS

Valgfrie aktiviteter lar deg ivareta behovene til de barna du har i barnestuen. Du kan gjøre én, noen eller alle, og du kan gjenta dem så ofte du vil. Velg aktiviteter som de små barna liker og som vil hjelpe dem å lære. Føl deg fri til å tilpasse dem til deres omstendigheter og behov.

Fargelegging: Ikke alle barn liker fargelegging. Noen vil kanskje bare tegne en strek eller to på siden. Men de kan likevel lære av illustrasjonene, selv om de ikke bruker så mye tid på å fargelegge dem.



Jeg vil ta vare på kroppen

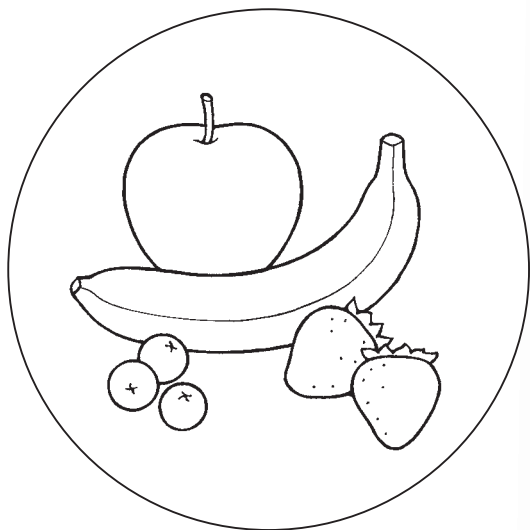

11

JEG ER GLAD I FAMILIEN MIN

INNLEDNING FOR LÆREREN

For å forberede deg åndelig til å holde denne leksjonen, skulle du lese og grunne på følgende:

Familien står sentralt i frelsesplanen. Vår himmelske Fader har opprettet familier for å gjøre oss lykkelige og forberede oss for evig liv. I en familie kan vi lære korrekte prinsipper i en kjærlig atmosfære. Det er viktig at familiemedlemmene elsker og tar seg av hverandre. Vi viser vår kjærlighet ved å være hjelpsomme og lydige (se Efeserbrevet 6:1-3). Skriftene lærer oss å være «gode mot hverandre [og vise] barmhjertighet» (Efeserbrevet 4:32. Se også «Familien – En erklæring til verden», *Lys over Norge*, oktober 1998, s. 24).

FORBEREDELSE

Tegn av eller kopier familiefigurene på side 51. Fargelegg dem om du ønsker det. Klipp dem ut og legg dem i en slags beholder.

LÆREAKTIVITETER

Begynn med en samlingsaktivitet. Du finner ideer på side 3.

Bønn Be et barn om å holde åpningsbønn.

Bilde Vis bildet av en lykkelig familie på side 50. Fortell barna at vår himmelske Fader har gitt oss alle en familie. Forklar at familien vår elsker oss, og vi kan vise vår kjærlighet til vår familie ved å være snille og hjelpsomme.

Rollespill Hold beholderen, og be et barn velge en familiefigur. Fortell barna hvilket medlem av familien det er (mor, far, bror, søster eller baby), og be barna gjenta det sammen med deg. Foreslå en måte de kan vise kjærlighet til dette familiemedlemmet på (ved å rydde på plass leker, dele, smile osv.). Be dem late som de gjør handlingen. Gjenta denne aktiviteten med hver familiefigur.

Sang Syng eller si teksten til «En lykkelig familie» (*Barnas sangbok*, 104), og utfør bevegelsene nedenfor. Be barna gjøre det sammen med deg.

Mor og far har barna kjær, (*legg en hånd på brystet*)
trofast står de alltid nær. (*nikk med hodet opp og ned*)
Dem jeg elsker inderlig. (*rekk ut armene*)
Hjemme er jeg så lykkelig. (*omfavn deg selv*)

Bror og søster sammen står, (*legg en hånd på brystet*)
ute, hjemme, hvor de går. (*nikk med hodet opp og ned*)
Dem jeg elsker inderlig. (*rekk ut armene*)
Hjemme er jeg så lykkelig. (*omfavn deg selv*)

Konklusjon Oppfordre barna til å være kjærlige og snille mot sin familie. Be dem si: «Jeg er glad i familien min.»

Bønn Be et barn om å holde avslutningsbønn.



UNDERVISNINGSTIPS

Figurer: Hvis du ikke har tilgang til kopimaskin, kan du legge et tynt papirark over figurene og tegne dem av med en blyant eller penn. Det er ikke så farlig om du ikke får med deg alle detaljene, bare tegn av omrisset og nok detaljer til å kunne se hva figurene forestiller.

Ta vare på disse figurene så du kan bruke dem i fremtidige leksjoner (som for eksempel leksjon 13). Du kan også bruke dem til å repetere denne leksjonen når som helst under en hvilken som helst barnestueklasse.

Merk: Under denne leksjonen skulle du ta hensyn til barnas omstendigheter i hjemmet.

VALGFRIE AKTIVITETER

FORBEREDELSE *Til historien:* Merk side 18 i denne håndboken slik at du lett kan slå den opp.

Til plakaten: Be foreldrene til hvert av barna i barnestuen om et lite bilde som viser barnet sammen med hans eller hennes familie (de har kanskje allerede levert dette bildet da barnet begynte i barnestueklassen. Se side 7). Fest bildene på en plakattavle. Øverst skriver du: «Jeg er glad i familien min.»

Historie Vis bildet av Jesus og hans mor (side 18). Pek på Jesus, og fortell barna at dette er et bilde av Jesus da han var barn. Pek på Maria, og si at dette er Jesu mor. Forklar at Jesus hadde en kjærlig familie som tok godt vare på ham da han var liten, og han var veldig glad i familien sin. Foreslå måter barna kan vise kjærlighet til sin mor på (ved å smile, hjelpe til med å rydde opp, gi henne en klem osv.). Be dem late som de gjør disse tingene.

Sang Finn på nye ord til sangen «Synge en sang er moro» (*Barnas sangbok*, 129) for å lære barna noen måter de kan vise kjærlighet til sin familie på. Si for eksempel til barna: «La oss vise hvordan vi kan vise kjærlighet til vår søster.» Syng «Dele en leke er moro det», og gjør enkle bevegelser. Andre ord du kan bruke er: «Rydde opp leker er moro det,» «Rydde på rommet er moro det,» «Å gi et smil er moro det,» «Hjelpe pappa er moro det» osv.

Plakat Vis plakaten du har laget. Pek på et bilde og si: «Dette er [barnets navn]s familie. Her er [barnets navn].» Gjenta dette for hvert barn. Understrek at vi alle har en familie som er glad i oss, og vi er glad i dem. Vis plakaten hver uke, og la barna svare på spørsmål om sin familie («Hvor er [barnets navn]s familie?» «Hvor er [barnets navn]?» «Hvor er pappa?» osv.). Sett flere bilder på plakaten etter hvert som nye barn begynner i barnestuen.

UNDERVISNINGSTIPS

Forberedelse: Forberedelsene du gjør før barnestuen vil hjelpe deg å kunne gi barna større oppmerksomhet når de kommer. Møt dem med et smil. (Se *Undervisning, intet større kall*, 79.)

Repetisjon: En av de viktigste undervisningsmetodene for barn i barnstuealder, er repetisjon. Barn liker å høre de samme sangene og historiene om og om igjen. Bruk de samme ordene hver gang.



Jeg er glad i familien min

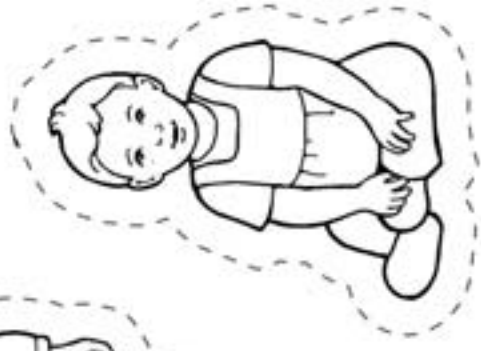
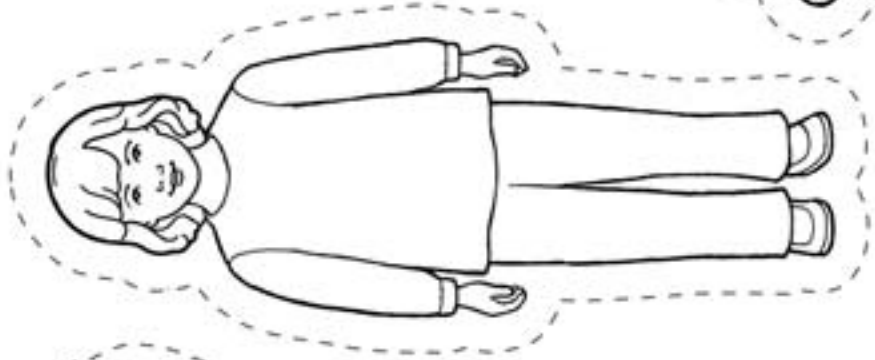
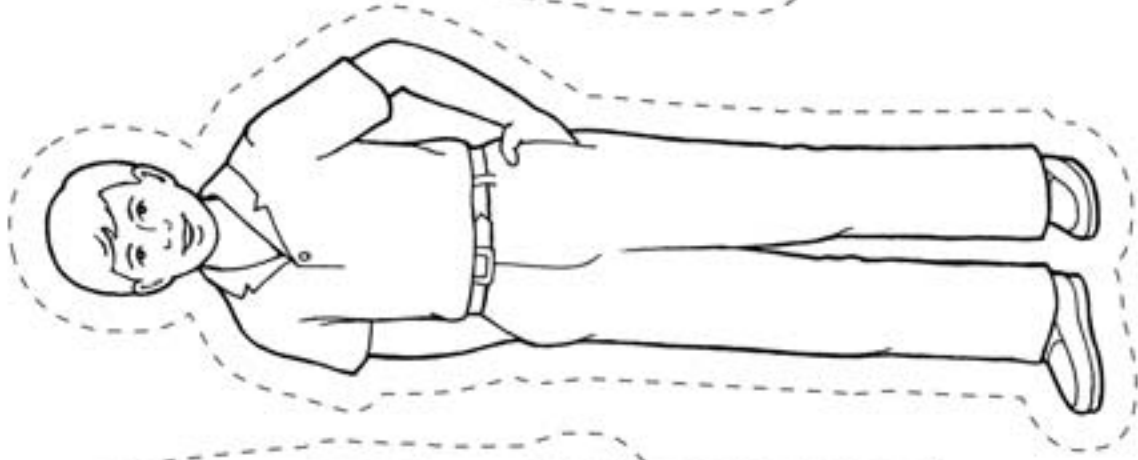
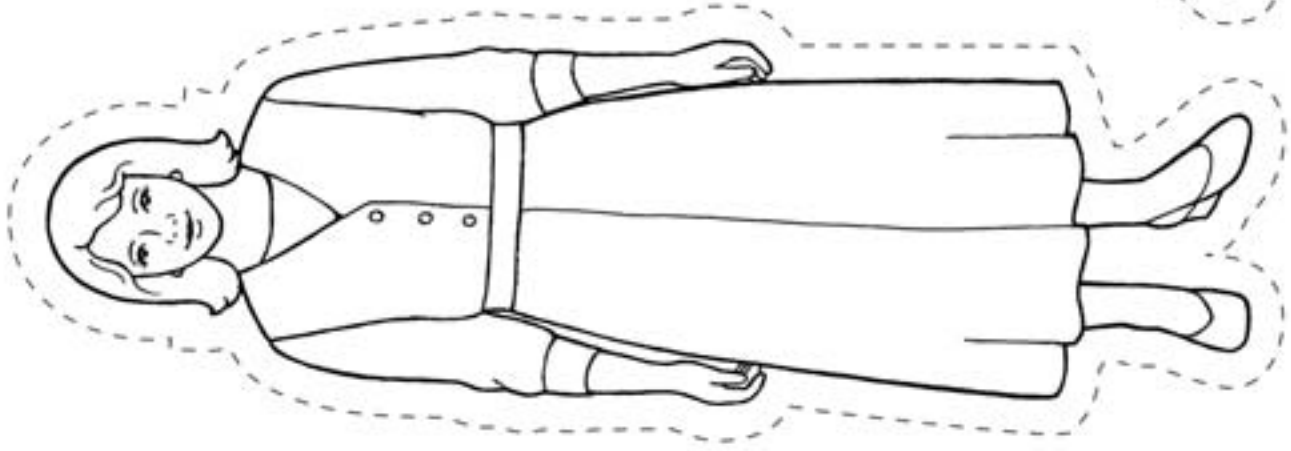
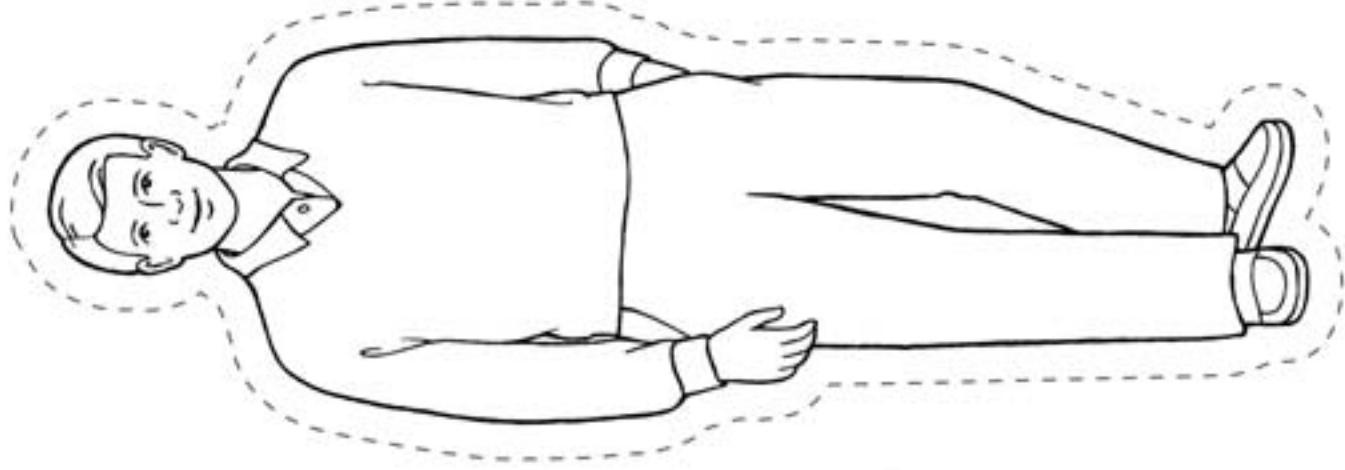

12

JEG KAN BE SAMMEN MED FAMILIEN MIN

INNLEDNING FOR LÆREREN

For å forberede deg åndelig til å holde denne leksjonen, skulle du lese og grunne på følgende:

Frelseren sa: «Be til Faderen i deres familier, alltid i mitt navn, så deres hustru og deres barn kan bli velsignet» (3. Nephi 18:21). Ved å be sammen kan familien komme nærmere vår himmelske Fader og hverandre og innby Den hellige ånd til hjemmet (se L&P 19:38).

FORBEREDELSE

- Merk side 106 i denne håndboken slik at du lett kan slå den opp.
- Ta med deg en Mormons bok. Merk 3. Nephi 18:21 slik at du lett kan slå det opp.

LÆREAKTIVITETER

Begynn med en samlingsaktivitet. Du finner ideer på side 3.

Bønn Be et barn om å holde åpningsbønn.

Sang Be barna si ordet «familiebønn» noen ganger. Fortell dem at dere skal lære en sang om familiebønn. Dann en sirkel med barna, og be alle holde hverandre i hendene. Syng eller si teksten til «Familiebønn» (*Barnas sangbok*, 101), og hjelp barna å utføre bevegelsene sammen med deg:

La oss som familie samles (*gå rundt i en sirkel*)
og knele ned i bønn (*stopp opp og knel ned. Be barna gjenta «familiebønn» etter deg*)
og takke Gud vår Fader (*fold armene*)
for velsignelser, vår lønn.

Bilde Vis bildet av en familie som ber (side 54). Hjelp barna å peke ut de forskjellige familiemedlemmene, og påpek at de kneler, har armene foldet, hodet bøyd og øynene lukket. Fortell dem at denne familien holder familiebønn. Be barna si ordet «familiebønn». Be dem knele, folde armene og bøye hodet. Forklar at når vi har familiebønn, snakker vi med vår himmelske Fader. Vi takker ham for våre velsignelser, og vi ber ham hjelpe og velsigne vår familie.

Aktivitetsvers Si følgende aktivitetsvers, og be barna gjøre det sammen med deg:
Dette er mor, som holder meg i fang. (*løft tommelen*)
Dette er far, som jobber dagen lang. (*løft andre finger*)
Dette er min bror, så sterk og så høy. (*løft tredje finger*)
Dette er min søster, som liker å ha det gøy. (*løft fjerde finger*)
Og dette er meg, glad for å se (*løft femte finger*)
at vår familie kneler ned for å be. (*lukk hånden*)

Skriftsted Vis bildet av Jesus Kristus på side 106. Slå opp 3. Nephi 18:21 i Mormons bok og si: «Jesus sa: ”Be i deres familier.” » Be barna gjenta denne setningen sammen med deg, noen få ord om gangen.



UNDERVISNINGSTIPS

Sanger: Når du skal lære bort en sang eller et aktivitetsvers, bør du lære deg ordene og bevegelsene utenat på forhånd. Når du synger eller sier ordene, understreker du hvert ord og hver bevegelse. Du kan legge til enkle, passende bevegelser til enhver sang eller et hvilket som helst vers for å hjelpe barna å konsentrere seg og styrke læringen. (Se *Undervisning, intet større kall*, 159.)

Små barn har begrenset konsentrasjonsevne. Hvis barna blir rastløse før dere er ferdige med alle aktivitetene, kan du stoppe leksjonen og la barna få reise seg og bevege seg rundt, for så å fortsette leksjonen senere.

Skriftene: Bruk Skriftene både til å undervise barna og i dine leksjonsforberedelser. Dette innbyr Ånden, og det hjelper barna å bli glad i Guds ord. Vis dem at det du lærer dem kommer fra Skriftene.

Konklusjon Be barna si: «Jeg kan be sammen med familien min,» noen få ord om gangen.

Bønn Be et barn om å holde avslutningsbønn.

VALGFRIE AKTIVITETER

FORBEREDELSE *Til fingerdukke-historien:* Kopier og klipp ut fingerdukkene på side 59. Fargelegg dem om du ønsker det.

Til poseleken: På fire små poser skriver du: «Vi er takknemlige for våre velsignelser.» I hver pose legger du et bilde av noe vi er takknemlige for (som for eksempel mat, klær, hus, familie osv.). Hvis du vil, kan du bruke kopier av illustrasjonene på side 55 eller andre steder i denne håndboken.

Til fargeleggingsaktiviteten: Kopier illustrasjonen på side 55 til hvert barn som de kan fargelegge. Ta med deg saks og tape.

Fingerdukke-historie Bruk fingerdukkene til å fortelle følgende historie om en familiebønn: Her er en familie. Dette er faren, og dette er moren. Her er søsteren og broren. Dette er Petter, lillebroren (*pek på dukken av babyen*). En dag lekte Petter og skadet øyet (*be barna holde for et øye*). Far og mor tok ham med til legen (*ta dukken av fingeren og legg den på gulvet*). Petters familie knelte i familiebønn (*ba barna knele*). De ba vår himmelske Fader om å velsigne Petter. Vår himmelske Fader hørte deres bønn. Han hjalp Petter å bli bedre (*sett dukken på fingeren igjen*). Så holdt Petter og familien familiebønn igjen for å takke vår himmelske Fader for at han velsignet Petter.

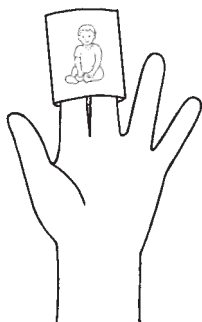

Poselek

Legg posene på gulvet. Be alle holde hverandre i hendene og danne en sirkel rundt posene og gå rundt i ring mens dere synger «Familiebønn». Stopp så opp, og la et barn velge en pose og vise bildet som er inni. Si: «Vi er takknemlige for [det som er avbildet].» Ros barna for deres deltakelse. Gjenta til hvert barn som ønsker det har fått sin tur.

Fargelegging La barna fargelegge en kopi av side 55. Når de er ferdige, klipper du ut strimlene og fester dem sammen med tape, slik at det blir en kjede som hvert barn kan ta med seg hjem.

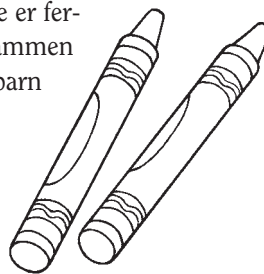

UNDERVISNINGSTIPS

Dukker: «Dukker kan brukes til å dramatisere deler av en leksjon eller historie, ønske barna velkommen til klassen, gi instruksjoner, syng sanger, hjelpe til med rollespill, stille spørsmål eller hjelpe barn å være oppmerksomme» (*Undervisning, intet større kall*, 164).

Poselek: Hvis du ikke har poser, kan du legge illustrasjonene med forsiden ned og la et barn velge en å snu.

Merk: Oppbevar sakser og andre gjenstander som kan være farlige, utilgjengelig for barna.



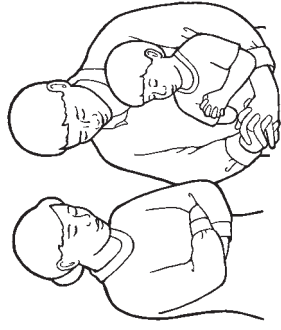

Jeg kan be sammen med familien min

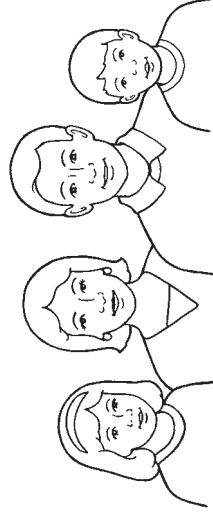

Vi er takknemlige for familien vår.

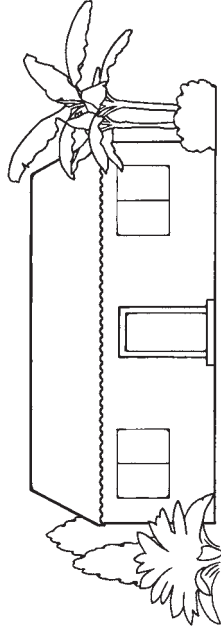

Vi er takknemlige for hjemmet vårt.

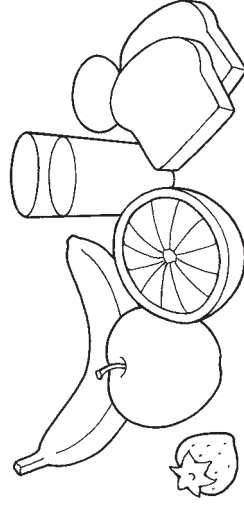

Vi er takknemlige for mat å spise.

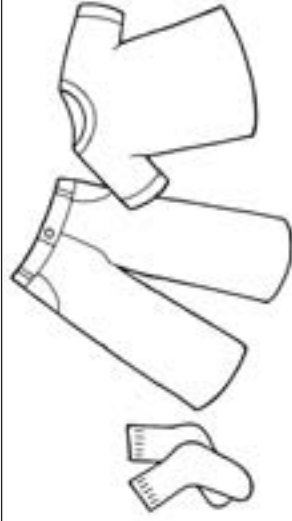

Vi er takknemlige for klærne våre.

13

MIN FAMILIE KAN VÆRE SAMMEN FOR EVIG

INNLEDNING FOR LÆREREN

For å forberede deg åndelig til å holde denne leksjonen, skulle du lese og grunne på følgende:

Vår himmelske Fader har gjort det mulig for familieforhold å fortsette etter dette liv. Hvis familie-medlemmer blir beseglet i templet og trofast holder budene, kan de være sammen som familie i all evighet og bo i vår himmelske Faders nærhet. (Se Matteus 16:19; L&p 138:47-48.)

FORBEREDELSE

Ha om mulig med deg et bilde av et tempel i ditt område.

LÆREAKTIVITETER

Begynn med en samlingsaktivitet. Du finner ideer på side 3.

Bønn Be et barn om å holde åpningsbønn.

Bilde Vis et bilde av et tempel i ditt område (eller vis bildet på side 58). Fortell barna at dette er et bilde av et tempel. Beskriv bildet for dem, mens du peker på spiret, vinduene, dørene osv. Be dem gjenta ordet «tempel» noen ganger. Be dem late som de er et vakkert tempel ved å holde hendene sammen over hodet for å lage et tempelspir.

Sang Be barna reise seg. Syng eller si teksten til «Jeg ser vår Herres tempel» (*Barnas sangbok*, 99), og utfør bevegelsene nedenfor. Be barna gjøre dette sammen med deg.

Jeg ser vår Herres tempel. (*legg fingertuppene sammen for å lage et spir*)

Jeg ønsker reise dit en dag (*gå på stedet*)
for å tilbe Gud (*fold armene*)

og føle Ånden virke. (*legg hånden over hjertet*)

Fortell barna at templet er Herrens hus. Be dem si: «Herrens hus.» Understrek at templet er et svært spesielt sted. På grunn av templet kan familier være sammen for evig.

Aktivitetsvers Si følgende aktivitetsvers, og be barna gjøre det sammen med deg:

Dette er mor. (*hold opp en hånd og pek på tommelen*)

Dette er far. (*pek på pekefingeren*)

Dette er storebror. (*pek på langfingeren*)

Dette er søsteren. (*pek på ringfingeren*)

Dette er babyen. (*pek på lillefingeren*)

Vi er så glad i dem alle. (*hold begge hendene mot brystet*)

Sang Syng eller si de første to linjene av refrenget til «I all evighet» (*Barnas sangbok*, 98, eller *Salmer*, 186):

Vi kan være sammen bestandig,
slik lyder Herrens plan.

Be barna gjenta disse linjene sammen med deg sakte flere ganger.

Konklusjon Fortell kort om dine følelser for templet. Bær vitnesbyrd om at familier kan være sammen for evig.



UNDERVISNINGSTIPS

Merk: Under denne leksjonen skulle du være oppmerksom på barnas omstendigheter i familien og hjemmet.

Sanger: Vurder å lage en liste over sanger barna liker å syng, og syng dem hver uke til forskjellige tider i barnestueperioden. Dere kan for eksempel syng mens barna leker med leker, før eller etter matbiten eller mens barna venter på foreldrene. Dette er en fin måte å repetere tidligere leksjoner på.

Avslutning: Denne avslutningen kan være svært kort – for eksempel: «Jeg elsker templet! Jeg vet at familier kan være sammen for evig.»

Bønn Be et barn om å holde avslutningsbønn.

VALGFRIE AKTIVITETER

FORBEREDELSE *Til aktivitetsverset:* Kopier og klipp ut fingerdukkene på side 59, eller bruk de dukkene du laget til den valgfrie aktiviteten i leksjon 12.

Fargelegg dukkene om du ønsker det.

Til gjetteleken: Kopier og klipp ut familiefigurene på side 51, eller bruk figurene du forberedte til leksjon 11. Ha med deg noe til å dekke til figurene med, som et lite teppe eller håndkle. Ha om mulig med deg et bilde av et tempel i ditt område.

Til fargeleggingsaktiviteten: Kopier og klipp ut sirklene på side 59 til hvert barn. Trø garn eller en hyssing gjennom toppen av de to sirklene for å lage et halsbånd.

Fingeraktivitet Fortell barna at vi må forberede oss til å komme til templet. Be dem holde opp fem fingre, og hjelp dem å bruke fingrene til å ramse opp fem ting de kan gjøre for å forberede seg til å komme til templet når de blir eldre (be, adlyde foreldrene, være glad i andre, gå i kirken, følge profeten osv.). Denne aktiviteten passer spesielt godt til litt eldre barn.

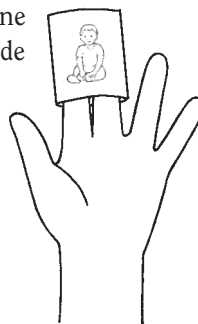

Aktivitetsvers Repeter aktivitetsverset på side 56, denne gangen med fingerdukkene.

Gjettelek Legg familiefigurene på gulvet ved siden av bildet av templet (et bilde du har tatt med deg eller bildet på side 58). Dekk til figurene med et teppe eller håndkle. Fjern en av dukkene. Fjern teppet eller håndkleet, og be barna gjette hvem som mangler. Legg så den manglende figuren tilbake på plass, og fortell barna at vår himmelske Fader ønsker at alle familier skal være sammen for evig, uten at noen mangler. Denne aktiviteten passer spesielt godt til litt eldre barn.

Fargelegging Be barna fargelegge halsbåndene du har laget. Mens de fargelegger, kan du snakke mer om prinsippet om at familier kan være sammen for evig på grunn av templet.

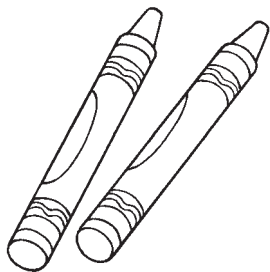

UNDERVISNINGSTIPS

Fingerdukker: Det kan være lurt å ta vare på illustrasjonene, fingerdukkene, lekene og andre ting du har forberedt til disse leksjonene. Du kan bruke dem i fremtidige leksjoner eller når som helst i barne- og studieperioden for å repetere prinsipper du har undervist om tidligere.

Fargelegging: Oppfordre barna til å vise halsbåndene til familien sin. Dette kan hjelpe dem å huske det de har lært, og det gir foreldrene en mulighet til å snakke med dem om prinsippene i leksjonen. (Se *Undervisning, intet større kall*, 181.)





Kopier denne siden, og klipp ut fingerdukkene langs de heltrukne, rette linjene. Brett langs de stiplede linjene. Fest så sidene med tape, men la dukkene være åpne i bunnen slik at barna kan feste dem på fingrene.

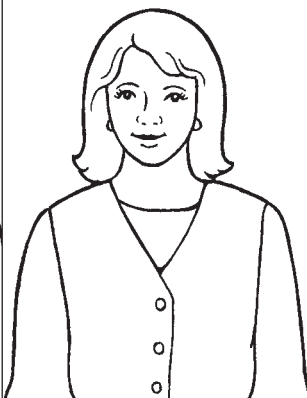
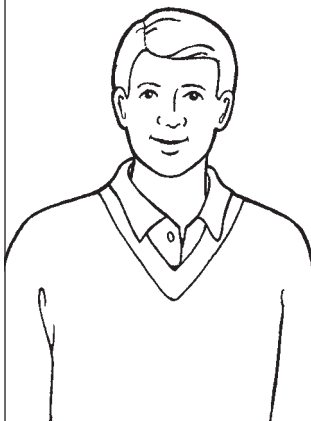

INNLEDNING FOR LÆREREN

For å forberede deg åndelig til å holde denne leksjonen, skulle du lese og grunne på følgende:

Vår himmelske Fader har gitt foreldre hovedansvaret for å lære sine barn budene, ivareta deres fysiske og åndelige behov og beskytte dem mot farer. Han oppfordrer oss til å hedre og adlyde våre foreldre, og han velsigner oss med trygghet og lykke når vi gjør det. (Se 2. Mosebok 20:12; Efeserne 6:1-3; Kolosserne 3:20; «Familien – En erklæring til verden», *Lys over Norge*, okt. 1998, s. 24.)

FORBEREDELSE

- Ha med deg Bibelen. Merk Efeserne 6:1 slik at du lett kan slå det opp.
- Merk side 106 i denne håndboken slik at du lett kan slå den opp.

LÆREAKTIVITETER

Begynn med en samlingsaktivitet. Du finner ideer på side 3.

Bønn Be et barn om å holde åpningsbønn.

Bevegelser Be barn gjøre 5-6 bevegelser, som å reise seg, rekke opp hånden, snu seg rundt, klappe i hendene og sette seg. Ros dem for at de adlyder deg.

Bilde La et barn holde bildet på side 62. Pek ut faren og moren på bildet. Forklar at faren og moren har bedt barna hjelpe til i hagen, og barna sa: «Jeg vil være lydige.» Pek ut barna på bildet, og understrek at de hjelper sine foreldre.

Skriftsted Fortell barna at i Skriftene lærer vi at vår himmelske Fader og Jesus Kristus ønsker at vi skal adlyde våre foreldre. Slå opp Efeserne 6:1 i Bibelen og les: «Dere barn: Vær lydige mot deres foreldre, i Herren! For dette er rett.» Be barna si: «Jeg vil være lydige.» (Merk: Det kan hende at noen av barna blir oppfostret av besteforeldre eller andre slektninger. Vær oppmerksom på slike omstendigheter under denne leksjonen.)

Sang Be barna reise seg. Syng eller si teksten til «Villig hjelper jeg» (*Barnas sangbok*, 71), og utfør bevegelsene nedenfor. Be barna gjøre det sammen med deg.

Når min mor meg trenger, (*hold hendene rundt munnen*)
villig hjelper jeg. (*løp stille på stedet*)
Jeg vil så gjerne gjøre godt, (*nikk med hodet opp og ned*)
alltid være grei.

Når min far meg trenger, (*hold hendene rundt munnen*)
villig hjelper jeg. (*løp stille på stedet*)
Jeg vil så gjerne gjøre godt, (*nikk med hodet opp og ned*)
alltid være grei.



UNDERVISNINGSTIPS

Kjærlighet: Bestreb deg på å være glad i barna i barne-stuen. «Når vi har kjærlighet til dem vi underviser, ber vi for hver enkelt... Vi skreddersyr vår undervisning for å dekke deres behov, selv om det tar mer tid og krefter. Vi legger merke til om de ikke er tilstede og anerkjenner dem når de er der. Vi tilbyr hjelp når det er behov for det» (*Undervisning, intet større kall*, 31-32).

Herren høyt meg elsker, (*omfavn deg selv*)
han velsigner meg. (*fortsett å omfavne deg selv mens du snur deg fra side til side*)

Jeg vil så gjerne gjøre godt, (*nikk med hodet opp og ned*)
alltid være grei.

Bilde Vis bildet av Jesus på side 106. Fortell barna at Jesus adlød vår himmelske Fader, og han vil at vi også skal adlyde.

Konklusjon Bær vitnesbyrd om at vi blir lykkelige når vi adlyder.

Bønn Be et barn om å holde avslutningsbønn.

VALGFRIE AKTIVITETER

FORBEREDELSE *Til gjenstandsaktiviteten:* Ta med deg en eske, kurv eller en annen form for beholder med noen få gjenstander i som gir beskyttelse, som for eksempel en paraply, sko, en hatt, en frakk eller hansker. Prøv å ha minst én gjenstand til hvert barn.

Til dukkeaktiviteten: Kopier og klipp ut illustrasjonen på side 63 til hvert barn som de kan fargelegge. Lim eller tape dem fast på pinner eller papirposer for å lage dukker.

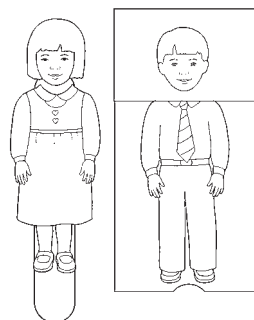

Rollespill Si og gjør følgende sammen med barna:
Mamma sier: «Kle på deg.» La oss kle på oss (*lat som du kler på deg*).
Pappa sier: «Vask deg i ansiktet.» La oss vaske oss i ansiktet (*lat som du vasker deg i ansiktet*).

Gjenta med andre handlinger, som for eksempel «spis frokosten din», «gå og legg deg» osv. Ros barna når de er lydige.

Gjenstandsaktivitet Be et barn velge en av gjenstandene fra esken og prøve den. Snakk med barna om hva slags beskyttelse denne gjenstanden gir. (For eksempel hindrer sko at vi blir skitne eller får vondt i føttene. Paraplyer hjelper oss å unngå å bli våte av regnet eller for varme av solen osv.). Forklar at disse tingene beskytter oss. Vi kan også være trygge og lykkelige når vi adlyder våre foreldre.

Dukkeaktivitet La barna fargelegge dukkene du har laget. Les følgende scenarier (eller finn på noen selv). Etter hvert av dem lar du barna bruke dukkene til å svare: «Jeg vil være lydige.»

Mamma sier: «Vær snill med søsteren din.» Hva vil dere si?

Pappa sier: «Det er leggetid.» Hva vil dere si?

Bestemor sier: «Kom og spis middag.» Hva vil dere si?

Læreren sier: «Nå skal vi gjøre oss klar til å be.» Hva vil dere si?

Jesus sier: «Elsk hverandre.» Hva vil dere si?

Denne aktiviteten passer spesielt godt til litt eldre barn.

UNDERVISNINGSTIPS

Bønn: Hvis barnet trenger hjelp til å be, sier du korte, enkle setninger som han eller hun kan gjenta. De eldre barna kan kanskje be med egne ord.

Ros er viktig for barn. De er kjærlige, og de ønsker å bli elsket og akseptert. Bygg opp deres selvtillit, og vis din kjærlighet til dem ved å gi dem oppriktig ros for deres innsats så ofte som mulig.

Repetisjon: Når barna går fra barnestueklassen, skulle du hjelpe dem å forklare for foreldrene hva de har lært.

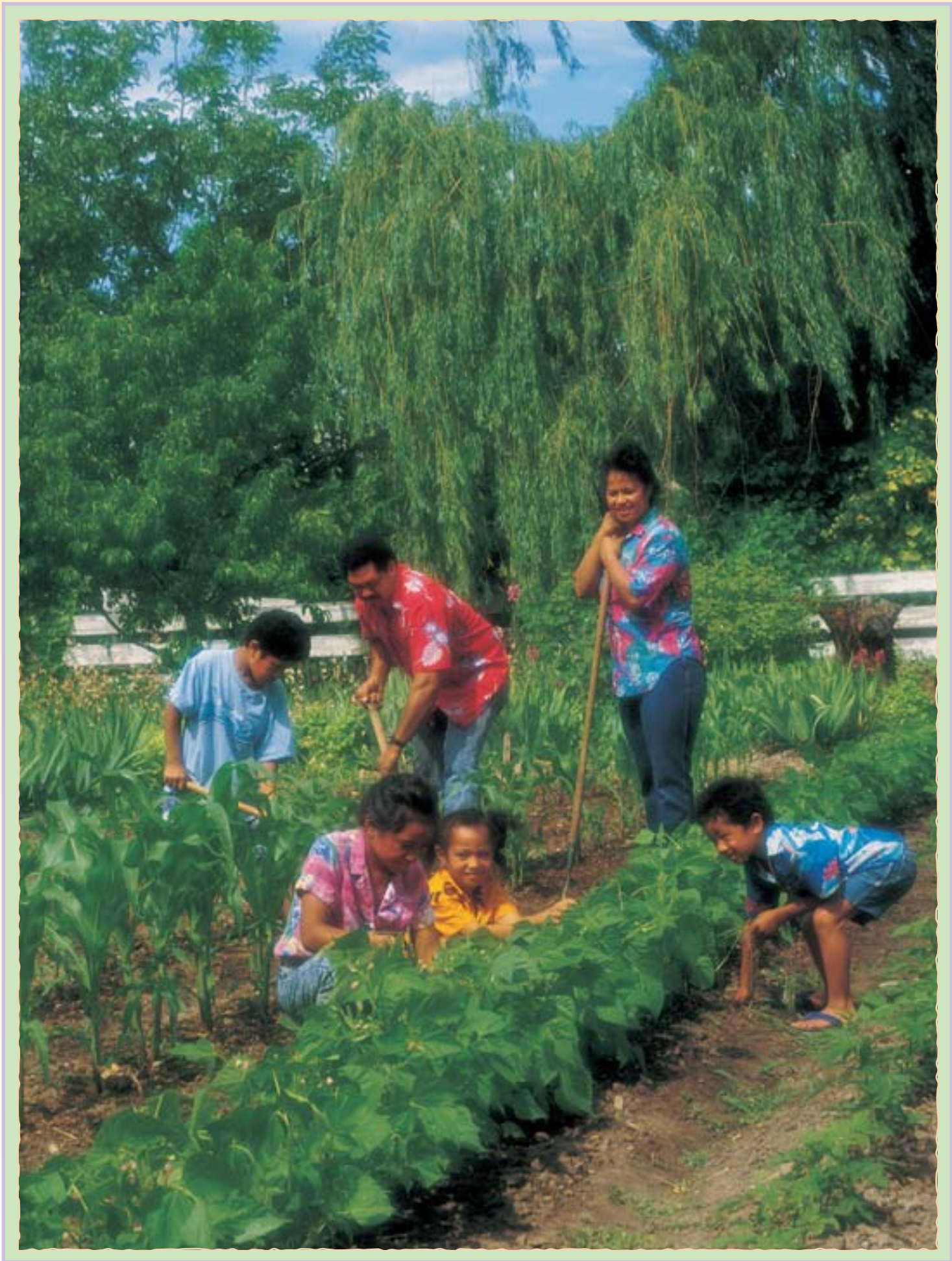

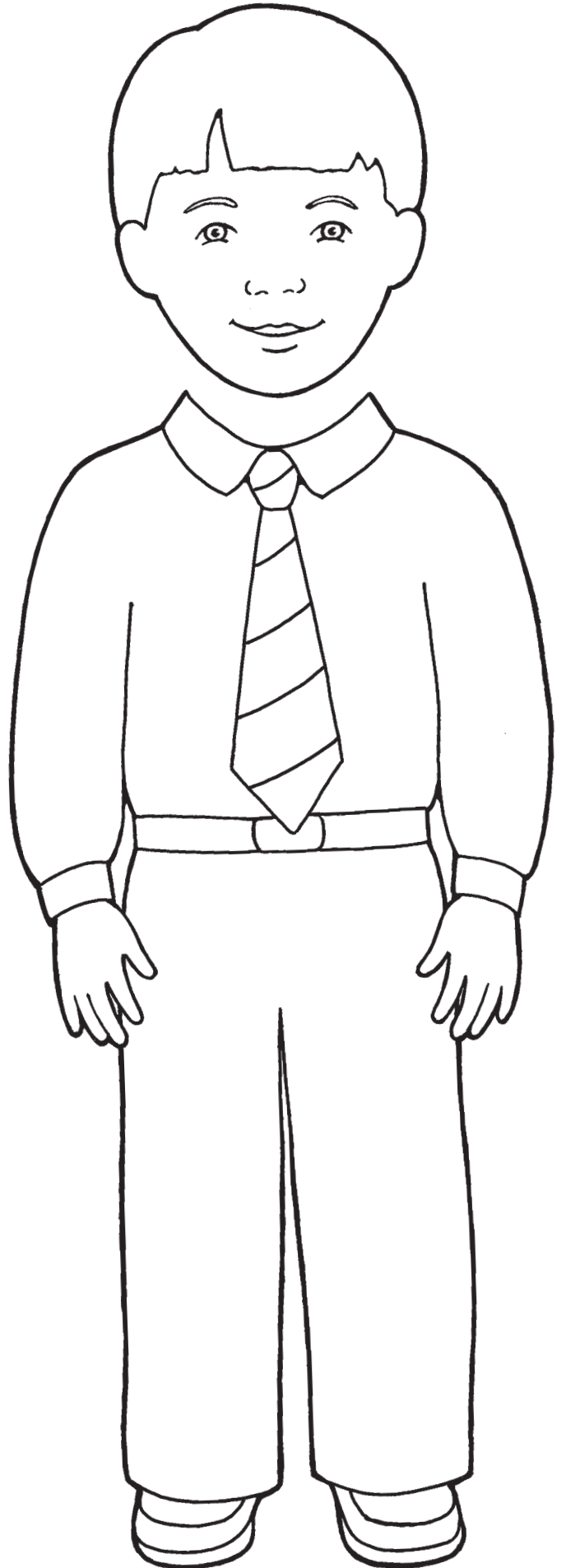
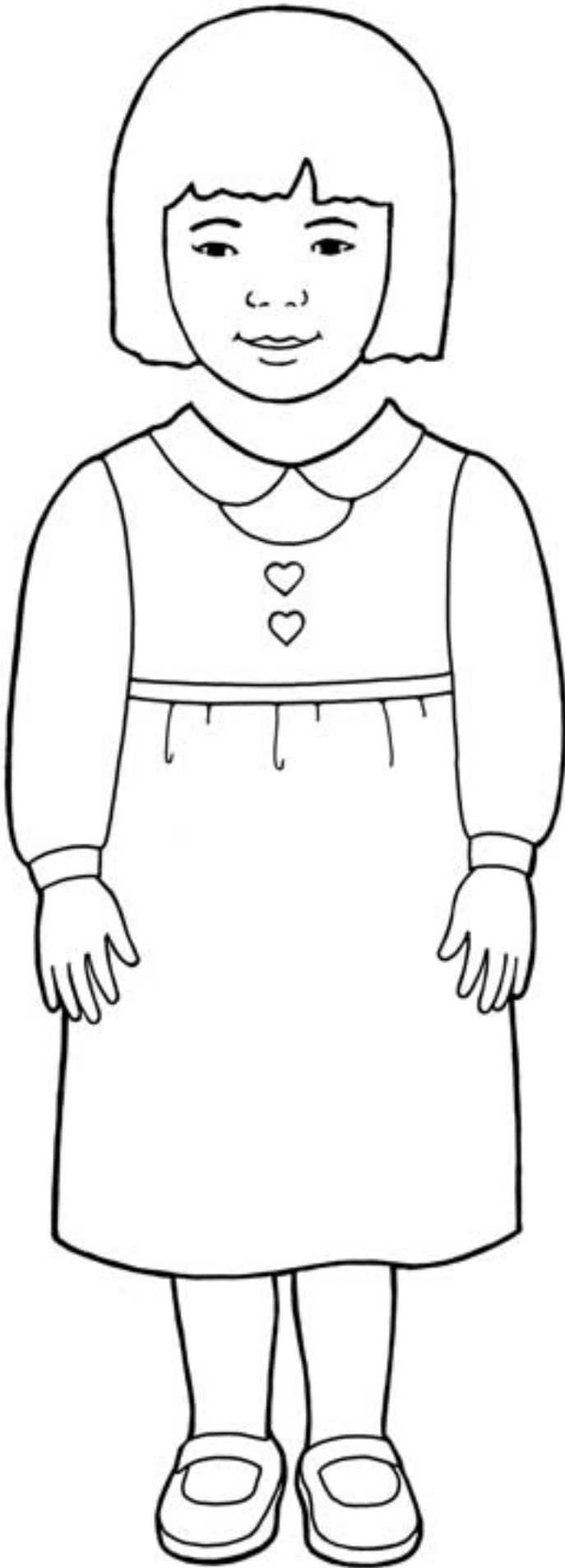

INNLEDNING FOR LÆREREN

For å forberede deg åndelig til å holde denne leksjonen, skulle du lese og grunne på følgende:

Herren har befalt: «Du skal takke Herren din Gud i alle ting» (L&p 59:7). Vi skulle gi uttrykk for vår takknemlighet til Gud for de mange velsignelser han gir oss. Vi skulle også være takknemlige overfor foreldre, lærere, venner og andre som hjelper oss på en eller annen måte. (Se også Salmene 100:3-4.)

FORBEREDELSE

- Les Lukas 17:11-19, og forbered deg på å gi et kort sammendrag av historien om de 10 spedalske.
- Ha med deg Bibelen. Merk Lukas 17:11-19 slik at du lett kan slå det opp.

LÆREAKTIVITETER

Begynn med en samlingsaktivitet. Du finner ideer på side 3.

Bønn Be et barn om å holde åpningsbønn.

Doktrinær undervisning Fortell barna at vår himmelske Fader har gitt oss mange velsignelser, som for eksempel kroppen vår, plantene og dyrene, familien og Kirken. Forklar at vi kan vise vår kjærlighet til ham ved å si «tak», og at vi også kan si «tak» til vår familie og våre venner og hvem som helst som gjør noe godt for oss.

Historie fra Skriftene Vis bildet på side 66. Pek ut Jesus og de menneskene som var veldig syke. Slå opp Lukas 17:11-19 i Bibelen, og fortell historien om de 10 spedalske. Nedenfor er et eksempel:

Det var 10 menn som var veldig syke. Jesus helbredet dem og gjorde dem friske (pek på Jesus på bildet). Alle ble veldig glade (pek på de spedalske på bildet). Men bare én mann takket Jesus (pek på den takknemlige spedalske på bildet). Vi kan si «tak» (be barna si «tak»).

Bilde Vis illustrasjonen på side 67. Fortell barna at vi viser vår kjærlighet til vår himmelske Fader ved å takke ham for alt han gir oss. Pek på en av illustrasjonene, og be barna gjøre en bevegelse som er relatert til den gjenstanden (de kan for eksempel forme et hustak med hendene over hodet, late som de plukker en frukt fra et tre og spiser den, late som de tar på seg sko osv.). Gjenta for hver av illustrasjonene.

Sang Syng eller si teksten i første og andre vers av «Kjære Far, jeg takker deg» (*Barnas sangbok*, 15), og utfør bevegelsene nedenfor. Be barna gjøre det sammen med deg.

Kjære Far, jeg takker deg (*fold armene*)
for de mange gaver (*strekk armene ut til siden*)
som du daglig gir til meg. (*pek på øyne, ører, hender og føtter*)
Du har gitt meg alt. (*pek på klærne, lat som du spiser*)



UNDERVISNINGSTIPS

Samlingsaktiviteter: Barn føler seg trygge når det er faste rutiner og kjente overganger fra én aktivitet til en annen. Dette hjelper dem å følge med og delta.

Historier: Vær oppmerksom på barnas oppfatningsevne. Unngå både babyspråk og ord som er for vanskelige. Bruk for eksempel «mennesker som var veldig syke» istedenfor «spedalske».

Konklusjon Be barna si: «Takk.» Fortell kort om din takknemlighet til din himmelske Fader og Jesus Kristus.

Bønn Be et barn om å holde avslutningsbønn.

VALGFRIE AKTIVITETER

FORBEREDELSE *Til bildeaktiviteten:* Ta med deg bilder av ting du er takknemlig for. Du kan velge bilder i denne håndboken eller i Kirkens tidsskrifter, eller du kan tegne dine egne.

Til fargeleggingsaktiviteten og «hva hører det sammen med»-spillet:

Kopier illustrasjonene på side 67 til hvert barn som de kan fargelegge. Ha med deg små papirbiter eller noe lignende barna kan bruke som markører til «hva hører det sammen med»-spillet. Ta med nok til at hvert barn kan få minst fire markører.

Aktivitetsvers Fortell barna at vi er takknemlige overfor vår himmelske Fader for kroppen vår. Be barna reise seg og utføre følgende aktivitetsvers sammen med deg. Improviser bevegelser som passer til teksten.

Ta på øynene, ta på knærne,
ta på ørene, ta på tærne.
Strekk armene opp,
enda høyere, mot den høyeste topp.
Legg hendene på håret,
sitt ned og legg dem på låret.

Peke på munnen din og si: «Jeg er takknemlig for munnen min.» Be barna si og gjøre det samme. Gjenta for øyne, nese, ører, hender og føtter. Be barna nevne ting de er takknemlige for, og gjenta det de sier.

Bilder Vis barna bildene du har med deg, og forklar kort hvorfor du er takknemlig for disse tingene. Be barna nevne noe de er takknemlige for.

Fargelegging La barna fargelegge en kopi av side 67. Mens de fargelegger, kan du peke på detaljer på bildene og forklare for barna hva de fargelegger. Les teksten på illustrasjonen for dem.

«Hva hører det sammen med»-spill Gi hvert barn fire små papirbiter. Vis illustrasjonene på side 67, pek på illustrasjonen av familien og les bildeteksten for barna. Be barna legge en papirbit på familien på sin egen kopi. Be dem gjenta frasen på illustrasjonen sammen med deg. Gjenta denne aktiviteten for de andre illustrasjonene.

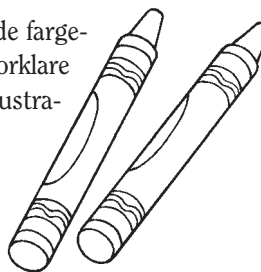

UNDERVISNINGSTIPS

Små barn vil kanskje ikke delta gjennom hele leksjonen. Med litt kjærlighet og oppmuntring kan du imidlertid lære dem å etterligne det du gjør. Hjelp dem å si «takk» når det passer seg. Ditt eksempel kan være ditt mest effektive undervisningshjelpemiddel. Barna vil lære holdninger, adferd og språk ved å observere deg. (Se *Undervisning, intet større kall*, 109.)

Repetisjon hjelper barn å lære, samtidig som det er morsomt for dem. De liker å høre ting om og om igjen. De kan lære korte setninger som er gjentakende og forutsigbare.



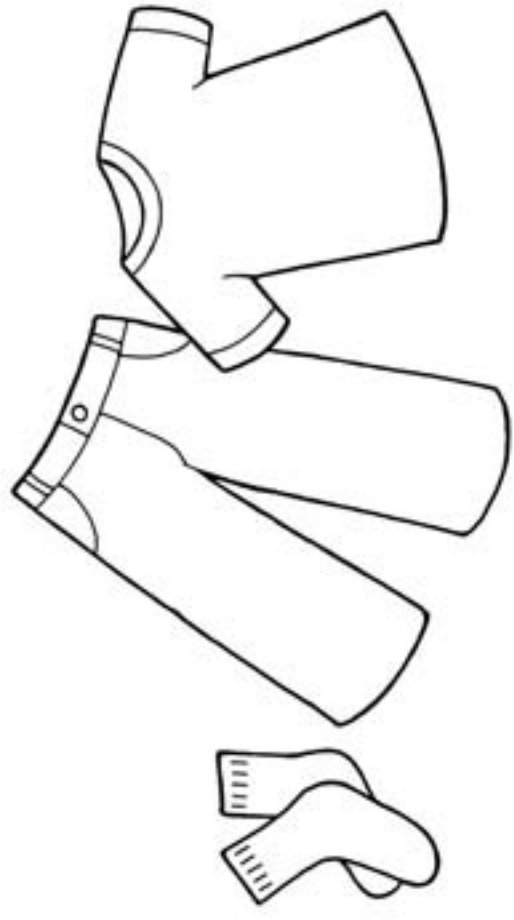

Jeg er taknemlig for
klærne mine.

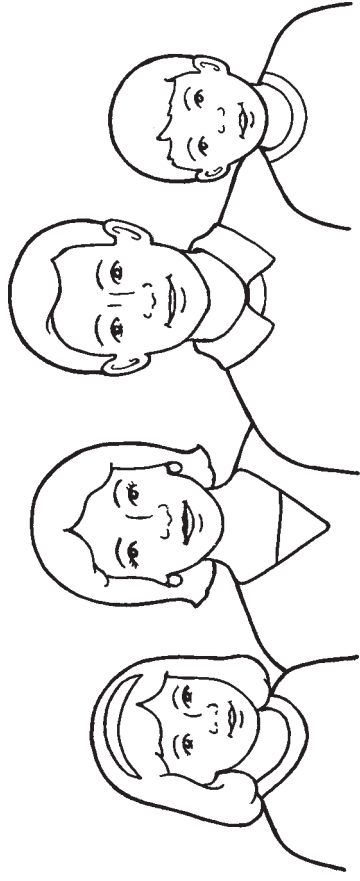

Jeg er taknemlig for
familien min.

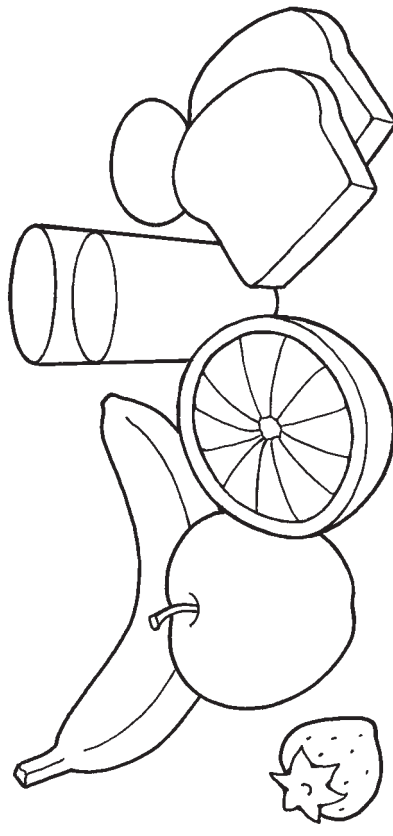

Jeg er taknemlig for
mat å spise.

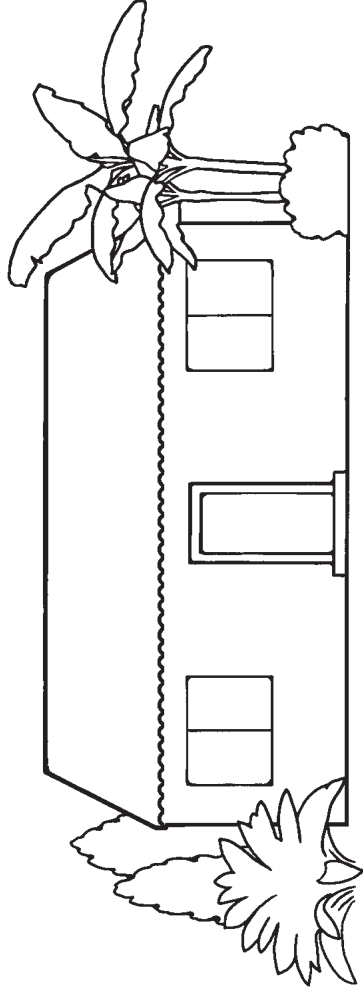

Jeg er taknemlig for
hjemmet mitt.

INNLEDNING FOR LÆREREN

For å forberede deg åndelig til å holde denne leksjonen, skulle du lese og grunne på følgende:

Når vi gjør noe galt eller gjør en tabbe, skulle vi innrømme våre feil og prøve å rette opp i dem (se Jakobs brev 5:16). Vår villighet til å ydmyke oss og be om unnskyldning kan bløtgjøre hjerter og forberede oss til å komme til Kristus (se 3. Nephi 12:23-24).

FORBEREDELSE

- Merk side 106 i denne håndboken slik at du lett kan slå den opp.
- Les 1. Nephi 17:7-8, 17-19, 49-55; 18:1. Forbered deg på kort å sammenfatte historien om da Nephi og brødrene hans bygget et skip.

LÆREAKTIVITETER

Begynn med en samlingsaktivitet. Du finner ideer på side 3.

Bønn Be et barn om å holde åpningsbønn.

Bilde Vis bildet av Jesus Kristus på side 106. Fortell barna at Jesus lærte oss hvordan vi kan være lykkelige. Forklar at det å bruke vennlige ord kan gjøre både oss selv og andre glade. Når vi gjør en feil eller gjør noe som ikke er snilt, skulle vi bruke dette vennlige ordet: «Unnskyld.» Be barna si: «Unnskyld.»

Sang Syng eller si refrenget i «Jeg prøver å ligne Jesus» (*Barnas sangbok*, 40), og utfør bevegelsene nedenfor. Be barna gjøre det sammen med deg.

Elsk din neste som Gud elsker deg. (*omfavn deg selv, og snu deg fra side til side*)

Vær vennlig og kjærlig mot alle på din vei. (*nikk med hodet opp og ned*)

Vær mild og barmhjertig mot liten og stor. (*omfavn deg selv og snu deg fra side til side*)

Da lyder du Herrens ord. (*nikk med hodet og opp og ned*)

Historie fra Skriftene Vis bildet av Nephi som bygger et skip (side 70), og fortell historien om da Nephi og brødrene hans bygget et skip. Nedenfor er et eksempel:

Dette er Nephi (pek på Nephi midt på bildet). Herren befalte Nephi å bygge et skip. Et skip er en stor båt (pek på skipet på bildet). Dette er Nephis brødre (pek på dem på bildet). Noen av dem sa uvennlige ting til Nephi og ville ikke hjelpe ham å bygge skipet. Nephi ble lei seg (*la barna late som de er lei seg*). Senere ba Nephis brødre om unnskyldning og hjalp ham å bygge skipet. Da ble alle glade igjen (*la barna late som de er glade*).

Minn barna om at når vi sier «Unnskyld», kan vi være glade og også hjelpe andre å være glade. Be barna si: «Unnskyld.»

Dramatisering La barna late som de hjelper Nephi å bygge skipet – kappe til materia-
lene, bære dem til stranden, slå i naglene og heise seilene. Gjør beve-
gelsene og lag lydene for å engasjere barna.



UNDERVISNINGSTIPS

Sanger: Når du skal hjelpe barn å lære en sang, synger du en kort frase og ber barna gjenta den etter deg. Så får du dem til å gjenta en hel linje og til slutt hele sangen.

Historier: Barn lærer av repetisjon. Fortell historier som barn liker, når som helst i barnestueperioden. Dette er en morsom måte å repetere det barna har lært.

Konklusjon Bær vitnesbyrd om at vi kan være lykkelige når vi sier: «Unnskyld.»

Bønn Be et barn om å holde avslutningsbønn.

VALGFRIE AKTIVITETER

FORBEREDELSE *Til gjetteleken:* Kopier side 71, og klipp ut en av sirklene. Fargelegg du ønsker det. Ta med deg tre lommestørklær eller små tøystykker.

Til armbåndsaktiviteten: Kopier og klipp ut sirklene på side 71 slik at hvert barn kan få en. Træ garn eller hyssing gjennom toppen av hver sirkel for å lage et armbånd eller halsbånd til hvert barn.



Gjettelek Legg de tre lommestørklærne på gulvet. Be barna holde for øynene mens du gjemmer ansiktet du har klippet ut, under et av lommestørklærne. La barna bytte på å løfte opp et lommestørkle til de finner ansiktet. Les så bildeteksten for dem, og be dem gjenta den sammen med deg. Gjenta leken til hvert barn som ønsker det har fått prøve.

Historier Fortell noen enkle historier for å hjelpe barna å si «Unnskyld», som for eksempel:

- En pike tok sin brors leke. Han ble lei seg (*la barna lage et trist ansikt*). Men så sa hun «Unnskyld» og ga leken tilbake til ham (*la barna si «Unnskyld»*). Broren hennes ble glad! (*be barna smile*).
- En gutt løp og dunket inn i søsteren sin. Søsteren ble lei seg (*la barna lage et trist ansikt*). Men så sa han «Unnskyld» (*la barna si «Unnskyld»*). Søsteren hans ble glad! (*be barna smile*).

Gjenta med andre eksempler.

Armbånd Gi hvert barn et armbånd eller halsbånd å ha på seg. Les teksten på illustrasjonen for dem.

UNDERVISNINGSTIPS

Dramatisering: Det å rollespille historier fra Skriftene hjelper barn å forstå og huske det du prøver å lære dem. (Se *Undervisning, intet større kall*, 164-65.)

Ressurser: Bruk bare kirkeproduserte ressurser i barnestueklassen. Hvis du trenger mer å gjøre for barna, kan du velge historier, leker, dukker eller fargeleggingsaktiviteter fra denne håndboken eller fra Kirkens tidskrifter. Du kan bruke disse aktivitetene så ofte du vil, og du kan holde samme leksjon to eller tre uker på rad.

Repetisjon: Hvis barn hører en frase gjentatt mange ganger, kan den bli en del av deres lyttevokabular. Hvis de sier frasen mange ganger, kan den bli en del av deres talevokabular.

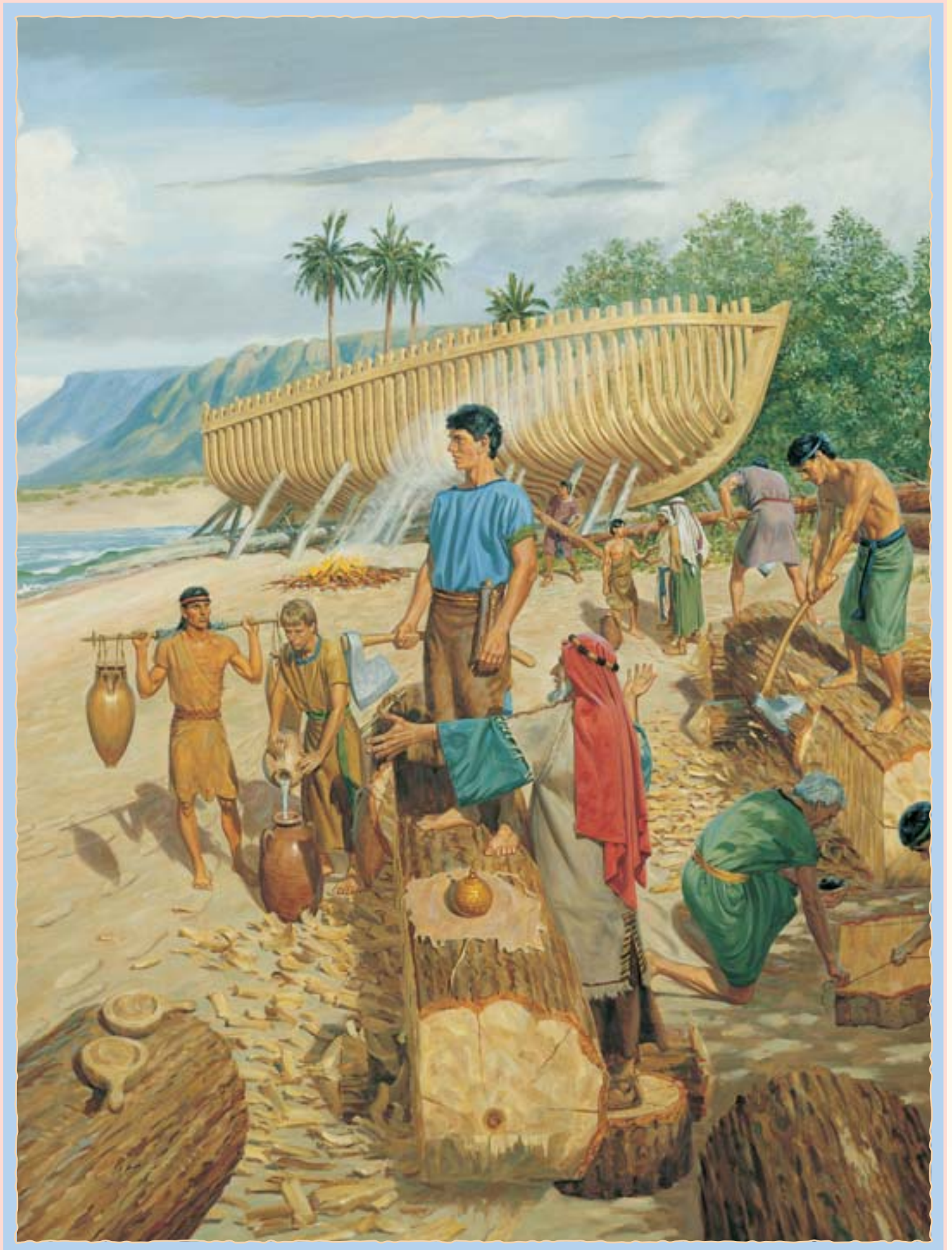



17

JEG VIL DELE MED ANDRE

INNLEDNING FOR LÆREREN

For å forberede deg åndelig til å holde denne leksjonen, skulle du lese og grunne på følgende:

Kristi sanne tilhengere har alltid vært kjent for sin villighet til å dele det de har med andre (se for eksempel Apostlenes gjerninger 2:44-45; Mosiah 18:28; 4. Nephi 1:3). Ved å dele våre velsignelser med de trengende, erkjenner vi at disse velsignelsene kommer fra Gud, og vi viser vår kjærlighet til alle hans barn.

FORBEREDELSE

Ta med deg en enkel gjenstand du kan bruke til å demonstrere det å dele (du kan også bruke en gjenstand i barnestuen, som for eksempel en leke eller en bok).

LÆREAKTIVITETER

Begynn med en samlingsaktivitet. Du finner ideer på side 3.

Bønn Be et barn om å holde åpningsbønn.

Sang Syng eller si refrenget i «Jeg prøver å ligne Jesus» (*Barnas sangbok*, 40), og utfør bevegelsene nedenfor. Be barna gjøre det sammen med deg.

Elsk din neste som Gud elsker deg. (*omfavn deg selv, og snu deg fra side til side*)

Vær vennlig og kjærlig mot alle på din vei. (*nikk med hodet opp og ned*)

Vær mild og barmhjertig mot liten og stor. (*omfavn deg selv og snu deg fra side til side*)

Da lyder du Herrens ord. (*nikk med hodet og opp og ned*)

Fortell barna at vår himmelske Fader ønsker at vi skal være snille mot hverandre. Forklar at når vi deler, er vi snille.

Demonstrasjon Fortell barna at dere skal øve på å dele. Vis dem hvordan de deler ved å si «Jeg vil dele» idet du gir den andre barnestuelederen gjenstanden du har tatt med deg. Understrek hvor lykkelig man blir når man deler. Be barna si: «Jeg vil dele.»

Bilder Vis det første bildet på side 74. Pek på piken til venstre, og fortell barna at denne piken har en dukke som hun elsker å leke med. Når venninnen kommer for å leke, sier piken: «Jeg vil dele dukken min med deg.» Påpek at begge er glade. Be barna si: «Jeg vil dele.»

Vis det andre bildet på side 74. Pek på gutten til høyre, og fortell barna at denne gutten elsker å leke med lekene sine. Når vennen hans kommer for å leke, sier gutten: «Jeg vil dele lekene mine med deg.» Forklar at nå er begge glade. Be barna si: «Jeg vil dele.»

Sang Syng eller si følgende tekst til «Synge en sang er moro» (*Barnas sangbok*, 129) mens du later som du deler med barna. Be barna gjøre det sammen med deg.



UNDERVISNINGSTIPS

Å dele med andre er ofte vanskelig for små barn. De vil lære av ditt eksempel. Under leksjonen og gjennom hele barnestueperioden kan du vise dem hvordan de deler med andre, og så la dem øve på å gjøre det. (Se *Undervisning, intet større kall*, 165.) Hvis de er motvillige, skulle du ganske enkelt vise dem igjen, uten å tvinge dem til å dele.

Å dele med deg er moro det,
moro det, ja, moro det.
Å dele med deg er moro det,
ja, det er moro det.

Konklusjon Fortell barna hvor glad du blir når du deler. Forklar at vår himmelske Fader også blir glad når vi deler.

Bønn Be et barn om å holde avslutningsbønn.

VALGFRIE AKTIVITETER

FORBEREDELSE *Til illustrasjonsaktiviteten:* Kopier illustrasjonen på side 75 til hvert barn.

Til terningspillet: Kopier og klipp ut illustrasjonen på side 75.

Fargelegg om du ønsker det. Brett langs de stiplede linjene, og tape eller lim flikene for å lage en terning.

Illustrasjon Vis illustrasjonen på side 75, og gi hvert barn en kopi av illustrasjonen. Pek på bildet av den smilende gutten, og forklar at vi kan dele våre smil med andre. Be barna peke på den smilende gutten på sine kopier. Gjenta for de andre illustrasjonene.

Terningspill Rull terningen du laget. Be barna gjøre noen enkle bevegelser som passer til bildet på toppen av terningen. Be så barna si følgende sammen med deg: «Jeg vil dele [mine smil, mine leker, min mat osv.] med andre.» Når siden med bare ordene «Jeg vil dele» kommer opp, ber du barna klappe i hendene og si: «Jeg vil dele.» Gjenta til hvert barn har fått mulighet til å rulle terningen.



Aktivitetsvers Si følgende aktivitetsvers, og be barna gjøre det sammen med deg:
Jeg vil følge Jesus,
være snill, gjøre andre glad. (*omfavn deg selv*)
Jeg vil dele mine smil, (*pek på munnen og smil*)
jeg vil dele mine leker. (*lat som du gir bort en leke*)
Da blir Jesus også glad.

UNDERVISNINGSTIPS

Kopiering: Hvis du ikke har tilgang til en kopimaskin, kan du legge et tynt papirark over illustrasjonene og tegne dem av med blyant eller penn. Det er ikke så farlig om du ikke får med deg alle detaljene, bare tegn av omrisset og nok detaljer til å kunne se hva illustrasjonene forestiller.

Terningspill: Hvis du har mange små barn i barnestueklassen, kan det være best å rulle terningen selv hver gang istedenfor å la barna gjøre det etter tur.

Aktivitetsvers: Barn liker dikt og sanger med enkle bevegelser. Du kan bruke aktivitetsvers som er godkjent av Kirken, for å hjelpe barn å føle seg velkommen, gjøre seg klar til å be, lære prinsipper i evangeliet eller delta i en leksjon.



Jeg vil dele fargestifter.

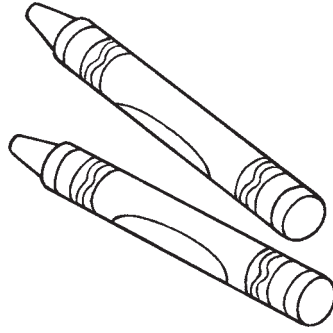

Jeg vil dele leker.

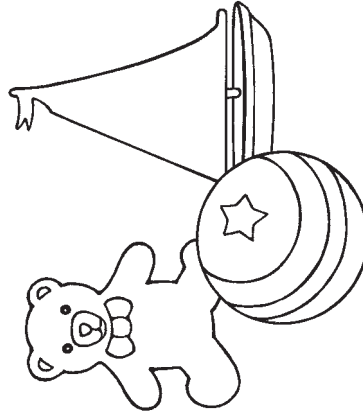

Jeg vil dele smil.

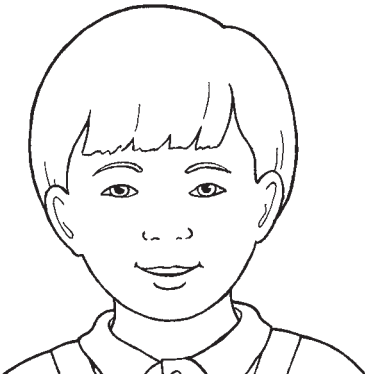

Jeg vil dele mat.

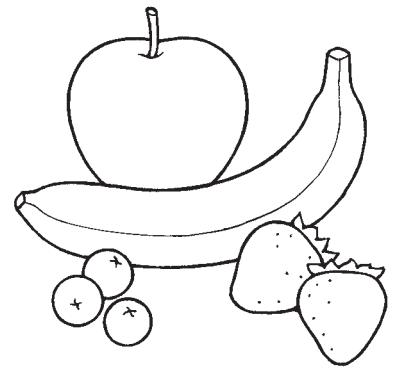

Jeg vil dele bøker.

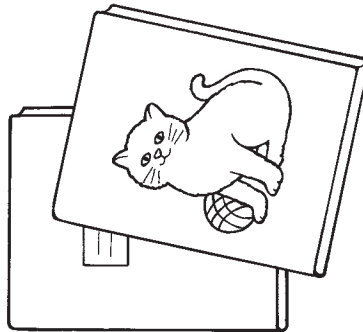

**Jeg vil
dele med
andre**

INNLEDNING FOR LÆREREN

For å forberede deg åndelig til å holde denne leksjonen, skulle du lese og grunne på følgende:

Å elske andre, selv de som er forskjellige fra oss, er en av de viktigste måtene å følge Frelseren Jesus Kristus på (se Johannes 13:34-35). Vi viser andre kjærlighet ved å være snill mot dem, lytte til dem, trøste dem og hjelpe dem. (Se Matteus 25:34-40; Mosiah 18:8-9.)

FORBEREDELSE

- Les Lukas 10:25-37, og forbered deg til å fortelle historien om den barmhjertige samaritan veldig enkelt.
- Ha med deg Bibelen.
- Merk side 74 i denne håndboken slik at du lett kan slå den opp.

LÆREAKTIVITETER

Begynn med en samlingsaktivitet. Du finner ideer på side 3.

Bønn Be et barn om å holde åpningsbønn.

Bilder Vis bildene på side 74. Forklar at barna i disse bildene leker vennlig sammen. Når vi er vennlige mot andre, viser vi dem kjærlighet.

Sang Syng eller si teksten til «Elsk hverandre» (*Barnas sangbok*, 39), og utfør bevegelsene nedenfor. Be barna gjøre det sammen med deg.
Elsk hverandre, lød Hans ord, (*strek armene ut til siden*)
vør en trofast venn.
Alle som du godhet gir, (*legg en hånd over hjertet*)
elsker deg igjen. (*omfavn deg selv*)

Historie fra Skriftene Vis bildet av den barmhjertige samaritan på side 78. Slå opp i Bibelen, og fortell barna at du skal fortelle en historie som Jesus fortalte om å elske andre. Fortell historien om den barmhjertige samaritan med enkelt språk. Nedenfor er et eksempel:

Det var en gang en mann som lå på bakken (*pek på den skadede mannen på bildet*). Han var skadet. To menn gikk forbi. De så ham, men de hjalp ham ikke. En tredje mann kom (*pek på den barmhjertige samaritan i bildet*). Han så mannen som lå på bakken, og han hjalp ham. Han viste kjærlighet.

Rollespill Fortell barna at Jesus sa at vi også skulle vise kjærlighet. Be dem late som de går en tur, og gi dem anledninger til å late som de viser andre kjærlighet. For eksempel:

La oss gå en tur (*gå på stedet*). Se, der er en venn som har falt. La oss hjelpe vennen vår opp (*lat som du hjelper vennen opp*). La oss fortsette å gå. Vi ser en venn som er tørst. La oss gi vår venn litt vann å drikke (*lat som du gir ham drikke*). La oss fortsette å gå. Vi ser mamma og pappa. La oss gi dem en klem og si: «Jeg er glad i deg» (*omfavn deg selv og si: «Jeg er glad i deg»*).



UNDERVISNINGSTIPS

Forberedelse: «Når vi underviser i evangeliet, skulle vi ydmykt erkjenne at Den hellige ånd er den egentlige læreren. Vi har privilegiet å være det instrument Den hellige ånd kan undervise, vitne, trøste og inspirere gjennom. Vi skulle derfor gjøre oss verdige til å motta Ånden... Når du forbereder deg åndelig og erkjenner Herren i din undervisning, vil du bli et redskap i hans hånd. Den hellige ånd vil forøke dine ord med kraft» (*Undervisning, intet større kall*, 41).

Skriftene: Bruk Skriftene til å undervise barna. Når du forteller en historie fra Skriftene, bør du åpne Skriftene og peke på hvor historien finnes. Lær barna å verdsette og vise ærbødighet for Skriftene.

Konklusjon Fortell barna at du er oppriktig glad i dem. Fortell dem hvor glad du blir når du viser andre kjærighet.

Bønn Be et barn om å holde avslutningsbønn.

VALGFRIE AKTIVITETER

FORBEREDELSE *Til skriftstedaktiviteten:* Ha med deg Bibelen. Merk Johannes 15:12 slik at du lett kan slå det opp.

Til fargeleggingsaktiviteten og hjerteaktiviteten: Kopier illustrasjonen på side 79 til hvert barn så de kan fargelegge.

Skriftsted Fortell barna at i Skriftene lærer Jesus oss å elske hverandre. Les Johannes 15:12, og gjør bevegelsene nedenfor. Be barna gjøre det sammen med deg.

Dette er mitt bud

at dere skal elske hverandre, (*legg begge hendene over hjertet*) likesom jeg har elsket dere. (*strek armene ut til siden*)

Fargelegging La barna fargelegge en kopi av illustrasjonen på side 79. Mens de fargelegger, kan du hjelpe dem å forstå at vi alle er Guds barn og at hver og en av oss er spesielle. Minn dem om at vår himmelske Fader og Jesus vil at vi skal elske alle.

Hjerteaktivitet Les følgende eksempler (eller lag dine egne), og spør: «Viser dette kjærighet?» Etter hvert eksempel ber du barna holde opp papirhertene sine og si: «Kjærighet.»

Når dere hjelper til med å rydde.

Når dere spør pent og sier «tak».

Når dere deler lekene deres med andre.

Når dere hjelper noen som er skadet.

Ros barna når de deltar. Denne aktiviteten passer spesielt godt til litt eldre barn.

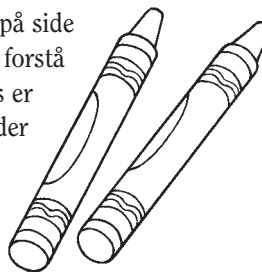

UNDERVISNINGSTIPS

Konklusjon: Smil når du forteller barna at du er glad i dem. Se dem inn i øynene. Dine ansiktsuttrykk og dine handlinger vil fortelle barna enda mer enn dine ord vil.

Fargelegging: Små barn er kanskje ikke i stand til å fargelegge innenfor linjene. De er kanskje bare interessert i å tegne en strek eller to på siden. Gi dem stadig positive kommentarer uten å be dem fargelegge på en bestemt måte. Formålet med illustrasjonene i denne håndboken er å gi barna en visuell fremstilling av prinsippene i leksjonen.



Jeg vil elske andre

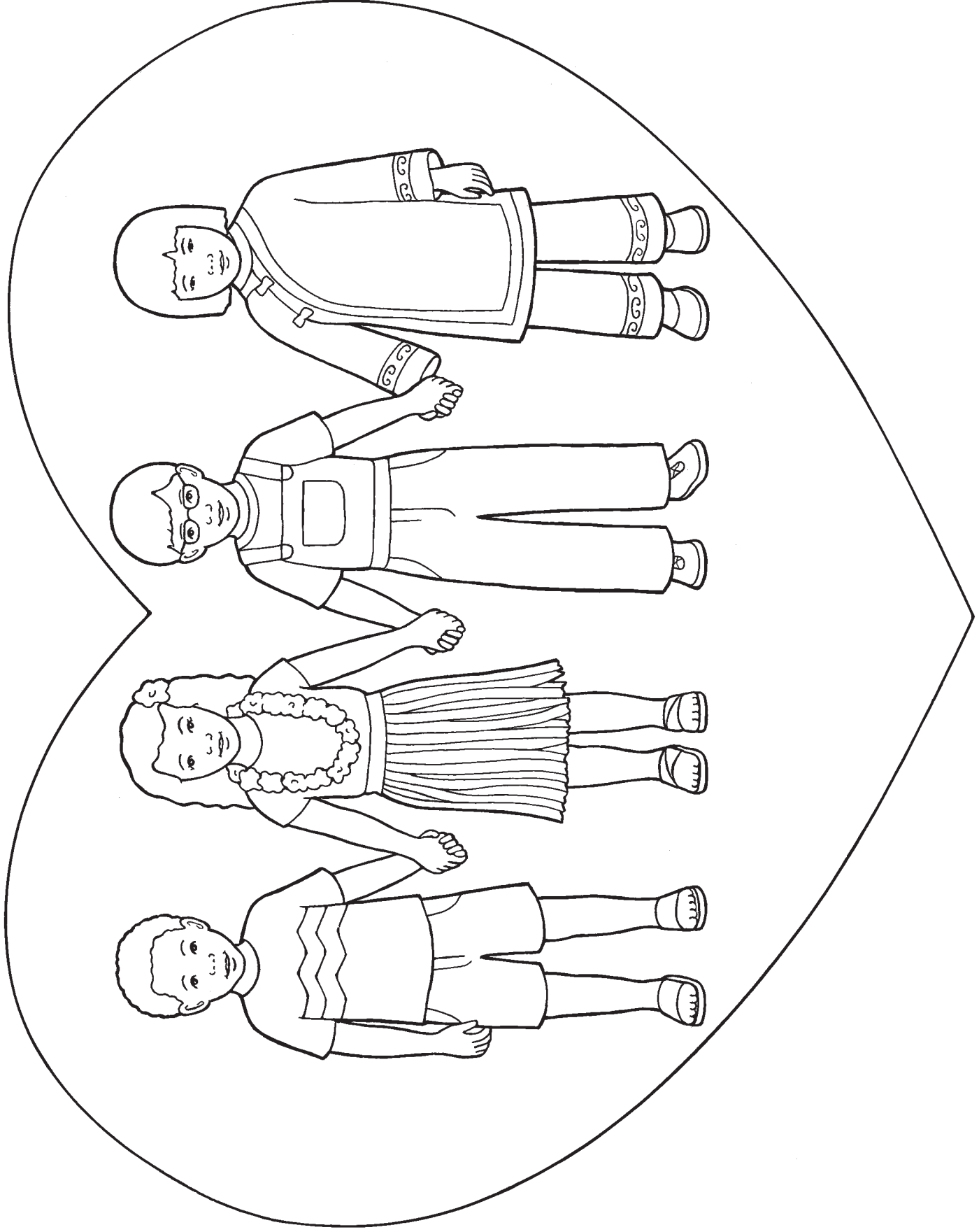

INNLEDNING FOR LÆREREN

For å forberede deg åndelig til å holde denne leksjonen, skulle du lese og grunne på følgende:

Vår himmelske Fader ønsker at vi skal være lykkelige. Planen han utarbeidet for oss, kalles ofte «lykkens store plan» (Alma 42:8). Selv om motgang er en viktig del av livet, kan vi velge å ha en positiv innstilling, og vår muntre holdning kan hjelpe andre også å være mer optimistiske.

LÆREAKTIVITETER

Begynn med en samlingsaktivitet. Du finner ideer på side 3.

Bønn Be et barn om å holde åpningsbønn.

Historie La et barn holde bildet på side 82. Fortell følgende historie:
 Maria og moren hennes gikk en tur (*pek på Maria og moren på bildet*). Noen av dem de møtte på veien, så sure, triste eller bekymret ut (*be barna late som de er sure, triste eller bekymret*). Maria spurte mamma: «Hvorfor er folk så triste?» Mamma sa: «Jeg vet ikke, men kanskje vi kan smile til dem og hjelpe dem å bli glade.» Litt senere så Maria en kvinne som kom mot dem. Maria smilte så bredt hun kunne (*be barna smile så bredt de kan*). Da kvinnen så Marias glade ansikt, smilte hun tilbake. Maria sa: «Det virket!» Mamma sa: «Når vi velger å være glade, hjelper det andre å bli glade også.»

Be barna smile. Fortell dem at smilene deres hjelper alle å være glade. Be barna si «glad».

Sang Syng eller si teksten til «Smil» (*Barnas sangbok*, 128), og utfør bevegelsene nedenfor. Be barna gjøre det sammen med deg.

Surt og gretten ansikt (*dra ned munnvikene og lag et surt ansikt*)
 må aldri være til. (*rist på hodet fra side til side*)

Vend opp ned på det

og få et riktig vakkert smil. (*dytt opp munnvikene til et smil*)

Ingen liker sure fjes. (*dytt munnvikene ned og lag et surt ansikt*)

Vis oss nå et smil. (*dytt opp munnvikene til et smil*)

Gjør vår verden bedre

ved å slippe smilet til. (*nikk med hodet og opp og ned*)

Lek Få barna til å stå i en sirkel. Fortell dem at dere skal øve på å smile til hverandre. Stå foran et barn og smil til ham eller henne. Be barnet også smile. Si så: «La oss gå og smile til andre.» Ta barnet i hånden, og gå til et annet barn og smil. Be det nye barnet holde det første barnet i hånden og smile til et annet barn. Fortsett slik til alle barna holder hverandre i hånden.

Konklusjon Fortell barna at når vi velger å være glade, hjelper det andre å bli glade også. Be barna si: «Jeg kan være glad!»

Bønn Be et barn om å holde avslutningsbønn.



UNDERVISNINGSTIPS

Sanger: Barn liker ting de har sett og hørt før. Syng sanger fra denne eller tidligere leksjoner når som helst i barnestueperioden. Denne repetisjonen vil hjelpe dem å lære sangene og huske prinsippene i evangeliet som du har gjennomgått.

Lek: Som med enhver aktivitet, skulle du tilpasse denne leken til størrelsen på barnestuen. Hvis det er mange barn, kan det være hensiktsmessig å smile til to eller tre barn om gangen.

VALGFRIE AKTIVITETER

FORBEREDELSE *Til repetisjonsaktiviteten:* Merk side 67 i denne håndboken slik at du lett kan slå den opp. Ta med deg bilder av ting du er takknemlig for. Du kan velge bilder i denne håndboken eller i Kirkens tidsskrifter, eller du kan tegne dine egne.

Til illustrasjonsaktiviteten: Kopier illustrasjonen på side 83 til hvert barn.

Sang Syng eller si teksten til «Er du veldig glad» (*Barnas sangbok*, 125), og utfør bevegelsene nedenfor. Be barna gjøre det sammen med deg.

Er du veldig glad og vet det, ja så klapp. (*klapp, klapp*)

Er du veldig glad og vet det, ja så klapp. (*klapp, klapp*)

Er du veldig glad og vet det,

så la alle mennesker se det. (*smil, pek på ansiktet ditt*)

Er du veldig glad og vet det, ja så klapp. (*klapp, klapp*)

Gjenta, og bytt ut «klapp» med andre handlinger, som «tramp», «hopp» osv.

Aktivitetsvers Si følgende aktivitetsvers, og be barna gjøre det sammen med deg:

Et smil er veldig smittende. (*dytt opp munnvikene til et smil*)

Så når jeg føler meg trist og lei, (*dra munnvikene ned for å lage et trist fjes*)

prøver jeg å smile til andre, (*dra munnvikene opp til et smil*)

for da blir jeg glad i en fei! (*legg begge hendene over hjertet*)

Repetisjon Repeter de to bildeaktivitetene fra leksjon 15 (side 64 og 65). Forklar at når vi husker på alt det fine vår himmelske Fader har gitt oss, kan det hjelpe oss å føle oss lykkelige.

Illustrasjon Gi hvert barn en kopi av sure-smile-fjeset på side 83. Be barna se på bildene mens du synger sangen «Smil» igjen. Hjelp dem å gå fra surt fjes til smilefjes på de rette stedene i løpet av sangen.

UNDERVISNINGSTIPS

Valgfrie aktiviteter: For å holde på barnas interesse og få dem til å delta aktivt, skulle du bruke varierte undervisningsmetoder. Du skulle veksle mellom å fortelle historier og syng, og å bruke aktivitetsvers, leker og bevegelser. Sett ikke av mer enn 2-3 minutter til hver aktivitet. (Se *Undervisning – intet større kall*, 71-72, 89-90.)

Repetisjon: Repeter aktiviteter fra tidligere leksjoner så ofte du vil. Repetisjon er morsomt for barna, og det hjelper dem å lære.



Jeg kan være lykkelig

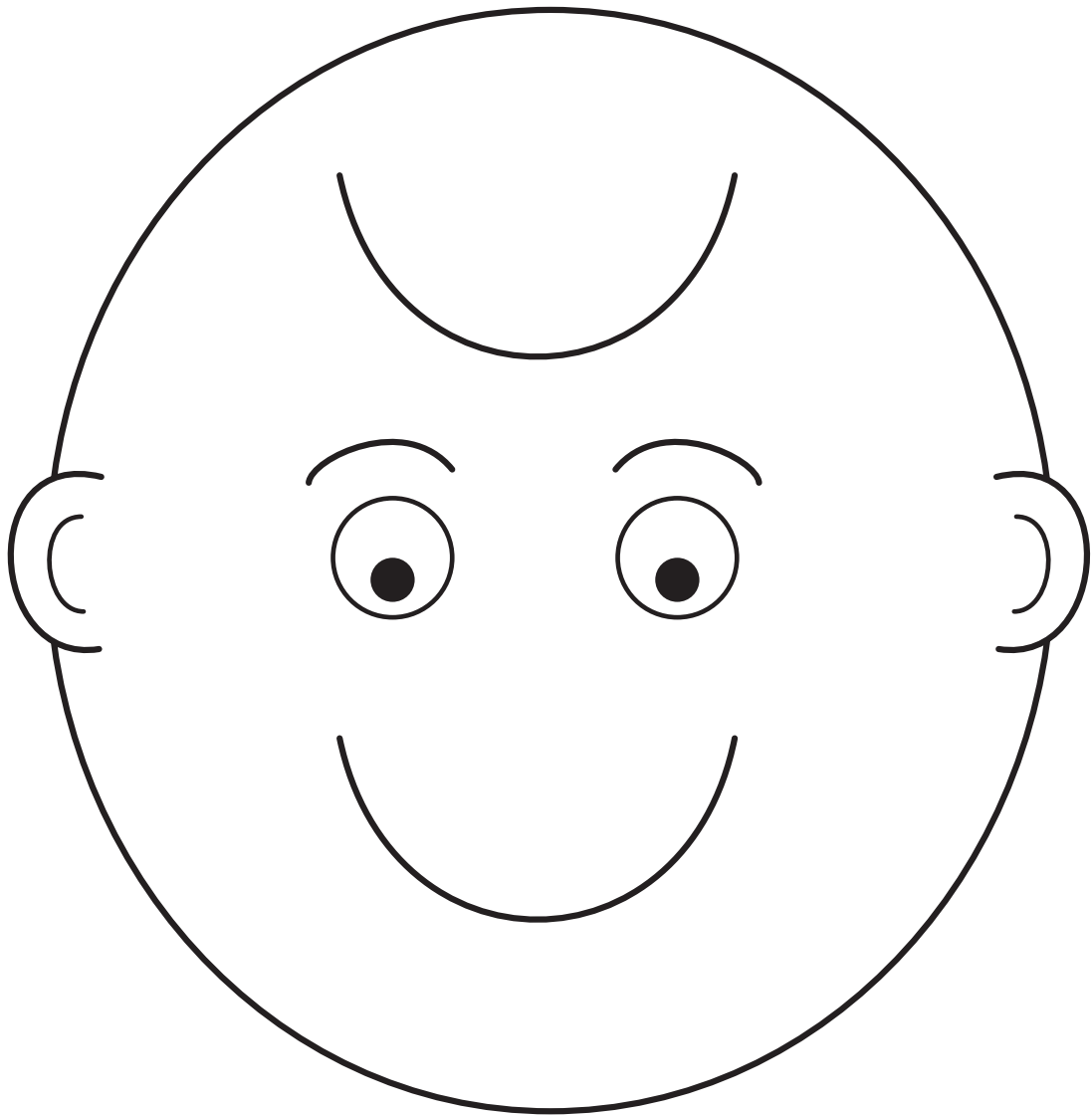

INNLEDNING FOR LÆREREN

For å forberede deg åndelig til å holde denne leksjonen, skulle du lese og grunne på følgende:

Ærbødighet er dyp respekt for og kjærlighet til vår himmelske Fader og Jesus Kristus. Det innebærer mye mer enn å sitte stille under en leksjon, selv om ærbødighet ofte viser seg i hvordan vi oppfører oss i kirken og på andre hellige steder. Hvis vi bestreber oss på å bli mer ærbødige, vil vi føle Den hellige ånds innflytelse sterkere i vårt liv. (Se L&p 63:64, 84:54, 109:21.)

LÆREAKTIVITETER

Begynn med en samlingsaktivitet. Du finner ideer på side 3.

Bønn Be et barn om å holde åpningsbønn.

Bilde Vis barna bildet på side 86. Fortell barna at denne familien er i kirken og at de er ærbødige. Be barna si «ærbødig». Forklar at det å være ærbødig betyr å tenke på vår himmelske Fader og Jesus Kristus. Påpek ting som familien på bildet gjør for å vise at de er ærbødige. Henled spesielt oppmerksomheten på barna på bildet.

Øvelse Hjelp barna å forstå at når vi kommer til kirken, kan vi vise kjærlighet til vår himmelske Fader og Jesus ved å være ærbødige. Beskriv noen måter vi viser ærbødighet på i kirken, og øv på dem sammen med barna. For eksempel:

- Vi snakker med dempet stemme. (*øv på å snakke lavt*)
- Vi går stille. (*øv på å gå stille*)
- Vi sitter stille. (*øv på å sitte stille*)
- Vi hører på lærerne våre. (*hold hånden rundt øret*)
- Vi tenker på Jesus. (*pek på hodet*)

Sang Forklar at en annen måte vi viser ærbødighet på, er ved å synge ærbødige sanger. Syng eller si teksten til «Ærbødig må jeg være» (*Barnas sangbok*, 13), og utfør bevegelsene nedenfor. Be barna gjøre det sammen med deg.

*Ærbødig må jeg være, (pek på deg selv)
for jeg min Gud har kjær, (legg hendene over hjertet)
når jeg er i Herrens hus, (legg fingertuppene sammen for å lage
et hustak)
og da står han meg nær. (omfavn deg selv)*

Konklusjon Gi barna ros for at de er ærbødige. Forklar at disse tingene hjelper oss og andre rundt oss å tenke på vår himmelske Fader og Jesus. Be barna si: «Jeg vil være ærbødig.» Oppfordre dem til å være ærbødige i dag.

Bønn Fortell barna at det er på tide å holde avslutningsbønn. Spør: «Hvordan kan dere være ærbødige under bønningen?» Hjelp dem å øve på å folde armene, bøye hodet og lukke øynene mens du holder bønningen. Minn barna på at når vi gjør dette, viser vi vår himmelske Fader og Jesus at vi er glad i dem. Ros dem for at de viser ærbødighet.



UNDERVISNINGSTIPS

Ærbødighet: «Ha enkle ting i tankene som du kan gjøre for å minne [barna] på å være ærbødige. Du vil kunne gjenopprette en ærbødig atmosfære ved å synge lavt eller nynne en ærbødig sang, vise et bilde eller gi et tegn med hånden som barna gjenkjenner som en påminnelse om å være ærbødig.

Husk at det er spesielt vanskelig for barn å sitte stille i lang tid av gangen. Hjelp barna å lytte og delta aktivt. Gi dem pauser med jevne mellomrom» (*Undervisning, intet større kall*, 83).

Gjentakelsessetninger: Noen barn vil kanskje ikke gjenta setninger sammen med deg. Det er i orden. De vil likevel lære ved å se og høre på deg og de andre barna.

VALGFRIE AKTIVITETER

FORBEREDELSE *Til blabokaktiviteten:* Kopier illustrasjonen på side 87. Fargelegg den om du ønsker det. Klipp langs de heltrukne strekene for å lage to fliker. Brett flikene over for å dekke tegningen.

Til fargeleggingsaktiviteten: Kopier illustrasjonen på side 87 til hvert barn så de kan fargelegge den. Klipp langs den heltrukne streken for å lage blabøker til barna.



Blabok Hold opp illustrasjonen du har klargjort slik at flikene dekker tegningen. Fortell barna at du skal vise dem noen bilder som viser hvordan vi kan være ærbødige under en bønn. Åpne den øverste fliken, og les teksten på innsiden av fliken. Gjør det samme med den nederste fliken. Gjenta aktiviteten. Denne gangen kan du be barna øve på å bøye hodet, lukke øynene og folde armene.

Aktivetsvers Si følgende vers, og be barna gjøre det sammen med deg:

Åpne, lukk dem. (*åpne og lukk hendene*)

Åpne, lukk dem. (*åpne og lukk hendene*)

Gi et lite klapp. (*klapp i hendene*)

Åpne, lukk dem. (*åpne og lukk hendene*)

Åpne, lukk dem. (*åpne og lukk hendene*)

Legg dem i fanget. (*hold hendene sammen i fanget*)

Fargelegging La barna fargelegge en kopi av blabøkene du har laget til dem.

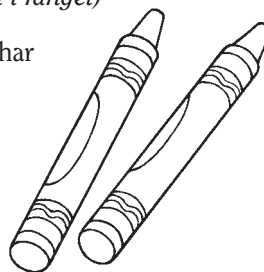

UNDERVISNINGSTIPS

Ros: «Belønn ikke ærbødighet med mat eller annet. Arranger ikke konkurranser om hvem som kan være mest ærbødig. Det vil lett føre til at man fokuserer på de gale tingene. Lær barna om de virkelige belønningene for å være ærbødige, som større forståelse og Åndens påvirkning» (*Undervisning, intet større kall*, 83). Gi barna konkret muntlig ros når de viser ærbødighet. For eksempel: «Jeg liker at Maria sitter så ærbødig. Takk, Maria.»

Fargelegging: Mens barna fargelegger, gjennomgår du prinsippene som forklares i leksjonen. Pek på detaljer på bildene, og forklar for barna hva de fargelegger. Les teksten på illustrasjonen for dem.



Jeg lukker øynene,
bøyer hodet

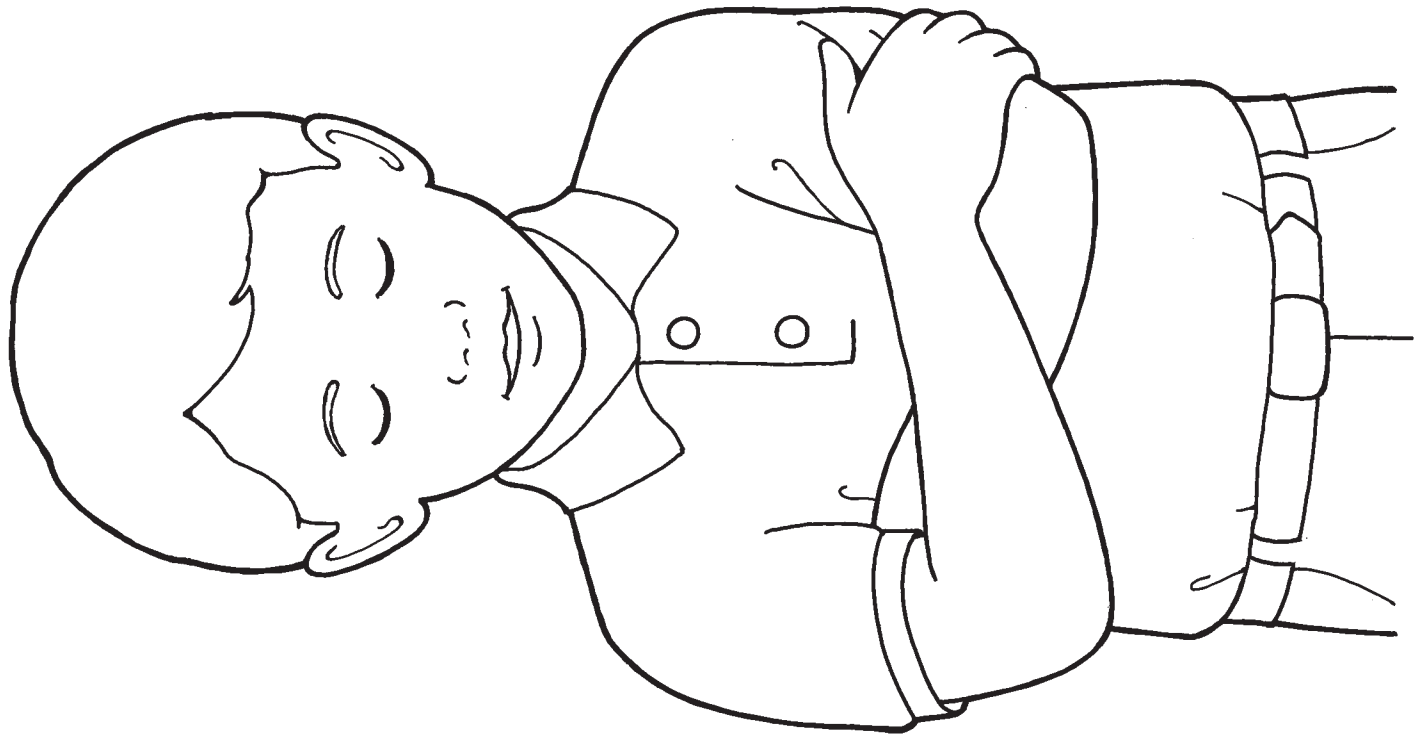

og folder armene
under bønnen.

21

JOSEPH SMITH SÅ VÅR HIMMELSKE FADER OG JESUS KRISTUS

INNLEDNING FOR LÆREREN

For å forberede deg åndelig til å holde denne leksjonen, skulle du lese og grunne på følgende:

Joseph Smith var vår tids første profet. Han så og samtalte med Gud Faderen og Jesus Kristus. Gjennom profeten Joseph gjenopprettet Herren den sanne Kirke og gjenga evangeliets fylde. (Se Joseph Smith–Historie 1:9-19.)

FORBEREDELSE

- Les Joseph Smith – Historie 1:9-19, og forbered deg på kort å fortelle historien om Det første syn.
- Ha med deg Bibelen.
- Ha med deg Den kostelige perle. Merk Joseph Smith – Historie 1:17 slik at du lett kan slå det opp.

LÆREAKTIVITETER

Begynn med en samlingsaktivitet. Du finner ideer på side 3.

Bønn Be et barn om å holde åpningsbønn.

Historie fra Skriftene Vis bildet på side 90 mens du kort forteller historien om det første syn (se Joseph Smith – Historie 1:9-19). Nedenfor er et eksempel:

Dette er et bilde av Joseph Smith (*pek på Joseph, og be barna si «Joseph Smith»*). Han ønsket å vite hvilken kirke som var sann. Han leste i Bibelen (*åpne Bibelen*) at vi kan be for å få vite sannheten (*be barna late som de leser*). Joseph gikk til et skogholt (*pek på trærne*) for å spørre sin himmelske Fader i bønn. Mens han ba, så han vår himmelske Fader og Jesus Kristus.

Slå opp Joseph Smith – Historie 1:17 i Den kostelige perle, og fortell barna at du skal lese hva vår himmelske Fader sa til Joseph Smith. Forklar at han pekte på Jesus Kristus og sa: «Dette er min elskede Sønn. Hør ham!» Forklar at Jesus fortalte Joseph at han ville gjenopprette Jesu Kristi sanne kirke.

Øvelse Fortell historien igjen. Denne gangen ber du barna stå med utstrakte armer for å late som de er trær i Den hellige lund. Be barna svaie som om de blåser i vinden mens du snakker om Josephs bønn. Be dem så stå musestille når du forteller dem at vår himmelske Fader og Jesus viste seg for Joseph.

Sang Syng eller si teksten til «På en herlig vårdag» (*Barnas sangbok*, 57), og utfør bevegelsene nedenfor. Be barna gjøre det sammen med deg. På en herlig vårdag i en skog så grønn, (*rekk armene i været som trær*) som svar på bønn fikk Joseph se vår Fader og hans Sønn. (*knel ned og fold armene*)



UNDERVISNINGSTIPS

Historier: Små barn har begrenset konsentrasjonsevne. Planlegg hvordan du kan engasjere dem i historien. Du kan for eksempel få dem til å holde bilder eller gjenta setninger. Stopp ofte opp for å peke på detaljer i bildene, og vis dem lenge nok til at hvert barn får sett dem før du går videre med historien. (Se *Undervisning, intet større kall*, 169.)

Sanger: «Musikkens fengende rytmer hjelper barna å huske det de synger og tekstens budskap» (*Undervisning, intet større kall*, 172). Musikk er også en effektiv måte å invitere Ånden til klassen på.

Konklusjon Bær kort vitnesbyrd om at Joseph Smith så vår himmelske Fader og Jesus Kristus.

Bønn Be et barn om å holde avslutningsbønn.

VALGFRIE AKTIVITETER

FORBEREDELSE *Til fingerdukkeaktiviteten:* Kopier og klipp ut fingerdukkene på side 91, eller bruk de dukkene du laget til den valgfrie aktiviteten i leksjon 9. Fargelegg dukkene om du ønsker det.

Til fargeleggingsaktiviteten: Kopier illustrasjonen på side 91 til hvert barn så de kan fargelegge den.

Aktivitetsvers Si følgende aktivitetsvers, og be barna gjøre det sammen med deg:
Joseph knelte ned blant skogens trær (*hold armene opp som trær*)
og uttalte en spesiell bønn. (*fold armene*)
Han så Faderen og Sønnen (*se opp, mens du skygger for øynene med hånden*)
Han lyttet til dem der. (*hold hånden rundt øret*)

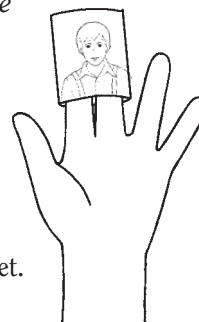

Fingerdukkeaktivitet Fortell kort historien om det første syn en gang til, denne gangen ved hjelp av fingerdukkene du har laget. La barna holde dukkene hvis de vil.

Fargelegging La hvert barn fargelegge en kopi av illustrasjonen på side 91. Mens de fargelegger, kan du repetere historien om det første syn. Pek på detaljer i bildet, og forklar for barna hva de fargelegger. Les teksten på illustrasjonen for dem.

UNDERVISNINGSTIPS

Vitnesbyrd: Uttrykk ditt vitnesbyrd på en enkel, kortfattet måte. For eksempel: «Jeg vet at Joseph Smith så vår himmelske Fader og Jesus Kristus.»

Fingerdukker: Hvis du velger å bruke denne aktiviteten, kan det være lurt å lage nok fingerdukker til at hvert barn kan leke med en.

Eldre barn: Vurder å be de eldre barna hjelpe deg å fortelle de yngre barna historien om det første syn. Vis dem hvordan de bruker fingerdukkene eller bildet på side 42 til å fortelle historien. Å hjelpe barna å undervise hverandre er en god måte å underbygge det du har lært dem på.

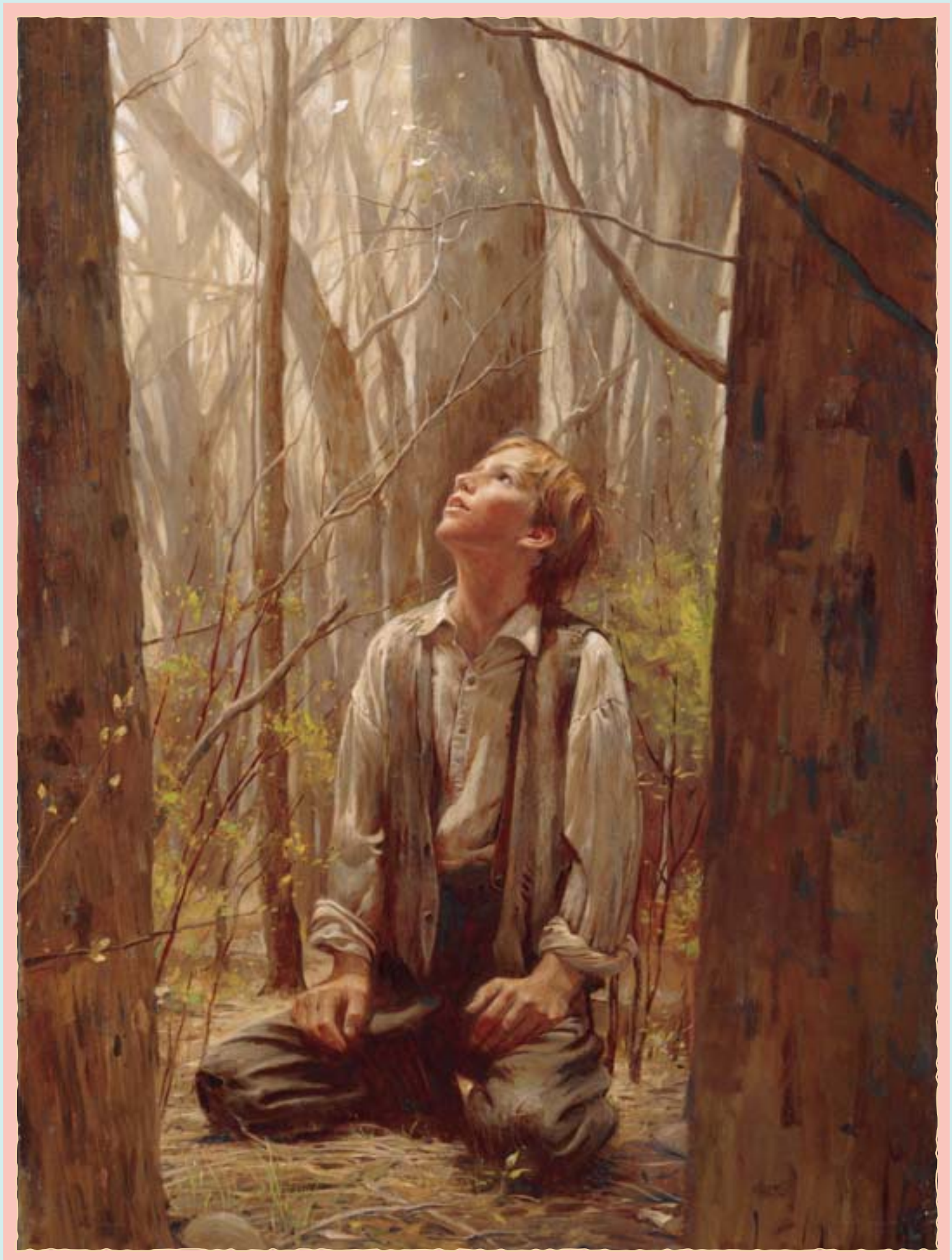

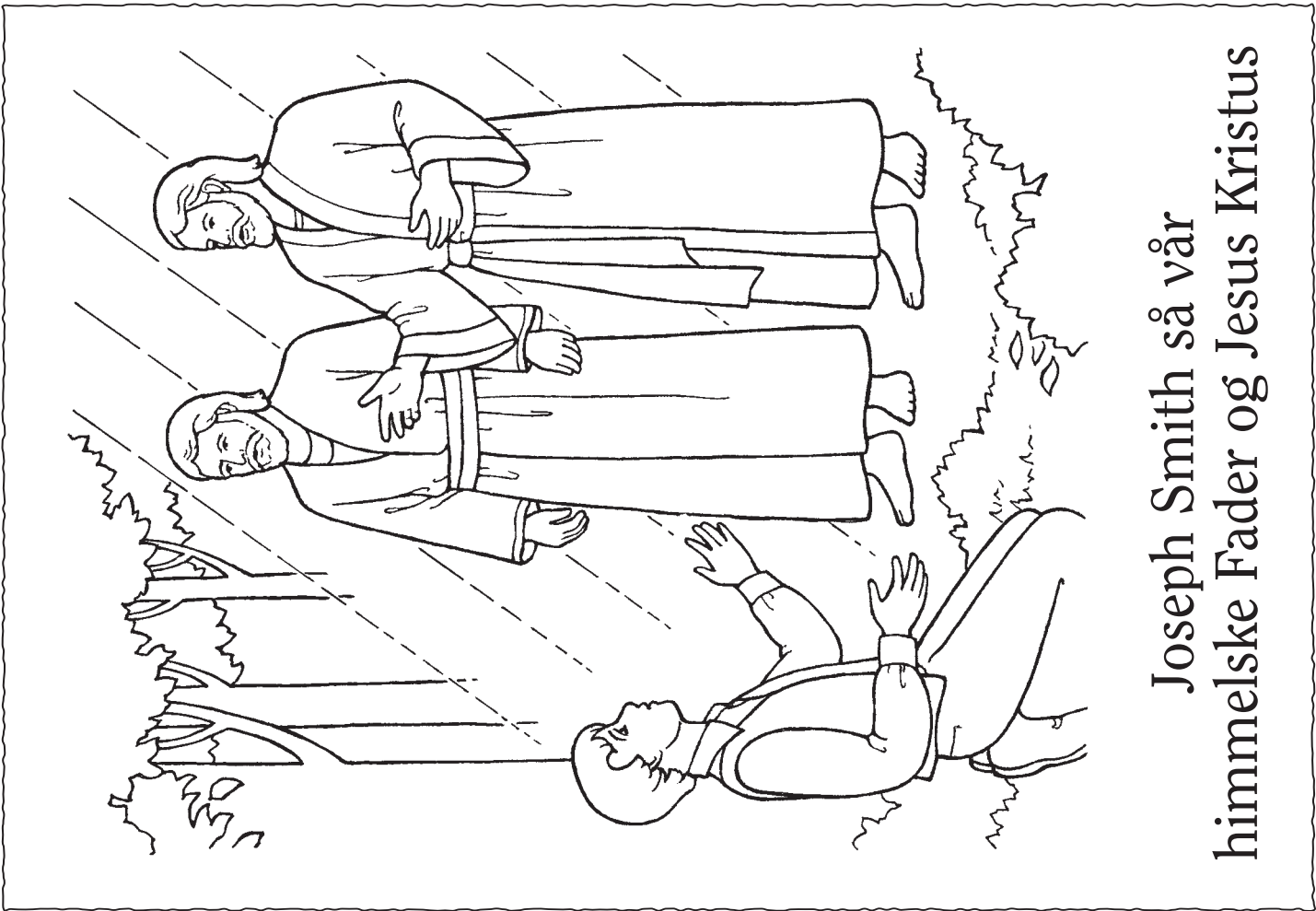

Joseph Smith så vår
himmelske Fader og Jesus Kristus

Kopier denne siden, og klipp ut fingerdukkene langs de heltrukne, rette linjene. Brett langs de stiplede linjene. Fest så sidene med tape, men la dukkene være åpne i bunnen slik at barna kan feste dem på fingrene.

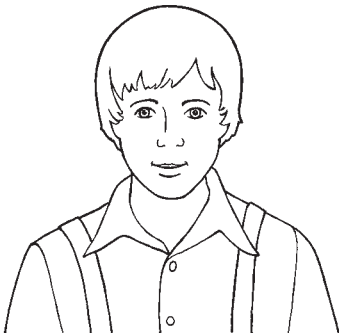

INNLEDNING FOR LÆREREN

For å forberede deg åndelig til å holde denne leksjonen, skulle du lese og grunne på følgende:

Mormons bok er et mektig vitne om Jesus Kristus. Den inneholder vitnesbyrd fra oldtidsprofeter som forutså hans komme og forsto hans misjon. Den inneholder dessuten en opptegnelse om hans besøk til det amerikanske kontinent etter sin oppstandelse (se 3. Nephi 11-27).

Hovedhensikten med Mormons bok er å overbevise alle mennesker «om at Jesus er Kristus, den evige Gud, som åpenbarer seg for alle nasjoner» (Mormons boks tittelside. Se også 1. Nephi 13:40-41; 2. Nephi 25:26; 33:10-11).

FORBEREDELSE

- Merk side 22, 94 og 126 i denne håndboken slik at du raskt kan slå dem opp.
- Ta med deg en Mormons bok.

LÆREAKTIVITETER

Begynn med en samlingsaktivitet. Du finner ideer på side 3.

Bønn Be et barn om å holde åpningsbønn.

Sang Syng refrenget av «Søk, overvei og be» (*Barnas sangbok*, 66), og utfør bevegelsene nedenfor. Be barna gjøre det sammen med deg.

Søk, (*lat som du åpner en bok*) overvei (*pek på hodet*) og be, (*fold armene*)

det er dette jeg må gjøre, (*pek på deg selv*)

da Ånden vil vitne, og dypt i mitt sinn (*leg en hånd på brystet*)

vil jeg vite at Skriften er sann. (*pek på hodet*)

Bilder Hold opp Mormons bok. Si: «Dette er Mormons bok. Mormons bok lærer oss om Jesus.» Be barna si: «Mormons bok.» Åpne Mormons bok og legg den foran deg.

Vis bildet av Kristi fødsel (side 126 i denne håndboken). Pek på Mormons bok, og fortell barna at Mormons bok lærer oss at Jesus Kristus kom til jorden.

Vis bildet av Jesus som helbreder nephittene (side 94). Pek på Mormons bok, og fortell barna at Mormons bok lærer oss at Jesus helbredet mennesker som var syke.

Vis bildet av Jesus som velsigner nephittenes barn (side 22). Pek på Mormons bok, og fortell barna at Mormons bok lærer oss at Jesus velsignet barna.

Konklusjon Be barna si: «Mormons bok lærer meg om Jesus Kristus,» noen få ord om gangen. Fortell dem at du vet at Mormons bok er sann.

Bønn Be et barn om å holde avslutningsbønn.



UNDERVISNINGSTIPS

Forberedelse: Hvis du er godt forberedt med historier, bilder og leker før barnestueperioden begynner, vil du kunne ha oppmerksomheten rettet mot barna. Søk ydmykt Åndens veiledning under dine leksjonsforberedelser.

Sanger: Du kan bruke Primær-sanger i nesten alle leksjoner for å presentere eller oppsummere et prinsipp. Primær-sanger hjelper barna å lære og huske prinsipper i evangeliet. De lar også barn bære vitnesbyrd på en enkel og vakker måte.

Skriftene: Ved at du åpner Skriftene og peker på dem mens du underviser, hjelper du barna å forstå at historiene om Jesus kommer fra Skriftene.

VALGFRIE AKTIVITETER

FORBEREDELSE *Til poseleken:* Kopier illustrasjonene på side 95. Klipp langs de stiplede linjene. Legg bildene i en pose eller en annen beholder.

Til boken: Lag en kopi av side 95 slik at hvert barn kan fargelegge den.

Aktivitetsvers Si følgende aktivitetsvers, og be barna gjøre det sammen med deg:

Les Mormons bok. (*begynn med hendene sammen, for så å åpne dem som en bok*)

Les den hver dag.

Men før du leser, (*pek på hodet*)

må du alltid huske å be. (*fold armene*)

[Terri Clark: «Read the Book of Mormon», *Friend*, mars 2004, 11]

Poselek Be et barn velge en illustrasjon fra posen eller beholderen. Les bildeteksten på illustrasjonen for barna. Gjenta til hvert barn som ønsker det har valgt en illustrasjon.

Bok La hvert barn fargelegge en kopi av illustrasjonene på side 95. Mens de fargelegger, kan du snakke med dem om illustrasjonene. Pek på Jesus i hvert bilde. Når de er ferdige, bretter du langs de stiplede linjene for å lage en bok. Les så boken for barna.

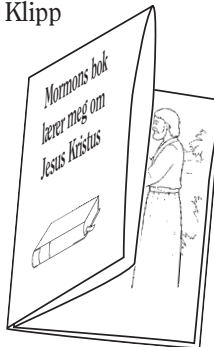

UNDERVISNINGSTIPS

Aktiviteter: Hold barna engasjert ved hjelp av varierte aktiviteter. Dette er trolig den beste måten å unngå forstyrrende adferd på. (Se *Undervisning, intet større kall*, 71-72, 80.)

Små barn blir lett distrauert. Mens den ene barnestuelederen underviser eller leder en aktivitet, kan den andre hjelpe til å med å lede barnas oppmerksomhet mot aktiviteten. Å gi barnet noe å holde kan også hjelpe ham eller henne å delta aktivt i leksjonen.



Mormons bok lærer oss at Jesus helbredet de syke
(se 3. Nephi 17:7-10).

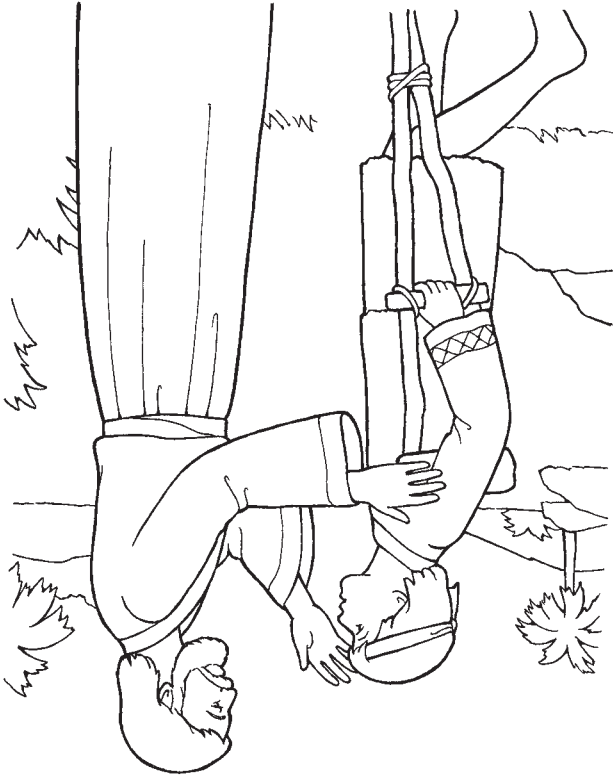

Mormons bok lærer oss at Jesus kom til jorden
(se Alma 7:10-12).

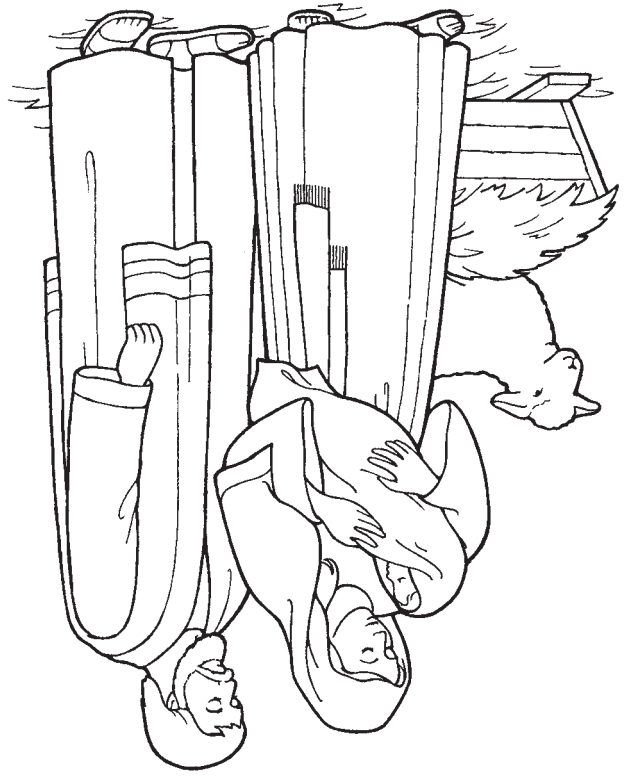

Mormons bok lærer meg om Jesus Kristus

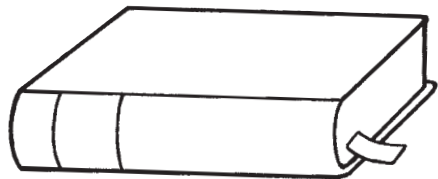

Mormons bok lærer oss at Jesus velsignet barna
(se 3. Nephi 17:21-24).



INNLEDNING FOR LÆREREN

For å forberede deg åndelig til å holde denne leksjonen, skulle du lese og grunne på følgende:

Jesu Kristi Kirke av Siste Dagers Hellige godtar Bibelen, Mormons bok, Lære og pakter og Den kostelige perle som hellig skrift. Hovedhensikten med Skriftene er å vitne om Jesus Kristus, hjelpe oss å komme til ham og motta evig liv (se 2. Nephi 25:26; Helaman 3:29-30). Skriftene inneholder også historier om mennesker som ble velsignet for å adlyde vår himmelske Fader. Nephi uttrykte sin kjærlighet til skriftene på denne måten: «Min sjel fryder seg over Skriftene, og mitt hjerte fordyper seg i dem» (2. Nephi 4:15).

FORBEREDELSE

- Les Markus 10:13-16 og 1. Nephi 17:7-10; 18:1-4. Forbered deg til å gi barna et kort sammendrag av disse historiene.
- Ha med deg Skriftene.
- Merk side 70 i denne håndboken slik at du lett kan slå den opp.

LÆREAKTIVITETER

Begynn med en samlingsaktivitet. Du finner ideer på side 3.

Bønn Be et barn om å holde åpningsbønn.

Doktrinær undervisning Vis barna Skriftene, og fortell dem hvor glad du er i Skriftene. Be barna si «Skriftene». Fortell dem at vi lærer om vår himmelske Fader og Jesus Kristus i Skriftene. Vi lærer at de elsker oss og vil at vi skal være lykkelige.

Historier fra Skriftene Vis bildet på side 98, og pek på Jesus. Forklar at Skriftene lærer oss om Jesus. Åpne Bibelen, og gi et kort sammendrag av historien om da Jesus velsignet barna (se Markus 10:13-16). Det følgende er et eksempel:
Jesus elsker barn. Én dag kom noen mennesker med sine små barn til Jesus (*pek på barna på bildet*). Han tok dem i sine armer og velsignet dem.

Vis bildet på side 70. Forklar at Skriftene forteller oss om mennesker som ble velsignet fordi de adlød vår himmelske Fader. Åpne Mormons bok og gi et kort sammendrag av historien om da Nephi bygget et skip (se 1. Nephi 17:7-10; 18:1-4). Det følgende er et eksempel:

Dette er Nephi (*pek på Nephi på bildet*). Herren befalte Nephi å bygge et skip. Nephi hadde aldri bygget et skip før, men han adlød. Herren viste ham hvordan han skulle bygge skipet. (*La barna late som de bygger et skip.*)

Sang Syng eller si refrenget av «Søk, overvei og be» (*Barnas sangbok*, 66), og utfør bevegelsene nedenfor. Be barna gjøre det sammen med deg. Søk, (*lat som du åpner Skriftene*) overvei og be, (*fold armene*) det er dette jeg må gjøre, (*pek på deg selv*) da Ånden vil vitne, og dypt i mitt sinn vil jeg vite at Skriften er sann. (*lat som du holder en åpen bok*)



UNDERVISNINGSTIPS

Skriftene: «Når du underviser barn, skulle du hyppig bruke Skriftene og finne måter å gjøre barna fortrolige med å bruke Skriftene» (*Undervisning, intet større kall*, 57). Hjelp dem å bli kjent med menneskene og historiene i Skriftene. Hjelp dem å forstå at det du lærer dem kommer fra Skriftene.

Sanger: Når du skal syng eller fremsi et vers for barn, bør du lære deg ordene og bevegelsene utenat. Slik vil du kunne holde øyekontakt og vise din entusiasme for aktiviteten.

Konklusjon Få barna til å gjenta frasen: «Jeg elsker Skriftene.» Fortell om din kjærlighet til Skriftene og ditt vitnesbyrd om at de er sanne.

Bønn Be et barn om å holde avslutningsbønn.

VALGFRIE AKTIVITETER

FORBEREDELSE *Til dukkeaktiviteten:* Kopier og klipp ut figurene på side 99 til hvert barn, og lag en ekstra kopi til deg selv. Tape eller lim en pinne på baksiden av hver figur for å lage pinnedukker.

Dukkeaktivitet

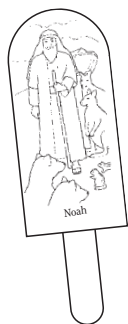

La barna fargelegge figurene du har klippet ut. Når de er ferdige, holder du opp Adam og Eva-dukken og ber barna holde opp sine. Be dem si: «Adam og Eva.» Åpne Det gamle testamente, og fortell barna at Skriftene forteller oss at Adam og Eva var de første menneskene på jorden. De bodde i Edens hage. Få barna til å late som dukkene deres går i hagen.

Hold opp Noah-dukken, og be barna holde opp sine. Be dem si: «Noah.» Si at Skriftene forteller oss at Noah bygget en ark og samlet dyr i arken. Få barna til å late som de er dyr.

Hold opp Moses-dukken, og be barna holde opp sine. Be dem si: «Moses.» Si at Skriftene forteller oss at Herren ga Moses 10 bud. Be barna holde opp 10 fingre mens du teller til 10.

Aktivitetsvers

Si følgende aktivitetsvers, og be barna gjøre det sammen med deg:

Lær meg om Skriftene, *(lat som du leser i Skriftene)*
de forteller meg sannheten. *(pek på deg selv)*

Lær meg hvordan profeter adlyder.

Lær meg om Skriftene, *(lat som du leser i Skriftene)*
jeg må vite sannheten. *(pek på deg selv)*

Lær meg så jeg kan vite veien.

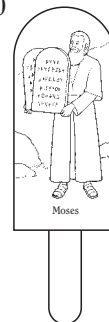

UNDERVISNINGSTIPS

Fargelegging: Mens barna fargelegger, kan du fortelle dem om illustrasjonene. Forklar at Skriftene forteller oss sanne historier om disse menneskene og mange andre som adlød vår himmelske Fader.

Hvis du foretrekker det, kan du vente med å samle inn barnas pinnedukker til etter at de har fargelagt illustrasjonene. Du kan også la barna ta med seg illustrasjonene hjem, slik at foreldrene kan sette dem sammen.

Aktivitetsvers: Du kan bruke aktivitetsvers når som helst i barnestueperioden, når barna trenger å bevege seg eller når du trenger å få deres oppmerksomhet. Det er også en god måte å repetere prinsipper du har gjennomgått tidligere.



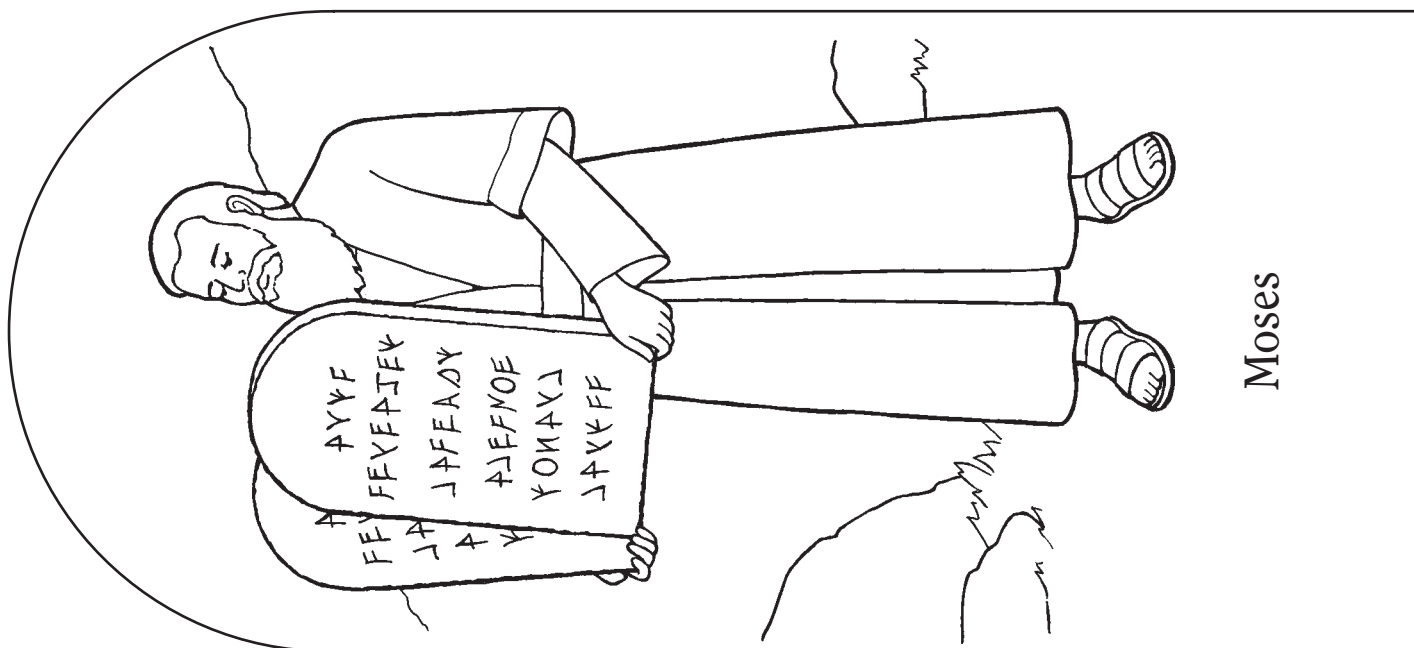

Moses

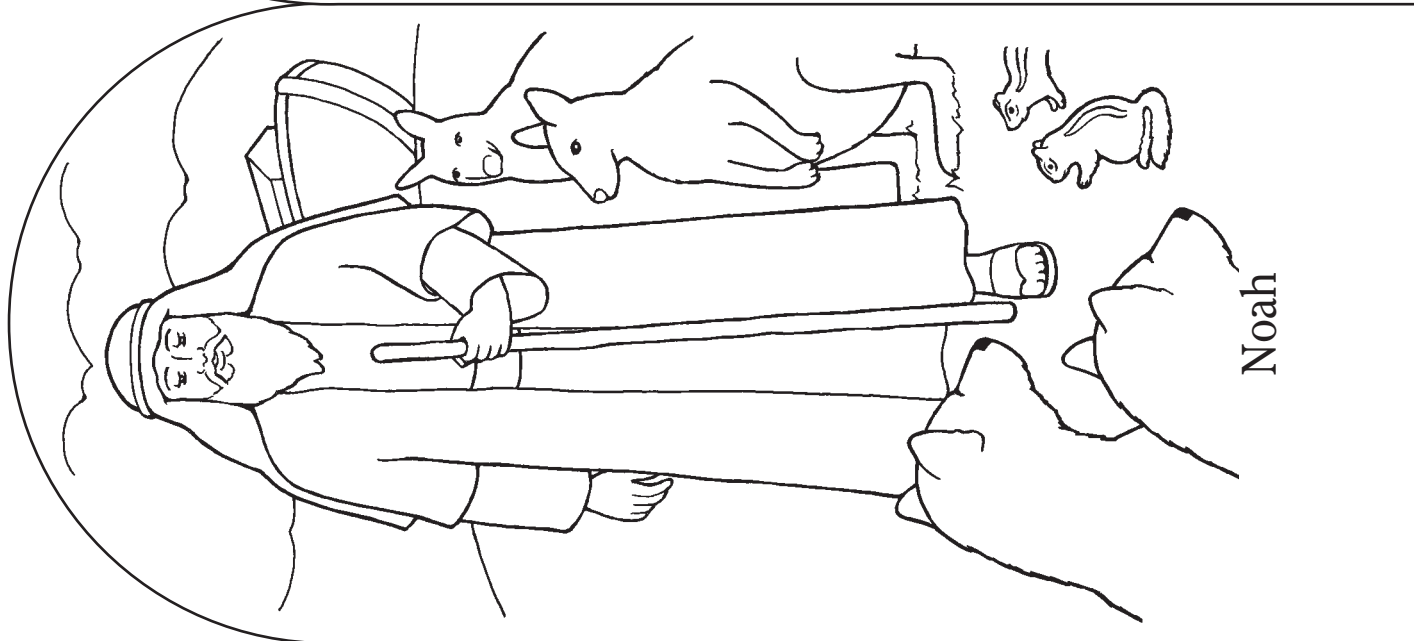

Noah



Adam og Eva

INNLEDNING FOR LÆREREN

For å forberede deg åndelig til å holde denne leksjonen, skulle du lese og grunne på følgende:

En profet er en mann som er kalt av Gud til å tale for ham. Profeter mottar Guds ord gjennom åpenbaring, og blir så befalt å forkynne for folket (se Amos 3:7; 1. Nephi 22:2; L&p 1:38; Veiledning til Skriftene, «Profet», 157). Vi er velsignet med å bli ledet av levende profeter. I likhet med oldtidens profeter vitner vår tids profeter om Jesus Kristus og forkynner hans evangelium. Deres læresetninger er Herrens sinn og vilje.

FORBEREDELSE

Ha med deg et bilde av Kirkens nåværende president, hvis du har et.

LÆREAKTIVITETER

Begynn med en samlingsaktivitet. Du finner ideer på side 3.

Bønn Be et barn om å holde åpningsbønn.

Lek Spør om barna vil leke «følg lederen» med deg. Velg et barn til å gå, klappe eller gjøre noe annet. Be barna følge det første barnet og gjøre det han eller hun gjør. Fortsett til hvert barn som ønsker å være lederen, har fått prøve. Be barna følge deg til leksjonsområdet, og be dem sette seg.

Doktrinær undervisning Fortell barna at vi har en spesiell leder å følge, vår profet. Forklar at en profet er en mann som snakker med Gud – Gud forteller profeten hva vi skulle gjøre. Fortell barna at hvis vi følger profeten, vil vi være lykkelige, og vår himmelske Fader vil velsigne oss. Forklar at det å følge profeten er å gjøre de tingene han ber oss om.

Bilder Vis bildet av Joseph Smith (side 102). Si: «Dette er profeten Joseph Smith. Vår himmelske Fader og Jesus talte til Joseph Smith.» Gi bildet til et barn, og be ham eller henne om å holde det. Fortell barna én ting profeten Joseph Smith lærte oss å gjøre, som for eksempel å lese i Skriftene. Få barna til å late som de leser i Skriftene, og be dem si: «Følg profeten.» Gi bildet til et annet barn, og gjenta aktiviteten ved å rollespille noe annet profeten lærte oss, som å be, spise sunn mat osv. Etter hver handling ber du barna si: «Følg profeten.» Fortsett til hvert barn har fått mulighet til å holde bildet.

Vis et bilde av Kirkens nåværende president, hvis du har et. Fortell barna hva han heter og noen av de tingene han har lært oss å gjøre. Forklar at når vi gjør disse tingene, vil vi bli velsignet.

Rollespill Be barna rollespille forskjellige måter vi kan følge profeten på.

Sang Be barna marsjere rundt i rommet sammen med deg mens du synger eller sier teksten i refrenget av «Følg profeten (Barnas sangbok, 58-59):



UNDERVISNINGSTIPS

Innledning for læreren: Før du skal forberede en leksjon, skulle du bruke litt tid på å forberede deg åndelig. Du kan for eksempel lese innledningen i begynnelsen av leksjonen, herunder de oppgitte skriftstedene. Å studere læresetningene i leksjonen kan gjøre deg motakelig for Åndens tilskyndelser mens du forbereder leksjonen og mens du holder den for barna. (Se *Undervisning, intet større kall*, 14.)

Kom, følg profeten, kom, følg profeten,
kom, følg profeten, si ikke nei!
Kom, følg profeten, kom, følg profeten,
kom følg profeten, Han viser vei.

Be barna synge sammen med deg. Gjenta, og la barna lede marsjen etter tur. Forklar at å si nei, er det samme som å gjøre feil ting.

Konklusjon Fortell barna at du vet at når vi følger profeten, vil vi bli velsignet. Be barna si: «Jeg vil følge profeten,» noen få ord om gangen.

Bønn Be et barn om å holde avslutningsbønn.

VALGFRIE AKTIVITETER

Forberedelse *Til figuraktiviteten og gjetteleken:* Kopier og klipp ut figurene på side 103. Fargelegg om du ønsker det. Brett langs de stiplede linjene slik at figurene kan stå.

Til fargeleggingsaktiviteten: Kopier og klipp ut figurene på side 103 til hvert barn som de kan fargelegge.

Figurer Fortell barna at du skal hjelpe dem å lære om noen profeter som levde for lenge siden. Sett de fire figurene på gulvet eller på et bord. La barna velge en av figurene etter tur. Fortell barna hva profeten heter, og les bildeteksten. Be barna gjenta et nøkkelord fra bildeteksten, som «be», «døpt», «adlyde» og «Skriftene». Gjenta til hvert barn som ønsker det har valgt en illustrasjon.

Gjettelek Be barna holde for øynene eller snu ryggen til mens du setter figurene et annet sted i rommet. Sørg for at de er lette å se. Be barna lete etter figurene. Når de finner en, ber du dem ta den med tilbake til leksjonsområdet. Fortell barna hva profeten heter, og les bildeteksten for dem. Denne aktiviteten passer spesielt godt til litt eldre barn.

Fargelegging La barna fargelegge en kopi av figurene på side 103. Når de er ferdige, bretter du langs de stiplede linjene så figurene kan stå. La barna ta med seg figurene hjem. Hvis du ikke får tid til å lage figurene i barnestueperioden, kan du be foreldrene gjøre det hjemme.

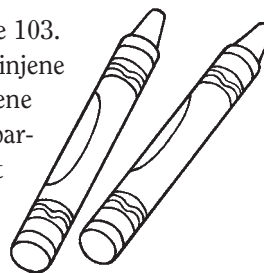

UNDERVISNINGSTIPS

Valgfrie aktiviteter er tilrettelagt for at du kan ta dem med i leksjonen om du ønsker det. Hvis du ikke har de nødvendige tingene tilgjengelig, kan du erstatte med noe lignende.

Figurer: Barna liker kanskje også å høre historier om disse profetene. Bruk Daniel 6:4-23 (Daniel i løvens hule), Matteus 3:13-16 (døperen Johannes doper Jesus), Helaman 13:2-4; 16:1-3 (lamanitten Samuel) og innledningen til Mormons bok (Joseph Smith oversetter gullplatene). Husk å holde historiene svært enkle og korte.

Gjettelek: Små barn er nysgjerrige fra naturens side, og vil kanskje ikke holde for øynene eller snu ryggen til. De vil uansett synes det er moro å se deg gjemme figurene og så løpe for å hente dem når du ber dem om det.

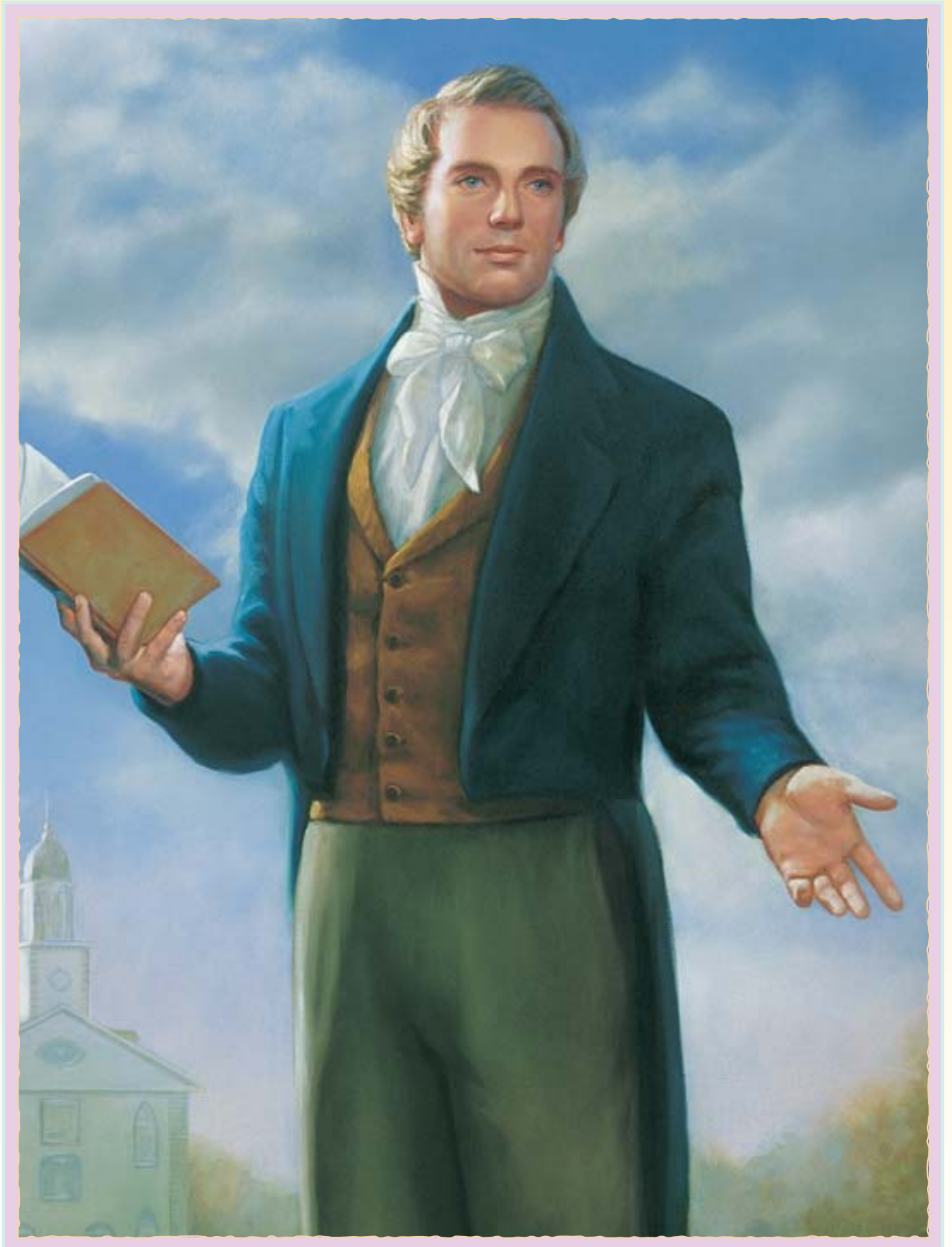

Jeg vil følge profeten.

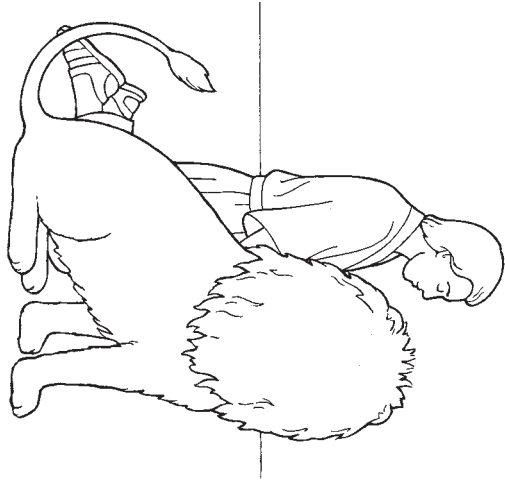

Daniel lærte oss at vi skulle be.

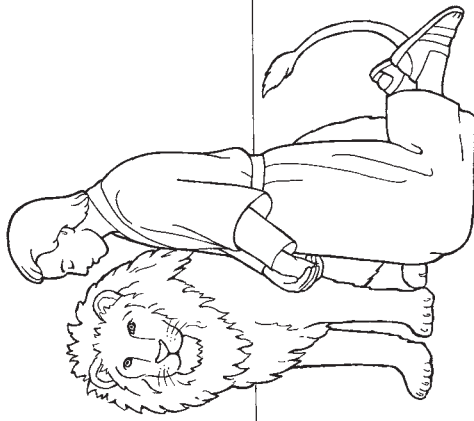

Jeg vil følge profeten.

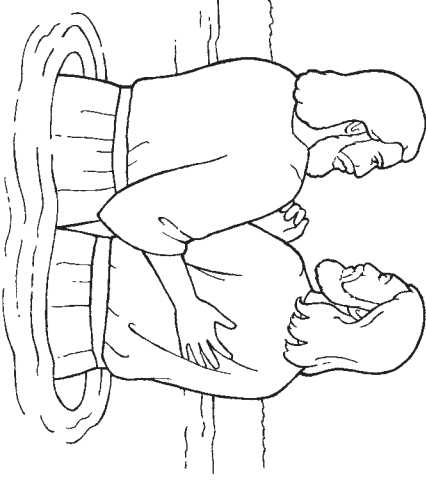

Døperen Johannes lærte oss at vi skulle bli døpt.

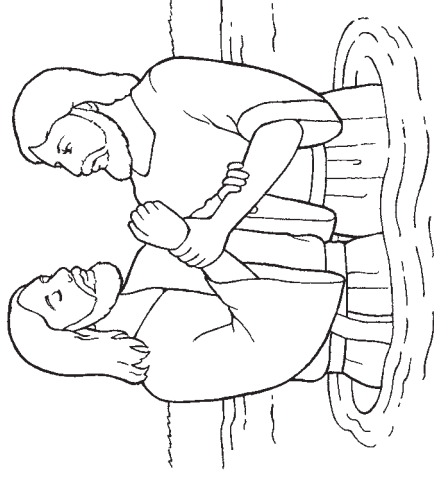

Jeg vil følge profeten.

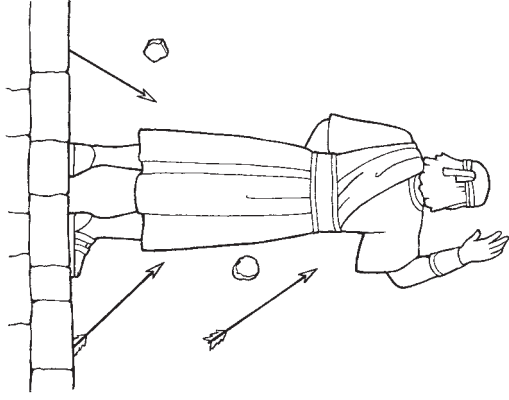

Lamanitten Samuel lærte oss å adlyde vår himmelske Fader.

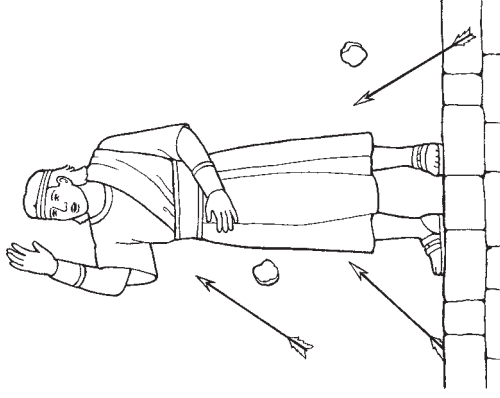

Jeg vil følge profeten.

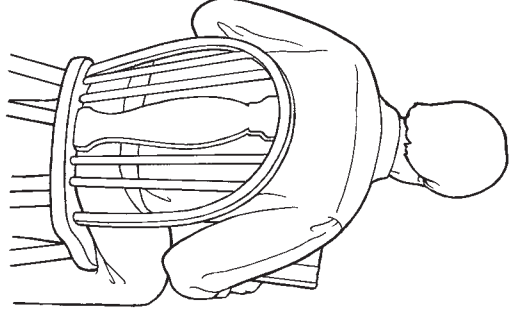

Joseph Smith lærte oss å lese i Skriftene.

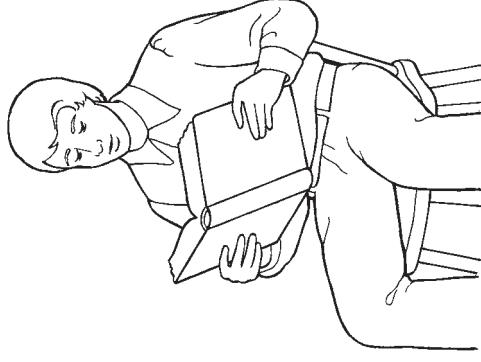

INNLEDNING FOR LÆREREN

For å forberede deg åndelig til å holde denne leksjonen, skulle du lese og grunne på følgende:

Da Jesus Kristus var på jorden, opprettet han sin kirke. Etter at Kristus ble korsfestet og apostlene døde, gikk evangeliets fylde tapt, og den sanne kirke ble tatt bort fra jorden. Gjennom profeten Joseph Smith har evangeliets fylde blitt gjengitt, og Jesu Kristi sanne kirke er igjen på jorden. (Se L&p 1:15-30; Joseph Smith – Historie 1:68-72.)

FORBEREDELSE

- Ha med deg Skriftene. Merk L&p 115:4 slik at du lett kan slå det opp.
- Ha med deg et bilde av Kirkens nåværende president, hvis du har et.

LÆREAKTIVITETER

Begynn med en samlingsaktivitet. Du finner ideer på side 3.

Bønn Be et barn om å holde åpningsbønn.

Bilde Vis bildet på side 106. Fortell barna at dette er et bilde av Jesus Kristus, og at vi tilhører hans kirke. Pek på bildet og spør: «Hvem er dette?»

Svar: «Jesus Kristus.»

Skriftsted Fortell barna at Jesus ga oss Kirkens navn i Skriftene. Slå opp i Skriftene og les L&p 115:4: «For slik skal min kirke kalles i de siste dager, ja, Jesu Kristi Kirke av Siste Dagers Hellige.» Be barna gjenta Kirkens navn sammen med deg, noen få ord om gangen.

Hold opp Skriftene. Fortell barna at Jesus forteller oss i Skriftene det han ønsker at vi skal vite, og i Jesu Kristi kirke har vi hellig skrift. Få barna til å holde hendene sine åpne som om de leser i Skriftene. Be dem si: «Jesu Kristi kirke.»

Forklar at Jesus taler til sine profeter, og at vi har profeter i Jesu Kristi kirke. Be barna si: «Jesu Kristi kirke.» Vis et bilde av Kirkens nåværende president. Forklar at han er vår profet i dag. Be barna si navnet hans sammen med deg.

Sang Be barna marsjere rundt i rommet sammen med deg mens du synger eller sier følgende tekst til «Jesu Kristi Kirke» (*Barnas sangbok*, 48):

Jeg er medlem av Jesu Kristi Kirke av Siste Dagers Hellige.

Jeg vet hvem jeg er.

Jeg kjenner Guds plan.

Jeg vil følge ham i tro.

Konklusjon Bær kort vitnesbyrd om at vi tilhører Jesu Kristi sanne kirke.

Bønn Be et barn om å holde avslutningsbønn.



UNDERVISNINGSTIPS

Bilder: For å undervise med bilder, kan du først fortelle barna hva eller hvem som er i bildet. Pek på detaljer i bildet for å fange barnas oppmerksomhet. Be dem så gjenta ett eller to ord sammen med deg. Når barna hører og sier disse ordene mens de ser på bildet, begynner de å lære evangeliets vokabular.

Bevegelse: Barn i barnestuealder er svært aktive. Bruk aktiviteter som inneholder klapping, marsjering og gåing for å holde på barnas interesse.

VALGFRIE AKTIVITETER

FORBEREDELSE Til fargeleggingsaktiviteten og hva hører det sammen med-spillet:
Kopier illustrasjonen på side 107 til hvert barn, som de kan fargelegge. Ha med deg små papirbiter eller noe lignende barna kan bruke som markører til hva hører det sammen med-spillet. Ta med nok til at hvert barn kan få minst tre markører.

Fargelegging La barna fargelegge en kopi av side 107. Mens de fargelegger, kan du repetere prinsippene du har gjennomgått i leksjonen. Pek på detaljer i bildene for å forklare for barna hva de fargelegger. Les teksten på illustrasjonen for dem.

Hva hører det sammen med-spill Gi hvert barn tre papirbiter. Vis illustrasjonen på side 107. Pek på tegningen av Jesus og si: «Dette er et bilde av Jesus Kristus. Vi tilhører hans kirke.» Be barna legge en papirbit på bildet av Jesus på sin egen kopi.
Pek så på bildet av profeten og les bildeteksten. Be barna si «profet» og legge en papirbit på tegningen sin. Gjenta for tegningen av Skriftene. Be så barna si sammen med deg: «Jeg er medlem av Jesu Kristi Kirke av Siste Dagers Hellige,» noen få ord om gangen.

Repetisjon Velg en aktivitet fra leksjon 23 og en fra leksjon 24 for å hjelpe barna å repetere det de har lært om Skriftene og profeter. Når dere har gjort disse aktivitetene, kan du minne barna på at i Jesu Kristi kirke har vi hellig skrift og profeter.

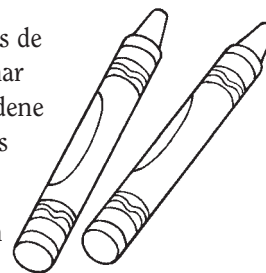

UNDERVISNINGSTIPS

Fargelegging: Ikke alle barn liker å fargelegge. Noen vil kanskje bare lage en strek eller to på siden. Formålet med fargeleggingsaktivitetene i disse leksjonene er å gi barna en visuell fremstilling av leksjonen som de kan holde og ta med seg hjem. Det er ikke viktig at de fargelegger illustrasjonen pent.

Repetisjon: Barn lærer av repetisjon. Repeter historier eller andre aktiviteter de ser ut til å like. Du kan gjøre dette når som helst i barnestueperioden, som for eksempel mens barna spiser eller mens de venter på foreldrene.

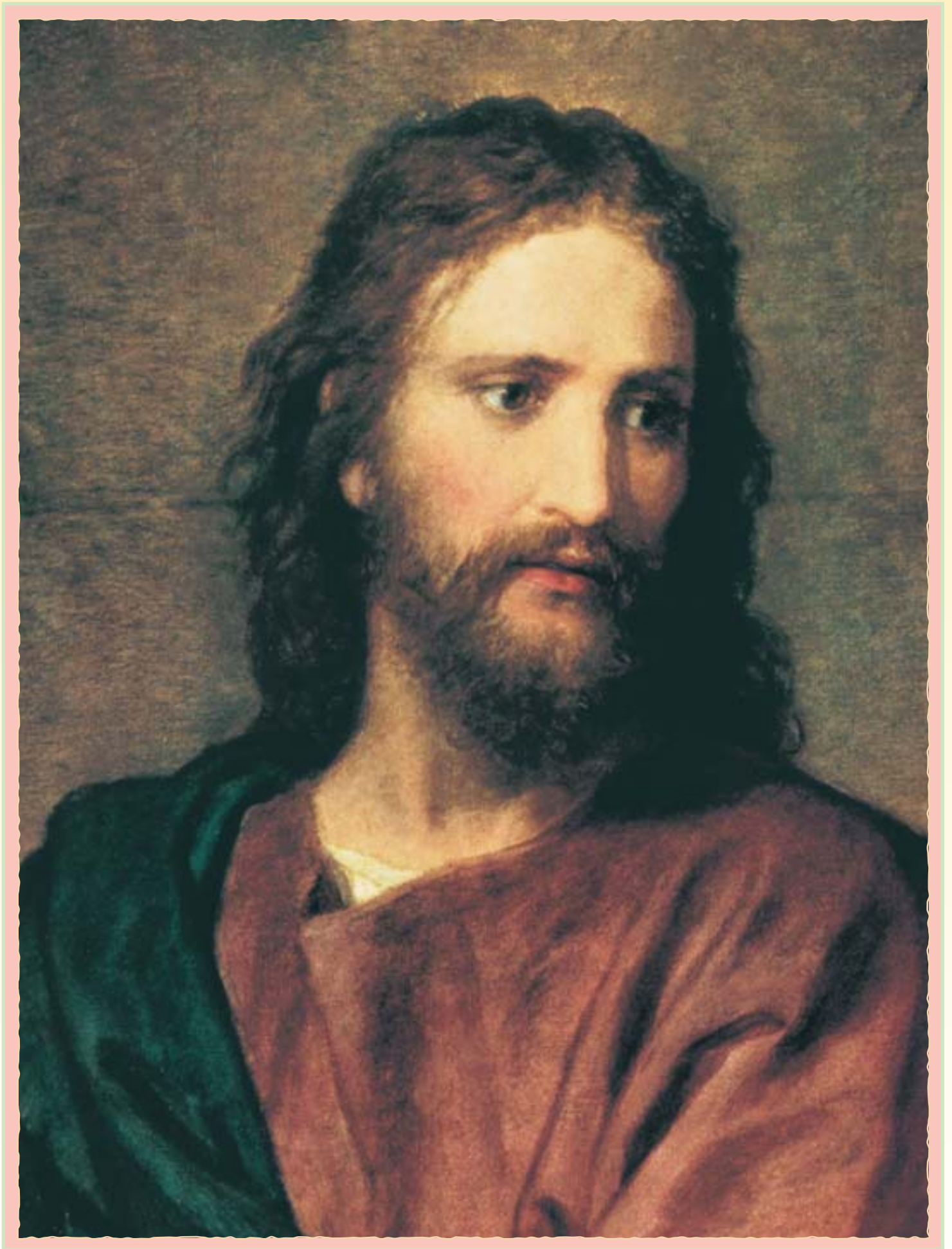

Jeg tilhører Jesu Kristi Kirke av Siste Dagers Hellige

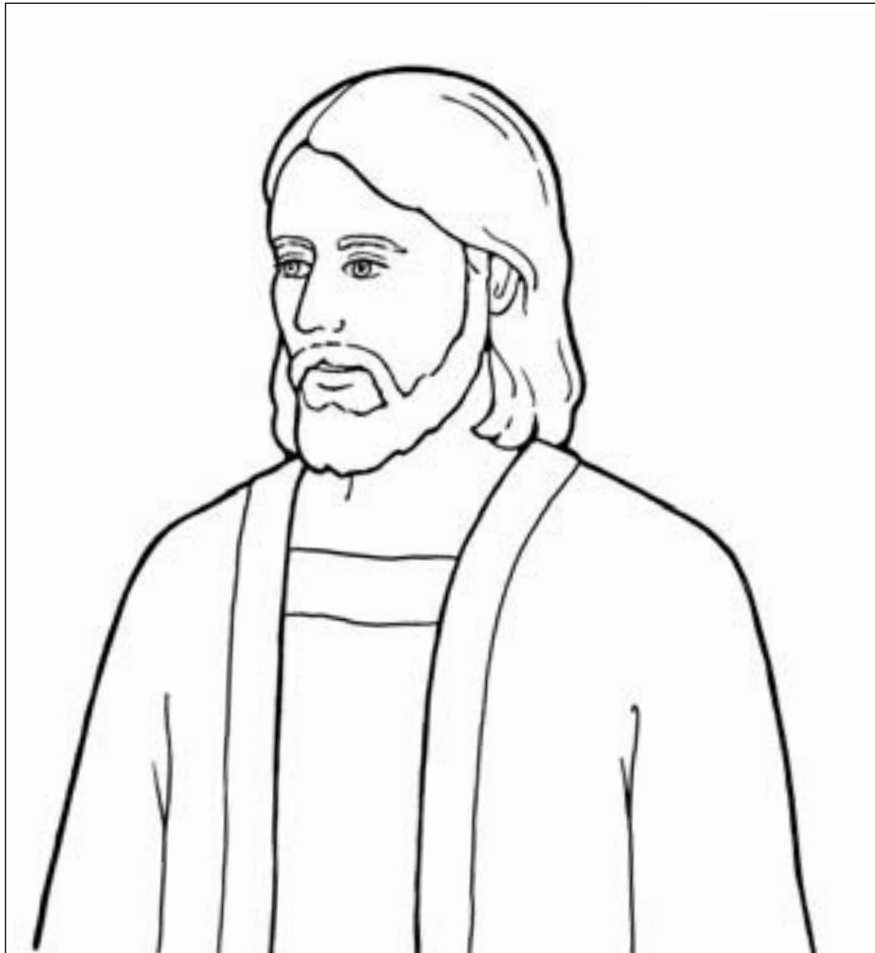

Jesu Kristi kirke har profeter.

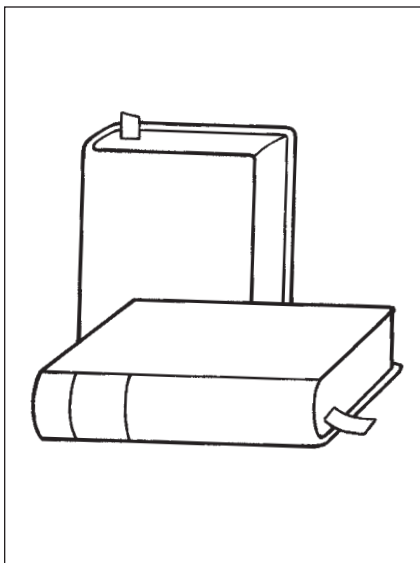

Jesu Kristi kirke har hellig skrift.

INNLEDNING FOR LÆREREN

For å forberede deg åndelig til å holde denne leksjonen, skulle du lese og grunne på følgende:

Jesus Kristus ble døpt for å vise «for Faderen at han ville være lydige mot ham ved å holde hans bud» og for å sette et eksempel for oss (se 2. Nephi 31:7, 9; se også Matteus 3:13-17). Når vi blir døpt, viser vi også at vi er villige til å følge Frelseren og adlyde hans bud. Etter at Jesus var døpt, «kom Den Hellige Ånd ned over ham» (2. Nephi 31:8). Når vi blir døpt, mottar vi Den hellige ånds gave gjennom bekreftelsens ordinans. Dette betyr at vi kan ha Den hellige ånds veiledning til enhver tid om vi bare holder budene.

LÆREAKTIVITETER

Begynn med en samlingsaktivitet. Du finner ideer på side 3.

Bønn Be et barn om å holde åpningsbønn.

Bilde Vis bildet av Jesus Kristus som blir døpt (side 110). Pek på detaljer på bildet (Jesus, vannet, døperen Johannes osv.). Forklar at Jesus ble døpt fordi han elsker sin himmelske Fader og ønsker å adlyde ham. Be barna si «Jesus» og «døpt» sammen med deg.

Dikt Pek på forskjellige deler av bildet mens du sier ordene i første vers av «Dåp» (*Barnas sangbok*, 54-55). Be barna peke sammen med deg.
Jesus kom og ville døpes, (pek på Jesus og deretter på Johannes)
i Judeas vakre land,
ble av døperen Johannes
senket ned i Jordans vann. (pek på vannet)
Kanskje du vil forklare at «senket ned» betyr at Jesus gikk helt under vann da han ble døpt.

Bilde Vis bildet av piken som blir døpt (side 110), og pek på likhetene mellom de to bildene. Fortell barna at de kan bli døpt, akkurat som Jesus ble, når de blir åtte år gamle. Hold opp åtte fingre, fire på hver hånd, og tell dem. Gjenta, og be barna gjøre det sammen med deg. Understrek at det å bli døpt er en måte å følge Jesus på. Når vi blir døpt, viser vi at vi elsker vår himmelske Fader og ønsker å adlyde ham.

Illustrasjoner Vis illustrasjonene på side 111. Snakk med barna om hva som foregår på illustrasjonene. Forklar at etter at vi har blitt døpt, blir vi bekreftet. Be barna si: «Bekreftet.» Fortell dem at dette betyr at menn med presedømmet legger sine hender på hodet vårt for å gi oss Den hellige ånds gave.

Konklusjon Be barna si: «Jeg vil bli døpt og bekreftet,» noen få ord om gangen. Fortell kort om hva du følte da du ble døpt og bekreftet.

Bønn Be et barn om å holde avslutningsbønn.



UNDERVISNINGSTIPS

Bilder: Når det er to bilder på samme side, kan du hjelpe barna å fokusere på ett bilde ved å dekke til det andre.

Yngre barn: Noen av barna, særlig de yngre, forstår kanskje ikke alle prinsippene som forklares i disse leksjonene. De lærer imidlertid noe hver uke, og du hjelper dem å føle Ånden og bli kjent med evangelieorienterte ord og uttrykk.

VALGFRIE AKTIVITETER

FORBEREDELSE *Til skriftstedsaktiviteten:* Ta med deg en Mormons bok. Merk 3. Nephi 12:1 slik at du lett kan slå det opp.

Til gjetteleken: Kopier illustrasjonene på side 111, og fargelegg dem om du ønsker det. Brett siden i to slik at dåpsillustrasjonen vises på én side og bekreftelsesillustrasjonen vises på den andre.

Til fargeleggingsaktiviteten: Kopier illustrasjonene på side 111 til hvert barn så de kan fargelegge dem.

Skriftsted Fortell barna at Jesus Kristus forteller oss i Skriftene at han ønsker at vi skal bli døpt. Slå opp 3. Nephi 12:1 i Mormons bok og si: «Jesus sa: Tro på meg og bli døpt.» Be barna gjenta frasen sammen med deg, noen få ord om gangen. Minn dem om at de kan bli døpt når de blir åtte år gamle.

Gjettelek Vis barna din kopi av dåpsillustrasjonen, les bildeteksten og be barna si «døpt». Snu arket og gjenta for bekreftelsesillustrasjonen.

Gjem illustrasjonene bak ryggen. Vis så barna én side av arket og spør: «Blir denne gutten døpt eller bekreftet?» Be barna si svaret sammen med deg. Gjem illustrasjonene bak ryggen igjen, og gjenta aktiviteten så lenge barna er interessert. Denne aktiviteten passer spesielt godt til litt eldre barn.

Fargelegging La barna fargelegge en kopi av illustrasjonene på side 111. Mens de fargelegger, kan du repetere prinsippene du har gjennomgått i leksjonen. Pek på detaljer på bildene, les bildetekstene for barna og forklar for dem hva de fargelegger.

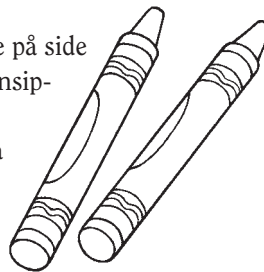

UNDERVISNINGSTIPS

Kopiering: Hvis du ikke har tilgang til en kopimaskin, kan du legge et tynt papirark over illustrasjonene og tegne dem av med en blyant eller penn. Det er ikke så farlig om du ikke får med deg alle detaljene, bare tegn av omrisset og nok detaljer til å kunne se hva illustrasjonene forestiller.

Fargelegging: «Oppmuntre [barna] til å vise frem tegningene sine hjemme. Det vil hjelpe dem å huske det de har lært. Det vil også gi foreldrene anledning til å snakke om prinsipper i evangeliet med barna» (*Undervisning, intet større kall*, 181).



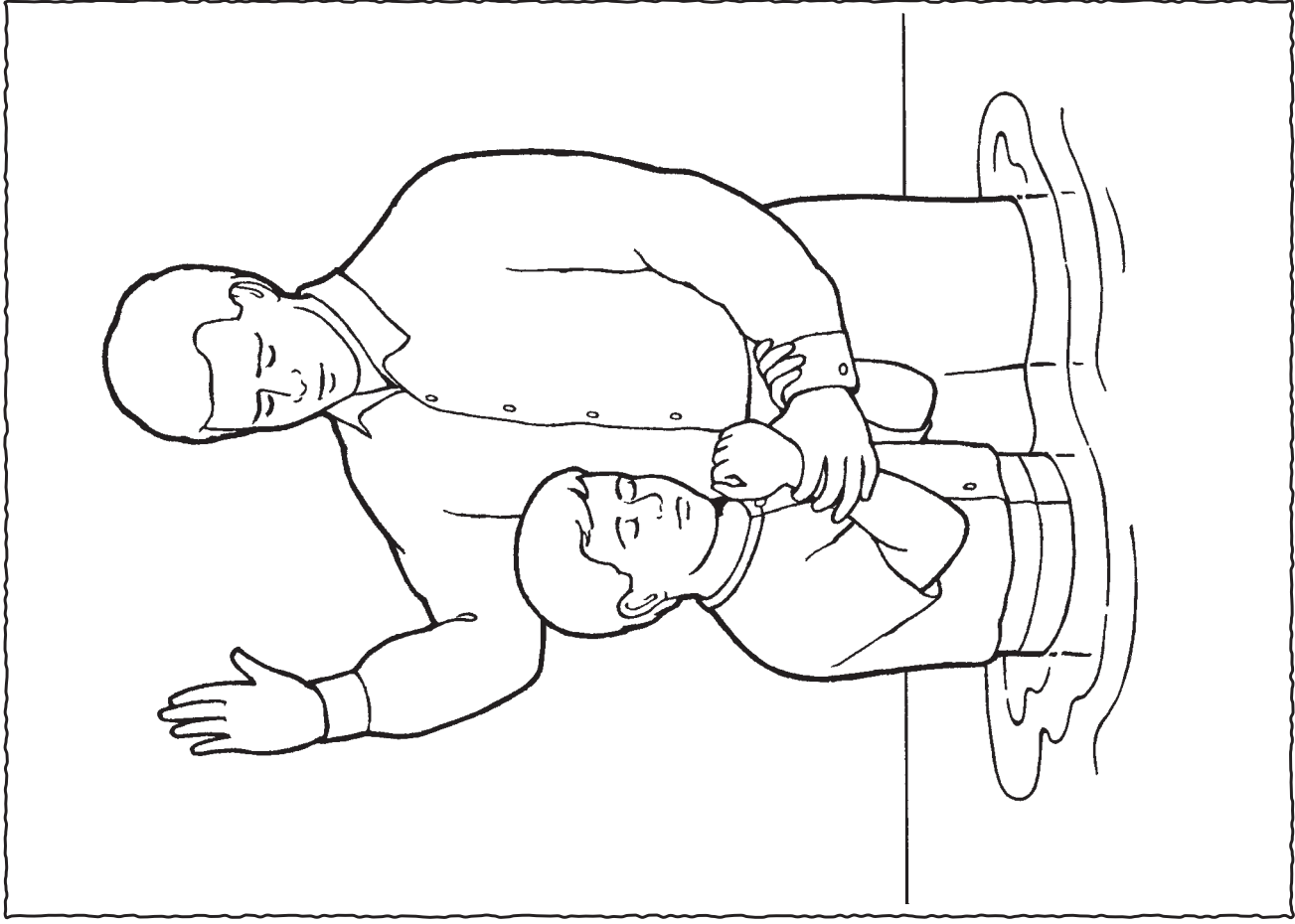

Jeg vil bli døpt

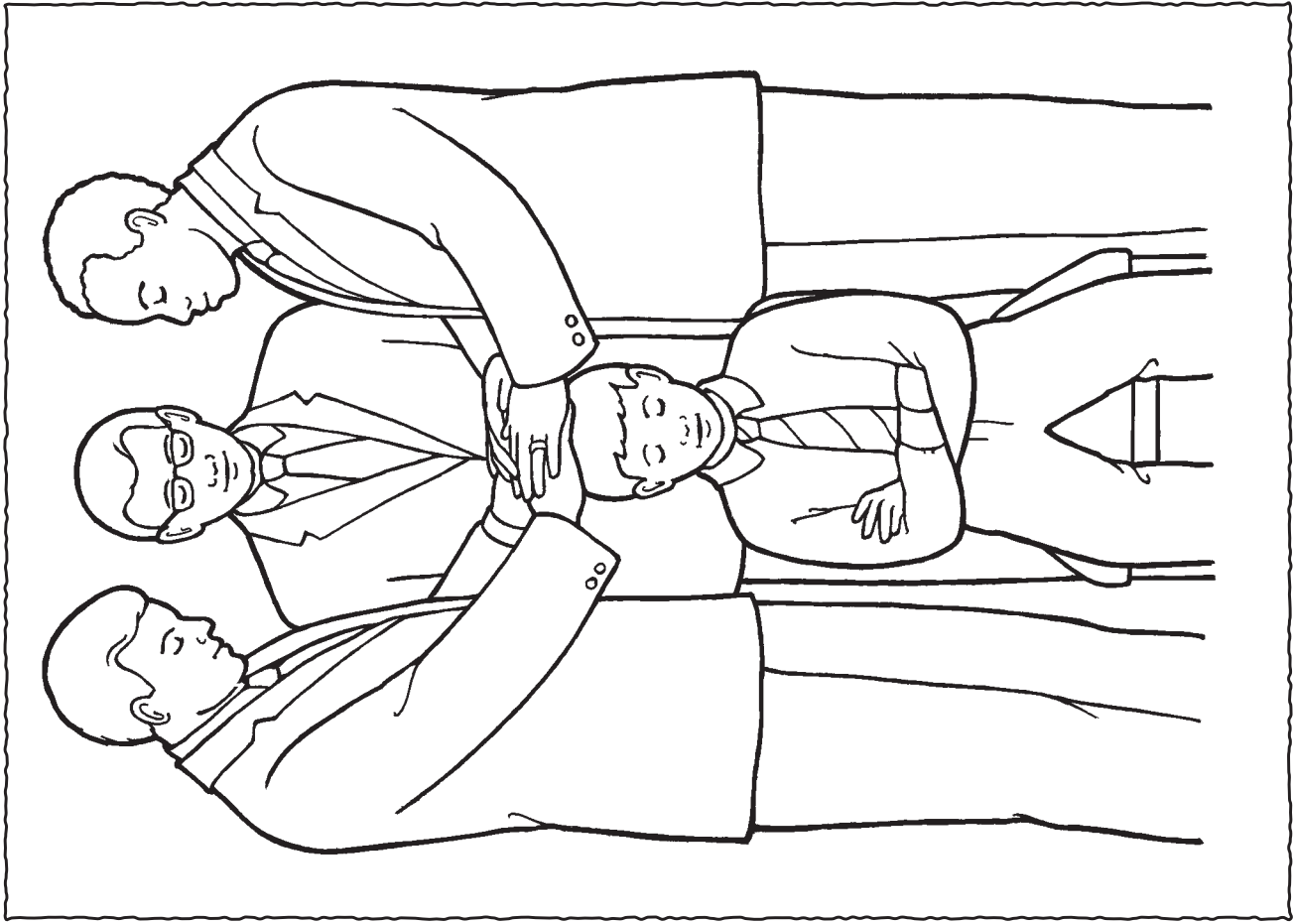

Jeg vil bli bekreftet

INNLEDNING FOR LÆREREN

For å forberede deg åndelig til å holde denne leksjonen, skulle du lese og grunne på følgende:

Kvelden før han døde på korset, ga Jesus Kristus nadverden til sine apostler og sa: «Gjør dette til minne om meg!» (se Lukas 22:19-20). Etter sin oppstandelse gjorde han det samme blant nep-hittene (se 3. Nephi 18:1-11). I dag tar vi også del i nadverden til minne om Frelserens offer for oss. Vi vitner for Gud at vi alltid vil minnes Jesus Kristus og holde hans bud. (Se L&P 20:77, 79.)

FORBEREDELSE

- Med tillatelse fra biskopen eller grenspresidenten tar du med deg tomme nadverdsbrett til barnestuen.
- Ha med deg Bibelen. Merk Lukas 22:19 slik at du lett kan slå det opp. Merk også side 106 i denne håndboken.

LÆREAKTIVITETER

Begynn med en samlingsaktivitet. Du finner ideer på side 3.

Bønn Be et barn om å holde åpningsbønn.

Sang Vis bildet av Jesus på side 106 mens du synger første linje av «Stille nå, kjære barn» (*Barnas sangbok*, 11):
Stille nå, kjære barn, ydmykt lytt til Herrens bud. (*pek på bildet av Jesus*)

Gjenta noen ganger for å skape en ærbødig stemning. Be barna synge sammen med deg.

Skriftsted Fortell barna at hver søndag gjør vi noe veldig spesielt for å minnes Jesus – under nadverdsmøtet spiser vi en liten brødbit og drikker et lite beger med vann. Fortell dem at dette kalles nadverden. Be barna si «nadverden». Fortell barna at vi lærer i Skriftene at Jesus ønsker at vi skal ta nadverden for å minnes ham. Slå opp Lukas 22:19 i Bibelen og si: «Jesus sa: ”Gjør dette til minne om meg!”»

Bilde Vis bildet av en diakon som deler ut nadverden (side 114). Pek på detaljer på bildet, som for eksempel diakonen og medlemmene som sitter stille. La barna holde nadverdsbrettene du tok med deg, mens du forklarer med enkle ord hva som skjer når nadverden blir forrettet: Vi lytter stille mens nadverden blir velsignet. Vi tar en bit brød, vi drikker vannet og legger begeret tilbake på brettet, og vi tenker på Jesus.

Aktivitetsvers Si følgende aktivitetsvers, og be barna gjøre det sammen med deg:
Stille spiser jeg brødet (*lat som du spiser brød*)
Og drikker vannet med. (*lat som du drikker vann*)
Jeg folder armene og tenker på Jesus – (*fold armene*)
Jeg vil gjøre det. (*nikk med hodet opp og ned*)
[M. W. Verbica: «The Sacrament», *Friend*, feb. 1995, 17]



UNDERVISNINGSTIPS

Ærbødighet: Snakk med dempet røst og ærbødighet for å hjelpe barna å forstå at nadverden er hellig.

Gjenstander å holde: Små barn tenker enkelt og bokstavelig. De forstår ikke abstrakte begreper. Hvis de får gjenstander å holde i som har tilknytning til leksjonen, blir det lettere for dem å lære. Sørg for at de behandler nadverdsbrettene med ærbødighet og respekt. Det skulle ikke være brød eller vann på brettene til denne aktiviteten.

Konklusjon Vis bildet av Jesus på side 106. Spør barna: «Hvem skulle vi tenke på når vi tar nadverden?» Be barna si: «Jesus.»

Bønn Be et barn om å holde avslutningsbønn.

VALGFRIE AKTIVITETER

FORBEREDELSE *Til gjesteaktiviteten:* Avtal med en bærer av Det aronske prestedømme at han skal komme til barnestueklassen og snakke om hvordan han hjelper til med å forrette nadverden.

Til rollespillet og spillet: Kopier kortene på side 115. Fargelegg kortene om du ønsker det, og klipp dem ut.

Til boken: Kopier og klipp ut kortene på side 115 til hvert barn. Ha med deg litt garn eller hyssing.

Gjest Presenter gjesten for barna. Forklar at han har prestedømmet. Be ham kort snakke om hvordan han forbereder, velsigner eller deler ut nadverden. Be ham fortelle om sine følelser for nadverden.

Rollespill Hold opp kortene du har forberedt, ett om gangen. Les bildeteksten, og få barna til å late som de gjør det som er fremstilt i tegningen (bare for de første tre kortene). Du kan for eksempel få dem til å folde armene og bøye hodet og ærbødig late som de tar brødet og vannet. Ros dem for innsatsen hver gang. Når du holder opp tegningen av Jesus, spør du barna: «Hvem skulle vi tenke på når vi tar nadverden?»

Spill Legg kortene du har forberedt med forsiden ned på gulvet eller et bord. Be et av barna snu et av kortene. Les bildeteksten på kortet. Gjenta til hvert barn som ønsker det, har fått snudd et kort.

Bok Gi hvert barn de fire kortene du forberedte til dem. Lag et hull i hjørnet på hvert kort. Træ garn eller hyssing gjennom hullene og knytt igjen for å lage en liten bok til hvert barn. Les så boken for barna.



UNDERVISNINGSTIPS

Bønn: Det kan være hensiktsmessig at du holder åpnings- eller avslutningsbønn selv en gang iblant for å vise barna hvordan man ber. De lærer like mye av ditt eksempel som de gjør av det du sier til dem.

Ærbødighet: Når du spør barna hvem vi skulle tenke på under nadverden, vil kanskje noen av dem rope ut svaret. I så fall skulle du på en mild måte lære dem å bruke Jesu Kristi navn med ærbødighet.

Tilpass aktivitetene til dine behov og ressurser. Hvis du for eksempel ikke har garn eller hyssing til denne aktiviteten, kan du binde kortene sammen på en annen måte. Du kan også la barna fargelegge illustrasjonene uten å lage bok av dem.



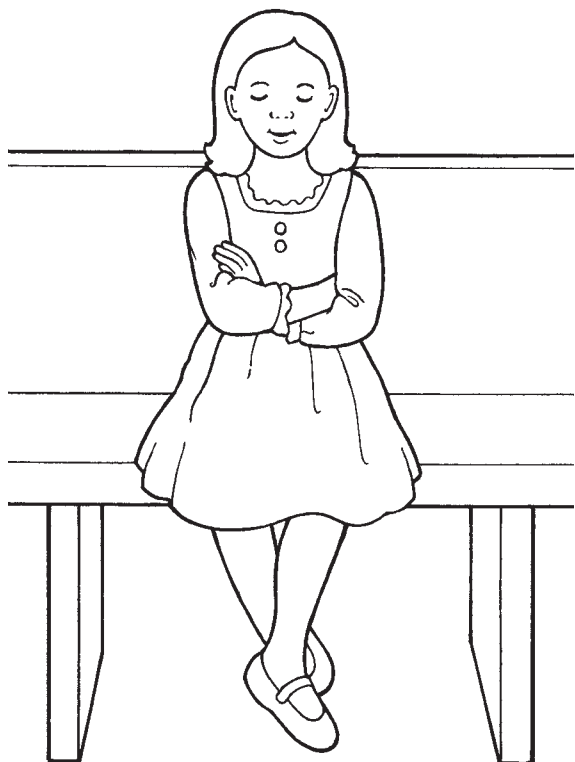

Jeg kan lytte mens
nadverdsbønnene blir uttalt.

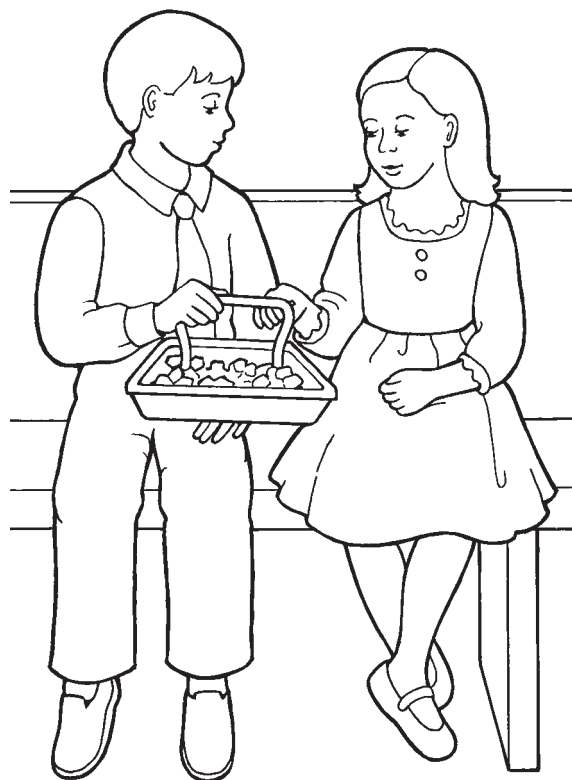

Jeg kan tenke på Jesus
når jeg spiser brødet.

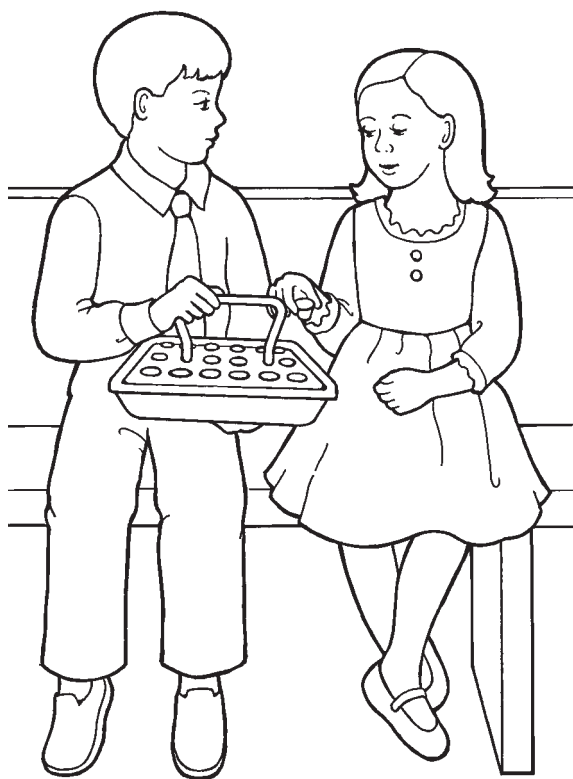

Jeg kan tenke på Jesus
når jeg drikker vannet.



Nadverden hjelper meg å
tenke på Jesus.

INNLEDNING FOR LÆREREN

For å forberede deg åndelig til å holde denne leksjonen, skulle du lese og grunne på følgende:

Prestedømmet er Guds kraft og myndighet. Gud gir myndighet til verdige mannlige medlemmer av Kirken fra 12 år og oppover, slik at de kan handle i hans navn for å velsigne andre. Evangeliets ordinanser, som dåp og bekreftelse, nadverden og andre, blir utført i kraft av prestedømmet (se L&p 13; 20:73-79; 84:19-22). Alle medlemmer av Kirken nyter godt av prestedømmet.

FORBEREDELSE

Merk side 26 og 114 i denne håndboken slik at du raskt kan slå dem opp.

LÆREAKTIVITETER

Begynn med en samlingsaktivitet. Du finner ideer på side 3.

Bønn Be et barn om å holde åpningsbønn.

Doktrinær undervisning Fortell barna at prestedømmet er Guds kraft. Gud gir prestedømmet til eldre gutter og menn, slik at de kan velsigne sin familie og andre. Be barna si «prestedommet». (*Merk:* Under denne leksjonen skulle du være oppmerksom på følelsene til barn i barnestuen som ikke har en far i sitt hjem, eller hvis fedre ikke har prestedommet.)

Bilder Vis bildet på side 118, og be barna late som de holder en baby. Forklar at spedbarn kan bli velsignet og få et navn av menn som har prestedommet. Be barna si «prestedommet».

Vis illustrasjonen på side 119, som viser velsignelse av en syk. Fortell barna at en prestedommsbærer kan velsigne syke slik at de kan føle seg bedre. Slå opp på bildet på side 26. Pek på Jesus og forklar at Jesus på dette bildet velsigner en som er blind. Be barna si «prestedommet».

Vis bildet på side 114. Minn barna på at vi tar nadverden hver søndag. Forklar at den blir forberedt, velsignet og delt ut av prestedommsbærere. Be barna si «prestedommet».

Sang Be barna holde hverandre i hendene og gå rundt i ring mens du synger eller sier følgende tekst fra «Her fins kjærlighet» (*Barnas sangbok*, 102-103):

Mitt hjem er alltid rikt velsignet av prestedommets store kraft.

Konklusjon Bær vitnesbyrd om at vår himmelske Fader velsigner oss gjennom prestedommet.

Bønn Be et barn om å holde avslutningsbønn.



UNDERVISNINGSTIPS

Doktrinær undervisning: Dette kapitlet har til hensikt å gi barna en svært grunnleggende forståelse av evangeliet. Noen av dem forstår kanskje ikke alt du sier, men de vil bli kjent med evangeliets språk og danne et grunnlag for ting de kommer til å lære senere i livet.

Yngre barn har ulike språkfærdigheter (se *Undervisning, intet større kall*, 110-111). For å hjelpe yngre barn å gjenta ord fra leksjonen, kan du med mild stemme si noe sånt som: «Kan du si *prestedomme*? Si *prestedomme* sammen med meg,» og vent på svar. Hvis barnet ikke svarer, kan du kjærlig gjenta oppfordringen, men ikke press ham eller henne. Selv ved bare å lytte, kan barn lære av leksjonen.

VALGFRIE AKTIVITETER

FORBEREDELSE *Til gjesteaktiviteten:* Avtal med en far som nylig har gitt barnet sitt en barnevelsignelse, at han tar med seg barnet til barnestueklassen og snakker om hvordan han opplevde det.

Til blaboken: Kopier illustrasjonen på side 119. Fargelegg om du ønsker det. Klipp langs de heltrukne linjene, og brett langs den stipulede linjen.

Aktivitetsvers Si ett, noen av eller alle følgende aktivitetsvers, og be barna gjøre det sammen med deg. Etter hvert vers kan du minne barna på at prestedømmet er til velsignelse for oss.

Barnevelsignelse (vis bildet på side 118):

Pappa holder barnet (*lat som du holder en baby i armene*)
så veldig, veldig ømt,
for å velsigne og gi navn ved prestedømmets kraft.
Han elsker familien vår! (*omfavn deg selv*)

Velsignelse av syke (pek på illustrasjonen på side 119):

Når jeg er syk, kan jeg bli salvet (*pek på deg selv*)
av prestedømmets menn.
Jeg føler fred og har tro (*legg hendene over hjertet*)
på at jeg blir frisk igjen.

Nadverden (vis bildet på side 114):

Stille spiser jeg brødet (*lat som du spiser brød*)
Og drikker vannet med. (*lat som du drikker vann*)
Jeg folder armene, tenker på Jesus. (*fold armene*)
Jeg vil gjøre det. (*nikk med hodet opp og ned*)
[M. W. Verbica: «The Sacrament», *Friend*, feb. 1995, 17]

Gjest Presenter gjesten for barna. Forklar at han har prestedømmet, og at han benyttet prestedømmet til å velsigne barnet sitt. Still faren spørsmål som: «Har du prestedømmet?» «Hva heter barnet ditt?» «Hva sa du da du velsignet barnet ditt?» «Hvordan vil du benytte prestedømmet til å velsigne barnet etter hvert som han [eller hun] blir eldre?»

Blabok Vis barna blaboken du har forberedt. Løft det første bladet, les bildeteksten, og be barna si den sammen med deg. Gjenta dette for hver side.

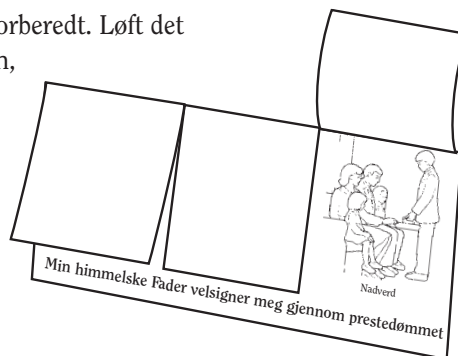

UNDERVISNINGSTIPS

Repetisjon: Barn liker historier, sanger, bilder og aktiviteter de har sett og hørt før. Syng sanger eller bruk aktivitetsvers fra denne leksjonen eller tidligere leksjoner når som helst i barnestueperioden. Denne repetisjonen vil hjelpe dem å huske prinsippene i evangeliet som du har gjennomgått.



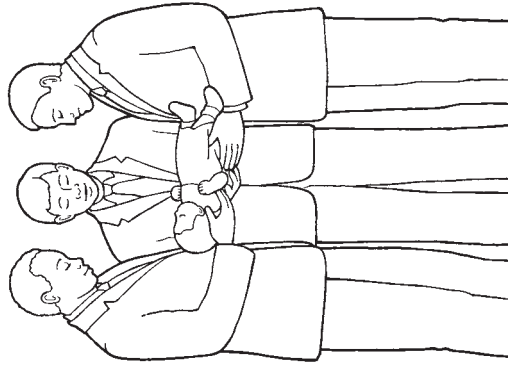

Velsignelse av barn

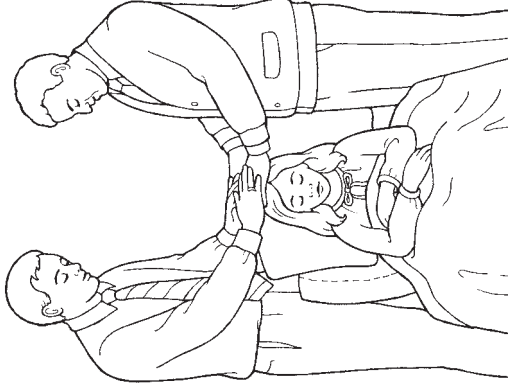

Velsignelse av syke

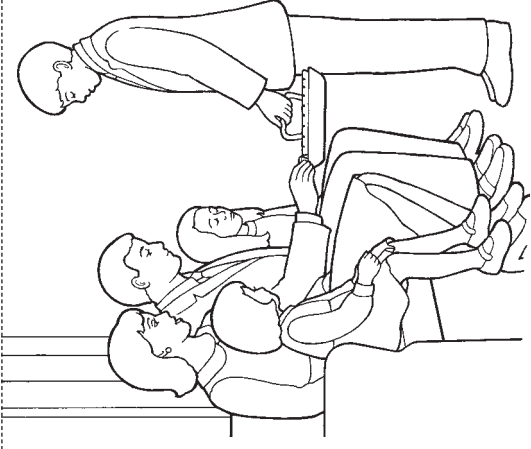

Nadverd

Min himmelske Fader velsigner meg gjennom prestedømmet

INNLEDNING FOR LÆREREN

For å forberede deg åndelig til å holde denne leksjonen, skulle du lese og grunne på følgende:

På grunn av Adam og Evas fall vil alle få oppleve fysisk død. Når vi dør, skiller vår ånd og vårt legeme lag. Da Jesus Kristus sto opp fra de døde, ble hans ånd og hans legeme forenet igjen, for aldri mer å bli adskilt. På grunn av Jesu Kristi forsoning vil alle mennesker oppstå (se 1. Korinterbrev 15:22; Alma 11:42-45). En forståelse av og et vitnesbyrd om oppstandelsen gir oss glede og håp (se Jesaja 25:8; Alma 22:14).

LÆREAKTIVITETER

Begynn med en samlingsaktivitet. Du finner ideer på side 3.

Bønn Be et barn om å holde åpningsbønn.

Historie Vis bildet på side 122. Pek på detaljer på bildet mens du forteller historien om Jesu Kristi oppstandelse svært enkelt (se Johannes 19:41-42; 20:1, 11-16). Det følgende er et eksempel:

Da Jesus døde, ble hans venner svært lei seg (*be barna se triste ut*). De la Jesu legeme i en grav som var nesten som en grotte (*pek på graven i bildet*). En stor sten ble rullet foran døren (*la barna late som de ruller en stor og tung sten*). Etter tre dager (*få barna til å holde opp tre fingre*) rullet to engler stenen bort. Jesus hadde blitt levende igjen! (*pek på Jesus i bildet*.) Han sto opp fra de døde (*hjelp barna å si «sto opp fra de døde»*). Jesu venner ble veldig glade! Han levde, og han skulle aldri dø igjen!

Maria var en av vennene til Jesus (*pek på Maria i bildet*). Hun ble lei seg da han døde. Da Jesus sto opp fra de døde, var Maria den første som så ham. Hun ble veldig glad fordi Jesus levde (*be barna se glade ut*).

Fortell barna at på grunn av Jesus kommer alle til å stå opp fra de døde og leve evig. Be barna se glade ut igjen.

Sang Syng eller si første vers av «Sto Jesus opp til liv igjen?» (*Barnas sangbok*, 45), og utfør bevegelsene nedenfor. Be barna gjøre det sammen med deg.

Sto Jesus opp til liv igjen?
Ja, på den tredje dag. (*hold opp tre fingre*)
«Maria,» sa han der han sto
utenfor sin grav. (*fold armene*)

Konklusjon Be barna si: «Jesus Kristus sto opp fra de døde,» ett eller to ord om gangen. Bær kort vitnesbyrd for barna om at Jesus Kristus sto opp fra de døde.

Bønn Be et barn om å holde avslutningsbønn.



UNDERVISNINGSTIPS

Jesus Kristus: Mange kulturer har påsketradisjoner som er morsomme for barn, men som har lite med Jesu Kristi oppstandelse å gjøre. Fokuser denne påskeleksjonen på Frelseren, og hjelp barna å utvikle større kjærlighet til ham. Lær dem å glede seg over de storartede gavene han har gitt oss, som for eksempel oppstandelsen, hans læresetninger og hans fullkomne eksempel.

Sanger: Noen av barna vil kanskje ikke synge sammen med deg. Selv om de bare utfører bevegelsene eller ganske enkelt ser og hører på deg, kan de fremdeles nyte sangene og lære av dem.

Vitnesbyrd: Uttrykk ditt vitnesbyrd på en enkel, kortfattet måte. For eksempel: «Jeg vet at Jesus Kristus sto opp fra de døde.»

VALGFRIE AKTIVITETER

FORBEREDELSE *Til historien:* Kopier illustrasjonene på side 123. Fargelegg dem og fest dem på tykkere papir om du ønsker det. Klipp ut hver figur, og klipp ut inngangen til graven langs den stiplede linjen.

Til fargeleggingsaktiviteten: Lag en kopi av side 123 til hvert barn.

Klipp ut hver figur, og klipp ut inngangen til graven.

Sang Be barna stå i en sirkel og holde hverandre i hendene. Syng eller si følgende tekst fra «Jesus har oppstått» (*Barnas sangbok*, 44), og utfør bevegelsene nedenfor.

Jesus har oppstått, (*gå rundt i ring*)

Jesus, vår venn.

Fryd i hvert hjerte, (*stopp og legg hendene over hjertet*)
han lever igjen.

Gjenta så mange ganger som barna vil.

Historie Fortell historien om Jesu Kristi oppstandelse igjen, denne gangen ved hjelp av illustrasjonene du har klippet ut.

Nedenfor er et eksempel:

(*Begynn med at figuren av Jesus står oppreist og stenen er rullet bort fra inngangen til graven.*)

Da Jesus døde, ble kroppen hans lagt i en grav (*legg figuren av Jesus i [bak] graven*). En stor sten ble rullet foran inngangen (*rull stenen foran inngangen til graven*). På den tredje dagen kom to engler og rullet bort stenen (*rull stenen bort fra inngangen*). Jesus var oppstått fra de døde (*reis opp figuren av Jesus*). Hans ånd og hans kropp var forent igjen! [Se Susan Payson: «Easter Story», *Friend*, april 1995, 32-33.]

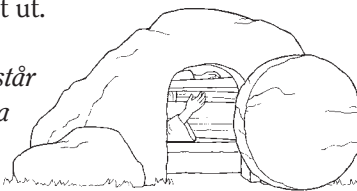

Fargelegging

Gi barna illustrasjonene du har klippet ut til dem. Vis dem hvordan de kan bruke illustrasjonene til å repetere historien om Jesu oppstandelse. Denne aktiviteten passer spesielt godt til litt eldre barn.

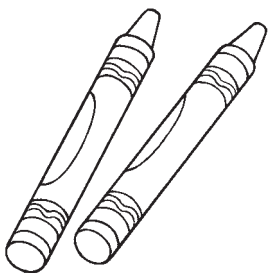

UNDERVISNINGSTIPS

Valgfrie aktiviteter er tilrettelagt for at du kan ta dem med i leksjonen om du ønsker det. Hvis du ikke har de nødvendige tingene tilgjengelig, kan du erstatte dem med noe lignende.

Historier: «Små barn liker å få historier gjentatt. Hvis du skal fortelle en historie om igjen, begynner du og spør så: "Hva skjedde nå?" » (*Undervisning – intet større kall*, 169). Be et av de eldre barna bruke utklippfigurene eller bildet på side 122 til å fortelle historien om oppstandelsen for de yngre barna i barnestueklassen. Tilby deg å hjelpe om nødvendig.

Aktivitetsboks: Vurder å lage en aktivitetsboks som du kan ha i barnestuen. Den kan inneholde denne fargeleggingsaktiviteten og andre ting du lager til aktiviteter. Dermed kan du gjenta disse aktivitetene i fremtidige barnestueklasser for å repetere tidligere leksjoner. Denne repetisjonen kan finne sted når som helst i barnestueperioden.



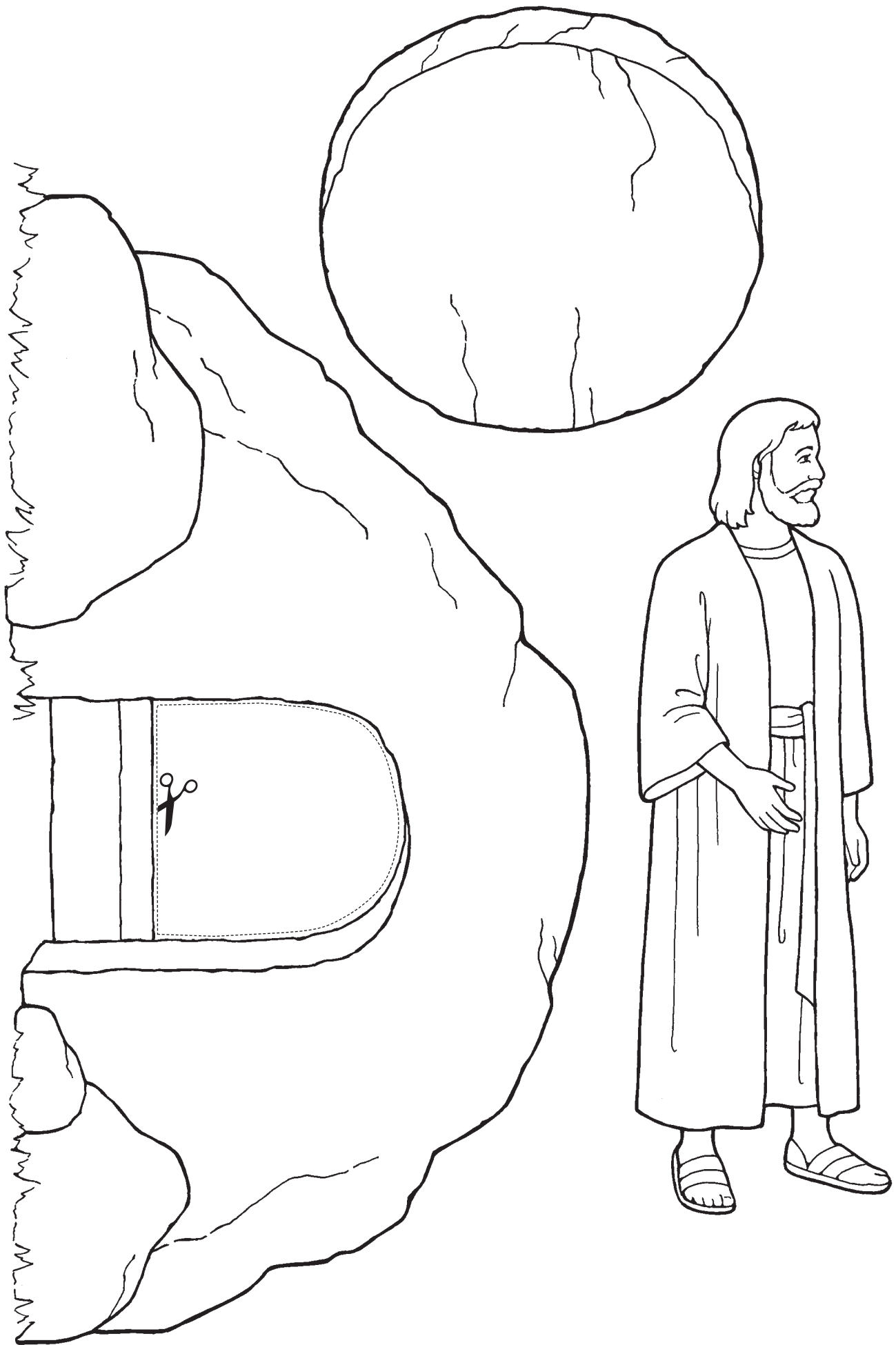

30

JESUS KRISTUS ER VÅR HIMMELSKE FADERS SØNN (JUL)

INNLEDNING FOR LÆREREN

For å forberede deg åndelig til å holde denne leksjonen, skulle du lese og grunne på følgende:

Jesus Kristus ble født av en dødelig mor, Maria, og en utdødelig far, vår himmelske Fader. Han er bokstavelig Guds Sønn. På grunn av hans store kjærlighet til oss, sendte vår himmelske Fader Jesus Kristus til jorden for å bli vår Frelser og vårt Forbilde. «For så har Gud elsket verden at han ga sin Sønn, den enbårne, for at hver den som tror på ham, ikke skal fortapes, men ha evig liv» (Johannes 3:16).

FORBEREDELSE

Merk side 106 i denne håndboken slik at du lett kan slå den opp.

LÆREAKTIVITETER

Begynn med en samlingsaktivitet. Du finner ideer på side 3.

Bønn Be et barn om å holde åpningsbønn.

Bilde Vis bildet på side 126. Be barna se etter babyen på bildet. Fortell dem at han heter Jesus, og be dem si «Jesus». Få barna til å late som om de holder en baby i armene.

Pek på Maria på bildet, og si at dette er Jesu mor. Hun heter «Maria.»

Fortell barna at Jesus er vår himmelske Faders Sønn. Be barna gjenta «Jesus er vår himmelske Faders Sønn», noen få ord om gangen. Fortell dem at vår himmelske Fader sendte sin Sønn Jesus Kristus til jorden fordi han elsker oss.

Sang Pek på Jesusbarnet på bildet igjen. Fortell barna at du skal synge en sang. Be dem si: «Han sendte sin Sønn» når du peker på Jesusbarnet. La dem øve noen ganger, og syng eller si så følgende tekst fra «Han sendte Sønnen» (*Barnas sangbok*, 20):

Har Faderen vår verden lært om godhet, kjærlighet?

Han sendte Sønnen (*pek på bildet av Jesusbarnet*) nyfødt ned med fred og hellighet.

Vis bildet av Jesus Kristus på side 106. Fortell barna at Jesusbarnet vokste opp og ble vår Frelser Jesus Kristus. Be dem si «Han sendte sin Sønn» når du peker på bildet av Frelseren. Syng eller si følgende tekst til «Han sendte Sønnen»:

Har Faderen oss også vist den vei vi skulle gå?

Han sendte Sønnen (*pek på bildet av Frelseren*) for å bo på jord, vi veien så.

Konklusjon Uttrykk din takknemlighet for at vår himmelske Fader sendte Jesus Kristus. Bær vitnesbyrd om at Jesus Kristus er vår himmelske Faders Sønn.

Bønn Be et barn om å holde avslutningsbønn.



UNDERVISNINGSTIPS

Jesus Kristus: «All vår undervisning skulle lede familiemedlemmer og klassemedlemmer til Kristus... Husk dette når du forbereder og fremlegger leksjoner» (*Undervisning, intet større kall*, 80).

Yngre barn: Se etter tegn som kan fortelle deg om barna følger med eller ikke. For å hjelpe dem å følge med, skulle du prøve å variere stemmen din, holde øyekontakt og variere undervisningsmetoder. (Se *Undervisning, intet større kall*, 71-72.)

VALGFRIE AKTIVITETER

FORBEREDELSE *Til pinnedukkene:* Kopier og klipp ut illustrasjonene på side 127 til hvert barn. Tape eller lim en pinne på baksiden av hver illustrasjon for å lage pinnedukker.

Til skriftstedsaktiviteten: Ta med deg en Mormons bok. Merk 3. Nephi 9:15 slik at du lett kan slå det opp.

Pinnedukker Gi barna pinnedukkene du har laget til dem. Fortell kort historien om Jesu Kristi fødsel med egne ord (se Lukas 2:4-16). Be barna holde opp pinnedukkene på passende tider under historien. Denne aktiviteten passer spesielt godt til litt eldre barn.

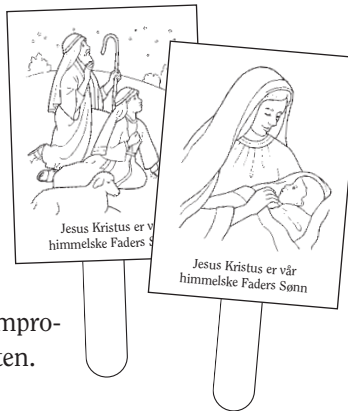

Sang Syng eller si teksten til «Det lille barn Jesus» (*Barnas sangbok*, 26-27), og improviser bevegelser som passer med teksten.

Be barna gjøre det sammen med deg.

Det lille barn Jesus i krybben sov søtt
foruten en seng og i fattigdom født.
Men himmelens stjerner så ned hvor han lå,
det lille barn Jesus på leie av strå.

Aktivitetsvers Si følgende aktivitetsvers, og be barna gjøre det sammen med deg:
Et barn i en krybbe, (*gyng armene frem og tilbake som om du holder en baby*)
hans mor finnes der.
En stjerne på himmelen lyser, (*pek på himmelen*)
Guds Sønn er her! (*fold armene*)

Skriftsted Fortell barna at Jesus forteller oss i Skriftene at han er Gud, vår himmelske Faders Sønn. Slå opp 3. Nephi 9:15 i Mormons bok, og les: «Se, jeg er Jesus Kristus, Guds Sønn.» Be barna si «Guds Sønn» sammen med deg.

UNDERVISNINGSTIPS

Ressurser: Bruk bare kirkeproduerte ressurser i barnestueklassen. Hvis du trenger mer å gjøre for barna, kan du velge historier, leker, dukker eller fargeleggingsaktiviteter som du har brukt tidligere. Du kan også bruke leker og historier fra Kirkens tidsskrifter.

Repetisjon: Presenter hele eller deler av denne leksjonen flere ganger i løpet av juletiden. Barn liker å høre historien om julen om og om igjen.





Jesus Kristus er vår
himmelske Faders Sønn

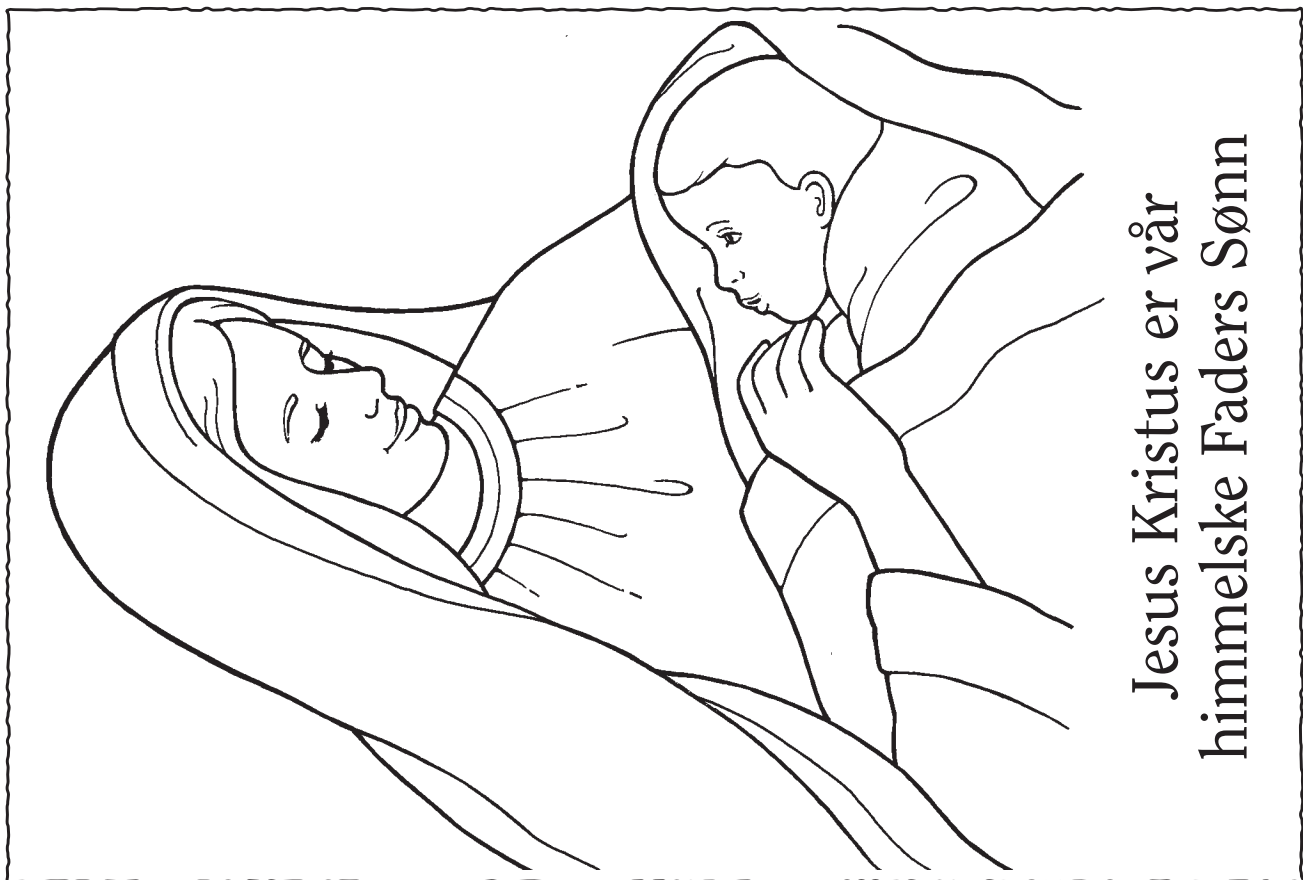

Jesus Kristus er vår
himmelske Faders Sønn

MINILEKSJON: VELKOMMEN TIL BARNESTUEN

LÆREAKTIVITETER

Velkommen Når et barn kommer til barnestueklassen for første gang, skulle du velge et tidspunkt da barna er samlet (som under leksjonen, matbiten eller musikkstunden) og fortelle barna hva det nye barnet heter. Fortell det nye barnet hvor glad du er for at han eller hun er i barnestueklassen.

Sang Fortell barna at du vil synge en spesiell sang. Syng eller si teksten til «Hallo-sang» (*Barnas sangbok*, 130), og be barna si «hallo» når du peker på dem under sangen. Det kan være lurt å øve på dette noen ganger før du synger.

Hallo! (*pek på barna: «Hallo!»*) Hallo! (*pek på barna: «Hallo!»*)

Velkommen hit i dag. (*pek på barna: «Hallo!»*)

Hallo! (*pek på barna: «Hallo!»*) Hallo! (*pek på barna: «Hallo!»*)

Velkommen til Primær.

Kom delta med oss her nå i dag.

Vår venn, vi vil du skal trives i vårt lag.

Hallo! (*pek på barna: «Hallo!»*) Hallo! (*pek på barna: «Hallo!»*)

Velkommen hit i dag.

Konklusjon Si til det nye barnet: «[Barnets navn], vi er så glade for at du kom til barnestueklassen vår!»



UNDERVISNINGSTIPS

Et barn kan være både ivrig og redd første gang han eller hun er i barnestuen. Ved å vise kjærlighet og tålmodighet, kan du gjøre mye for at alle kan få en god første opplevelse av barnestuen. Barn føler seg mer komfortable når de vet hva de kan forvente. Prøv i størst mulig grad å følge faste rutiner i barnestuen. Gi nye barn tid til å bli kjent med deg, de andre barna og omgivelsene.

Hvis barnet vil gå og heller være sammen med foreldrene, skulle du la foreldrene få vite at det er helt i orden. Oppfordre foreldrene til å si positive ting om barnestuen den kommende uken.

MINILEKSJON: GRATULERER MED DAGEN

LÆREAKTIVITETER

Aktivitet På en søndag nært opp til barnets fødselsdag, mens barna er samlet til leksjon, matbit eller musikkstund, sier du til barna: «[Barnets navn] har hatt [eller har snart] fødselsdag!» Be barna si: «Gratulerer med dagen.»

Fortell barna hvor gammelt barnet blir på fødselsdagen sin. Be dem telle dette tallet på fingrene sine sammen med deg. Gjenta noen ganger.

Sang Syng eller si teksten til «Vi deg gratulerer» (*Barnas sangbok*, 134), og be barna syngre sammen med deg.

Vi deg gratulerer, vennen vår.

Lykken vil deg følge hvor du går.

Om jeg noe ønsker, må det bli at
du på denne dagen blir lykkelig.

Be barna si: «Gratulerer med dagen» og klappe i hendene.



UNDERVISNINGSTIPS

Barn liker å høre navnet sitt. Den største gaven du kan gi barn, er å elske, anerkjenne og sette pris på dem. Gi ikke andre gaver på fødselsdagen deres i barnestuen. Det er barnet som skal feires, ikke det å gi gaver.

OVERSIKT OVER AKTIVITETER

aktivitetsvers (første linje)

- «Et barn i en krybbe», 125
- «Pappa holder barnet», 117
- «Vår himmelske Fader kjenner meg», 20
- «Den hellige ånd snakker lavt», 29
- «Jeg begynner med å si: "Kjære himmelske Fader"», 16
- «Om du er veldig, veldig høy», 9
- «Jeg har en spesiell kropp», 40
- «Jeg vil følge Jesus», 73
- «Joseph knelte ned blant trærne», 89
- «Åpne, lukk dem», 85
- «Stille spiser jeg brødet», 112, 117
- «Les Mormons bok», 93
- «Et smil er veldig smittende», 81
- «Lær meg om Skriftene», 97
- «Dette er mor», 56
- «Dette er mor, som holder meg i fang», 52
- «Denne lille karen skal legge seg», 45
- «Ta på øynene, ta på knærne», 65
- «Når jeg er syk, kan jeg bli salvet», 117

poseleker, 13, 37, 53, 93

bøker, 33, 35, 37, 39, 93, 95, 113, 115 (se også *blabøker*)

armbånd, 69, 71

kjeder, 53, 55

terninger, 29, 31, 73, 75

figurer, 48, 51, 101, 103

fingeraktivitet, 57

fingerdukker, 41, 53, 57, 59, 89, 91

blabøker, 17, 19, 85, 87, 117, 119

følg lederen, 100

gjetteleker, 45, 57, 59, 69, 71, 101, 103, 109, 111

gjest, 113, 117

hva hører det sammen med-spill, 65, 67, 105, 107

speil, 21

uro, 13, 15

halsbånd, 21, 23, 57, 59, 69, 71

plakater, 9, 49

dukker, 61, 63, 97, 99, 125, 127 (se også *fingerdukker*)

puslespill, 25

rollespill, 28, 44, 48, 61, 76, 100, 113

Skriftene, 25, 29, 37, 52, 77, 104, 109, 112, 125

frø, 33

sanger

- «Det lille barn Jesus», 125
- «Dåp», 108
- «Jesu Kristi Kirke», 104
- «Sto Jesus opp til liv igjen?», 120
- «I all evighet», 56
- «Familiebønn», 52
- «Følg profeten», 101
- «Synge en sang er moro», 36, 49, 72-73

«En lykkelig familie», 36, 48

«Vi deg gratulerer», 129

«Hode, skulder, kne og tå», 41

«Hallo-sang», 128

«Han sendte Sønnen», 124

«Jeg er Guds kjære barn», 8, 12-13, 40

«Min Frelsers kjærlighet», 20-21

«Er du veldig glad», 81

«Jeg har en Fader god», 28

«Jeg prøver å ligne Jesus», 24, 68, 72

«Jeg ser vår Herres tempel», 56

«Ærbødig må jeg være», 84

«Jesus har oppstått», 121

«Elsk hverandre», 25, 76

«Her fins kjærlighet», 116

«Min himmelske Fader elsker meg», 32

«På en herlig vårdag», 88

«En gang var en snømann», 44

«Villig hjelper jeg», 60

«Stille nå, kjære barn», 36, 112

«Søk, overvei og be», 92, 96-97

«Smil», 80

«Kjære Far, jeg takker deg», 64-65

«Vår verden er deilig», 33

historier

gutt blir trøstet av Den hellige ånd, 28

barn sier «unnskyld», 69

Enos ber, 17

familie ber for et skadet barn, 53

pике smiler, 80

den barmhjertige samaritan, 76

Jesus og hans mor, 49

Jesus velsigner barn, 20, 24, 96

Jesus metter folket, 24

Jesus helbreder en blind mann, 24

Jesus helbreder 10 spedalske, 64

Jesus står opp fra de døde, 120, 121

Joseph Smiths første syn, 40, 88

Nephi bygger et skip, 68, 96

avtegning, 41

vers (se *aktivitetsvers*)

OVERSIKT OVER VISUELLE HJELPEMIDLER

Adam og Eva, 99
dyr, 35
barnevelsignelse, 118, 119
dåp, 110, 111
velsignelse av syke, 119 (se også *Jesus Kristus: helbredelse*)
kroppen, 43, 47
bøker, 75
kirkebygning, 31, 39
klær, 55, 67
fargeblyanter, 75
skaperverk, 34, 35
bekreftelse, 111
Daniel i løvehulen, 103
familien, 14, 15, 18, 31, 38, 39, 46, 50, 51, 54, 55, 59, 62, 67
det første syn, 42, 90, 91
mat, 19, 47, 55, 67, 75
den barmhjertige samaritan, 78
hjemmet, 55, 67
Jesus Kristus, 19, 39, 106, 107, 115 (se også *det første syn*)
 som barn, 18
 hans dåp, 110
 hans fødsel, 95, 126, 127
 metter de fem tusen, 27
 helbredelse, 26, 66, 94, 95
 hans oppstandelse, 122, 123
 sammen med barn, 15, 22, 95, 98
døperen Johannes, 103, 110
Joseph Smith, 102, 103, 107 (se også *det første syn*)
Moses, 99
Nephi, 70
Noah, 99
bønn, 18, 30, 54, 87
førjordisk liv, 15
prestedømme, 118, 119
ærbødighet, 86 (se også *bønn*)
nadverden, 114, 115, 119
lamanitten Samuel, 103
Skriftene, 31, 39, 95, 107
dele med hverandre, 74
hyrder, 127
sure fjes og smilefjes, 83
templet, 58, 59
leker, 74, 75

Intellectual Reserve, Inc. har opphavsrett til malerier, fotografier og andre illustrasjoner i denne håndboken, med følgende unntak:

Forsiden av omslaget og side 22: *Kristus og barna i mormons bok*, av Del Parson. © 1995 Del Parson.

Side 5: Foto © 2000 Steve Bunderson.

Side 8: Foto © Rubberball Productions.

Side 18: *I velvilje hos Gud*, av Simon Dewey. © 2001 Simon Dewey. Kopiering ikke tillatt.

Side 24 og 98: *Historiestund i Galilea*, av Del Parson. © 1990 Del Parson.

Side 28: Foto © 1998 Robert Casey.

Side 32: Foto © Corbis Images.

Side 42: *Det første syn*, av Gary Kapp. © 1998 Gary Kapp. Kopiering ikke tillatt.

Side 48: Foto © 2000 Steve Bunderson.

Side 54: Foto © 2006 Hyun-Gyu Lee.

Side 56: Foto © 2006 Frank Helmrich.

Side 66: *Den spedalske som takket*, av John Steel. © ProvidenceCollection.com. Med enerett.

Side 88: *Joseph Smiths første syn*, av Greg K. Olsen. © 1988 Greg K. Olsen.

Side 90: *Mitt hjertes ønsker*, av Walter Rane. © 2004 Walter Rane, gjengitt med tillatelse fra Museet for Kirkens historie og kunst.

Side 94: *Og han helbredet dem alle*, av Gary Kapp. © 1993 Gary Kapp.

Side 102: *Bror Joseph*, av David Lindsley. © 1998 David Lindsley.

Side 106: Detalj fra *Kristus og den rike unge mannen*, av Heinrich Hofmann. Gjengitt med tillatelse fra C. Harrison Conroy Co., Inc.

Side 110: *Døperen Johannes døver Jesus*, av Greg K. Olsen. © 1988 Greg K. Olsen.

Side 120: *Den tomme graven*, av Del Parson. © 1996 Del Parson.

Side 124: *For et barn er oss født*, av Lynne Millman Weidinger. © 2002 Lynne Millman Weidinger, gjengitt med tillatelse fra Museet for Kirkens historie og kunst.

Side 126: *Maria og Jesusbarnet*, av Robert T. Barrett. © 1993 Robert T. Barrett. Kopiering ikke tillatt.

Side 128: Foto © 1999 Bryant Livingston.



«**A**lle dine barn skal være undervist av Herren, og stor skal dine barns fred være» (3. Nephi 22:13).

«[Jesus] talte til forsamlingen og sa til dem: Se deres små. Og da de så seg om for å få øye på dem, kastet de et blick opp mot himmelen, og de så himmelen åpne seg, og de så engler stige ned fra himmelen likesom omgitt av ild. Og de kom ned og omringet disse små, og de var omkranset av ild, og englene betjente dem» (3. Nephi 17:23-24).

«Det skulle være klart at de av oss som er blitt betrodd dyrebare barn, har fått en hellig, edel forvaltning. For vi er de som Gud har utpekt til å omgi vår tids barn med kjærlighet, troens ild og en forståelse av hvem de er» (M. Russell Ballard: «Dine barns fred skal være stor», Liahona, jan. 2001, 67).

JESU KRISTI
KIRKE
AV SISTE DAGERS HELLIGE

