

LASTENHUONEEN OPPIKIRJA

KATSOKAA PIENOKAISIANNE



KATSOKAA PIENOKAISIANNE

LASTENHUONEEN OPPIKIRJA

Myöhempien Aikojen Pyhien Jeesuksen Kristuksen Kirkko
Suomi

Tätä julkaisua koskevat mielipiteet ja ehdotukset ovat tervetulleita.
Ne pyydetään lähettämään osoitteella Curriculum Planning,
50 East North Temple Street, Room 2404, Salt Lake City, UT 84150-3200, USA
tai sähköpostitse osoitteeseen cur-development@ldschurch.org.

Mainitse nimesi, osoitteesi, sähköpostiosoitteesi, seurakuntasi ja vaarnasi tai lähetyskenttäsi.
Mainitse myös julkaisun nimi. Kerro sitten, mitä hyviä ja huonoja puolia julkaisussa mielestäsi on.

© 2007 Intellectual Reserve, Inc.
Kaikki oikeudet pidätetään
Printed in Germany 2008

Hyväksytty englanniksi: 7/08
Hyväksytty käännettäväksi: 7/08
Alkuperäisjulkaisun nimi: *Nursery Manual: Behold Your Little Ones*
ISBN 978-951-850-384-5
Finnish
37108 130

Johdanto	1
Kirje vanhemmille	7
Oppiaiheet	
1. Minä olen Jumalan lapsi	8
2. Taivaallisella Isällä on suunnitelma minua varten	12
3. Minä voin rukoilla taivaallista Isää	16
4. Taivaallinen Isä ja Jeesus Kristus rakastavat minua	20
5. Jeesus Kristus näytti meille, kuinka muita rakastetaan	24
6. Pyhä Henki auttaa minua	28
7. Jeesus Kristus loi maailman minua varten	32
8. Sunnuntai on päivä, jolloin muistetaan taivaallista Isää ja Jeesusta Kristusta	36
9. Minulla on samanlainen ruumis kuin taivaallisella Isällä	40
10. Minä pidän huolta ruumiistani	44
11. Minä rakastan perhettäni	48
12. Minä voin rukoilla perheeni kanssa	52
13. Minun perheeni voi olla yhdessä ikuisesti	56
14. Minä tottelen	60
15. Minä olen kiitollinen	64
16. Minä sanon ”anteeksi”	68
17. Minä jaan omastani	72
18. Minä rakastan muita	76
19. Minä voin olla onnellinen	80
20. Minä olen kunnioittava	84
21. Joseph Smith näki taivaallisen Isän ja Jeesuksen Kristuksen	88
22. Mormonin kirja opettaa minulle Jeesuksesta Kristuksesta	92
23. Minä rakastan pyhiä kirjoituksia	96
24. Minä seuran profettaa	100
25. Minä kuulun Myöhempien Aikojen Pyhien Jeesuksen Kristuksen Kirkkoon	104
26. Minut kastetaan ja konfirmoidaan	108
27. Sakramentti auttaa minua ajattelemaan Jeesusta Kristusta	112
28. Taivaallinen Isä siunaa minua pappeuden avulla	116
Oppiaiheita erityistilanteisiin	
29. Jeesus Kristus nousi ylös kuolleista (pääsiäinen)	120
30. Jeesus Kristus on taivaallisen Isän Poika (joulu)	124
Minioppiaihe: Tervetuloa lastenhuoneeseen	128
Minioppiaihe: Hyvää syntymäpäivää	129
Hakemisto toiminnoista	130
Hakemisto kuvista ja piirroksista	131

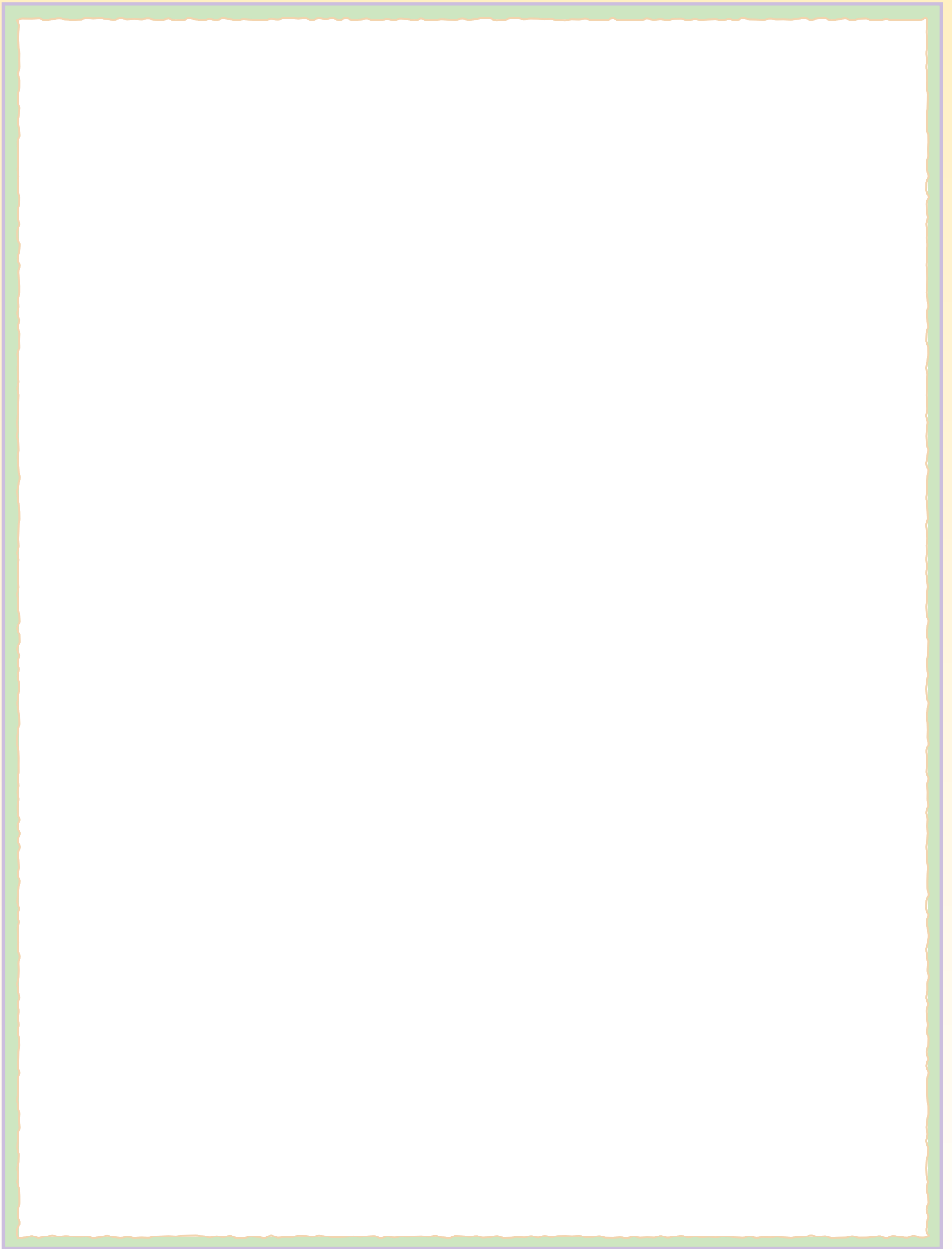

JOHDANTO

LASTENHUONELUOKKA

Tarkoitus Lastenhuoneluokan tarkoituksena on auttaa lapsia ymmärtämään Jeesuksen Kristuksen palautettua evankeliumia ja elämään sen mukaan. Lastenhuoneluokan tulee auttaa lapsia ymmärtämään paremmin tai vaallista Isää ja Jeesusta Kristusta ja rakastamaan heitä enemmän, saamaan myönteisiä kokemuksia kirkossa ja kasvattamaan itsetuntoaan.

Kirje vanhemmille Muutamaa viikkoa ennen kuin lapsi alkaa osallistua lastenhuoneluokkaan, Alkeisyhdistyksen johtokunnan jäsenen tulee antaa lapsen vanhemmille kopio kirjeestä, joka on sivulla 7.

Lastenhuoneen johtohenkilöt Kuhunkin lastenhuoneluokkaan tulee kutsua ainakin kaksi henkilöä (lastenhuonejohtaja ja lastenhuoneapulainen). Jos lastenhuoneen johtohenkilöt eivät ole aviopari, heidän tulee olla samaa sukupuolta. Lastenhuoneen johtohenkilöiden tulee työskennellä yhdessä koko lastenhuoneluokan ajan lasten turvallisuuden ja hyvinvoinnin takaamiseksi.

Tilat Lastenhuoneluokan tulee olla lapsille rakastava, turvallinen ja järjestäytyne oppimiskokemus. Huoneen tulee olla puhdas, iloinen, kutsuva ja mahdollisuuksien mukaan lähellä wc-tiloja. Lelujen tulee olla puhtaita, turvallisia ja hyväkuntoisia. Kiipeilyvälineistöä ei saa käyttää.

Aikataulu Lastenhuoneluokka kestää yleensä koko Alkeisyhdistykselle varatun ajan. Aika tulee jakaa useaan vaiheeseen kuten oppiaiheeseen, välipalaan, musiikkiin ja leikkimiseen.

Lasten tarpeet auttavat sinua päättämään vaiheiden järjestyksen ja kunkin vaiheen keston. Lapset pitävät johdonmukaisuudesta, joten noudata samaa järjestystä joka viikko.

- **Oppiaihe:** Aloita ja päättää oppiaihe aika rukouksella, jonka pitää yleensä yksi lapsista (tarvittaessa lastenhuoneen johtohenkilön avulla). Käytä oppiaiheen aikana mitä tahansa tai kaikkea tämän oppikirjan oppiaiheeseen mainittua toimintaa. Voit käyttää näitä toimintoja uudelleen koko lastenhuoneluokan ajan. Muusta kirkon julkaisemasta aineistosta kuten *Lasten laulukirjasta* ja kirkon lehdistä voi myös olla apua.
- **Leikkiminen:** Anna lasten leikkiä vapaasti leluilla, palapeleillä ja kirjoilla. Lapset oppivat leikkimällä. Auta leikkiajan päätyttyä lapsia panemaan tavarat paikoilleen.
- **Välipala:** Varaa terveellinen välipala, joka on helppo tarjota. Kysy vanhemmilta, onko joi-takin ruokia, joita he eivät halua lastensa syövän. Auta lapsia



OPETUSVIHJEITÄ

Katso tietoa lastenhuoneikäisten lasten luonteenpiirteistä julkaisusta *Opettaminen, kutsumuksista suurin – evankeliumin opettamisen lähdeteos*, 2000, s. 110–111.

Aikataulu: Kun suunnittelet lastenhuoneluokan aikataulua, mieti lasten tarpeita. Kuinka kauan he jaksavat istua ennen kuin heidän pitää päästä liikkumaan? Milloin heille tulee nälkä ja he tarvitsevat välipalan? Auttaako hiljainen toiminta heitä valmistautumaan oppiaiheeseen? Muista, että monilla pikkulapsilla on lyhyt keskittymiskyky. Tarkkaile levottomuutta ja muunlaista käytöstä, joka kertoo, että lapset tarvitsevat vaihtelua.

Leikkiminen: Monet lastenhuoneikäiset lapset eivät ole tunneperäisesti tai sosiaalisesti valmiita jakamaan leluja ja muita leikkitarvotteita toisten kanssa. Älä pakota heitä jakamaan, elleivät he halua.

pesemään kätensä ja pitämään ruokarukous ennen syömistä. Raha välipalaan tulee saada Alkeisyhdistyksen talousarviosta.

- **Musiikki:** Laulakaa lauluja, soittakaa yksinkertaisia soittimia tai liikukkaa tai marssikaa musiikin tahtiin (ks. ”Musiikki lastenhuone- luokassa”, s. 4). Tämä vaihe lastenhuoneluokkaa voi olla osa oppi- aiheaikaa tai se voi olla erikseen musiikille omistettu osuus.

Lastenhuoneluokan lopuksi opettajien tulee huolehtia siitä, että vain lasten vanhemmat tai muut heidän perheensä jäsenet hakevat lapset. Heidän ei pidä luovuttaa lapsia kenellekään muulle ilman vanhempien antamaa lupaa.

Siirtymiset Luo lapsille rutiini, joka auttaa heitä siirtymään vaiheesta toiseen. Voit esimerkiksi laulaa laulun ”Hauskaa niin” (*Lasten laulukirja*, s. 129) tapaista laulua käyttäen sellaisia sanoja kuin ”Kerääminen on hauskaa niin” tai ”Peseminen on hauskaa niin” jne.

TÄMÄN OPPIKIRJAN OPPIAIHEET

Tämän oppikirjan oppiaiheiden tarkoituksena on auttaa lastenhuoneikäisiä lapsia oppimaan Jeesuksen Kristuksen palautetun evankeliumin perusoppeja. Rukoile johdatusta ja etsi Hengen vaikutusta, kun valmistaudut opettamaan näitä oppiaihteita (ks. *Opettaminen, kutsumuksista suurin*, 2000, s. 97–99). Voit opettaa oppiaiheet missä järjestyksessä tahansa, ja voit opettaa saman oppiaiheen peräkkäisinä viikkoina. Voit myös opettaa saman oppiaiheen kahteen kertaan yhden lastenhuoneluokan aikana lasten tarpeista ja kiinnostuksesta riippuen.

Käytä lastenhuoneluokassa vain kirkon julkaisemaa aineistoa. Tämän oppikirjan toimintojen lisäksi voit käyttää kirkon lehdissä olevia pelejä, kuvia, lauluja, kertomuksia ja muuta toimintaa.

Käytä lapsia opettaessasi pyhiä kirjoituksia. Kun oppiaiheessa ehdotetaan, että esität kertomuksen pyhistä kirjoituksista, avaa pyhät kirjoitukset ja näytä kohta, jossa kertomus on. Se auttaa lapsia ymmärtämään, että opettamasi asia on peräisin pyhistä kirjoituksista. Opetä heitä arvostamaan ja kunnioittamaan pyhiä kirjoituksia. Ellei sinulla ole omia pyhiä kirjoituksia, kysy piisपालtasi tai seurakunnanjohtajaltasi, kuinka voit saada ne itsellesi.

Kun opetat näitä oppiaihteita, suhtaudu hienotunteisesti lasten koti- ja perhetilanteisiin. Kun oppiaiheessa puhutaan lasten vanhemmista tai perheistä, ota huomioon niiden lasten tunteet, jotka kasvavat yksinhuoltajaperheessä tai isovanhempien tai muiden sukulaisten hoivissa.

Suhtaudu hienotunteisesti myös niiden lastenhuoneessasi olevien lasten tunteisiin, joilla on fyysisiä vammoja. Keskity siihen, mitä lapset *pystyvät* tekemään, äläkä siihen, mitä he eivät pysty tekemään. Lisää tietoa vammaisten opettamisesta on julkaisussa *Opettaminen, kutsumuksista suurin*, s. 38–39.

Oppiaiheiden pääkohdat ovat seuraavat:

Opettajalle tarkoitettu johdanto Jokainen oppiaihe alkaa lyhyellä selityksellä opetettavasta opista ja sisältää viitteitä pyhien kirjoitusten kohtiin. Tämän johdannon ja oppiaiheeseen liittyvien pyhien kirjoitusten kohtien lukeminen ja pohtiminen auttaa sinua valmistautumaan hengellisesti opettamaan opin lapsille Hengen avulla. Tarkoituksena ei ole, että luet tämän johdannon lastenhuoneen lapsille.

OPETUSVIHJEITÄ

Toiminnat: Tarkkaile lasten osallistumista toimintojen aikana. Tunnet lastenhuoneessasi olevien lasten kyvyt ja tarpeet. Sovella toimintoja tarvittaessa. (Ks. *Opettaminen, kutsumuksista suurin*, s. 33–34.)

Toimintalaatikko: Voit halutessasi tehdä toimintalaatikon, jota säilytetään lastenhuoneluokassa. Siinä on tavaroita, joita olet tehnyt tai käyttänyt toimintoissa, kuten palapelejä, kuvia, nukkeja, värityskirjan sivuja jne. Voit käyttää näitä tavaroita milloin tahansa lastenhuoneluokan aikana.

Oppimistoiminnot Oppimistoimintojen tavoitteena on opettaa lapsille evankeliumia antamalla heille tilaisuuksia

- kuulla opista
- nähdä oppiin liittyvä kuva
- laulaa (tai kuulla) opista kertova laulu
- tehdä jotakin oppiin liittyvää fyysistä toimintaa
- sanoa itse jotakin opista.

Varaa lastenhuoneesta erityinen paikka, jonne voit koota lapset lähellesi oppimistoimintoihin. Se voi olla lattialla oleva huopa tai matto tai piiriin järjestetyt tuolit. Istu tai polvistu, niin että voit olla lähellä lapsia ja heidän silmiensä tasolla. (Huom. Pukeudu niin, että voit polvistua, istua lattialla ja kumartua.)



Kokoamistoiminnot: Aloita jokainen oppiaihe kokoamalla lapset kirkon hyväksymän laulun tai muun toiminnan avulla. Kun käytät samaa kokoamistoimintaa joka viikko, lapset tunnistavat toiminnan merkiksi oppiaiheajan alkamisesta, ja se auttaa heitä valmistautumaan oppiaiheeseen. Kokoamistoiminta voi olla niinkin yksinkertainen kuin että taputat käsiäsi rytmikkäästi yhteen ja pyydät lapsia taputtamaan kanssasi. Miltei mikä tahansa kirkon hyväksymä laulu tai toiminta toimii, kunhan se on yksinkertainen ja käytät sitä johdonmukaisesti joka viikko.

Joitakin muita esimerkkejä kokoamistoiminnoista:

- Laula laulu, josta lapset pitävät, kuten "Oon lapsi Jumalan" (*Lasten laulukirja*, s. 2–3) tai "Rakastakaa toisianne" (*Lasten laulukirja*, s. 74).
- Laula "Jos sull lysti on" (*Lasten laulukirja*, s. 125) seuraavin sanoin:
Jos oot valmis oppimaan, niin istuudu.
Jos oot valmis oppimaan, niin istuudu.
Jos oot valmis oppimaan, niin sua kyllä siunataan.
Jos oot valmis oppimaan, niin istuudu.
- Sano seuraava loru ja pyydä lapsia leikkimään se kanssasi:
On kiva kirkkoon saapua (*tee torni panemalla sormenpäät yhteen*),
rukoilla (*pane käsivarret ristiin*), laulaa (*nosta kämmenet suun ympärille*), oppia.

Vapaavalintaisia toimintoja Jokaisessa oppiaiheessa on 2–4 vapaavalintaista toimintaa, joista voit valita halutessasi oppiaiheeseen täydennystä. Voit myös käyttää näitä toimintoja muissakin vaiheissa lastenhuoneluokan aikana. Monet näistä toiminnoista edellyttävät etukäteisvalmisteluja. Ellet pysty hankkimaan näissä toiminnoissa tarvittavia tarvikkeita, voit korvata ne vastaavanlaisilla. Rahaa näiden tarvikkeiden hankkimiseen voit saada Alkeisyhdistyksen talousarviosta.

OPETUSVIHJEITÄ

Kokoaminen: Kiitä lapsia, jotka istuvat kanssasi. Elleivät kaikki halua istua, älä pakota heitä vaan kannusta heitä siihen erilaisilla toiminnoilla. Kun toinen lastenhuoneen johtohenkilöstä opettaa, toinen voi auttaa suuntaamaan lasten huomion.

Laulut: Jos käytät kokoamistoiminnassa laulua tai leikkiloruja, toista se muutamaan kertaan käyttäen joka kerta hiljaisempaa ääntä.

Toistaminen: Lapset oppivat, kun toimintoja toistetaan. Jos lapset pitävät erityisen paljon jostakin oppimistoiminnasta tai vapaavalintaisesta toiminnasta, toista se muissa vaiheissa lastenhuoneluokan aikana ja seuraavina viikkoina.

Kuvat ja piirroks Jokaiseen oppiaiheeseen sisältyy kaksi sivua kuvallisia havaintovälineitä: värikuva ja ääriivi-aiirros. Niiden tarkoituksena on vahvistaa visuaalisesti oppiaihessa opettuja periaatteita. Oppiaihissa on ehdotuksia kuvien ja piirrosten käyttämisestä.



Opetusvihjeitä Kunkin sivun oikealla puolella on ehdotuksia ja ideoita, jotka auttavat sinua onnistumaan oppiaiheen opettamisessa. Jotkin niistä ovat ehdotuksia jonkin tietyn toiminnan käyttämiseen, mutta useimmat ovat yleisperiaatteita, jotka soveltuvat mihin tahansa tilanteeseen, missä opetat pieniä lapsia.

MUSIIKKI LASTENHUONELUOKASSA

Lastenhuoneikäiset lapset ovat valmiita ja innokkaita oppimaan taivaallisesta Isästä ja Jeesuksesta Kristuksesta, ja musiikki voi auttaa heitä oppimisessa. Musiikki kutsuu Hengen ja voi luoda lämpimän ja rakastavan ilmapiirin, mikä tekee lastenhuoneluokasta viihtyisän paikan.

Älä sure, jos et ole hyvä laulaja. Lapset kuuntelevat sanoja, katsovat kasvonilmeitäsi ja nauttivat sävelmästä eivätkä keskity laulutaitoosi.

Tapoja käyttää musiikkia Musiikkia voi käyttää lastenhuoneluokassa eri tarkoituksiin. Sen avulla voit

- toivottaa lapset tervetulleiksi. Voit esimerkiksi soittaa hiljaista musiikkia, kun lapset tulevat lastenhuoneeseen
- opettaa evankeliumin periaatteita. Useimmissa tämän oppikirjan oppiaihissa ehdotetaan lauluja, jotka liittyvät oppiaiheen aiheeseen
- auttaa lapsia valmistautumaan erilaiseen toimintaan – esimerkiksi luomaan kunnioittavan ilmapiirin oppiaiheikää varten
- antaa lapsille mahdollisuuden liikkua ja tuntea mielihyvää
- tutustuttaa lapset lauluihin, joita he laulavat Alkeisyhdistyksessä.

Lasten auttaminen osallistumaan

Kun opetat lapsille jonkin laulun, laula lyhyt säe muutama kertaan ja pyydä heitä sitten laulamaan se kanssasi. Kiitä heitä heidän yrityksistään. Ensin he laulavat ehkä vain sanan tai kaksi eivätkä pienemmät lapset laula kenties lainkaan, mutta he voivat silti oppia ja nauttia kuunnellessaan sinun lauluasi. He voivat myös pitää lauluihin liittyvien yksinkertaisten liikkeiden tekemisestä. Ennen pitkää he oppivat sanat ja alkavat laulaa kanssasi etenkin, jos laulat samoja lauluja uudelleen.



OPETUSVIHJEITÄ

Kuvat: Auta lapsia oppimaan kuvien ja ääriivi-aiirrosten avulla näyttämällä yksityiskoh-
tia, jotka ovat merkityksellisiä opettamiesi periaatteiden kan-
nalta.

Musiikki: Et tarvitse pianoa etkä CD-soitinta saadaksesi lastenhuoneluokkaan musiikkia. Lapsille riittää se, että kokoat vain heidät ympärillesi ja laulat. Opettele laulun sanat, niin että voit säilyttää katsekontaktin lapsiin.

Musiikkiaineistoa: Voit tehdä musiikkiaineistolaitikon, jota säilytetään lastenhuoneluokassa. Siinä voisi olla luettelo lauluista ja loruista, joista lapset pitävät, helppoja kuvia, joita lapset voivat pitää esillä laulaessanne, tai yksinkertaisia soittimia.

Muuta aineistoa

Tämän oppikirjan oppiaiheissa on useiden laulujen sanat. Voit käyttää myös

- *Lasten laulukirjaa* sekä äänitteitä Alkeisyhdistyksen lauluista. Laulut, jotka ovat helppoja ja joissa on samanlaisina toistuvia säkeitä, ovat erityisen sopivia lastenhuoneikäisille lapsille. Voit lisätä sanoihin sopivia yksinkertaisia liikkeitä
- kirkon musiikin Internet-sivustoa, www.lds.org/churchmusic. Siellä voit kuulla *Lasten laulukirjan* ja kirkon laulukirjan laulujen melodiat
- Alkeisyhdistyksenne musiikinjohtajan apua.

MAHDOLLISIA ONGELMIA JA MAHDOLLISIA RATKAISUJA

Seuraavassa on joitakin yleisiä ongelmia, joita lastenhuoneluokassa voi esiintyä, sekä joitakin ehdotuksia niiden ratkaisemiseksi. Kiitä vilpittömästi kaikissa tilanteissa lasta, kun hän käyttäytyy hyvin. Lasten pakottaminen tottelemaan ei ole ratkaisu käytösongelmiin. Muista, että on tärkeää, että jokainen lapsi kokee lastenhuoneluokan rakastavaksi ja mukavaksi paikaksi.

ONGELMA

Äiti tai isä tuo lapsen lastenhuoneluokkaan ja lapsi itkee, kun vanhempi yrittää lähteä.

Lapsi näyttää pelkäävän sinua tai muita lapsia, vaeltelee päämäärättä ympäriinsä tai ei halua olla tekemisissä kenenkään kanssa.

Lapsi ripustautuu sinuun ja vaatii jatkuvasti huomiota.

Lapsi ei oppiaiheen aikana istu hiljaa eikä kuuntele. Hän vie muiden lasten huomion tai häiritsee heitä.

MAHDOLLINEN RATKAISU

Pyydä isää tai äitiä jäämään, kunnes lapsi on rauhoittunut. Yritä herättää lapsen mielenkiinto toimintaan, joka lastenhuoneluokassa on meneillään, ja kutsu hänet mukaan siihen.

Ole kärsivällinen äläkä painosta lasta osallistumaan. Anna hänelle aikaa tutustua sinuun, muihin lapsiin ja ympäristöön. Rauhoittele lasta silloin tällöin ja kutsu häntä edelleen mukaan toimintaan. Huolehdi osaltasi siitä, että lapsi kokee lastenhuoneen rakastavaksi ja mukavaksi paikaksi.

Pienet lapset tarvitsevat lämpöä ja huomiota. Lapselle riittää yleensä se, että puhut ja toimit hänen kanssaan rakastavaan tapaan. Kannusta sitten lasta tulemaan mukaan lastenhuoneen toimintaan.

Toinen lastenhuoneen johtohenkilöistä voi ohjata lapsen huomion toimintaan toisen johtaessa. Se, että antaa lapselle jotakin pideltäväksi, voi auttaa häntä olemaan aktiivisesti mukana oppiaiheessa. Sinun on ehkä vietävä lapsi istumaan toisen opettajan viereen, niin että muiden lasten oppiaiheaika on turvallinen ja hyödyllinen. Muista aina toimia lasten kanssa rakastavasti ja kannustavasti.



ONGELMA

Lapsi nousee ja kävelee pois ennen kuin toiminta on päättynyt.

Lapset alkavat riidellä lelusta.

Lapsi alkaa leikkiä rajusti – heittelee leluja ja huitoo tai hakkaa niillä.

Lapsi alkaa itkeä ja kitistä. Kun yrität lohduttaa, hän sanoo jotakin sellaista kuin ”Minä en tykkää sinusta” tai ”Sinä et ole minun äiti” ja vetäytyy.

MAHDOLLINEN RATKAISU

Ole valpas ja tietoinen kunkin lapsen tarpeista, kiinnostuksesta ja keskittymiskyvystä. Tarkkaile levottomuuden merkkejä, niin että voit sopeuttaa toiminnan lapsen tarpeisiin. Kun toinen opettajista johtaa toimintaa, toinen voi houkutella ja kannustaa lasta, joka on menettänyt kiinnostuksensa. Älä pakota lasta osallistumaan mihinkään toimintaan.

Pienten lasten on vaikea jakaa tavaroita muiden kanssa. Sinun pitää kenties mennä väliin ja auttaa heitä ratkaisemaan ongelma tai estää heitä satuttamasta toisiaan. Ehdota tapoja, joilla he voivat leikkiä leluilla yhdessä, tai suuntaa heidän huomionsa muihin



leluihin tai toimintoihin. Huolehdi siitä, että kullekin lapselle on riittävästi leikkitavaroita. Kiitä lapsia, kun he leikkivät sovussa.

Sinun pitää puuttua tällaiseen käytökseen. Lastenhuone-
luokan pitää olla lapsille turvallinen paikka. Selitä ystävällisesti lapselle, ettei hän voi leikkiä sillä tavalla, ja suuntaa sitten lapsen huomio johonkin muunlaiseen leikkiin. Kiitä lasta hänen hyvästä käytöksestään.

Suuntaa lapsen huomio siihen, mitä lastenhuoneessa tapahtuu, tai johonkin leluun tai kirjaan. Se voi auttaa lasta rauhoittumaan. Ellei lapsi ole lohdutettavissa, vie hänet vanhempiensa luo.

RAKKAAT VANHEMMAT

Odotamme kovasti lastanne lastenhuoneluokkaamme! Voitte auttaa lastanne viihtymään seuraavalla tavalla:

- Puhukaa lapselle myönteisesti lastenhuoneluokasta hänen ensimmäistä kertaansa edeltävällä viikolla.
- Kertokaa lapselle siitä, mitä lastenhuoneluokassa tapahtuu. Auttakaa häntä tietämään, mitä on odotettavissa.
- Käyttäkää lapsi wc:ssä ja syöttäkää hänet ennen kuin tuotte hänet lastenhuoneluokkaan. Vaipanvaihtoa tarvitseva lapsi tuodaan teidän luoksenne.
- Ilmoittakaa lastenhuoneen johtohenkilöille, jos lapsellanne on jokin erityisongelma kuten jokin ruoka-aineallergia.
- Jääkää lastenhuoneluokkaan lapsenne kanssa, jos hän on peloissaan.
- Kertokaa lastenhuoneen johtohenkilöille, missä olette lastenhuoneluokan aikana.
- Vakuuttakaa lapsellenne, että tulette hakemaan hänet myöhemmin.
- Tulkkaa hakemaan lapsenne heti lastenhuoneluokan päätyttyä. Jos joku muu kuin te tai joku muista lapsistanne hakee hänet, kertokaa lastenhuoneen johtohenkilöille, että tällä henkilöllä on teidän lupanne siihen.
- Vahvistakaa kotona niitä asioita, joita lastenhuoneluokassa opetetaan.
- Jos mahdollista, tuokaa lastenhuoneeseen valokuva lapsestanne ja valokuva lapsenne perheestä.

Älkää tuoko lastanne lastenhuoneluokkaan, jos hän on sairas tai jos hänellä on jokin seuraavista oireista:

- kuumetta
- nuha
- yskä
- epätavallista ärtyisyyttä
- oksentelua
- ripulia
- ihottumaa
- rähmää silmissä
- täitä
- sairaus tai infektio, jota on hoidettu antibiooteilla kahden edellisen vuorokauden aikana
- tartuntavaiheessa oleva sairaus kuten
 - vesirokko (viikko)
 - tuhkarokko (ihottuman häviämiseen saakka)
 - tulirokko (ihottuman häviämiseen saakka)
 - sikotauti (turvotuksen häviämiseen saakka, yleensä viikko)
 - märkäruipi.

Jos lapsellanne on allergia, joka aiheuttaa nuhaa, yskää tai ihottumaa, kertokaa lastenhuoneen johtohenkilöille, että lapsenne oireet eivät ole tarttuvia.

Ottakaa yhteyttä lastenhuoneen johtohenkilöihin, jos teillä on huolia tai kysymyksiä:

Lastenhuonejohtaja

Puhelinnumero

Lastenhuonejohtaja

Puhelinnumero

1

MINÄ OLEN JUMALAN LAPSI

OPETTAJALLE TARKOITETTU JOHDANTO

Valmistaudu hengellisesti tämän oppiaiheen opettamiseen lukemalla ja pohtimalla seuraavaa: Jokainen meistä on taivaallisten vanhempien rakas henkipoika tai -tytär. Me elimme heidän luonaan ennen syntymäämme. Taivaallinen Isämme tuntee meidät henkilökohtaisesti ja rakastaa meitä. (Ks. Ps. 82:6; Ap. t. 17:28–29; Hepr. 12:9.)

VALMISTAUTUMINEN

- Tuo mukanas pyhät kirjoitukset. Merkitse Ps. 82:6 ja Moos. 1:4, siten että voit löytää ne helposti.
- Merkitse tästä oppikirjasta sivu 99, siten että voit löytää sen helposti.

OPPIMISTOIMINNAT

Aloita kokoamistoiminnalla. Katso ideoita sivulta 3.

Rukous Pyydä yhtä lasta pitämään alkurukous.

Laulu Laula ensimmäiset kaksi säettä tai sano niiden sanat laulusta ”Oon lapsi Jumalan” (*Lasten laulukirja*, s. 2):

Oon lapsi Jumalan

Ja saavuin päälle maan.

Toista pari kolme kertaa ja kehoita lapsia laulamaan kanssasi.

Pyhien kirjoitusten kohta Kerro lapsille, että heillä on maan päällä äiti ja isä, jotka rakastavat heitä. Kerro heille, että heillä on myös taivaallinen Isä, joka tuntee heidät ja rakastaa heitä. Avaa Raamattu kohdasta Ps. 82:6 ja kerro, että kohdassa sanotaan, että me kaikki olemme Jumalan lapsia.

Pyhien kirjoitusten kertomus Näytä sivulta 99 piirros Mooseksesta (voit peittää tältä sivulta muut piirrookset, niin että lasten on helpompi keskittyä Moosekseen). Selitä, että Mooses oli suuri profeetta, joka eli kauan sitten. Kerro lapsille, että Mooses meni vuorelle rukoilemaan. Pyydä lapsia näyttämään, miten he kiipeävät vuorelle, ja pyydä heitä sitten panemaan käsivartensa ristiin aivan kuin he rukoilisivat. Avaa Kallisarvoinen helmi kohdasta Moos. 1:4 ja sano: ”Jumala sanoi Moosekselle: ’Katso, sinä olet minun poikani.’” Selitä, että Mooses sai tietää, että hän on Jumalan lapsi.

Toistamistoiminta Pyydä yhtä lasta tulemaan seisomaan vieresi luokan eteen.
Sano: ”Tämä on [lapsen nimi].”
Pyydä lapsia toistamaan lapsen nimi.
Sano: ”[Lapsen nimi] on Jumalan lapsi.”
Pyydä lapsia toistamaan: ”[Lapsen nimi] on Jumalan lapsi.”
Toista toiminta jokaisen lastenhuoneessa olevan lapsen kohdalla. Jos lastenhuoneluokka on suuri, voit esitellä lapset kaksi kerrallaan tai lyhentää tarvittaessa toimintaa.



OPETUSVIHJEITÄ

Laulut: Opetä evankeliumin periaatteita ja kutsu Henki luokseen musiikin avulla. Muutamat lapsista ehkä yrittävät laulaa kanssasi, mutta useimmat luultavasti vain katselevat, kun laulat. He oppivat kuuntelemalla lauluja ja nauttivat niistä, vaikka eivät laulakaan.

Nimet: Lastenhuoneen lapsista on hauskaa kuulla oma nimensä ja olla itse mukana oppiaiheessa. Osoita lapsille rakastavasi heitä opettelemalla heidän nimensä ja kiittämällä heitä osallistumisesta.

Kuva Näytä kuva sivulta 10, osoita jotakuta kuvassa olevaa lasta ja kysy: ”Onko tämä henkilö Jumalan lapsi?” Nyökkää ja sano: Kyllä. Tee samoin jokaisen kuvassa olevan lapsen kohdalla. Näytä sitten itseäsi ja kysy: ”Olenko minä Jumalan lapsi?” Nyökkää ja sano: Kyllä. Tähdennä, että *jokainen* on Jumalan lapsi ja että Hän tuntee meidät kaikki ja rakastaa meitä.

Lopetus Lausu todistuksesi siitä, että me kaikki olemme Jumalan lapsia ja että Hän tuntee meidät ja rakastaa meitä.

Rukous Pyydä yhtä lasta pitämään loppurukous.

VAPAAVALINTAISIA TOIMINTOJA

VALMISTAUTUMINEN *Julistetoimintaa varten:* Pyydä vanhempia tuomaan lastenhuoneeseen valokuva lapsestaan (he ovat saattaneet jo antaa valokuvan, kun lapsi tuli ensimmäisen kerran lastenhuoneluokkaan; ks. s. 7). Kirjoita julisteen yläreunaan: ”Minä olen Jumalan lapsi.” Jätä runsaasti tilaa lasten valokuville.

Piirrostoimintaa varten: Kopioi piirroksiset sivulta 11, niin että jokainen lapsi saa omansa.

Leikkiloru Pyydä lapsia nousemaan seisomaan ja leikkimään kanssasi seuraava loru:
Taivaan Isä rakastaa isoja, (*venytä käsiäsi ylöspäin*)
taivaan Isä rakastaa pieniä. (*kyykisty*)
Isoja, (*venytä itseäsi*)
pieniä, (*kyykisty*)
isoja, (*venytä itseäsi*)
pieniä, (*kyykisty*)
taivaan Isä rakastaa kaikkia.

Juliste Kiinnitä lasten kuvat valmistamaasi julisteeseen. Lue lapsille julisteen otsikko ja muistuta heitä siitä, että me kaikki olemme Jumalan lapsia. Ota juliste esille joka viikko ja lisää siihen kuvia sitä mukaa, kun lastenhuoneeseen tulee muita lapsia.

Piirros Anna jokaiselle lapselle toinen sivulla 11 olevista piirroksista. Pyydä lapsia näyttämään kasvoista eri osia (kuten silmiä, suuta jne.). Anna lasten värittää piirroksiset, jos he haluavat.

OPETUSVIHJEITÄ

Rukous: Jos lapsi kaipaa apua rukoilemisessa, auta häntä lyhyin, yksinkertaisin lausein, jotka hän toistaa. Vanhemmat lapset osaavat kenties rukoilla omin sanoin.

Kopioiden tekeminen: Ellei käytössäsi ole kopiokonetta, voit panna valkoisen paperin piirrosten päälle ja piirtää ne paperin läpi.

Värittäminen: Kaikki lapset eivät pidä värittämisestä. Jotkut tekevät paperiin ehkä vain muutaman viivan. Näissä oppiaineissa olevien piirrosten tarkoituksena on antaa lapsille oppiaineesta kuvallinen esitys, jota he voivat pidellä ja jonka he voivat viedä kotiin. Ei ole tärkeää, että he värittävät piirroksen taitavasti.



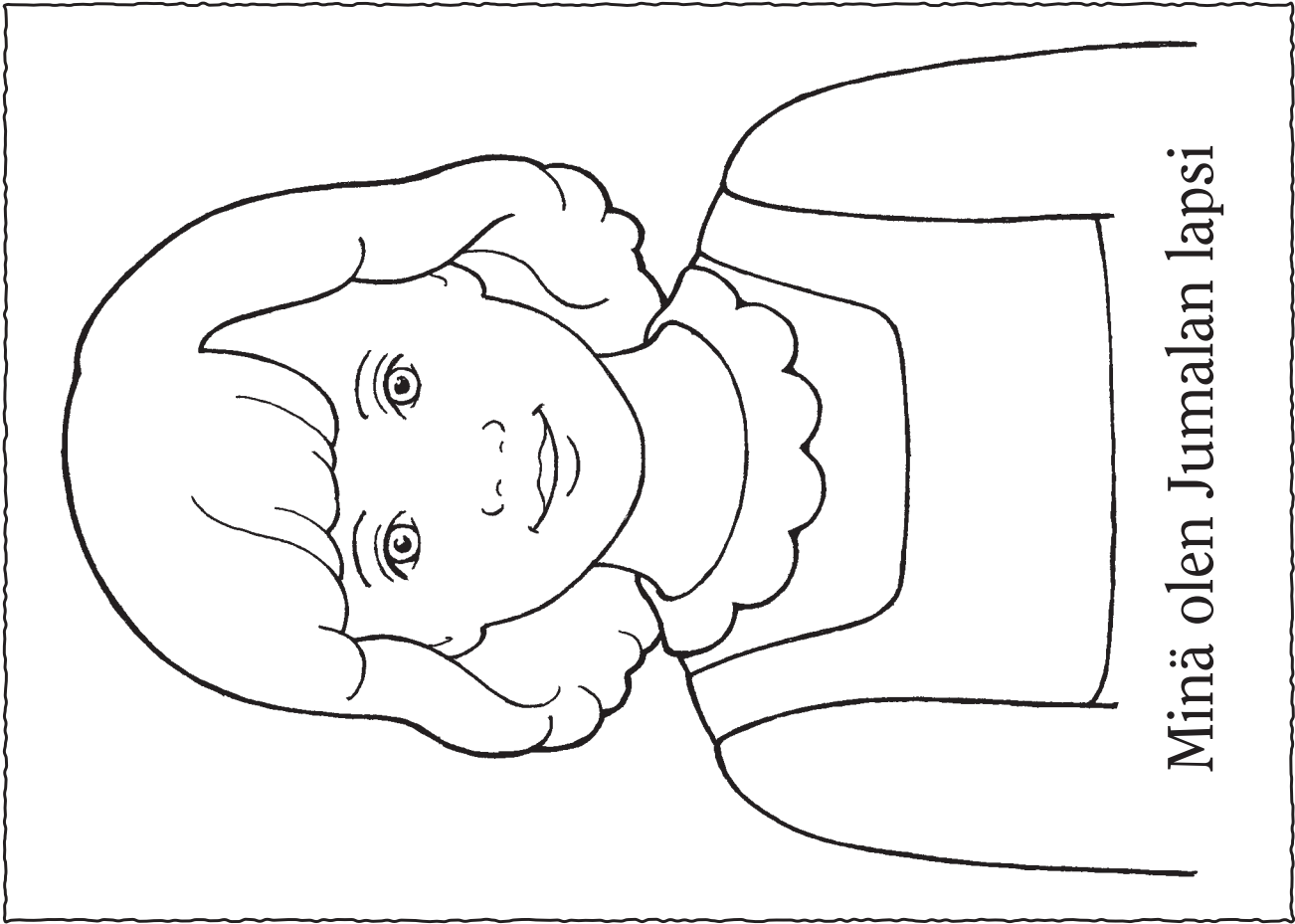

Minä olen Jumalan lapsi

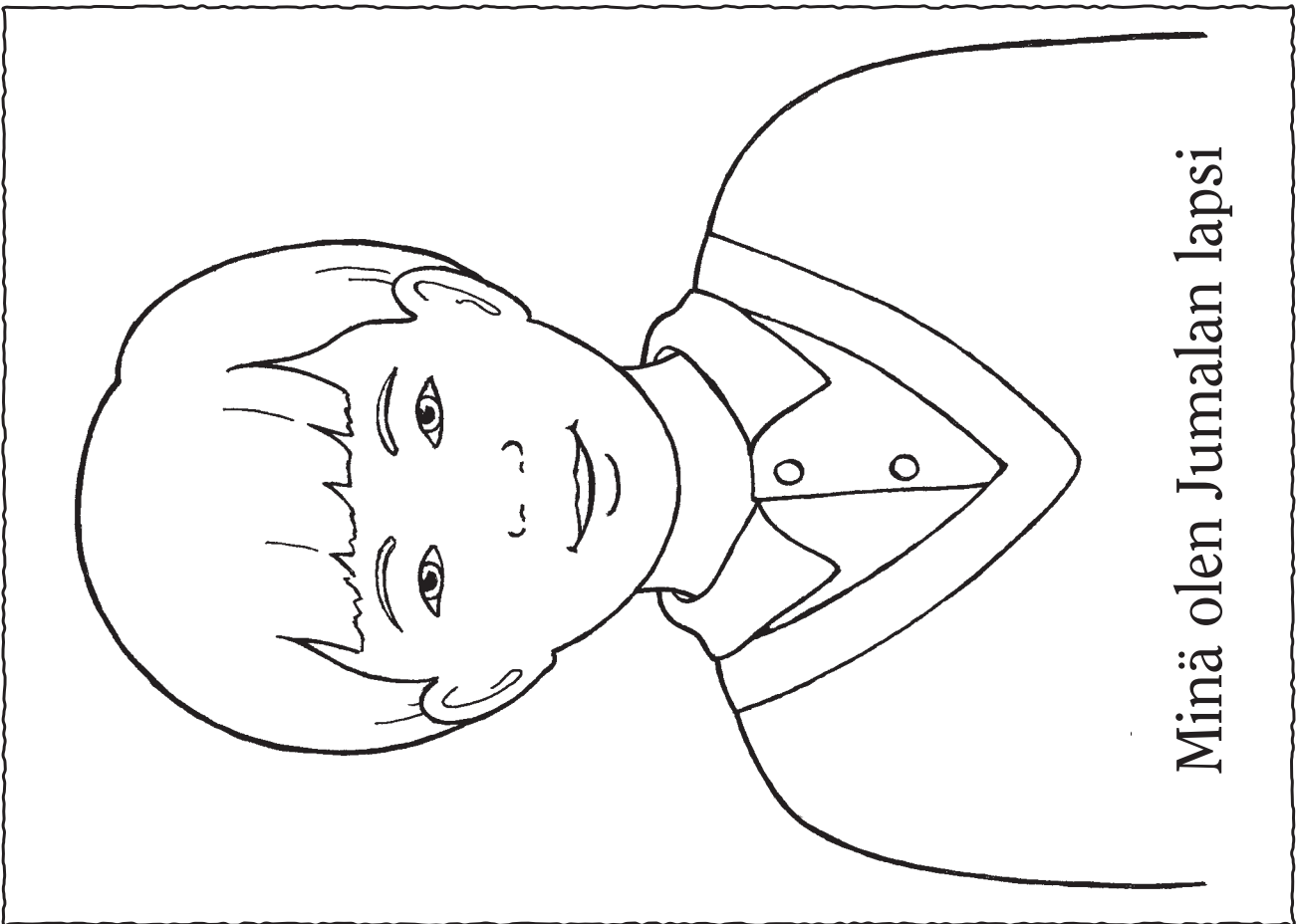

Minä olen Jumalan lapsi

2

TAIVAALLISELLA ISÄLLÄ ON SUUNNITELMA MINUA VARTEN

OPETTAJALLE TARKOITETTU JOHDANTO

Valmistaudu hengellisesti tämän oppiaiheen opettamiseen lukemalla ja pohtimalla seuraavaa:

Ennen syntymäämme me olimme taivaallisen Isän luona henkinä. Taivaallinen Isä laati suunnitelman, jonka mukaan me voimme tulla maan päälle ja saada fyysisen ruumiin, jotta meistä voi tulla Hänen kaltaisiaan ja voimme palata Hänen eteensä. Se on mahdollista Jeesuksen Kristuksen sovituksen ansiosta ja jos olemme kuuliaisia. Jeesus Kristus valittiin Vapahtajaksemme. (Ks. Abr. 3:24–27; UK 3.)

VALMISTAUTUMINEN

Merkitse tästä oppikirjasta sivu 98, siten että voit löytää sen helposti.

OPPIMISTOIMINNAT

Aloita kokoamistoiminnalla. Katso ideoita sivulta 3.

Rukous Pyydä yhtä lasta pitämään alkurukous.

Laula kertomus Opeta laulun ”Oon lapsi Jumalan” (*Lasten laulukirja*, s. 2–3) avulla lapsille joitakin perusasioita pelastussuunnitelmasta. Seuraava jäsen-tely on ehdotus:

Kerro lapsille, että me kaikki olimme taivaallisen Isän luona ennen syntymäämme.

Laula tai sano (pyydä lapset mukaan):

Oon lapsi Jumalan
Ja saavuin päälle maan.

Kerro lapsille, että taivaallisella Isällä on suunnitelma meitä varten. Hän kertoi meille, että me tulisimme asumaan maan päälle. Me olimme niin onnellisia, että me huusimme ilosta. Kehota lapsia sanomaan: ”Hurraa!”

Näytä sivulta 14 kuva perheestä. Kerro lapsille, että me tulimme asumaan maan päälle perheeseen, joka rakastaa meitä. Pyydä lapsia paneemaan käsivartensa ristiin ja halaamaan itseään.

Laula tai sano:

Ja kodin sain ja vanhemmat
Mun tietäin turvaamaan.

Kerro lapsille, että kun me olemme maan päällä, taivaallinen Isä haluaa, että me olemme onnellisia ja pidämme Hänen käskynsä.

Laula tai sano:

Ohjaa, suojaa, kanssain kulje,
Näytä mulle tie.

Näytä sivulta 98 kuva Jeesuksesta Kristuksesta. Kerro lapsille, että taivaallinen Isä valitsi Jeesuksen Kristuksen auttamaan meitä palaamaan Hänen luokseen. Selitä, että Jeesuksen vuoksi me voimme asua taivaallisen Isän ja perheemme kanssa ikuisesti, jos me pidämme käskyt.



OPETUSVIHJEITÄ

Valmistautuminen:

Valmistele kuvat, piirrookset ja muu aineisto ennen lastenhuonealuokan alkamista. Näin voit keskittää huomiosi lapsiin.

Oppimistoiminnat:

Kokoa lapset lähellesi heidän kiinnostuksensa herättämiseksi ja auttaaksesi heitä keskittymään oppiaiheeseen. Jos mahdollista, polvistu tai istu niin, että voit katsoa heitä silmiin. Pitele kuvia lähellä heitä.



Taivaallisella Isällä on suunnitelma minua varten

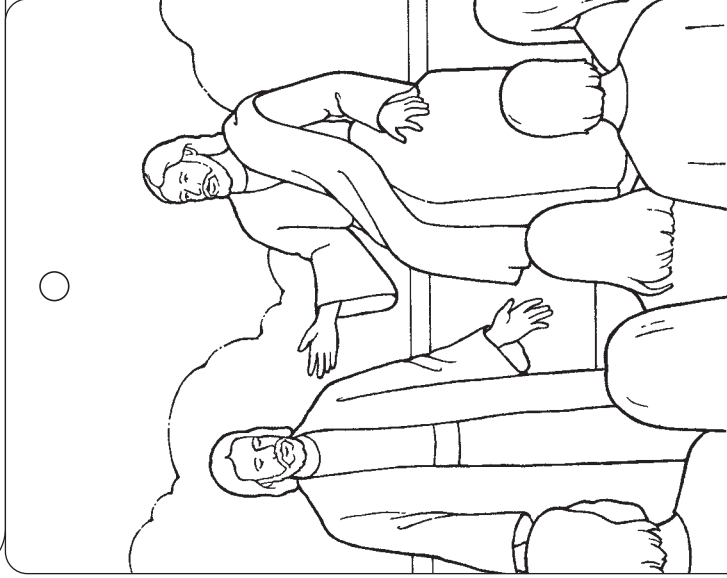

Oon lapsi Jumalan ja
saavuin päälle maan.

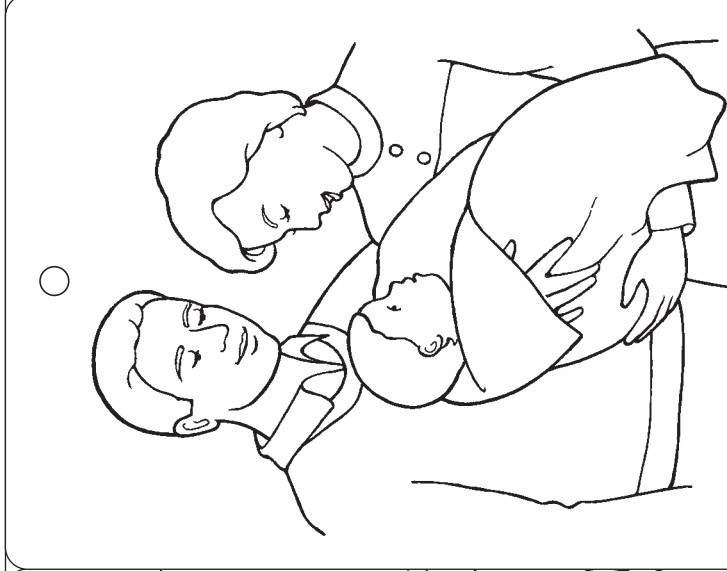

Ja kodin sain ja
vanhemmat mun
tietäin turvaamaan.

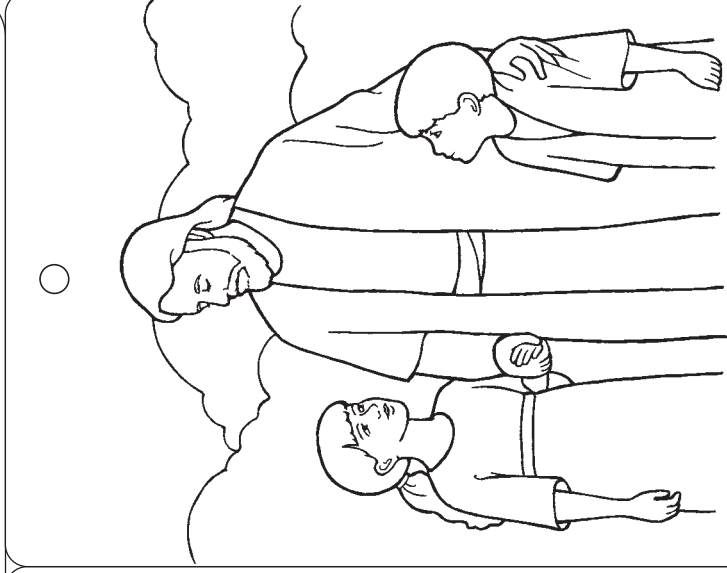

Opeta mua tekemään
se mikä luokseen vie.

3

MINÄ VOIN RUKOILLA TAIVAALLISTA ISÄÄ

OPETTAJALLE TARKOITETTU JOHDANTO

Valmistaudu hengellisesti tämän oppiaiheen opettamiseen lukemalla ja pohtimalla seuraavaa:

Me puhumme taivaallisen Isän kanssa rukouksessa. Me kerromme Hänelle, että rakastamme Häntä, kiitämme Häntä siunauksista ja pyydämme apua itsellemme ja muille apua tarvitseville. Me päätämme rukouksemme Jeesuksen Kristuksen nimessä. Rukous on yksi suurimmista siunauksista, joita meillä on, kun olemme täällä maan päällä. (Ks. Matt. 6:9–13; Alma 34:18–27; 3. Nefi 18:19–21.)

VALMISTAUTUMINEN

- Tuo suuressa pussissa muutama pieni esine tai kuva, jotka esittävät asioita, joista olemme kiitollisia (kuten vaatteet, ruoka, pyhät kirjoitukset jne.). Kirjoita pussiin ”Me kiitämme Sinua”. Tuo toinen pussi, jossa on esineitä tai kuvia, jotka esittävät asioita, joita voisimme pyytää rukouksessa (kuten onnellinen perhe, voimakas ruumis, rakkaus jne.). Kirjoita tähän pussiin ”Siunaa meitä”.
- Merkitse tästä oppikirjasta sivu 106, siten että voit löytää sen helposti.

OPPIMISTOIMINNAT

Aloita kokoamistoiminnalla. Katso ideoita sivulta 3.

Rukous Pyydä yhtä lasta pitämään alkurukous.

Kuvat Näytä kuva Jeesus-pojasta rukoilemassa (s. 18). Kerro lapsille, että tässä kuvassa Jeesus rukoilee ollessaan lapsi. Näytä kuva lapsesta rukoilemassa (s. 18). Selitä, että kun me rukoilemme, me puhumme taivaalliselle Isälle. Me aloitamme sanomalla: ”Taivaallinen Isämme”. Pyydä lapsia sanomaan: ”Taivaallinen Isämme.”

Kerro lapsille, että seuraavaksi me kiitämme Häntä siunauksistamme. Pyydä yhtä lasta valitsemaan jokin esine pussista, jossa lukee ”Me kiitämme Sinua”. Sano: ”Me kiitämme Sinua [sano esine, jonka lapsi on valinnut].” Pyydä lapsia sanomaan: ”Me kiitämme Sinua.” Toista tämä toiminta, kunnes kaikki esineet on valittu. Kerro sitten lapsille, että seuraavaksi me pyydämme taivaalliselta Isältä siunauksia, ja toista toiminta pussilla, jossa lukee ”Siunaa meitä”. Pyydä lapsia sanomaan: ”Siunaa meitä.”

Näytä kuva Jeesuksesta sivulta 106. Kerro lapsille, että me päätämme rukouksemme sanomalla: ”Jeesuksen Kristuksen nimessä. Aamen.” Pyydä lapsia sanomaan se kanssasi.

Leikkiloru Leiki seuraava loru ja pyydä lapset mukaan:
Sanon ensin: ”Rakas Isä taivaan”, (*nosta yksi sormi ja pidä sormet pystyssä koko leikkiloron ajan*)
ja siunauksistani kiitän. (*nosta toinen sormi*)
Sitten nöyrästi pyydän, mitä tarvitsen. (*nosta kolmas sormi*)
Teen sen Jeesuksen nimessä. Aamen. (*nosta neljäs sormi*)
(”Rukoilen uskossa”, *Lasten laulukirja*, s. 147.)

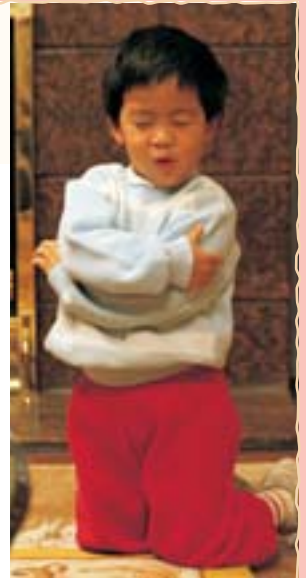

OPETUSVIHJEITÄ

Rukous: Voit tehdä paljon auttaaksesi lapsia tuntemaan kunnioitusta, kun he valmistautuvat rukoukseen. Muistuta esimerkiksi heitä istumaan hiljaa ja panemaan käsivartensa ristiin. Voit myös opettaa rukouksen kieltä auttamalla heitä käyttämään kunnioittavia sanoja. Voit auttaa lapsia heidän rukoillessaan siihen asti kun he oppivat rukoilemaan omin sanoin.

Osallistumaan houutteleva: Opetettaessa tärkeitä ovat äänen voimakkuus, katsekontakti ja totut tavat. Kun pyydät lapsia osallistumaan, katso heitä ja sano rohkaisevalla äänellä jotakin sellaista kuin ”Osaatteko sanoa: ”Me kiitämme Sinua?” Kiitä lapsia osallistumisesta.

Lopetus Muistuta lapsille, että kun he rukoilevat, he puhuvat taivaalliselle Isälle. Lausu todistukseksi siitä, että taivaallinen Isä kuulee rukouksemme.

Rukous Pyydä yhtä lasta pitämään loppurukous.

VAPAAVALINTAISIA TOIMINTOJA

VALMISTAUTUMINEN *Kurkistuskirjatoimintaa varten:* Kopioi piirroksiset sivulta 19. Väritä ne halutessasi. Tee kurkistuskirja leikkaamalla yhtenäisiä viivoja pitkin ja taittamalla katkoviivoja pitkin.

Pyhien kirjoitusten kertomusta varten: Lue En. 1–8 ja valmistaudu tekemään lapsille yhteenveto tästä kertomuksesta. Tuo mukanas Mormonin kirja. Merkitse En. 1, niin että voit löytää sen helposti.

Väritystoimintaa varten: Kopioi sivulta 19 piirroksiset jokaiselle lapselle väritettäväksi. Leikkaa yhtenäisiä viivoja pitkin ennen lastenhuone-luokan alkamista.

Kurkistuskirja Toista sivulla 16 olevat ohjeet siitä, mitä me sanomme, kun rukouksemme, ja käytä tällä kerralla kurkistuskirjaa, jonka olet valmistanut. Kun selität kunkin rukouksen osaa, nosta esiin vastaava sivu tai pyydä jotakuta lasta nostamaan luokkua. Voit myös käyttää kurkistuskirjaa, kun lausut leikkilorun sivulta 16. Voit halutessasi jättää kurkistuskirjan lastenhuoneluokkaan, niin että sitä voidaan käyttää tulevina viikkoina.

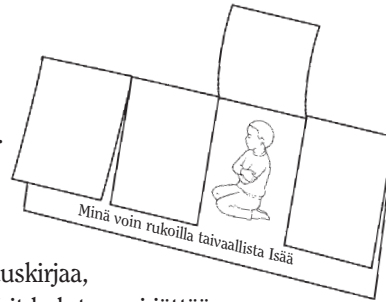

Pyhien kirjoitusten kertomus Avaa Mormonin kirja kohdasta En. 1 ja kerro lapsille Enosista rukoilemassa. Alla on esimerkki:

Eräänä päivänä Enos meni metsään (*pyydä lapsia nostamaan kätensä ja esittämään puita*) metsästä eläimiä (*pyydä heitä esittämään nuolen ampumista*). Kun hän oli metsässä, hän rukoili taivaallista Isää (*pyydä lapsia polvistumaan rukoukseen; päättäkertomus, kun he ovat polvillaan*). Taivaallinen Isä vastasi Enosin rukoukseen, ja Enos oli onnellinen. Hän tiesi, että taivaallinen Isä siunaisi häntä.

Sano: ”Minä voin rukoilla taivaallista Isää.” Pyydä lapsia toistamaan se kanssasi sana tai pari kerrallaan.

Värittäminen Anna lasten värittää kopio piirroksista sivulla 19. Kun he ovat sen tehneet, taita katkoviivaa pitkin.

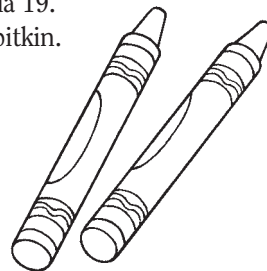

OPETUSVIHJEITÄ

Todistus: Lausu todistukseksi yksinkertaisesti ja lyhyesti, esimerkiksi: ”Minä tiedän, että taivaallinen Isä kuulee rukouksemme.”

Vanhemmat lapset: Voit pyytää vanhempia lapsia auttamaan, kun opetat nuorempia lapsia rukoilemaan. Se on hyvä keino vahvistaa sitä, mitä olet opettanut.

Kertomukset: Kun lapset näyttelevät jonkin kertomuksen tapahtumia, he ymmärtävät kertomuksen ja muistavat sen paremmin. Muista, että kertomuksia näytellessä kukaan ei saa esittää Isää Jumalaa. Jeesusta Kristusta voi esittää vain joulunäytelmässä. (Ks. *Opettaminen, kutsumuksista suurin*, s. 164.)

Värittäminen: Kun lapset värittävät, kertaa oppiaiheessa opetetut periaatteet. Osoita kuvista yksityiskohtia ja selitä lapsille, mitä he värittävät. Lue heille piirrosten sanat.



Sanon
ensin:
”Rakas Isä
taivaan”

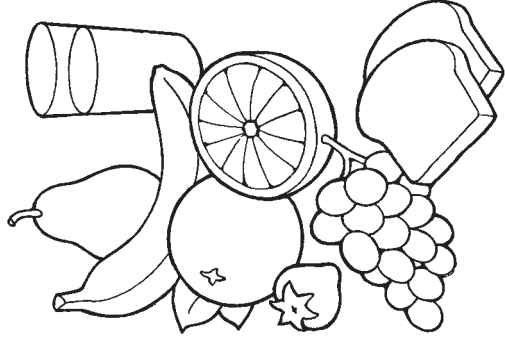

Ja siunauksistani
kiitän.

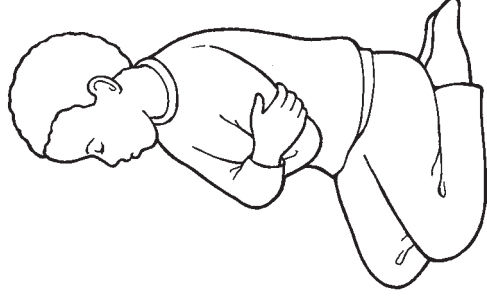

Sitten nöyrästi
pyydän, mitä
tarvitsen.



Teen sen Jeesuksen
nimessä. Aamen.

Minä voin rukkoilla taivaallista Isää

4

TAIVAALLINEN ISÄ JA JEESUS KRISTUS RAKASTAVAT MINUA

OPETTAJALLE TARCOITETTU JOHDANTO

Valmistaudu hengellisesti tämän oppiaiheen opettamiseen lukemalla ja pohtimalla seuraavaa:

Taivaallinen Isä ja Jeesus Kristus rakastavat meitä jokaista täydellisesti. He rakastivat meitä ennen kuin tulimme tänne maan päälle. He rakastavat meitä edelleen nyt, eikä Heidän suuri rakkautensa meitä kohtaan koskaan muutu. Maanpäällisen palvelutyönsä aikana Väpahtaja osoitti suurta rakkautta erityisesti pieniä lapsia kohtaan (ks. Matt. 18:5, 10; Mark. 10:13–16; 3. Nefi 17:11–24).

VALMISTAUTUMINEN

- Lue 3. Nefi 17:11–12, 21–24 ja valmistaudu tekemään lapsille yhteenveto tästä kertomuksesta.
- Tuo mukanaasi Mormonin kirja.

OPPIMISTOIMINNAT

Aloita kokoamistoiminnalla. Katso ideoita sivulta 3.

Rukous Pyydä yhtä lasta pitämään alkurukous.

Opillinen opetus Kerro lapsille, että rakastat heitä, ja puhu lyhyesti joistakuista muista ihmisistä, jotka rakastavat heitä, kuten heidän vanhempansa, veljensä ja sisarensa, isovanhempansa jne. Selitä sitten, että on vielä kaksi muuta, jotka rakastavat heitä enemmän kuin kukaan – taivaallinen Isä ja Jeesus Kristus. Kerro lapsille: ”Taivaallinen Isä ja Jeesus tietävät, keitä te olette. He tietävät teidän nimenne ja He rakastavat teitä.” Osoita yhtä lapsista ja sano: ”Taivaallinen Isä ja Jeesus rakastavat [lapsen nimi].” Toimi näin jokaisen lapsen kohdalla.

Leikkiloru Leiki seuraava loru ja pyydä lapset mukaan:
Taivaan Isä tuntee minut (*osoita itseäsi*)
ja mikä on minusta mukavaa.
Hän tietää nimeni ja missä asun. (*pane sormenpäät yhteen katoksi*)
Hän minua rakastaa. (*halaa itseäsi*)

Pyhien kirjoitusten kertomus Näytä sivulla 22 oleva kuva. Kerro lapsille, että pyhistä kirjoituksista me saamme tietää, että Jeesus rakastaa pieniä lapsia. Avaa Mormonin kirja ja kerro lyhyesti siitä, kun Jeesus Kristus siunasi nefiläislapsia (3. Nefi 17:11–12, 21–24). Alla on esimerkki:

Jeesus opetti kansaa (*osoita kuvasta Jeesusta*). Hän pyysi heitä tuomaan pienet lapset luokseen (*osoita kuvasta lapsia*). Lapset istuutuivat maahan Jeesuksen ympärille, ja Jeesus polvistui rukoilemaan (*pyydä lapsia polvistumaan ja painamaan päänsä*). Sitten Hän siunasi jokaisen lapsen yksitellen. Jeesus teki niin, koska Hän rakastaa pieniä lapsia (*pyydä lapsia halaamaan itseään*).

Laulu Laula tai sano seuraavat sanat laulusta ”Mua Jeesus rakastaa” (*Lasten laulukirja*, s. 42–43) ja leiki se esitettyllä tavalla. Pyydä lapset mukaan.



OPETUSVIHJEITÄ

Johdanto: Kohdassa ”Opettajalle tarkoitettu johdanto” lueteltujen pyhien kirjoitusten kohtien tutkiminen on hyvä keino kutsua Henki oppiaiheen valmistamiseen (ks. *Opettaminen, kutsumuksista suurin*, s. 14).

Liikkeet: Voit halutessasi käyttää vähän aikaa siihen, että puhut liikkeistä, jotka leikitään laulujen tai leikkilorujen kanssa. Voit esimerkiksi selittää, että kun he panevat sormenpäät yhteen (tämän leikkiloron rivillä 3), heidän käsistään muodostuu katto ja se sopii sanoihin ”missä asun”.

Laulu: Jos laulu tai leikkiloru on lastenhuoneen lapsille liian pitkä, käytä siitä vain osa.

Mua Jeesus rakastaa. (*pane kädet sydämelle*)
Sen ympärilläin tunnen. (*levitä kädet sivuille*)
Mua Jeesus rakastaa. (*pane kädet sydämelle*)
Ja olen onnellinen. (*osoita itseäsi*)

Lopetus Lausu lapsille todistuksesi, että taivaallinen Isä ja Jeesus rakastavat heitä jokaista. Pyydä lapsia toistamaan lause ”Taivaallinen Isä ja Jeesus rakastavat minua” muutama sana kerrallaan.

Rukous Pyydä yhtä lasta pitämään loppurukous.

VAPAAVALINTAISIA TOIMINTOJA

VALMISTAUTUMINEN *Peilitoimintaa varten:* Tuo pieni peili, joka on kuitenkin sen verran suuri, että lapset näkevät siitä kasvonsa.
Piirrostoimintaa varten: Tuo neljä tai viisi kuvaa asioista, joilla taivaallinen Isä on meitä siunannut, kuten perhe, koti, puut, pyhät kirjoitukset jne. Voit käyttää kuvia kirkon lehdistä, kopioita tämän kirjan kuvista tai piirtää itse yksinkertaisia piirroksia.
Väritystoimintaa varten: Kopioi ja leikkaa piirroksiset sivulta 23 jokaiselle lapselle väritettäväksi (yksi ympyrä kullekin lapselle). Tee kunkin ympyrän yläreunaan reikä ja pujota sen läpi lanka tai naru, niin että ympyrän voi ripustaa kaulaan.

Peilitoiminta Pyydä lapsia istumaan piirissä. Kulje piirin sisäpuolella peilin kanssa ja anna jokaisen lapsen katsoa kasvojaan. Kun kukin lapsi katsoo peiliin, pyydä lasta sanomaan nimensä (jos lapsi osaa). Sano sitten: ”Taivaallinen Isä ja Jeesus rakastavat [lapsen nimi].”

Kuvat Sijoita tuomasi kuvat eri puolille huonetta. Kerro lapsille, että taivaallinen Isä ja Jeesus Kristus ovat antaneet meille monia siunauksia, koska He rakastavat meitä. Pyydä heitä kävelemään kanssasi yhden kuvan luo ja auta heitä keksimään, mitä siunausta se esittää. Kehota heitä tekemään jotakin, mikä liittyy tuohon siunaukseen (lukemaan pyhiä kirjoituksia, olemaan puu jne.). Tee samoin muiden kuvien kohdalla.

Leikkiloru Lausu sivulla 9 oleva leikkiloru.

Värittäminen Anna lasten värittää heille valmistamasi kaulakoristeet. Lue heille piirroksen sanat.

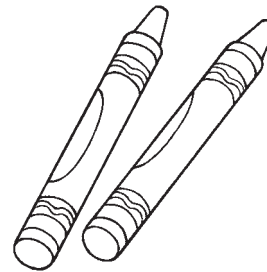

OPETUSVIHJEITÄ

Pienet lapset: Auttaaksenne pieniä lapsia pysymään kiinnostuneina ja osallistumaan toimintoihin toinen lastenhooneen johtohenkilöstö voi antaa heille ylimääräistä apua ja huomiota, kun toinen teistä opettaa.

Todistus: Todistuksen lausuminen kutsuu Hengen. Lausu todistuksesi yksinkertaisesti ja lyhyesti, esimerkiksi: ”Minä tiedän, että taivaallinen Isä ja Jeesus rakastavat meitä kaikkia.”

Aiemmat oppiaiheet: Milloin vain tarvitset lapsille enemmän tekemistä, valitse toimintoja aiemmista oppiaiheista. Kaikki oppiaiheet, joko kokonaan tai osittain, voidaan opettaa useammin kuin kerran. Lapset pitävät toistamisesta, ja se on hyvää kertausta.





5

JEESUS KRISTUS NÄYTTI MEILLE, KUINKA MUITA RAKASTETAAN

OPETTAJALLE TARKOITETTU JOHDANTO

Valmistaudu hengellisesti tämän oppiaiheen opettamiseen lukemalla ja pohtimalla seuraavaa:

Jeesus Kristus antoi täydellisen esimerkin ystävällisyydestä ja rakkaudesta. Koko maanpäällisen palvelutyönsä ajan Jeesus osoitti rakkauttaan muita kohtaan siunaamalla ja palvelemalla köyhiä, sairaita ja ahdistuneita. Hän sanoi opetuslapsilleen: ”Minun käskyni on tämä: rakastakaa toisianne, niin kuin minä olen rakastanut teitä” (Joh. 15:12; ks. myös Joh. 13:34–35; Moroni 7:46–48).

VALMISTAUTUMINEN

- Merkitse tästä oppikirjasta sivu 22, siten että voit löytää sen helposti.
- Tuo mukanaasi pyhät kirjoitukset.

OPPIMISTOIMINNAT

Aloita kokoamistoiminnalla. Katso ideoita sivulta 3.

Rukous Pyydä yhtä lasta pitämään alkurukous.

Laulu Kerro lapsille, että kun Jeesus Kristus eli maan päällä, Hän opetti meitä rakastamaan muita. Hän näytti meille sen sillä, mitä Hän teki. Laula tai sano kertosäe laulusta ”Kuin Jeesus mä olla tahdon” (*Lasten laulukirja*, s. 40–41) ja leiki se esitetyllä tavalla. Pyydä lapset mukaan.

Jeesuksen lailla suo rakkautta. (*halaa itseäsi ja käänny puolelta toiselle*)

Kaikkien anna se tuntea. (*nyökkää*)

Ja hellä ja lempeä ole sä vain. (*halaa itseäsi ja käänny puolelta toiselle*)

Niin opetti Jeesus ain. (*nyökkää*)

Pyhien kirjoitusten kertomuksia Näytä lapsille pyhiä kirjoituksia. Sano heille, että pyhissä kirjoituksissa kerrotaan, kuinka Jeesus osoitti rakkautta. Esitä lyhyesti seuraavat kertomukset:

Kertomus 1 (näytä piirros sivulta 27): Paljon ihmisiä oli tullut kuuntelemaan, kun Jeesus opetti. He olivat siellä kauan aikaa, ja heille tuli kova nälkä (*pyydä lapsia esittämään, että heillä on nälkä*). Kaikkien ihmisten ruokkimiseen ei ollut muuta kuin vain vähän leipää ja kalaa. Jeesus siunasi ruoan ja pyysi opetuslapsiaan antamaan sen ihmisille. Kaikki saivat tarpeeksi ruokaa, ja sitä jäi paljon tähteeksi (*pyydä lapsia olemaan syövinään*). (Ks. Matt. 14:13–21.)

Pyydä lapsia sanomaan muutama sana kerrallaan kanssasi lause ”Jeesus näytti meille, kuinka muita rakastetaan”.

Kertomus 2 (näytä kuva sivulta 26): Eräänä päivänä Jeesus näki miehen, joka oli sokea – mies ei nähnyt mitään (*pyydä lapsia peittämään käsillä silmänsä*). Jeesus siunasi miehen, ja mies alkoi nähdä (*pyydä lapsia ottamaan kädet silmiltään*). (Ks. Joh. 9:1–12.)



OPETUSVIHJEITÄ

Laulut: Lapset pitävät siitä, mitä he ovat nähneet tai kuulleet aiemmin. Laula tai leiki tässä oppiaiheessa tai aiemmissa oppiaiheissa olleita lauluja tai loruja milloin tahansa lastenhuonealuokan aikana. Tämä kertaaminen auttaa heitä oppimaan laulut ja muistamaan opettamasi evankeliumin periaatteet.

Kertomukset: Ennen kuin esität kertomuksen, lue se useaan kertaan, niin että se tulee sinulle tutuksi. Kun esität kertomuksen, katso lapsia silmiin auttaaksesi pitämään yllä heidän kiinnostuksensa. (Ks. *Opettaminen, kutsuksista suurin*, s. 163.)

Pienet lapset eivät ehkä kykene toistamaan tätä lausetta. Auta heitä sanomaan avainsanat kuten ”Jeesus” ja ”rakastaa”.

Pyydä lapsia sanomaan kanssasi: ”Jeesus näytti meille, kuinka muita rakastetaan.”

Kertomus 3 (näytä kuva sivulta 22): Kun Jeesus oli noussut kuolleista, Hän kävi nefiläisten luona. Koska Hän rakasti lapsia, Hän siunasi jokaisen lapsen (*pyydä lapsia halaamaan itseään*). (Ks. 3. Nefi 17:21–24.)

Pyydä lapsia sanomaan kanssasi: ”Jeesus näytti meille, kuinka muita rakastetaan.”

Laulu Laula tai sano jälleen kertosaie laulusta ”Kuin Jeesus mä olla tahdon”. Kutsu lapset laulamaan ja leikkimään se kanssasi.

Lopetus Lausu todistukseksi siitä, että me voimme rakastaa muita kuten Jeesus.

Rukous Pyydä yhtä lasta pitämään loppurukous.

VAPAAVALINTAISIA TOIMINTOJA

VALMISTAUTUMINEN *Palapeliä varten:* Tuo mukanasasi kuva Vapahtajasta (voit halutessasi käyttää kuvaa sivulta 106). Ota paperi, joka on samankokoinen kuin kuva (tai leikkaa isompi paperi samankokoiseksi) ja leikkaa paperi kolmeen tai neljään palaan palapeliksi. Kirjoita kunkin palan taakse ”Minä voin rakastaa muita”.

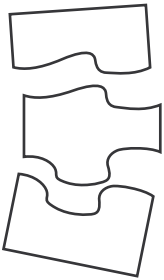

Pyhien kirjoitusten toimintaa varten: Tuo mukanasasi Raamattu.

Merkitse Joh. 15:12, niin että voit löytää sen helposti.

Piirrostoimintaa varten: Kopioi sivulta 27 piirros jokaiselle lapselle väritettäväksi.

Palapeli Peitä Jeesuksen kuva palapelin palasilla. Pyydä lapsia valitsemaan yksi pala. Lue palan takana oleva lause ja pyydä kaikkia lapsia toistamaan se. Keskustelkaa yhdestä tavasta, jolla me voimme rakastaa muita (sanomalla kiitos, jakamalla omastamme, tekemällä sitä, mitä isä tai äiti pyytää, korjaamalla lelut pois jne.). Toimi samoin jokaisen palan kohdalla, kunnes kuva on kokonaan näkyvässä. Tähdennä ajatusta, että Jeesus näytti meille, kuinka muita rakastetaan.

Pyhien kirjoitusten kohta Kerro lapsille, että pyhissä kirjoituksissa Jeesus opetti meitä rakastamaan toisiamme. Avaa Raamattu kohdasta Joh. 15:12 ja lue: ”Rakastakaa toisianne”. Pyydä lapsia sanomaan lause kanssasi.

Laulu Laula laulu ”Jokaista tulee rakastaa” (*Lasten laulukirja*, s. 39) tai sano sen sanat ja leiki se seuraavasti. Pyydä lapset mukaan.

Jeesus sanoi: Jokaista (*levitä kädet*)

Tulee rakastaa. (*nyökkää*)

Rakastava sydän myös (*pane käsi sydämelle*)

Rakkautta saa. (*halaa itseäsi*)

Piirros Anna jokaiselle lapselle sivulla 27 oleva piirros. Esitä lapsille piirroksista kysymyksiä, jotka muistuttavat heitä aiemmin kertomastasi kertomuksesta. Esimerkiksi:

Näettekö tässä kuvassa Jeesuksen? (*Pyydä lapsia näyttämään piirroksestaan Jeesus.*)

Mitä koreissa on? (*Pyydä lapsia olemaan syövinään.*)

OPETUSVIHJEITÄ

Vapaaehtoisia toimintoja:

Pitääkseen yllä aktiivista osallistumista ja oppimista vaihtelee kuuntelemista ja toimintaa, joka edellyttää liikkumista. Pidä kukin toiminta noin kahdesta kolmeen minuutin pituisena.

Kertaus: Lastenhuoneikäiset lapset nauttivat kertaamisesta, ja se auttaa heitä oppimaan. Jos lapset ovat yhä kiinnostuneita ja tarkkaavaisia, kertaaminen toiminta, niin että jokaisella lapsella on tilaisuus osallistua siihen.



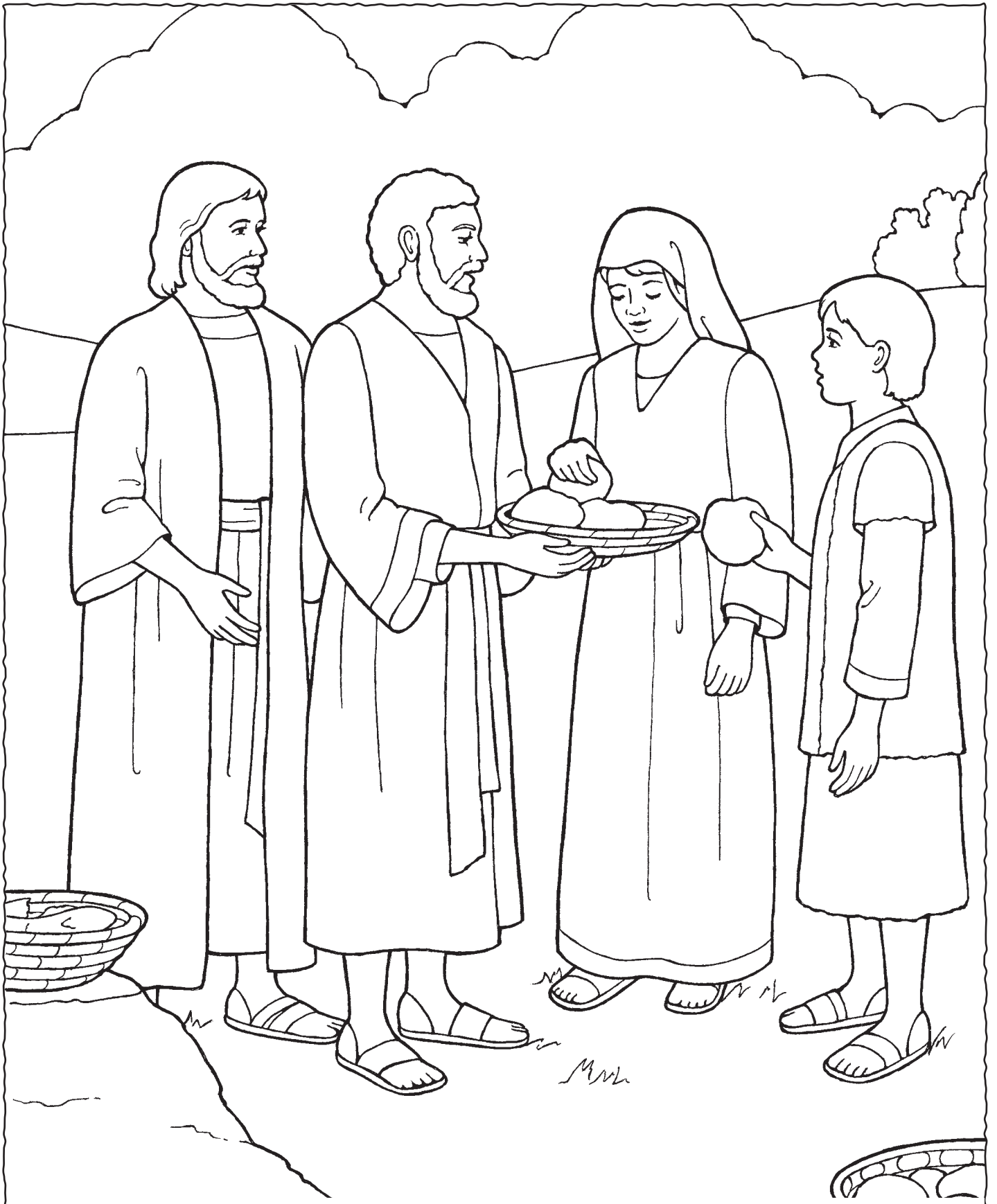

Jeesus Kristus näytti meille, kuinka muita rakastetaan

6

PYHÄ HENKI AUTTAA MINUA

OPETTAJALLE TARKOITETTU JOHDANTO

Valmistaudu hengellisesti tämän oppiaiheen opettamiseen lukemalla ja pohtimalla seuraavaa:

Pyhä Henki on jumaluuden jäsen yhdessä taivaallisen Isän ja Jeesuksen Kristuksen kanssa. Hän on henkipersoonaa (ks. OL 130:22). Pyhän Hengen tehtävänä on todistaa Isästä ja Pojasta ja kaikesta totuudesta (ks. 3. Nefi 11:36; Moroni 10:5). Hän voi myös opastaa meitä tekemään vanhurskaita valintoja ja lohduttaa meitä (ks. OL 31:11). Sitä, miten Pyhä Henki puhuu meille, kuvataan pyhissä kirjoituksissa ”hiljaiseksi, vienoksi ääneksi” (ks. 1. Nefi 17:45).

OPPIMISTOIMINNAT

Aloita kokoamistoiminnalla. Katso ideoita sivulta 3.

Rukous Pyydä yhtä lasta pitämään alkurukous.

Laulu Kerro lapsille, että aiot laulaa laulun taivaallisesta Isästä. Laula ensimmäinen säkeistö tai sano sen sanat laulusta ”Isämme taivahan” (*Lasten laulukirja*, s. 8) ja leiki se seuraavasti. Pyydä lapset mukaan.
Isämme taivahan Hän elää, rakastaa. (*kosketa kädellä rintaa*)
Se totta on, niin Pyhä Henki mulle todistaa, (*nosta käsi korvalle*)
Niin mulle todistaa.

Toistamistoiminta Kehota lapsia sanomaan ”Pyhä Henki”. Selitä, että Pyhä Henki auttaa meitä tietämään, että taivaallinen Isä rakastaa meitä.

Roolileikki Kerro lapsille, että kun me teemme sitä, mikä on oikein, Pyhä Henki auttaa meitä tietämään, että olemme tehneet hyvän valinnan. Kutsu lapset mukaan leikkiin, jossa tehdään sitä, mikä on oikein.

Esimerkiksi:

On oikein mennä kirkkoon. Näytetään, miten kävelemme kirkkoon (*heiluta käsiäsi, kun kävelette piirissä*).

Toista leikki muiden esimerkkien kohdalla, kuten annamme toisen leikkiä lelulla, autamme äitiä lakaisemaan lattiaa jne.

Kertomus Selitä, että Pyhä Henki voi myös auttaa meitä, kun meitä pelottaa.

Esitä seuraava kertomus:

Eräänä päivänä Topin kodin ulkopuolella oli kova myrsky. Ukkonen jyrisi (*pyydä lapsia peittämään korvat*) ja kävi kova tuuli (*pyydä lapsia puhaltamaan kuin tuuli*) ja satoi (*pyydä lapsia matkimaan sateen ropinaa sormillaan*). Topia pelotti. Topin äiti sanoi, että kun häntä pelottaa, hän rukoilee taivaallista Isää (*näytä kuva sivulta 30*). Topi ja hänen äitinsä rukoilivat, että taivaallinen Isä pitäisi heidät turvassa. Sen jälkeen Topi tunsu, että hän oli turvassa, ja hän oli onnellinen. Topin äiti sanoi, että taivaallinen Isä oli lähettänyt Pyhän Hengen antamaan Topille sellaisia tunteita, ettei häntä enää pelottaisi.

Kehota lapsia sanomaan ”Pyhä Henki”.



OPETUSVIHJEITÄ

Pyhä Henki: Lapset voivat jo hyvin pieninä oppia tunnistamaan Pyhän Hengen vaikutuksen. Auta heitä minkä tahansa oppiaiheen aikana tunnistamaan rakkauden ja lämmön tunteet, jotka tulevat Pyhältä Hengeltä — etenkin kun he oppivat taivaallisesta Isästä ja Jeesuksesta Kristuksesta.

Pienet lapset: Muista, että useimpien lasten on vaikea keskittää huomionsa pitkäksi aikaa. Tarkkaile merkkejä vaihtelun tarpeesta. Jos lapset ovat istuneet jonkin aikaa, tehkää jotakin, jossa he saavat liikkua.

Lopetus Lausu todistuksesi Pyhästä Hengestä. Siihen voisi sisältyä oma yksinkertainen, lyhyt kokemuksesi, jolloin Pyhä Henki opasti sinua.

Rukous Pyydä yhtä lasta pitämään loppurukous.

VAPAAVALINTAISIA TOIMINTOJA

VALMISTAUTUMINEN *Pyhien kirjoitusten toimintaa varten:* Tuo mukanas Raamattu.

Merkitse Joh. 14:26, niin että voit löytää sen helposti.

Piirrostoimintaa varten: Kopioi sivu 31 jokaiselle lapselle väritettäväksi.

Kuutiroleikkiä varten: Kopioi sivu 31 ja väritä se, mikäli haluat.

Leikkaa piirros yhtenäisiä viivoja pitkin ja taita katkoviivoja pitkin.

Teippaa tai liimaa kielekkeet niin että muodostuu kuutio.

Leikkiloru Tee lasten kanssa piiri ja leiki seuraava loru:

Pyhä Henki puhuu hiljaa, (*pane sormi huulille*)

eikä huuda milloinkaan. (*pane kämmenet suun ympärille ikään kuin huutaisit*)

Sinua Hän ohjaa, siunaa, (*tarttukaa toisianne kädestä ja kävelkää piirissä*)

valmis ain' on auttamaan. (*istuudu*)

Pyhien kirjoitusten kohta Kerro lapsille, että Jeesus opetti pyhissä kirjoituksissa, että Pyhä Henki opettaa meitä. Avaa Raamattu kohdasta Joh. 14:26 ja lue: "Pyhä Henki – opettaa teille kaiken." Pyydä lapsia toistamaan se kanssasi muutama sana kerrallaan.

Piirros Näytä piirros sivulta 31 ja anna jokaiselle lapselle kopio siitä. Näytä piirrosta kirkkorakennuksesta ja selitä, että Pyhä Henki auttaa meitä tietämään, että on oikein käydä kirkossa. Kehota lapsia näyttämään omasta paperistaan kirkkorakennus. Tee samoin muiden piirrosten kohdalla.

Kuutiroleikki Vieritä tekemääsi kuutiota. Lue kuution päällä oleva teksti ja pyydä lapsia toistamaan se kanssasi. Pyydä sitten lapsia tekemään joitakin yksinkertaisia liikkeitä, jotka sopivat kuvaan. Kun esiin tulevat sanat "Pyhä Henki auttaa minua", kerro lapsille, että Pyhä Henki auttaa meitä tietämään, kun olemme tehneet jotakin hyvää. Toista antamalla jokaisen lapsen vuorolla vierittää kuutiota.

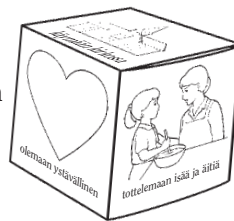

OPETUSVIHJEITÄ

Omat kokemukset: Omista kokemuksista kertominen voi auttaa opettaviasi näkemään, kuinka evankeliumi vaikuttaa jokapäiväiseen elämäämmme (ks. *Opettaminen, kutsumuksista suurin*, s. 45, 162). Tälle ikäryhmälle kertomasi kokemuksen pitää olla hyvin yksinkertainen ja lyhyt – vain lause tai pari.

Pyhät kirjoitukset: "Lapsia opettaessasi sinun tulee käyttää usein pyhiä kirjoituksia ja löytää keinoja saada lapset käyttämään luontevasti pyhiä kirjoituksia" (*Opettaminen, kutsumuksista suurin*, s. 58). Voit auttaa heitä rakastamaan pyhiä kirjoituksia jo ennen kuin he osaavat lukea. Vaikka lukisit lapsille vain pienen osan jakeesta, lue itse koko jae, kun valmistat oppiainetta.

Vuorottelemisen on vaikeaa pienille lapsille. Jos lastenhuone-
luokassasi on paljon lapsia, voit halutessasi vierittää itse kuutiota joka kerta etkä antaa lasten tehdä niin vuorotellen.



Pyhä Henki
auttaa minua

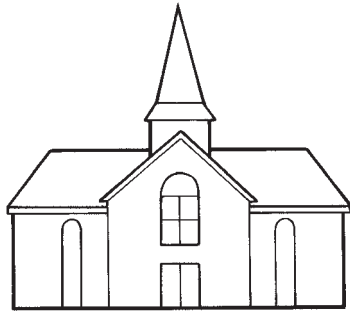

käymään kirkossa

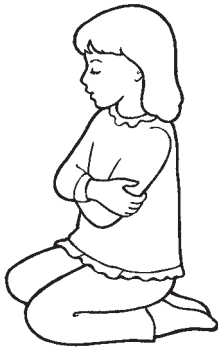

rukoilemaan

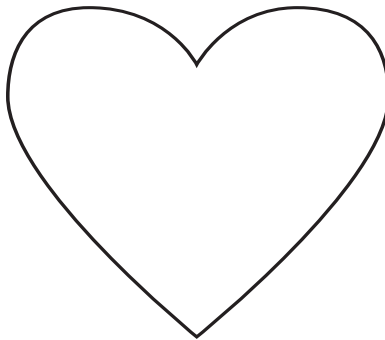

olemaan ystävällinen



tottelemaan isää ja äitiä

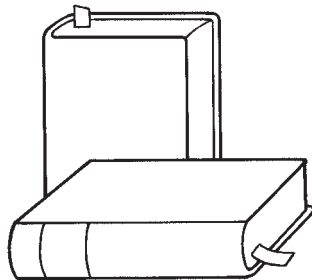

lukemaan pyhiä
kirjoituksia

7

JEESUS KRISTUS LOI MAAILMAN MINUA VARTEN

OPETTAJALLE TARKOITETTU JOHDANTO

Valmistaudu hengellisesti tämän oppiaiheen opettamiseen lukemalla ja pohtimalla seuraavaa: Taivaallisen Isän johdolla toimien Jeesus Kristus loi kauniin maailman, jossa elämme (ks. Moos. 2:1). Maa luotiin sitä varten, että meillä olisi paikka, jossa meitä voitaisiin koetella ja jossa voisimme saada kokemuksia, niin että meistä voisi tulla enemmän taivaallisen Isämme kaltaisia (ks. Abr. 3:24–25). Maailman ihana kauneus todistaa taivaallisen Isämme ja Jeesuksen Kristuksen voimasta ja suuresta rakkaudesta (ks. Moos. 6:63).

VALMISTAUTUMINEN

Tuo mukanas Raamattu. Merkitse 1. Moos. 1:1, siten että voit löytää sen helposti.

OPPIMISTOIMINNAT

Aloita kokoamistoiminnalla. Katso ideoita sivulta 3.

Rukous Pyydä yhtä lasta pitämään alkurukous.

Laulu Laula laulu ”Taivaallinen Isä rakastaa minua” (*Lasten laulukirja*, s. 16–17) tai sano sen sanat ja leiki se seuraavasti. Pyydä lapset mukaan.
Kun lintujen laulun kuulla saan (*pane kämmen korvan taakse*)
Tai sinisen taivaan nään, (*katso ylös ja ole varjostavinasi kädellä silmiäsi*)
Kun tuuli mua koskee matkallaan (*kosketa sormenpäillä kasvojasi*)
Tai kun sateeseen kastumaan jään, (*heiluta käsiäsi edestakaisin*)
Kun tuoksua ruusun hengitän (*liitä kädet yhteen*)
Tai sireenin kukkien, (*vie käsi nenän alle*)
Niin ihmettelen, kuinka kauniin maan (*nosta kädet ympyräksi pään yläpuolelle*)
Meille (*osoita kädellä lapsia ja itseäsi*) loi Isä taivaallinen.

Pyhien kirjoitusten kohta Avaa Raamattu kohdasta 1. Moos. 1:1 ja lue: ”Alussa Jumala loi taivaan ja maan.” Pyydä lapsia toistamaan se kanssasi muutama sana kerrallaan. Selitä, että taivaallinen Isä pani Jeesuksen Kristuksen luomaan maailman ja kaiken, mitä siinä on. Jeesus loi myös auringon antamaan meille valoa. Kehota lapsia nostamaan kätensä pänsä yläpuolelle ympyräksi ja sanomaan ”aurinko”.

Kerro lapsille, että Jeesus loi tähdet, jotta näkisimme yöllä. Kehota lapsia avaamaan ja sulkemaan käsiään niin kuin tähdet tuikkisivat ja sanomaan ”tähti”.

Kuva Näytä sivulla 34 oleva kuva. Osoita puita ja kerro lapsille, että Jeesus loi kasvit. Kehota lapsia nousemaan seisomaan ja venyttämään käsi-varsiaan korkealle ja olemaan olevinaan puita, jotka huojuvat tuulessa. Kehota heitä sanomaan ”puu”.

Osoita kuvassa olevia eläimiä ja selitä, että Jeesus loi eläimet. Kehota lapsia nimeämään joitakin eläimiä ja matkimaan niiden ääntelyä.

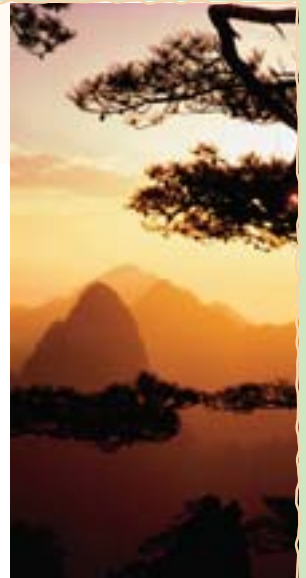

OPETUSVIHJEITÄ

Laulut: ”Useimmat lapset osallistuvat mielellään musiikkitoimintaan. Musiikin houkuttelevat rytmit auttavat lapsia muistamaan — sanojen sanoman. Musiikki voi lisätä lasten ymmärrystä evankeliumin periaatteista ja vahvistaa heidän todistustaan.” (*Opettaminen, kutsumuksista suurin*, s. 170.)

Pienet lapset: Jos lapset tulevat rauhattomiksi ennen kuin olet päättänyt kaikki oppimistoiminnat, voit hyvin päättää oppiaiheen ja tehdä jonkin toiminnan, jossa lapset saavat liikkuu, kuten kävellä, huojua tai liikuttaa käsivarsiaan. Kun lapset tulevat vanhemmiksi, he kykenevät keskittymään pidempiä aikoja.

Lopetus Selitä, että Jeesus teki kaiken tämän, koska Hän rakastaa meitä. Ilmaise kiitollisuutesi kauniista maailmastamme.

Rukous Pyydä yhtä lasta pitämään loppurukous.

VAPAAVALINTAISIA TOIMINTOJA

VALMISTAUTUMINEN *Siementoimintaa varten:* Tuo jokaiselle lapselle muovikuppi. Tuo myös multaa pantavaksi kuppeihin ja siemeniä (kuten papuja, herneitä tai vehnänyviä) jokaiselle lapselle kylvettäväksi. Kirjoita kuhunkin kuppiin: ”Jeesus Kristus loi siemeniä minua varten”. Valmista viesti lähetettäväksi lasten mukana kotiin ja selitä siinä, kuinka siementä hoidetaan.

Kirjatoimintaa varten: Kopioi sivulta 35 piirros jokaiselle lapselle värítettäväksi. Tuo mukanasasi teippiä tai liimaa.

Laulu Laula laulu ”On maailma kaunis” (*Lasten laulukirja*, s. 123) tai sano sen sanat ja leiki se seuraavasti. Pyydä lapset mukaan.

On maailma kaunis ja ihmeellinen. (*työnnä suupielet hymyyn*)

Loi Jumala kaiken tään kauneuden. (*levitä kädet*)

Loi auringon (*nosta kädet ympyräksi pään päälle*), tähdet (*avaa ja sulje käsiä kuin tuikkivat tähdet*) ja kukat ja maan (*ole haistelevinasi kukkaa*)

Ja kodin ja perheen mua rakastamaan. (*halaa itseäsi*)

Siementoiminta Pane jokaiseen tuomaasi kuppiin multaa ja anna kunkin lapsen kylvää siemen. Kun he tekevät niin, kerro heille, että jos he kastelevat siementään ja panevat sen paikkaan, jossa se saa paljon auringonvaloa, siemen kasvaa kasviksi. Muistuta heille, että Jeesus Kristus loi siemenet, mullan, sateen ja auringonpaisteen. Anna vanhempien viedä lastensa kupit kotiin, jotta lapset voivat seurata siemenensä kasvua. Tämä toiminta sopii parhaiten vanhemmille lapsille.

Kirja Anna lasten värittää kopio piirroksista sivulla 35. Kun lapset värittävät, kertaa oppiaiheessa opettamasi asiat. Kun he ovat värittäneet, taita piirroksiset ja teippaa tai liimaa ne piirroksessa olevien ohjeiden mukaan. Lue sitten kirja lapsille.



OPETUSVIHJEITÄ

Siementoiminta: Jos päätät käyttää tätä toimintaa, pidä multakupit turvallisessa paikassa siihen asti, kun lasten on aika lähteä kotiin. Jos lastenhuoneluokka on ennen sakramenttikokousta, älä anna lasten viedä multakuppeja kappeliin. Anna sen sijaan kupit lasten vanhemmille sakramenttikokouksen jälkeen.

Kirja: Harkitse toimintalaatikon tekemistä lastenhuoneessa säilytettäväksi. Siinä voi olla kirja, jonka teit tätä oppiaihetta varten, ja muita tavaroita, joita teet tai käytät muissa toiminnoissa. Silloin voit toistaa näitä toimintoja tulevana kertoina aiempien oppiaiheden kertaamiseksi. Tällainen kertaaminen voi tapahtua milloin tahansa lastenhuoneluokan aikana.

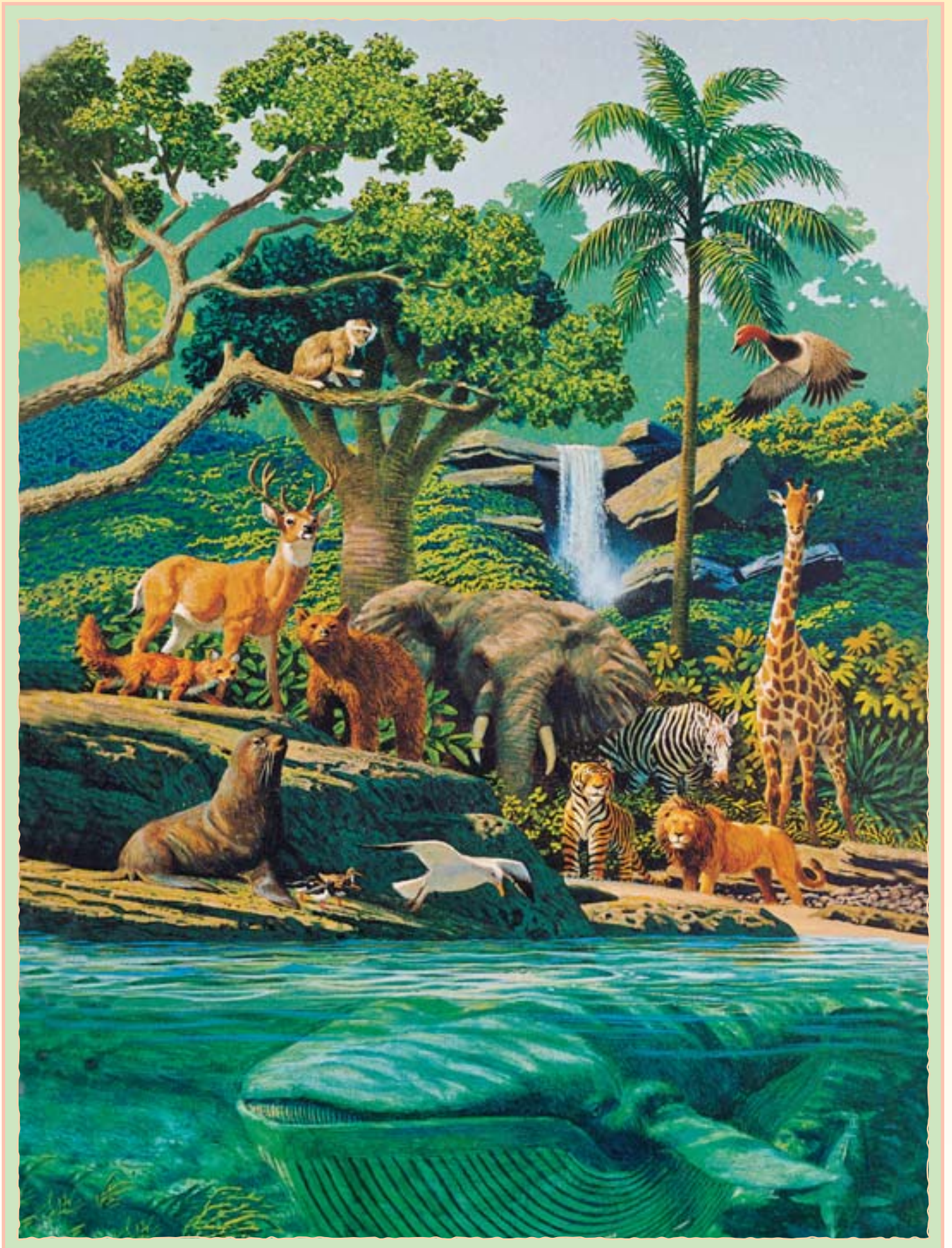

Jeesus loi auringon.

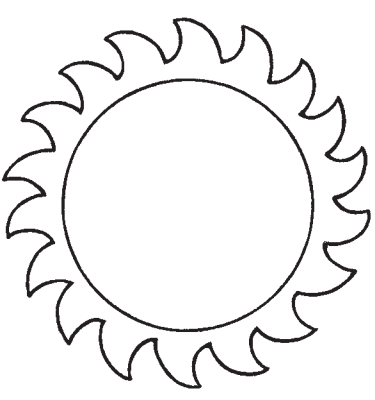

Hän loi kuun ja tähdet.



Hän loi kasvit.

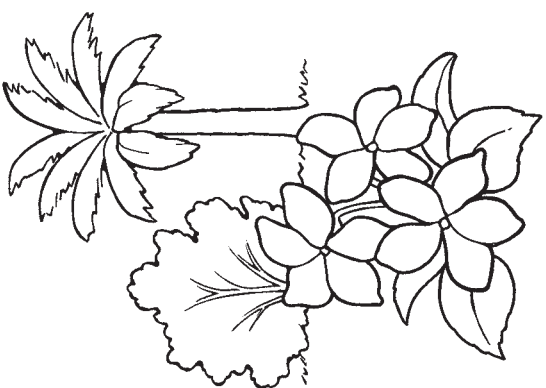

Hän loi eläimet.

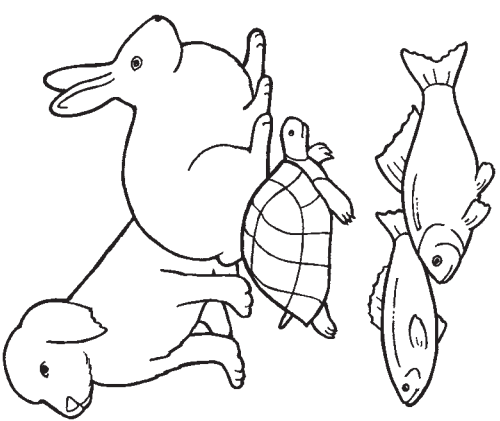

1. Taita kahtia tätä viivaa pitkin. ↓

Jeesus
Kristus
loi
maailman
minua varten

3. Taita tätä viivaa pitkin. ↓

5. Taita tätä viivaa pitkin. ↓

4. Pane teippiä tai
liimaa tähän
ruutuun.

2. Taita tätä viivaa pitkin. ↑



Hän loi linnut.

8

SUNNUNTAI ON PÄIVÄ, JOLLOIN MUISTETAAN TAIVAALLISTA ISÄÄ JA JEEUSTA KRISTUSTA

OPETTAJALLE TARKOITETTU JOHDANTO

Valmistaudu hengellisesti tämän oppiaiheen opettamiseen lukemalla ja pohtimalla seuraavaa:

Vanhan testamentin ajoista lähtien Jumalan kansa on varannut yhden päivän seitsemästä lepöpäiväksi – päiväksi, jolloin lepäämme työstämme ja palvelemme Jumalaa (ks. 1. Moos. 2:2–3; 2. Moos. 20:8–11). Herra on toistanut tämän käskyn meidän aikanamme ja luvannut, että lepöpäivän pyhittäminen auttaa meitä pysymään erossa maailman saastutukselta (ks. OL 59:9–10).

OPPIMISTOIMINNAT

Aloita kokoamistoiminnalla. Katso ideoita sivulta 3.

Rukous Pyydä yhtä lasta pitämään alkurukous.

Kuva Näytä sivulta 38 kuva perheestä kävelemässä kirkkoon ja kerro lapsille, että tämä perhe menee kirkkoon sunnuntaina. Selitä, että sunnuntai on erityinen päivä ja että me menemme sunnuntaina kirkkoon palvelemaan taivaallista Isää ja Jeesusta Kristusta ja oppimaan Heistä.

Laulut Sano lapsille: ”Näytetään, miten olemme menossa kirkkoon.” Pyydä heitä kävelemään piirissä ja laulamaan tai sanomaan seuraavat sanat lauluun ”Hauskaa niin” (*Lasten laulukirja*, s. 129):

Kirkkoon meno on hauskaa niin,
On se niin, se niin, se niin!
Kirkkoon meno on hauskaa niin,
Se niin, se niin, se niin!

Pyydä lapsia istumaan ja kerro heille, että kun me tulemme kirkkoon, me muistamme (*osoita päätäsi*) ja ajattelemme (*osoita taas päätäsi*) taivaallista Isää ja Jeesusta. Laula tai sano ensimmäisen säkeen sanat laulusta ”Hartaina, hiljaa vain” (*Lasten laulukirja*, s. 11):

Hartaina, hiljaa vain Sua ajattelemme.

Näytä sivulta 38 kuva perheestä kotona. Osoita eri perheenjäseniä ja selitä, että kirkon jälkeen me voimme kotona muistaa taivaallista Isää ja Jeesusta perheemme kanssa. Me voimme lukea yhdessä pyhiä kirjoituksia (*pyydä lapsia näyttämään, kuinka he lukevat pyhiä kirjoituksia*) ja rukoilla yhdessä (*pyydä lapsia panemaan käsivartensa ristiin*) ja osoittaa rakkautta toisillemme (*pyydä lapsia painamaan kädet sydämelle*). Laula laulu ”Onnellinen perhe” (*Lasten laulukirja*, s. 104) tai sano sen sanat. Pyydä lapset mukaan.

Äiti kulta rakas on,
Isä myöskin verraton.
Jokainen on ystävä
Onnellisessa perheessä.

Lopetus Muistuta lapsille, että sunnuntai on päivä, jolloin muistetaan taivaallista Isää ja Jeesusta kirkossa ja kotona perheemme kanssa. Kehota lapsia sanomaan ”sunnuntai”.

Rukous Pyydä yhtä lasta pitämään loppurukous.



OPETUSVIHJEITÄ

Laulut: Kun valmistaudut opettamaan, yritä opetella ulkoa laulujen ja leikkiloruun sanat. Silloin pystyt keskittymään lapsiin ja heidän oppimiseensa. (Ks. *Opettaminen, kutsumuksista suurin*, s. 166–167.)

Laulut: Harkitse luettelon tekemistä lauluista, joita lapset opettelevat, etenkin lauluista, joita he haluavat laulaa. Laula niitä koko lastenhuoneuokan ajan joka viikko, kun lapset leikkivät leluilla, ennen ja jälkeen välipalan tai kun lapset odottavat vanhempiaan. Se on hyvä tapa kerrata aiempia oppi-aiheita. Vaikka lapset eivät alkuun laulaisi kanssasi, he kuuntelevat ja oppivat.

VAPAAVALINTAISIA TOIMINTOJA

VALMISTAUTUMINEN *Pussileikkiä varten:* Tee kopio sivusta 39. Leikkaa piirroksiset ja väritä ne, jos haluat. Pane piirroksiset pussiin tai muuhun säilöön.

Pyhien kirjoitusten toimintaa varten: Tuo mukasi Raamattu.

Merkitse 1. Moos. 2:2, niin että voit löytää sen helposti. Merkitse myös tästä oppikirjasta sivu 34.

Kirjatoimintaa varten: Kopioi sivun 39 piirroksiset jokaiselle lapselle väritettäväksi.

Pussileikki Kehota yhtä lasta valitsemaan pussista yksi kuva. Lue kuvateksti ja kehota lapsia tekemään, mitä kuvassa sanotaan (kuten kävelemään tekstin ”Sunnuntaina voin mennä kirkkoon” kohdalla tai osoittamaan päätään tekstin ”Sunnuntai on päivä, jolloin muistetaan taivaallista Isää ja Jeesusta Kristusta” kohdalla). Kehota lapsia sanomaan avainsanat kustakin kuvatekstistä, kuten ”Jeesus”, ”pyhät kirjoitukset”, ”perhe” ja ”kirkko”. Tee samoin jokaisen kuvan kohdalla tai siihen asti kun jokainen halukas lapsi on saanut vuoron.

Pyhien kirjoitusten kohta Näytä kuva sivulta 34 ja kertaa lasten kanssa kertomus luomisesta (ks. 1. Moos. 1 ja oppiaihe 7 tässä oppikirjassa). Selitä, että Jeesus teki kuusi päivää työtä tämän maailman luomiseksi.

Kerro lapsille, että aiot lukea pyhien kirjoitusten kohdan, joka kertoo meille, mitä Jeesus teki seitsemäntenä päivänä. Avaa Raamattu kohdasta 1. Moos. 2:2 ja lue: ”Seitsemäntenä päivänä hän lepäsi kaikesta työstään.” Tähdennä lukiessasi sanaa *lepäsi*.

Kysy: ”Mitä Jeesus teki seitsemäntenä päivänä?”

Vastaus: ”Hän lepäsi.”

Kerro lapsille, että kuutena päivänä viikossa me teemme työtä. Kehota heitä esittämään erilaisia töitä kuten lattian lakaiseminen, kaivaminen puutarhassa jne. Selitä, että sunnuntaina me lepäämme. Kehota lapsia istuutumaan ja kerro heille, kuinka kiitollinen olet siitä, että taivaallinen Isä antoi meille päivän, jolloin voimme levätä työstämme.

Kirja Anna lasten värittää kopio sivusta 39. Kun he värittävät, puhu heille piirroksista ja muistuta heille, että ne ovat asioita, joita teemme muistaaksemme taivaallista Isää ja Jeesusta Kristusta ja palvellaksemme Heitä sunnuntaina. Kun lapset ovat lopettaneet värittämisen, taita sivu katkoviivoja pitkin kirjaksi. Lue sitten kirja lapsille.

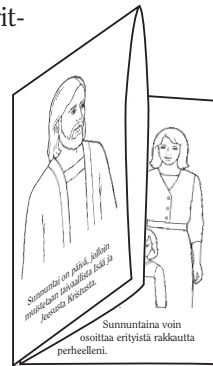

OPETUSVIHJEITÄ

Pussileikki: Ellei sinulla ole pussia tai muuta säilöä, voit panna piirroksiset alassuihin ja antaa lapsen valita, minkä niistä hän kääntää oikein päin.

Vuorottelemisen voi olla lapsille vaikeaa. Tuolilla tai lattialla istuminen vuoroa odottaessa voi auttaa heitä. Voit myös pyytää toista lastenhuoneen johtohenkilöistä keskittymään lasten auttamiseen, kun itse opetat.

Kirja: Kannusta lapsia näyttämään kirjansa perheelleen. Se antaa heidän vanhemmilleen tilaisuuden kerrata lasten kanssa asioita, joita he ovat oppineet. (Ks. *Opettaminen, kutsumuksista suurin*, s. 175.)



Sunnuntaina voin osoittaa
erityistä rakkautta perheelleni.

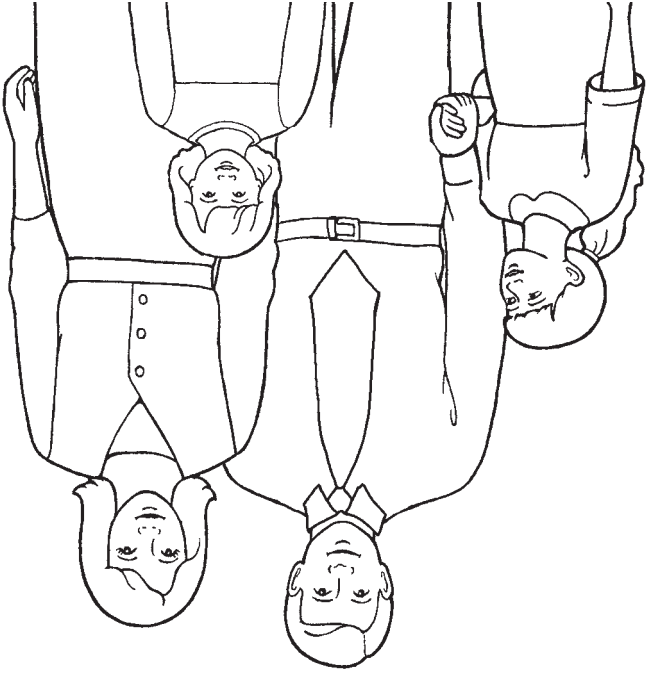

Sunnuntaina voin
mennä kirkkoon.

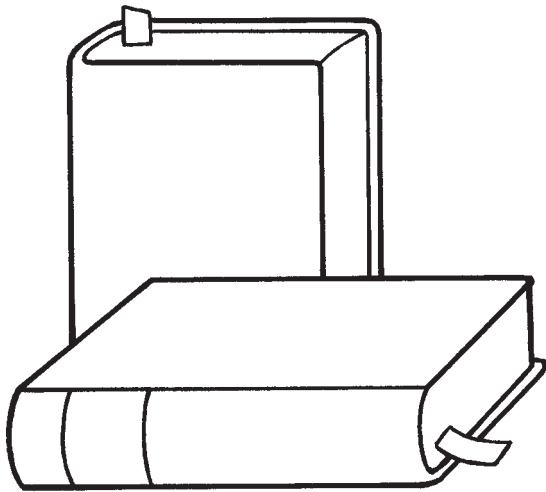
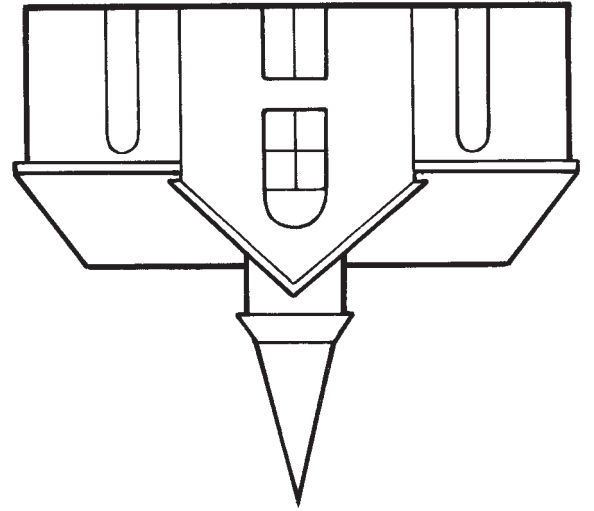

Sunnuntaina voin
lukea pyhiä kirjoituksia.



Sunnuntai on päivä, jolloin
muistetaan taivaallista Isää
ja Jeesusta Kristusta.

9

MINULLA ON SAMANLAINEN
RUUMIS KUIN TAIVAALLISELLA ISÄLLÄ

OPETTAJALLE TARCOITETTU JOHDANTO

Valmistaudu hengellisesti tämän oppiaiheen opettamiseen lukemalla ja pohtimalla seuraavaa:

Jokainen meistä on Jumalan lapsi. Pyhissä kirjoituksissa opetetaan, että ”Jumala loi ihmisen kuvakseen” (1. Moos. 1:27; ks. myös Moos. 2:26–27; Abr. 4:26–27). Se tarkoittaa sitä, että meidän ruumiimme on samankaltainen kuin Hänen. Profeetta Joseph Smith näki taivaallisen Isän ja Jeesuksen Kristuksen ja opetti, että ”Isällä on liha- ja luuruumis, yhtä käsin kosketeltava kuin ihmisen; Pojalla myös” (OL 130:22).

OPPIMISTOIMINNAT

Aloita kokoamistoiminnalla. Katso ideoita sivulta 3.

Rukous Pyydä yhtä lasta pitämään alkurukous.

Laulu Laula ensimmäisen säkeistön sanat laulusta ”Oon lapsi Jumalan” (*Lasten laulukirja*, s. 2):

Oon lapsi Jumalan
Ja saavuin päälle maan
Ja kodin sain ja vanhemmat
Mun tietäin turvaamaan.

Laula sama uudelleen ja kehota lapsia kuuntelemaan tai laulamaan kanssasi. Kerro heille, että kun me sanomme ”Jumala”, me tarkoitamme taivaallista Isää.

Pyhien kirjoitusten kertomus Näytä sivulla 42 oleva kuva. Kerro lyhyesti Joseph Smithin ensimmäisestä näystä opettaaksesi lapsille, että taivaallisella Isällä on samanlainen ruumis kuin meillä (ks. JS–H 17). Alla on esimerkki:

Kun Joseph Smith oli poika (*osoita kuvasta Joseph*), hän rukoili taivaallista Isää. Tapahtui jotakin ihmeellistä. Joseph näki taivaallisen Isän ja Jeesuksen Kristuksen (*osoita kuvasta taivaallinen Isä ja Jeesus*). He tulivat ja puhuivat Josephille. Joseph näki, että taivaallisella Isällä on samanlainen ruumis kuin meillä. Taivaallisella Isällä on kädet. Onko teillä kädet? Näyttäkää minulle kätenne. Taivaallisella Isällä on kasvot. Onko teillä kasvot? Koskettakaa kasvojanne. Te olette todellisia persoonia. Taivaallinen Isä on todellinen persoona. Hän loi ruumiinne. Teillä on samanlainen ruumis kuin taivaallisella Isällä.

Leikkiloru Pyydä lapsia nousemaan seisomaan ja leikkimään kanssasi seuraava loru:

On minulla ruumis verraton,
sain sen taivaan Isältääni. (*kosketa käsillä rintaa*)
Voin kuulla, kun minulla korvat on (*nosta käsi korvalle*)
ja nähdä voin silmilläni. (*osoita silmiä*)
Sain kädet, joilla voin taputtaa, (*taputa käsiä*)
käänny jaloilla nopeasti. (*käänny ympäri*)
Ja varpaitani voin koskettaa, (*kumarru ja kosketa varpaita*)
ja yletän maahan asti.



OPETUSVIHJEITÄ

Oppimistoiminnat: Tarkkaile lasten osallistumista toimintojen aikana. Tunnet lastenhuoneessasi olevien lasten kyvyt ja tarpeet. Sovella tarvittaessa toimintoja. (Ks. *Opettaminen, kutsumuksista suurin*, s. 33–34.)

Leikkiloru: Voit käyttää leikkiloruja milloin tahansa lastenhuonealuokan aikana, kun lapset tarvitsevat liikuntaa tai kun sinun pitää saada heidän huomionsa. Ne ovat myös hyvä tapa kerrata periaatteita, joita olet aiemmin opettanut.

Kun ruumistani ajattelen, (*osoita sormella päätä*)
tulen siitä iloisimmaksi,
että taivaan Isä on tehnyt sen
oman ruumiinsa kaltaiseksi. (*istuudu hiljaa*)

Lopetus Pyydä lapsia toistamaan perässäsi muutama sana kerrallaan: ”Minulla on samanlainen ruumis kuin taivaallisella Isällä.” Ilmaise kiitollisuutesi ruumiistasi.

Rukous Pyydä yhtä lasta pitämään loppurukous.

VAPAAVALINTAISIA TOIMINTOJA

VALMISTAUTUMINEN *Sorminukkekertomusta varten:* Kopioi, väritä ja leikkaa sorminuket sivulta 91.
Ääriiviipiirtämistä varten: Tuo jokaiselle lapselle valkoinen paperi ja kynä.
Piirrostoimintaa varten: Kopioi sivulta 43 piirros jokaiselle lapselle väritettäväksi.

Laulu Laula laulu ”Pää, hartiat, polvet, varpaat” (*Lasten laulukirja*, s. 129) tai sano sen sanat ja osoita kutakin ruumiinosaa, kun sanot sen. Pyydä lapset mukaan.

Pää, hartiat, polvet, varpaat, polvet, varpaat, polvet, varpaat,

Pää, hartiat, polvet, varpaat, silmät, korvat, nenä ja suu.

Toista niin kauan kuin lapset haluavat. Muistuta heille, että taivaallinen Isä antoi meille ruumiin, joka on samannäköinen kuin Hänen ruumiinsa.

Sorminukkekertomus Kerro uudelleen ensimmäisestä näystä käyttäen valmistamiasi sorminukkeja (ks. JS–H 11–17; ks. myös esimerkkiä sivulta 88). Tähdennä sitä, että Joseph Smith näki, että taivaallisella Isällä ja Jeesuksella Kristuksella on samanlainen ruumis kuin meillä.

Ääriiviivojen piirtäminen Piirrä kunkin lapsen käden ääriviivat paperiin. Anna heidän värittää käden kuva. Kirjoita paperiin lapsen nimi, ikä ja päivämäärä.

Piirros Näytä piirros sivulta 43 ja anna jokaiselle lapselle kopio siitä. Osoita pojan kasvoja ja muistuta lapsille, että meillä on kasvat ja niin on taivaallisella Isälläkin. Kehota lapsia osoittamaan kasvat omasta piirroksestaan. Tee samoin muiden ruumiinosien kohdalla. Anna lasten halutessaan värittää piirrookset.

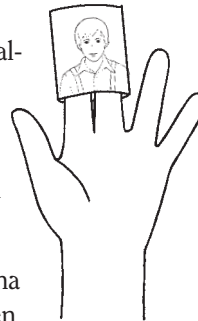

OPETUSVIHJEITÄ

Sorminuket: Kun teet sorminukkeja tai muita opetuksen apuvälineitä lastenhuoneen oppiainetta varten, säilytä ne. Voit kenties käyttää niitä uudelleen tulevissa oppiaineteissa.

Kertaus: Toista aiempien oppiaineteiden toimintoja niin usein kuin haluat. Toistaminen on lapsista hauskaa, ja se auttaa heitä oppimaan.



Minulla on samanlainen ruumis kuin taivaallisella Isällä

Minulla on kasvot niin
kuin taivaallisella Isällä.

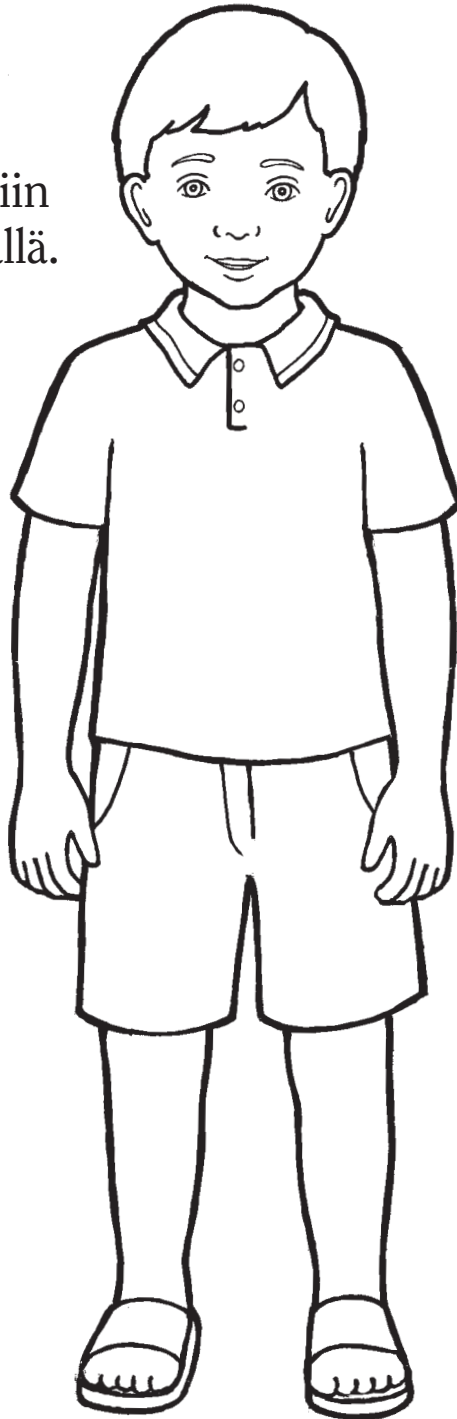

Minulla on kaksi
kättä niin kuin
taivaallisella Isällä.

Minulla on kaksi jalkaa niin
kuin taivaallisella Isällä.

OPETTAJALLE TARKOITETTU JOHDANTO

Valmistaudu hengellisesti tämän oppiaiheen opettamiseen lukemalla ja pohtimalla seuraavaa:

Yksi suurista pelastussuunnitelman siunauksista on mahdollisuus saada fyysinen ruumis. Herra haluaa meidän arvostavan ruumistamme ja pitävän siitä hyvää huolta. Hän siunaa meitä, kun teemme niin (ks. 1. Kor. 3:16; OL 89:18–21).

OPPIMISTOIMINNAT

Aloita kokoamistoiminnalla. Katso ideoita sivulta 3.

Rukous Pyydä yhtä lasta pitämään alkurukous.

Kuva Kerro lapsille, että taivaallinen Isä antoi meille ruumiimme ja sen vuoksi voimme tehdä monia hienoja asioita. Näytä sivulla 46 oleva kuva. Osoita kuvasta kukin perheenjäsen. Kun osoitat vauvaa, esitä alla olevan kaltaisia kysymyksiä. Kehota lapsia kunkin kysymyksen jälkeen vastaamaan kanssasi ”Ei”, kun pudistat päätäsi liioitellusti.

- Osaako vauva kävellä?
- Osaako vauva puhua?
- Osaako vauva heittää palloa?

Kerro lapsille, että he olivat ennen vauvoja mutta nyt he ovat kasvamassa isommiksi.

Laulu Pyydä lapsia nousemaan seisomaan. Laula tai sano ensimmäisen säkeistön sanat laulun ”Lumiukko” (*Lasten laulukirja*, s. 121) sävellällä ja leiki se seuraavasti. Pyydä lapset mukaan.

Olin ennen vauva, vauva, vauva. (*ole keinuttavinas vauvaa sylissäsi*)

Olin ennen vauva, pieni niin. (*kyykisty hitaasti*)

Mutta nyt mä kasvan, kasvan, kasvan. (*nouse hitaasti pystyyn*)

Mutta nyt mä kasvan suureks niin! (*venytä käsiä pään yläpuolelle*)

Kuva Näytä kuvaa uudelleen ja osoita pientä lasta, joka leikkii isänsä kanssa. Kerro lapsille, että hän on suurin piirtein heidän kokoisensa. Esitä lapsille alla olevan kaltaisia kysymyksiä. Kehota lapsia kunkin kysymyksen jälkeen vastaamaan kanssasi ”Kyllä”, kun nyökkäät liioitellusti.

- Osaatteko te kävellä? (*Pyydä lapsia kävelemään paikallaan.*)
- Osaatteko te puhua? (*Laske lasten kanssa viiteen.*)
- Osaatteko te heittää palloa? (*Pyydä lapsia näyttämään, miten he heittävät palloa ja ottavat sen kiinni.*)

Kerro lapsille, että he ovat kasvamassa isommiksi, koska he syövät hyvää ruokaa, menevät nukkumaan ja peseytyvät pestyäkseen puhtaina.

Roolileikki Näytä piirroksia sivulta 47. Osoita piirrosta tytöstä, joka nukkuu, ja selitä, että nukkuminen on yksi tapa pitää huolta ruumiistamme. Kehota lapsia näyttämään, miten he nukkuvat. Tee samoin muiden piirrosten kohdalla.



OPETUSVIHJEITÄ

Huom. Suhtaudu tämän oppiaiheen aikana hienotunteisesti niiden lastenhuoneessasi olevien lasten tunteisiin, joilla on fyysisiä vajavaisuuksia. Sinun pitää ehkä muuttaa kysymyksiä, joita esität piirrostoimintojen aikana. Keskity siihen, mitä lapset pystyvät tekemään, äläkä siihen, mitä he eivät pysty tekemään. Lisää tietoa vammaisten opettamisesta on julkaisussa *Opettaminen, kutsumuksista suurin*, s. 38–39.

Roolileikki: Pienet lapset eivät kenties osaa tehdä joitakin roolileikissä ehdotettuja asioita. Voit kehottaa heitä sen sijaan osoittamaan eri ruumiinosiaan. Osoita esimerkiksi suutasi ja sano: ”Tämä on minun suuni. Osaatteko te näyttää minulle, missä teidän suunne on?” Taputa käsiäsi ja kehu lapsia. Tee samoin muiden ruumiinosien kohdalla.

Lopetus Ilmaise kiitollisuutesi ruumiista, jonka taivaallinen Isä antoi meille. Kehota lapsia sanomaan muutama sana kerrallaan lause: ”Minä pidän huolta ruumiistani.”

Rukous Pyydä yhtä lasta pitämään loppurukous.

VAPAAVALINTAISIA TOIMINTOJA

VALMISTAUTUMINEN *Arvausleikkiä varten:* Tuo mukanasasi lautasella kolme tai neljä terveellistä ruokalajia kuten hedelmiä ja vihanneksia. Tuo jotakin, jolla voit peittää ruokalautasen, kuten suuri pala kangasta.

Väritystoimintaa varten: Kopioi sivu 47 jokaiselle lapselle väritettäväksi.

Arvausleikki Näytä lapsille lautasta, jolla on ruokaa. Näytä kutakin ruokalajia ja auta lapsia nimeämään ne. Peitä ruoat kankaalla, ota sitten yksi ruokalajeista pois ja poista kangas. Kehota lapsia arvaamaan, mikä puuttuu. Tämä toiminta sopii parhaiten vanhemmille lapsille.

Leikkiloru Leiki seuraava loru ja pyydä lapset mukaan:
Tämä pieni lapsi menee nukkumaan, (*nosta yksi sormi*)
päänsä painaa tyynylle vuoteessaan. (*pane sormi toisen käden kämmenelle*)
Lämpimästi itsensä hän peittelee (*sulje käsi sormen ympärille*)
ja makeasti aamuun asti uinailee.
Aamun tullen silmänsä hän aukaisee,
peitteet kaikki päältänsä pois potkaisee. (*avaa käsi ja näytä lepäävä sormi*)
Kohta hän on vaatteet päällä valmiina (*nosta sormi*)
nauramaan ja leikkimään taas ulkona.

Värittäminen Anna lasten värittää kopio sivusta 47. Kun he värittävät, selitä, että piirroksiset kertovat tavoista, joilla me voimme pitää huolta ruumiistamme.

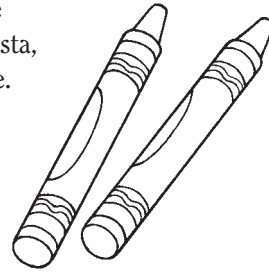

OPETUSVIHJEITÄ

Vapaaehtoiset toiminnot antavat sinulle mahdollisuuden vastata lastenhuoneessasi olevien lasten tarpeisiin. Voit valita niistä minkä tahansa tai kaikki ja toistaa niitä niin usein kuin haluat. Valitse toiminnot, joista lapset pitävät ja jotka auttavat heitä oppimaan. Voit vapaasti soveltaa niitä tilanteeseenne ja tarpeisiinne.

Värittäminen: Kaikki lapset eivät pidä värittämisestä. Jotkut tekevät paperiin ehkä vain muutaman viivan. He voivat silti oppia piirroksista, vaikka eivät käytäkään paljon aikaa niiden värittämiseen.



Minä pidän huolta ruumiistani

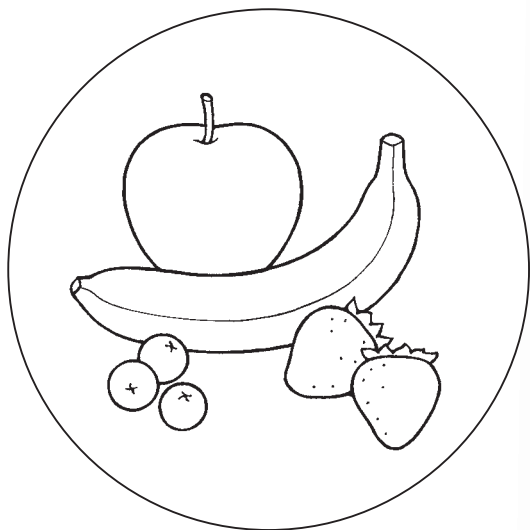

11

MINÄ RAKASTAN PERHETTÄNI

OPETTAJALLE TARKOITETTU JOHDANTO

Valmistaudu hengellisesti tämän oppiaiheen opettamiseen lukemalla ja pohtimalla seuraavaa:

Perhe on keskeisellä sijalla pelastussuunnitelmassa. Taivaallinen Isä on antanut perheen tuomaan meille onnea ja valmistamaan meitä iankaikkista elämää varten. Perheessä me voimme oppia oikeita periaatteita rakastavassa ilmapiirissä. On tärkeää, että perheenjäsenet rakastavat toisiaan ja pitävät huolta toisistaan. Me osoitamme rakkautemme olemalla avuliaita ja kunnioittavia (ks. Ef. 6:1–3). Pyhissä kirjoituksissa meitä opetetaan olemaan toisiamme kohtaan ”ystävällisiä ja lempeitä” (Ef. 4:32; ks. myös ”Perhe – julistus maailmalle”, *Liahona*, lokakuu 2004, s. 49).

VALMISTAUTUMINEN

Jäljennä tai kopioi piirroksot perheenjäsenistä sivulta 51. Värity ne halutessasi. Leikkaa ne irti ja pane johonkin säilytysastiaan.

OPPIMISTOIMINNAT

Aloita kokoamistoiminnalla. Katso ideoita sivulta 3.

Rukous Pyydä yhtä lasta pitämään alkurukous.

Kuva Näytä kuva onnellisesta perheestä sivulta 50. Kerro lapsille, että taivaallinen Isä on antanut meille jokaiselle perheen. Selitä, että perheemme rakastaa meitä, ja me voimme osoittaa rakkautemme perhettämme kohtaan olemalla ystävällisiä ja auttavaisia.

Roolileikki Ota esiin säilytysastia ja pyydä yhtä lasta valitsemaan yksi perheenjäsenistä. Kerro lapsille, kuka perheenjäsen on kyseessä (äiti, isä, veli, sisko tai vauva) ja pyydä lapsia toistamaan se kanssasi. Ehdota jokin tapa, jolla he voivat osoittaa rakkautta tätä perheenjäsentä kohtaan (viemällä leluja paikalleen, leikkimällä yhdessä, hymyilemällä jne.). Kehota heitä esittämään, kuinka he sen tekisivät. Tee samoin kunkin perheenjäsenen kohdalla.

Laulu Laula laulu ”Onnellinen perhe” (*Lasten laulukirja*, s. 104) tai sano sen sanat ja leiki se seuraavasti. Pyydä lapset mukaan.

Äiti kulta rakas on, (*pane käsi rinnalle*)

Isä myöskin verraton. (*nyökkää*)

Jokainen on ystävä (*levitä kädet*)

Onnellisessa perheessä. (*halaa itseäsi*)

Sisko kulta rakas on, (*pane käsi rinnalle*)

Veli myöskin verraton. (*nyökkää*)

Jokainen on ystävä (*levitä kädet*)

Onnellisessa perheessä. (*halaa itseäsi*)

Lopetus Kannusta lapsia olemaan rakastavia ja ystävällisiä perheensä jäsenille. Kehota heitä sanomaan: ”Minä rakastan perhettäni.”

Rukous Pyydä yhtä lasta pitämään loppurukous.



OPETUSVIHJEITÄ

Hahmot: Jos sinulla ei ole käytössäsi kopiokonetta, pane valkoinen paperi hahmojen päälle ja jäljennä ne lyijy- tai mustekynällä. Sinun ei tarvitse jäljentää kaikkia yksityiskohdista. Jäljennä vain ääriviivat ja muutama yksityiskohta hahmojen tunnistamiseksi.

Säilytä nämä hahmot tulevia oppiaiheita varten (kuten oppiaiheeseen 13). Voit myös käyttää niitä kerrataksesi tämän oppiaiheen milloin tahansa minkä tahansa lastenhuoneluokan aikana.

Huom. Kun opetat tätä oppiaihetta, suhtaudu hienotunteisesti lasten koti- ja perheilanteisiin.

VAPAAVALINTAISIA TOIMINTOJA

VALMISTAUTUMINEN *Kertomusta varten:* Merkitse tästä oppikirjasta sivu 18, että voit löytää sen helposti.

Julistetoimintaa varten: Pyydä jokaisen lastenhuonelapsen vanhemmilta pieni valokuva, jossa lapsi on perheensä kanssa (he ovat kenties jo antaneet tämän valokuvan, kun lapsi aloitti lastenhuoneluokassa; ks. s. 7). Kiinnitä valokuvat julisteeseen. Kirjoita otsikoksi ”Minä rakastan perhettäni”.

Kertomus Näytä lapsille kuva Jeesuksesta ja Hänen äidistään (s. 18). Osoita kuvasta Jeesus ja kerro lapsille, että tämä kuva on Jeesuksesta silloin kun Hän oli lapsi. Osoita kuvasta Maria ja sano, että tämä on Jeesuksen äiti. Selitä, että kun Jeesus oli pieni, Hänellä oli rakastava perhe, joka piti Hänestä hyvää huolta, ja Hän rakasti perhettään hyvin paljon. Ehdota tapoja, joilla lapset voivat osoittaa rakkautta äitiään kohtaan (hymyilemällä, auttamalla siivoamaan, halaamalla jne.). Kehota heitä näyttämään, kuinka he nuo asiat tekisivät.

Laulu Lisää uusia sanoja lauluun ”Hauskaa niin” (*Lasten laulukirja*, s. 129) opettaaksesi lapsille joitakin tapoja, joilla he voivat osoittaa rakkautta perheelleen. Sano esimerkiksi lapsille: ”Näytetään, kuinka voimme rakastaa siskoa.” Laulakaa ”Jakaminen on hauskaa niin” ja liitä siihen muutamia helppoja eleitä. Muita sanoja, joita voit käyttää, ovat: ”Siivoaminen on hauskaa niin”, ”Hymyileminen on hauskaa niin”, ”Auttaminen on hauskaa niin” jne.

Juliste Ota esiin valmistamasi juliste. Näytä yhtä kuvaa ja sano: ”Tämä on [lapsen nimi] perhe. [Lapsen nimi] on tässä.” Toimi näin jokaisen lapsen kohdalla. Tähdennä sitä, että meillä kaikilla on perhe, joka rakastaa meitä ja jota me rakastamme. Ota juliste esiin joka viikko ja anna lasten vastata perhettään koskeviin kysymyksiin (”Missä on [lapsen nimi] perhe?” ”Missä on [lapsen nimi]?” ”Missä on isä?” jne.) Lisää kuvia julisteeseen, kun lastenhuoneeseen tulee uusia lapsia.

OPETUSVIHJEITÄ

Valmistautuminen:

Valmistelut, joita teet ennen lastenhuoneluokan alkua, antavat sinulle tilaisuuden keskittää huomiosi lapsiin heidän saapuessaan. Tervehdi heitä hymyllä. (Ks. *Opettaminen, kutsumuksista suurin*, s. 79.)

Toistaminen: Yksi tärkeimmistä opetusmenetelmistä lastenhuoneikäisten lasten kohdalla on toistaminen. Lapset pitävät siitä, että he kuulevat samoja lauluja ja kertomuksia yhä uudelleen. Käytä joka kerta samoja sanoja.



Minä rakastan perhettäni

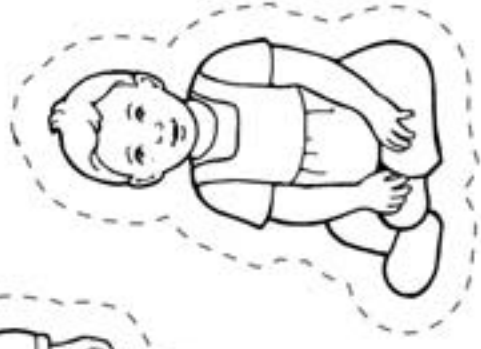
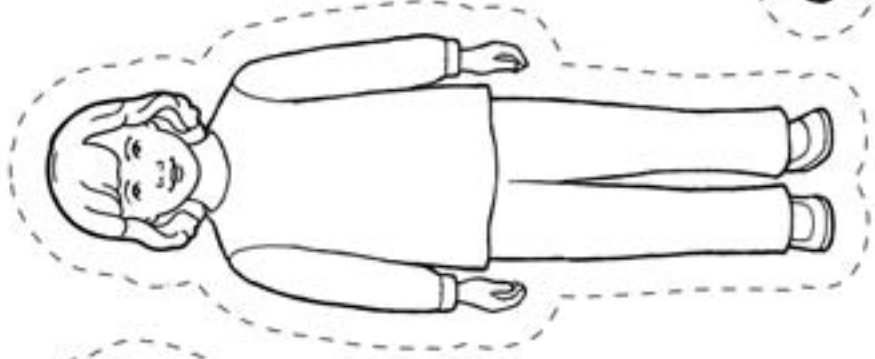
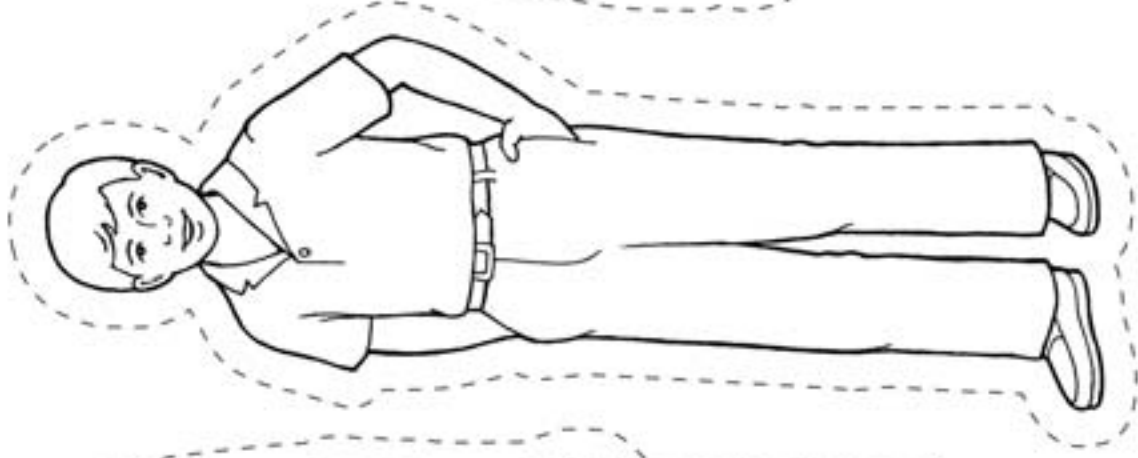
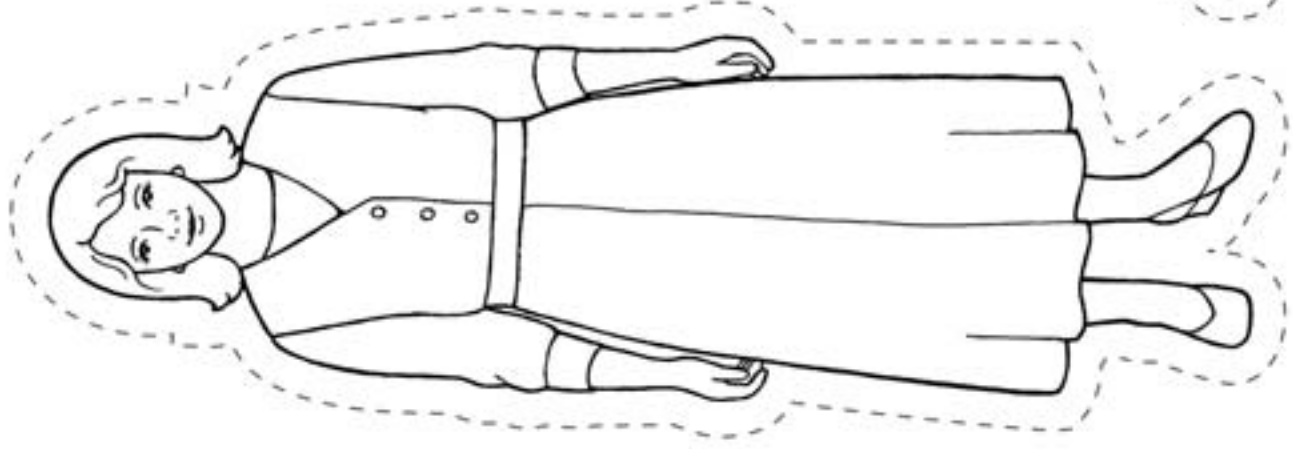
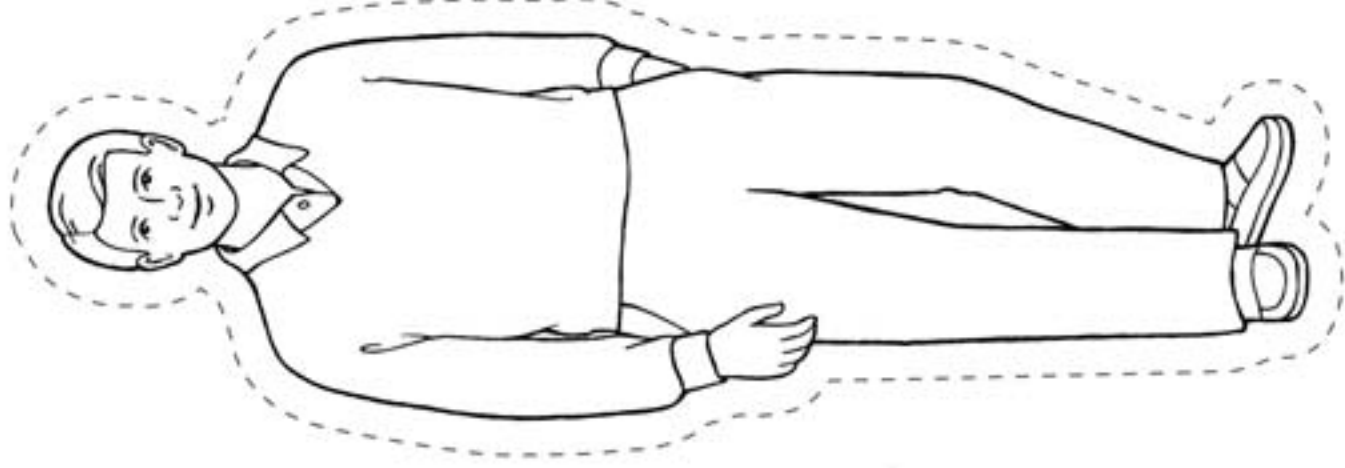

12

MINÄ VOIN RUKOILLA PERHEENI KANSSA

OPETTAJALLE TARKOITETTU JOHDANTO

Valmistaudu hengellisesti tämän oppiaiheen opettamiseen lukemalla ja pohtimalla seuraavaa:

Vapahtaja sanoi: ”Rukoilkaa perheissänne Isää, aina minun nimessäni, jotta [perheenne] olisivat siunattuja” (3. Nefi 18:21). Rukoilemalla yhdessä perhe voi kasvaa lähemmäksi taivaallista Isää ja toisiaan ja kutsua kotiin Pyhän Hengen (ks. OL 19:38).

VALMISTAUTUMINEN

- Merkitse tästä oppikirjasta sivu 106, siten että voit löytää sen helposti.
- Tuo mukanasi Mormonin kirja. Merkitse 3. Nefi 18:21, siten että voit löytää sen helposti.

OPPIMISTOIMINNAT

Aloita kokoamistoiminnalla. Katso ideoita sivulta 3.

Rukous Pyydä yhtä lasta pitämään alkurukous.

Laulu Kehota lapsia sanomaan muutamaan kertaan sana ”perherukous”. Kerro heille, että aiotte opetella laulun perherukouksesta. Muodosta lasten kanssa piiri tarttumalla toisianne kädestä. Laula laulu ”Perherukous” (*Lasten laulukirja*, s. 101) tai sano sen sanat ja auta lapsia leikkimään se kanssasi:

Tänne polvistukaa piiriin, (*polvistukaa piirissä*)
On aika rukoilla (*pane käsivarret ristiin*)
Ja kiittää Isää taivaan (*paina pää*)
Taaßen siunauksista.

Kuva Näytä kuva perheestä rukoilemassa (s. 54). Auta lapsia tunnistamaan eri perheenjäsenet ja näytä, että he ovat polvistuneet ja että heidän käsivartensa ovat ristissä, päät painuksissa ja silmät kiinni. Kerro heille, että tämä perhe pitää perherukousta. Kehota lapsia sanomaan sana ”perherukous”. Kehota heitä polvistumaan, panemaan käsivartensa ristiin ja painamaan päänsä. Selitä, että kun meillä on perherukous, me puhumme taivaalliselle Isälle. Me kiitämme Häntä siunauksistamme ja pyydämme Häntä auttamaan ja siunaamaan perhettämme.

Leikkiloru Leiki seuraava loru ja pyydä lapset mukaan:
Tässä on äiti, joka meitä auttaa voi. (*nosta peukalo*)
Tässä on isä, joka töissä ahkeroi. (*nosta etusormi*)
Tässä on veljeni, iso, voimakas. (*nosta keskisormi*)
Tässä on siskoni, aina innokas. (*nosta nimetön sormi*)
Tässä olen minä, ja kertoa nyt saan: (*nosta pikkusormi*)
Koko perhe yhdessä meillä rukoillaan. (*sulje käsi nyrkkiin*)

Pyhien kirjoitusten kohta Näytä kuva Jeesuksesta Kristuksesta sivulta 106. Avaa Mormonin kirja kohdasta 3. Nefi 18:21 ja sano: ”Jeesus sanoi: ’Rukoilkaa perheissänne.’” Pyydä lapsia toistamaan tämä lause kanssasi.



OPETUSVIHJEITÄ

Laulut: Opettaaksesi laulun tai leikkiloron opettele itse etukäteen ulkoa sanat ja liikkeet. Kun laulat tai sanot sanat, tähdenä jokaista sanaa ja jokaista liikettä. Voit lisätä yksinkertaisia, sopivia liikkeitä mihin tahansa lauluun tai loruun pitääksesi lapset tarkkaavaisina ja edistääksesi oppimista. (Ks. *Opettaminen, kutsu- muksista suurin*, s. 166–167.)

Pienillä lapsilla on lyhyt keskittymiskyky. Jos lapset tulevat levottomiksi ennen kuin olet päättänyt kaikki toiminnot, voit keskeyttää oppiaiheen ja antaa lasten nousta ja liikkua ja jatkaa sitten myöhemmin oppiaihetta.

Pyhät kirjoitukset: Käytä pyhiä kirjoituksia, kun opetat lapsia ja kun valmistaudut opettamaan. Se kutsuu Hengen ja auttaa lapsia kasvattamaan rakkautta Jumalan sanaan. Näytä heille, että se, mitä opetat heille, on peräisin pyhistä kirjoituksista.

Lopetus Kehota lapsia sanomaan muutama sana kerrallaan: ”Minä voin rukoilla perheeni kanssa.”

Rukous Pyydä yhtä lasta pitämään loppurukous.

VAPAAVALINTAISIA TOIMINTOJA

VALMISTAUTUMINEN *Sorminukkekertomusta varten:* Kopioi ja leikkaa sorminuket sivulta 59. Väritä ne halutessasi.

Pussileikkiä varten: Kirjoita neljään pieneen pussiin ”Me olemme kiitollisia siunauksistamme”. Pane kuhunkin pussiin kuva jostakin, mistä olemme kiitollisia (kuten ruoka, vaatteet, talo, perhe jne.). Jos haluat, voit käyttää kopioita piirroksista sivulta 55 tai muualta tästä oppikirjasta.

Väritystoimintaa varten: Kopioi sivulta 55 piirrokset jokaiselle lapselle väritettäväksi. Tuo sakset ja teippiä.

Sorminukkekertomus Esitä sorminukkejen avulla seuraava kertomus perherukouksesta: Tässä on perhe. Tämä on isä, ja tämä on äiti. Tässä ovat sisko ja veli. Tämä on Pete, pikkuveli (*osoita vauvanukkeä*). Eräänä päivänä Pete oli leikkimässä ja satutti silmänsä (*kehota lapsia peittämään kädellä toimen silmänsä*). Isä ja äiti veivät hänet lääkäriin (*ota nukke sormesta ja pane se lattialle*). Peten perhe polvistui perherukoukseen (*kehota lapsia polvistumaan*). He pyysivät taivaallista Isää siunaamaan Peteä. Taivaallinen Isä kuuli heidän rukouksensa. Hän auttoi Peteä tulemaan terveeksi (*pane nukke takaisin sormeen*). Sitten Pete ja hänen perheensä pitivät taas perherukouksen ja kiittivät taivaallista Isää siitä, että Hän oli siunannut Peteä.

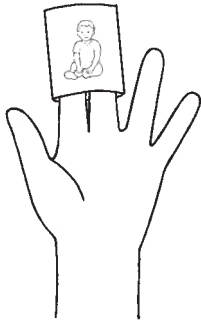

Pussileikki Pane pussit lattialle. Pyydä jokaista tarttumaan toisiaan kädestä, muodostamaan piirin pussien ympärille ja kävelemään piirissä, kun laulat laulua ”Perherukous”. Pysäytä sitten käveleminen ja anna yhden lapsen valita yksi pussi ja näyttää sisällä oleva kuva. Sano: ”Me olemme kiitollisia [kuvassa olevan tavarän nimi].” Kiitä lapsia heidän osallistumisestaan. Toista, kunnes jokainen halukas lapsi on saanut vuoron.

Värittäminen Anna lasten värittää kopio sivusta 55. Kun he ovat valmiit, leikkaa liuskat ja kiinnitä ne yhteen teipillä ketjuksi, jonka kukin lapsi voi viedä kotiin.

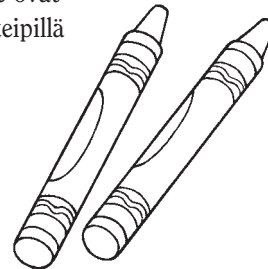

OPETUSVIHJEITÄ

Käsinuket: ”Käsinukkeja voi käyttää näyteltäessä jotakin kohtaa oppiaiheesta tai kertomuksesta, toivotettaessa lapset tervetulleiksi luokkaan, annettaessa ohjeita, laulettaessa, apuna näytelmässä, esitetäessä kysymyksiä tai pidettäessä lapset tarkkaavaisina” (*Opettaminen, kutsumuksista suurin*, s. 165).

Pussileikki: Ellei sinulla ole pusseja tai muita säilytysastioita, voit panna piirrokset alassuihin ja antaa lapsen valita, minkä niistä hän kääntää oikein päin.

Huom. Pidä sakset ja muut mahdollisesti vaaralliset tavarat poissa lasten näkyviltä ja ulottuvilta.



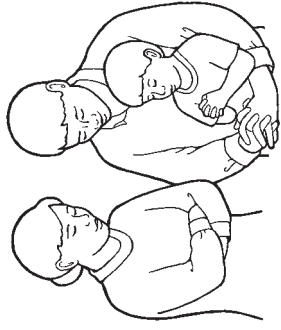

Minä voin rukoilla perheeni kanssa

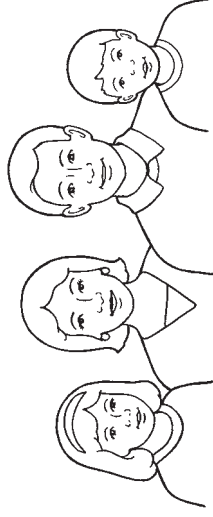

Me olemme kiitollisia perheestämme.

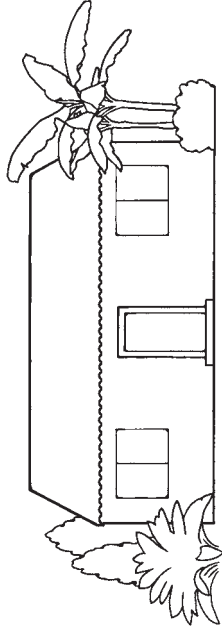

Me olemme kiitollisia kodistamme.

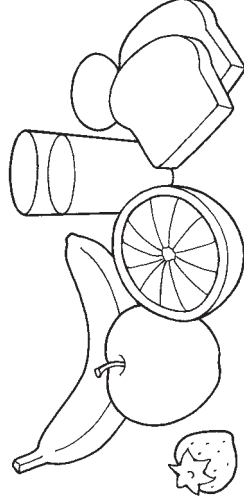

Me olemme kiitollisia ruoasta,
jota saamme syödä.

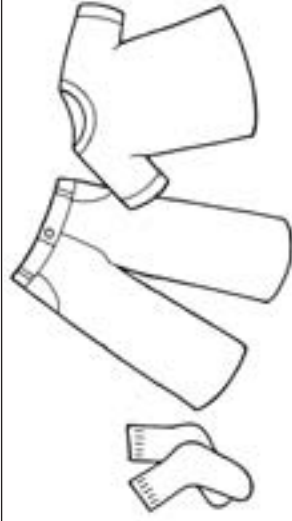

Me olemme kiitollisia vaatteistamme.

13

MINUN PERHEENI VOI OLLA YHDESSÄ IKUISESTI

OPETTAJALLE TARKOITETTU JOHDANTO

Valmistaudu hengellisesti tämän oppiaiheen opettamiseen lukemalla ja pohtimalla seuraavaa:

Taivaallinen Isä teki mahdolliseksi sen, että perhesuhteet voivat jatkua tämän elämän jälkeen. Jos perheenjäsenet on sinetöity temppelissä ja he pitävät uskollisesti käskyt, heidät voidaan yhdistää perheeksi iankaikkisesti ja he voivat elää taivaallisen Isän luona. (Ks. Matt. 16:19; OL 138:47–48.)

VALMISTAUTUMINEN

Jos mahdollista, tuo kuva lähellä olevasta temppelistä.

OPPIMISTOIMINNAT

Aloita kokoamistoiminnalla. Katso ideoita sivulta 3.

Rukous Pyydä yhtä lasta pitämään alkurukous.

Kuva Näytä kuva lähellä olevasta temppelistä (tai näytä kuva sivulta 58). Kerro lapsille, että tässä on kuva temppelistä. Kuvaile heille kuvaa, näytä tornia, ikkunoita, ovia jne. Pyydä heitä toistamaan muutamaan kertaan sana ”temppeli”. Pyydä heitä esittämään kaunista temppeliä panemalla kädet yhteen pään yläpuolella temppelin torniksi.

Laulu Kehota lapsia nousemaan seisomaan. Laula laulu ”Saan käydä temppeliin” (*Lasten laulukirja*, s. 99) tai sano sen sanat ja leiki se seuraavasti. Pyydä lapset mukaan.

Kun kasvan, käydä saanhan (*kävele paikallasi*)

Mä kerran temppeliin. (*pane sormenpäät yhteen torniksi*)

Mua Pyhä Henki kutsuu (*pane käsi sydämen päälle*)

Huoneisiin hiljaisiin. (*pane käsivarret ristiin*)

Kerro lapsille, että temppeli on Herran huone. Kehota heitä sanomaan sanat ”Herran huone”. Tähdennä, että temppeli on aivan erityinen paikka. Temppelin ansiosta perheemme voi olla yhdessä ikuisesti.

Leikkiloru Leiki seuraava loru ja pyydä lapset mukaan:

Tässä äiti. (*nosta käsi, osoita peukaloo*)

Tässä isä. (*osoita etusormea*)

Tässä veli mukava. (*osoita keskisormea*)

Tässä sisko. (*osoita nimetöntä*)

Tässä vauva. (*osoita pikkusormea*).

Kaikki yhtä rakkaita. (*paina molemmat kädet rintaa vasten*)

Laulu Laula tai sano kaksi ensimmäistä säettä laulun ”Perheeni mulle rakas on” kertosaikkeesta (*Lasten laulukirja*, s. 98):

Perhe voi aina yhdessä olla,

Niin Isä päätti sen.

Kehota lapsia toistamaan nämä säkeet kanssasi hitaasti useaan kertaan.

Lopetus Kerro lyhyesti, mitä ajattelet temppelistä. Lausu todistuksesi siitä, että perheet voivat olla yhdessä ikuisesti.

Rukous Pyydä yhtä lasta pitämään loppurukous.



OPETUSVIHJEITÄ

Huom. Suhtaudu tämän oppiaiheen aikana hienotunteisesti lasten koti- ja perhetilanteisiin.

Laulut: Harkitse luettelon tekemistä lauluista, joita lapset mielellään laulavat, ja laulakaa niitä joka viikko eri vaiheissa lastenhuonealuokan aikana. Voit esimerkiksi laulaa, kun lapset leikkivät leluilla, ennen tai jälkeen välipalan tai kun lapset odottavat vanhempiaan. Se on hyvä tapa kerrata aiempia oppiaiheita.

Lopetus: Tämä lopetus voi olla hyvin lyhyt, esimerkiksi: ”Minä rakastan temppeliä! Minä tiedän, että perheet voivat olla yhdessä ikuisesti.”

VAPAAVALINTAISIA TOIMINTOJA

VALMISTAUTUMINEN *Leikkilorua varten:* Kopioi ja leikkaa sorminuket sivulta 59 tai käytä nukkeja, jotka teit vapaavalintaiseen toimintaan oppiaiheessa 12.

Väritä sorminuket halutessasi.

Arvausleikkiä varten: Kopioi ja leikkaa perhehahmot sivulta 51 tai käytä hahmoja, jotka teit oppiaiheeseen 11. Tuo jotakin, millä voit peittää hahmot, kuten peitto tai kangas. Jos mahdollista, tuo kuva lähellä olevasta temppeleistä.

Väritystoimintaa varten: Kopioi ja leikkaa jokaiselle lapselle ympyrät sivulta 59. Tee kahden ympyrän yläreunaan reikä ja pujota niiden läpi lanka tai naru, niin että ympyrät voi ripustaa kaulaan.

Sormitoiminta Kerro lapsille, että meidän täytyy valmistautua menemään temppeleihin. Pyydä heitä nostamaan viisi sormeja ja auta heitä luettelemaan sormillaan viisi asiaa, joita he voivat tehdä valmistautuakseen menemään temppeleihin, kun he ovat vanhempia (rukoilla, totella vanhempia, rakastaa muita, käydä kirkossa, seurata profeettaa jne.). Tämä toiminta sopii parhaiten vanhemmille lapsille.

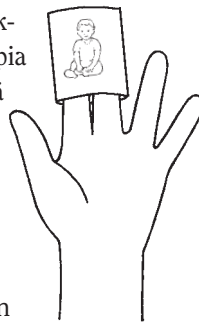

Leikkiloru Leiki loru sivulta 56 uudelleen ja käytä tällä kertaa sorminukkeja.

Arvausleikki Pane perhehahmot lattialle temppelein kuvan viereen (jonka toit mukana tai joka on sivulla 58). Peitä hahmot peitolla tai kankaalla. Ota pois yksi käsinukeista. Poista peitto tai kangas ja pyydä lapsia arvaamaan, kuka puuttuu. Pane sitten puuttuva hahmo takaisin paikalleen ja kerro lapsille, että taivaallinen Isä haluaa kaikkien perheiden olevan yhdessä ikuisesti niin ettei kukaan puutu. Tämä toiminta sopii parhaiten vanhemmille lapsille.

Värittäminen Kehota lapsia värittämään valmistamasi kaulakorut. Kun he värittävät, tähdennä periaatetta, että temppelein ansiosta perheet voivat olla yhdessä ikuisesti.

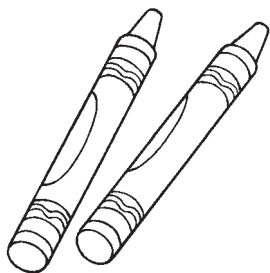

OPETUSVIHJEITÄ

Sorminuket: Sinun kannattaa säästää piirroksia, sorminuket, pelit ja muut tavarat, joita valmistat näihin oppiaiheisiin. Voit käyttää niitä tulevissa oppiaiheissa tai milloin tahansa lastenhuonealuokan aikana kerrataksesi periaatteita, jotka olet opettanut aiemmin.

Värittäminen: Kannusta lapsia näyttämään kaulakorunsa perheelleen. Se voi auttaa heitä muistamaan, mitä he ovat oppineet, ja antaa heidän vanhemmilleen tilaisuuden keskustella heidän kanssaan oppiaiheen periaatteista. (Ks. *Opettaminen, kutsumuksista suurin*, s. 175.)





Kopioi tämä sivu ja leikkaa sorminuket irti yhtenäisiä, suoria viivoja pitkin. Taita katkoviivoja pitkin. Teippaa sitten sivuilta mutta jätä alareunat avoimiksi, niin että lapset voivat panna nuket sormiinsa.

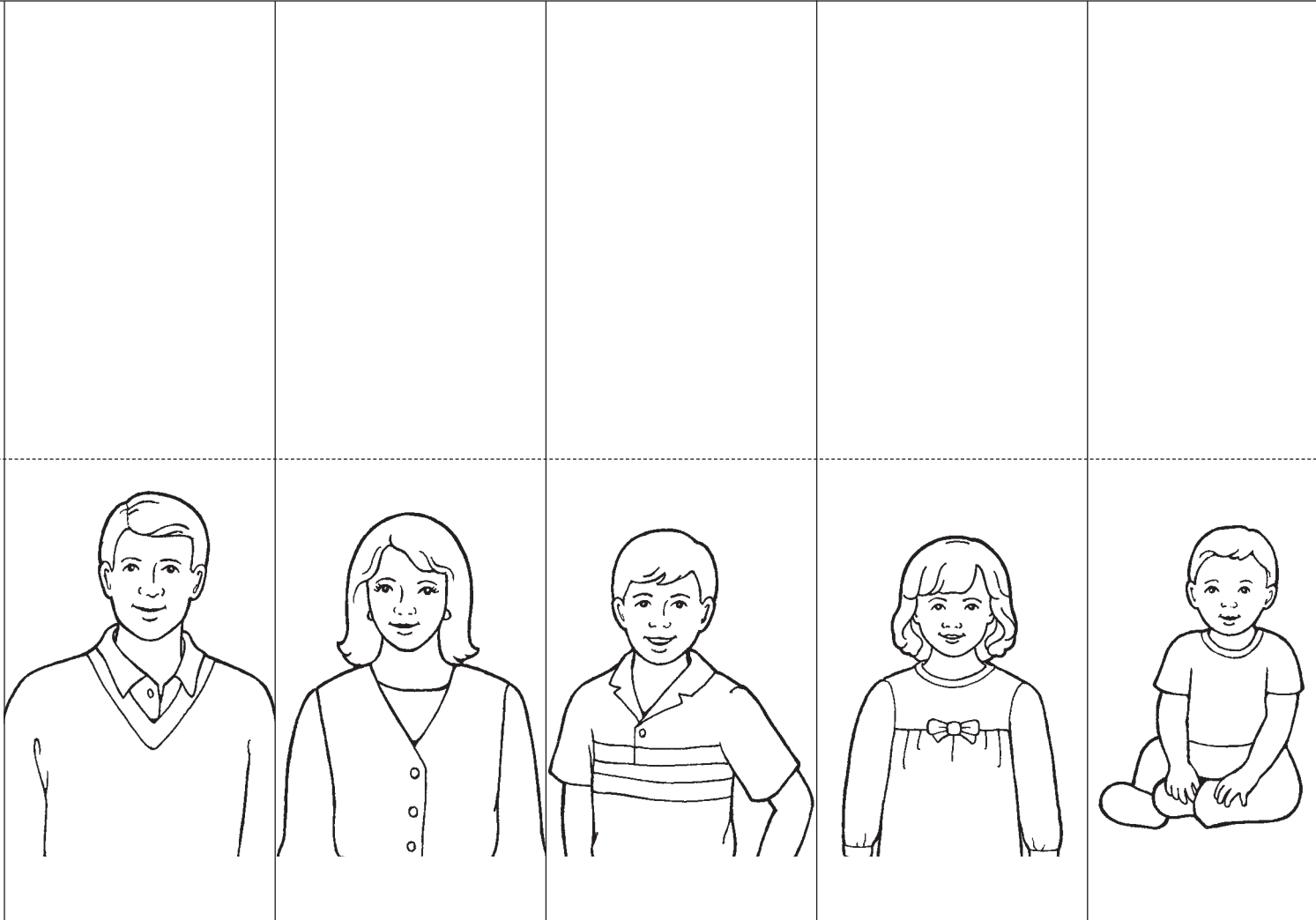

OPETTAJALLE TARKOITETTU JOHDANTO

Valmistaudu hengellisesti tämän oppiaiheen opettamiseen lukemalla ja pohtimalla seuraavaa:

Taivaallinen Isä on antanut vanhemmille ensisijaisen vastuun opettaa lapsilleen käskyt, huolehtia heidän fyysisistä ja hengellisistä tarpeistaan sekä suojella heitä pahalta. Hän kannustaa meitä kunnioittamaan ja tottelemaan vanhempiamme ja siunaa meitä turvallisuudella ja onnella, kun teemme niin. (Ks. 2. Moos. 20:12; Ef. 6:1–3; Kol. 3:20; ”Perhe – julistus maailmalle”, *Liahona*, lokakuu 2004, s. 49.)

VALMISTAUTUMINEN

- Tuo mukana Raamattu. Merkitse Ef. 6:1, siten että voit löytää sen helposti.
- Merkitse tästä oppikirjasta sivu 106, siten että voit löytää sen helposti.

OPPIMISTOIMINNAT

Aloita kokoamistoiminnalla. Katso ideoita sivulta 3.

Rukous Pyydä yhtä lasta pitämään alkurukous.

Liikkeet Pyydä lapsia tekemään viisi tai kuusi liikettä kuten nousemaan seisomaan, kohottamaan kätensä, kääntymään, taputtamaan käsiään ja istuutumaan. Kiitä heitä siitä, että he tottelivat sinua.

Kuva Pyydä yhtä lasta pitelemään kuvaa sivulta 62. Osoita kuvasta isä ja äiti. Selitä, että isä ja äiti ovat pyytäneet lapsia auttamaan puutarhassa, ja lapset sanoivat: ”Minä tottelen.” Osoita kuvasta lapset ja tähdennä, että he auttavat vanhempiaan.

Pyhien kirjoitusten kohta Kerro lapsille, että pyhistä kirjoituksista me opimme, että taivaallinen Isä ja Jeesus Kristus haluavat meidän tottelevan vanhempiamme. Avaa Raamattu kohdasta Ef. 6:1 ja lue: ”Lapset, olkaa vanhemmillenne kuuliaisia Herraa totellen, sillä se on oikein.” Kehota lapsia sanomaan: ”Minä tottelen.” (*Huom.* Voi olla, että osa lapsista varttuu isovanhempien tai muiden huoltajien hoivissa. Suhtaudu tämän oppiaiheen aikana sellaisiin tilanteisiin hienotunteisesti.)

Laulu Kehota lapsia nousemaan seisomaan. Laula laulu ”Äidin kutsuessa” (*Lasten laulukirja*, s. 71) tai sano sen sanat ja leiki se seuraavasti. Pyydä lapset mukaan.

Äidin kutsuessa (*pane kämmenet suun ympärille*)

Heti tottelen. (*juokse ääneti paikallasi*)

Kun kaiken aina hyvin teen, (*nyökkää*)

Olen iloinen.

Isän kutsuessa (*pane kämmenet suun ympärille*)

Heti tottelen. (*juokse ääneti paikallasi*)

Kun kaiken aina hyvin teen, (*nyökkää*)

Olen iloinen.



OPETUSVIHJEITÄ

Rakkaus: Pyri rakastamaan lastenhuoneessa olevia lapsia. ”Kun rakastamme niitä, joita opetamme, me rukoilemme heidän jokaisen puolesta. — Me suunnittelemme opettämme vastaamaan heidän tarpeitaan, vaikka se veisi enemmän aikaa ja voimia. Me panemme merkille, milloin he ovat poissa, ja huomaamme heidät, kun he ovat paikalla. Me tarjoamme apua silloin kun sitä tarvitaan.” (*Opettaminen, kutsumuksista suurin*, s. 31–32.)

Taivaan Isä siunaa (*halaa itseäsi*)
Päivän jokaisen. (*halaa edelleen itseäsi ja kääntyjile puolelta toiselle*)
Kun kaiken aina hyvin teen, (*nyökkää*)
Olen iloinen.

Kuva Näytä kuva Jeesuksesta sivulta 106. Kerro lapsille, että Jeesus totteli taivaallista Isää, ja Hän haluaa meidänkin tottelevan.

Lopetus Lausu todistuksesi siitä, että me olemme onnellisia, jos me tottelemme.

Rukous Pyydä yhtä lasta pitämään loppurukous.

VAPAAVALINTAISIA TOIMINTOJA

VALMISTAUTUMINEN *Esinetoimintaa varten:* Tuo laatikko, kori tai jokin muu säilytysastia,

jossa on muutamia esineitä, jotka suojaavat, kuten sateenvarjo, kengät, hattu, takki tai käsineet. Yritä tuoda niin monta, että niitä on ainakin yksi jokaisen lapsen pideltäväksi.

Käsinukketoimintaa varten: Kopioi ja leikkaa sivun 63 piirroset jokaiselle lapselle väritettäväksi. Liimaa tai teippaa ne tikkuihin tai paperipusseihin, niin että niistä tulee käsinukkeja.

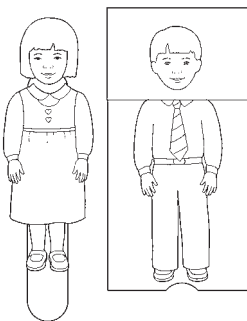

Roolileikki Sano ja tee lasten kanssa seuraavaa:

Äiti sanoo: "Mene pukemaan." Puetaanpa (*ole pukeutuviasi*).

Isä sanoo: "Pese kasvosi." Pestäänpä kasvomme (*ole peseviasi kasvosi*).

Tee samoin muiden puuhien kanssa, kuten "syö aamiainen", "mene nukkumaan" jne. Kiitä lapsia tottelemisesta.

Esinetoiminta Pyydä yhtä lasta valitsemaan yksi laatikossa olevista esineistä ja kokeilemaan sitä ylleen. Puhu lapsille siitä, millaisen suojan esine antaa (esimerkiksi kengät estävät jalkojamme likaantumasta tai vahingoittumasta, sateenvarjo estää meitä kastumasta sateessa tai suojaa helteeltä auringossa jne.). Selitä, että nämä esineet pitävät meidät turvassa. Me voimme myös olla turvassa ja onnellisia, kun me tottelemme vanhempiamme.

Käsinukketoiminta Anna lasten värittää valmistamasi käsinuket. Lue seuraavat tapaukset (tai keksi joitakin omia). Pyydä, että lapset antavat kunkin tapauksen jälkehen nukkejensa vastata: "Minä tottelen."

Äiti sanoo: "Olehan kiltti siskollesi." Mitä vastaat?

Isä sanoo: "On aika mennä nukkumaan." Mitä vastaat?

Isoäiti sanoo: "Tule syömään." Mitä vastaat?

Opettaja sanoo: "Valmistaudutaan rukoukseen." Mitä vastaat?

Jeesus sanoo: "Rakastakaa toisianne." Mitä vastaat?

Tämä toiminta sopii parhaiten vanhemmille lapsille.

OPETUSVIHJEITÄ

Rukous: Jos lapsi kaipaa apua rukoilemisessa, auta häntä lyhyin, yksinkertaisin lausein, jotka hän toistaa. Vanhemmat lapset kykenevät kenties rukoilemaan omin sanoin.

Kiitoksen saaminen on tärkeää lapsille. He ovat rakastavia ja haluavat tulla rakastetuiksi ja hyväksytyiksi. Rakenna heidän itseluottamustaan ja osoita rakastavasi heitä antamalla heille vilpittömästi kiitosta heidän tekemisistään aina kun vain mahdollista.

Kertaus: Kun lapset lähtevät lastenhuoneluokasta, auta heitä selittämään vanhemmilleen, mitä he ovat oppineet.

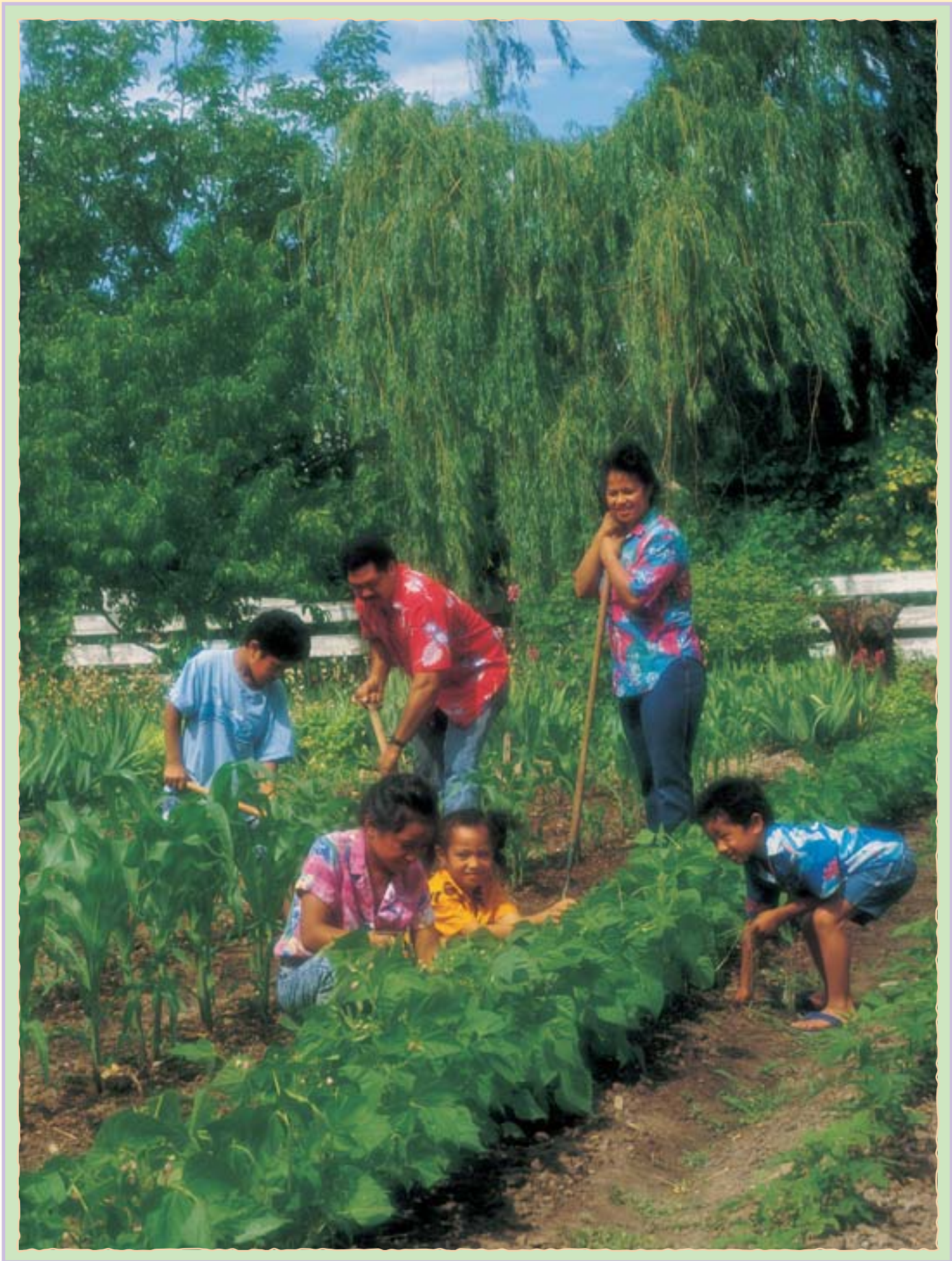

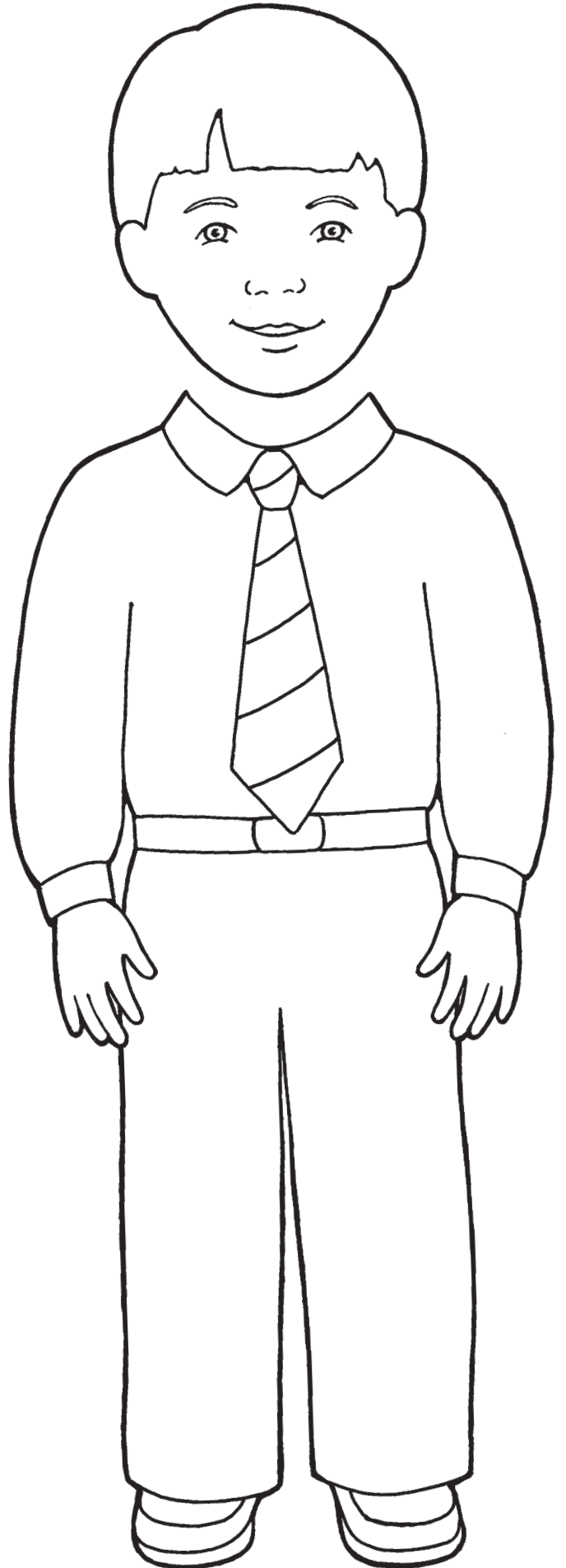
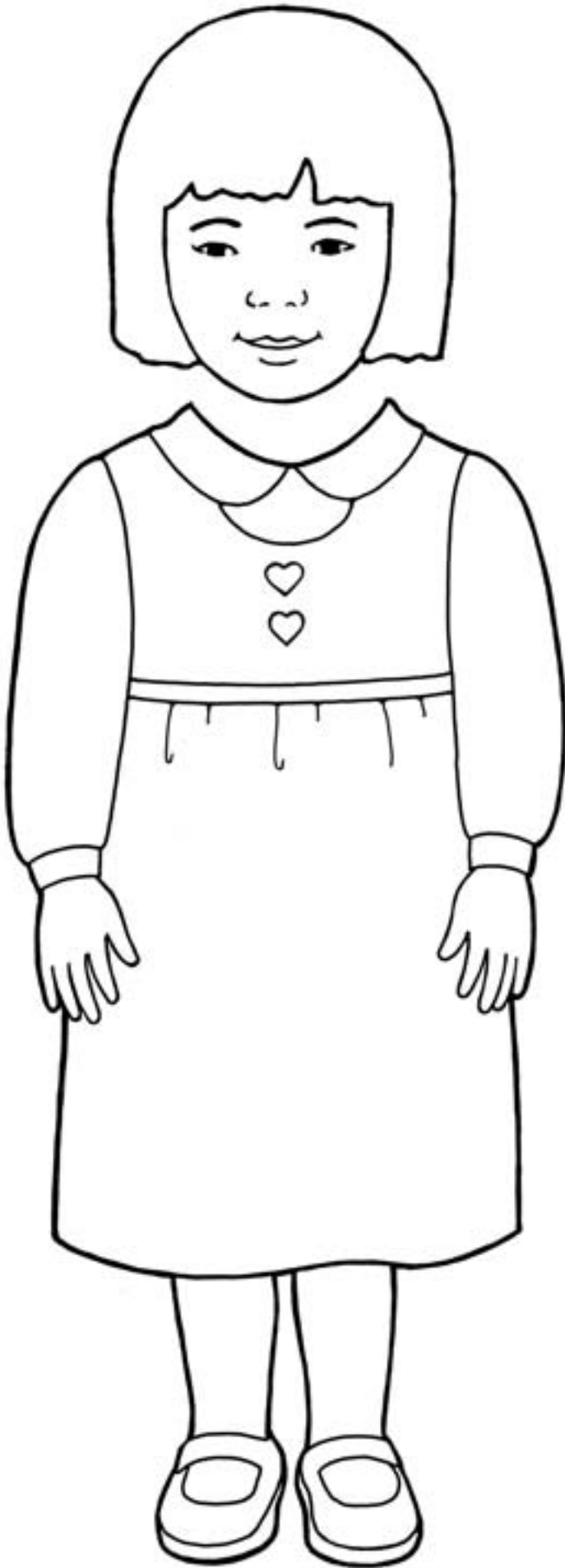

OPETTAJALLE TARKOITETTU JOHDANTO

Valmistaudu hengellisesti tämän oppiaiheen opettamiseen lukemalla ja pohtimalla seuraavaa:

Herra on käskenyt: ”Kiitä Herraa, Jumalaasi, kaikessa” (OL 59:7). Meidän tulee ilmaista Jumalalle, että arvostamme niitä monia siunauksia, joita Hän antaa meille. Meidän tulee olla kiitollisia myös vanhemmille, opettajille, ystäville ja muille, jotka auttavat meitä jollakin tavoin. (Ks. myös Ps. 100:3–4.)

VALMISTAUTUMINEN

- Lue Luuk. 17:11–19 ja valmistaudu esittämään lyhyesti kertomus kymmenestä spitaalisesta.
- Tuo mukanas Raamattu. Merkitse Luuk. 17:11–19, siten että voit löytää sen helposti.

OPPIMISTOIMINNAT

Aloita kokoamistoiminnalla. Katso ideoita sivulta 3.

Rukous Pyydä yhtä lasta pitämään alkurukous.

Opillinen opetus Kerro lapsille, että taivaallinen Isä on antanut meille monia siunauksia kuten ruumiimme, kasvit ja eläimet, perheemme ja kirkon. Selitä, että me voimme osoittaa rakkauttamme Häntä kohtaan sanomalla ”kiitos” ja että me voimme myös sanoa ”kiitos” perheellemme ja ystävillemme ja kelle tahansa, joka tekee meille jotakin ystävällistä.

Pyhien kirjoitusten kertomus Näytä sivulla 66 olevaa kuvaa. Osoita kuvasta Jeesus ja ihmiset, jotka olivat hyvin sairaita. Avaa Raamattu kohdasta Luuk. 17:11–19 ja esitä kertomus kymmenestä spitaalisesta. Alla on esimerkki:

Oli kerran kymmenen miestä, jotka olivat hyvin sairaita. Jeesus paransi heidät niin, että he tulivat terveiksi (*osoita kuvasta Jeesus*). He kaikki olivat hyvin onnellisia (*osoita kuvasta spitaaliset*). Mutta vain yksi mies sanoi Jeesukselle ”kiitos” (*osoita kuvasta kiitollinen spitaallinen*). Me osaamme sanoa ”kiitos” (*kehota lapsia sanomaan ”kiitos”*).

Kuva Näytä piirroksia sivulta 67. Kerro lapsille, että me osoitamme rakkauttamme taivaalliselle Isälle kiittämällä Häntä kaikesta, mitä Hän antaa meille. Osoita yhtä piirroksista ja kehoita lapsia tekemään siihen liittyvä liike (kuten kohottamaan kätensä pään yläpuolelle katoksi, näyttämään, miten puusta poimitaan hedelmä ja syödään se, miten pannaan kengät jalkaan jne.). Tee samoin jokaisen piirroksen kohdalla.

Laulu Laula tai sano ensimmäisen ja toisen säkeistön sanat laulusta ”Kiitos, Isä taivahan” (*Lasten laulukirja*, s. 15) ja leiki se seuraavasti. Pyydä lapset mukaan.

Kiitos, Isä taivahan. (*pane käsivarret ristiin*)

Kaiken meille annoithan. (*levitä kätesi*)

Silmät, korvat, kädet sain, (*osoita silmiä, korvia ja käsiä*)

Ruuan (*ole syövinäsi*) ja vaatteet Herraltain. (*näytä vaatteitasi*)



OPETUSVIHJEITÄ

Kokoamistoiminnat: Lapset tuntevat olonsa turvalliseksi, kun lastenhuoneessa on säännölliset rutiinit ja tutut tavat siirtyä toiminnasta toiseen. Ne auttaa heitä olemaan tarkkaavaisia ja olemaan mukana.

Kertomukset: Ole herkkä lasten kyvyille ymmärtää. Vältä vauvakielitä ja toisaalta sanoja, jotka ovat liian vaikeita. Sano esimerkiksi ”ihmiset, jotka olivat hyvin sairaita” äläkä käytä sanaa ”spitaaliset”.

Lopetus Pyydä lapsia sanomaan ”kiitos”. Kerro lyhyesti kiitollisuudestasi taivaallista Isää ja Jeesusta Kristusta kohtaan.

Rukous Pyydä yhtä lasta pitämään loppurukous.

VAPAAVALINTAISIA TOIMINTOJA

VALMISTAUTUMINEN *Kuvatoimintaa varten:* Tuo kuvia asioista, joista olet kiitollinen. Voit käyttää kuvia tästä oppikirjasta tai kirkon lehdistä tai piirtää niitä itse.

Väritystoimintaa ja yhdistämisleikkiä varten: Kopioi sivulta 67 piirroksia jokaiselle lapselle väritettäväksi. Tuo pieniä paperipaloja tai vastaavia, joita lapset voivat käyttää merkkeinä yhdistämisleikissä. Tuo niitä niin paljon, että jokainen lapsi saa ainakin neljä merkkiä.

Leikkiloru Kerro lapsille, että me olemme kiitollisia taivaalliselle Isälle ruumiistamme. Kehota lapsia nousemaan seisomaan ja leikkimään kanssasi seuraava loru. Keksi sanoihin sopivia liikkeitä.

Silmiä, nenääsi kosketa,
Koske myös korvia, varpaita.
Nosta sitten kätesi näin,
Vieläkin hiukan ylöspäin.
Vie nyt kätesi hiuksille,
Istahda hiljaa tuolille.

Osoita suutasi ja sano: ”Minä olen kiitollinen suustani.” Pyydä lapsia toistamaan lause ja liike. Tee samoin silmien, nenän, korvien, käsien ja jalkojen kohdalla. Kehota lapsia ehdottamaan asioita, joista he ovat kiitollisia, ja toista lause heidän mainitsemistaan asioista.

Kuvat Näytä lapsille tuomiasi kuvia ja selitä lyhyesti, miksi olet kiitollinen näistä asioista. Kehota lapsia sanomaan jokin asia, josta he ovat kiitollisia.

Värittäminen Anna lasten värittää kopio sivusta 67. Kun he värittävät, osoita piirroksista yksityiskohtia ja selitä lapsille, mitä he värittävät. Lue heille piirroksiin liittyvät sanat.

Yhdistämisleikki Anna jokaiselle lapselle neljä pientä paperipalaa. Ota esiin piirroksia sivulta 67, osoita niistä perhe ja lue lapsille kuvateksti. Kehota lapsia panemaan paperipala perheen kohdalle omassa paperissaan. Kehota heitä toistamaan kanssasi piirroksen lause. Tee samoin muiden piirrosten kohdalla.

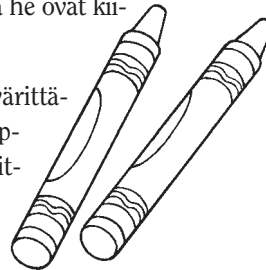

OPETUSVIHJEITÄ

Pienet lapset eivät kenties osallistu koko oppiaineen ajan. Rakkautta ja rohkaista voit kuitenkin opettaa heitä jäljittelemään sitä, mitä teet. Auta heitä sanomaan sopivissa kohtien ”kiitos”. Esimerkiksi voi olla voimallisin opetusväline. Lapset oppivat asenteita, käytöstä ja kieltä tarkkailemalla sinua. (Ks. *Opettaminen, kutsuksista suurin*, s. 109.)

Toistaminen auttaa lapsia oppimaan ja on heistä hauskaa. He haluavat kuulla samoja asioita yhä uudelleen. He voivat oppia lyhyitä lauseita, jotka ovat toistettavissa ja arvattavissa.



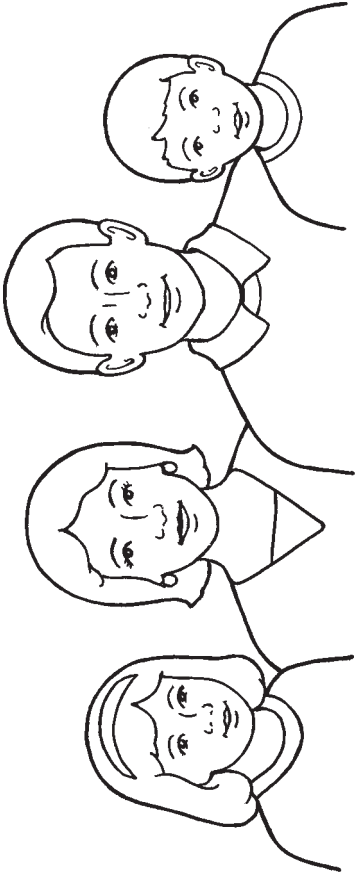

Minä olen kiitollinen
perheestäni.

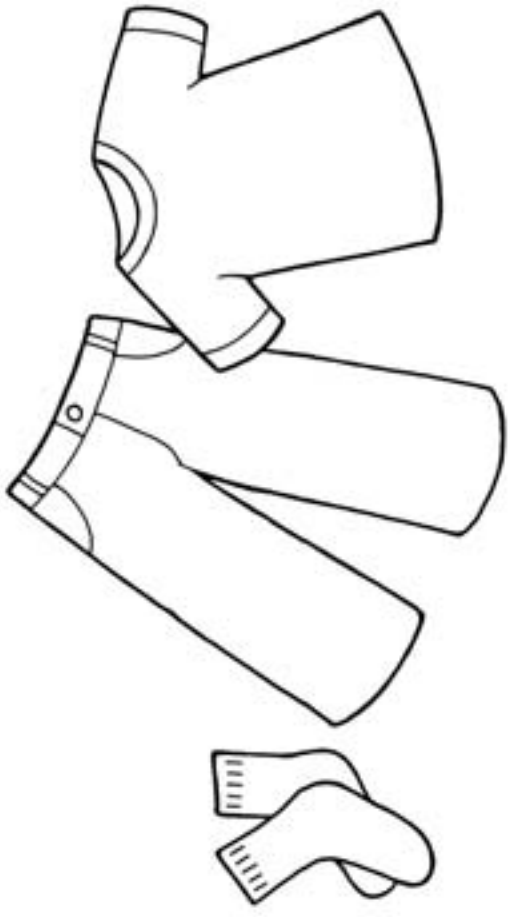

Minä olen kiitollinen
vaatteistani.

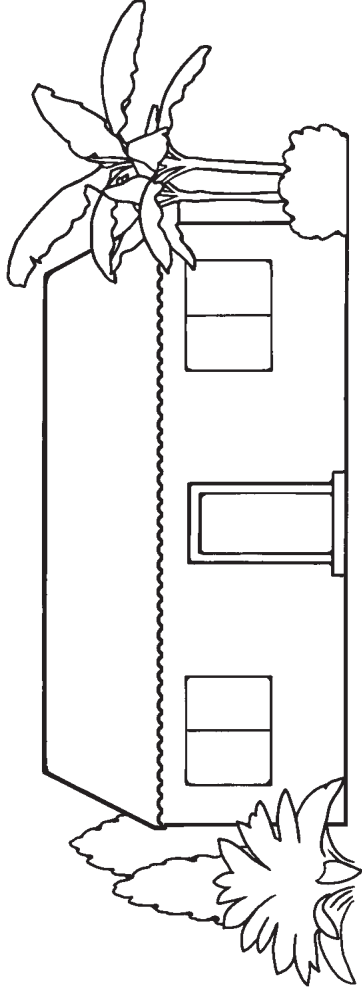

Minä olen kiitollinen
kodistani.

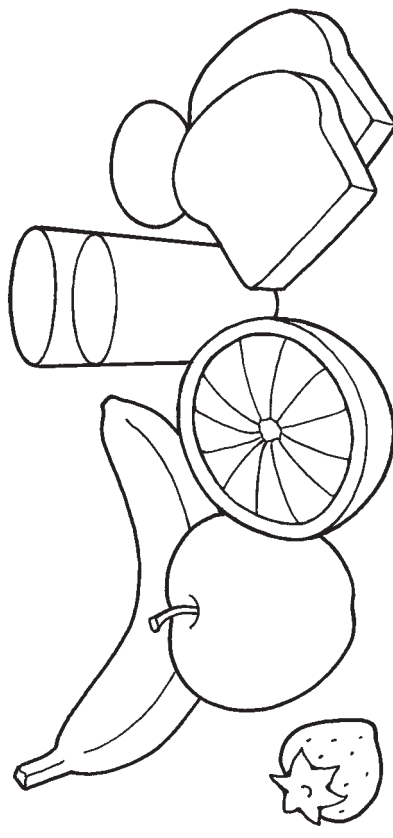

Minä olen kiitollinen ruoasta,
jota saan syödä.

OPETTAJALLE TARKOITETTU JOHDANTO

Valmistaudu hengellisesti tämän oppiaiheen opettamiseen lukemalla ja pohtimalla seuraavaa:

Aina kun teemme jotakin väärin tai teemme erehdyksen, meidän pitäisi myöntää virheemme ja yrittää korjata se (ks. Jaak. 5:16). Halukkuutemme nöyryä ja pyytää anteeksi voi pehmittää sydämiä ja valmistaa meitä tulemaan Kristuksen luokse (ks. 3. Nefi 12:23–24).

VALMISTAUTUMINEN

- Merkitse tästä oppikirjasta sivu 106, siten että voit löytää sen helposti.
- Lue 1. Nefi 17:7–8, 17–19, 49–55; 18:1. Valmistaudu esittämään lyhyesti kertomus siitä, kuinka Nefi ja hänen veljensä rakensivat laivaa.

OPPIMISTOIMINNAT

Aloita kokoamistoiminnalla. Katso ideoita sivulta 3.

Rukous Pyydä yhtä lasta pitämään alkurukous.

Kuva Näytä kuva Jeesuksesta Kristuksesta sivulta 106. Kerro lapsille, että Jeesus opetti meille, kuinka voimme olla onnellisia. Selitä, että ystävällisten sanojen sanominen voi tehdä meidät onnellisiksi ja se voi tehdä muut onnellisiksi. Kun me teemme väärin tai jotakin, mikä ei ole kilttiä, meidän pitää sanoa tämä ystävällinen sana: "Anteeksi." Kehota lapsia sanomaan sana "anteeksi".

Laulu Laula tai sano seuraavat sanat laulusta "Kuin Jeesus mä olla tahdon" (*Lasten laulukirja*, s. 40–41) ja leiki se esitetyllä tavalla. Pyydä lapset mukaan.

Jeesuksen lailla suo rakkautta. (*halaa itseäsi ja käänny puolelta toiselle*)

Kaikkien anna se tuntea. (*nyökkää*)

Ja hella ja lempeä ole sä vain. (*halaa itseäsi ja käänny puolelta toiselle*)

Niin opetti Jeesus ain. (*nyökkää*)

Pyhien kirjoitusten kertomus Näytä kuva Nefistä rakentamassa laivaa (s. 70) ja esitä kertomus siitä, kuinka Nefi ja hänen veljensä rakensivat laivaa. Alla on esimerkki: Tämä on Nefi (*osoita kuvasta keskellä oleva Nefi*). Herra käski Nefiä rakentamaan laivan. Laiva on suuri vene (*osoita kuvasta laiva*). Nämä ovat Nefin veljet (*osoita kuvasta heidät*). Muutamat heistä puhuivat rumasti Nefille eivätkä auttaneet häntä rakentamaan laivaa. Nefi oli surullinen (*pyydä lapsia näyttämään surullisilta*). Myöhemmin Nefin veljet olivat pahoillaan ja auttoivat häntä rakentamaan laivan. Sitten kaikki olivat taas iloisia (*pyydä lapsia näyttämään iloisilta*).

Muistuta lapsille, että kun me sanomme "anteeksi", me voimme olla onnellisia ja auttaa muita olemaan onnellisia. Kehota lapsia sanomaan sana "anteeksi".



OPETUSVIHJEITÄ

Laulut: Auttaaksesi lapsia oppimaan jonkin laulun laula lyhyt osa säkeestä ja pyydä lapsia toistamaan se perässäsi. Pyydä heitä sitten toistamaan koko säe ja sitten koko laulu.

Kertomukset: Lapset oppivat toistamalla. Esitä milloin tahansa lastenhuoneluokan aikana uudelleen kertomuksia, joista lapset pitävät. Se on hauska tapa kerrata lasten kanssa sitä, mitä he ovat oppineet.

Näytteleminen Pyydä lapsia näyttämään, miten he auttavat Nefiä rakentamaan laivaa – kaatavat puita, kantavat niitä rannalle, hakkaavat nauvoja puuhun ja nostavat purjeita. Tee liikkeitä ja ääniä ja liiku auttaaksesi lapsia tulemaan mukaan.

Lopetus Lausu todistuksesi siitä, että me voimme olla onnellisia, kun me sanomme ”anteeksi”.

Rukous Pyydä yhtä lasta pitämään loppurukous.

VAPAAVALINTAISIA TOIMINTOJA

VALMISTAUTUMINEN *Arvausleikkiä varten:* Kopioi sivu 71 ja leikkaa irti yksi ympyröistä. Väritä se halutessasi. Tuo kolme nenäliinaa tai pientä kangaspalaa.

Ranneketoimintaa varten: Kopioi ja leikkaa ympyrät sivulta 71, niin että jokainen lapsi saa omansa. Tee jokaisen ympyrän yläreunaan reikä ja pujota siitä lanka tai naru ja sido rannekkeeksi tai kaulakoruksi jokaiselle lapselle.

Arvausleikki Pane lattialle kolme nenäliinaa. Pyydä lapsia peittämään silmänsä, kun piilotat yhden nenäliinan alle kasvot, jotka olet leikannut paperista. Pyydä lapsia nostamaan vuorotellen nenäliinoja, kunnes he löytävät kasvot. Lue sitten heille kuvateksti ja kehoita heitä toistamaan se kanssasi. Tee samoin, kunnes jokainen halukas lapsi on saanut vuoron.

Kertomukset Esitä joitakin yksinkertaisia kertomuksia auttaaksesi lapsia sanomaan ”anteeksi”, kuten:

- Tyttö otti veljensä leluun. Veli oli surullinen (*pyydä lapsia näyttämään surullisilta*). Sitten tyttö sanoi ”anteeksi” ja antoi leluun takaisin (*pyydä lapsia sanomaan ”anteeksi”*). Hänen veljensä oli iloinen (*pyydä lapsia hymyilemään!*)
- Poika juoksi ja törmäsi siskoonsa. Hänen siskonsa oli surullinen (*pyydä lapsia näyttämään surullisilta*). Sitten poika sanoi ”anteeksi” (*pyydä lapsia sanomaan ”anteeksi”*). Hänen siskonsa oli iloinen (*pyydä lapsia hymyilemään!*)

Tee samoin muiden esimerkkien kohdalla.

Rannekkeet Anna kullekin lapselle ranneke tai kaulakoru pidettäväksi. Lue heille piirroksen sanat.

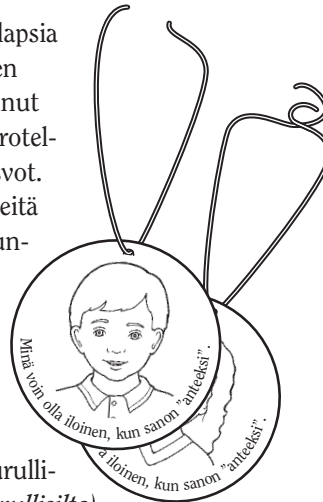

OPETUSVIHJEITÄ

Kuvaelmat: Pyhien kirjoitusten kertomusten esittäminen auttaa lapsia ymmärtämään ja muistamaan sen, mitä yrität opettaa. (Ks. *Opettaminen, kutsumuksista suurin*, s. 164.)

Lisäaineisto: Käytä lastenhuoneluokassa vain kirkon julkaisemaa aineistoa. Jos tarvitset lapsille enemmän puuhaa, valitse kertomuksia, pelejä, käsinukkeja tai väritystoimintoja tästä oppikirjasta tai kirkon lehdistä. Voit käyttää näitä toimintoja niin usein kuin haluat, ja voit opettaa oppi aiheen kahtena tai kolmena viikkona peräkkäin.

Toistaminen: Jos lapset kuulevat lauseen moneen kertaan, siitä tulee osa heidän kuulosanavarastoaan. Jos he sanovat lauseen moneen kertaan, siitä voi tulla osa heidän puheosanavarastoaan.

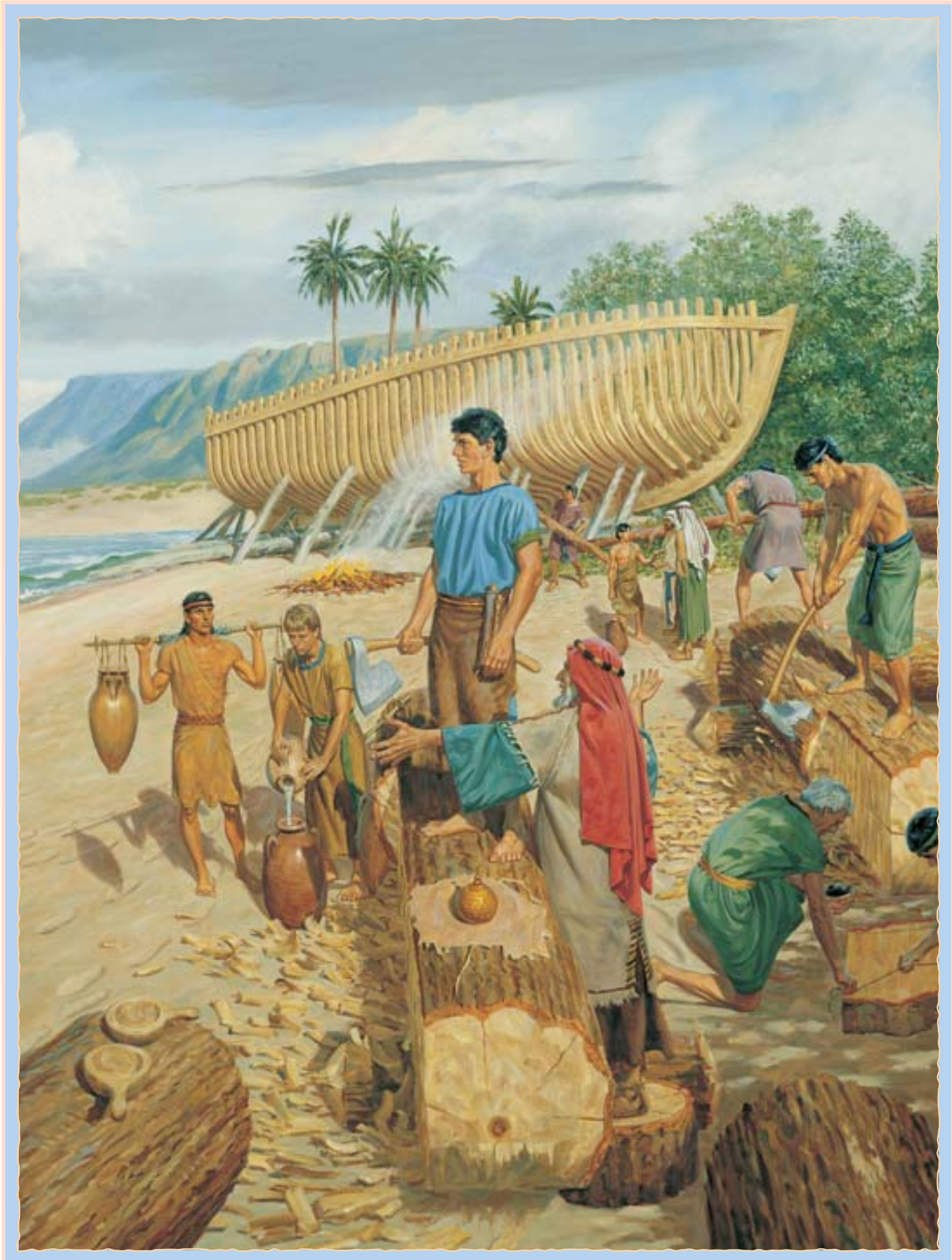



17

MINÄ JAAN OMASTANI

OPETTAJALLE TARKOITETTU JOHDANTO

Valmistaudu hengellisesti tämän oppiaiheen opettamiseen lukemalla ja pohtimalla seuraavaa: Jeesuksen Kristuksen todelliset seuraajat on aina tunnettu heidän halukkuudestaan jakaa muiden kanssa sitä, mitä heillä on (ks. esim. Ap. t. 2:44–45; Moosia 18:28; 4. Nefi 3). Näkemällä siunauksemme yhteisinä avuntarvitsijoiden kanssa me tunnustamme, että olemme saaneet siunauksemme Jumalalta, ja osoitamme rakkauttamme kaikkia Hänen lapsiaan kohtaan.

VALMISTAUTUMINEN

Tuo mukiasi jokin yksinkertainen esine, jota voit käyttää havainnollistamaan jakamista tai antamista (voit myös käyttää jotakin lastenhuoneessa olevaa tavaraa kuten jotakin lelua tai kirjaa).

OPPIMISTOIMINNAT

Aloita kokoamistoiminnalla. Katso ideoita sivulta 3.

Rukous Pyydä yhtä lasta pitämään alkurukous.

Laulu Laula tai sano seuraavat sanat laulusta ”Kuin Jeesus mä olla tahdon” (*Lasten laulukirja*, s. 40–41) ja leiki se esitetyllä tavalla. Pyydä lapset mukaan.

Jeesuksen lailla suo rakkautta. (*halaa itseäsi ja käänny puolelta toiselle*)

Kaikkien anna se tuntea. (*nyökkää*)

Ja hellä ja lempeä ole sä vain. (*halaa itseäsi ja käänny puolelta toiselle*)

Niin opetti Jeesus ain. (*nyökkää*)

Kerro lapsille, että taivaallinen Isä haluaa, että me olemme ystävällisiä toisillemme. Selitä, että kun me jaamme muiden kanssa sen, mitä meillä on, me olemme ystävällisiä.

Havaintoesitys Kerro lapsille, että harjoittelette kohta omastanne jakamista. Näytä heille, kuinka jaetaan, sanomalla: ”Minä jaan omastani”, kun annat toiselle lastenhuoneen johtohenkilölle tuomasi esineen. Tähdennä onnellisuutta, jonka omastaan jakaminen tuo. Kehota lapsia sanomaan: ”Minä jaan omastani.”

Kuvat Näytä ensimmäinen kuva sivulta 74. Osoita vasemmalla olevaa tyttöä ja kerro lapsille, että tytöllä on nukke, jolla hän leikkii mielellään. Kun tytön ystävä tulee leikkimään, tyttö sanoo: ”Minä annan sinun leikkiä nukellani.” Näytä kuvasta, että molemmat tytöt ovat iloisia. Kehota lapsia sanomaan: ”Minä jaan omastani.”

Näytä toinen kuva sivulta 74. Osoita oikealla olevaa poikaa ja kerro lapsille, että poika leikkii mielellään leluillaan. Kun pojan ystävä tulee leikkimään, poika sanoo: ”Minä jaan leluni sinun kanssasi.” Selitä, että nyt he molemmat ovat iloisia. Kehota lapsia sanomaan: ”Minä jaan omastani.”



OPETUSVIHJEITÄ

Omastaan jakaminen on pienille lapsille usein vaikeaa. He oppivat esimerkiksi näytä heille oppiaiheen ja koko lastenhuoneluokan aikana, kuinka jaat, ja anna heidän sitten harjoitella sitä. (Ks. *Opettaminen, kutsumuksista suurin*, s. 160–161.) Jos he ovat haluttomia, näytä vain uudelleen äläkä pakota heitä jakamaan.

Laulu Laula lauluun ”Hauskaa niin” (*Lasten laulukirja*, s. 129) seuraavat sanat tai sano ne, kun olet jakavinasi jotakin lasten kanssa. Pyydä lapset mukaan.

Jakaminen on hauskaa niin,
On se niin, se niin, se niin!
Jakaminen on hauskaa niin,
Se niin, se niin, se niin!

Lopetus Kerro lapsille ilosta, jota tunnet, kun jaat omastasi muille. Selitä, että taivaallinen Isäkin tuntee iloa, kun me jaamme omastamme.

Rukous Pyydä yhtä lasta pitämään loppurukous.

VAPAAVALINTAISIA TOIMINTOJA

VALMISTAUTUMINEN *Piirrostoimintaa varten:* Kopioi sivu 75 jokaiselle lapselle väritettäväksi.

Kuutioleikkiä varten: Kopioi ja leikkaa piirros sivulta 75. Väritä se halutessasi. Taita katkoviivoja pitkin ja teippaa tai liimaa kielekkeet niin että muodostuu kuutio.

Piirros Näytä piirros sivulta 75 ja anna jokaiselle lapselle kopio siitä. Osoita piirroksesta hymyilevä poika ja selitä, että me voimme jakaa iloa. Kehota lapsia näyttämään hymyilevä poika omasta paperistaan. Tee samoin muiden piirroksen kuvien kohdalla.

Kuutioleikki Vieritä tekemääsi kuutiota. Pyydä lapsia tekemään joitakin yksinkertaisia liikkeitä, jotka sopivat kuutiosta olevaan kuvaan.

Kehota sitten lapsia sanomaan kanssasi: ”Minä jaan [iloni, leluni, ruoastani jne.]”

Kun esiin tulee se kuution sivu, jossa on vain sanat ”Minä jaan”, pyydä lapsia taputtamaan käsiään ja sanomaan: ”Minä jaan”. Tehkää näin, kunnes jokainen lapsi on saanut vuoron vierittää kuutiota.



Leikkiloru Leiki seuraava loru ja pyydä lapset mukaan:

Jeesuksen lailla tahdon
Mä auttaa, rakastaa. (*halaa itseäsi*)
Jaan iloni, (*osoita suuta ja hymyile*)
Jaan leluni. (*ole antavinasi pois jokin lelu*)
Niin Jeesus haluaa.

OPETUSVIHJEITÄ

Kopioiden tekeminen: Jos sinulla ei ole käytössäsi kopiokonetta, voit panna valkoisen paperin piirrosten päälle ja jäljentää ne lyijy- tai mustekynällä. Sinun ei tarvitse jäljentää kaikkia yksityiskohtia. Jäljennä vain ääriviivat ja muutama yksityiskohta piirrosten tunnistamiseksi.

Kuutioleikki: Jos lastenhuone-luokassasi on paljon lapsia, voit halutessasi vierittää itse kuutiota joka kerta sen sijaan että antaisit lasten tehdä niin vuorotellen.

Leikkilorut: Lapset nauttivat loruista ja lauluista, joita leikitään yksinkertaisin liikkein. Voit käyttää kirkon hyväksymiä leikkiloruja auttaaksesi lapsia tuntemaan itsensä tervetulleiksi, valmistautumaan rukoukseen, oppimaan evankeliumin periaatteita tai osallistumaan oppiaiheseen.



Minä jaan värikyniä.

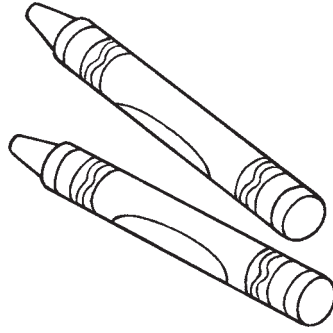

Minä jaan leluja.

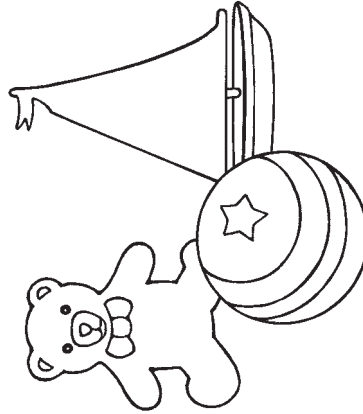

Minä jaan iloa.

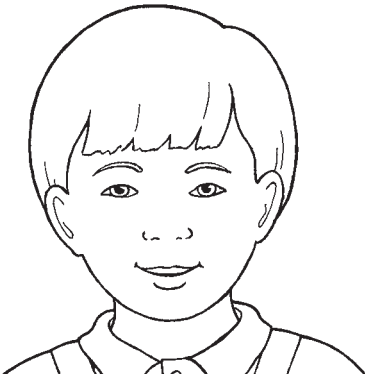

**Minä
jaan**

Minä jaan ruoastani.

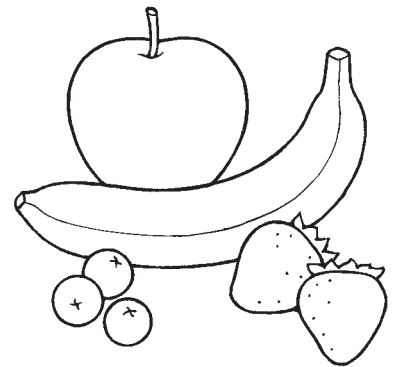

Minä jaan kirjoja.

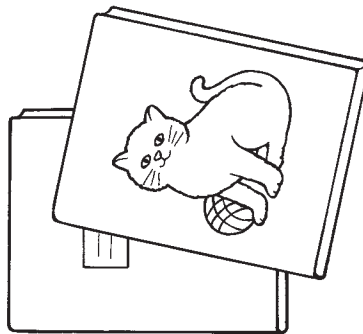

OPETTAJALLE TARKOITETTU JOHDANTO

Valmistaudu hengellisesti tämän oppiaiheen opettamiseen lukemalla ja pohtimalla seuraavaa:

Muiden rakastaminen, jopa niiden, jotka ovat ehkä erilaisia kuin me, on yksi tärkeimmistä tavoista, joilla me voimme seurata Vapahtajaa Jeesusta Kristusta (ks. Joh. 13:34–35). Me osoitamme rakkauttamme muita kohtaan olemalla heille ystävällisiä, kuuntelemalla heitä, lohduttamalla heitä ja palvelemalla heitä. (Ks. Matt. 25:34–40; Moosia 18:8–9.)

VALMISTAUTUMINEN

- Lue Luuk. 10:25–37 ja valmistaudu esittämään hyvin yksinkertaisesti kertomus laupiaasta samarialaisesta.
- Tuo mukanaasi Raamattu.
- Merkitse tästä oppikirjasta sivu 74, siten että voit löytää sen helposti.

OPPIMISTOIMINNAT

Aloita kokoamistoiminnalla. Katso ideoita sivulta 3.

Rukous Pyydä yhtä lasta pitämään alkurukous.

Kuvat Näytä kuvat sivulta 74. Selitä, että näissä kuvissa olevat lapset leikkivät kiltisti yhdessä. Kun me olemme kilttejä toisille, me osoitamme heille rakkautta.

Laulu Laula laulu ”Jokaista tulee rakastaa” (*Lasten laulukirja*, s. 39) tai sano sen sanat ja leiki se seuraavasti. Pyydä lapset mukaan.
 Jeesus sanoi: Jokaista (*levitä kädet*)
 Tulee rakastaa.
 Rakastava sydän myös (*pane käsi sydämen päälle*)
 Rakkautta saa. (*halaa itseäsi*)

Pyhien kirjoitusten kertomus Näytä kuva laupiaasta samarialaisesta sivulta 78. Avaa Raamattu ja kerro lapsille, että aiot kertoa heille siitä, mitä Jeesus kertoi muiden rakastamisesta. Esitä kertomus laupiaasta samarialaisesta helpotajuisella kielellä. Alla on esimerkki:

Eräänä päivänä maassa makasi mies (*osoita kuvasta loukkaantunut mies*). Häneen oli sattunut pahasti. Kaksi miestä käveli ohi. He näkivät miehen mutta eivät auttaneet häntä. Tuli kolmas mies (*osoita kuvasta laupias samarialainen*). Hän näki miehen, joka makasi maassa, ja auttoi häntä. Hän osoitti rakkautta.

Roolileikki Kerro lapsille, että Jeesus sanoi, että meidänkin pitää osoittaa rakkautta. Kehota heitä lähtemään leikisti kävelyllä ja anna heille tilaisuuksia näyttää, miten he osoittavat rakkautta muille. Esimerkiksi:

Lähdetään kävelyllä (*kävele paikallasi*). Katsokaa, tuolla on ystävä, joka on kaatunut. Autetaan ystävä jaloilleen (*ole auttavinasi ystävä jaloilleen*). Jatketaan kävelemistä. Näemme ystävän, joka on janoissaan. Annetaan ystävällemme vettä (*ole antavinasi juotavaa*). Jatketaan kävelemistä. Näemme äidin ja isän. Annetaan heille halaus



OPETUSVIHJEITÄ

Valmistautuminen: ”Kun opetamme evankeliumia, meidän tulee nöyrästi tunnustaa, että Pyhä Henki on todellinen opettaja. Meidän etuoikeutemme on palvella välikappaleina, joiden kautta Pyhä Henki voi opettaa, todistaa, lohduttaa ja innoittaa. Meidän pitää sen vuoksi tulla kelvolliseksi saamaan Henki — —. Kun valmistaudut hengellisesti ja tunnustat Herran opetuksesi, sinusta tulee välikappale Hänen käsissään. Pyhä Henki antaa voiman sanoillesi.” (*Opettaminen, kutsumuksista suurin*, s. 41.)

Pyhät kirjoitukset: Käytä pyhiä kirjoituksia kun opetat lapsia. Kun esität kertomuksen pyhistä kirjoituksista, näytä kohta, jossa kertomus on. Opetä lapsia arvostamaan ja kunnioittamaan pyhiä kirjoituksia.

ja sanotaan: ”Minä rakastan sinua” (*halaa itseäsi ja sano: ”Minä rakastan sinua”*).

Lopetus Kerro lapsille vilpittömästi, että rakastat heitä. Kerro heille, kuinka onnellinen olet, kun osoitat rakkautta muille.

Rukous Pyydä yhtä lasta pitämään loppurukous.

VAPAAVALINTAISIA TOIMINTOJA

VALMISTAUTUMINEN *Pyhien kirjoitusten toimintaa varten:* Tuo mukanas Raamattu.

Merkitse Joh. 15:12, niin että löydät sen helposti.

Väritystoimintaa ja sydänleikkiä varten: Kopioi sivulta 79 piirros jokaiselle lapselle väritettäväksi.

Pyhien kirjoitusten kohta Kerro lapsille, että me opimme pyhistä kirjoituksista, että Jeesus opetti meitä rakastamaan toisiamme. Lue Joh. 15:12 ja leiki se seuraavasti. Pyydä lapset mukaan.

Minun käskyni on tämä:

rakastakaa toisianne (*pane molemmat kädet sydämen päälle*), niin kuin minä olen rakastanut teitä (*levitä kätesi*).

Värittäminen Anna lasten värittää kopio piirroksista sivulla 79.

Kun he värittävät, auta heitä ymmärtämään, että me kaikki olemme Jumalan lapsia ja jokainen meistä on tärkeä. Muistuta heille, että taivaallinen Isä ja Jeesus haluavat, että me rakastamme jokaista.



Sydäntoiminta Lue seuraavat esimerkit (tai keksi omiasi) ja kysy: ”Osoittaako tämä rakkautta?” Pyydä lapsia jokaisen esimerkin jälkeen nostamaan paperisydämensä ja sanomaan: ”Rakkautta.”

Kun autat siivoamisessa.

Kun sanot ”anteeksi” ja ”kiitos”.

Kun annat toisten leikkiä lelullasi.

Kun autat lasta, joka on satuttanut itsensä.

Kiitä lapsia osallistumisesta. Tämä toiminta sopii parhaiten vanhemmille lapsille.

OPETUSVIHJEITÄ

Lopetus: Hymyile, kun kerrot lapsille, että rakastat heitä. Katso heitä silmiin. Kasvonilmeesi ja eleesi kertovat lapsille jopa enemmän kuin sanasi.

Värittäminen: Pienet lapset eivät ehkä pysty värittämään ääriviivojen mukaan. Heitä saattaa kiinnostaa vain muutamien viivojen tekeminen sivulle. Kiitä iloisesti heitä siitä, mitä he ovat saaneet aikaan, aläkä pyydä heitä värittämään tietyllä tavalla. Tämän oppikirjan piirrosten tarkoituksena on antaa lapsille kuvallinen esitys oppiaineen periaatteista.



Minä rakastan muita

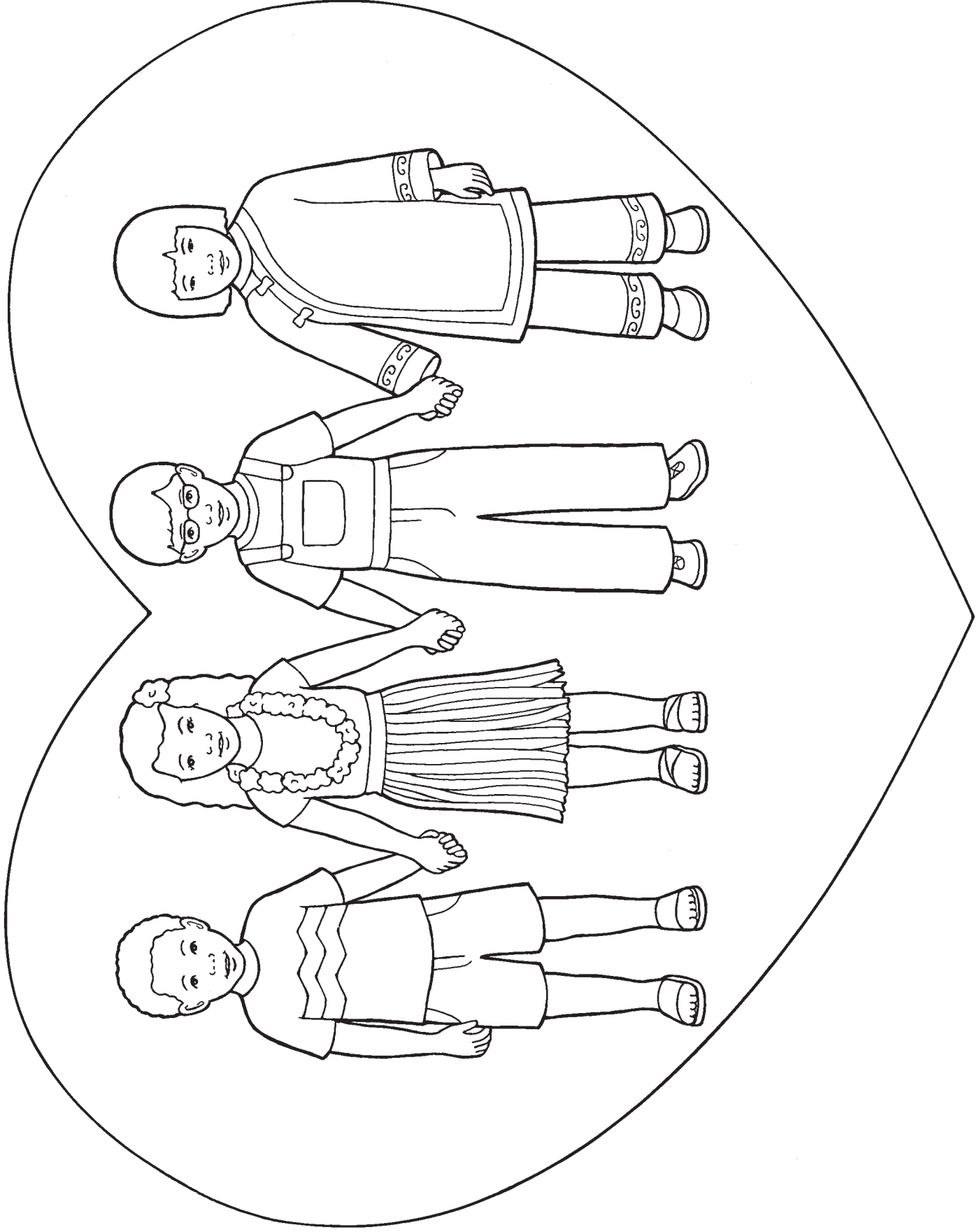

OPETTAJALLE TARKOITETTU JOHDANTO

Valmistaudu hengellisesti tämän oppiaiheen opettamiseen lukemalla ja pohtimalla seuraavaa:

Taivaallinen Isämme haluaa meidän olevan onnellisia. Hänen meitä varten laatimaansa suunnitelmaa sanotaan usein suureksi onnensuunnitelmaksi (ks. Alma 42:8). Vaikka vastoinkäymiset ovat tärkeä osa elämää, me voimme valita myönteisen suhtautumistavan, ja iloinen asenteemme voi auttaa muitakin olemaan myönteisempiä.

OPPIMISTOIMINNAT

Aloita kokoamistoiminnalla. Katso ideoita sivulta 3.

Rukous Pyydä yhtä lasta pitämään alkurukous.

Kertomus Pyydä yhtä lasta pitelemään kuvaa sivulta 82. Esitä seuraava kertomus: Maria ja hänen äitinsä olivat lähdössä kävelylle (*osoita kuvasta Maria ja äiti*). Jotkut ihmiset, joiden ohitse he kulkivat, olivat otsa kurtussa (*pyydä lapsia kurtistamaan otsaansa*). Maria kysyi äidiltä: ”Mitä varten ihmiset ovat niin surullisia?” Äiti vastasi: ”En tiedä, mutta ehkä me voimme hymyillä heille ja auttaa heitä olemaan iloisia.” Kun he kävelivät eteenpäin, Maria näki naisen, joka tuli heitä vastaan. Maria hymyili aurinkoisimman hymynsä (*kehota lapsia hymyilemään aurinkoisinta hymyään*). Kun nainen näki Marian iloiset kasvat, hänkin hymyili. Maria sanoi: ”Se toimi!” Äiti sanoi: ”Kun me päätämme olla iloisia, se auttaa muitakin olemaan iloisia.” Pyydä lapsia hymyilemään sinulle. Kerro heille, että heidän hymynsä auttaa kaikkia tuntemaan olonsa iloiseksi. Kehota lapsia sanomaan ”iloinen”.

Laulu Laula laulu ”Hapannaama” (*Lasten laulukirja*, s. 128) tai sano sen sanat ja leiki se seuraavasti. Pyydä lapset mukaan.
Happaman kun naaman näin, (*vedä suupielet alaspäin*)
Säikähtänyt en. (*pudista päätäsi puolelta toiselle*)
Käänsin sen vain oikein päin
Ja nauroin kanssa sen. (*vedä suupielet hymyyn*)
Hapan naama harmittaa, (*vedä suupielet alaspäin*)
Elon synkistää.
Hymy kasvat kirkastaa, (*vedä suupielet hymyyn*)
Siis lapset, hymyilkää. (*nyökkää*)

Leikki Pyydä lapsia seisomaan piirissä. Kerro heille, että harjoittelette kohta ilon jakamista. Seiso jonkun lapsen edessä ja hymyile hänelle. Kehota lasta hymyilemään. Sano sitten: ”Jaetaan iloa.” Tartu lasta kädestä, mene toisen lapsen luo ja hymyile. Kehota uutta lasta tarttumaan ensimmäisen lapsen käteen ja jakamaan ilo jonkun toisen lapsen kanssa. Jatkaa, kunnes kaikki lapset pitävät toisiaan kädestä.



OPETUSVIHJEITÄ

Laulut: Lapset pitävät siitä, mitä he ovat nähneet tai kuulleet aiemmin. Laula tässä oppiaiheessa tai aiemmissa oppiaiheissa olleita lauluja milloin tahansa lastenhuoneluokan aikana. Tämä kertaaminen auttaa heitä oppimaan laulut ja muistamaan opettamasi evankeliumin periaatteet.

Leikki: Kuten kaikki muutkin toiminnot, sovita tämä leikki lastenhuoneluokaksi kokoon. Jos lapsia on paljon, voit halutessasi jakaa ilon parin kolmen lapsen kanssa kerrallaan.

Lopetus Kerro lapsille, että kun me päätämme olla iloisia, me voimme auttaa muitakin tuntemaan itsensä iloiseksi. Kehota lapsia sanomaan: ”Minä voin olla iloinen!”

Rukous Pyydä yhtä lasta pitämään loppurukous.

VAPAAVALINTAISIA TOIMINTOJA

VALMISTAUTUMINEN *Kertaustoimintaa varten:* Merkitse tästä oppikirjasta sivu 67, siten että voit löytää sen helposti. Tuo kuvia asioista, joista olet kiitollinen. Voit käyttää kuvia tästä oppikirjasta tai kirkon lehdistä tai piirtää niitä itse.

Piirrostoimintaa varten: Kopioi sivulta 83 piirros jokaiselle lapselle väritettäväksi.

Laulu Laula laulu ”Jos sull lysti on” (*Lasten laulukirja*, s. 125) tai sano sen sanat ja leiki se seuraavasti. Pyydä lapset mukaan.

Jos sull lysti on, niin kätes yhteen lyö. (*tap, tap*)

Jos sull lysti on, niin kätes yhteen lyö. (*tap, tap*)

Jos sull lysti on ja tiedät sen,

Niin varmaan myöskin näytät sen. (*hymyile, näytä kasvoja*)

Jos lysti on, niin kätes yhteen lyö. (*tap, tap*)

Toista ja korvaa ”kätes yhteen lyö” muilla liikkeillä, kuten ”käänny ympäri”, ”tömistele näin” jne.

Leikkiloru Leiki seuraava loru ja pyydä lapset mukaan:

Hymyily tarttuu, tiedän sen. (*vedä suupielet hymyyn*)

Kun olen allapäin, (*vedä suupielet alaspäin*)

Niin toisille mä hymyilen, (*vedä suupielet hymyyn*)

Ja surut haihtuu näin! (*pane molemmat kädet sydämelle*)

Kertaus Kertaa kaksi kuvatoimintaa oppiaiheesta 15 (s. 64 ja 65). Selitä, että kun muistamme kaikki ne hienot asiat, jotka taivaallinen Isä on antanut meille, voimme tuntea itsemme onnellisiksi.

Piirros Anna jokaiselle lapselle kopio hymyilevistä/murjottavista kasvoista sivulta 83. Kehota lapsia katsomaan piirrostaan, kun laulatte jälleen laulun ”Hapannaama”. Auta heitä kääntämään kasvot murjotuksesta hymyyn oikeissa kohdin laulua.

OPETUSVIHJEITÄ

Vapaavalintaiset toiminnot:

Jotta lasten kiinnostus säilyisi ja he osallistuisivat aktiivisesti, käytä vaihtelevia opetusmenetelmiä: vuorottain kertomuksia, laulamista, leikkiloruja, leikkejä ja liikkeitä. Suunnittele käyttäväsi kuhunkin toimintaan korkeintaan pari kolme minuuttia. (Ks. *Opettaminen, kutsumuksista suurin*, s. 72, 89–90.)

Kertaus: Toista aiempien oppi-aiheiden toimintoja niin usein kuin haluat. Toistaminen on lapsista hauskaa, ja se auttaa heitä oppimaan.



Minä voin olla onnellinen

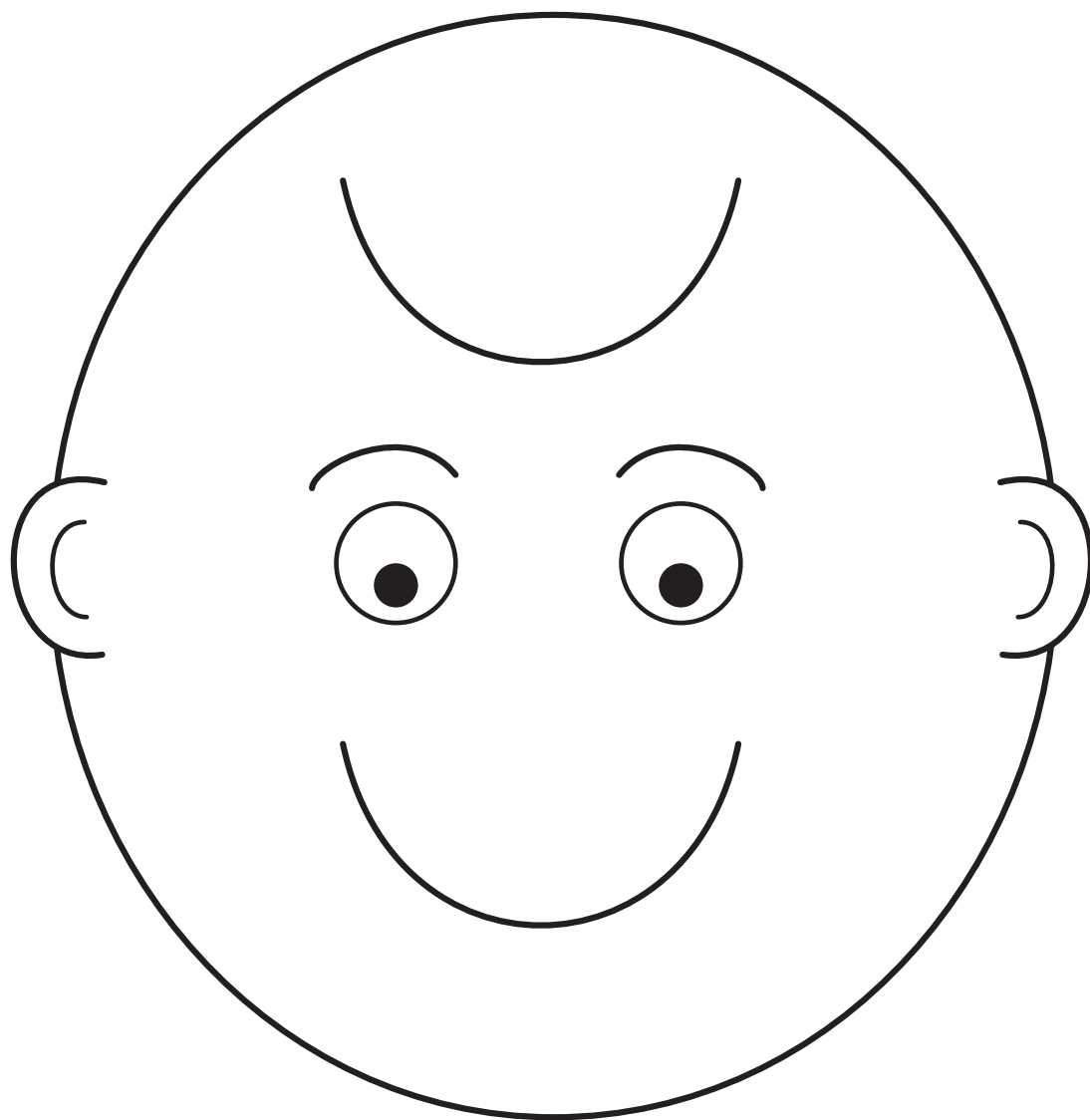

OPETTAJALLE TARCOITETTU JOHDANTO

Valmistaudu hengellisesti tämän oppiaiheen opettamiseen lukemalla ja pohtimalla seuraavaa:

Kunnioitus on syvän arvannon ja rakkauden asenne taivaallista Isää ja Jeesusta Kristusta kohtaan. Se on paljon enemmän kuin sitä, että on ääneti ja istuu hiljaa oppiaiheen aikana, vaikka kunnioituksemme näkykin usein siinä, miten käyttäydymme kirkossa ja muissa pyhissä paikoissa. Kun pyrimme olemaan kunnioittavampia, tunnemme Pyhän Hengen vaikutuksen elämässämme voimakkaammin. (Ks. OL 63:64; 84:54; 109:21.)

OPPIMISTOIMINNAT

Aloita kokoamistoiminnalla. Katso ideoita sivulta 3.

Rukous Pyydä yhtä lasta pitämään alkurukous.

Kuva Näytä kuva sivulta 86. Kerro lapsille, että tämä perhe on kirkossa ja että he ovat kunnioittavia. Kehota lapsia sanomaan ”kunnioittava”. Selitä, että se, että on kunnioittava, tarkoittaa sitä, että ajattelee hiljaa mielessään taivaallista Isää ja Jeesusta Kristusta. Näytä kuvasta, mitä perheenjäsenet tekevät osoittaakseen, että he ovat kunnioittavia. Kiinnitä erityisesti huomiota kuvassa oleviin lapsiin.

Harjoittelu Auta lapsia ymmärtämään, että kun me tulemme kirkkoon, me voimme osoittaa rakastavamme taivaallista Isää ja Jeesusta olemalla kunnioittavia. Kuvaile joitakin tapoja, joilla me osoitamme kunnioitusta kirkossa, ja harjoittele niitä lasten kanssa. Esimerkiksi:

- Me puhumme hiljaisella äänellä. (*harjoitelkaa puhumaan hiljaa*)
- Me kävelemme hiljaisin askelin. (*harjoitelkaa kävelemään hiljaa*)
- Me istumme hiljaa. (*harjoitelkaa istumaan hiljaa*)
- Me kuuntelemme opettajiamme. (*nosta käsi korvan taakse*)
- Me ajattelemme Jeesusta. (*osoita päätä*)

Laulu Selitä, että yksi tapa osoittaa kunnioitusta on se, että laulamme kunnioittavia lauluja. Laula laulu ”Harras olla yritän” (*Lasten laulukirja*, s. 13) tai sano sen sanat ja leiki se seuraavasti. Pyydä lapset mukaan.

On rakas mulle Herra, (*pane kädet sydämelle*)
Ja siksi huoneessaan (*pane sormenpäät yhteen katoksi*)
Harras olla yritän. (*osoita itseäsi*)
Näin Hänet luoksein saan. (*halaa itseäsi*)

Lopetus Kiitä lapsia siitä, että he ovat olleet kunnioittavia. Selitä, että nämä asiat auttavat meitä ja ympärillämme olevia ajattelemaan taivaallista Isää ja Jeesusta. Pyydä lapsia sanomaan: ”Minä olen kunnioittava.” Kehota heitä olemaan kunnioittavia tänään.

Rukous Kerro lapsille, että on loppurukouksen aika. Kysy: ”Kuinka voitte olla kunnioittavia rukouksen aikana?” Auta heitä harjoittelemaan käsivarsien panemista ristiin, pään painamista ja silmien sulkemista, kun pidät rukouksen. Muistuta lapsille, että kun me teemme niin, me näytämme taivaalliselle Isälle ja Jeesukselle, että me rakastamme Heitä. Kehu lapsia kunnioituksen osoittamisesta.



OPETUSVIHJEITÄ

Kunnioitus: ”Suunnittele etukäteen pieniä merkkejä, joilla voit muistuttaa lapsia olemaan kunnioittavia. Voit ehkä palauttaa kunnioittavan ilmapiiirin laulamalla tai hyräilemällä hiljaa jotakin kunnioittavaa laulua, näyttämällä jotakin kuvaa tai näyttämällä kädellä merkin, jonka lapset tietävät muistuttavan kunnioituksesta.

Muista, että lapsista on erityisen vaikeata istua hiljaa pitkiä aikoja. Auta heitä kuuntelemaan ja osallistumaan aktiivisesti. Anna heille säännöllisesti taukoja.” (*Opettaminen, kutsumuksista suurin*, s. 83.)

Lauseiden toistaminen: Kaikki lapset eivät ehkä toista lauseita kanssasi. Se ei häiritse. He oppivat silti katselemalla ja kuuntelemalla sinua ja muita lapsia.

VAPAAVALINTAISIA TOIMINTOJA

VALMISTAUTUMINEN *Kurkistuskirjatoimintaa varten:* Kopioi piirros ja tekstit sivulta 87 ja väritä, mikäli haluat. Leikkaa yhtenäistä viivaa pitkin, niin että muodostuu kaksi luukku. Taita luukut niin, että ne peittävät piirroksen.

Väritystoimintaa varten: Kopioi sivu 87 jokaiselle lapselle väritettäväksi. Leikkaa yhtenäistä viivaa pitkin ja tee lapsille kurkistuskirjat.

Kurkistuskirja Näytä valmistamaasi kurkistuskirjaa niin, että luukut peittävät piirroksen. Kerro lapsille, että näytät heille kuvia, joista näkyy, kuinka me voimme olla kunnioittavia rukouksen aikana. Avaa yläluukku ja lue luukun sisäpuolella olevat sanat. Tee samoin aluluukun kohdalla. Toista toiminta, mutta kehoita lapsia tällä kertaa harjoittelemaan pään painamista, silmien sulkemista ja käsivarsien panemista ristiin.

Leikkiloru Leiki seuraava loru ja pyydä lapset mukaan:
Sulje, avaa, (*sulje ja avaa kädet*)
Sulje, avaa, (*sulje ja avaa kädet*)
Sitten hiukan taputa. (*taputa käsiä*)
Sulje, avaa, (*sulje ja avaa kädet*)
Sulje, avaa, (*sulje ja avaa kädet*)
Sitten syliin aseta. (*pidä kädet yhdessä sylissä*)

Värittäminen Anna lasten värittää kurkistuskirjansa, jotka olet heille valmistanut.

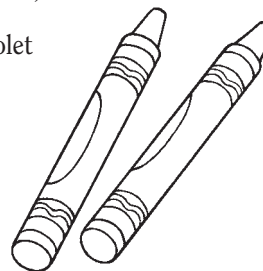

OPETUSVIHJEITÄ

Kehuminen: "Älä palkitse kunnioittavaa käytöstä palkinnoilla tai ruoalla. Älä järjestä kilpailua siitä, kuka pystyy olemaan kaikkein kunnioittavin. Sellainen kiinnittää helposti huomion väärin asioihin. Puhu kunnioituksen oikeista palkinnoista kuten lisääntyvästä ymmärryksestä ja Hengen vaikutuksesta." (*Opettaminen, kutsumuksista suurin*, s. 83.) Kehu lapsia sanoin siitä, miten he osoittavat kunnioitusta, esimerkiksi: "On hienoa, että Mari istuu niin kunnioittavasti. Kiitos, Mari."

Värittäminen: Kun lapset värittävät, kertaa oppiaiheessa opetetut periaatteet. Näytä kuvasta yksityiskohtia ja selitä lapsille, mitä he värittävät. Lue heille kurkistuskirjan tekstit.



Ristin kadet, painan paan,

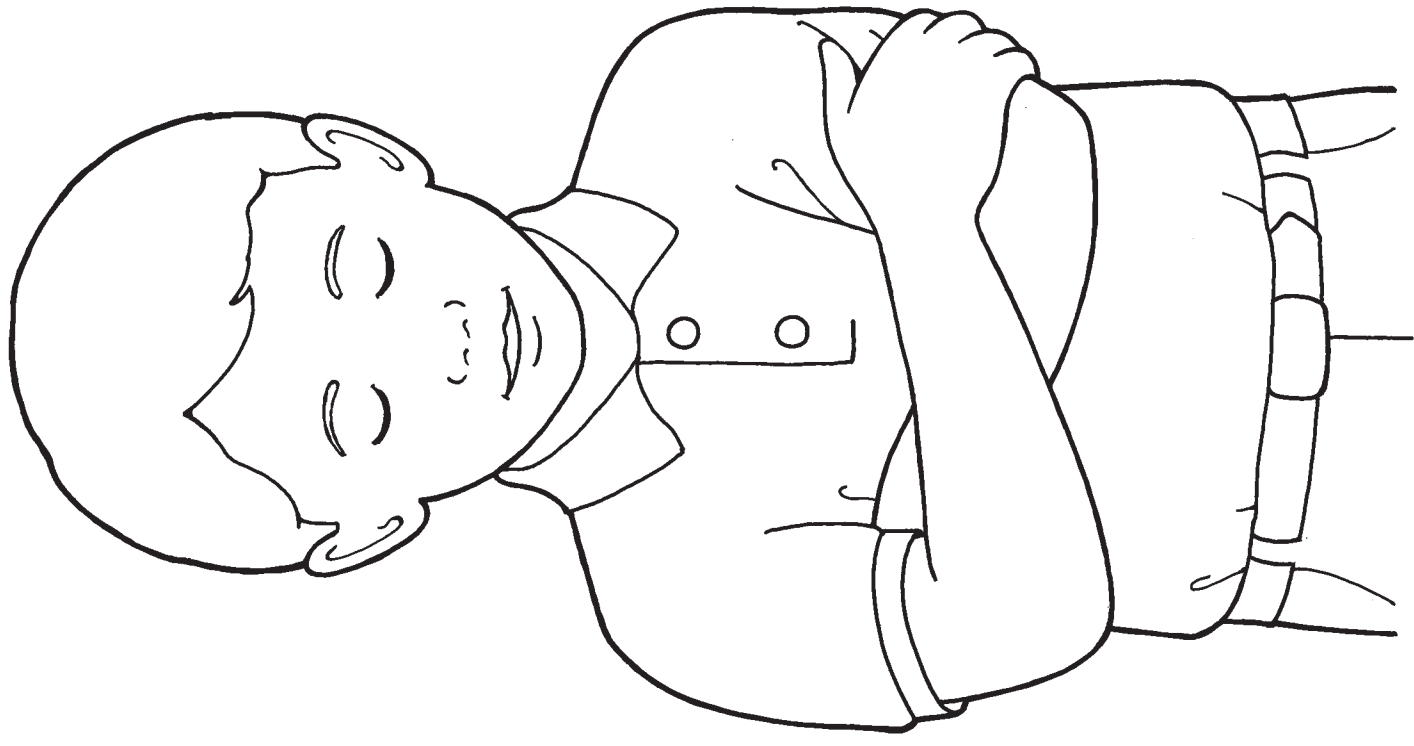

rukousta kun pidetaan.

21

JOSEPH SMITH NÄKI TAIVAALLISEN ISÄN JA JEESUKSEN KRISTUKSEN

OPETTAJALLE TARKOITETTU JOHDANTO

Valmistaudu hengellisesti tämän oppiaiheen opettamiseen lukemalla ja pohtimalla seuraavaa:

Joseph Smith oli ensimmäinen meidän aikamme profeetta. Hän näki Isän Jumalan ja Jeesuksen Kristuksen ja puhui Heidän kanssaan. Profeetta Josephin kautta Herra palautti tosi kirkon ja evankeliumin täyteen. (Ks. JS–H 9–19.)

VALMISTAUTUMINEN

- Lue JS–H 9–19 ja valmistaudu esittämään lyhyesti kertomus ensimmäisestä näystä.
- Tuo muknasi Raamattu.
- Tuo muknasi Kallisarvoinen helmi. Merkitse JS–H 17, siten että voit löytää sen helposti.

OPPIMISTOIMINNAT

Aloita kokoamistoiminnalla. Katso ideoita sivulta 3.

Rukous Pyydä yhtä lasta pitämään alkurukous.

Pyhien kirjoitusten kertomus Näytä kuva sivulta 90, kun kerrot lyhyesti ensimmäisestä näystä (ks. JS–H 9–19). Alla on esimerkki:

Tämä on kuva Joseph Smithistä (*osoita Josephia ja kehota lapsia sanomaan "Joseph Smith"*). Hän halusi tietää, mikä kirkko oli tosi. Hän luki Raamatusta (*avaa Raamattu*), että me voimme rukoilla, että tietäisimme totuuden (*kehota lapsia näyttämään, miten he lukevat*). Joseph meni lehtoon (*osoita puita*) kysymään rukouksessa vastausta taivaalliselta Isältä. Kun hän rukoili, hän näki taivaallisen Isän ja Jeesuksen Kristuksen.

Avaa Kallisarvoinen helmi kohdasta JS–H 17 ja kerro lapsille, että aiot lukea, mitä taivaallinen Isä vastasi Joseph Smithille. Selitä, että taivaallinen Isä osoitti Jeesusta Kristusta ja sanoi: "Tämä on minun rakas Poikani. Kuule häntä!" Selitä, että Jeesus sanoi Josephille, että Hän toisi Jeesuksen Kristuksen tosi kirkon takaisin.

Liikuntaa Esitä kertomus uudelleen. Pyydä tällä kertaa lapsia nousemaan seisomaan käsiään venyttäen ja olemaan olevinaan puita pyhässä lehdossa. Pyydä lapsia huojumaan, aivan kuin tuuli taivuttaisi heitä, kun kerrot Josephista rukoilemassa. Pyydä heitä sitten seisomaan aivan liikkumatta ja hiljaa, kun kerrot heille, kuinka taivaallinen Isä ja Jeesus ilmestyivät Josephille.

Laulu Laula tai sano seuraavat sanat laulusta "Kevätpäivä kultainen" (*Lasten laulukirja*, s. 57) ja leiki se seuraavasti. Pyydä lapset mukaan.

Kevätpäivä silloinkin kaunein oli kai, (*nosta käsivarret ilmaan puiksi*)

Kun Joseph Herraa rukoili ja Hänet nähdä sai. (*polvistu ja pane käsivarret ristiin*)



OPETUSVIHJEITÄ

Kertomukset: Pienillä lapsilla on lyhyt keskittymiskyky. Suunnittele keinoja ottaa heidät mukaan kertomukseen. Voit esimerkiksi pyytää heitä pitämään kuvia tai toistamaan lauseita. Pysähdy usein osoittamaan kuvista yksityiskohtia ja anna niiden olla esillä niin kauan, että jokainen lapsi näkee ne, ennen kuin jatkat kertomusta. (Ks. *Opettaminen, kutsumuksista suurin*, s. 163.)

Laulu: "Musiikin houkuttelevat rytmit auttavat lapsia muistamaan laulamansa ja sanojen sanoman" (*Opettaminen, kutsumuksista suurin*, s. 170). Musiikki on myös tehokas tapa kutsua Henki luokkaan.

Lopetus Lausu lyhyesti todistuksesi siitä, että Joseph Smith näki taivaallisen Isän ja Jeesuksen Kristuksen.

Rukous Pyydä yhtä lasta pitämään loppurukous.

VAPAAVALINTAISIA TOIMINTOJA

VALMISTAUTUMINEN *Sorminukketoimintaa varten:* Kopioi ja leikkaa sorminuket sivulta 91 tai käytä nukkeja, jotka teit vapaavalintaiseen toimintaan oppiaiheessa 9. Väritä sorminuket halutessasi.

Väritystoimintaa varten: Kopioi sivun 91 piirros jokaiselle lapselle väritettäväksi.

Leikkiloru Leiki seuraava loru ja pyydä lapset mukaan:
Joseph metsässä polvistui (*nosta käsivarret puiksi*)
Ja Jumalaa rukoili. (*pane käsivarret ristiin*)
Isän ja Pojan hän nähdä sai (*katso ylös, varjosta kädellä silmiäsi*)
Ja heitä kuunteli. (*nosta käsi korvan taakse*)

Sorminukketoiminta Kerro lyhyesti uudelleen ensimmäisestä näystä ja käytä tällä kertaa valmistamiasi sorminukkeja. Anna lasten pidellä sorminukkeja, jos he haluavat.

Värittäminen Anna jokaisen lapsen värittää kopio piirroksesta sivulla 91. Kun he värittävät, kerro uudelleen ensimmäisestä näystä. Osoita piirroksesta yksityiskohtia ja selitä lapsille, mitä he värittävät. Lue heille piirroksen teksti.

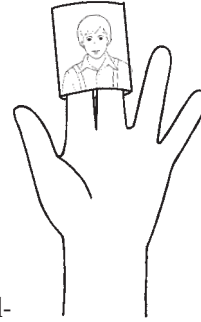

OPETUSVIHJEITÄ

Todistus: Lausu todistuksesi yksinkertaisesti ja lyhyesti, esimerkiksi: "Minä tiedän, että Joseph Smith näki taivaallisen Isän ja Jeesuksen Kristuksen."

Sorminuket: Jos päätät käyttää tätä toimintaa, voit tehdä sorminukkeja niin paljon, että jokainen lapsi saa leikkiä yhdellä.

Vanhemmat lapset: Mieti, voisitko pyytää vanhempia lapsia esittämään uudelleen kertomuksen ensimmäisestä näystä nuoremmille lapsille. Näytä heille, kuinka kertomuksen esittämiseen käytetään sorminukkeja tai kuvaa sivulta 42. Se, että autat lapsia opettamaan toisiaan, on hieno tapa vahvistaa sitä, mitä olet opettanut heille.

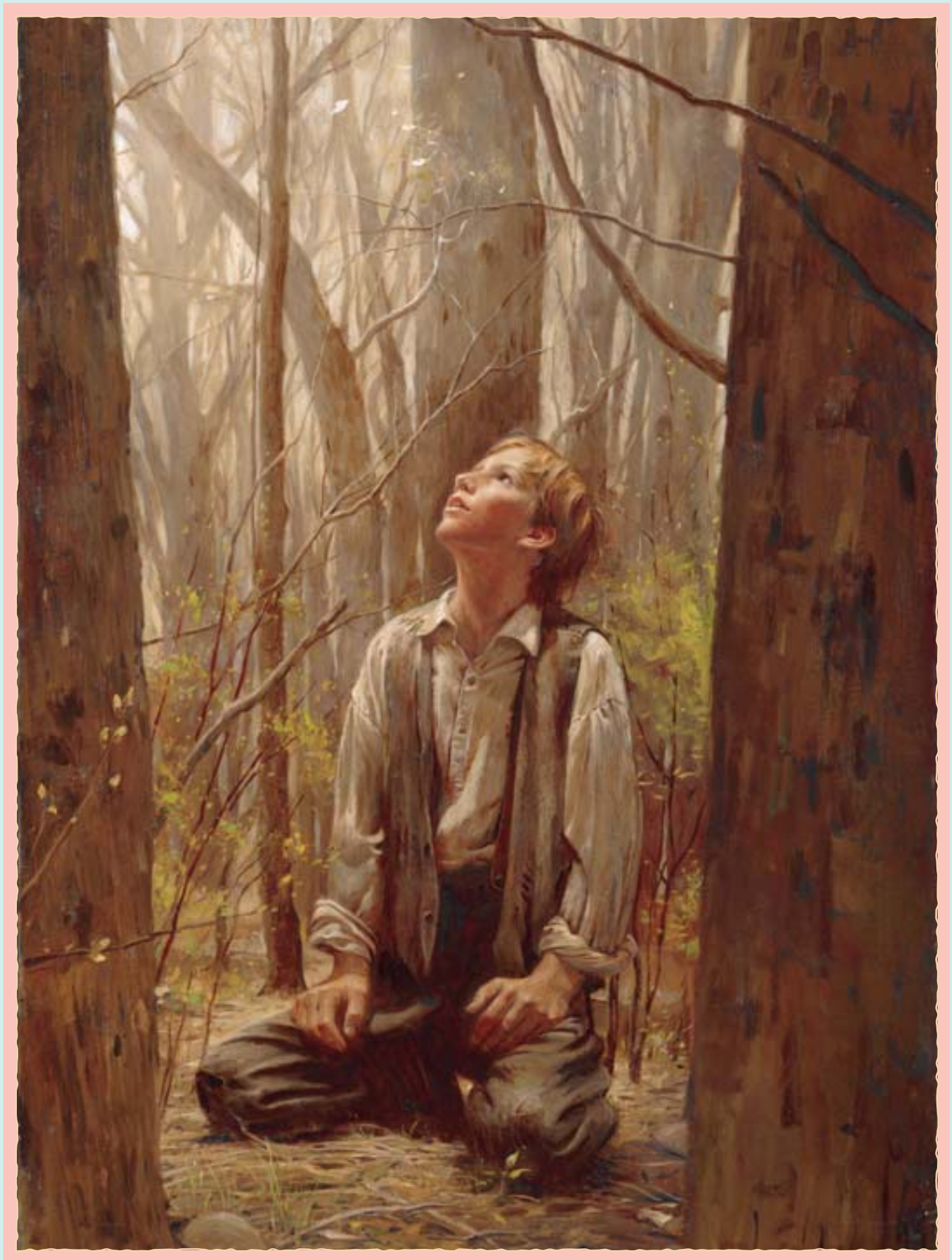

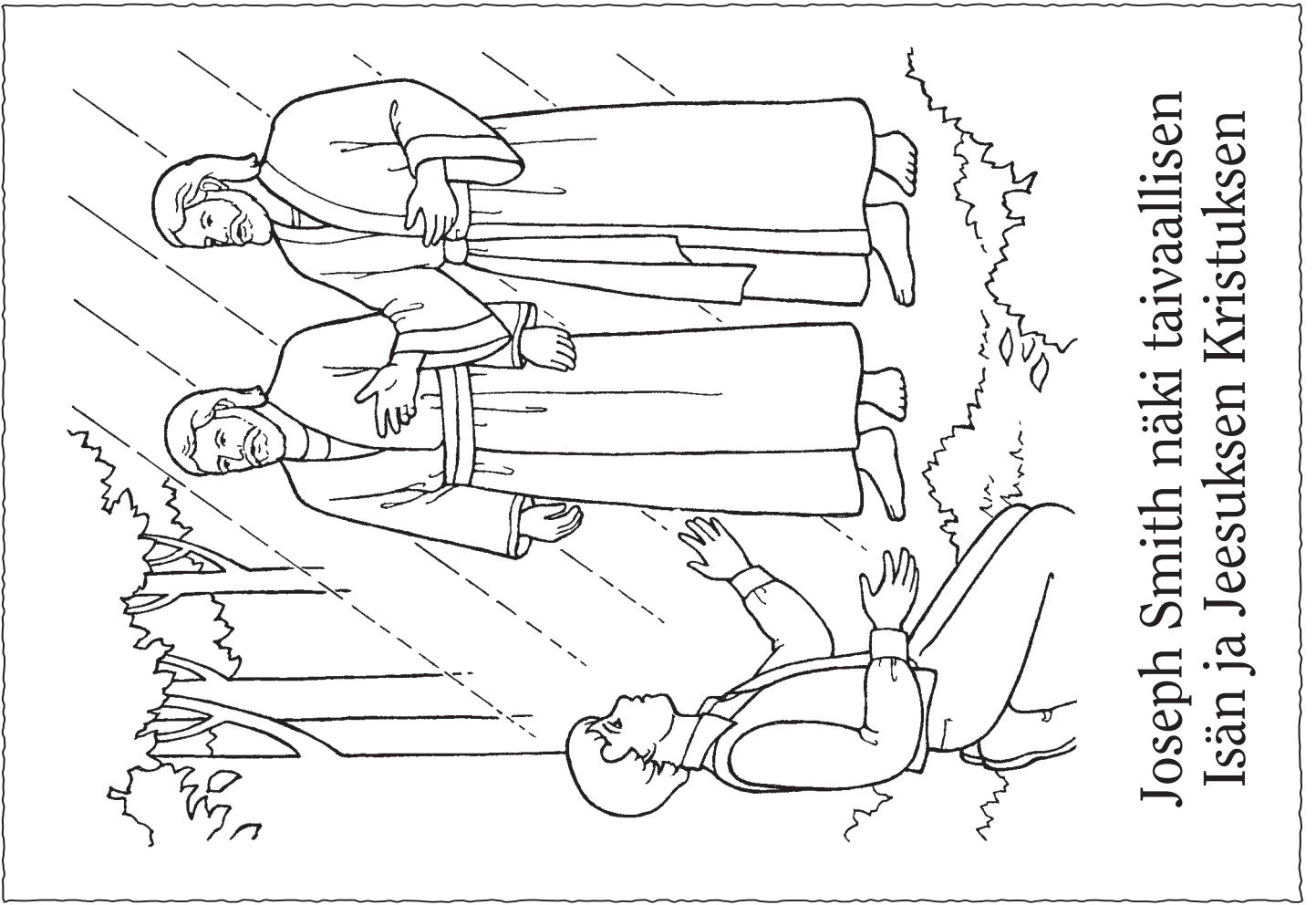

Joseph Smith näki taivaallisen Isän ja Jeesuksen Kristuksen

Kopioi tämä sivu ja leikkaa sorminuket irti yhtenäisiä, suoraa viivoja pitkin. Taita katkoviivoja pitkin. Teippaa sitten sivuilta mutta jätä alareunat avoimiksi, niin että lapset voivat panna nuket sormiinsa.

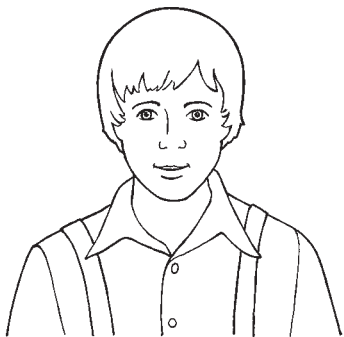

MORMONIN KIRJA OPETTAA MINULLE JEESUKSESTA KRISTUKSESTA

OPETTAJALLE TARCOITETTU JOHDANTO

Valmistaudu hengellisesti tämän oppiaiheen opettamiseen lukemalla ja pohtimalla seuraavaa:

Mormonin kirja todistaa voimallisesti Jeesuksesta Kristuksesta. Se sisältää muinaisten profeettojen todistuksen. He näkivät ennalta Hänen tulemisensa ja ymmärsivät Hänen palvelutehtävänsä. Se sisältää myös aikakirjan Hänen käynnistään Amerikan mantereella heti ylösnousemuksensa jälkeen (ks. 3. Nefi 11–27). Mormonin kirjan päätarkoitus on saada kaikki ihmiset ”vakuuttuneiksi siitä, että Jeesus on Kristus, iankaikkinen Jumala, joka ilmoittaa itsensä kaikille kansoille” (Mormonin kirjan nimisivu; ks. myös 1. Nefi 13:40–41; 2. Nefi 25:26; 33:10–11).

VALMISTAUTUMINEN

- Merkitse tästä oppikirjasta sivut 22, 94 ja 126, siten että voit löytää ne helposti.
- Tuo mukanaasi Mormonin kirja.

OPPIMISTOIMINNAT

Aloita kokoamistoiminnalla. Katso ideoita sivulta 3.

Rukous Pyydä yhtä lasta pitämään alkurukous.

Laulu Laula kertosäe tai sano sen sanat laulusta ”Tutki ja rukoile” (*Lasten laulukirja*, s. 66) ja leiki se seuraavasti. Pyydä lapset mukaan.

Niin tutkia vain (*ole avaavinas kirja*)

Sekä rukoilla mun täytyy. (*pane käsivarret ristiin*)

Ja tunne tuo, jonka Henki suo, (*pane kädet rinnalle*)

Mulle kertoo: totta se on. (*osoita itseäsi*)

Kuvat Näytä Mormonin kirjaa. Sano lapsille: ”Tämä on Mormonin kirja. Mormonin kirja opettaa meille Jeesuksesta.” Kehota lapsia sanomaan ”Mormonin kirja”. Avaat Mormonin kirja ja aseta se eteesi.

Näytä kuva Mariasta ja Jeesus-lapsesta (tämän oppikirjan sivulla 126). Osoita Mormonin kirjaa ja kerro lapsille, että Mormonin kirja opettaa, että Jeesus Kristus tuli maan päälle.

Näytä kuva Jeesuksesta parantamassa nefiläisiä (s. 94). Osoita Mormonin kirjaa ja kerro lapsille, että Mormonin kirja opettaa, että Jeesus paransi ihmisiä, jotka olivat sairaita.

Näytä kuva Jeesuksesta siunaamassa nefiläislapsia (s. 22). Osoita Mormonin kirjaa ja kerro lapsille, että Mormonin kirja opettaa, että Jeesus siunasi lapsia.

Lopetus Pyydä lapsia sanomaan muutama sana kerrallaan: ”Mormonin kirja opettaa minulle Jeesuksesta Kristuksesta.” Kerro heille, että tiedät, että Mormonin kirja on totta.

Rukous Pyydä yhtä lasta pitämään loppurukous.



OPETUSVIHJEITÄ

Valmistautuminen: Jos olet valmistautunut hyvin ennen lastenhuoneluokan alkua kertomuksiin, kuviin ja leikkeihin, pystyt keskittämään huomiosi lapsiin. Valmistautuessasi opettamaan etsi rukoillen Hengen johdatusta.

Laulut: Voit käyttää Alkeisyhdistyksen lauluja miltei missä tahansa oppiaiheessa jonkin ajatuksen esittelemiseksi tai kokoamiseksi. Alkeisyhdistyksen laulut auttavat lapsia oppimaan ja muistamaan evankeliumin periaatteita. Niiden avulla lapset voivat myös lausua todistuksensa yksinkertaisesti ja kauniisti.

Pyhät kirjoitukset: Pyhien kirjoitusten avaaminen ja kohtien osoittaminen opettaessasi auttaa lapsia ymmärtämään, että kertomukset Jeesuksesta ovat peräisin pyhistä kirjoituksista.

VAPAAVALINTAISIA TOIMINTOJA

VALMISTAUTUMINEN *Pussileikkiä varten:* Kopioi sivu 95. Leikkaa katkoviivoja pitkin. Pane piirroksiset pussiin tai muuhun säilöön.

Kirjatoimintaa varten: Kopioi sivu 95 jokaiselle lapselle väritettäväksi.

Leikkiloru Leiki seuraava loru ja pyydä lapset mukaan:
Lue Mormonin kirjaa, *(aloita kämmenet yhdessä ja avaa ne sitten kuin kirja)* lue päivittäin.
Mutta ennen kuin luet, *(osoita päätäsi)* muista rukoilla näin. *(pane käsivarret ristiin)*
[Terri Clark, "Read the Book of Mormon", *Friend*, maaliskuu 2004, s. 11.]



Pussileikki Pyydä yhtä lasta valitsemaan pussista tai purkista yksi piirros. Lue lapsille piirroksen teksti. Toista, kunnes jokainen halukas lapsi on saanut vuoron.

Kirja Anna jokaisen lapsen värittää kopio piirroksista sivulla 95. Kun he värittävät, puhu heille piirroksista. Osoita jokaisesta piirroksista Jeesus. Kun he ovat lopettaneet värittämisen, taita sivu katkoviivoja pitkin kirjaksi. Lue sitten kirja lapsille.

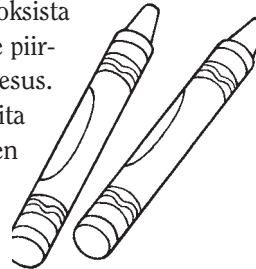

OPETUSVIHJEITÄ

Toiminnot: Pidä lapset mukana vaihtelemalla eri toimintoja. Se on kenties paras tapa ehkäistä häiritsevää käytöstä. (Ks. *Opettaminen, kutsu- muksista suurin*, s. 72, 80.)

Pienten lasten huomio kääntyy helposti muualle. Kun toinen lastenhuoneen johtohenkilöistä opettaa tai johtaa toimintaa, toinen voi auttaa suuntaamaan lasten huomion toimintaan. Se, että antaa lapselle jotakin pideltäväksi, voi myös auttaa häntä olemaan aktiivisesti mukana toiminnassa.



Mormonin kirja opettaa, että Jeesus tuli maan päälle (ks. Alma 7:10–12).

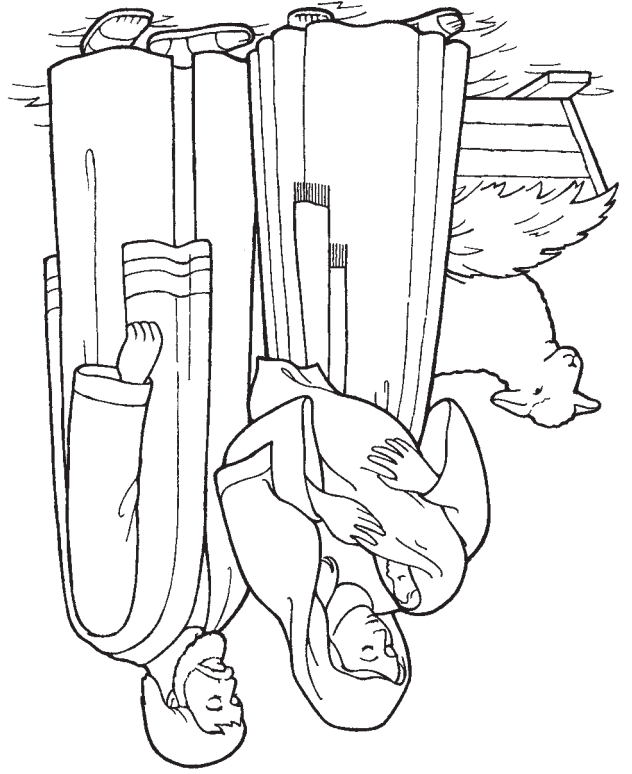

Mormonin kirja opettaa, että Jeesus paransi sairaita (ks. 3. Nefi 17:7–10).

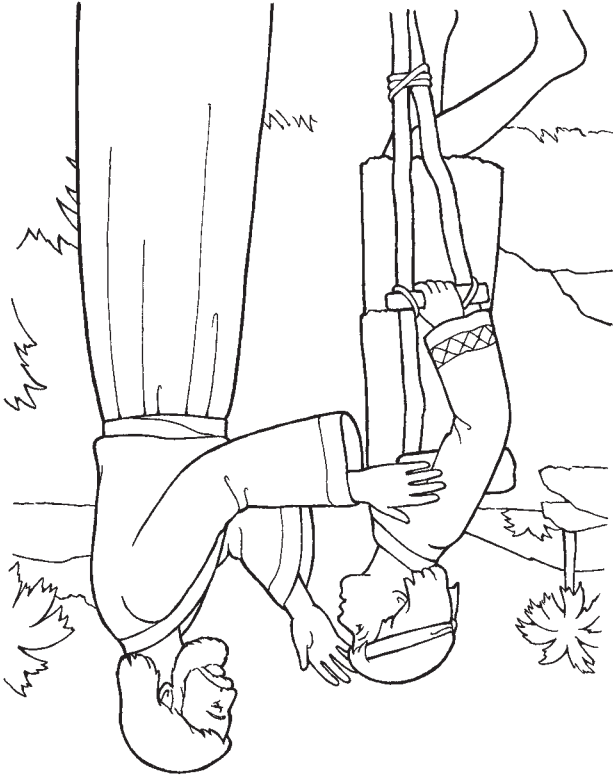

Mormonin kirja opettaa minulle Jeesuksesta Kristuksesta

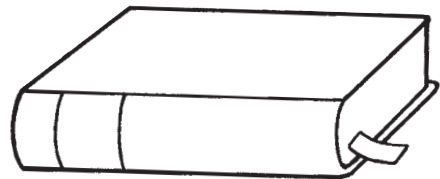

Mormonin kirja opettaa, että Jeesus siunasi lapsia (ks. 3. Nefi 17:21–24).



OPETTAJALLE TARKOITETTU JOHDANTO

Valmistaudu hengellisesti tämän oppiaiheen opettamiseen lukemalla ja pohtimalla seuraavaa: Myöhempien Aikojen Pyhien Jeesuksen Kristuksen Kirkko pitää Raamattua, Mormonin kirjaa, Oppia ja liittoja sekä Kallisarvoista helmeä pyhinä kirjoituksina. Pyhien kirjoitusten tarkoituksena on todistaa Jeesuksesta Kristuksesta sekä auttaa meitä tulemaan Hänen luokseen ja saamaan iankaikkisen elämän (ks. 2. Nefi 25:26; Hel. 3:29–30). Pyhissä kirjoituksissa on myös kertomuksia ihmisistä, joita siunattiin, koska he olivat kuuliaisista taivaalliselle Isälle. Nefi ilmaisi rakkautensa pyhiin kirjoituksiin tällä tavoin: ”Minun sieluni iloitsee kirjoituksista, ja minun sydämeni pohdiskelee niitä” (2. Nefi 4:15).

VALMISTAUTUMINEN

- Lue Mark. 10:13–16 ja 1. Nefi 17:7–10; 18:1–4. Valmistaudu tekemään lapsille lyhyt yhteenveto näistä kertomuksista.
- Tuo mukanasi pyhät kirjoitukset.
- Merkitse tästä oppikirjasta sivu 70, siten että voit löytää sen helposti.

OPPIMISTOIMINNAT

Aloita kokoamistoiminnalla. Katso ideoita sivulta 3.

Rukous Pyydä yhtä lasta pitämään alkurukous.

Opillinen opetus Näytä lapsille pyhiä kirjoituksiasi ja kerro heille, kuinka paljon rakastat pyhiä kirjoituksia. Kehota lapsia sanomaan ”pyhät kirjoitukset”. Kerro heille, että pyhistä kirjoituksista me opimme taivaallisesta Isästä ja Jeesuksesta Kristuksesta. Me opimme, että He rakastavat meitä ja haluavat, että me olemme onnellisia.

Pyhien kirjoitusten kertomuksia Ota esiin kuva sivulta 98 ja osoita siitä Jeesus. Selitä, että pyhissä kirjoituksissa meille opetetaan Jeesuksesta. Avaa Raamattu ja tee lyhyt yhteenveto Jeesuksesta siunaamassa lapsia (ks. Mark. 10:13–16). Seuraava on esimerkki:

Jeesus rakastaa lapsia. Eräänä päivänä Hän pyysi ihmisiä tuomaan pienet lapset luokseen (*osoita kuvasta lapsia*). Hän otti heidät syliinsä ja siunasi heidät.

Näytä sivulla 70 oleva kuva. Selitä, että pyhissä kirjoituksissa meille kerrotaan ihmisistä, joita siunattiin, kun he tottelivat taivaallista Isää. Avaa Mormonin kirja ja esitä lyhyesti kertomus Nefistä rakentamassa laivaa (ks. 1. Nefi 17:7–10; 18:1–4). Seuraava on esimerkki:

Tämä on Nefi (*osoita kuvasta Nefi*). Herra käski Nefiä rakentamaan laivan. Nefi ei ollut koskaan aiemmin rakentanut laivaa mutta hän totteli. Herra näytti hänelle, kuinka laiva rakennetaan. (*Pyydä lapsia olemaan rakentavinaan laivaa.*)

Laulu Laula kertosaie tai sano sen sanat laulusta ”Tutki ja rukoile” (*Lasten laulukirja*, s. 66) ja leiki se seuraavasti. Pyydä lapset mukaan.



OPETUSVIHJEITÄ

Pyhät kirjoitukset: ”Lapsia opettaessasi sinun tulee käyttää usein pyhiä kirjoituksia ja löytää keinoja saada lapset käyttämään luontevasti pyhiä kirjoituksia” (*Opettaminen, kutsumuksista suurin*, s. 58). Auta heitä tulemaan tutuksi pyhien kirjoitusten ihmisten ja kertomusten kanssa. Auta heitä näkemään, että se, mitä opetat heille, on peräisin pyhistä kirjoituksista.

Laulut: Kun laulat tai lausut loru lapsille, opettele sanat ja liikkeet ulkoa. Näin kykenet säilyttämään katsekontaktin ja osoittamaan lapsille intosi toimintaan.

Niin tutkia vain (*ole avaavinesi pyhät kirjoitukset*)
Sekä rukoilla mun täytyy. (*pane käsivarret ristiin*)
Ja tunne tuo, jonka Henki suo, (*paina kädet sydämelle*)
Mulle kertoo: totta se on. (*osoita itseäsi*)

Lopetus Pyydä lapsia toistamaan lause: ”Minä rakastan pyhiä kirjoituksia.”
Kerro, että rakastat pyhiä kirjoituksia ja todista, että ne ovat totta.

Rukous Pyydä yhtä lasta pitämään loppurukous.

VAPAAVALINTAISIA TOIMINTOJA

VALMISTAUTUMINEN *Tikkunukketoimintaa varten:* Kopioi ja leikkaa sivulla 99 olevat hahmot jokaiselle lapselle ja tee yksi kopio niistä itsellesi. Teippaa tai liimaa kunkin hahmon taakse tikku, niin että niistä tulee tikkunukkeja.

Tikkunukketoiminta Anna lasten värittää hahmot, jotka olet leikannut paperista. Kun he ovat valmiit, nosta esiin Adam ja Eeva -nukkesi ja kehota lapsia nostamaan esiin omansa. Pyydä heitä sanomaan ”Adam ja Eeva”.
Avaa Vanha testamentti ja sano lapsille, että pyhissä kirjoituksissa meille kerrotaan, että Adam ja Eeva olivat ensimmäiset ihmiset maan päällä. He asuivat Eedenin puutarhassa. Pyydä lapsia näyttämään, miten heidän tikkunukkensa kävelevät puutarhassa.



Nosta esiin Nooa-nukke ja kehota lapsia nostamaan esiin omansa. Kehota heitä sanomaan ”Nooa”. Kerro heille, että pyhissä kirjoituksissa meille kerrotaan, kuinka Nooa rakensi arkin ja kokosi arkkiinsa eläimiä. Pyydä lapsia olemaan olevinaan eläimiä.

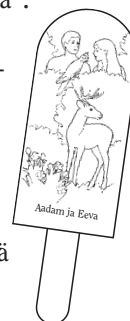

Nosta esiin Mooses-nukke ja kehota lapsia nostamaan esiin omansa. Kehota heitä sanomaan ”Mooses”. Sano heille, että pyhissä kirjoituksissa meille kerrotaan, että Herra antoi Moosekselle kymmenen käskyä. Kehota lapsia nostamaan esiin kymmenen sormeä, kun lasket kymmeneen.

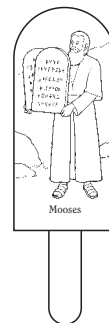

Leikkiloru Leiki seuraava loru ja pyydä lapset mukaan:
Opeta mulle pyhiä kirjoituksia, (*ole lukevinesi pyhiä kirjoituksia*)
Niistä tietää saan totuuden. (*osoita itseäsi*).
Opetä mua profeetat tuntemaan.
Opetä mulle pyhiä kirjoituksia, (*ole lukevinesi pyhiä kirjoituksia*)
Tahdon tuntea totuuden. (*osoita itseäsi*)
Opetä, että kulkisin oikeaan.

OPETUSVIHJEITÄ

Värittäminen: Kun lapset värittävät, kerro heille piirroksissa olevista ihmisistä. Selitä, että pyhät kirjoitukset kertovat meille tosikertomuksia näistä ihmisistä ja monista muista, jotka tottelivat taivaallista Isää.

Jos haluat, voit koota lasten tikkunuket vasta sen jälkeen, kun he ovat värittäneet piirroksia. Tai voit antaa lasten viedä piirroksensa kotiin, niin että heidän vanhempansa voivat koota ne.

Leikkilorut: Voit käyttää leikkiloruja milloin tahansa lastenhuoneluokan aikana, kun lapset tarvitsevat liikuntaa tai kun sinun pitää saada heidän huomionsa. Ne ovat myös hyvä tapa kerrata periaatteita, joita olet aiemmin opettanut.



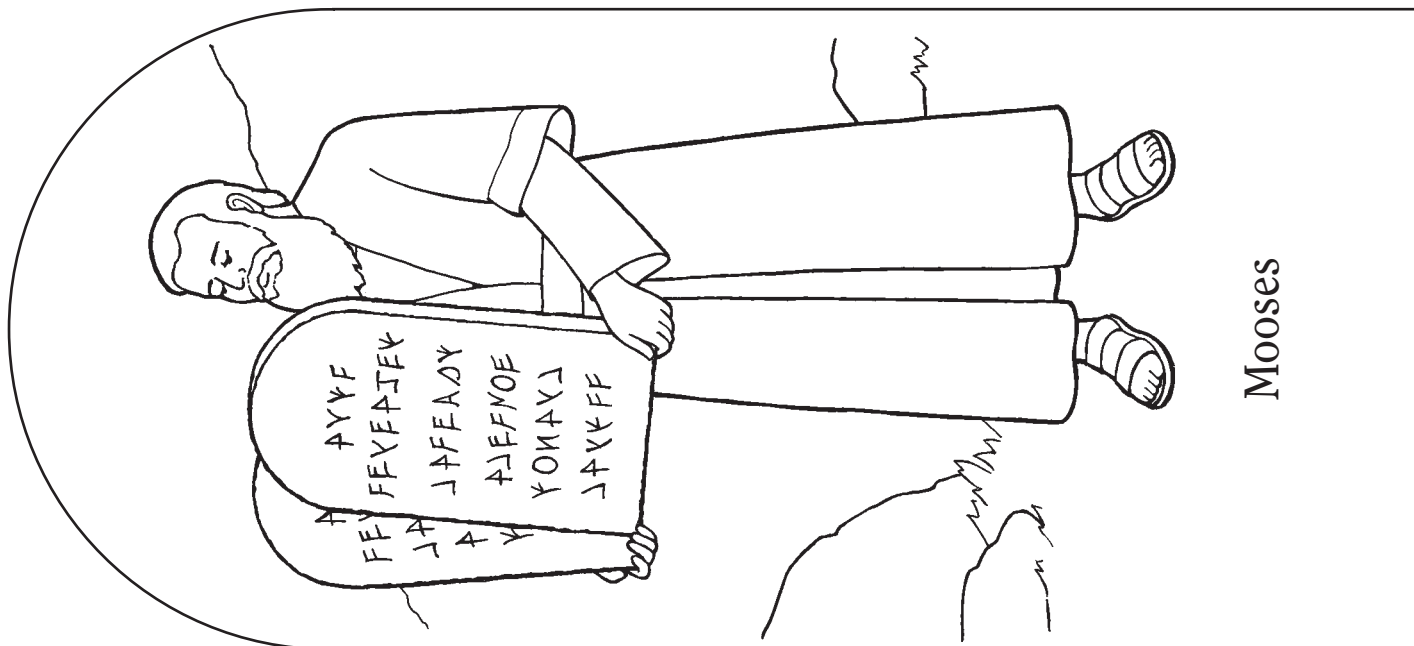

Mooses



Nooa



Aadam ja Eeva

OPETTAJALLE TARCOITETTU JOHDANTO

Valmistaudu hengellisesti tämän oppiaiheen opettamiseen lukemalla ja pohtimalla seuraavaa:

Profeetta on henkilö, jonka Jumala on kutsunut puhumaan puolestaan. Profeetat saavat Jumalan sanan ilmoituksena ja sitten heidän käsketään saarnata kansalle (ks. Aam. 3:7; 1. Nefi 22:2; OL 1:38; PKO, hakusana ”Profeetta”, s. 148). Olemme siunattuja, kun meitä johtavat elävät profeetat. Muinaisten profeettojen tavoin nykyiset profeetat todistavat Jeesuksesta Kristuksesta ja opettavat Hänen evankeliumiaan. Heidän opetuksensa ovat Herran mieli ja tahto.

VALMISTAUTUMINEN

Tuo mukanasikuva nykyisestä kirkon presidentistä, jos se on saatavilla.

OPPIMISTOIMINNAT

Aloita kokoamistoiminnalla. Katso ideoita sivulta 3.

Rukous Pyydä yhtä lasta pitämään alkurukous.

Leikki Kehota lapsia leikkimään kanssasi ”Seuraa johtajaa”. Valitse yksi lapsi. Pyydä häntä kävelemään, taputtamaan käsiään tai tekemään jokin muu liike. Käske muiden lasten seurata ensimmäistä lasta ja tehdä niin kuin hän tekee. Jatkaa, kunnes jokainen halukas lapsi on saanut vuoron olla johtaja. Pyydä lapsia seuraamaan sinua paikkaan, jossa pidät oppiaiheen, ja pyydä heitä istuutumaan.

Opillinen opetus Kerro lapsille, että meillä on erityinen johtaja, jota voimme seurata, meidän profeettamme. Selitä, että profeetta on ihminen, joka puhuu Jumalan kanssa – Jumala kertoo profeetalle, mitä meidän pitäisi tehdä. Kerro lapsille, että jos me seuraamme profeettaa, me olemme onnellisia ja taivaallinen Isä siunaa meitä. Selitä, että profeetan seuraaminen tarkoittaa sitä, että me teemme, mitä profeetta sanoo.

Kuvat Näytä kuva Joseph Smithistä (s. 102). Sano: ”Tämä on profeetta Joseph Smith. Taivaallinen Isä ja Jeesus Kristus puhuivat Joseph Smithille.” Ojenna kuva yhdelle lapselle pideltäväksi. Kerro lapsille yksi asia, mitä profeetta Joseph Smith opetti meitä tekemään, kuten lukemaan pyhiä kirjoituksia. Pyydä lapsia olemaan lukevinaan pyhiä kirjoituksia, ja kehota heitä sanomaan: ”Seuraa profeettaa.” Anna kuva toiselle lapselle ja toimi samoin näyttämällä jokin muu asia, jonka profeetta opetti, kuten rukoilemaan, syömään terveellistä ruokaa jne. Pyydä lapsia jokaisen jälkeen sanomaan: ”Seuraa profeettaa.” Jatkaa, kunnes jokaisella lapsella on ollut tilaisuus pitää kädessään profeetan kuvaa.

Näytä kuva nykyisestä kirkon presidentistä, jos se on saatavilla. Kerro lapsille hänen nimensä ja jotakin, mitä hän on opettanut meitä tekemään. Selitä, että kun me teemme näitä asioita, meitä siunataan.

Roolileikki Kehota lapsia näyttämään tapoja, joilla me voimme seurata profeettaa.



OPETUSVIHJEITÄ

Opettajalle tarkoitettu johdanto: Ennen kuin valmistat oppiaiheen, käytä hetki aikaa valmistautuaksesi hengellisesti. Voit esimerkiksi lukea oppiaiheen alussa olevan johdannon sekä mainitut pyhien kirjoitusten kohdat. Oppiaiheen oppien tutkiminen voi auttaa sinua olemaan vastaanottavainen Hengen kuiskauksille, kun valmistat oppiaihetta ja kun opetat sitä lapsille. (Ks. *Opettaminen, kutsumuksista suurin*, s. 14.)

Laulu Kehota lapsia marssimaan kanssasi ympäri huonetta, kun laulat kerto-
säkeen tai sanot sen sanat laulusta ”Profeettaa seuraa” (*Lasten laulu-
kirja*, s. 59).

Profeettaa seuraa, profeettaa seuraa,
Profeettaa seuraa, et joudu harhaan.
Profeettaa seuraa, profeettaa seuraa,
Profeettaa seuraa, hän tuntee tien.

Pyydä lapsia laulamaan kertosaie kanssasi. Toista ja anna lasten vuoro-
tellen johtaa marssimista. Selitä, että joutua harhaan tarkoittaa sitä,
että tekee väärää asioita.

Lopetus Kerro lapsille, että tiedät, että kun me seuraamme profeettaa, meitä
siunataan. Pyydä lapsia sanomaan sana kerrallaan: ”Minä seuraan pro-
feettaa.”

Rukous Pyydä yhtä lasta pitämään loppurukous.

VAPAAVALINTAISIA TOIMINTOJA

VALMISTAUTUMINEN *Hahmotoimintaa ja arvausleikkiä varten:* Kopioi ja leikkaa piirroksiset
sivulta 103. Väritä ne halutessasi. Taita katkoviivoja pitkin ja tee
seisovia hahmoja.

Väritystoimintaa varten: Kopioi ja leikkaa sivun 103 piirroksiset jokaiselle
lapselle väritettäväksi.

Hahmot Kerro lapsille, että aiot auttaa heitä tutustumaan muutamiin profeet-
toihin, jotka elivät kauan sitten. Pane neljä seisovaa hahmoa lattialle
tai pöydälle. Pyydä lapsia valitsemaan vuorotellen yksi hahmoista.
Sano lapsille profeetan nimi ja lue kuvateksti. Kehota lapsia toista-
maan kuvatekstin avainsana kuten ”rukoilla”, ”menemään kasteelle”,
”tottelemaan” ja ”pyhiä kirjoituksia”. Toista, kunnes jokainen halukas
lapsi on saanut vuoron.

Arvausleikki Pyydä lapsia peittämään silmänsä tai kääntymään selin, kun panet sei-
sovat hahmot eri paikkoihin huoneessa. Varmista, että ne ovat selvästi
näkyvissä. Pyydä lapsia etsimään hahmot. Kun he löytävät jonkin niistä,
pyydä heitä tuomaan se takaisin paikkaan, jossa opetat oppiaiheen. Sano
lapsille profeetan nimi ja lue heille kuvateksti. Tämä toiminta sopii par-
haiten vanhemmille lapsille.

Värittäminen Anna lasten värittää kopiot piirroksista sivulla 103.
Kun he ovat valmiit, taita katkoviivoja pitkin ja tee
seisovat hahmot lapsille kotiin vietäväksi. Ellei
sinulla ole aikaa tehdä hahmoja lastenhuonelu-
okan aikana, pyydä lasten vanhempia tekemään
se kotona.

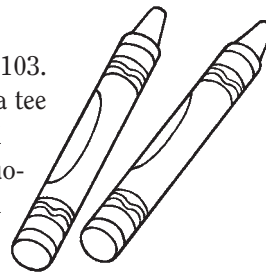

OPETUSVIHJEITÄ

Vapaaehtoisia toimintoja

on tarjolla halutessasi oppiai-
heeseen täydennystä. Ellei
sinulla ole käytettävissäsi tar-
vittavia tarvikkeita, voit kor-
vata ne vastaavanlaisilla.

Hahmot: Lapset saattaisivat
kuunnella mielellään kertomuk-
sia näistä profeetoista. Käytä
kohtia Dan. 6:4–23 (Daniel lei-
jonien luolassa), Matt. 3:13–16
(Johannes Kastaja kastaa Jee-
suksen), Hel. 13:2–4; 16:1–3
(Samuel Lamanilainen) sekä
Mormonin kirjan johdanto
(Joseph Smith kääntää kultale-
vyt). Muista pitää kertomukset
hyvin yksinkertaisina ja lyhyinä.

Arvausleikki: Pienet lapset
ovat luonnostaan uteliaita
eivätkä kenties peitä silmiään
tai käännä selin. Heistä on
kuitenkin hauskaa katsella,
kun piilotat hahmot, ja juosta
sitten hakemaan ne, kun käs-
ket heidän tehdä niin.



Minä seuraan profeettaa.

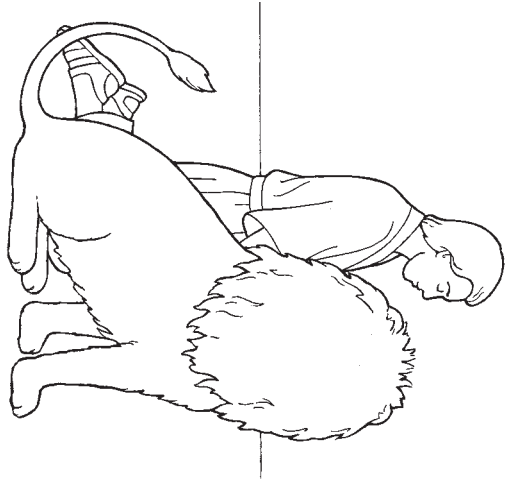

Daniel opetti meille, että meidän pitää rukoilla.

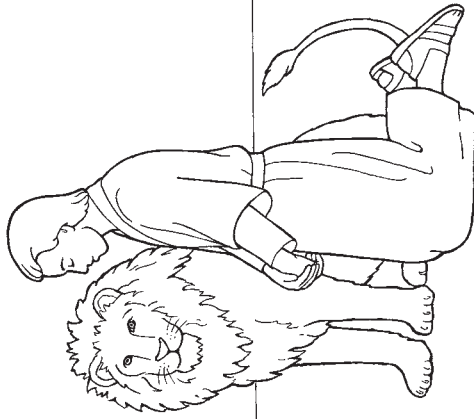

Minä seuraan profeettaa.

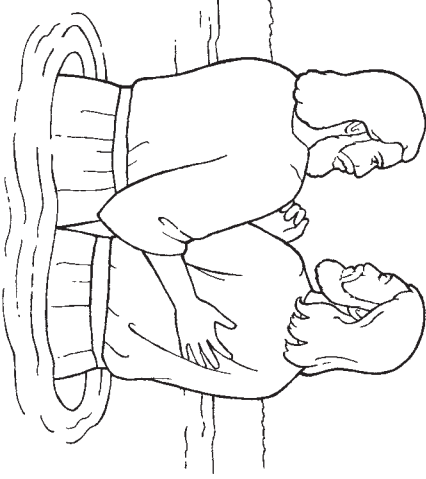

Johannes Kastaja opetti meitä menemään kasteelle.

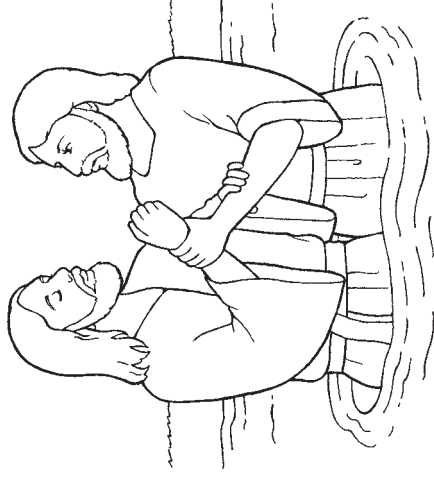

Minä seuraan profeettaa.

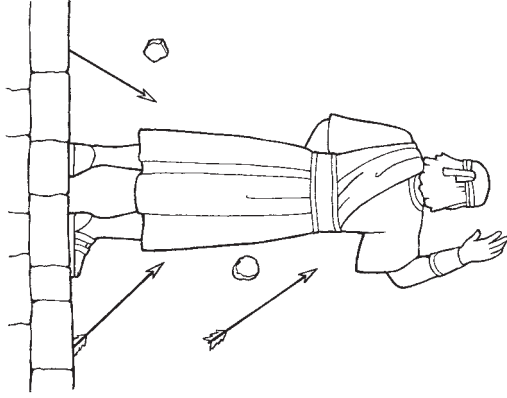

Samuel Lamanilainen opetti meitä tottelemaan taivaallista Isää.

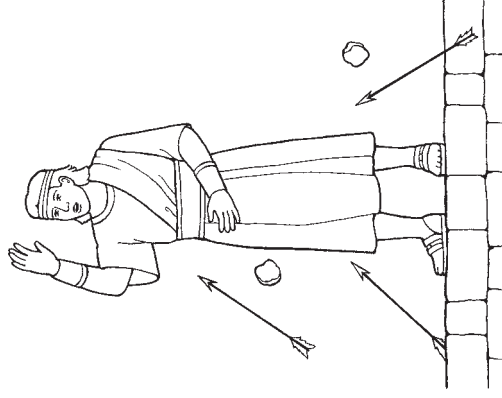

Minä seuraan profeettaa.

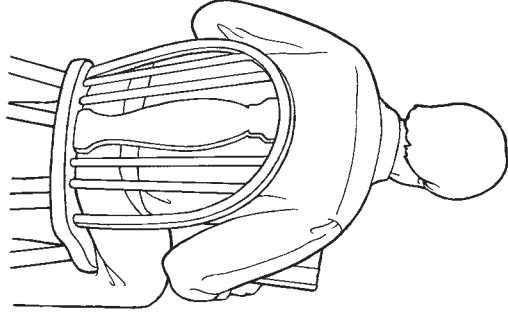

Joseph Smith opetti meitä lukemaan pyhiä kirjoituksia.

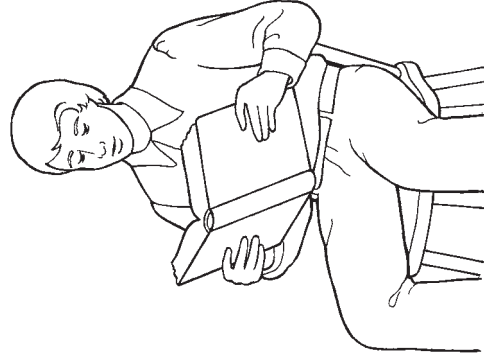

MINÄ KUULUN MYÖHEMPIEN AIKOJEN PYHIEN JEESUKSEN KRISTUKSEN KIRKKOON

OPETTAJALLE TARKOITETTU JOHDANTO

Valmistaudu hengellisesti tämän oppiaiheen opettamiseen lukemalla ja pohtimalla seuraavaa:

Kun Jeesus Kristus oli maan päällä, Hän perusti kirkkonsa. Kristuksen ristiinnaulitsemisen ja apostolien kuoleman jälkeen evankeliumin täyteys katosi ja tosi kirkko otettiin pois maan päältä. Profeetta Joseph Smithin kautta evankeliumin täyteys on palautettu ja Jeesuksen Kristuksen tosi kirkko on jälleen maan päällä. (Ks. OL 1:15–30; JS–H 68–72.)

VALMISTAUTUMINEN

- Tuo mukanasasi pyhät kirjoitukset. Merkitse OL 115:4, siten että voit löytää sen helposti.
- Tuo mukanasasi kuva nykyisestä kirkon presidentistä, jos se on saatavilla.

OPPIMISTOIMINNAT

Aloita kokoamistoiminnalla. Katso ideoita sivulta 3.

Rukous Pyydä yhtä lasta pitämään alkurukous.

Kuva Näytä sivulla 106 oleva kuva. Kerro lapsille, että tämä on kuva Jeesuksesta Kristuksesta ja että me kuulumme Hänen kirkkoonsa. Osoita kuvaa ja kysy: ”Kuka tämä on?”
Vastaus: ”Jeesus Kristus.”

Pyhien kirjoitusten kohta Sano lapsille, että Jeesus kertoi meille pyhissä kirjoituksissa kirkon nimen. Avaa pyhät kirjoitukset ja lue OL 115:4: ”Sillä näin kirkkoani on kutsuttava viimeisinä aikoina, nimittäin Myöhempien Aikojen Pyhien Jeesuksen Kristuksen Kirkoksi”. Kehota lapsia toistamaan kirkon nimi kanssasi muutama sana kerrallaan.

Näytä pyhiä kirjoituksiasi. Sano lapsille, että pyhissä kirjoituksissa Jeesus kertoo meille, mitä Hän haluaa meidän tietävän ja että Jeesuksen Kristuksen kirkossa meillä on pyhät kirjoitukset. Pyydä lapsia pitämään käsiään avoinna niin kuin he lukisivat pyhiä kirjoituksia. Kehota heitä sanomaan ”Jeesuksen Kristuksen kirkko”.

Selitä, että Jeesus puhuu profeetoilleen ja että Jeesuksen Kristuksen kirkossa meillä on profeettoja. Kehota heitä sanomaan ”Jeesuksen Kristuksen kirkko”. Näytä kuva nykyisestä kirkon presidentistä. Selitä, että hän on profeettamme tänä aikana. Kehota lapsia sanomaan hänen nimensä kanssasi.

Laulu Kehota lapsia marssimaan kanssasi ympäri huonetta, kun laulat tai sanot seuraavat sanat laulusta ”Jeesuksen Kristuksen kirkko” (*Lasten laulukirja*, s. 48).

Kuulun Kristuksen kirkkoon,
Tiedän, ett oon lapsi Jumalan.
Ja suunnitelman myös tunnenhan
Mä Herran antaman.



OPETUSVIHJEITÄ

Kuvat: Opettaessasi lapsia kuvien avulla kerro heille ensin, mitä tai kuka kuvassa on. Osoita kuvasta yksityiskoh-
tia lasten huomion kiinnittä-
miseksi. Kehota heitä sitten
toistamaan kanssasi yksi tai
kaksi sanaa. Kun lapset kuule-
vat ja sanovat näitä sanoja
katsellessaan kuvaa, he alka-
vat oppia evankeliumiin liitty-
viä sanoja.

Liikkuminen: Lasten-
huoneikäiset lapset ovat hyvin
aktiivisia. Käytä sellaisia toi-
mintoja, joihin sisältyy taput-
tamista, marssimista ja
kävelemistä, auttaaksesi
lapsia pysymään mukana.

Lopetus Lausu lyhyesti todistukseksi siitä, että me kuulumme Jeesuksen Kristuksen tosi kirkkoon.

Rukous Pyydä yhtä lasta pitämään loppurukous.

VAPAAVALINTAISIA TOIMINTOJA

VALMISTAUTUMINEN *Väritystoimintaa ja yhdistämisleikkiä varten:* Kopioi sivu 107 jokaiselle lapselle väritettäväksi. Tuo pieniä paperipaloja tai vastaavia, joita lapset voivat käyttää merkkeinä yhdistämisleikissä. Tuo niitä niin paljon, että jokainen lapsi saa kolme merkkiä.

Värittäminen Anna lasten värittää kopio sivusta 107. Kun lapset värittävät, kertaa oppiaiheessa opetetut periaatteet. Näytä kuvista yksityiskohtia ja selitä lapsille, mitä he värittävät. Lue heille piirrosten kuvatekstit.

Yhdistämisleikki Anna jokaiselle lapselle kolme pientä paperipalaa. Näytä sivulla 107 olevat piirrokset. Osoita piirrosta Jeesuksesta ja sano: ”Tämä on Jeesuksen Kristuksen kuva. Me kuulumme Hänen kirkkoonsa.” Kehota lapsia panemaan paperipala Jeesuksen kuvan kohdalle omassa paperissaan.

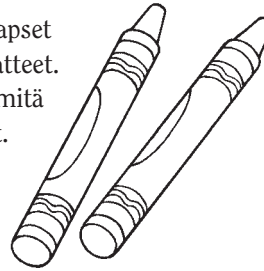

Osoita sitten piirrosta profeetasta ja lue kuvateksti. Pyydä lapsia sanomaan ”profeetta” ja panemaan paperipala piirroksensa päälle. Tee samoin pyhiä kirjoituksia esittävän piirroksen kohdalla. Pyydä sitten lapsia sanomaan kanssasi muutama sana kerrallaan: ”Minä kuulun Myöhempien Aikojen Pyhien Jeesuksen Kristuksen Kirkkoon.”

Kertaus Valitse yksi toiminta oppiaiheesta 23 ja yksi toiminta oppiaiheesta 24 auttaaksesi lapsia kertaamaan, mitä he ovat oppineet pyhistä kirjoituksista ja profeetoista. Muistuta lapsille heidän tehtyään nämä toiminnot, että Jeesuksen Kristuksen kirkossa meillä on pyhät kirjoitukset ja profeettoja.

OPETUSVIHJEITÄ

Värittäminen: Kaikki lapset eivät pidä värittämisestä. Jotkut tekevät paperiin ehkä vain muutamana viivan. Näissä oppiaiheissa olevien väritystoimintojen tarkoituksena on antaa lapsille oppiaiheesta kuvallinen esitys, jota he voivat pidellä ja jonka he voivat viedä kotiin. Ei ole tärkeää, että he värittävät piirroksen taitavasti.

Kertaus: Lapset oppivat toistamalla. Kertaa kertomuksia ja muita toimintoja, joista he näyttävät pitävän. Voit tehdä niin milloin tahansa lastenhuoneluokan aikana, kuten välipalaa syödessä tai kun lapset odottavat vanhempiaan.

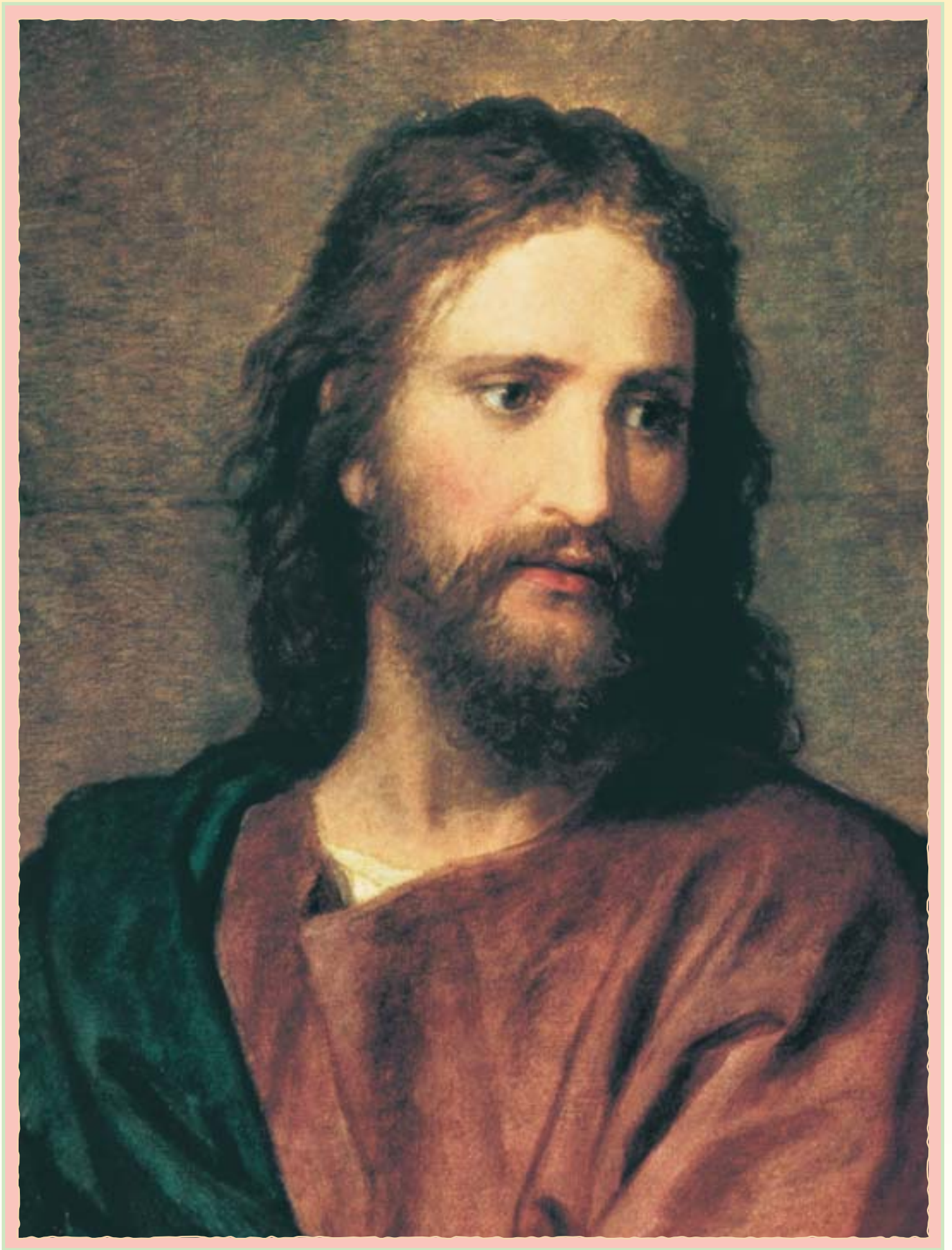

Minä kuulun Myöhempien Aikojen Pyhien Jeesuksen Kristuksen Kirkkoon

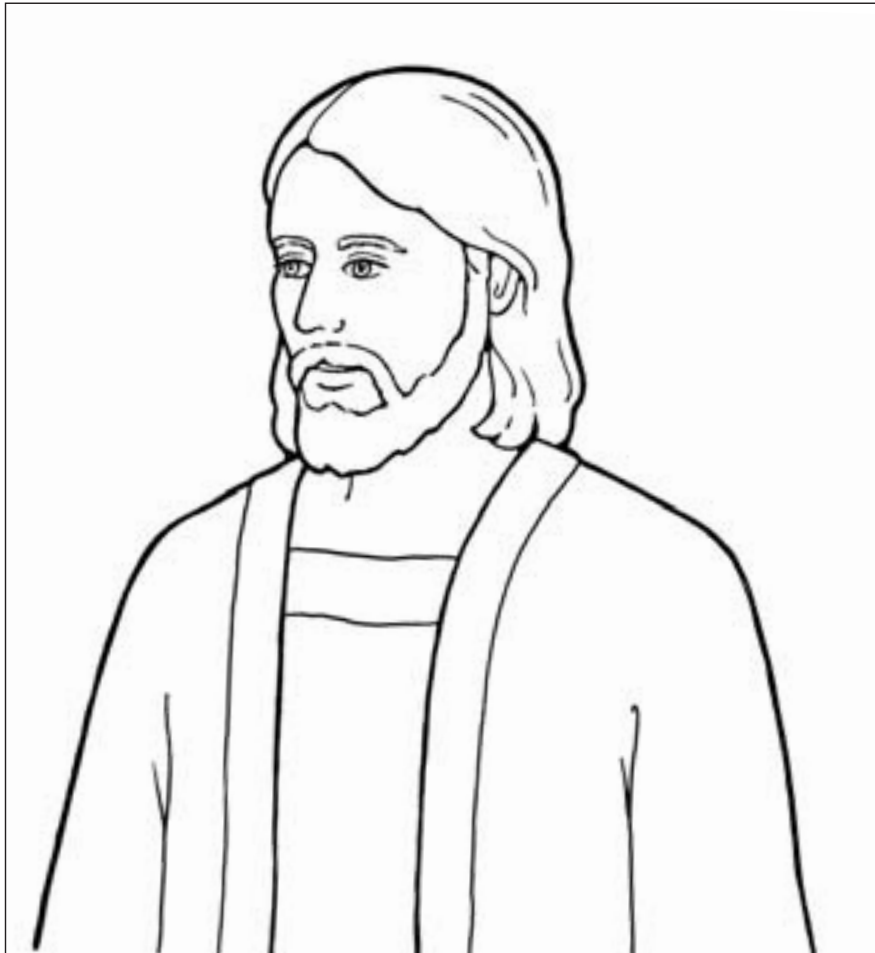

Jeesuksen Kristuksen kirkossa
on profeettoja.

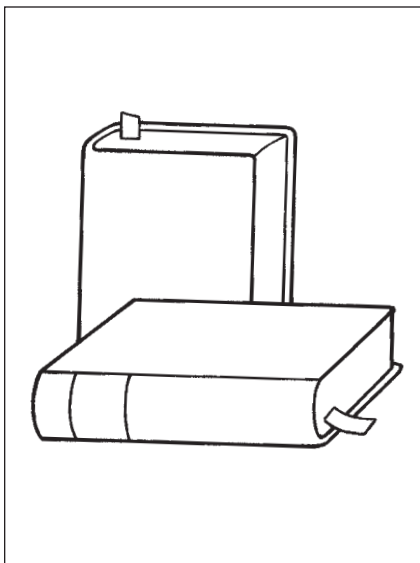

Jeesuksen Kristuksen kirkossa
on pyhiä kirjoituksia.

OPETTAJALLE TARCOITETTU JOHDANTO

Valmistaudu hengellisesti tämän oppiaiheen opettamiseen lukemalla ja pohtimalla seuraavaa:

Jeesus Kristus otti kasteen osoittaakseen ”Isälle, että hän on kuuliainen hänelle pitämällä hänen käskynsä” (2. Nefi 31:7) ja antaakseen meille esimerkin (ks. 2. Nefi 31:9; ks. myös Matt. 3:13–17). Kun meidät kastetaan, mekin osoitamme, että olemme halukkaita seuraamaan Vapahtajaa ja pitämään Hänen käskynsä. Kun Jeesus oli kastettu, ”Pyhä Henki laskeutui hänen päällensä” (2. Nefi 31:8). Kun meidät kastetaan, meille annetaan Pyhän Hengen lahja konfirmointitoimituksessa. Se tarkoittaa sitä, että Pyhä Henki voi olla jatkuvasti kumppanimme, jos me pidämme käskyt.

OPPIMISTOIMINNAT

Aloita kokoamistoiminnalla. Katso ideoita sivulta 3.

Rukous Pyydä yhtä lasta pitämään alkurukous.

Kuva Näytä kuva Jeesuksen Kristuksen kastamisesta sivulta 110. Osoita kuvasta yksityiskohtia (Jeesus, vesi, Johannes Kastaja jne.). Selitä, että Jeesus kastettiin, koska Hän rakastaa taivaallista Isää ja haluaa totella Häntä. Kehota lapsia sanomaan kanssasi ”Jeesus” ja ”kastetaan”.

Runo Osoita kuvasta eri kohtia, kun lausut ensimmäisen säkeistön sanat laulusta ”Kaste” (*Lasten laulukirja*, s. 54–55). Pyydä lapsia osoittamaan niitä kanssasi.

Johanneksen luokse Jeesus (*osoita Johannesta, sitten Jeesusta*)

Saapui Hänkin aikoinaan.

Jordanissa pyysi Herra (*osoita vettä*)

Itsensä nyt kastamaan.

Voit halutessasi selittää, että Jeesus upotettiin eli Hän meni kokonaan veden alle, kun Hänet kastettiin.

Kuva Näytä kuva kastettavasta työstä (s. 110) ja osoita samankaltaisuudet näissä kahdessa kuvassa. Kerro lapsille, että kun he ovat kahdeksanvuotiaita, heidät voidaan kastaa aivan kuten Jeesus kastettiin. Nosta esiin kahdeksan sormea, neljä kummastakin kädestä, ja laske ne. Tee niin uudelleen, ja kehota lapsia tekemään kanssasi samoin. Tähdennä, että kaste on yksi tapa, jolla me voimme seurata Jeesusta. Kun meidät kastetaan, me osoitamme, että me rakastamme taivaallista Isää ja haluamme totella Häntä.

Piirroksset Näytä piirroksia sivulta 111. Puhu lasten kanssa siitä, mitä piirroksissa tapahtuu. Selitä, että kun meidät on kastettu, meidät konfirmoidaan. Kehota lapsia sanomaan ”konfirmoidaan”. Kerro heille, että se tarkoittaa sitä, että miehet, joilla on pappuus, panevat kätensä meidän päälle ja antavat meille Pyhän Hengen lahjan.



OPETUSVIHJEITÄ

Kuvat: Kun samalla sivulla on kaksi kuvaa, voit auttaa lapsia keskittymään toiseen niistä peittämällä toisen.

Pienet lapset: Jotkut lapsista, etenkin nuorimmat, eivät ehkä ymmärrä kaikkia näissä oppiaiheissa opetettuja käsitteitä. He oppivat kuitenkin jotakin joka viikko, ja sinä autat heitä tuntemaan Hengen ja tutustumaan evankeliumiin liittyviin sanoihin ja ilmauksiin.

Lopetus Kehota lapsia sanomaan muutama sana kerrallaan: ”Minut kastetaan ja konfirmoidaan.” Kerro lyhyesti lapsille, miltä sinusta tuntui, kun sinut kastettiin ja konfirmoitiin.

Rukous Pyydä yhtä lasta pitämään loppurukous.

VAPAAVALINTAISIA TOIMINTOJA

VALMISTAUTUMINEN *Pyhien kirjoitusten toimintaa varten:* Tuo mukanasasi Mormonin kirja. Merkitse 3. Nefi 12:1, niin että voit löytää sen helposti.

Arvausleikkiä varten: Kopioi piirroksiset sivulta 111 ja väritä ne, mikäli haluat. Taita paperi kahtia niin, että piirros kasteesta näkyy toisella puolella ja piirros konfirmoinnista näkyy toisella.

Väritystoimintaa varten: Kopioi sivulta 111 piirroksiset jokaiselle lapselle väritettäväksi.

Pyhien kirjoitusten kohta Sano lapsille, että Jeesus Kristus kertoo meille pyhissä kirjoituksissa, että Hän haluaa, että meidät kastetaan. Avaa Mormonin kirja kohdasta 3. Nefi 12:1 ja sano: ”Jeesus sanoi: ’Uskoka minuuun ja ottakaa kaste.’” Pyydä lapsia toistamaan lause kanssasi muutama sana kerrallaan. Muistuta heille, että heidät voidaan kastaa, kun he ovat kahdeksanvuotiaita.

Arvausleikki Näytä lapsille kopiota kastepiirroksista, lue kuvateksti ja kehota lapsia sanomaan ”kastetaan”. Käännä paperi ja tee samoin konfirmointipiirroksen kohdalla.

Piilota piirroksiset selkäsi taakse. Näytä sitten lapsille toinen puoli paperista ja kysy: ”Kastetaanko vai konfirmoidaanko tämä poika?” Kehota lapsia sanomaan vastaus kanssasi. Piilota taas piirroksiset selkäsi taakse ja toista toiminta niin kauan kuin lapset ovat kiinnostuneita. Tämä toiminta sopii parhaiten vanhemmille lapsille.

Värittäminen Anna lasten värittää kopio piirroksista sivulla 111. Kun lapset värittävät, kertaa oppiaiheessa opetetut periaatteet. Osoita piirroksista yksityiskohtia, lue lapsille piirrosten tekstit ja selitä heille, mitä he värittävät.

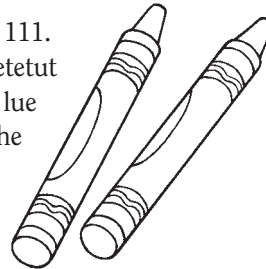

OPETUSVIHJEITÄ

Kopioiden tekeminen: Jos sinulla ei ole käytössäsi kopio-konetta, voit panna piirrosten päälle valkoisen paperin ja jäljentää ne lyijy- tai mustekynällä. Sinun ei tarvitse jäljentää kaikkia yksityiskohtia. Jäljennä vain ääriviivat ja muutama yksityiskohta piirrosten tunnistamiseksi.

Värittäminen: ”Kehota [lapsia] näyttämään [piirroksensa] perheelleen. Se auttaa heitä muistamaan, mitä he ovat oppineet. Se antaa myös vanhemmille tilaisuuden keskustella lastensa kanssa evankeliumin periaatteista.” (*Opettaminen, kutsumuksista suurin*, s. 175.)



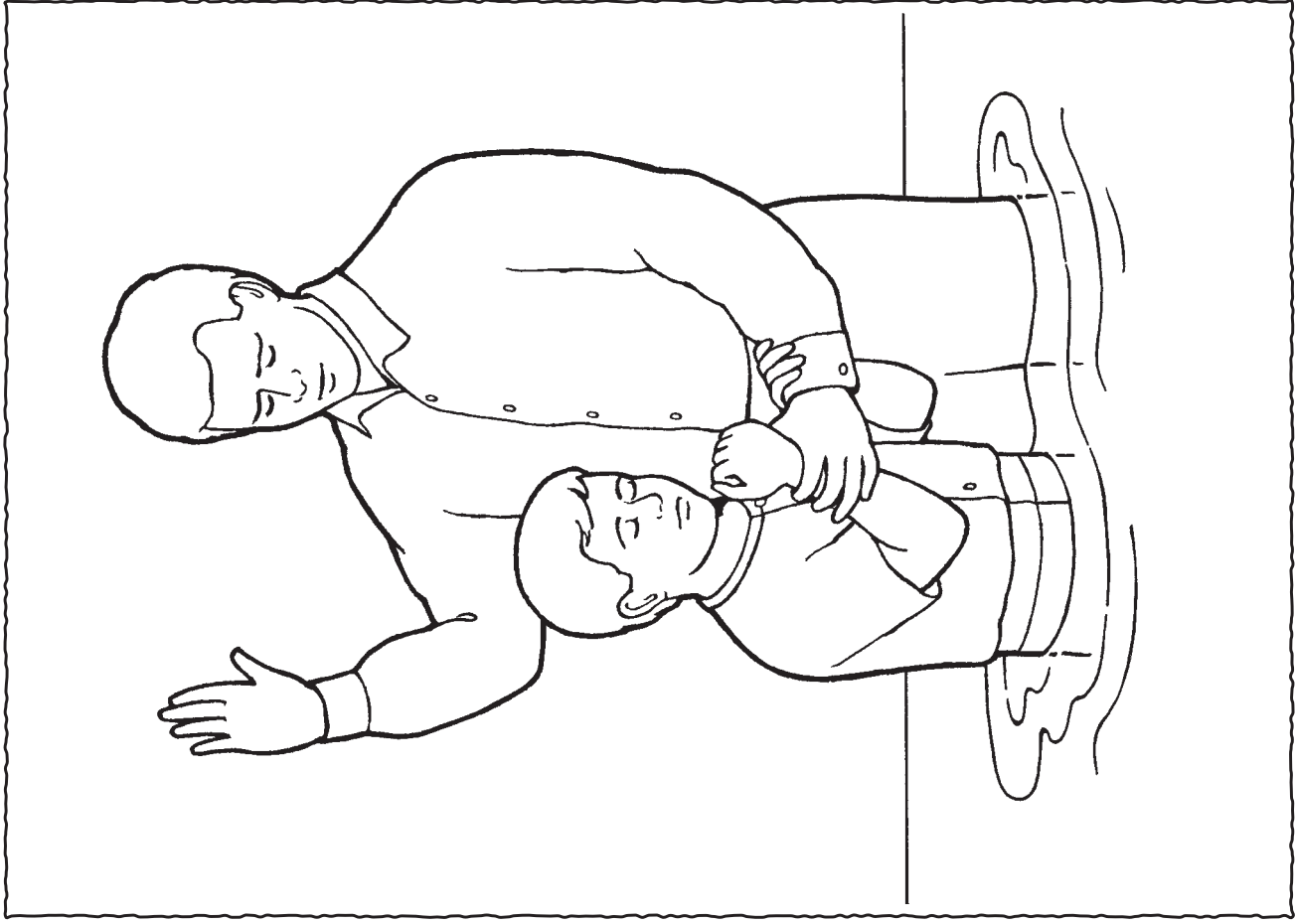

Minut kastetaan

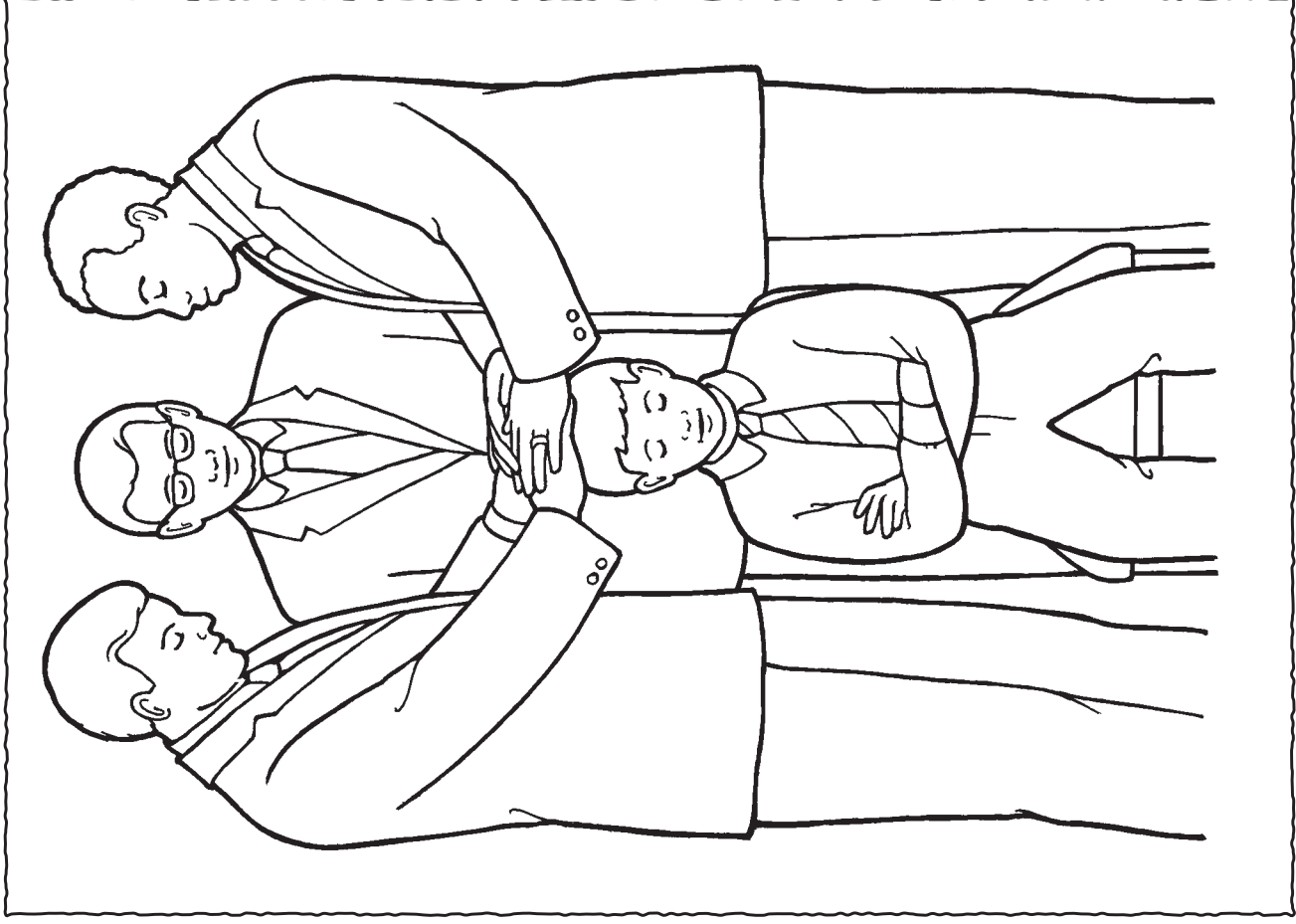

Minut konfirmoidaan

SAKRAMENTTI AUTTAA MINUA AJATTELEMAAN JEEUSTA KRISTUSTA

OPETTAJALLE TARKOITETTU JOHDANTO

Valmistaudu hengellisesti tämän oppiaiheen opettamiseen lukemalla ja pohtimalla seuraavaa: Ristinkuolemaansa edeltävänä yönä Jeesus Kristus antoi apostoleilleen sakramentin ja sanoi: ”Tehkää tämä minun muistokseni” (ks. Luuk. 22:19–20). Ylösnousemuksensa jälkeen Hän teki samoin nefiläisten keskuudessa (ks. 3. Nefi 18:1–11). Nykyään me myös nautimme sakramentin Vapahtajan puolestamme antaman uhrin muistoksi. Me todistamme Jumalalle, että me muistamme aina Jeesuksen Kristuksen ja pidämme Hänen käskynsä. (Ks. OL 20:77, 79.)

VALMISTAUTUMINEN

- Tuo piispan tai seurakunnanjohtajan luvalla lastenhuoneeseen tyhjä sakramenttitarjottimet.
- Tuo mukanas Raamattu. Merkitse Luuk. 22:19, siten että löydät sen helposti. Merkitse myös sivu 106 tästä oppikirjasta.

OPPIMISTOIMINNAT

Aloita kokoamistoiminnalla. Katso ideoita sivulta 3.

Rukous Pyydä yhtä lasta pitämään alkurukous.

Laulu Näytä kuva Jeesuksesta sivulta 106, kun laulat ensimmäisen säkeen laulusta ”Hartaina, hiljaa vain” (*Lasten laulukirja*, s. 11):

Hartaina, hiljaa vain Sua ajattelemme. (*osoita Jeesuksen kuvaa*)
Tee niin muutamaan kertaan kunnioittavan ilmapiirin luomiseksi.
Pyydä lapsia laulamaan säe kanssasi.

Pyhien kirjoitusten kohta Kerro lapsille, että me teemme joka sunnuntai jotakin aivan erityistä muistaaksemme Jeesuksen – me syömme sakramenttikokouksessa pienen palan leipää ja juomme pienen kupillisen vettä. Kerro heille, että sitä sanotaan sakramentiksi. Kehota lapsia sanomaan ”sakramentti”. Kerro lapsille, että pyhistä kirjoituksista me opimme, että Jeesus haluaa meidän nauttivan sakramentin, että me muistaisimme Hänet. Avaa Raamattu kohdasta Luuk. 22:19 ja sano: ”Jeesus sanoi: ”Tehkää tämä minun muistokseni.””

Kuva Näytä kuva diakonista jakamassa sakramenttia (s. 114). Osoita kuvasta yksityiskohtia, kuten diakoni ja hiljaa istuvat ihmiset. Anna lasten pidellä tuomiasi sakramenttitarjottimia, kun selität yksinkertaisin sanoin, mitä sakramenttitoimituksessa tapahtuu – me istumme hiljaa, kun sakramentti siunataan, me otamme yhden palan leipää, me juomme veden ja panemme kupin takaisin tarjottimelle ja me ajattelemme Jeesusta.

Leikkiloru Leiki seuraava loru ja pyydä lapset mukaan:
Ääneti mä leivän syön (*ole syövinäsi leipä*)
Ja niin juon vedenkin. (*ole juovinasi vesi*)
Kädet ristissä muistan Jeesusta – (*pane käsivarret ristiin*)
Niin pitää tehdäkin. (*nyökkää*)
[M. W. Verbica, ”The Sacrament”, *Friend*, helmikuu 1995, s. 17.]



OPETUSVIHJEITÄ

Kunnioitus: Puhu hiljaisella äänellä ja käytäydä kunnioittavasti auttaaksesi lapsia ymmärtämään, että sakramentti on pyhä toimitus.

Esineiden piteleminen: Pienet lapset ajattelevat yksinkertaisesti ja kirjaimellisesti. He eivät ymmärrä abstrakteja ajatuksia. Se, että annat heidän käsiinsä esineitä, jotka liittyvät oppiaheeseen, auttaa heitä oppimaan. Huolehdi siitä, että he käsittelevät sakramenttitarjottimia kunnioittavasti ja arvostaen. Tässä toiminnassa tarjottimilla ei saa olla leipää eikä vettä.

Lopetus Näytä kuva Jeesuksesta sivulta 106. Kysy lapsilta: ”Ketä meidän pitäisi ajatella, kun nautimme sakramentin?” Kehota lapsia sanomaan: ”Jeesusta.”

Rukous Pyydä yhtä lasta pitämään loppurukous.

VAPAAVALINTAISIA TOIMINTOJA

VALMISTAUTUMINEN *Vierastoimintaa varten:* Järjestä niin, että joku Aaronin pappeuden haltija tulee lastenhuoneluokkaan puhumaan siitä, kuinka hän auttaa sakramenttitoimituksessa.

Roolileikkiä ja korttimestoleikkiä varten: Kopioi kortit sivulta 115. Väritä kortit, jos haluat, ja leikkaa ne irti.

Kirjaa varten: Kopioi ja leikkaa jokaiselle lapselle kortit sivulta 115. Tuo mukana lankaa tai narua.

Vieras Esittele vieraanne lapsille. Selitä, että hänellä on pappeus. Pyydä häntä kertomaan lyhyesti, kuinka hän valmistaa, siunaa tai jakaa sakramentin. Kehota häntä kertomaan ajatuksiaan sakramentista.

Roolileikki Nosta esiin valmistamasi kortit yksi kerrallaan. Lue kuvateksti ja pyydä lapsia tekemään, mitä piirroksessa näytetään (vain kolmen ensimmäisen kortin kohdalla). Pyydä heitä esimerkiksi panemaan käsivartensa ristiin ja painamaan päänsä ja näyttämään, miten leipä ja vesi nautitaan kunnioittavasti. Kiitä heitä siitä, mitä he kullakin kerralla tekevät. Kun nostat esiin piirroksen Jeesuksesta, kysy lapsilta: ”Ketä meidän pitäisi ajatella, kun me nautimme sakramentin?”

Korttileikki Aseta valmistamasi kortit alassuin lattialle tai pöydälle. Kehota yhtä lapsista kääntämään yksi korteista. Lue kortin teksti. Toista, kunnes jokainen halukas lapsi on saanut vuoron.

Kirja Anna jokaiselle lapselle heitä varten valmistamasi neljä korttia. Tee jokaisen kortin kulmaan reikä. Pujota rei'istä lanka tai naru ja sido kortit pieneksi kirjaksi jokaiselle lapselle. Lue sitten kirja lapsille.



OPETUSVIHJEITÄ

Rukous: Voit halutessasi pitää toisinaan alku- tai loppurukouksen itse näyttääksesi lapsille, kuinka rukoillaan. He oppivat yhtä paljon esimerkiksi kuin siitä, mitä sanot heille.

Kunnioitus: Kun kysyt lapsilta, ketä meidän pitäisi ajatella sakramentin aikana, jotkut heistä saattavat huutaa vastauksen. Jos he tekevät niin, opeta heitä lempeästi käyttämään Jeesuksen Kristuksen nimeä kunnioittavasti.

Sovella toimintoja tarpeisiinne ja käytössänne oleviin välineisiin. Ellei sinulla esimerkiksi ole lankaa tai narua tähän toimintaan, voit sitoa kortit yhteen jollakin toisella tavalla. Tai voisit antaa lasten värittää piirroksen ilman että teet niistä kirjaa.



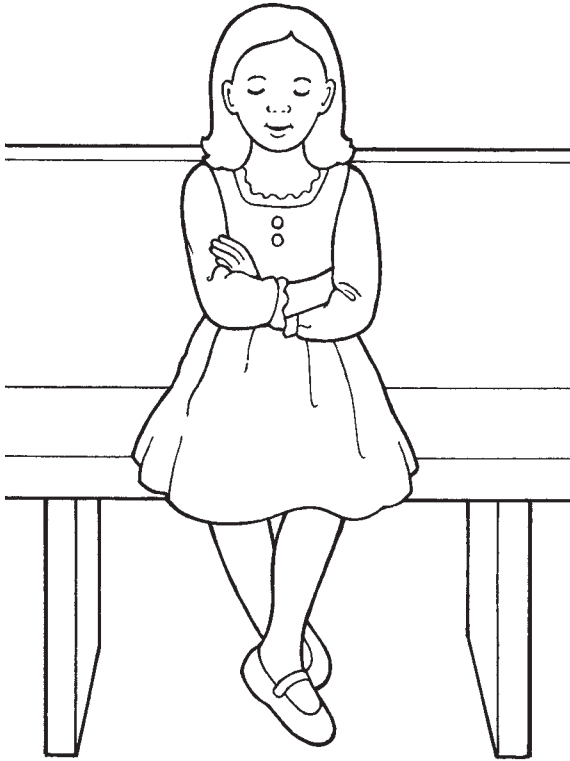

Minä voin kuunnella, kun sakramenttirukoukset sanotaan.

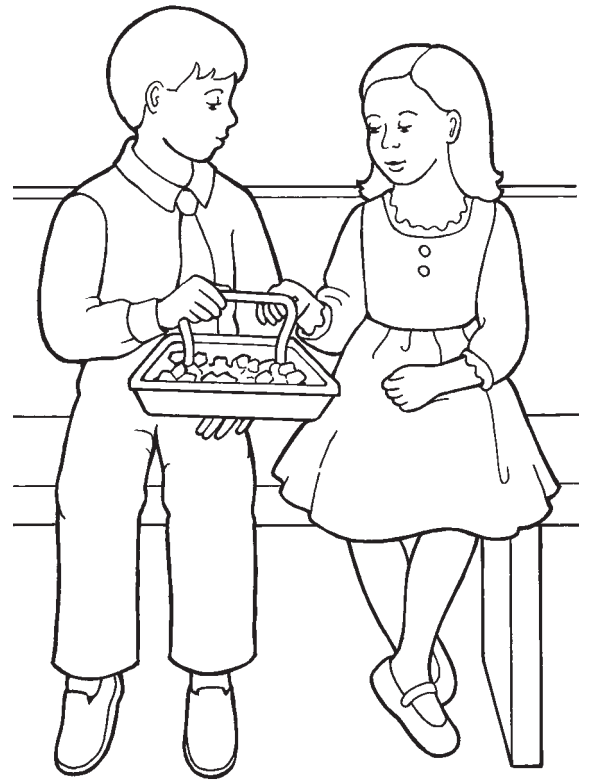

Minä voin ajatella Jeesusta, kun syön leivän.

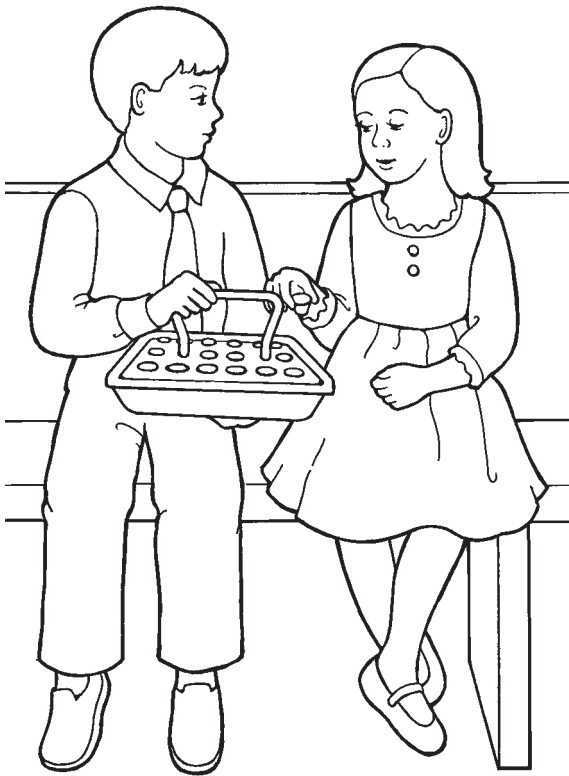

Minä voin ajatella Jeesusta, kun juon veden.



Sakramentti auttaa minua ajattelemaan Jeesusta.

OPETTAJALLE TARKOITETTU JOHDANTO

Valmistaudu hengellisesti tämän oppiaiheen opettamiseen lukemalla ja pohtimalla seuraavaa:

Pappeus on Jumalan voima ja valtuus. Jumala antaa tämän valtuuden 12 vuotta täyttäneille kelpoisille miespuolisille kirkon jäsenille, niin että he voivat toimia Hänen nimessään muiden siunaukseksi. Evankeliumin toimitukset kuten kaste ja konfirmointi, sakramentti ja muut suoritetaan pappeuden valtuudella (ks. OL 13; 20:73–79; 84:19–22). Pappeudesta on hyötyä kaikille kirkon jäsenille.

VALMISTAUTUMINEN

Merkitse tästä oppikirjasta sivut 26 ja 114, siten että voit löytää ne helposti.

OPPIMISTOIMINNAT

Aloita kokoamistoiminnalla. Katso ideoita sivulta 3.

Rukous Pyydä yhtä lasta pitämään alkurukous.

Opillinen opetus Kerro lapsille, että pappeus on Jumalan voima. Jumala antaa pappeuden vanhemmille pojille ja miehille, niin että he voivat siunata perhettään ja muita. Pyydä lapsia sanomaan ”pappeus”. (*Huom.* Suhtaudu tämän oppiaiheen aikana hienotunteisesti niiden lastenhuoneessa olevien lasten tunteisiin, joilla ei ole isää kotona tai joiden isällä ei ole pappeutta.)

Kuvat Näytä kuva sivulta 118 ja kehota lapsia olemaan pitelevinään sylissä vauvaa. Selitä, että miehet, joilla on pappeus, voivat antaa vauvoille siunauksen ja nimen. Kehota lapsia sanomaan ”pappeus”.

Näytä sivulta 119 piirros sairaan siunaamisesta. Kerro lapsille, että mies, jolla on pappeus, voi antaa siunauksen sairaille, niin että he voivat tuntea olonsa paremmaksi. Käännä esiin sivulla 26 oleva kuva. Osoita Jeesusta ja selitä, että tässä kuvassa Jeesus siunaa sokean. Kehota lapsia sanomaan ”pappeus”.

Näytä kuva sivulta 114. Muistuta lapsille, että me nautimme sakramentin joka sunnuntai. Selitä, että ne, joilla on pappeus, valmistavat, siunaavat ja jakavat sakramentin. Kehota lapsia sanomaan ”pappeus”.

Laulu Kehota lapsia tarttumaan toisiaan kädestä ja kävelemään piirissä, kun laulat tai sanot seuraavat sanat laulusta ”Tunnen rakkauden” (*Lasten laulukirja*, s. 102):

Joka päivä kodissa on pappeuden voiman siunaama.

Lopetus Lausu todistuksesi siitä, että taivaallinen Isä siunaa meitä pappeuden avulla.

Rukous Pyydä yhtä lasta pitämään loppurukous.



OPETUSVIHJEITÄ

Opillinen opetus: Tämän osuuden tarkoituksena on auttaa lapsia saamaan hyvin alustava ymmärrys evankeliumista. Jotkut heistä eivät ehkä ymmärrä kaikkea, mitä sanot, mutta he tulevat tutuiksi evankeliumin kielen kanssa ja rakentavat perustan asioille, joita he oppivat myöhemmin elämässä.

Pienten lasten kielelliset kyvyt ovat erilaiset (ks. *Opettaminen, kutsumuksista suurin*, s. 110–111). Auttaaksesi nuorempia lapsia toistamaan sanoja oppiaiheesta sano lempeällä äänellä jotakin seuraavantaapaista: ”Osaatko sanoa pappeus? Sano minun kanssani pappeus”, ja odota vastausta. Ellei lapsi vastaa, toista kehoitus ystävällisesti mutta älä painosta häntä. Lapset voivat oppia asioita oppiaiheesta jopa vain kuuntelemalla.

VAPAAVALINTAISIA TOIMINTOJA

VALMISTAUTUMINEN *Vierastoimintaa varten:* Järjestä niin, että isä, joka on äskettäin siunannut vauvansa, tuo vauvan lastenhuoneluokkaan ja kertoo kokemuksestaan.

Kurkistuskirjaa varten: Kopioi piirroksen sivulta 119 ja väritä ne, mikäli haluat. Leikkaa yhtenäisiä viivoja pitkin ja taita katkoviivoja pitkin.

Leikkilorut Leiki jokin seuraavista loruista tai ne kaikki ja pyydä lapset mukaan. Muistuta lapsille kunkin lorun jälkeen, että pappeus siunaa elämäämme.

Vauvan siunaaminen (ota esiin piirros sivulta 118):

Isä pitää vauvaa (*ole pitelevinäsi vauvaa sylissäsi*)
Hellästi sylissään.

Hän voimalla pappeuden antaa nimen ja siunauksen
Ja rakastaa perhettään! (*halaa itseäsi*)

Sairaana siunaaminen (osoita piirrosta sivulla 119):

Kun olen sairas, saan siunauksen (*osoita itseäsi*)
Vanhurskailta miehiltä pappeuden.

Tunnen rauhaa ja uskon sen, (*pane kädet sydämelle*)
Että kohta taas paranen.

Sakramentti (ota esiin kuva sivulta 114):

Ääneti mä leivän syön (*ole syövinäsi leipä*)

Ja niin juon vedenkin. (*ole juovinasasi vesi*)

Kädet ristissä muistan Jeesusta – (*pane käsivarret ristiin*)

Niin pitää tehdäkin. (*nyökkää*)

[M. W. Verbica, "The Sacrament", *Friend*, helmikuu 1995, s. 17.]

Vieras Esittele vieraanne lapsille. Selitä heille, että hänellä on pappeus ja että hän käytti pappeutta siunatessaan vauvansa. Esitä isälle seuraavanlaisia kysymyksiä: "Onko sinulla pappeus?" "Mikä sinun vauvasi nimi on?" "Mitä sinä sanoit, kun siunasit vauvasi?" "Kuinka käytät pappeutta vauvasi siunaukseksi, kun hän tulee isommaksi?"

Kurkistuskirja Näytä lapsille kurkistuskirja, jonka olet valmistanut. Nosta ensimmäinen luukku, lue teksti ja pyydä lapsia sanomaan se kanssasi. Toimi näin jokaisen luukun kohdalla.

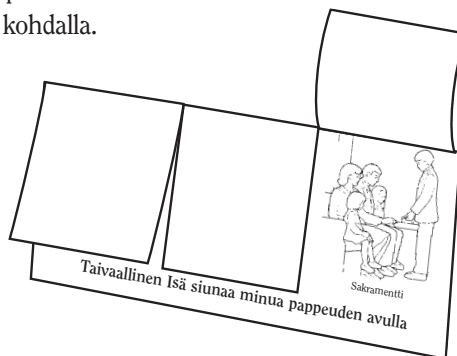

OPETUSVIHJEITÄ

Kertaus: Lapset pitävät kertomuksista, lauluista, kuvista ja toiminnoista, jotka he ovat nähneet tai kuulleet aiemmin. Laula tai leiki tässä oppiaiheessa tai aiemmissa oppiaiheissa olleita lauluja tai loruja milloin tahansa lastenhuoneluokan aikana. Tällainen kertaaminen auttaa heitä muistamaan opettamiasi evankeliumin periaatteita.



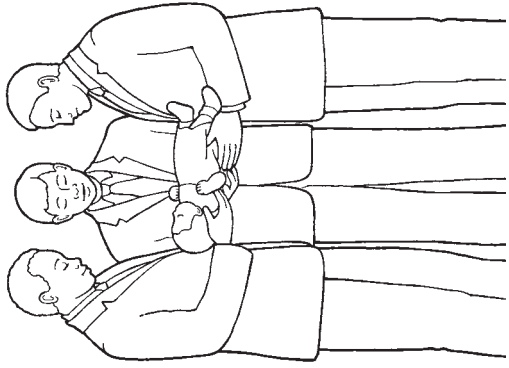

Vauvan siunaaminen

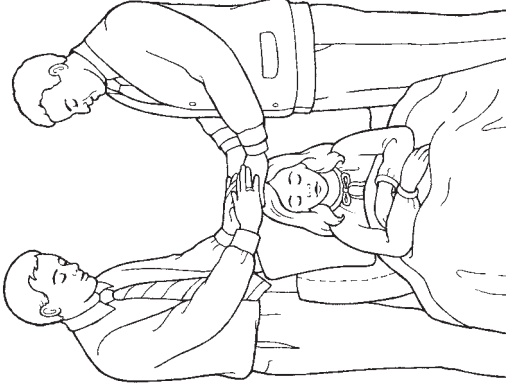

Sairaan siunaaminen

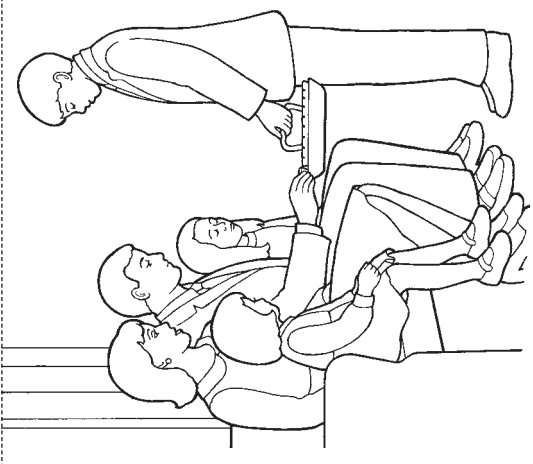

Sakramentti

Taivaallinen Isä siunaa minua pappeuden avulla

OPETTAJALLE TARKOITETTU JOHDANTO

Valmistaudu hengellisesti tämän oppiaiheen opettamiseen lukemalla ja pohtimalla seuraavaa: Aadamin ja Eevan lankeemuksen tähden kaikki kokevat fyysisen kuoleman. Kun me kuolemme, henkemme ja ruumiimme joutuvat erilleen. Kun Jeesus Kristus nousi ylös kuolleista, Hänen ruumiinsa ja henkensä yhdistyivät jälleen eivätkä ne enää koskaan joudu erilleen. Jeesuksen Kristuksen sovituksen ansiosta kaikki nousevat ylös kuolleista (ks. 1. Kor. 15:22; Alma 11:42–45). Ymmärrys ja todistus ylösnousemuksesta tuovat meille iloa ja toivoa (ks. Jes. 25:8; Alma 22:14).

OPPIMISTOIMINNAT

Aloita kokoamistoiminnalla. Katso ideoita sivulta 3.

Rukous Pyydä yhtä lasta pitämään alkurukous.

Kertomus Näytä kuva sivulta 122. Osoita kuvasta yksityiskohtia, kun kerrot Jeesuksen Kristuksen ylösnousemuksesta hyvin yksinkertaisesti (ks. Joh. 19:41–42; 20:1, 11–16). Seuraava on esimerkki:

Kun Jeesus kuoli, Hänen ystävänsä olivat hyvin surullisia (*pyydä lapsia ottamaan surullinen ilme*). He panivat Jeesuksen ruumiin hautaan, joka oli niin kuin luola (*osoita kuvasta hauta*). Oven eteen vieritettiin iso kivi (*pyydä lapsia näyttämään, miten he vierittävät isoa, raskasta kiveä*). Kolmen päivän kuluttua (*pyydä lapsia nostamaan kolme sormeaa*) kaksi enkeliä vieritti kiven pois. Jeesus oli herännyt taas eloon! (*Osoita kuvasta Jeesus*.) Hän oli noussut ylös kuolleista (*auta lapsia sanomaan ”ylösnoussut”*). Jeesuksen ystävät olivat hyvin onnellisia! Jeesus oli elossa eikä kuolisi enää koskaan! Maria oli yksi Jeesuksen ystäväistä (*osoita kuvasta Maria*). Hän oli surullinen, kun Jeesus kuoli. Kun Jeesus oli ylösnoussut, Maria oli ensimmäinen, joka näki Jeesuksen. Hän oli hyvin onnellinen, koska Jeesus oli elossa (*pyydä lapsia ottamaan iloinen ilme*).

Kerro lapsille, että Jeesuksen ansiosta kaikki nousevat ylös kuolleista ja elävät ikuisesti. Pyydä lapsia ottamaan taas iloinen ilme.

Laulu Laula tai sano ensimmäisen säkeistön sanat laulusta ”Kai Jeesus elää vieläkin?” (*Lasten laulukirja*, s. 45) ja leiki se seuraavasti. Pyydä lapset mukaan.

Kai Jeesus elää vieläkin?

Hän elää tosiaan. (*nyökkää*)

Hän kolmantena päivänä (*nosta kolme sormeaa*)

Nousi haudastaan. (*pane käsivarret ristiin*)

Lopetus Kehota lapsia sanomaan sana tai pari kerrallaan: ”Jeesus Kristus nousi ylös kuolleista.” Lausu lyhyesti lapsille todistuksesi siitä, että Jeesus Kristus nousi ylös kuolleista.

Rukous Pyydä yhtä lasta pitämään loppurukous.



OPETUSVIHJEITÄ

Jeesus Kristus: Monissa kulttuureissa on pääsiäisperinteitä, jotka ovat lapsista hauskoja mutta joilla ei ole juuri mitään tekemistä Jeesuksen Kristuksen ylösnousemuksen kanssa. Keskity tässä pääsiäisoppiaineessa Vapahtajaan ja auta lapsia kasvattamaan rakkautta Häneen. Opetä heitä riemuitsemaan ihanista lahjoista, jotka Hän on antanut meille, kuten ylösnousemuksesta, Hänen opetuksistaan ja täydellisestä esimerkistään.

Laulut: Jotkut lapsista eivät ehkä laula kanssasi. Vaikka he vain tekisivät laulun liikkeitä tai katselisivat ja kuuntelisivat sinua, he voivat silti nauttia lauluista ja oppia niistä.

Todistus: Lausu todistuksesi yksinkertaisesti ja lyhyesti, esimerkiksi: ”Minä tiedän, että Jeesus Kristus nousi ylös kuolleista.”

VAPAAVALINTAISIA TOIMINTOJA

VALMISTAUTUMINEN *Kertomusta varten:* Kopioi sivulla 123 olevat piirroksiset. Väritä ne ja liimaa kartongille, jos haluat. Leikkaa kukin niistä irti ja leikkaa haudan oveen aukko katkoviivaa pitkin.

Väritystoimintaa varten: Kopioi sivu 123 jokaiselle lapselle. Leikkaa irti jokainen piirros ja leikkaa haudan oveen aukko.

Laulu Kehota lapsia tulemaan piiriin ja ottamaan toisiaan kädestä. Laula tai sano seuraavat sanat laulusta ”Jeesus on noussut” (*Lasten laulukirja*, s. 44) ja leiki se seuraavasti:

Jeesus on noussut, (kävelkää piirissä)
Riemuitsemme. (pysähdy ja pane kädet sydämelle)
Hän elää jälleen,
Ystävämme. (halaa itseäsi)

Toista niin monta kertaa kuin lapset haluavat.

Kertomus Kerro jälleen Jeesuksen Kristuksen ylösnousemuksesta ja käytä tällä kertaa leikkaamiasi piirroksia. Alla on esimerkki:

(*Aloita piirroksella, jossa Jeesus seisoo suorassa ja kivi on vieritettynä pois haudan suulta.*) Kun Jeesus kuoli, Hänen ruumiinsa pantiin hautaan (*pane Jeesuksen hahmo hautaan [sen taakse]*).

Oven eteen vieritettiin iso kivi (*vieritä kivi haudan oven eteen*). Kolmantena päivänä kaksi enkeliä tuli vierittämään kiven pois (*vieritä kivi pois haudan oven edestä*). Jeesus nousi ylös (*nosta Jeesuksen hahmo pystyyn*). Hänen henkensä ja ruumiinsa olivat taas yhdessä! [Ks. Susan Payson, ”Easter Story”, *Friend*, huhtikuu 1995, s. 32–33.]

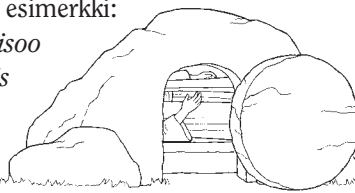

Värittäminen Anna lapsille piirroksiset, jotka olet leikannut heitä varten. Näytä heille, kuinka he voivat piirrosten avulla kerrata kertomuksen Jeesuksen ylösnousemuksesta. Tämä toiminta sopii parhaiten vanhemmille lapsille.

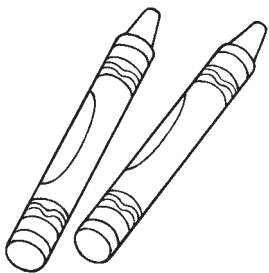

OPETUSVIHJEITÄ

Vapaavalintaisia toimintoja on tarjolla halutessasi oppi-
heeseen täydennystä. Ellei
sinulla ole käytettävissäsi tarvit-
tavia tarvikkeita, voit korvata ne
vastaavanlaisilla.

Kertomukset: ”Pienet lapset
pitävät siitä, että kertomukset
kerrotaan uudelleen. Jos kerrot
kertomusta uudelleen, aloita se
ja kysy sitten: ’Mitä sitten
tapahtui?’” (*Opettaminen, kut-
sumuksista suurin*, s. 163.)
Kehota yhtiä vanhemmista lap-
sista esittämään kertomus
ylösnousemuksesta lastenhuo-
neluokan nuoremmille lapsille
joko piirrosten tai sivulla 122
olevan kuvan avulla. Tarjoudu
tarvittaessa auttamaan.

Toimintalaatikko: Harkitse
toimintalaatikon tekemistä las-
tenhuoneessa säilytettäväksi.
Siinä voi olla tämän väritystoi-
minnan tarvikkeet ja muita,
joita olet tehnyt tai käyttänyt
toiminnoissa. Silloin voit tois-
taa näitä toimintoja tulevina
kertoina aiempien oppi-
aiheiden kertaamiseksi. Tällainen
kertaaminen voi tapahtua mil-
loin tahansa lastenhuone-
luokan aikana.



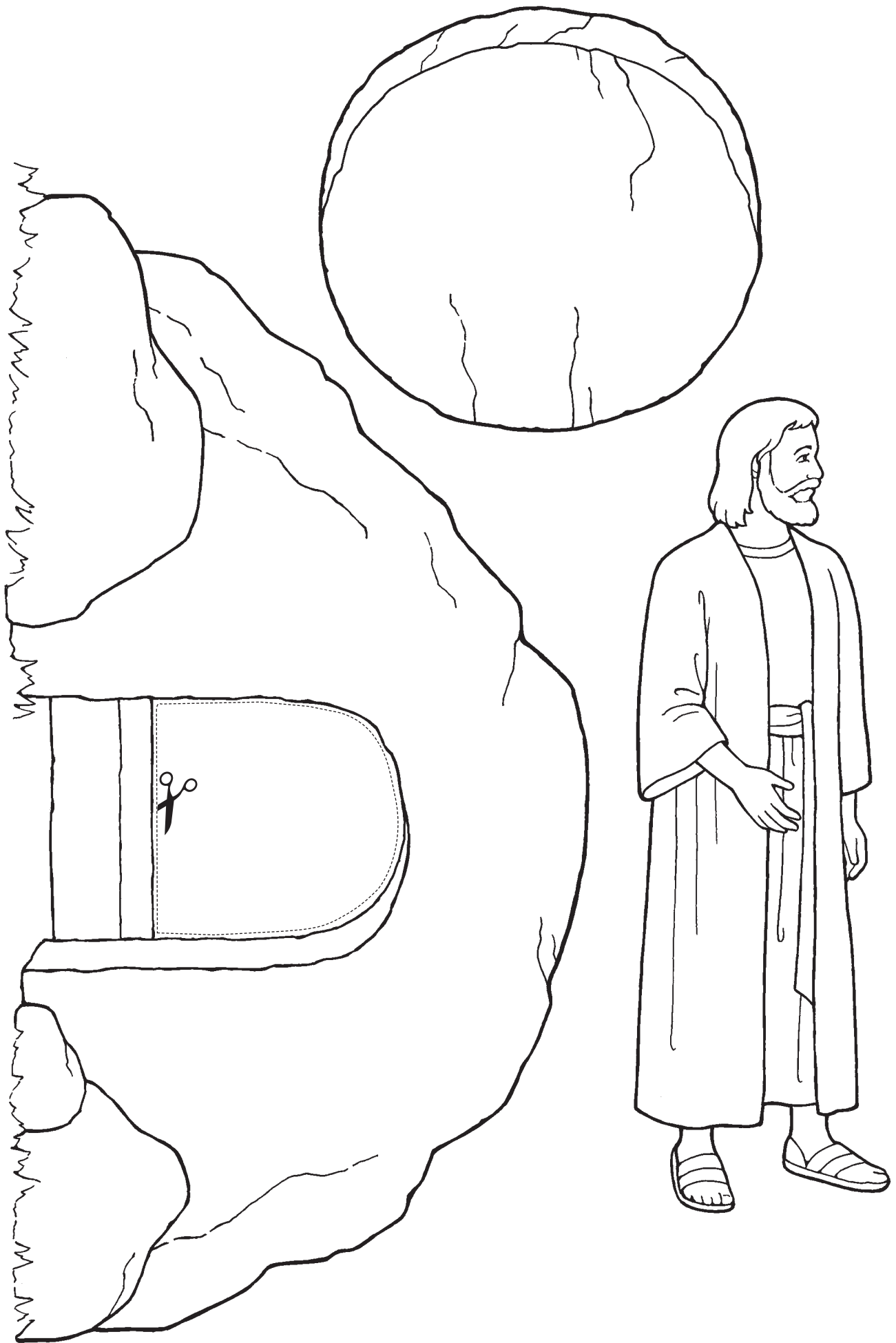

30

JEEBUS KRISTUS ON TAIVAALLISEN ISÄN POIKA (JOULU)

OPETTAJALLE TARCOITETTU JOHDANTO

Valmistaudu hengellisesti tämän oppiaiheen opettamiseen lukemalla ja pohtimalla seuraavaa:

Jeesus Kristus syntyi kuolevaisesta äidistä Mariasta ja kuolemattomasta isästä, taivaallisesta Isästä. Hän on kirjaimellisesti Jumalan Poika. Koska taivaallinen Isä rakastaa meitä niin suuresti, Hän lähetti Jeesuksen Kristuksen maan päälle Vapahtajaksemme ja Esikuvaksemme. ”Jumala on rakastanut maailmaa niin paljon, että antoi ainoan Poikansa, jottei yksikään, joka häneen uskoo, joutuisi kadotukseen, vaan saisi iankaikkisen elämän” (Joh. 3:16).

VALMISTAUTUMINEN

Merkitse tästä oppikirjasta sivu 106, siten että voit löytää sen helposti.

OPPIMISTOIMINNAT

Aloita kokoamistoiminnalla. Katso ideoita sivulta 3.

Rukous Pyydä yhtä lasta pitämään alkurukous.

Kuva Näytä kuva sivulta 126. Kehota lapsia katsomaan kuvassa olevaa vauvaa. Kerro heille, että Hänen nimensä on Jeesus, ja kehota heitä sanomaan ”Jeesus”. Pyydä lapsia näyttämään, miten he tuudittavat vauvaa sylissä.

Osoita kuvasta Maria ja sano lapsille: ”Tämä on Jeesuksen äiti. Hänen nimensä on Maria.”

Kerro lapsille, että Jeesus on taivaallisen Isän Poika. Kehota lapsia toistamaan muutama sana kerrallaan: ”Jeesus on taivaallisen Isän Poika.” Kerro heille, että taivaallinen Isä lähetti Poikansa Jeesuksen Kristuksen maan päälle, koska Hän rakastaa meitä.

Laulu Osoita kuvasta jälleen Jeesus-vauva. Kerro lapsille, että aiot laulaa laulun. Kehota heitä sanomaan ”Hän antoi Poikansa”, kun osoitat Jeesus-vauvaa. Anna heidän harjoitella muutama kerta ja sitten laula tai sano seuraavat sanat laulusta ”Hän antoi Poikansa” (*Lasten laulukirja*, s. 20–21):

Kuinka Isä meille kertoa vois rakkaudestaan?

Hän antoi pyhän Poikansa (*osoita kuvasta Jeesus-vauva*) syntyä maailmaan.

Näytä kuva Jeesuksesta Kristuksesta sivulta 106. Kerro lapsille, että Jeesus-vauvasta tuli aikuisena meidän Vapahtajamme Jeesus Kristus. Kehota heitä sanomaan ”Hän antoi Poikansa”, kun osoitat kuvasta Jeesus-vauvaa. Laula tai sano seuraavat sanat laulusta ”Hän antoi Poikansa”:

Oi, kuinka Isä meille vois tien näyttää oikeaan?

Hän Poikansa (*osoita Vapahtajan kuvaa*) soi kulkea sen tien myös päällä maan.



OPETUSVIHJEITÄ

Jeesus Kristus: ”Kaiken, mitä opetamme, tulee johdattaa perheenjäseniä ja luokan jäseniä Kristuksen luokse ——. Muista tämä, kun valmistat ja esität oppiaiheitasi.” (*Opettaminen, kutsumuksista suurin*, s. 80.)

Pienet lapset: Tarkkaile merkkejä, jotka voivat kertoa, ovatko lapset kiinnostuneita. Autat heitä pysymään tarkkaavaisina, kun yrität opettaessasi vaihdella ääntä, säilytät katsekontaktin ja käytät eri opetusmenetelmiä. (Ks. *Opettaminen, kutsumuksista suurin*, s. 71–72.)

Lopetus Ilmaise kiitollisuutesi siitä, että taivaallinen Isä lähetti Jeesuksen Kristuksen. Lausu todistukseksi siitä, että Jeesus Kristus on taivaallisen Isän Poika.

Rukous Pyydä yhtä lasta pitämään loppurukous.

VAPAAVALINTAISIA TOIMINTOJA

VALMISTAUTUMINEN *Tikkunukketoimintaa varten:* Kopioi ja leikkaa jokaiselle lapselle piirroksen sivulta 127. Teippaa tai liimaa kummankin piirroksen taakse tikku, niin että niistä tulee lapsille tikkunukkeja.
Pyhien kirjoitusten toimintaa varten: Tuo mukanasasi Mormonin kirja. Merkitse 3. Nefi 9:15, niin että löydät sen helposti.

Tikkunuket Anna lapsille valmistamasi tikkunuket. Esitä lyhyesti uudelleen omin sanoin kertomus Jeesuksen Kristuksen syntymästä (ks. Luuk. 2:4–16). Kehota lapsia nostamaan tikkunukkensa esiin sopivassa kohdassa kertomusta. Tämä toiminta sopii parhaiten vanhemmille lapsille.



Laulu Laula tai sano seuraavat sanat laulusta ”Tuo pienoinen Jeesus” (*Lasten laulukirja*, s. 26–27) ja keksi sanoihin sopivia liikkeitä. Pyydä lapset mukaan.

Tuo pienoinen Jeesus, Hän synnyttyään
Vain heinille seimen sai kallistaa pään,
Ja taivahan tähtöset kirkkauttaan
Loi pienoiseen seimessä uinailevaan.

Leikkiloru Leiki seuraava loru ja pyydä lapset mukaan:
Vauva pieni seimessä (*keinuta käsivarsiasi niin kuin tuudittaisit vauvaa*)
Rakas äiti lähellä.
Tähti taivaalla ilmoittaen (*osoita taivasta*)
Jumalan Pojan syntymisen! (*pane käsivarret ristiin*)

Pyhien kirjoitusten kohta Kerro lapsille, että Jeesus sanoi meille pyhissä kirjoituksissa, että Hän on Jumalan, taivaallisen Isämme Poika. Avaa Mormonin kirja kohdasta 3. Nefi 9:15 ja lue: ”Katso, minä olen Jeesus Kristus, Jumalan Poika.” Kehota lapsia sanomaan kanssasi ”Jumalan Poika”.

OPETUSVIHJEITÄ

Aineisto: Käytä lastenhuoneluokassa vain kirkon julkaisemaa aineistoa. Jos tarvitset lapsille enemmän puuhaa, valitse tästä oppikirjasta kertomuksia, leikkejä, käsinukkeja tai väritystoimintoja, joita olet käyttänyt aiemmin. Voit myös käyttää kirkon lehdissä olevia pelejä ja kertomuksia.

Toistaminen: Opetä koko tämä oppiaine tai osia siitä useita kertoja joulun aikaan. Lapset nauttivat joulukertomuksen kuulemisesta yhä uudelleen.





Jeesus Kristus on
taivaallisen Isän Poika

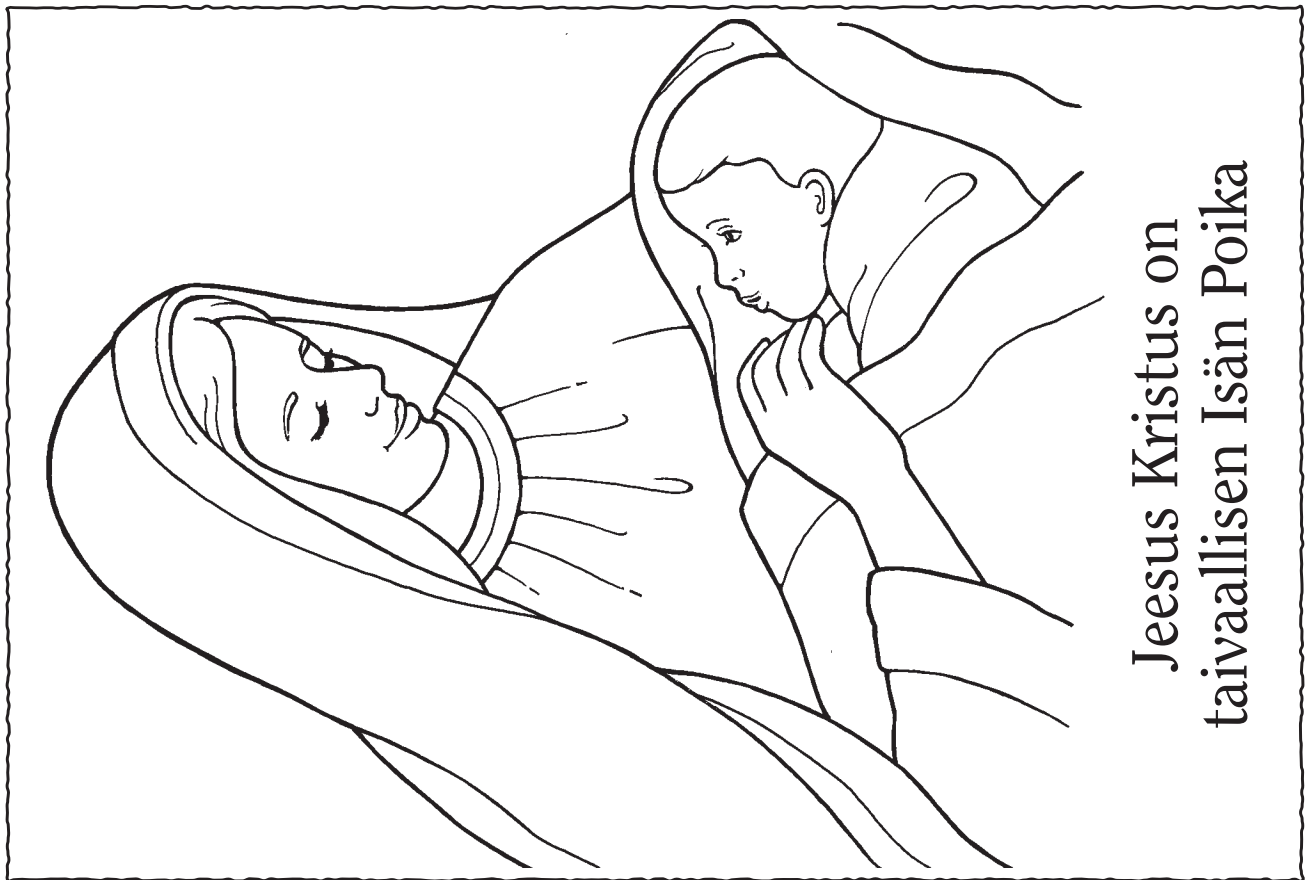

Jeesus Kristus on
taivaallisen Isän Poika

MINIOPPIAIHE: TERVETULOA LASTENHUONEESEEN

OPPIMISTOIMINNAT

Tervetuloa Kun lapsi tulee lastenhuoneluokkaan ensimmäisen kerran, valitse hetki, jolloin lapset ovat koolta yhdessä (kuten oppiaiheen aikana, välipalan aikana tai musiikkituokiossa) ja kerro lapsille uuden lapsen nimi. Kerro uudelle lapselle, kuinka iloinen olet siitä, että hän on lastenhuoneluokassa.

Laulu Kerro lapsille, että haluaisit laulaa erään erityisen laulun. Laula ”Tervetuliaislaulu” (*Lasten laulukirja*, s. 130) tai sano sen sanat ja pyydä lapsia sanomaan ”hei taas”, kun osoitat heitä laulun aikana. Voitte harjoitella tätä muutaman kerran ennen kuin laulat.

Hei taas! (osoita lapsia: ”Hei taas!”) Hei taas! (osoita lapsia: ”Hei taas!”)

Ja tervetuloa!

Hei taas! (osoita lapsia: ”Hei taas!”) Hei taas! (osoita lapsia: ”Hei taas!”)

Kun saamme tavata.

On hauska olla yhdessä

Nyt täällä Alkeisyhdistyksessä.

Hei taas! (osoita lapsia: ”Hei taas!”) Hei taas! (osoita lapsia: ”Hei taas!”)

Ja tervetuloa!

Lopetus Sano uudelle lapselle: ”[Lapsen nimi], meistä on niin mukavaa, kun olet lastenhuoneluokassamme!”



OPETUSVIHJEITÄ

Lapsi voi suhtautua ensimmäiseen käyntiinsä lastenhuoneeseen innokkaasti tai pelokkaasti. Osoittamalla rakkautta ja kärsivällisyyttä voit tehdä paljon, jotta jokaisen lapsen ensimmäinen kerta lastenhuoneessa olisi mukava. Lapset viihtyvät paremmin, kun he tietävät, mitä odottaa. Yritä mahdollisimman suurena määrin noudattaa lastenhuoneessa samaa rutiinia. Anna uusille lapsille aikaa tutustua sinuun, muihin lapsiin ja ympäristöön.

Jos lapsi haluaa lähteä pois ja olla vanhempiensa kanssa, kerro vanhemmille, ettei sinulla ole mitään sitä vastaan. Kehota vanhempia puhumaan lastenhuoneesta myönteisesti viikon aikana.

MINIOPPIAIHE: HYVÄÄ SYNTYMÄPÄIVÄÄ

OPPIMISTOIMINNAT

Toiminta Lapsen syntymäpäivää lähellä olevana sunnuntaina, kun lapset ovat kokoontuneet oppiaiheeseen, välipalalle tai musiikkituokioon, kerro lapsille: ”[Lapsen nimi] on ollut [tai on pian] syntymäpäivä!” Kehota lapsia sanomaan ”Hauskaa syntymäpäivää”.

Kerro lapsille, kuinka paljon lapsi täyttää syntymäpäivänään. Kehota heitä laskemaan sormillaan kanssasi siihen asti. Tee niin muutamaan kertaan.

Laulu Laula laulu ”Sinulle nyt paljon onnea” (*Lasten laulukirja*, s. 134) tai sano sen sanat ja pyydä lapset mukaan:

Sinulle nyt paljon onnea

Tänään sekä koko vuotena.

Kaikki sulle tahtoo toivottaa

Nyt paljon, paljon, paljon onnea!

Kehota lapsia sanomaan ”Hauskaa syntymäpäivää” ja taputtamaan käsiään.



OPETUSVIHJEITÄ

Lapset pitävät oman nimensä kuulemisesta. Suurin lahja, jonka voit antaa lapsille, on rakastaa heitä, tuntea heidät ja arvostaa heitä. Älä anna muita syntymäpäivälahjoja heille lastenhuoneessa. Juhlkaa lasta, älkää lahjojen antamista.

HAKEMISTO TOIMINNOISTA

arvausleikit, 45, 57, 59, 69, 71, 101, 103, 109, 111

hahmot, 48, 51, 101, 103

julisteet, 9, 49

kaulakorut, 21, 23, 57, 59, 69, 71

kertomukset

Enos rukoilee, 17

Jeesus ja Hänen äitinsä, 49

Jeesus on noussut ylös kuolleista, 120, 121

Jeesus parantaa kymmenen spitaalista, 64

Jeesus parantaa sokean miehen, 24

Jeesus ruokkii ihmisiä, 24

Jeesus siunaa lapsia, 20, 25, 96

Joseph Smithin ensimmäinen näky, 40, 88

lapset sanovat: "Anteeksi", 69

laupias samarialainen, 76

Nefi rakentaa laivaa, 68, 96

perhe rukoilee silmänsä satuttaneen lapsen puolesta, 53

Pyhä Henki lohdutti poikaa, 28

tyttö hymyilee, 80

kirjat, 33, 35, 37, 39, 93, 95, 113, 115 (ks. myös *kurkistus-*
kirjat)

kurkistuskirjat, 17, 19, 85, 87, 117, 119

kuutiot, 29, 31, 73, 75

käsinuket, 61, 63 (ks. myös *sorminuket ja tikkunuket*)

laulut

"Hän antoi Poikansa", 124

"Hapannaama", 80

"Harras olla yritän", 84

"Hartaina, hiljaa vain", 36, 112

"Hauskaa niin", 36, 49, 73

"Isämme taivahan", 28

"Jeesuksen Kristuksen kirkko", 104

"Jeesus on noussut", 121

"Jokaista tulee rakastaa", 25, 76

"Jos sull lysti on", 81

"Kai Jeesus elää vieläkin?", 120

"Kaste", 108

"Kevätpäivä kultainen", 88

"Kiitos, Isä taivahan", 64

"Kuin Jeesus mä olla tahdon", 24, 68, 72

"Lumiukko", 44

"Mua Jeesus rakastaa", 20–21

"On maailma kaunis", 33

"Onnellinen perhe", 36, 48

"Oon lapsi Jumalan", 8, 12–13, 40

"Pää, hartiat, polvet, varpaat", 41

"Perheeni mulle rakas on", 56

"Perherukous", 52

"Profeettaa seuraa", 101

"Saan käydä temppeliin", 56

"Sinulle nyt paljon onnea", 129

"Taivaallinen Isä rakastaa minua", 32

"Tervetuliaislaulu", 128

"Tunnen rakkauden", 116

"Tuo pienoinen Jeesus", 125

"Tutki ja rukoile", 92, 96–97

"Äidin kutsuessa", 60

leikkikorut

"Hymyily tarttuu", 81

"Isä pitää vauvaa", 117

"Jeesuksen lailla tahdon", 73

"Joseph metsässä polvistui", 89

"Kun olen sairas, saan siunauksen", 117

"Lue Mormonin kirjaa", 93

"On minulla ruumis verraton", 40–41

"Opeta mulle pyhiä kirjoituksia", 97

"Pyhä Henki puhuu hiljaa", 29

"Sanon ensin: 'Rakas Isä taivaan'", 16

"Silmiä, nenääsi kosketa", 65

"Sulje, avaa", 85

"Taivaan Isä rakastaa isoja", 9

"Taivaan Isä tuntee minut", 20

"Tämä pieni lapsi menee nukkumaan", 45

"Tässä on äiti, joka meitä auttaa voi", 52

"Tässä äiti, tässä isä", 56

"Ääneti mä leivän syön", 112, 117

"Vauva pieni seimessä", 125

mobile, 13, 15

palapeli, 25

peili, 21

piirin muodostaminen, 53, 55

pussileikit, 13, 37, 53, 93

pyhät kirjoitukset, 25, 29, 37, 52, 77, 104, 109, 112, 125

rannekkeet, 69, 71

roolileikit, 28, 44, 48, 61, 76, 100, 113

seuraa johtajaa, 100

siemen, 33

sorminuket, 41, 53, 57, 59, 89, 91

sormitoiminta, 57

tikkunuket, 97, 99, 125, 129

vieras, 113, 117

ääriviivojen piirtäminen, 41

yhdistämisleikit, 65, 67, 105, 107

Aadam ja Eeva, 99
 Daniel leijonien luolassa, 103
 eläimet, 34
 ensimmäinen näky, 42, 90, 91
 hymyilevät/murjottavat kasvot, 83
 jakaminen, 74
 Jeesus Kristus, 19, 39, 106, 107, 115
 (ks. myös *ensimmäinen näky*)
 J:n kaste, 110
 J:n syntymä, 95, 126, 127
 J:n ylösnousemus, 122, 123
 lapsena, 18
 lasten kanssa, 15, 22, 95, 98
 parantaminen, 26, 66, 94, 95
 viidentuhannen ruokkiminen, 27
 Johannes Kastaja, 103, 110
 Joseph Smith, 102, 103, 107 (ks. myös *ensimmäinen näky*)
 kaste, 110, 111
 kirjat, 75
 kirkkorakennus, 31, 39
 konfirmointi, 111
 koti, 55, 67
 kunnioitus, 86 (ks. myös *rukous*)
 laupias samarialainen, 78
 lelut, 74, 75
 luomakunta, 34, 35
 maanpäällistä elämää edeltävä elämä, 15
 Mooses, 99
 Nefi, 70
 Nooa, 99
 paimenet, 127
 pappuus, 118, 119
 perheet, 14, 15, 18, 31, 38, 39, 46, 50, 51, 54, 55, 59, 62, 67
 pyhät kirjoitukset, 31, 39, 95, 107
 rukous, 18, 30, 54, 87
 ruoka, 19, 47, 55, 67, 75
 ruumis, 43, 47
 sairaan siunaaminen, 119 (ks. myös *Jeesus Kristus:*
 parantaminen)
 sakramentti, 114, 115, 119
 Samuel Lamanilainen, 103
 temppele, 58, 59
 vaatteet, 55, 67
 vauvan siunaaminen, 118, 119
 värikynät, 75

Intellectual Reserve, Inc. omistaa tekijänoikeudet tässä oppikirjassa oleviin maalauksiin, valokuviin ja muihin kuviin lukuun ottamatta seuraavia:

Etukansi ja sivu 22: *Kristus ja Mormonin kirjan lapsia*,
Del Parson © 1995 Del Parson.

Sivu 5: Valokuva © 2000 Steve Bunderson.

Sivu 8: Valokuva © Rubberball Productions.

Sivu 18: *Jumalan suosiossa*, Simon Dewey.
© 2001 Simon Dewey. Kopiointi kielletty.

Sivut 24 ja 98: *Iltahetki Galileassa*, Del Parson.
© 1990 Del Parson.

Sivu 28: Valokuva © 1998 Robert Casey.

Sivu 32: Valokuva © Corbis Images.

Sivu 42: *Ensimmäinen näky*, Gary Kapp.
© 1998 Gary Kapp. Kopiointi kielletty.

Sivu 48: Valokuva © 2000 Steve Bunderson.

Sivu 54: Valokuva © 2006 Hyun-Gyu Lee.

Sivu 56: Valokuva © 2006 Frank Helmrich.

Sivu 66: *Spitaalinen, joka kiitti*, John Steel.
© ProvidenceCollection.com. Kaikki oikeudet pidätetään.

Sivu 88: *Joseph Smithin ensimmäinen näky*,
Greg K. Olsen. © 1988 Greg K. Olsen.

Sivu 90: *Sydämeni toiveet*, Walter Rane. © 2004 Walter Rane,
kirkon historia- ja taidemuseon luvalla.

Sivu 94: *Ja Hän paransi heidät jokaisen*, Gary Kapp.
© 1993 Gary Kapp.

Sivu 102: *Veli Joseph*, David Lindsley.
© 1998 David Lindsley.

Sivu 106: Yksityiskohta teoksesta *Kristus ja rikas nuoru-
kainen*, Heinrich Hofmann. C. Harrison Conroy Co.,
Inc:in luvalla.

Sivu 110: *Johannes Kastaja kastaa Jeesuksen*,
Greg K. Olsen. © Greg K. Olsen.

Sivu 120: *Hän on noussut kuolleista*, Del Parson.
© 1996 Del Parson.

Sivu 124: *Sillä lapsi on meille syntynyt*, Lynne Millman
Weidinger. © 2002 Lynne Millman Weidinger, kirkon
historia- ja taidemuseon luvalla.

Sivu 126: *Maria ja Kristus-lapsi*, Robert T. Barrett.
© 1993 Robert T. Barrett. Kopiointi kielletty.

Sivu 128: Valokuva © 1999 Bryant Livingston.



”Herra on opettava kaikkia sinun lapsiasi, ja suuri on sinun lastesi rauha” (3. Nefi 22:13).

”[Jeesus] puhui väkijoukolle ja sanoi sille: Katsokaa pienokaisianne. Ja kun he katsoivat nähdäkseen, he loivat katseensa taivaalle, ja he näkivät taivaiden aukenevan, ja he näkivät enkeleitä laskeutuvan taivaasta ikään kuin tulen keskellä; ja he tulivat alas ja ympäröivät nuo pienokaiset, ja he olivat tulen ympäröiminä; ja enkelit palvelivat heitä.” (3. Nefi 17:23–24.)

”On selvää, että niille meistä, joille on uskottu kallisarvoisia lapsia, on annettu pyhä, ylevä [taloudenhoitajan] tehtävä, sillä me olemme niitä, joille Jumala on antanut tehtäväksi ympäröidä tämän ajan lapset rakkaudella ja uskon tulella ja ymmärryksellä siitä, keitä he ovat” (M. Russell Ballard, ”Katsokaa pienokaisianne”, Valkeus, lokakuu 1994, s. 40.)

MYÖHEMPIEN AIKOJEN PYHIEN
JEE SUKSEN
KRISTUKSEN
KIRKKO

