

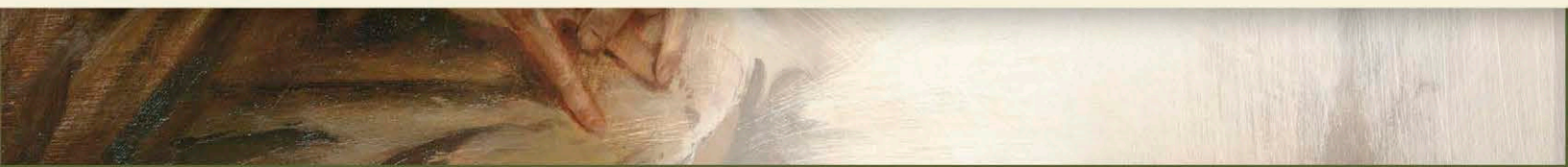

# Noul Testament

Manual pentru învățătorul de la seminar





# Noul Testament

*Manual pentru învățătorul de la seminar*

Publicat de  
Biserica lui Isus Hristos a Sfinților din Zilele din Urmă  
Orașul Salt Lake, Utah

Comentariile și corecturile sunt binevenite. Vă rugăm să le trimiteți, inclusiv greșelile, la:

Seminaries and Institutes of Religion Curriculum Services  
50 East North Temple Street  
Salt Lake City, Utah 84150-0008  
USA

Email: [ces-manuals@ldschurch.org](mailto:ces-manuals@ldschurch.org)

Vă rugăm să menționați numele dumneavoastră complet, adresa, episcopia și țarașul.

Nu uitați să indicați titlul manualului. Apoi, consemnați comentariile dumneavoastră.

© 2016 Intellectual Reserve, Inc.

Toate drepturile rezervate.

Tipărit în Statele Unite ale Americii

Version 2, 6/16

Aprobarea versiunii în limba engleză: 2/15

Aprobarea traducerii: 2/15

Titlul original: *New Testament Seminary Teacher Manual*

Romanian

12339 171

# Cuprins

Introducere la <i>Noul Testament – Manual pentru învoăătorul de la seminar</i> . . . . .	XI
Scopul nostru . . . . .	XI
Pregătirea lecției . . . . .	XII
Folosirea manualului pentru învăători care predau cursul zilnic . . . . .	XIII
Programul seminarului zilnic (ore destinate cursurilor opționale sau ore de dimineața devreme) . . . . .	XV
Folosirea lecțiilor pentru studiul acasă . . . . .	XVII
Programul seminarului pentru studiul acasă . . . . .	XVIII
Alte resurse . . . . .	XX
Lecții pentru cursul zilnic și pentru studiul acasă	
1 Introducere la Noul Testament . . . . .	1
2 Planul salvării . . . . .	6
3 Rolul cursantului . . . . .	12
4 Să studiem scripturile . . . . .	17
5 Context și prezentare generală a Noului Testament . . . . .	22
<i>Lecție pentru studiul acasă: Planul salvării – introducere la Noul Testament și context (unitatea 1)</i> . . . . .	
Introducere la Evanghelia după Matei . . . . .	33
6 Matei 1-2 . . . . .	35
7 Matei 3 . . . . .	40
8 Matei 4 . . . . .	45
9 Matei 5:1-16 . . . . .	50
10 Matei 5:17-48 . . . . .	56
<i>Lecție pentru studiul acasă: Matei 1-5 (unitatea 2)</i> . . . . .	
11 Matei 6 . . . . .	65
12 Matei 7 . . . . .	70
13 Matei 8-10 . . . . .	75
14 Matei 11-12 . . . . .	81
15 Matei 13:1-23 . . . . .	85
<i>Lecție pentru studiul acasă: Matei 6:1–13:23 (unitatea 3)</i> . . . . .	
16 Matei 13:24-58 . . . . .	94
17 Matei 14 . . . . .	100
18 Matei 15 . . . . .	105

19 Matei 16 . . . . .	110
20 Matei 17 . . . . .	116
<i>Lecție pentru studiul acasă: Matei 13:24–17:27 (unitatea 4)</i> . . . . .	122
21 Matei 18 . . . . .	126
22 Matei 19-20 . . . . .	131
23 Matei 21:1-16 . . . . .	136
24 Matei 21:17-22:14 . . . . .	142
25 Matei 22:15-46 . . . . .	147
<i>Lecție pentru studiul acasă: Matei 18-22 (unitatea 5)</i> . . . . .	152
26 Matei 23 . . . . .	157
27 Joseph Smith – Matei; Matei 24 . . . . .	163
28 Matei 25:1-13 . . . . .	168
29 Matei 25:14-46 . . . . .	173
30 Matei 26:1-30 . . . . .	178
<i>Lecție pentru studiul acasă: Matei 23:1–26:30 (unitatea 6)</i> . . . . .	183
31 Matei 26:31-75 . . . . .	187
32 Matei 27:1-50 . . . . .	193
33 Matei 27:51-28:20 . . . . .	198
Introducere la Evanghelia după Marcu . . . . .	204
34 Marcu 1 . . . . .	206
35 Marcu 2-3 . . . . .	211
<i>Lecție pentru studiul acasă: Matei 26:31 – Marcu 3:35 (unitatea 7)</i> . . . . .	216
36 Marcu 4-5 . . . . .	220
37 Marcu 6 . . . . .	225
38 Marcu 7-8 . . . . .	230
39 Marcu 9:1-29 . . . . .	235
40 Marcu 9:30-50 . . . . .	240
<i>Lecție pentru studiul acasă: Marcu 4-9 (unitatea 8)</i> . . . . .	245
41 Marcu 10 . . . . .	250
42 Marcu 11-16 . . . . .	255
Introducere la Evanghelia după Luca . . . . .	260
43 Luca 1 . . . . .	262
44 Luca 2 . . . . .	269
45 Luca 3-4 . . . . .	275
<i>Lecție pentru studiul acasă: Marcu 10 – Luca 4 (unitatea 9)</i> . . . . .	280
46 Luca 5 . . . . .	284
47 Luca 6:1-7:18 . . . . .	289

48 Luca 7:18-50 . . . . .	294
49 Luca 8-9 . . . . .	300
50 Luca 10:1-37 . . . . .	305
<i>Lecție pentru studiul acasă: Luca 5:1-10:37 (unitatea 10)</i> . . . . .	310
51 Luca 10:38-12:59 . . . . .	315
52 Luca 13-14 . . . . .	320
53 Luca 15 . . . . .	325
54 Luca 16 . . . . .	330
55 Luca 17 . . . . .	335
<i>Lecție pentru studiul acasă: Luca 10:38-17:37 (unitatea 11)</i> . . . . .	340
56 Luca 18-21 . . . . .	345
57 Luca 22 . . . . .	349
58 Luca 23 . . . . .	354
59 Luca 24 . . . . .	359
Introducere la Evanghelia după Ioan . . . . .	364
60 Ioan 1 . . . . .	366
<i>Lecție pentru studiul acasă: Luca 18 – Ioan 1 (unitatea 12)</i> . . . . .	371
61 Ioan 2 . . . . .	375
62 Ioan 3 . . . . .	380
63 Ioan 4 . . . . .	386
64 Ioan 5 . . . . .	391
65 Ioan 6 . . . . .	396
<i>Lecție pentru studiul acasă: Ioan 2-6 (unitatea 13)</i> . . . . .	401
66 Ioan 7 . . . . .	405
67 Ioan 8:1-30 . . . . .	410
68 Ioan 8:31-59 . . . . .	415
69 Ioan 9 . . . . .	422
70 Ioan 10 . . . . .	427
<i>Lecție pentru studiul acasă: Ioan 7-10 (unitatea 14)</i> . . . . .	432
71 Ioan 11 . . . . .	436
72 Ioan 12 . . . . .	441
73 Ioan 13 . . . . .	446
74 Ioan 14 . . . . .	451
75 Ioan 15 . . . . .	456
<i>Lecție pentru studiul acasă: Ioan 11-15 (unitatea 15)</i> . . . . .	461
76 Ioan 16 . . . . .	465
77 Ioan 17 . . . . .	470

78	Ioan 18-19 . . . . .	475
79	Ioan 20 . . . . .	480
80	Ioan 21 . . . . .	485
	<i>Lecție pentru studiul acasă: Ioan 16-21 (unitatea 16)</i> . . . . .	490
	Introducere la Faptele apostolilor . . . . .	495
81	Faptele apostolilor 1:1-8 . . . . .	498
82	Faptele apostolilor 1:9-26 . . . . .	503
83	Faptele apostolilor 2 . . . . .	508
84	Faptele apostolilor 3 . . . . .	513
85	Faptele apostolilor 4-5 . . . . .	518
	<i>Lecție pentru studiul acasă: Faptele apostolilor 1-5 (unitatea 17)</i> . . . . .	523
86	Faptele apostolilor 6-7 . . . . .	528
87	Faptele apostolilor 8 . . . . .	534
88	Faptele apostolilor 9 . . . . .	539
89	Faptele apostolilor 10-11 . . . . .	544
90	Faptele apostolilor 12 . . . . .	549
	<i>Lecție pentru studiul acasă: Faptele apostolilor 6-12 (unitatea 18)</i> . . . . .	553
91	Faptele apostolilor 13-14 . . . . .	558
92	Faptele apostolilor 15 . . . . .	563
93	Faptele apostolilor 16 . . . . .	568
94	Faptele apostolilor 17 . . . . .	573
95	Faptele apostolilor 18-19 . . . . .	578
	<i>Lecție pentru studiul acasă: Faptele apostolilor 13-19 (unitatea 19)</i> . . . . .	583
96	Faptele apostolilor 20-22 . . . . .	587
97	Faptele apostolilor 23-26 . . . . .	592
98	Faptele apostolilor 27-28 . . . . .	597
	Introducere la Epistola lui Pavel către romani . . . . .	602
99	Romani 1-3 . . . . .	604
100	Romani 4-7 . . . . .	610
	<i>Lecție pentru studiul acasă: Faptele apostolilor 20 – Romani 7 (unitatea 20)</i> . . . . .	616
101	Romani 8-11 . . . . .	621
102	Romani 12-16 . . . . .	626
	Introducere la Epistola întâi a lui Pavel către corinteni . . . . .	631
103	1 Corinteni 1-2 . . . . .	633
104	1 Corinteni 3-4 . . . . .	638
105	1 Corinteni 5-6 . . . . .	643
	<i>Lecție pentru studiul acasă: Romani 8 – 1 Corinteni 6 (unitatea 21)</i> . . . . .	648



106	1 Corinteni 7-8 . . . . .	652
107	1 Corinteni 9-10 . . . . .	657
108	1 Corinteni 11 . . . . .	662
109	1 Corinteni 12 . . . . .	667
110	1 Corinteni 13-14 . . . . .	672
	<i>Lecție pentru studiul acasă: 1 Corinteni 7-14 (unitatea 22)</i> . . . . .	677
111	1 Corinteni 15:1-29 . . . . .	682
112	1 Corinteni 15:30-16:24 . . . . .	687
	Introducere la Epistola a doua a lui Pavel către corinteni . . . . .	692
113	2 Corinteni 1-3 . . . . .	694
114	2 Corinteni 4-5 . . . . .	699
115	2 Corinteni 6-7 . . . . .	705
	<i>Lecție pentru studiul acasă: 1 Corinteni 15 – 2 Corinteni 7 (unitatea 23)</i> . . . . .	710
116	2 Corinteni 8-9 . . . . .	714
117	2 Corinteni 10-13 . . . . .	719
	Introducere la Epistola lui Pavel către galateni . . . . .	724
118	Galateni 1-4 . . . . .	726
119	Galateni 5-6 . . . . .	730
	Introducere la Epistola lui Pavel către efeseni . . . . .	735
120	Efeseni 1 . . . . .	737
	<i>Lecție pentru studiul acasă: 2 Corinteni 8 – Efeseni 1 (unitatea 24)</i> . . . . .	742
121	Efeseni 2-3 . . . . .	746
122	Efeseni 4 . . . . .	751
123	Efeseni 5-6 . . . . .	756
	Introducere la Epistola lui Pavel către filipeni . . . . .	762
124	Filipeni 1-3 . . . . .	764
125	Filipeni 4 . . . . .	769
	<i>Lecție pentru studiul acasă: Efeseni 2 – Filipeni 4 (unitatea 25)</i> . . . . .	774
	Introducere la Epistola lui Pavel către coloseni . . . . .	778
126	Coloseni . . . . .	780
	Introducere la Epistola întâi a lui Pavel către tesaloniceni . . . . .	784
127	1 Tesaloniceni 1-2 . . . . .	786
128	1 Tesaloniceni 3-5 . . . . .	790
	Introducere la Epistola a doua a lui Pavel către tesaloniceni . . . . .	795
129	2 Tesaloniceni . . . . .	797
	Introducere la Epistola întâi a lui Pavel către Timotei . . . . .	802
130	1 Timotei . . . . .	804

<i>Lecție pentru studiul acasă: Coloseni 1 – 1 Timotei (unitatea 26)</i> . . . . .	809
Introducere la Epistola a doua a lui Pavel către Timotei . . . . .	812
131 2 Timotei 1-2 . . . . .	814
132 2 Timotei 3-4 . . . . .	819
Introducere la Epistola lui Pavel către Tit . . . . .	824
133 Tit . . . . .	826
Introducere la Epistola lui Pavel către Filimon . . . . .	831
134 Filimon . . . . .	833
Introducere la Epistola lui Pavel către evrei . . . . .	838
135 Evrei 1-4 . . . . .	840
<i>Lecție pentru studiul acasă: 2 Timotei 1 – Evrei 4 (unitatea 27)</i> . . . . .	845
136 Evrei 5-6 . . . . .	849
137 Evrei 7-10 . . . . .	854
138 Evrei 11 . . . . .	860
139 Evrei 12-13 . . . . .	865
Introducere la Epistola sobornicească a lui Iacov . . . . .	870
140 Iacov 1: . . . . .	872
<i>Lecție pentru studiul acasă: Evrei 5 – Iacov 1 (unitatea 28)</i> . . . . .	877
141 Iacov 2: . . . . .	880
142 Iacov 3 . . . . .	885
143 Iacov 4-5 . . . . .	889
Introducere la Întâia epistolă sobornicească a lui Petru . . . . .	894
144 1 Petru 1-2 . . . . .	896
145 1 Petru 3-5 . . . . .	902
<i>Lecție pentru studiul acasă: Iacov 2 – 1 Petru 5 (unitatea 29)</i> . . . . .	908
Introducere la A doua epistolă sobornicească a lui Petru . . . . .	912
146 2 Petru 1 . . . . .	914
147 2 Petru 2-3 . . . . .	918
Introducere la Întâia epistolă sobornicească a lui Ioan . . . . .	922
148 1 Ioan . . . . .	924
Introducere la A doua epistolă a lui Ioan . . . . .	927
Introducere la A treia epistolă a lui Ioan . . . . .	929
149 2 Ioan – 3 Ioan . . . . .	930
Introducere la Epistola sobornicească a lui Iuda . . . . .	933
150 Iuda . . . . .	935
<i>Lecție pentru studiul acasă: 2 Petru – Iuda (unitatea 30)</i> . . . . .	940
Introducere la Apocalipsa lui Ioan . . . . .	943

151	Apocalipsa 1 . . . . .	945
152	Apocalipsa 2-3 . . . . .	950
153	Apocalipsa 4-5 . . . . .	955
154	Apocalipsa 6-11, partea 1 . . . . .	960
155	Apocalipsa 6-11, partea 2 . . . . .	965
	<i>Lecție pentru studiul acasă: Apocalipsa 1-11 (unitatea 31) . . . . .</i>	<i>970</i>
156	Apocalipsa 12-13 . . . . .	975
157	Apocalipsa 14-16 . . . . .	980
158	Apocalipsa 17-19 . . . . .	985
159	Apocalipsa 20 . . . . .	990
160	Apocalipsa 21-22 . . . . .	994
	<i>Lecție pentru studiul acasă: Apocalipsa 12-22 (unitatea 32) . . . . .</i>	<i>998</i>
Anexă	. . . . .	1003
	Diagramă pentru citirea scripturilor . . . . .	1004
	Plan pentru învățătorii care predau cursul zilnic . . . . .	1007
	Sugestii pentru lecții cu plan flexibil . . . . .	1014
	Plan pentru învățătorii pentru studiul acasă . . . . .	1016
	Introducere la scripturile de bază . . . . .	1022
	Activități pentru însușirea scripturilor de bază . . . . .	1026
	100 de fragmente care conțin scripturi de bază . . . . .	1035
	Introducere la doctrine de bază . . . . .	1036
	Doctrine de bază . . . . .	1038
	Predarea în paralel a Evangheliilor . . . . .	1048
	Scurtă privire asupra slujirii lui Isus Hristos în viața muritoare . . . . .	1049
	Noul Testament - Ilustrații . . . . .	1050



# Introducere la Noul Testament – Manual pentru Învățătorul de la seminar

## Scopul nostru

În Obiectivul Seminarilor și Institutelor de Religie, se afirmă:

„Scopul nostru este de a-i ajuta pe tineri și tinerii adulți să înțeleagă și să se bizuie pe învățăturile și pe ispășirea lui Isus Hristos, să fie demni pentru a primi binecuvântările templului, să se pregătească ei înșiși și să-i pregătească pe membrii familiei lor și pe alții pentru viața eternă alături de Tatăl lor din Cer” (*Predarea și învățarea din Evanghelie – un manual pentru învățătorii și conducătorii seminariilor și institutelor de religie* [2012], p. 1).

Pentru a atinge acest obiectiv, noi predăm cursanților doctrinele și principiile Evangheliei, așa cum se găsesc în scripturi și în cuvintele profeților. Aceste doctrine și principii sunt predate într-un mod care duce la înțelegere și edificare. Îi ajutăm pe cursanți să-și îndeplinească rolul în cadrul procesului de învățare și-i pregătim să predea altora Evanghelia.

Pentru a ajuta la îndeplinirea acestor obiective, dumneavoastră și cursanții cărora le predați sunteți încurajați să implementați următoarele Principii de bază privind predarea și învățarea din Evanghelie pe măsură ce studiați din scripturi împreună:

- predarea și învățarea să fie făcute cu ajutorul Spiritului;
- să se cultive o atmosferă de învățare în care să existe dragoste, respect și care să aibă un scop;
- să se studieze scripturile zilnic și să se citească lecția din manual; [Diagrame pentru urmărirea citirii scripturilor din Noul Testament, în întregime, pot fi găsite împreună cu Cartonase cu scripturi de bază din Noul Testament pe LDS.org și pe store.lds.org (articol nr. 10480).]
- să se înțeleagă contextul și conținutul scripturilor și cuvintelor profeților;
- să se identifice, să se înțeleagă, să se simtă adevărul și importanța doctrinei și principiilor Evangheliei și să fie puse în practică;
- să fie explicate și împărtășite doctrinele și principiile Evangheliei și să se depună mărturie despre ele;
- să se cunoască bine fragmentele cu scripturi cheie și doctrinele de bază (*Predarea și învățarea din Evanghelie*, p. 12).

În plus față de realizarea acestor obiective, trebuie să ajutați cursanții să creadă în Evanghelia lui Isus Hristos și să învețe să facă deosebirea între adevăr și greșeală. Cursanții pot avea întrebări despre doctrina și istoria Bisericii sau standardele oficiale cu privire la probleme sociale. Puteți să pregătiți cursanții să facă față acestor întrebări ajutându-i să „[caute să învețe], chiar prin studiu și, de asemenea,

prin credință” (D&L 88:118) și folosind resursele din secțiunea Seek Truth (Caută adevărul) de pe [si.lds.org](http://si.lds.org).

Acest manual al învățătorului a fost pregătit pentru a vă ajuta să aveți succes în atingerea acestor obiective.

## Pregătirea lecției

Domnul le-a poruncit celor care predau Evanghelia Sa să „propovăduiască principiile Evangheliei Mele, care sunt în Biblie și în Cartea lui Mormon, care conține plenitudinea Evangheliei” (D&L 42:12). El i-a mai instruit ca aceste adevăruri să fie predate „după cum vor fi îndrumați de către Spirit”, care „[le] va fi dat... prin rugăciunea făcută cu credință” (D&L 42:13-14). În timp ce pregătiți fiecare lecție, căutați, rugându-vă, îndrumarea Spiritului pentru a vă ajuta să înțelegeți scripturile, doctrinele și principiile pe care acestea le conțin. De asemenea, urmați îndemnul Spiritului în timp ce planificați cum să vă ajutați cursanții să înțeleagă scripturile, să fie învățați de Duhul Sfânt și să simtă dorința de a pune în practică ceea ce învață.

În cadrul acestui curs, Noul Testament este textul principal, pe care să-l folosiți când vă pregătiți și când predați. Rugându-vă, studiați capitolele sau versetele pe care le veți preda. Căutați să înțelegeți contextul și conținutul capitolelor din scripturi, inclusiv firul narativ, oamenii, locurile și evenimentele. Pe măsură ce vă familiarizați cu contextul și conținutul fiecărui capitol din scripturi, căutați să identificați doctrinele și principiile pe care le conține și decideți care dintre aceste adevăruri este foarte important să fie înțelese și puse în practică de cursanții dumneavoastră. După ce ați stabilit lucrurile asupra cărora vă veți axa, stabiliți ce metode, abordări și activități îi vor ajuta cel mai mult pe cursanți să învețe și să pună în practică adevărurile sacre găsite în scripturi.

Acest manual este elaborat pentru a vă ajuta în acest proces. Recapitulați cu atenție materialul pentru lecție care corespunde capitolelor din scripturi pe care le veți preda. Puteți alege să folosiți toate sau câteva dintre sugestiile pentru un capitol din scripturi sau puteți adapta ideile sugerate la nevoile și condițiile cursanților cărora le predați.

Este important să-i ajutați pe cursanți să studieze întregul capitol din scripturi în fiecare lecție. Făcând astfel, cursanții vor înțelege întregul mesaj pe care scriitorul scripturii a dorit să-l transmită. Totuși, când planificați lecția dumneavoastră, puteți descoperi că nu aveți suficient timp în ora de clasă pentru a folosi toate sugestiile de predare din manual. Căutați îndrumarea Spiritului și, rugându-vă, gândiți-vă la nevoile cursanților dumneavoastră când stabiliți care părți din capitolul din scripturi să le subliniați pentru a-i ajuta pe cursanți să simtă adevărul și importanța adevărilor Evangheliei și să le pună în practică în viața lor. Dacă timpul este scurt, puteți adapta alte părți ale lecției rezumând un grup de versete sau îndrumând cursanții să identifice repede un principiu sau o doctrină înainte de a trece la următorul grup de versete.

În timp ce vă gândiți la modul în care să adaptați materialele lecțiilor, urmați sfatul dat de vârstnicul Dallin H. Oaks, din Cvorumul celor Doisprezece Apostoli:

„L-am auzit adesea pe președintele Packer predând că mai întâi trebuie să adoptăm și apoi să adaptăm. În cazul în care cunoașteți foarte bine lecția pe care trebuie să-o predăți, puteți urma Spiritul pentru a o adapta” („4.3.4 Decide through Inspiration [4.3.4 Decideți prin inspirație]”, din „A Panel Discussion with Elder Dallin H. Oaks [O masă rotundă cu vârstnicul Dallin H. Oaks]” [Transmisiune prin satelit pentru Seminare și Institute de Religie, 7 aug. 2012]; LDS.org).

În timp ce vă pregătiți să predăți, gândiți-vă la cursanții care au nevoi speciale. Adaptați activitățile și așteptările pentru a-i ajuta să reușească. Comunicarea cu părinții și conducătorii vă va ajuta să cunoașteți nevoile cursanților și să reușiți să le oferiți o experiență plină de învățăminte și edificatoare.

În timpul pregătirii lecției dumneavoastră, puteți să folosiți site-ul Notes and Journal (Adnotări și jurnal) pe LDS.org sau în Biblioteca Evangheliei pentru dispozitive electronice. (lds.org/scriptures and study/study tools/my notes) Puteți folosi aceste instrumente pentru a marca scripturile, cuvântările din timpul conferințelor, articole din revistele Bisericii și lecții. De asemenea, puteți adăuga sau salva notițe pentru a le utiliza în timpul lecțiilor dumneavoastră. Pentru a afla mai multe despre modul de folosire al acestor instrumente, vezi pagina Notes and Journal Help pe LDS.org.

Unele materiale din acest manual au fost adaptate din *New Testament Student Manual* (manual al Sistemului Educational al Bisericii, 2014).

## Folosirea manualului pentru învățători care predau cursul zilnic

### Introducerea cărții

Introducerea cărții oferă o prezentare generală a fiecărei cărți. Printre altele, ea explică cine a scris cartea, descrie câteva trăsături distinctive ale fiecărei cărți și oferă un rezumat al conținutului fiecărei cărți.

### Introducerea capitolelor din scripturi

Introducerile la capitolele din scripturi oferă o scurtă prezentare a contextului și conținutului capitolelor din scripturi studiate în fiecare lecție.

### Gruparea versetelor și rezumatul contextului

Capitolele din scripturi sunt deseori împărțite în fragmente mai mici sau grupuri de versete care se concentrează asupra unei anumite teme sau acțiuni. Referința pentru fiecare grup de versete este urmată de un scurt rezumat al evenimentelor sau învățăturilor din acel grup de versete.

### Îndrumări pentru predare

Îndrumările pentru predare explică principiile și metodele de predare a Evangheliei. Ele vă pot ajuta în eforturile dumneavoastră de a deveni un învățător mai bun.

### **Partea explicativă a lecției**

Partea explicativă a lecției conține îndrumări pentru dumneavoastră, necesare în timp ce studiați și predăți. Ea sugerează idei privind modul de predare, incluzând întrebări, activități, citate, diagrame și tabele.

### **Doctrine și principii**

Doctrinile și principiile care apar în mod natural în timpul studiului textului scriptural sunt puse în evidență prin scrierea cu caractere aldine pentru a vă ajuta să le identificați și să vă concentrați asupra lor în discuția cu respectivii cursanți.

### **Ilustrații**

Ilustrațiile sau fotografiile care prezintă conducători ai Bisericii și evenimente din scripturi sunt materiale vizuale pe care ați putea să le expuneți, dacă sunt disponibile, în timp ce predăți.

### **Scripturi de bază**

Cele 25 de fragmente care conțin scripturi de bază din Noul Testament sunt puse în evidență în contextul lecțiilor în care apar. Fiecare dintre aceste lecții conține, de asemenea, o idee de predare pentru aceste fragmente. Pentru a vă ajuta să fiți consecvent în predarea fragmentelor care conțin scripturi de bază, manualul vă sugerează activități pentru recapitularea scripturii de bază. Pentru idei suplimentare de predare a scripturilor de bază, vedeți anexa acestui manual sau Seminary Student Resources pe LDS.org.

### **Spațiu liber**

Spațiile libere din manualul tipărit pentru învățător pot fi folosite în timpul pregătirii lecției, pentru a scrie note, principii, experiențe sau alte idei, după cum simțiți că sunteți îndemnat de Duhul Sfânt.

### **Comentarii și informații generale**

La sfârșitul anumitor lecții, vă sunt puse la dispoziție citate și explicații suplimentare pentru a vă ajuta să înțelegeți mai bine anumite contexte istorice, concepte speciale sau fragmente scripturale. Pe măsură ce predăți, folosiți informațiile din această secțiune pentru a vă pregăti să răspundeți la întrebări sau a oferi explicații suplimentare. Comentarii suplimentare pot fi găsite în versiunile digitale ale acestui manual pe LDS.org și pe aplicația Biblioteca Evangheliei.

### **Ideii suplimentare pentru predare**

Ideile suplimentare pentru predare apar la sfârșitul anumitor lecții. Acestea oferă sugestii pentru predarea doctrinelor și principiilor care s-ar putea să nu fie identificate sau puse în evidență în partea explicativă a lecției respective. S-ar putea, de asemenea, ca ele să ofere sugestii cu privire la folosirea mijloacelor vizuale, cum ar fi prezentări DVD și video de pe LDS.org. Idei de predare suplimentare pot fi găsite în versiunile digitale ale acestui manual pe LDS.org și pe aplicația Biblioteca Evangheliei.



## Programul seminarului zilnic (orele destinate cursurilor opționale sau orele de dimineața devreme)

Acest manual conține următoarele elemente pentru învățătorii seminarului zilnic: 160 de lecții pentru învățătorii care predau cursul zilnic, îndrumări pentru predare, introducerile cărților și resurse pentru predarea scripturilor de bază și a doctrinelor de bază.

### Introducerile cărților

Introducerile cărților se găsesc înainte de prima lecție corespunzătoare fiecărei cărți din scripturi. Introducerile cărților oferă o prezentare generală a fiecărei cărți răspunzând la următoarele întrebări: De ce studiem această carte? Cine a scris această carte? Unde și când a fost ea scrisă? Pentru cine a fost ea scrisă și de ce? Care sunt unele dintre trăsăturile distinctive ale acestei cărți? De asemenea, introducerile rezumă conținutul fiecărei cărți. După cum este nevoie, învățătorii trebuie să integreze în lecții datele despre context și informațiile generale din introducerile cărților.

### Lecții pentru învățători care predau cursul zilnic

#### Formatul lecției

Fiecare lecție din acest manual se concentrează asupra unor capitole din scripturi și nu asupra unui concept, a unei doctrine sau a unui principiu anume. Acest format vă va ajuta pe dumneavoastră și pe cursanții dumneavoastră să studiați scripturile în ordine și să discutați doctrinele și principiile pe măsură ce apar în mod firesc în textul scripturii. Pe măsură ce învață contextul în care se găsește o doctrină sau un principiu, înțelegerea cursanților despre acel adevăr poate deveni mai profundă. De asemenea, cursanții vor putea să vadă și să înțeleagă mai bine întreaga dimensiune a mesajelor pe care scriitorii inspirați ai scripturii au dorit să le transmită. De asemenea, predarea scripturilor în acest mod îi va ajuta pe cursanți să învețe cum să descopere și să pună în practică adevărurile eterne în studiul personal al scripturilor.

În fiecare lecție, nu toate fragmentele capitolelor din scripturi studiate sunt scoase în evidență. Unora dintre fragmente li se acordă atenție mai mică, deoarece nu sunt în aceeași măsură esențiale pentru mesajul general al scriitorului inspirat sau deoarece ele se aplică mai puțin tinerilor. Dumneavoastră aveți responsabilitatea de a adapta aceste materiale conform nevoilor și intereselor cursanților cărora le predați. Puteți să adaptați ideile unei lecții din acest manual alegând să acordați o atenție mai mare unei anumite doctrine sau unui anumit principiu decât o face materialul lecției sau alegând să acordați mai puțină atenție unui fragment din capitolul din scripturi care este prezentat pe larg în manual. Căutați îndrumarea Duhului Sfânt pentru a vă ajuta să faceți aceste adaptări în timp ce vă pregătiți și predați.

#### Doctrine și principii

În partea explicativă a fiecărei lecții, veți vedea că mai multe doctrine și principii cheie sunt evidențiate fiind scrise cu litere aldine. Aceste doctrine și principii sunt incluse în programa de învățământ, deoarece (1) ele reflectă un mesaj central al capitolelor din scripturi, (2) ele sunt aplicabile în mod special nevoilor și condițiilor cursanților sau (3) ele sunt adevăruri cheie care îi pot ajuta pe cursanți să își creeze

o legătură mai profundă cu Domnul. Nu uitați că, în Noul Testament, se găsesc numeroase adevăruri în afara celor incluse în programă. Președintele Boyd K. Packer, din Cvorumul Celor Doisprezece Apostoli, ne-a învățat că scripturile conțin „o combinație nesfârșită de adevăruri care vor răspunde nevoilor fiecărei persoane în orice condiție” („The Great Plan of Happiness (Marele plan al fericirii)” [CES Symposium on the Doctrine and Covenants/Church History, 10 aug. 1993], [si.lds.org](http://si.lds.org); vezi, de asemenea, *Teaching Seminary: Preservice Readings* [2004], p. 69, [LDS.org](http://LDS.org)).

Când predați, oferiți în mod constant cursanților ocazii de a identifica doctrine și principii în scripturi. Când cursanții exprimă adevărurile pe care le descoperă, ei pot folosi deseori cuvinte care diferă de modul în care o doctrină sau un principiu este formulat în acest manual. De asemenea, s-ar putea ca ei să descopere adevăruri care nu sunt incluse în planul lecției. Fiți atenți să nu sugerați că răspunsurile cursanților sunt greșite deoarece cuvintele pe care le folosesc pentru a le formula diferă de cele folosite în manual sau pentru că ei identifică un adevăr care nu este menționat în programă. Totuși, dacă afirmația unui cursant este incorectă din punct de vedere al doctrinei, este responsabilitatea dumneavoastră să-l ajutați cu blândețe pe cursant să-și corecteze afirmația, în timp ce păstrați o atmosferă de dragoste și încredere. Dacă veți face acest lucru, le veți putea oferi cursanților din clasa dumneavoastră o experiență importantă din care pot învăța.

### **Planificare**

Acest manual cuprinde 160 de lecții pentru seminarul zilnic. Puteți adapta lecțiile și planul predării în funcție de timpul pe care îl aveți la dispoziție pentru a predă acest curs. Vedeți anexa acestui manual pentru a găsi un exemplu de plan. Planul se bazează pe 36 de săptămâni sau an de școală de 180 de zile și include 20 de „lecții cu plan flexibil” pe care le puteți folosi pentru a adapta lecțiile zilnice, a ajuta cursanții să-și însușească fragmentele care conțin scripturi de bază și doctrine de bază, a recapitula materialul anterior, a efectua și verifica evaluarea cerută a cunoștințelor și a permite întreruperi în desfășurarea programului.

### **Muncă de recuperare**

Volumul *Noul Testament – Îndrumar pentru cursanții de la seminar care studiază acasă* poate fi folosit în programele seminarului zilnic ca resursă care să le ofere cursanților posibilitatea de a fi la zi cu lecțiile. Lecțiile din îndrumarul pentru cursanții care studiază acasă merg în paralel cu cele prezentate în acest manual pentru învățător. Cursanților care lipsesc frecvent li se pot repartiza exerciții din îndrumarul de studiu care corespund lecțiilor de la care au lipsit. Exercițiile pot fi tipărite de pe [LDS.org](http://LDS.org), pentru a nu trebui să le oferiți întregul manual cursanților care trebuie să facă muncă de recuperare. Mai multe informații cu privire la *Noul Testament – Îndrumar pentru cursanții de la seminar care studiază acasă* se găsesc în secțiunea „Programul seminarului cu studiul acasă”, din acest manual.

### **Îndrumări pentru predare**

Îndrumările pentru predare se găsesc pe marginea paginilor acestui manual. Aceste îndrumări pentru predare explică și ilustrează modul în care dumneavoastră și cursanții cărora le predați puteți pune în practică Principiile de bază privind predarea și învățarea din Evanghelie în studiul Noului Testament. De asemenea, ele

oferă sugestii cu privire la modul în care să folosiți eficient metode de predare, abilități și abordări variate. Pe măsură ce înțelegeți principiile care se regăsesc în îndrumările pentru predare, identificați modalități pentru a le exersa și pune în mod consecvent în practică în timpul predării.

### **Scripturi și doctrine de bază**

Pentru a-i ajuta pe cursanți să prețuiască adevărurile veșnice și să își mărească încrederea în învățarea și predarea din scripturi, Seminarele și Institutele de Religie (S&I) au selectat un număr de fragmente din scripturi pe care cursanții trebuie să le memoreze pe parcursul fiecărui curs. Pe lângă acestea, a fost inclusă o listă cu doctrine de bază pentru a pune în evidență doctrinele cheie pe care cursanții trebuie să ajungă să le înțeleagă, să creadă în ele și conform cărora să trăiască de-a lungul celor patru ani de seminar și, în continuare, de-a lungul întregii lor vieți. Manualul pentru fiecare curs de la seminar a fost pregătit pentru a accentua doctrinele de bază pe care cursantul le învață în timpul studiului în ordine al scripturilor. Multe dintre aceste fragmente care conțin scripturi de bază au fost alese avându-se în vedere doctrinele de bază, așa că, în timp ce veți preda cursanților fragmentele cu scripturi de bază, veți preda și doctrinele de bază.

Când oamenii prețuiesc adevărurile eterne în mintea și în inima lor, Duhul Sfânt le va aduce aminte de aceste adevăruri în momentele de încercare și le va da curajul de a acționa cu credință (vezi Ioan 14:26). Președintele Howard W. Hunter ne-a învățat:

„Vă încurajez cu tărie să folosiți scripturile atunci când predați și să faceți tot ce vă stă în putință pentru a-i ajuta pe cursanți să le folosească și să se familiarizeze cu ele. Doresc ca tinerii noștri să aibă încredere în scripturi ...

Dorim ca respectivii cursanți să aibă încredere în tăria și adevărurile scripturilor, încredere că Tatăl lor Cereșc le vorbește cu adevărat prin intermediul scripturilor și să aibă încredere că se pot îndrepta către scripturi pentru a găsi răspunsuri la problemele și rugăciunile lor ...

Sperăm că niciunul dintre cursanții dumneavoastră nu va pleca din clasa dumneavoastră înspăimântat, stânjenit sau rușinat că nu poate găsi ajutorul de care are nevoie pentru că nu cunoaște scripturile suficient de bine pentru a găsi fragmentele corespunzătoare” („Eternal Investments” [cuvântare adresată educatorilor de religie SEB, 10 febr. 1989], p. 2, si.lds.org; vezi, de asemenea, *Teaching Seminary: Preservice Readings* [2004], p. 20, LDS.org).

Pentru mai multe informații despre scripturile și doctrinele de bază, vedeți anexa acestui manual.

## **Folosirea lecțiilor pentru studiul acasă**

### **Rezumat al lecțiilor pentru cursanți**

Rezumatul vă va ajuta să cunoașteți contextul, doctrinele și principiile pe care cursanții le-au studiat din îndrumarul de studiu pentru cursanți în timpul săptămânii.

### Introducere la lecție

Introducerea la lecție vă va ajuta să știți ce părți ale capitolului din scripturi vor fi accentuate în lecție.

### Gruparea versetelor și rezumatul contextului

Versetele sunt grupate în funcție de locul în care apar modificări în contextul sau conținutul capitolelor din scripturi. Referința pentru fiecare grup de versete este urmată de un scurt rezumat al evenimentelor sau învățăturilor din acel grup de versete.

### Parte explicativă a lecției

Partea explicativă a lecției vă asigură îndrumare pentru studiu și predare. Ea sugerează idei privind modul de predare, incluzând întrebări, activități, citate, diagrame și tabele.

### Doctrine și principii

Doctrinile și principiile care se evidențiază în timpul studiului textului scriptural sunt scrise cu caractere albine pentru a vă ajuta să le identificați și să vă concentrați asupra lor în discuția cu respectivii cursanți.

### Introducere la unitatea următoare

Ultimul paragraf al fiecărei lecții face legătura cu unitatea următoare. Împărtășiți acest paragraf cursanților dumneavoastră la încheierea fiecărei lecții pentru a-i ajuta să aștepte cu nerăbdare studierea scripturilor în săptămâna care urmează.

## Programul seminarului cu studiul acasă

Sub îndrumarea conducătorilor locali ai preoției și a reprezentanților S&I, clasele seminarului cu studiul acasă pot fi organizate în locuri în care cursanții nu pot participa la clase zilnice din cauza distanței sau a altor factori (cum ar fi existența unei dizabilități). Clasele seminarului cu studiul acasă nu sunt, în general, disponibile, în locurile în care clasele zilnice (în timpul săptămânii) sunt asigurate prin clasele de dimineața devreme sau cursurile opționale.

Programul seminarului cu studiul acasă le permite cursanților să obțină credite la seminar când parcurg lecții acasă în loc să participe la orele zilnice. Lecțiile se găsesc într-un manual separat intitulat *Noul Testament – Îndrumar pentru cursanții de la seminar care studiază acasă*. O dată pe săptămână, cursanții se întâlnesc cu învățătorul de la seminar pentru a prezenta exercițiile făcute și a participa la o lecție desfășurată în clasă. Îndrumarul de studiu al cursantului și lecțiile săptămânale desfășurate în clasă sunt explicate în cele ce urmează.

### Îndrumar pentru cursanții de la seminar care studiază acasă

Volumul *Noul Testament – Îndrumar pentru cursanții de la seminar care studiază acasă* este conceput pentru a le oferi cursanților care studiază acasă prilejul de a studia Noul Testament în mod similar cu cel al cursanților care participă la orele zilnice. De aceea, planificarea pentru parcurgerea îndrumarului de studiu pentru cursanți, precum și doctrinele și principiile pe care le pune în evidență merg în paralel cu cele cuprinse în acest manual. Îndrumarul de studiu pentru cursanți include, de

asemenea, instrucțiuni cu privire la scripturile de bază. Fragmentele care conțin scripturi de bază sunt discutate când apar în textul scripturilor și, deseori, activități scrise sunt prevăzute în lecțiile în care sunt incluse aceste fragmente.

În fiecare săptămână, cursanții de la seminar care studiază acasă trebuie să efectueze patru lecții din îndrumarul de studiu și să participe, săptămânal, la o lecție predată de către învățătorul de la seminar. Cursanții efectuează exercițiile stabilite din îndrumarul de studiu în jurnalele lor pentru studiul scripturilor. Cursanții trebuie să aibă două jurnale pentru studiul scripturilor pentru a putea să înmâneze unul învățătorului și să poată continua studiul în celălalt. Când cursanții se întâlnesc o dată pe săptămână cu învățătorul lor, un jurnal este înmănat învățătorului pentru studiul acasă iar celălalt este înapoiat cursantului pentru a-l folosi pentru lecțiile din săptămâna următoare. (De exemplu, în timpul unei săptămâni, cursantul își efectuează exercițiile în primul jurnal. Cursantul aduce acest jurnal în clasă și îl înmânează învățătorului. În timpul săptămânii următoare, cursantul își efectuează exercițiile în al doilea jurnal. Când cursantul predă al doilea jurnal, învățătorul îi returnează primul jurnal. Pe urmă, cursantul folosește primul jurnal pentru a-și efectua exercițiile pentru săptămâna următoare.)

Toți cursanții de la seminar sunt încurajați să studieze scripturile zilnic și să citească textul lecției, însă cursanții care studiază acasă trebuie să înțeleagă faptul că trebuie să aloce suplimentar între 30-40 minute pentru fiecare dintre cele patru lecții pentru studiul acasă din fiecare unitate și să participe la lecția săptămânală.

### **Lecțiile săptămânale ale învățătorului pentru studiul acasă**

Fiecare unitate din *Noul Testament – Îndrumar pentru cursanții de la seminar care studiază acasă* corespunde unui număr de cinci lecții din manualul învățătorului care predă cursul zilnic. După fiecare a cincea lecție din acest manual, veți găsi o lecție care va fi predată săptămânal de învățătorul pentru studiul acasă. Lecțiile pentru studiul acasă îi vor ajuta pe cursanți să recapituleze, să înțeleagă mai bine și să pună în practică doctrinele și principiile pe care le-au învățat când au efectuat lecțiile din îndrumarul de studiu al cursantului în timpul săptămânii. În aceste lecții pot fi, de asemenea, studiate și alte adevăruri care nu sunt incluse în îndrumarul de studiu al cursantului. (Pentru îndrumare în privința planificării lecției, consultați planul pentru învățătorii pentru studiul acasă din anexa acestui manual.)

Ca învățător pentru studiul acasă, trebuie să înțelegeți foarte bine ce studiază cursanții dumneavoastră în fiecare săptămână acasă pentru a putea răspunde întrebărilor și pentru a putea purta discuții pline de învățăminte când vă întâlniți cu ei. Rugați cursanții să își aducă la oră, în fiecare săptămână, scripturile, jurnalele pentru studiul scripturilor și îndrumarul de studiu al cursantului pentru a le putea folosi în timpul lecției. Adaptați lecția în funcție de nevoile cursanților cărora le predați și conform îndrumării Duhului Sfânt. De asemenea, puteți să folosiți lecțiile din acest manual în timp ce vă pregătiți și predați. Studiarea îndrumărilor pentru predare și a metodelor folosite în lecțiile zilnice pot contribui la îmbunătățirea predării lecției săptămânale. Adaptați-vă oricărei nevoi a cursanților cărora le predați. De exemplu, dacă un cursant are dificultăți în a scrie, permiteți-i să folosească un reportofon sau să roage un membru al familiei sau un prieten să noteze ceea ce dorește să spună.

La sfârșitul fiecărei lecții săptămânale, adunați jurnalele de studiu ale cursanților și încurajați-i să-și continue studiul. Asigurați-le jurnalul de studiu pentru tema săptămânii următoare așa cum s-a explicat mai sus, în secțiunea intitulată „Îndrumar pentru cursanții de la seminar care studiază acasă”. (Sub îndrumarea conducătorilor preoției și a părinților, învățătorii de la seminar [chemați] la nivel de țară pot comunica electronic cu acei cursanți înscriși la seminarul cu studiul acasă.)

Când citiți exercițiile din jurnalele de studiu ale cursanților, evaluați-le periodic munca scriind o scurtă notă sau discutând cu ei data următoare când îi întâlniți. Puteți, de asemenea, să identificați alte modalități de a asigura susținere și sugestii pline de învățăminte. Acest lucru îi va ajuta pe cursanți să știe că aveți grijă de munca lor și îi va motiva să fie bine pregătiți când răspund.

Cele mai multe eforturi ale cursanților de a-și însuși fragmentele care conțin scripturi de bază vor fi făcute în timp ce ei își pregătesc lecțiile pentru studiul acasă. Învățătorii pentru studiul acasă pot urmări efortul cursanților în timpul lecțiilor pentru studiul acasă prin a invita cursanții să recite sau să recapituleze fragmentele care conțin scripturi de bază care au apărut în textul pentru unitatea de studiu din acea săptămână.

## Alte materiale

### LDS.org

Volumele *Noul Testament – Manual învățătorului de la seminar* ([nttm.lds.org](http://nttm.lds.org)) și *Noul Testament – Îndrumar pentru cursanții de la seminar care studiază acasă* sunt disponibile pe LDS.org și în Biblioteca Evangheliei pentru dispozitive electronice. Versiunile digitale ale manualului învățătorului conțin comentarii și informații generale, idei suplimentare pentru predare și resurse mass media care nu sunt incluse în acest manual tipărit datorită lipsei de spațiu.

### si.lds.org

Învățătorii pot accesa site-ul Seminare și Institute de Religie ([si.lds.org](http://si.lds.org)) pentru a obține ajutor în pregătirea lecțiilor și pentru a găsi idei suplimentare pentru predare.

### Instrumentul Adnotări și jurnal

Învățătorii și cursanții pot folosi online instrumentul Notes and Journal (Adnotări și jurnal) pentru a marca și adăuga note la versiunea digitală a acestor manuale când pregătesc lecții și studiază scripturile. Manualele pentru învățători și îndrumările de studiu pentru cursanți sunt, de asemenea, disponibile pentru a fi descărcate în formate alternative (cum ar fi fișiere PDF, ePub și mobi [Kindle]) pe LDS.org.

### Materiale suplimentare

Următoarele materiale vă sunt puse la dispoziție online, prin intermediul supervizorului dumneavoastră, prin intermediul Centrului de distribuție local al Bisericii și prin intermediul magazinului online al Bisericii ([store.lds.org](http://store.lds.org)):

LDS Media Library

Media Library pe LDS.org

*Carte cu picturi inspirate din Evanghelie* (articol nr. 06048)*Jurnal pentru studiul scripturilor* (articol nr. 13256)*Fideli credinței: referințe pentru Evanghelie* (articol nr. 36863)

Gospel Topics

Gospel Topics (Teme din Evanghelie) pe LDS.org

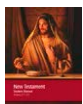
*Pentru întărirea tineretului broșură* (articol nr. 09403)*New Testament Student Manual* (Manual al Sistemului Educational al Bisericii, 2014) (articol nr. 10734)





## LECȚIA 1

# Introducere la Noul Testament

### Introducere

Noul Testament este, în primul rând, o relatare despre viața muritoare, învățăturile și ispășirea lui Isus Hristos, întemeierea Bisericii Sale și slujirea ucenicilor Săi de la începuturile Bisericii în timp ce El a continuat să-i îndrume după înălțarea Sa la cer. Această lecție este menită să pregătească și să motiveze cursanții să studieze Noul

Testament prezentându-le două teme importante ale învățăturilor lui Isus Hristos și ale apostolilor Săi din vechime: invitația repetată a Salvatorului de a veni la El și responsabilitatea ucenicilor Săi de a-i ajuta pe alții să facă același lucru.

### Sugestii pentru predare

#### Noul Testament ne ajută să venim la Isus Hristos

Înainte de începerea lecției, scrieți, pe tablă, următoarea întrebare: *Care sunt unele dintre greutățile prin care trece tineretul în zilele noastre?*

Aduceți în clasă o cutie goală sau un rucsac și obiecte grele, cum ar fi pietre sau cărți mari, pentru a le pune în cutie sau rucsac. Invitați un cursant să vină în fața clasei și cereți-i și să țină cutia goală sau să pună rucsacul în spate. Rugați membrii clasei să răspundă la întrebarea scrisă pe tablă și rugați un alt cursant să scrie răspunsurile cursanților pe tablă. După fiecare răspuns, introduceți un obiect greu în cutie sau rucsac.

- Cum v-ați simți dacă ați avea de cărat această greutate toată ziua?

Rugați cursanții să explice încercările sau problemele pe care unele dintre greutățile scrise pe tablă le-ar putea pricinui cuiva.

Explicați că Noul Testament ne învață despre slujirea lui Isus Hristos din timpul vieții Sale muritoare și din perioada de după înviere, inclusiv despre învățăturile, miracolele, sacrificiul ispășitor și vizitele făcute ucenicilor de la începuturile Bisericii. În învățăturile Sale și interacțiunile cu alții există un adevăr care se repetă și care ne poate ajuta când avem de purtat greutăți.

Explicați că Matei 11 include un exemplu al acestei teme importante pe care cursanții o vor vedea, deseori, în cursul acestui an, când vor studia Noul Testament. Invitați un cursant să citească, cu glas tare, Matei 11:28. Rugați membrii clasei să urmărească în scripturile lor și să caute invitația Salvatorului adresată celor care poartă greutăți.

- Ce credeți că înseamnă să trudim și să fim împovărați?
- Ce a spus Salvatorul că trebuie să facem pentru a primi odihna Sa? (Folosind cuvintele cursanților, scrieți, pe tablă, următorul principiu: **Când venim la Isus Hristos cu poverile noastre, El ne va da odihnă.**)
- Ce credeți că înseamnă să venim la Isus Hristos?

Pentru a ajuta cursanții să înțeleagă ce înseamnă să vii la Hristos, invitați un cursant să citească, cu glas tare, Matei 11:29-30. Rugați membrii clasei să urmărească în scripturile lor și să caute instrucțiunile Salvatorului adresate celor care doresc să vină la El.

- Potrivit celor relatate în aceste versete, ce trebuie să facem pentru a veni la Hristos?

Schițați un desen pe tablă reprezentând un jug pentru boi sau arătați o fotografie cu un jug.

Puteți explica faptul că un jug este o bârnă din lemn, pusă de obicei între doi boi sau alte două animale, care le ajută să tragă împreună o încărcătură.

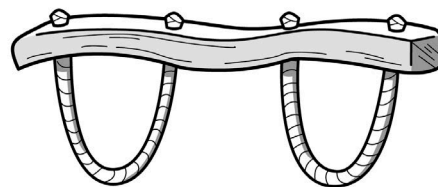

- Care este scopul sau folosul unui jug? (Cu toate că jugul este o greutate sau o povară, el permite ambelor animale să combine puterea lor crescându-le astfel productivitatea.)
- Ce credeți că înseamnă să luăm jugul Salvatorului asupra noastră?

Invitați un cursant să citească, cu glas tare, declarația de mai jos a vârstnicului David A. Bednar, din Cvorumul celor Doisprezece Apostoli. Rugați membrii clasei să asculte cu atenție modul în care putem lua jugul Salvatorului asupra noastră și care sunt binecuvântările pe care le putem primi dacă facem acest lucru.



„Un jug le așează pe animale unul lângă altul pentru a se putea mișca împreună și a îndeplini o sarcină.

Gândiți-vă la invitația personală unică a Domnului: «Luați jugul Meu asupra voastră». Când facem și ținem legăminte sfinte, acest lucru ne înjugă la și cu Domnul Isus Hristos. În realitate, Salvatorul ne invită să ne încredem în El și să tragem împreună cu El, deși eforturile noastre cele mai bune nu sunt egale cu ale Sale și nici nu pot fi comparate cu ale Sale. Pe măsură ce avem încredere în El și tragem poverile noastre împreună cu El în timpul călătoriei prin viața muritoare, jugul Său este cu adevărat bun și sarcina Sa este ușoară.

Nu suntem niciodată singuri și nici nu trebuie să fim. Putem înainta în viețile noastre de zi cu zi având ajutor ceresc. Prin ispășirea Salvatorului, putem primi capacități și «astfel [ne vom întări]» («Doamne, Îți voi urma calea», *Imnuri*, nr. 138) („Pentru ca să-și poată purta poverile cu ușurință”, *Ensign* sau *Liahona*, mai 2014, p. 88).

- Ce ne „înjugă” la Salvatorul Isus Hristos?
- Potrivit celor spuse de vârstnicul Bednar, care sunt binecuvântările primite când suntem înjuțați la Salvator?

Subliniați faptul că promisiunea Salvatorului de a ne da „odihnă”, în Matei 11:28-29, nu înseamnă neapărat că El ne va lua problemele sau provocările. Deseori, Salvatorul ne va da pacea și tăria de care avem nevoie pentru a învinge sau a îndura încercările noastre ușurând astfel poverile noastre. Dacă suntem

credincioși când trecem prin încercările vieții muritoare, odihna finală pe care o vom primi este plenitudinea slavei Sale (vezi D&C 84:23-24).

### **Încurajați studiul zilnic din scripturi**

Îndemnați cursanții să-și facă timp, în fiecare zi, să studieze din Noul Testament în cadrul studiului lor personal. Puteți ajuta cursanții să devină responsabili pentru studiul lor zilnic asigurându-le un sistem de urmărire corespunzător (vezi diagramele din anexa manualului). Acordați cursanților, cu regularitate, ocazii de a împărtăși ceea ce învață și ceea ce simt în timpul studiului lor zilnic din scripturi. Aveți grijă să nu stânjeniți sau să descurajați cursanții care se străduiesc să studieze singuri scripturile.

Rugați cursanții să se gândească la modul în care Salvatorul le-a dat odihnă când au venit la El. Invitați câțiva cursanți să-și împărtășească experiențele membrilor clasei. Puteți împărtăși una dintre experiențele dumneavoastră.

Invitați cursanții să stabilească țeluri concrete cu privire la căile prin care pot veni la Isus Hristos de-a lungul acestui an de studiu al Noului Testament. Încurajați-i să includă printre țelurile lor studiul zilnic al scripturilor și citirea, în întregime, a Noului Testament în cursul acestui an.

### **Ucenicii lui Isus Hristos au responsabilitatea de a-i ajuta pe alții să vină la El**

Rugați cursanții să se gândească la perioade din viața lor în care au fost nerăbdători și entuziasmați să spună cuiva despre experiențele pe care le-au avut sau ceva ce au văzut, citit sau auzit. Invitați câțiva cursanți să relateze despre ce anume erau nerăbdători și entuziasmați să spună cuiva.

Explicați faptul că Noul Testament conține numeroase exemple ale unor persoane care au fost întărite, învățate sau binecuvântate de Domnul și, apoi, au simțit dorința de a povesti altora despre El. Invitați câțiva cursanți să citească, pe rând, cu glas tare, din Ioan 1:37-42. Rugați membrii clasei să urmărească în scripturile lor și să caute ce au făcut doi dintre ucenicii lui Ioan Botezătorul după ce au auzit mărturia lui despre Isus.

- Ce a aflat Andrei despre Isus când a vorbit cu El?
- Ce a făcut Andrei după ce a aflat că Isus era Mesia?
- De ce credeți că era atât de nerăbdător să împărtășească această veste fratelui său, Simon Petru?

Rezumați Ioan 1:43-44 și spuneți cursanților că Salvatorul a invitat un bărbat numit Filip să fie ucenicul Său. Invitați un cursant să citească, cu glas tare, Ioan 1:45-46. Rugați membrii clasei să urmărească în scripturile lor și să caute ce a făcut Filip după ce a aflat că Isus era Mesia.

- Ce i-a spus Filip lui Natanael despre Isus din Nazaret?
- Cum a răspuns Natanael mărturiei lui Filip cu privire la faptul că Isus era Mesia?
- Care a fost invitația adresată de Filip lui Natanael?

Scrieți, pe tablă, următoarea afirmație incompletă: *Pe măsură ce vom veni la Hristos...*

- Bazându-ne pe aceste exemple din Noul Testament, ce dorință vom avea când vom veni la Isus Hristos? (Pe măsură ce cursanții răspund, completați declarația de pe tablă, astfel încât să exprime următorul principiu: **Pe măsură ce vom veni la Hristos, vom avea o dorință mai mare de a-i invita pe alții să vină la El.**)

Pentru a ajuta cursanții să înțeleagă mai bine acest principiu, copiați diagrama alăturată pe tablă:

- De ce credeți că vom avea o dorință mai mare de a-i invita pe alții să vină la Hristos când venim noi înșine la El?

Explicați că președintele Henry B. Eyring, din prima Președinție, ne-a vorbit despre o mare binecuvântare pe care o vom primi când îi invităm pe alții să vină la Isus Hristos. Invitați un cursant să citească, cu glas tare, următoarea declarație:

Vino tu însuși  
la Isus Hristos

Invită-i pe alții  
să vină  
la Hristos



„Când faceți cele mai mari eforturi pentru a invita oamenii să vină la Hristos, gândurile dumneavoastră cele mai profunde vor fi schimbate... Ajutându-i pe alții să vină la El, veți vedea că dumneavoastră înșivă ați venit la El” („Come unto Christ”, *Ensign*, mart. 2008, p. 49).

- Ce se întâmplă în viața noastră când îi invităm pe alții să vină la Hristos?

Adăugați o săgeată la ilustrația de pe tablă, astfel încât aceasta să se asemene diagramei alăturate:

- De ce credeți că, invitându-i pe alții să vină la Hristos, putem fi ajutați să ne apropiem și noi de El?
- Cine v-a invitat să veniți la Salvator și Evanghelia Sa? Cum a fost binecuvântată viața voastră ca urmare a acestui fapt?

Încurajați cursanții să se gândească, rugându-se, pe cine ar putea invita să vină la Isus Hristos?

- Ce putem face pentru a-i ajuta pe alții să vină la El?

Explicați că invitarea prietenilor și colegilor de clasă să participe la seminar este una dintre căile prin care cursanții pot adresa altora invitația „veniți să vedeți” cine este Isus Hristos și cum poate binecuvânta Evanghelia Sa viața lor.

Invitați un cursant să citească, cu glas tare, Ioan 1:47-50. Rugați membrii clasei să urmărească în scripturile lor și să afle ce sentimente a avut Natanael când l-a întâlnit pe Salvator (explicați faptul că expresia „nu este vicleșug” înseamnă nu înșeală).

- Ce lucru spus de Salvatorul l-a făcut pe Natanael să declare că Isus era Fiul lui Dumnezeu?
- Potrivit celor relatate în versetul 50, ce i-a promis Salvatorul lui Natanael pentru că el a crezut?

Explicați că, împreună cu Andrei, Petru, Filip și alții, Natanael a devenit unul dintre apostolii lui Isus. Deoarece acești apostoli au ascultat invitația de a veni la Isus Hristos, ei au fost martorii multor „lucruri mari” (versetul 50), inclusiv ai miracolelor și învățăturilor lui Isus Hristos și învierii și înălțării Sale la cer.

Încheiați lecția, depunând mărturia că, în timp ce cursanții vor studia Noul Testament în acest an, ei vor simți invitația permanentă a Salvatorului de a veni la El. În timp ce vor pune în practică doctrinele și principiile învățate de-a lungul anului, ei vor primi ajutorul Său pentru a-și purta poverile și, asemenea apostolilor din vechime, vor fi plini de dorința de a-i ajuta și pe alții să vină la El.



## LECȚIA 2

# Planul salvării

### Introducere

Președintele Boyd K. Packer, din Cvorumul celor Doisprezece Apostoli, i-a instruit pe învățătorii de religie să facă o scurtă prezentare a planului salvării la începutul fiecărui an școlar:

„O scurtă prezentare a «planului fericirii»... dacă este făcută la începutul anului școlar și repetată din când în când, va fi foarte valoroasă pentru cursanții dumneavoastră” („The Great Plan of Happiness” [cuvântare adresată învățătorilor

de religie SEB, 10 aug. 1993], si.lds.org; vezi, de asemenea, *Teaching Seminary: Preservice Readings* [manual al Sistemul Educațional al Bisericii, 2004], p. 68-74).

Această lecție include o scurtă prezentare a planului salvării și se concentrează asupra rolului central al lui Isus Hristos și al ispășirii Sale în acest plan.

### Sugestii pentru predare

#### **Invitați Spiritul prin intermediul exercițiilor de devoțiune eficiente.**

Un scurt exercițiu de devoțiune la începutul orei poate ajuta învățătorii și cursanții să simtă Spiritul și să se pregătească pentru a învăța. Un exercițiu de devoțiune constă, în general, dintr-un imn, o rugăciune și un gând spiritual din scripturi. Exercițiile de devoțiune sunt mai eficiente când cursanții împărtășesc gândurile și cunoștințele profunde pe care le-au avut și dobândit în timpul studiului personal al scripturilor și când își depun mărturia. Gândiți-vă cum puteți organiza aceste exerciții de devoțiune, astfel încât cursanții să aibă ocazii de a participa la ele de-a lungul anului.

#### **Rolul lui Isus Hristos în viața premuritoare**

În cadrul exercițiului de devoțiune, puteți invita membrii clasei să cânte strofele 1 și 4 din „Eu cred în Hristos” (*Imnuri*, nr. 84) sau un alt imn despre Salvator. Începeți lecția adresând cursanților întrebarea:

- Cum ați răspunde dacă v-ar întreba cineva de ce este Isus Hristos important pentru voi?

Explicați cursanților că, în lecția de astăzi, vor învăța despre rolul lui Isus Hristos în planul salvării întocmit de Tatăl Ceresc. Invitați-i să caute, în timp ce studiază astăzi, adevăruri care îi pot ajuta să-și dezvolte credința în Isus Hristos.



Transcrieți următorul tabel pe tablă. Puteți, de asemenea, să îl distribuiți ca o foaie de prezentare pentru cursanți. (Dacă distribuiți foi de prezentare, rugați cursanții să completeze tabelele lor în timp ce dumneavoastră completați tabelul pe tablă.)

## Isus Hristos ocupă locul central în planul salvării întocmit de Tatăl Ceresc

Viața premuritoare	Viața muritoare	Viața de după viața muritoare

Subliniați că planul Tatălui Ceresc constă în trei faze principale: (1) viața noastră premuritoare, care precede nașterea noastră fizică; (2) viața noastră muritoare pe pământ; și (3) viața noastră de după viața muritoare, care va urma după moartea noastră fizică.

Invitați un cursant să citească, cu glas tare, următoarea declarație și rugați membrii clasei să asculte limitările pe care le-am avut în viața noastră premuritoare:

„Noi am trăit precum copii de spirit ai Tatălui nostru Ceresc înainte de a ne fi născut pe acest pământ. Totuși, noi nu eram ca Tatăl nostru Ceresc, nici nu am fi putut deveni vreodată ca el și nici nu am fi putut să ne bucurăm de toate binecuvântările de care Se bucură El, dacă nu am fi trăit experiența unei vieți muritoare având un corp fizic.

Singurul scop al lui Dumnezeu – lucrarea Sa și slava Sa – este de a da fiecăruia dintre noi posibilitatea de a ne bucura de toate binecuvântările Sale. El a oferit un plan perfect pentru a-și îndeplini scopul. Noi am înțeles și am acceptat acest plan înainte de a veni pe pământ ...

Pentru a progresa și a deveni asemănători lui Dumnezeu, fiecare dintre noi trebuia să obțină un trup și să fie încercat în timpul unei perioade de probă pe pământ” (*Predicați Evanghelia Mea: un ghid pentru slujirea misionară*, [2004], p. 48, 49).

- Ce limitări am avut în viața noastră premuritoare?

Explicați că, atunci când Tatăl Ceresc și-a prezentat planul fericirii, noi am aflat că va fi nevoie de un salvator pentru a îndeplini planul Său. Lucifer, unul dintre copiii de spirit ai Tatălui Ceresc, s-a răzvrătit împotriva planului Tatălui Ceresc El a devenit cunoscut ca *Satana*, un cuvânt ebraic însemnând „dușman”.

Invitați un cursant să citească, cu glas tare, Moise 4:1-3. Invitați membrii clasei să urmărească în scripturile lor și să fie atenți la ce a cerut Satana de la Tatăl Ceresc.

- Ce a cerut Satana de la Tatăl Ceresc?
- Potrivit celor relatate în versetul 2, ce a spus Tatăl Ceresc despre Isus Hristos?
- Ce a fost ales să facă Isus Hristos? (După ce cursanții răspund, scrieți pe tablă următorul adevăr sub *Viața premuritoare: Isus Hristos a fost ales în viața premuritoare să fie mântuitorul omenirii.*)

Explicați că, după ce Isus Hristos a fost ales să îndeplinească planul salvării întocmit de Tatăl Ceresc, El a creat acest pământ unde fiecare putea obține un trup fizic și putea dobândi experiență.

Rugați un cursant să citească, cu glas tare, Evrei 1:1-2. Rugați membrii clasei să urmărească în scripturile lor și să caute rolul lui Isus Hristos în crearea pământului.

- Care a fost rolul lui Isus Hristos în crearea pământului? (Scrieți, pe tablă, sub *Viața premuritoare*, următoarea doctrină: **Sub îndrumarea Tatălui Ceresc, Isus Hristos a creat pământul.**)

Invitați cursanții să se gândească la frumusețea pământului. Puteți expune una sau mai multe ilustrații care arată frumusețea pământului.

- În ce mod cunoașterea faptului că Isus Hristos a creat acest pământ și milioane de altele ca el influențează sentimentele voastre cu privire la El?

### Rolul lui Isus Hristos în viața muritoare

Explicați că, în viața muritoare, noi avem și alte limitări sau obstacole care ne împiedică să devenim asemănători Tatălui Ceresc și să ne întoarcem în prezența Sa. Invitați un cursant să citească, cu glas tare, următoarea declarație și rugați membrii clasei să identifice două obstacole pe care le întâmpinăm în viața muritoare:

„În viața muritoare noi trăim într-o stare în care suntem supuși atât morții fizice, cât și morții spirituale. Dumnezeu are un trup perfect, glorificat, nemuritor din carne și oase. Pentru a deveni asemănători lui Dumnezeu și a ne întoarce în prezența Sa, trebuie să avem și noi un trup perfect, nemuritor din carne și oase. Totuși, ca urmare a căderii lui Adam și a Evei, fiecare persoană pe pământ are un trup imperfect, muritor și va muri în cele din urmă. Dacă nu ar fi fost Salvatorul Isus Hristos, moartea ar fi pus capăt tuturor speranțelor într-o existență viitoare alături de Tatăl Ceresc.

Pe lângă moartea fizică, păcatul este un obstacol major care ne împiedică să devenim asemănători Tatălui nostru din Cer și să ne întoarcem în prezența Sa. În starea noastră muritoare, noi cedăm deseori ispititei, încalcăm poruncile lui Dumnezeu și păcătuim... Deși, uneori, pare să nu fie așa, păcatul duce întotdeauna la nefericire. Păcatul provoacă sentimente de vină și rușine. Din cauza păcatelor noastre, noi nu ne putem întoarce să trăim alături de Tatăl Ceresc dacă nu suntem întâi iertați și curățiți...

Ca și în cazul morții fizice, noi nu putem birui efectele păcatului prin noi înșine" (*Predicații Evanghelia Mea*, p. 50).

Explicați că, înainte de nașterea lui Isus pe pământ, un înger i-a apărut lui Iosif într-un vis și astfel acesta a aflat că Maria era însărcinată. Invitați un cursant să citească, cu glas tare, Matei 1:21. Rugați membrii clasei să urmărească în scripturile lor pentru a afla ce i-a spus îngerul lui Iosif.

- Ce a spus îngerul că avea să facă Isus? (După ce cursanții răspund, scrieți pe tablă, sub *Viața muritoare*, următoarea doctrină: **Isus Hristos a venit să ne salveze de păcatele noastre.**)
- Ce a făcut Isus Hristos pentru a ne permite să fim salvați de păcatele noastre?



Expuneți ilustrațiile Isus rugându-Se în Ghetsimani, Răstignirea și Maria și Isus Hristos înviat (*Carte cu picturi inspirate din Evanghelie* [2009], nr. 56, 57, 59; vezi, de asemenea, LDS.org). Amintiți cursanților că, ispășirea face referire la suferința, moartea și învierea lui Isus Hristos.

- Ce trebuie să facem pentru a fi salvați de păcatele noastre prin intermediul ispășirii lui Isus Hristos? (Vezi Faptele apostolilor 2:38.)

### Rolul lui Isus Hristos în viața de după viața muritoare

Rugați cursanții să se gândească la o persoană care a murit. După câteva momente, întrebați:

- Potrivit modului în care înțeles planul salvării, unde sunt cei care au murit? (La moarte, spiritele tuturor oamenilor intră în lumea spiritelor. Pentru a le oferi cursanților o înțelegere mai aprofundată, puteți să invitați un cursant să citească, cu glas tare, Alma 40:11–14.)

Expuneți ilustrația Înmormântarea lui Isus (*Carte cu picturi inspirate din Evanghelie*, nr. 58; vezi, de asemenea LDS.org). Invitați un cursant să citească, cu glas tare, 1 Petru 3:18–20; 4:6. Apoi, adresați întrebarea:

- Ce a făcut Isus Hristos imediat după moartea Sa?



Pentru ce plângi? © 2015 de Simon Dewey. Folosit cu permisiunea Altus Fine Art, [www.altusfineart.com](http://www.altusfineart.com).

Invitați un cursant să citească, cu glas tare, Doctrină și legăminte 138:18-19, 30-31. Rugați membrii clasei să urmărească în scripturile lor și să caute ce a făcut Isus Hristos pentru a permite ca Evanghelia să fie predicată fiecăruia în lumea spiritelor.

- Ce a făcut Isus Hristos pentru a permite ca Evanghelia să fie predicată fiecăruia în lumea spiritelor?
- În ce mod aceste eforturi ilustrează dragostea Tatălui Ceresc și a lui Isus Hristos față de toți oamenii?

Îndreptați atenția cursanților către ilustrația Maria și Isus înviat (*Carte cu picturi inspirate din Evanghelie*, nr. 59; vezi, de asemenea, LDS.org) și adresați următoarele întrebări membrilor clasei:

- Ce s-a întâmplat a treia zi după moartea Salvatorului? (El a înviat.)
- Ce înseamnă să fii înviat? (Spiritul și trupul fizic ale unei persoane sunt reunite pentru a nu mai fi separate niciodată [vezi D&L 138:17].)

Invitați un cursant să citească, cu glas tare, 1 Corinteni 15:20-22. Rugați membrii clasei să urmărească în scripturile lor și să caute modul în care învierea lui Isus Hristos ne influențează pe fiecare dintre noi.

- Cum suntem influențați de învierea lui Isus Hristos? (După ce cursanții răspund, scrieți pe tablă, sub *Viața de după viața muritoare*, următoarea doctrină: **Datorită învierii lui Isus Hristos, toți oamenii vor fi înviați.**)

Invitați un cursant să citească, cu glas tare, Apocalipsa 20:12. Apoi, adresați întrebarea:

- Ce se va întâmpla cu fiecare dintre noi după ce vom învia?

Explicați despre cartea vieții faptul că ea poate reprezenta gândurile și faptele unei persoane în această viață, precum și înregistrarea cerească cu privire la cei neprihăniți (vezi Ghidul pentru scripturi, „Cartea vieții”). Subliniați faptul că noi suntem judecați nu doar după faptele noastre, ci și după gândurile, cuvintele și dorințele noastre (vezi Mosia 4:30; Alma 12:14; 41:3; D&L 137:9).

Le puteți sugera cursanților să scrie *Ioan 5:22* pe marginea propriilor scripturi, lângă Apocalipsa 20:12. Rugați cursanții să citească, în gând, *Ioan 5:22* și să afle cine ne va judeca.

- Cine ne va judeca? (După ce cursanții răspund, scrieți pe tablă, sub *Viața de după viața muritoare*, următoarea doctrină: **Isus Hristos va judeca întreaga omenire.**)

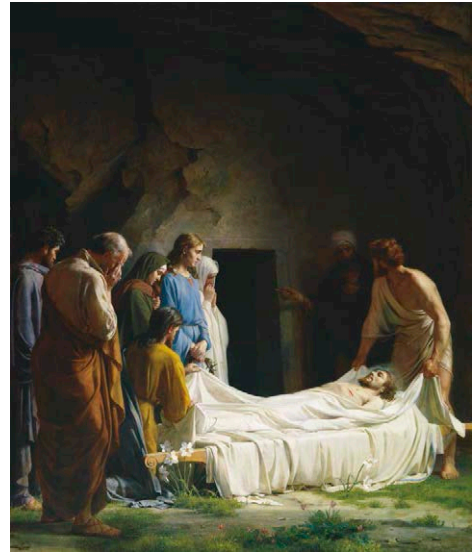

*Înmormântarea lui Hristos*, de Carl Heinrich Bloch. Prin amabilitatea Muzeului Național de Istorie de la Castelul Frederiksberg din Hillerød, Danemarca. Copierea interzisă.

Amintiți cursanților că scopul suprem al planului Tatălui Ceresc este acela de ne asigura ocazia de a obține viața eternă sau exaltarea, ceea ce înseamnă să devenim asemănători Tatălui Ceresc și să trăim totdeauna alături de El, în familii eterne. Puteți expune o ilustrație a familiei dumneavoastră și puteți explica de ce este important să puteți trăi în prezența Tatălui Ceresc și a familiei dumneavoastră pentru totdeauna.

Invitați un cursant să citească, cu glas tare, Ioan 3:16-17. Rugați membrii clasei să urmărească în scripturile lor și să caute ce trebuie să facem pentru a primi viața eternă (sau nepieritoare).

- Ce trebuie să facem pentru a putea primi viața eternă? (Explicați că faptul de a crede în Singurul Fiul Născut înseamnă a exercita credința în Isus Hristos și a trăi conform principiilor Evangheliei Sale care includ primirea rânduinelor din templu.)
- Cum ați rezuma Ioan 3:16 ca principiu? (După ce cursanții răspund, scrieți următorul principiu pe tablă, sub *Viața de după viața muritoare*: **Dacă exercităm credință în Isus Hristos și trăim conform principiilor Evangheliei Sale, putem primi viață eternă.**)

Amintiți cursanților întrebarea adresată la începutul acestei lecții: „Cum ați răspunde dacă v-ar întreba cineva de ce este Isus Hristos important pentru voi?”. Rugați cursanții să explice cum ar putea dezvolta mai departe răspunsurile lor la această întrebare, pe baza a ceea ce au învățat astăzi. Puteți, de asemenea, să invitați câțiva cursanți să împărtășească mărturiile lor despre Isus Hristos și rolul Său în planului Tatălui Ceresc. Puteți încheia împărtășindu-vă mărturia.

## LECȚIA 3

# Rolul cursantului

### Introducere

Duhul Sfânt, învățătorul și cursantul au, fiecare, un rol important în procesul de învățare a Evangheliei. Această lecție poate ajuta cursanții să înțeleagă fiecare dintre aceste roluri, astfel încât să aibă succes în eforturile lor de a învăța.

Puteți recapitula, periodic, principiile predate în această lecție pentru a aminti cursanților responsabilitatea pe care o au în învățarea Evangheliei.

### Sugestii pentru predare

#### Rolurile Duhului Sfânt, ale învățătorului și ale cursantului în procesul de învățare a Evangheliei

Invitați un cursant să citească, cu glas tare, scenariul următor:

O tânără este inspirată și edificată când participă la seminar. Acolo, ea simte influența Duhului Sfânt și este recunoscătoare pentru lucrurile pe care le învață. Altă tânără este în aceeași clasă de seminar. Cu toate acestea, ea este, deseori, plictisită și simte că nu învață mult în clasă.

#### *Cultivați o atmosferă de dragoste și respect*

La începutul cursului, căutați modalități de a cultiva o atmosferă de învățare în care să existe dragoste, respect și care să aibă un scop. Ajutați cursanții să se simtă confortabil unii cu alții și cu dumneavoastră, să învețe numele unuia și să cunoască interesele, talentele, încercările și abilitățile celorlalți. O cale de cultivare a acestei atmosfere este invitarea cursanților de a împărtăși unii altora experiențele și cunoștințele lor din studiul personal al scripturilor.

- Care sunt unele dintre posibilele motive ale acestor experiențe diferite avute de cele două tinere în timp ce participau la aceeași oră de seminar? (Răspunsurile pot include următoarele: prima tânără a participat mai activ în timpul lecției; prima tânără a avut mai multă experiență de învățare spirituală precedentă pe care să se poată baza învățarea ei în prezent; iar a doua tânără poate a fost distrasă de alte preocupări.)

Invitați cursanții să caute, în lecția de astăzi, doctrine și principii care să-i ajute să îndeplinească rolul lor în cadrul seminarului și să le întărească mărturiile despre Evanghelia lui Isus Hristos.

Explicați că trei persoane au roluri esențiale în învățarea Evangheliei într-un cadru asemănător cu cel al seminarului: Duhul Sfânt, învățătorul și cursantul.

Invitați un cursant să citească, cu glas tare, Ioan 14:26 și pe un altul să citească Ioan 16:13. Rugați membrii clasei să urmărească în scripturile lor și să caute câteva dintre rolurile Duhului Sfânt.

- Ce adevăruri putem învăța din aceste versete despre rolurile Duhului Sfânt? (Cursanții pot da diferite răspunsuri, însă asigurați-vă că identifică următoarea doctrină: **Duhul Sfânt ne învață adevărul.**)

- Cum putem ști când ne învață Duhul Sfânt adevărul? (Puteți îndrepta atenția cursanților către Doctrină și legăminte 8:2-3.)

Rugați un cursant să citească, cu glas tare, Doctrină și legăminte 50:13-14. Rugați membrii clasei să urmărească în scripturile lor și să caute care este rolul învățătorului care predă Evanghelia. Înainte ca acesta să citească, explicați că aceste versete au fost scrise pentru primii sfinți care fuseseră rânduiți să predice Evanghelia.

- Care este rolul unui învățător care predă Evanghelia? (Vezi, de asemenea, D&L 42:14.)

Invitați un cursant să citească, cu glas tare, 2 Nefi 33:1. Rugați membrii clasei să urmărească în scripturile lor și să caute ce face Duhul Sfânt pentru noi când adevărul este predicat prin puterea Sa.

- Potrivit celor relatate în acest verset, ce face Duhul Sfânt pentru noi?

Pentru a ajuta cursanții să înțeleagă modul în care trebuie invitat Duhul Sfânt să aducă adevărul în inimile lor, invitați un cursant să citească, cu glas tare Doctrină și legăminte 88:118. Rugați membrii clasei să urmărească în scripturile lor și să afle cum trebuie să căutăm să învățăm.

- Cum trebuie să căutăm să învățăm? (Prin studiu și prin credință.)

Invitați un cursant să citească, cu glas tare, declarația de mai jos a vârstnicului David A. Bednar, din Cvorumul celor Doisprezece Apostoli. Rugați membrii clasei să asculte ce permitem să se întâmple când căutăm să învățăm prin credință:



„Învățătorul poate explica, demonstra, convinge și mărturisi și poate face toate aceste lucruri cu mare tărie spirituală și eficacitate. Cu toate acestea, în cele din urmă, conținutul mesajului și mărturia Duhului Sfânt pătrund în inimă numai dacă cel care le primește le permite să intre. Învățarea prin credință este cea care deschide calea pentru a se ajunge *în* inimă” („Seek Learning by Faith”, *Ensign*, sept. 2007, p. 61).

- Ce principiu putem învăța din această declarație despre ce se poate întâmpla dacă noi căutăm să învățăm prin credință? (Ajutați cursanții să identifice următorul principiu: **Dacă noi căutăm să învățăm prin credință, atunci invităm Duhul Sfânt în inimile noastre să propovăduiască și să depună mărturie despre adevăr.** Puteți să scrieți, pe tablă, acest adevăr.)

Subliniați că faptul de a avea credință este mai mult decât crezul pasiv. Noi ne exprimăm credința prin fapte.

- Ce credeți că înseamnă a învăța prin credință?

Pentru a ilustra însemnătatea faptului de a învăța ceea ce înseamnă să înveți prin credință, apelați la un voluntar care nu a jucat niciodată fotbal. (Puteți adapta această activitate implicând un cursant care niciodată nu a jucat baschet, nu a cântat la un instrument, nu a făcut jonglerii, nu a făcut nodul unei cravate și așa mai departe.) Informați voluntarul că intenționați să-l învățați să joace fotbal suficient de bine încât să joace într-o echipă de fotbal. Întrebați-l pe voluntar dacă

are credință în abilitatea dumneavoastră de a preda și în abilitatea lui de a învăța. Apoi, explicați și demonstrați cum se pasează o minge de fotbal, dar nu lăsați voluntarul să încerce. Explicați cum se pasează o minge de fotbal. Apoi, demonstrați pasând o minge spre voluntar, dar recuperați-o și nu-i permiteți voluntarului să încerce să o paseze înapoi la dumneavoastră. Faceți același lucru pentru a arunca mingea de fotbal din afară după ce aceasta a ieșit din limitele terenului. După aceea, adresați voluntarului următoarea întrebare:

- Cât de pregătit te simți pentru a încerca să faci parte dintr-o echipă de fotbal? De ce?
- Deși învățarea și privirea la alții cum joacă fotbal poate ajuta, ce trebuie să faceți dacă vreți să dezvoltați abilitățile necesare pentru a reuși în fotbal?
- Ce legătură poate avea acest lucru cu faptul de a învăța prin credință? (Simplul fapt de a crede și a avea încredere că Spiritul ne poate învăța nu este suficient. Pentru a obține cunoașterea adevărurilor lui Dumnezeu, trebuie, de asemenea să facem efortul de a învăța și de a pune în practică ceea ce învățăm.)

Invitați un cursant să citească, cu glas tare, următoarea declarație a vârstnicului Bednar. Rugați membrii clasei să asculte ce ne spune dânsul despre învățarea prin credință (puteți înmâna cursanților exemplare ale acestei declarații și îi puteți ruga să marcheze ceea ce găsesc):



„Cursantul care-și exercită libertatea de a alege acționând conform principiilor corecte își deschide inima către Duhul Sfânt și invită puterea Sa de a preda și de a mărturisi, precum și mărturia Sa care confirmă. Pentru învățarea prin credință este nevoie de efort spiritual, mental și fizic, nu doar acceptare pasivă. Prin sinceritatea și consecvența acțiunii noastre bazată pe credință, Le arătăm Tatălui nostru Ceresc și Fiului Său, Isus Hristos, dorința noastră de a învăța și de a primi instrucțiuni de la Duhul Sfânt ...

Învățarea prin credință nu poate fi transferată de la învățător la cursant prin intermediul unei prelegeri, demonstrații sau al unui exercițiu experimental, ci un cursant trebuie să-și exercite credința și să acționeze pentru a obține, el însuși, cunoașterea” („Seek Learning by Faith”, p. 64).

- Care sunt câteva dintre eforturile spirituale, mentale sau fizice pe care le putem face pentru a invita Spiritul să ne învețe și să ne mărturisească despre adevăr?

*Notă.* Acesta poate fi momentul potrivit pentru a citi Doctrină și legăminte 88:122 și a discuta despre importanța existenței unui comportament corespunzător și a respectului în clasă.

- Care sunt unele dintre atitudinile și comportamentele care pot împiedica Spiritul să ne învețe adevărul într-o oră de seminar?
- În ce mod experiența avută în timpul seminarului de un cursant care caută să învețe prin credință va fi diferită de experiența unuia care nu face acest lucru?

Rugați cursanții să-și deschidă scripturile la Matei 4. Explicați că, din experiența apostolului Petru, putem învăța în ce mod faptul de a căutasă învățăm prin credință invită Duhul Sfânt în inimile noastre pentru a preda și a mărturisi adevărul. Invitați un cursant să citească, cu glas tare, Matei 4:18-20. Rugați membrii clasei să

urmărească în scripturile lor și să caute invitația adresată de Salvator lui Petru și Andrei.

- Ce i-a invitat Salvatorul să facă pe Petru și Andrei?
- În ce mod au fost răspunsurile lor un exemplu de căutare a învățării prin credință?

Subliniați că fapta lui Petru de a-L urma pe Hristos i-a permis să fie cu Salvatorul de-a lungul slujirii Sale în timpul vieții muritoare. Ascultând chemarea Salvatorului de a-L urma, Petru a avut privilegiul de a-L auzi pe Salvator predând periodic și de a fi martor la multe miracole. La invitația Salvatorului, Petru chiar a mers pe apă (vezi Matei 14:28-29).

Explicați cursanților că, odată, Isus le-a adresat ucenicilor Săi o întrebare. Invitați un cursant să citească, cu glas tare, Matei 16:13-14. Rugați membrii clasei să urmărească în scripturi și să caute ce a întrebat Salvatorul.

- Ce i-a întrebat Salvatorul pe ucenicii Săi?
- Cum au răspuns ei?

Invitați un cursant să citească, cu glas tare, Matei 16:15-17. Rugați membrii clasei să urmărească în scripturi și să caute ce a răspuns Petru la următoarea întrebare a Salvatorului.

- Care a fost răspunsul lui Petru la întrebarea Salvatorului?
- Ce a explicat Salvatorul despre modul în care a primit Petru cunoașterea sa?
- În ce mod este experiența lui Petru o ilustrare a adevărilor pe care le-am identificat în această lecție?

Invitați cursanții să răspundă la următoarele întrebări în caietele lor pentru seminar sau în jurnalele pentru studiul scripturilor (puteți scrie aceste întrebări pe tablă):

- Când ați căutat să învățați prin credință? În ce mod și-a îndeplinit Duhul Sfânt rolul Său în învățarea Evangheliei când ați făcut acest lucru? (Puteți invita cursanții să se gândească la experiențele precedente pe care le-au avut când au căutat să învețe mai mult despre Isus Hristos.)

În situația în care cursanții se simt în largul lor să împărtășească celorlalți, invitați câțiva dintre ei să descrie experiențele despre care au scris. De asemenea, puteți să împărtășiți și dumneavoastră o experiență pe care ați avut-o, precum și mărturia despre adevărurile pe care le-ați discutat.

Rugați cursanții să se gândească la unu sau două lucruri pe care le vor face pentru a învăța prin credință și a invita Duhul Sfânt în inimile lor să-i învețe și să mărturisească despre adevăr. Invitați cursanții să scrie ce vor face.

Încheiați citind următoarea declarație a președintelui Thomas S. Monson:



„Dragi tineri, vă rog să participați la seminar. Studiați zilnic din scripturi. Ascultați-i cu atenție pe învățătorii voștri. Puneți în practică, rugându-vă, ceea ce învățați” („Participate in Seminary”, 12 august 2011, [seminary.lds.org](http://seminary.lds.org)).



## LECȚIA 4

# Să studiem scripturile

### Introducere

Această lecție îi va ajuta pe cursanți să înțeleagă importanța faptului de a studia zilnic din scripturi și a citi în întregime Noul Testament în cadrul acestui curs de studiu. Cursanții pot

învăța, de asemenea, moduri în care să-și îmbunătățească studiul scripturi.

## Sugestii pentru predare

### Necesitatea de a studia din scripturi zilnic, în mod eficient

#### Îndemnați cursanții să studieze zilnic din scripturi

Sunt puține lucruri pe care învățătorii le pot face și care ar putea avea o influență în bine mai puternică și mai durabilă în viața cursanților lor decât faptul de a-i ajuta să învețe să îndrăgească scripturile și să studieze zilnic din ele. Învățătorii pot da un exemplu de studiu zilnic din scripturi. De asemenea, ei pot ajuta cursanții să devină responsabili pentru studiul lor zilnic folosind un sistem de urmărire care măsoară consecvența și progresul lor.



Dați fiecărui cursant un exemplar al următorului sondaj. Invitați cursanții să se gândească la afirmații și să marcheze răspunsurile lor în spațiile respective. Asigurați cursanții că nu le veți cere să le împărtășească celorlalți răspunsurile lor.

După ce au completat sondajul, invitați cursanții să se gândească, în timpul lecției, în ce mod își pot îmbunătăți studiul din scripturi.

Invitați un cursant să citească, cu glas tare, următoarea declarație a vârstnicului David A. Bednar, din Cvorumul celor Doisprezece Apostoli:



„Scripturile conțin cuvintele lui Hristos și sunt ca un rezervor de apă vie la care avem acces imediat și din care putem să bem mult timp și până în străfunduri ...

Prin activitate normală zilnică, dumneavoastră și cu mine pierdem o cantitate substanțială de apă care există în corpurile noastre. Setea este cerința de apă a celulelor corpului nostru și apa din trupurile noastre trebuie să fie completată zilnic. Sincer vorbind, nu are niciun sens să «umplem» ocazional cu apă trupurile noastre și să îndurăm perioade lungi de deshidratare. Același lucru este adevărat și din punct de vedere spiritual. Setea spirituală este nevoia de apă vie. O revărsare constantă de apă vie este superioară unei preluări ocazionale, fără regularitate” („A Reservoir of Living Water” [Seară la gura sobei organizată de Sistemul educațional al Bisericii, 4 febr. 2007, p. 1, 7broadcast.lds.org]).

- Ce principiu putem învăța de la vârstnicul Bednar cu privire la ceea ce putem obține prin studiul zilnic din scripturi? (Cursanții trebuie să identifice un principiu similar următorului: **Când studiem zilnic scripturile, noi primim „apa vieții” de care avem nevoie.** Scrieți acest principiu pe tablă.)

### Valoarea sfintelor scripturi în zilele noastre



Pentru a-i ajuta pe cursanți să înțeleagă valoarea și importanța scripturilor în zilele noastre, puteți folosi prezentarea video „The Blessings of Scripture” (3:04), care este disponibilă pe LDS.org. În această prezentare video, vârstnicul D. Todd Christofferson, din Cvorumul celor Doisprezece Apostoli, descrie sacrificiul făcut de un bărbat pentru a da posibilitatea mai multor oameni să citească Biblia. Dacă folosiți această prezentare video, puteți face o pauză după ce vârstnicul Christofferson întreabă: „Ce lucru au știut ei despre importanța scripturilor pe care și noi trebuie să-l știm?” (minutul 1:56) pentru a-i întreba pe cursanți cum ar răspunde la această întrebare. Apoi, continuați prezentarea video. La încheierea acesteia, continuați lecția cu paragraful care începe cu „După videoclip...”

Dacă nu arătați prezentarea video, invitați patru cursanți să vină în fața clasei și să citească următoarele părți ale unei cuvântări rostită de vârstnicul Christofferson.



1. „În ziua de 6 octombrie a anului 1536, o persoană vrednică de milă era scoasă dintr-o temniță a castelului Vilvorde, de lângă Bruxelles, Belgia. Timp de un an și jumătate, omul fusese ținut izolat într-o celulă umedă și întunecată. Acum, aflat în afara zidurilor castelului, prizonierul era legat de un țărș. A avut timp să-și rostească cu glas tare ultima rugăciune: «Doamne! Deschide ochii regelui Angliei» și, apoi, a fost strangulat. Trupul lui a fost imediat ars lângă țărș. Cine a fost acest om și care a fost delictul... ?” („Binecuvântările pe care ni le aduc scripturile”, *Ensign* sau *Liahona*, mai 2010, p. 32).

2. „Numele lui a fost William Tyndale și crima sa a fost că a tradus și a publicat Biblia în limba engleză...

Într-o dispută aprinsă cu un cleric, care se opunea punerii scripturilor la îndemâna omului de rând, Tyndale a promis: «Dacă Dumnezeu îmi va cruța viața, nu vor trece mulți ani și voi face ca băiatul care împinge plugul să cunoască scripturile mai bine decât tine!» ...

William Tyndale nu a fost primul și nici ultimul dintre aceia care, în multe țări și multe limbi, au făcut sacrificii mari dându-și chiar și viața, pentru a scoate cuvântul lui Dumnezeu din obscuritate... Ce lucruri au știut ei despre importanța scripturilor pe care și noi trebuie să le știm? Ce lucruri au înțeles oamenii din Anglia secolului XVI-lea, care plăteau sume enorme și își asumau mari riscuri personale pentru a putea să folosească o Biblie, pe care trebuie să le înțelegem și noi?” („Binecuvântările pe care ni le aduc scripturile”, p. 32).

Adresați membrilor clasei întrebarea:

- De ce credeți că oamenii au făcut asemenea sacrificii mari pentru a avea acces la scripturi?

Rugați al treilea cursant să continue declarației vârstnicului Christofferson.



3. „În zilele lui Tyndale, necunoașterea scripturilor era larg răspândită pentru că oamenii nu aveau acces la Biblie, mai ales într-o limbă pe care s-o poată înțelege. Astăzi, Biblia și alte scripturi sunt la îndemână și, totuși, analfabetismul scriptural crește pentru că oamenii nu vor să deschidă cărțile. Ca urmare, ei au uitat lucruri pe care bunicii lor le știau” („Binecuvântările pe care ni le aduc scripturile”, p. 33).

Adresați membrilor clasei întrebarea:

- De ce credeți că unii oameni, în zilele noastre, nu citesc scripturile cum ar trebui?

Rugați al patrulea cursant să continue citirea declarației vârstnicului Christofferson.



4. „Gândiți-vă la însemnătatea binecuvântării noastre de a avea sfânta Biblie și alte aproximativ 900 de pagini de scripturi, incluzând Doctrină și legăminte și Perla de mare preț... Prin această binecuvântare, Domnul ne spune, cu siguranță, că noi avem mai mare nevoie să folosim scripturile decât au avut oamenii în trecut” („Binecuvântările pe care ni le aduc scripturile”, p. 35).

După prezentarea video (sau după ce al patrulea cursant a terminat de citit declarația vârstnicului Christofferson) invitați cursanții să explice care cred ei că este mesajul vârstnicului Christofferson despre nevoia noastră de a studia din scripturi.

După ce cursanții au răspuns, scrieți, pe tablă, următorul adevăr: **Nevoia noastră de scripturi este mai mare astăzi decât în orice perioadă precedentă.**

- De ce credeți că nevoia noastră de scripturi este mai mare astăzi decât în orice perioadă precedentă?

Pentru a-i ajuta pe cursanți să înțeleagă în ce mod studiul din scripturi poate fi spre folosul nostru în zilele noastre, explicați faptul că apostolul Pavel a scris o scrisoare în care a descris unele condiții ale lumii în ultimele zile. Invitați un cursant să citească, cu glas tare, 2 Timotei 3:1-5, 13. Rugați membrii clasei să urmărească în scripturi unele dintre păcatele și atitudinile care vor fi întâlnite des în zilele noastre. (Puteți să faceți referire la notele de subsol pentru a-i ajuta pe cursanți să înțeleagă cuvintele și expresiile dificile din aceste versete.)

- Care sunt câteva dintre păcatele și atitudinile enumerate în aceste versete la care ați fost martori, astăzi, în societatea noastră?

Invitați un cursant să citească, cu glas tare, 2 Timotei 3:14-17. Rugați membrii clasei să caute moduri în care putem găsi siguranță în aceste vremuri grele.

- Cum putem găsi siguranță în aceste vremuri grele?

Scrieți, pe tablă, următoarea afirmație incompletă: *Când studiem scripturile, putem primi...*

- Potrivit celor relatate în 2 Timotei 3:15-17, ce binecuvântări primim când studiem scripturile și trăim conform învățăturilor lor? (După ce cursanții răspund, completați declarația de pe tablă, astfel încât să se asemene cu următoarea: **Când studiem scripturile, putem primi înțelepciune, corecturi și instruire care ne vor conduce spre salvare.**)

Explicați faptul că declarația scrisă pe tablă este un exemplu de principiu. Principiile și doctrinele Evangheliei lui Isus Hristos sunt adevăruri fundamentale, neschimbătoare care ne oferă îndrumare în viață. Unul dintre obiectivele principale ale scripturilor este acela de a preda doctrine și principii ale Evangheliei. Noi putem

face ca studiul personal din scripturi să devină mai semnificativ căutând doctrine și principii, cugetând la înțelesul lor și punându-le în aplicare în viețile noastre.

Faceți referire din nou la principiul pe care l-ați scris pe tablă.

- Ce credeți că înseamnă faptul că putem primi înțelepciune, corecturi și instruire când studiem din scripturi?
- Când ați simțit că ați primit înțelepciune, corecturi sau instruire ca urmare a studiului din scripturi? (Puteti, de asemenea, să împărtășiți o experiență.)

### Să citim zilnic din Noul Testament

Explicați că una dintre așteptările acestui curs de studiu pentru seminar este aceea ca Noul Testament să fie citit în întregime de către cursanți. Aceasta este o cerință în vederea primirii diplomei de absolvire a seminarului.

#### **Îndemnați cursanții să citească textul fiecărui curs**

Lucrările canonice sunt scrieri inspirate care conțin doctrine și principii ale Evangheliei. Ele ilustrează relațiile lui Dumnezeu cu oamenii și ne învață despre ispășirea lui Isus Hristos. Fiecare în parte este importantă, iar, împreună, oferă o înțelegere mai profundă a Evangheliei și a planului salvării pregătit de Tatăl nostru din Cer. Cursanții și învățătorii trebuie să citească și să studieze Noul Testament, în întregime, în timpul cursului.

Explicați faptul că citirea în întregime a Noului Testament va necesita o hotărâre constantă, dar că aceasta merită efortul. Pentru a ilustra acest lucru, expuneți două pahare transparente pline cu apă (sau o băutură răcoritoare). Invitați doi cursanți să stea, fiecare, lângă un pahar. Dați unui cursant un pai. Dați-i celuilalt cursant șapte paie legate într-un snop. Instruiți-i să bea toată apa cât de repede pot folosind paiul sau paiele. (Cursantul care a folosit un singur pai va putea să bea apa fără ezitare și să termine primul, iar celălalt cursant se va strădui să ridice toată apa prin paie.) Invitați-i pe cei doi cursanți să se așeze și întrebați membrii clasei:

- Cum ați face legătura dintre această activitate și țelul nostru de a citi, în întregime, Noul Testament în timpul acestui curs de studiu? (Cursantul cu șapte paie este asemănător unei persoane care încearcă să citească deodată mari porțiuni din scripturi. Cursantul cu un pai este ca cineva care citește, în fiecare zi, un volum mic din scripturi.)

Pentru a-i ajuta pe cursanți să vadă cum pot citi, în întregime, Noul Testament citind părți mici în mod constant, invitați-i să împartă numărul paginilor din Noul Testament (302 de pagini) la numărul total de zile până la încheierea cursului. De exemplu, dacă acest curs trebuie să fie predat într-un an școlar de 280 de zile, va fi necesar ca în fiecare zi cursanții să citească aproximativ 1 pagină pentru a termina Noul Testament la încheierea cursului.

Depuneți mărturie despre binecuvântările pe care le pot primi cursanții pe măsură ce studiază cu sârguință Noul Testament. Cursanții vor primi înțelepciune, corecturi și instruire din scripturi și vor fi binecuvântați de însoțirea Duhului Sfânt.

Faceți referire din nou la principiile scrise pe tablă și mărturișiți că, prin studiul zilnic din scripturi, cursanții vor avea parte de binecuvântările descrise de Pavel în

2 Timotei 3:15-17. Îndemnați cursanții să stabilească țeluri pentru a aloca, un timp, în fiecare zi, pentru studiul personal din scripturi și citirea, în întregime, a Noului Testament. Îndemnați-i să scrie țelurile în jurnalele lor pentru studiul scripturilor.

## LECȚIA 5

# Context și prezentare generală a Noului Testament

### Introducere

În această lecție, cursanții vor învăța despre contextul istoric și cultural al evenimentelor descrise în Noul Testament, inclusiv factorii care au contribuit ca mulți iudei să-L respingă

pe Isus ca fiind Mesia și Salvatorul. Cursanții vor învăța, de asemenea, despre structura Noului Testament.

### Sugestii pentru predare

#### Contextul Noului Testament

#### *Folosiți mijloace vizuale*

Obiectele și ilustrațiile, inclusiv hărțile și tabelele, îi pot ajuta pe cursanți să vizualizeze, să analizeze și să înțeleagă scripturile, în special când acestea sunt folosite pentru a încuraja participarea la discuții. Expunerea unui obiect sau a unei ilustrații, în timp ce cursanții intră în sala de clasă, poate contribui la îmbunătățirea atmosferei de învățare și încurajarea spiritului de studiu.

Expuneți o parte din ilustrația Ștefan Îl vede pe Isus la dreapta lui Dumnezeu (Carte cu picturi inspirate din Evanghelie [2009], nr. 63; vezi, de asemenea, LDS.org) folosind hârtie sau alt material pentru a acoperi totul în ilustrație cu excepția lui Ștefan (bărbatul cu bonetă albastră).

Invitați cursanții să descrie ceea ce se întâmplă în ilustrație. Întrebați-i de ce cred că omul stă pe pământ și își întinde mâna. După ce cursanții răspund, expuneți restul ilustrației.

- Cum vă ajută faptul de a vedea întreaga ilustrație să înțelegeți ce se întâmplă?

Invitați cursanții să citească Faptele apostolilor 7:58-59 pentru a înțelege că această ilustrație îl arată pe Ștefan, un ucenic al lui Isus Hristos, care este ucis cu pietre și Îl vede pe Isus stând la dreapta lui Dumnezeu.

- Cum putem asemăna faptul de a arăta întreaga ilustrație cu înțelegerea scripturilor?

Explicați că această activitate ilustrează importanța înțelegerii contextului scripturilor. Cuvântul *context* se referă la informații generale despre un eveniment sau o povestire dintr-un fragment scriptural sau circumstanțele în care au loc acestea. Subliniați că, pe măsură ce cursanții cunosc mai bine contextul istoric și cultural al Noului Testament, pot înțelege și pune în aplicare mai bine învățăturile acestuia.

### Conducătorii religioși iudei în timpul slujirii Salvatorului

Invitați un cursant să citească, cu glas tare, 2 Nefi 10:3-5. Rugați membrii clasei să urmărească în scripturile lor și să caute cuvinte sau expresii pe care profetul Iacov le-a folosit pentru a descrie condițiile spirituale existente printre unii iudei în timpul slujirii Salvatorului.

- Ce cuvinte sau expresii a folosit Iacov pentru a descrie condițiile spirituale existente printre unii iudei? (Cu privire la cuvântul *vicleșuguri* din versetul 5,



explicați faptul că acesta se referă la cei care, predicând, caută „câștiguri și preamărire de la lume” și nu bunăstarea oamenilor lui Dumnezeu [2 Nefi 26:29]. Cei care erau vinovați de vicleșuguri erau, în primul rând, conducătorii religioși dintre iudeii care conduceau oamenii pe drumuri greșite.)

Invitați un cursant să citească, cu glas tare, Matei 23:16, 24. Rugați membrii clasei să urmărească în scripturile lor și să caute modul în care i-a descris Salvatorul pe acești conducători religioși iudei în timpul slujirii Sale.

- Cum i-a descris Salvatorul pe acești conducători religioși iudei?
- Ce ne-a învățat Salvatorul despre acești conducători atunci când i-a numit „povățuitori orbi”?

### Adăugiri la legea lui Moise și alte filozofii greșite

Pentru a-i ajuta pe cursanți să înțeleagă mai bine modul în care conducătorii religioși au condus oamenii pe drumuri greșite, desenați un cerc pe tablă și scrieți *Legea lui Moise* în centrul lui. Desenați un alt cerc în jurul primului cerc și numiți-l *Legea orală*.

Explicați că, în lipsa profeților, învățătorii și conducătorii iudeilor au adăugat propriile reguli și interpretări la lege. Cunoscute în felurite moduri, cum ar fi legea orală, tradiția orală sau tradițiile vârstnicilor, se intenționa ca acestea să prevină încălcarea legii lui Dumnezeu. Pentru a demonstra una dintre aceste reguli, invitați doi cursanți să vină în fața clasei. Dați-i fiecăruia o frânghie care să aibă un nod. Rugați un cursant să dezlege nodul folosind doar o mână și rugați celălalt cursant să dezlege nodul folosind ambele mâini. După ce încearcă acest lucru, invitați-i să se întoarcă la locurile lor.

Explicați că, potrivit legii orale, era interzis să dezlegi un nod cu două mâini în ziua de sabbat. Acest lucru era considerat muncă și, deci, o profanare a zilei de sabbat. Cu toate acestea, dezlegarea unui nod cu o singură mână era permisă.

- Care putea fi pericolul faptului de a adăuga reguli făcute de oameni la poruncile lui Dumnezeu?

Rugați un cursant să citească, cu glas tare, următoarea declarație a vârstnicului Bruce R. McConkie, din Cvorumul celor Doisprezece Apostoli, cu privire la anumiți conducători religioși:



„Ei au luat lucrurile clare și simple ale religiei pure și au adăugat la ele multe dintre interpretările lor; ei le-au adăugat ritualuri și fapte și au luat un mod plăcut și bucuros de a preaslăvi și l-au transformat într-un sistem de ritualuri și fapte restrictiv, obstructiv, depresiv. Duhul viu al legii lui Dumnezeu a devenit, în mâinile lor, slova unui formalism religios al iudeilor” (*The Mortal Messiah*, 4 volume [1979-1981], 1:238).

- Potrivit celor spuse de vârstnicul McConkie, care a fost rezultatul adăugirilor aduse de conducătorii religioși iudei legilor lui Dumnezeu?

Subliniați faptul că, în zilele lui Isus, iudeii erau într-o stare de apostazie. Cu toate că autoritatea și rânduielele Preoției aaronice au continuat să existe printre ei, mulți



dintre iudei s-au îndepărtat de adevăratele practici ale religiei lor care a fost revelată de Dumnezeu lui Moise (vezi D&C 84:25-28). Tradițiile vârstnicilor căpătaseră câștigaseră prioritate față de religia pură și cuvintele scrise ale lui Dumnezeu.

Invitați un cursant să citească, cu glas tare, Matei 12:14. Rugați membrii clasei să urmărească în scripturile lor și să caute ce voiau fariseii să-i facă lui Isus, deoarece El desconsidera autoritatea lor și unele dintre tradițiile lor orale.

- Ce au conspirat acești conducători religioși împotriva lui Isus?

Explicați că, pe lângă tradițiile greșite ale iudeilor, alte filozofii greșite au influențat respingerea lui Isus Hristos de către oameni după învierea Sa. De exemplu, răspândirea culturii grecești i-a condus pe mulți să respingă realitatea unei învierii fizice (vezi 1 Corinteni 15:12). Astfel, când apostolii au depus mărturie despre Salvatorul înviat după răstignirea Sa, mulți au respins mărturiile lor.

### Conducerea de către o națiune străină și așteptarea unui Mesia pentru a elibera Israelul

Scrieți următoarele cuvinte pe tablă: *Babilon, Persia, Macedonia (Grecia) și Roma.*

- Ce au avut în comun aceste imperii din vechime cu privire la iudei? (Ele îi cuceriseră și îi conduseseră pe iudei.)



Împărțiți cursanții în grupuri și dați fiecărui grup următoarea foaie de prezentare:

Cu excepția unei singure perioade de independență, în timpurile Vechiului Testament, iudeii au fost sub stăpânire străină mai mult de 500 de ani. O revoltă condusă de macabei, o familie de iudei patrioți, a avut drept rezultat independența Israelului cu aproximativ 160 de ani înainte de nașterea lui Hristos. Cu toate acestea, în timpul nașterii lui Hristos, Roma cucerise Israelul. Regele Irod (cunoscut, de asemenea, drept Irod cel Mare), care intrase în familia macabeilor prin căsătorie, a fost numit de Roma să conducă Israelul. Iudeii nu au privit cu ochi buni conducerea romană și au L-au așteptat cu nerăbdare pe Mesia cel promis, despre care credeau că avea să-i elibereze de romani. Deoarece mulți iudei așteptau un mesia care să-i elibereze de conducerea străină, ei L-au respins pe Isus Hristos ca Salvator al lor.

Rugați cursanții să citească foaia de prezentare și să discute, în grup, următoarele întrebări (puteți copia aceste întrebări pe tablă):

- Ce așteptau mulți iudei de la venirea lui Mesia?
- De ce credeți că această falsă așteptare i-a făcut pe mulți iudei să-L respingă pe Isus ca Mesia?

Explicați că, deși unii iudei Îl respingeau pe Hristos, alții care erau umili și sensibili din punct de vedere spiritual Îl recunoșteau ca fiind Mesia și Salvator.

Invitați câțiva cursanți să citească pe rând, cu glas tare, din Luca 2:25-33. Rugați membrii clasei să urmărească în scripturile lor și să caute ce a făcut și a spus un om drept, numit Simion, când Maria și Iosif L-au adus pe pruncul Isus la templu.

- Potrivit celor relatate în versetele 30-32, de ce a fost trimis Isus pe pământ? (Deși cursanții pot folosi cuvinte diferite, ei trebuie să identifice următorul adevăr: **Isus Hristos a fost trimis pentru a aduce salvare tuturor oamenilor.**)
- Ce a făcut Isus Hristos pentru a permite tuturor oamenilor să fie salvați?

Expuneți ilustrația cu Ștefan care a fost arătată la începutul lecției. Îndemnați-i pe cursanți, ca atunci când studiază Noul Testament, să-și amintească contextul cultural și istoric despre care ați discutat. În acest fel, ei vor înțelege mai bine învățăturile Salvatorului și ale apostolilor Săi. (Pentru informații suplimentare despre contextul istoric și cultural al evenimentelor din Noul Testament, vezi „The Intertestamental Period” și „New Testament Setting”, în *New Testament Student Manual* (manual al Sistemului Educațional al Bisericii, 2014], p. 1-3). Acest material include explicații scurte despre anumite grupuri, cum ar fi samaritenii, fariseii, saducheii, cei care făceau parte din sanhedrin și cărturarii.)

### Un scurt rezumat al Noului Testament

Spuneți cursanților că le veți arăta o ilustrație timp de 10 secunde și, apoi, îi veți invita să facă, în scris, o descriere detaliată a ceea ce au văzut. Arătați cursanților ilustrația Hristos vindecă bolnavii la scăldătoarea Betesda (*Carte cu picturi inspirate din Evanghelie*, nr. 42; vezi, de asemenea, LDS.org). După 10 secunde, puneți de o parte ilustrația și invitați cursanții să scrie ce au văzut. După ce le-ați acordat suficient timp, rugați câțiva cursanți să citească membrilor clasei descrierile lor.



- Deși toți ați văzut aceeași ilustrație, de ce diferă descrierile voastre?
- De ce este util să existe mai mult decât un martor la un eveniment?

Scrieți, pe tablă, numele celor care au scris cele patru Evanghelii: *Matei, Marcu, Luca* și *Ioan*. Explicați că fiecare dintre acești ucenici ai lui Isus Hristos a relatat evenimente și învățături din viața Salvatorului. Consemnările lor sunt numite Evangheliile. Cuvântul *Evanghelie* înseamnă „veste bună”. Explicați faptul că, în Traducerea Bibliei de Joseph Smith titlul fiecărei Evanghelii a fost schimbat în „mărturie”, precum în titlul „Mărturia Sfântului Matei”.

- De ce este util să existe mai mult decât o Evanghelie sau o mărturie despre viața și învățăturile lui Isus Hristos?

Explicați că, deși cele patru Evanghelii diferă în unele detalii și aspecte, toate relatează evenimente din viața Salvatorului și din timpul slujirii Sale pe pământ printre iudei. Toate cele patru Evanghelii mărturisesc faptul că Isus Hristos este Fiul lui Dumnezeu și Salvatorul lumii (vezi, Ghidul pentru scripturi, „Evanghelii”).



Puteti asigura cursanților exemplare ale versiunii prescurtate a diagramei „Rezumat al vieții muritoare a lui Isus Hristos”, de la sfârșitul acestei lecții. Întreaga versiune a acestei diagrame se găsește în anexa acestui manual.

Invitați cursanții să folosească diagrama pentru a identifica câteva evenimente importante din timpul slujirii Salvatorului în viața muritoare.

- Potrivit diagramei, cât a durat slujirea Salvatorului în viața muritoare?
- Unde a fost Salvatorul în cea mai mare parte a slujirii Sale?

Invitați cursanții să folosească diagrama pentru a înțelege mai bine contextul în timp ce studiază Noul Testament.

Rugați cursanții să deschidă la cuprinsul Bibliei. Explicați că, în timp ce Evangheliile prezintă relatarea despre slujirea Salvatorului, cărțile de la Faptele apostolilor până la Apocalipsa consemnează slujirea apostolilor din vechime ai lui Hristos după răstignirea, învierea și înălțarea Sa. Acești apostoli au călătorit de-a lungul țării lui Israel și al Imperiului Roman predicând Evanghelia și organizând ramuri ale Bisericii. Studiind aceste fapte și scrieri ale apostolilor, ne putem întări credința în Salvator și putem învăța cum să primim binecuvântările ispășirii Sale. De asemenea, putem vedea cât de asemănătoare este Biserica lui Isus Hristos a Sfinților din Zilele din Urmă cu vechea Biserică a lui Isus Hristos.

Puteți să împărtășiți adevăruri pe care le-ați descoperit din studiul Noului Testament. Invitați cursanții să caute adevăruri care îi vor binecuvânta în timp ce studiază Noul Testament în acest an.

# Viața muritoare a lui Isus Hristos pe scurt

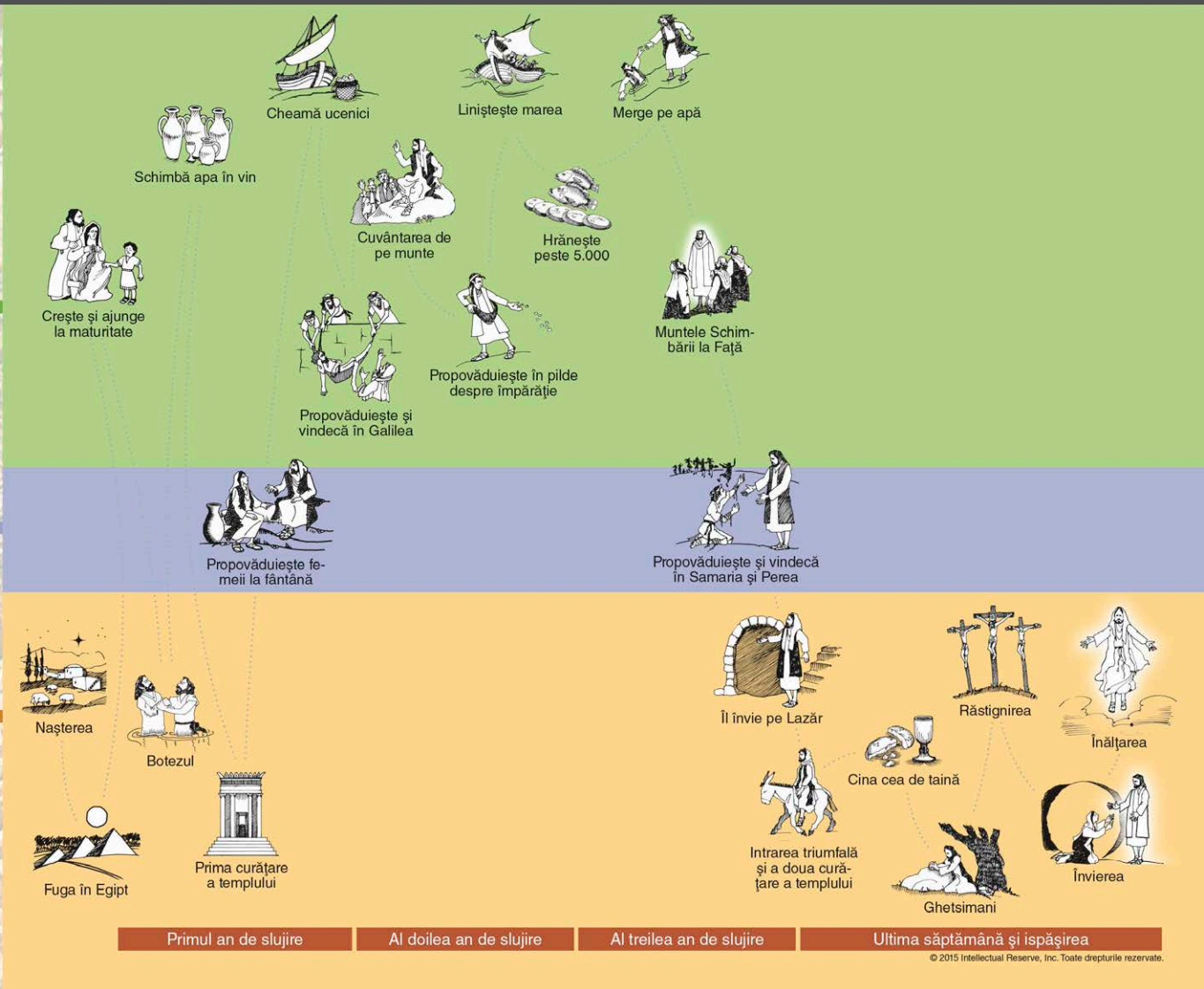

# Planul salvării – introducere și contextul Noului Testament (unitatea 1)

### Material pentru pregătirea învățătorului pentru studiul acasă

#### *Rezumatul lecțiilor pentru studiul acasă zilnic.*

În cele ce urmează, este prezentat un rezumat al evenimentelor, doctrinelor și principiilor pe care cursanții le-au învățat parcurgând cele patru lecții pentru cursanții care studiază acasă, incluse în unitatea 1. Cunoașterea a ceea ce au studiat cursanții vă va ajuta să vă pregătiți pentru ora dumneavoastră. Rezumatul nu face parte din lecție și nu este menit să fie împărtășit cursanților. Pentru că lecția pe care o predați în cadrul unității se concentrează numai asupra câtorva dintre aceste doctrine și principii înscrise în rezumat, puteți simți, uneori, impulsul de a recapitula sau discuta altele, potrivit îndemnurilor Spiritului și nevoilor cursanților dumneavoastră.

#### **Ziua 1 (Planul salvării)**

Studiind planul salvării, cursanții au învățat că Isus Hristos a fost ales în viața premuritoare să fie Mântuitorul omenirii și că, sub îndrumarea Tatălui Ceresc, El a creat acest pământ. Ei au studiat, de asemenea, următoarele adevăruri: Isus Hristos a venit să ne salveze de păcatele noastre. Datorită învierii lui Isus Hristos, toți oamenii vor fi înviați. Isus Hristos va judeca întreaga omenire. Dacă exercităm credință în Isus Hristos și trăim conform principiilor Evangheliei Sale, putem primi viață eternă.

#### **Ziua 2 (Rolul cursantului)**

Cursanții au învățat că Duhul Sfânt ne învață adevărul. De asemenea, ei au identificat faptul că, dacă noi căutăm să învățăm prin credință, noi invităm Duhul Sfânt în inimile noastre să propovăduiască și să depună mărturie despre adevăr.

#### **Ziua 3 (Să studiem scripturile)**

Cursanții au învățat despre importanța citirii, în întregime, a Noului Testament și a studiului zilnic din scripturi. Pe lângă acestea, cursanții au descoperit că, astăzi, este nevoie de scripturi mai mult decât în orice perioadă precedentă și că, dacă studiem scripturile, putem primi înțelepciune, lumină, adevăr, metode de îndreptare și instruire care ne vor conduce spre salvare. Ei au identificat, de asemenea, faptul că, atunci când studiem zilnic din scripturi, noi primim „apa vie” sau hrana spirituală de care avem nevoie.

#### **Ziua 4 (Introducere și contextul Noului Testament)**

Subliniați că, pe măsură ce cursanții învață despre contextul istoric și cultural al Noului Testament, ei pot înțelege și pot pune în aplicare mai bine învățăturile acestuia. De asemenea, ei au învățat că Isus Hristos a fost trimis să aducă salvare tuturor oamenilor și că, pe măsură ce venim la Isus Hristos, avem o dorință mai mare de a-i invita pe alții să vină la El.

## Introducere

Această lecție este menită să pregătească și să îndrume cursanții să studieze Noul Testament prezentându-le o temă importantă din învățăturile lui Isus Hristos și ale

apostolilor Săi din vechime. În timp ce cursanții studiază Noul Testament, ei vor învăța cum să răspundă la invitația repetată a Salvatorului de a veni la El și de a primi ajutorul Său și îndrumarea Sa în viața lor.

## Sugestii pentru predare

### Introducere la Noul Testament

#### *Noul Testament ne ajută să venim la Isus Hristos*

Înainte de a începe lecția, scrieți, pe tablă, următoarea întrebare: *Care sunt unele dintre greutățile prin care trece tineretul în zilele noastre?*

Aduceți în clasă o cutie goală sau un rucsac și obiecte grele, cum ar fi pietre sau cărți mari. Invitați un cursant să vină în fața clasei și cereți-i și să țină cutia goală sau să pună rucsacul în spate. Rugați membrii clasei să răspundă la întrebarea scrisă pe tablă și rugați un alt cursant să scrie răspunsurile cursanților pe tablă. După fiecare răspuns, introduceți un obiect greu în cutie sau rucsac.

- Cum v-ați simți dacă ați avea de cărat această greutate toată ziua?

Rugați cursanții să explice încercările sau problemele pe care unele dintre greutățile scrise pe tablă le-ar putea pricinui cuiva.

Explicați că Noul Testament ne învață despre slujirea lui Isus Hristos din timpul vieții Sale muritoare și a perioadei de după înviere, inclusiv despre învățăturile, miracolele, sacrificiul ispășitor și vizitele făcute ucenicilor de la începuturile Bisericii. De-a lungul învățăturilor Sale și a interacțiunilor cu alții există un adevăr care se repetă și care ne poate ajuta când avem de purtat greutate.

Explicați că în Matei 11 este inclus un exemplu al acestei teme importante pe care cursanții o vor vedea, deseori, în cursul acestui an, când vor studia Noul Testament. Invitați un cursant să citească, cu glas tare, Matei 11:28. Rugați membrii clasei să urmărească în scripturile lor și să caute invitația Salvatorului adresată celor care sunt împovărați.

- Ce credeți că înseamnă să trudem și să fim împovărați?
- Ce a spus Salvatorul că trebuie să facem pentru a primi odihna Sa? (Folosind cuvintele cursanților, scrieți, pe tablă, următorul principiu: **Când venim la Isus Hristos cu poverile noastre, El ne va da odihnă.**)
- Ce credeți că înseamnă să venim la Isus Hristos?

Pentru a ajuta cursanții să înțeleagă ce înseamnă să vii la Hristos, invitați un cursant să citească, cu glas tare, Matei 11:29-30. Rugați membrii clasei să urmărească în scripturile lor și să caute instrucțiunile Salvatorului adresate celor care doresc să vină la El.

- Potrivit celor relatate în aceste versete, ce trebuie să facem pentru a veni la Hristos?

Schițați un desen pe tablă reprezentând un jug sau arătați o fotografie cu un jug.

Puteți explica faptul că un jug este o bârnă din lemn, pusă de obicei între doi boi sau alte animale, care le ajută să tragă împreună o încărcătură.

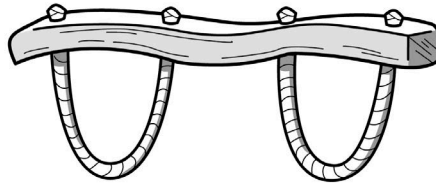

- Care este scopul sau folosul unui jug? (Cu toate că jugul este o greutate sau o povară, el permite ambelor animale să combine puterea lor crescându-le astfel productivitatea.)
- Ce credeți că înseamnă să luăm jugul Salvatorului asupra noastră?

Invitați un cursant să citească, cu glas tare, declarația de mai jos a vârstnicului David A. Bednar, din Cvorumul celor Doisprezece Apostoli. Rugați membrii clasei să asculte cu atenție modul în care putem lua jugul Salvatorului asupra noastră și care sunt binecuvântările pe care le putem primi dacă facem acest lucru.



„Un jug le așează pe animale unul lângă altul pentru a se putea mișca împreună și a îndeplini o sarcină.

Gândiți-vă la invitația personală unică a Domnului: «Luați jugul Meu asupra voastră». Când facem și ținem legăminte sfinte, acest lucru ne înjugă la și cu Domnul Isus Hristos. În realitate, Salvatorul ne invită să ne încredem în El și să tragem împreună cu El, deși eforturile noastre cele mai bune nu sunt egale cu ale Sale și nici nu pot fi comparate cu ale Sale. Pe măsură ce avem încredere în El și tragem poverile noastre împreună cu El în timpul călătoriei prin viața muritoare, jugul Său este cu adevărat bun și sarcina Sa este ușoară.

Nu suntem niciodată singuri și nici nu trebuie să fim. Putem înainta în viețile noastre de zi cu zi având ajutor ceresc. Prin ispășirea Salvatorului, putem primi capacități și «astfel [ne vom întări]» («Doamne, îți voi urma calea» ,*Imnuri*, nr. 138) („Pentru ca să-și poată purta poverile cu ușurință” , *Ensign* sau *Liahona*, mai 2014, p. 88).

- Ce ne „înjugă” la Salvatorul Isus Hristos?
- Potrivit celor spuse de vârstnicul Bednar, care sunt binecuvântările primite când suntem înjugați la Salvator?

Subliniați că promisiunea Salvatorului de a ne da „odihnă”, în Matei 11:28-29, nu înseamnă neapărat că El ne va lua problemele sau provocările. Deseori, Salvatorul ne va da pacea și tăria de care avem nevoie pentru a învinge sau a îndura încercările noastre ușurând astfel poverile noastre. Dacă suntem credincioși când trecem prin încercările vieții muritoare, odihna finală pe care o vom primi este plenitudinea slavei Sale (vezi D&C 84:23-24).

Rugați cursanții să se gândească la modul în care Salvatorul le-a dat odihnă când au venit la El. Invitați câțiva cursanți să împărtășească membrilor clasei experiențele lor.

Invitați cursanții să stabilească țeluri concrete cu privire la căile prin care pot veni la Isus Hristos de-a lungul acestui an de studiu al Noului Testament. Îndemnați-i să includă printre țelurile lor studiul zilnic din scripturi și citirea, în întregime, a Noului Testament în cursul acestui an.

### Scurtă prezentare a Noului Testament

*Cărțile din Noul testament mărturisesc despre faptul că Isus Hristos este Fiul lui Dumnezeu și Salvatorul nostru.*

Scrieți, pe tablă, numele celor care au scris cele patru Evanghelii: *Matei, Marcu, Luca și Ioan*. Explicați că fiecare dintre acești ucenici ai lui Isus Hristos a relatat evenimente și învățături din viața Salvatorului. Consemnările lor sunt numite Evanghelii. Cuvântul *Evanghelie* înseamnă „veste bună”. Subliniați faptul că, în Traducerea lui Joseph Smith s-a schimbat titlul fiecărei Evanghelii în *mărturie*, precum în titlul „Mărturia Sfântului Matei”. (nu știu unde este această mărturie)

- De ce este util să existe mai mult decât o Evanghelie sau o mărturie despre viața și învățăturile lui Isus Hristos?

Explicați că, deși cele patru Evanghelii diferă în unele detalii și aspecte, toate relatează evenimentele din viața Salvatorului și din timpul slujirii Sale pe pământ printre iudei. Toate cele patru Evanghelii mărturisesc faptul că Isus Hristos este Fiul lui Dumnezeu și Salvatorul acestei lumi. Îndreptați atenția cursanților către diagrama „Rezumat al vieții muritoare a lui Isus Hristos”, de la sfârșitul unității 1: lecția 4. Invitați cursanții să folosească diagrama pentru a identifica câteva evenimente importante în timpul slujirii Salvatorului în viața muritoare.

- Potrivit diagramei, cât a durat slujirea Salvatorului în viața muritoare?
- Unde a fost Salvatorul în cea mai mare parte a slujirii Sale?

Invitați cursanții să folosească această diagrama pentru a înțelege mai bine contextul celor patru Evanghelii în timp ce studiază Noul Testament.

Rugați cursanții să deschidă la cuprinsul Bibliei. Explicați că, în timp ce Evangheliile prezintă relatarea despre slujirea Salvatorului, cărțile de la Faptele apostolilor până la Apocalipsa consemnează slujirea apostolilor lui Hristos din vechime după răstignirea, învierea și înălțarea Sa. Acești apostoli au călătorit de-a lungul țării lui Israel și al Imperiului Roman predicând Evanghelia și organizând ramuri ale Bisericii. Studiind aceste fapte și scrieri ale apostolilor, ne putem întări credința în Salvator și putem învăța cum să primim binecuvântările ispășirii Sale. De asemenea, putem vedea cât de asemănătoare este Biserica lui Isus Hristos a Sfinților din Zilele din Urmă cu vechea Biserică a lui Isus Hristos.

Vă puteți depune mărturia despre Noul Testament și puteți invita cursanții să caute adevăruri care îi vor binecuvânta în timp ce studiază viața și învățăturile lui Isus Hristos și ale apostolilor Săi în Noul Testament.

### Unitatea următoare (Matei 1-5)

Explicați că, în unitatea următoare, cursanții vor studia câteva detalii din perioada nașterii Fiului lui Dumnezeu. De asemenea, ei vor studia învățăturile lui Isus Hristos despre modul în care putem să fim cu adevărat fericiți în această viață și să devenim asemănători Tatălui Ceresc.



# Introducere la Evanghelia după Matei

## De ce studiem această carte?

Unele dintre cele mai îndrăgite fragmente din Biblie se găsesc în Evanghelia după Matei, inclusiv Cuvântarea de pe munte și multe dintre pildele, învățăturile și miracolele lui Isus Hristos. Studiarea acestei cărți poate ajuta cursanții să se familiarizeze cu slujirea și cuvintele lui Isus Hristos și le poate întări mărturia despre faptul că Isus Hristos este Salvatorul lumii și Mesia cel promis despre care au vorbit toți profeții sfinți.

## Cine a scris această carte?

Matei, cunoscut și ca Levi, fiul lui Alfeu, este autorul acestei cărți. El a fost vameș sau colector de taxe înainte ca viața lui să se schimbe pentru totdeauna după ce a acceptat invitația lui Isus Hristos de a-L urma. (Vezi Matei 9:9; Marcu 2:14; Luca 5:27-28; Ghid pentru scripturi, „Matei”.) După convertirea sa, Matei a devenit unul dintre cei Doisprezece Apostoli ai Salvatorului (vezi Matei 10:2-4). În calitate de apostol, Matei a fost martor ocular al multora dintre evenimentele pe care le-a descris în cronică. Acest lucru este susținut și de titlul dat Evangheliei scrise de el din Traducerea Bibliei de Joseph Smith: „Mărturia lui Matei”.

## Când și unde a fost scrisă?

Nu știm cu exactitate când a fost scrisă cartea lui Matei, însă este foarte probabil să fi fost scrisă în a doua jumătate a primului secol d.H. Nu știm unde a scris Matei această carte.

## Pentru cine a fost scrisă această carte și de ce?

Se pare că Matei a scris special pentru iudei pentru a le arăta că Isus Hristos a împlinit profețiile din Vechiul Testament cu privire la venirea lui Mesia (vezi Ghid pentru scripturi, „Matei”). Când a povestit viața, cuvintele și faptele lui Isus Hristos, Matei a făcut adesea referire la profețiile din Vechiul Testament și a folosit expresia „ca să se îplinească” (de exemplu, vezi Matei 4:14; 8:17; 13:35; 21:4).

În Evanghelia sa, Matei a folosit de 12 ori expresia „fiul lui David”, ca mărturie despre faptul că Isus Hristos a fost moștenitorul de drept al tronului împăratului David și împlinirea profețiilor despre Mesia. Genealogia pe care Matei I-a făcut-o lui Isus Hristos îi trasează descendența prin David, Iuda și Avram (vezi Matei 1:1-3) demonstrând dreptul lui Isus de a conduce și rolul Său în împlinirea promisiunilor lui Dumnezeu către Israel.

## Care sunt unele dintre trăsăturile distinctive ale acestei cărți?

Deși mare parte din informațiile din Matei se regăsesc și în Marcu și Luca, aproximativ 42% din Evanghelia după Matei este unică. Un subiect major din Matei este acela că Isus Hristos a venit pentru a stabili împărăția Sa pe pământ. Matei a

menționat „împărăția cerurilor” de multe ori și el este singurul scriitor de Evanghelia care a inclus învățăturile lui Isus în care este menționat termenul „biserica” (vezi Matei 16:18; 18:17).

Evanghelia după Matei ne ajută, de asemenea, să vedem paralele între slujirea lui Moise și cea a lui Isus Hristos. De exemplu, ambii au fost salvați când au fost prunci de încercarea conducătorului țării de a-i ucide (vezi Exodul 2:1-10; Matei 2:13-18), amândoi au ieșit din Egipt, amândoi au transmis pe munte legea lui Dumnezeu (vezi Exodul 19-20; Matei 5-7) și amândoi au venit pentru a-și elibera poporul.

## Rezumat

**Matei 1-4** Matei face cunoscute genealogia și nașterea lui Isus Hristos. Magii Îl caută pe Împăratul iudeilor. Îndrumat prin vise, Iosif îi duce pe Maria și pe copilul Isus în Egipt și, ulterior, în Nazaret. Ioan Botezătorul propovăduiește Evanghelia pocăinței și Îl botează pe Isus Hristos. Salvatorul este ispitit în pustiu. El Își începe slujirea în viața muritoare propovăduind și vindecând.

**Matei 5-7** Isus Hristos rostește Cuvântarea de pe munte.

**Matei 8-12** Salvatorul vindecă un lepros, potolește o furtună, alungă draci, o readuce la viață pe fiica lui Iair și vindecă orbi. Isus Hristos le dă celor Doisprezece Apostoli autoritatea să facă ceea ce a făcut El și îi trimite să propovăduiască Evanghelia. Isus declară că Ioan Botezătorul este mai mult decât un profet. Salvatorul vindecă în ziua de sabbat.

**Matei 13-15** Isus propovăduiește folosind pilde. Ioan Botezătorul este omorât. După ce a hrănit cinci mii de oameni, Isus și Petru merg pe apa Mării Galileei. Cărturarii și fariseii Îi adresează întrebări lui Isus.

**Matei 16-18** După ce Petru a depus mărturie că Isus este Mesia, Salvatorul a spus că El va da cheile împărăției lui Dumnezeu lui Petru și celor Doisprezece. Isus Hristos Se schimbă la față pe munte, loc în care Petru, Iacov și Ioan primesc chei ale preoției. Isus le oferă instrucțiuni ucenicilor Săi cu privire la cum să îndrume Biserica și îi învață că Dumnezeu nu ne va ierta dacă nu-i iertăm pe alții.

**Matei 19-23** Salvatorul propovăduiește despre natura eternă a căsătoriei. El intră în Ierusalim și curăță templul. Folosind pilde, Isus face cunoscute intențiile rele al conducătorilor iudei care I se opun. El plânge din cauza viitoarei distrugerii a Ierusalimului.

**Matei 24-25; Joseph Smith – Matei** Isus Hristos profetește despre distrugerea Ierusalimului. El propovăduiește despre modul în care ucenicii Săi se pot pregăti pentru întoarcerea Sa.

**Matei 26-27** Isus servește masa de paște alături de ucenicii Săi și instituie împărțășania. El suferă în Grădina Ghetsimani și este vândut, arestat, judecat de autoritățile iudaice și romane și, apoi, este răstignit. Moare și este înmormântat.

**Matei 28** Salvatorul înviat Se arată ucenicilor Săi. Isus îi împuternicește pe apostoli să ducă Evanghelia Sa tuturor națiunilor.

## LECȚIA 6

# Matei 1-2

### Introducere

Matei a consemnat genealogia lui Isus Hristos, iar un înger i-a spus lui Iosif că Isus este literalmente Fiul lui Dumnezeu. Magi din est călătoresc pentru a-L găsi și preaslăvi pe micuțul

Isus. Lui Iosif i se spune într-un vis să-și ducă familia în Egipt pentru a scăpa de măcelul lui Irod asupra copiilor din Betleem.

## Sugestii pentru predare

### Folosiți programa

Când pregătiți o lecție, citiți, cu ajutorul rugăciunii, materialele din programa de învățământ care au legătură cu fragmentul din scripturi pe care-l studiați. Când faceți astfel, Duhul Sfânt vă poate ajuta să personalizați lecția pentru nevoile cursanților. Puteți să folosiți toate sugestiile pentru predare ale programei pentru un fragment din scripturi sau doar o parte dintre acestea ori puteți adapta ideile sugerate la nevoile și circumstanțele clasei dumneavoastră.

### Matei 1:1-17

#### Genealogia lui Isus

Expuneți o fotografie cu părinții dumneavoastră și întrebați cursanții dacă pot să observe vreo trăsătură pe care ați moștenit-o de la ei. Puteți, de asemenea, să invitați câțiva cursanți să aducă la clasă fotografii cu părinții lor și să rugați ceilalți membri ai clasei să ghicească ai cui părinți sunt. Rugați cursanții să discute între ei despre trăsăturile pe care le-au moștenit de la părinții lor (cum ar fi culoarea ochilor, culoarea părului sau înălțimea).

În timp ce studiază Matei 1-2, invitați-i să caute adevăruri despre părinții Salvatorului și trăsături pe care El le-a moștenit de la ei. Această activitate trebuie să-i pregătească pe cursanți să înțeleagă adevărurile că Isus Hristos este Fiul divin al Tatălui Ceresc și al Mariei și că El este Singurul Născut în trup al Tatălui.

Explicați că fragmentul scriptural Matei 1:1-17 enumeră strămoșii Salvatorului. Subliniați că versetul 1 menționează că Isus Hristos era un descendent al lui David și al lui Avraam.

Explicați că profeții cuprinse în Vechiul Testament au afirmat că Mesia avea să fie un descendent al lui David (vezi 2 Samuel 7:12-13; Isaia 9:6-7; Ieremia 23:5-6) și că un urmaș al lui Avraam avea să binecuvânteze toate neamurile pământului” (Genesa 22:18; vezi, de asemenea, Avraam 2:11). Matei a dorit ca cititorii să știe că Isus a împlinit profețiile din Vechiul Testament despre Mesia (vezi Matei 1:22-23; 2:5, 15, 23; 26:55-56). Genealogia prezentată în Matei 1:1-17 arată că Isus a fost Mesia care a fost promis și moștenitorul de drept al tronului lui David.

Invitați un cursant să citească, cu glas tare, Matei 1:16. Rugați cursanții să urmărească în scripturi, să descopere titlul dat lui Isus și să spună ce au descoperit.

Explicați că termenul *Hristos* este forma grecească a termenului aramaic *Mesia*, care înseamnă „cel uns”.

- În existența premuitoare, ce a fost Isus Hristos uns sau ales să facă? (El a fost uns de Tatăl Ceresc să fie „Profetul, Preotul, Regele și Eliberatorul” nostru [Ghid pentru scripturi, „Mesia”, scriptures.lds.org].)

### Matei 1:18-25

#### *Un înger îi spune lui Iosif că Isus este literalmente Fiul lui Dumnezeu*

Subliniați că, în Matei 1:16, se menționează, de asemenea, că Maria era soția lui Iosif. Potrivit celor relatate în Matei 1:18, Iosif și Maria erau *logodiți*. Aceasta înseamnă că ei erau încredințați legal unul altuia în vederea căsătoriei, dar nu trăiau încă împreună ca soț și soție. Cu toate acestea, înainte de nuntă, Iosif a aflat că Maria era însărcinată. Invitați un cursant să citească, cu glas tare, Matei 1:19. Rugați membrii clasei să urmărească în scripturi și să afle ce intenționa Iosif să facă.

- Ce a intenționat Iosif să facă atunci când a aflat că Maria era însărcinată? (Explicați că „s-o lase pe ascuns” înseamnă că Iosif s-a gândit să rupă logodna în secret fără a o forța pe Maria să fie umilită în public sau să fie omorâtă cu pietre.)
- Ce ne învață acest verset despre caracterul lui Iosif?

Invitați un cursant să citească, cu glas tare, Matei 1:20. Rugați membrii clasei să urmărească în scripturi și să afle ce i s-a întâmplat lui Iosif în timp ce se gândea să rupă logodna cu Maria.

- De ce i-a spus îngerul lui Iosif să nu-i fie teamă și s-o ia de soție pe Maria?

Pentru a-i ajuta pe cursanți să înțeleagă expresia „de la Duhul Sfânt” (Matei 1:18, 20), invitați un cursant să citească, cu glas tare, următoarea declarație a vârstnicului Bruce R. McConkie, din Cvorumul celor Doisprezece Apostoli:



„Așa cum Isus este literalmente Fiul Mariei, tot așa El este și Fiul personal și real al lui Dumnezeu, Tatăl Etern... Declarația lui Matei conform căreia «ea s-a aflat însărcinată de la Duhul Sfânt», dacă este tradusă corect, sună astfel: «ea s-a aflat însărcinată prin puterea Duhului Sfânt» (Matei 1:18)... Alma a descris perfect modul în care a fost conceput Domnul nostru și nașterea Sa, profetind: Hristos «Se va naște din Maria... ea fiind fecioară, un vas prețios și ales, care va fi acoperită de umbra Duhului Sfânt și va concepe prin puterea Lui și care va aduce pe lume un fiu, da, chiar pe Fiul lui Dumnezeu» (Alma 7:10)” (*Doctrinal New Testament Commentary*, 3 volume [1965-1973], 1:82).

- Ce învățăm despre părinții lui Isus din aceste învățături? (Cursanții pot folosi cuvinte diferite, însă trebuie să identifice următoarea doctrină: **Isus Hristos este Fiul divin al Tatălui Ceresc și al Mariei**. Puteți să le sugerați cursanților să scrie această doctrină pe marginea propriilor scripturi, lângă Matei 1:18-25.)

Faceți referire la fotografia cu părinții dumneavoastră și menționați din nou câteva dintre trăsăturile pe care le-ați moștenit de la ei. Invitați un cursant să citească, cu glas tare, declarația de mai jos a vârstnicului James E. Talmage, din Cvorumul celor

Doisprezece Apostoli. Rugați cursanții să afle de ce este important să înțelegem că Isus este Fiul divin al Tatălui Cereș și al Mariei.



„Acel Copil pe care urma să-L nască Maria a fost zămislit de Elohim, Tatăl Etern... Caracteristicile Sale aveau să fie o combinație a puterilor Dumnezeirii și a abilităților și posibilităților vieții muritoare... Copilul Isus avea să moștenească trăsăturile fizice, mentale și spirituale, aspirațiile și puterile care îi caracterizau pe părinții Săi – Unul nemuritor și glorificat – Dumnezeu, celălalt om – femeie”  
(*Jesus the Christ*, a 3-a ediție [1916], p. 81).

- Ce trăsături a moștenit Isus de la Tatăl Său? Ce trăsături a moștenit El de la mama Sa?

Explicați că, deoarece Isus a fost Fiul unui Tată nemuritor și al unei mame muritoare, El a avut capacitatea de a trăi veșnic, dacă alegea acest lucru, precum și pe cea de a muri. Această natură divină a făcut ca El să fie unicul care a putut să sufere pentru păcatele noastre, să moară pe cruce și să învie.

### Matei 2:1-12

*Magii sunt conduși la Isus*



Expuneți trei cadouri împachetate în fața clasei sau faceți pe tablă un desen cu cele trei cadouri.

- Cine i-a adus cadouri Salvatorului după ce S-a născut?



Explicați că Evanghelia după Matei este singura Evanghelie care include o relatare despre magii. Împărțiți următorul test sub forma unei foi de prezentare sau scrieți întrebările pe tablă înainte de începerea orei. Acordați cursanților câteva minute pentru a citi întrebările și a-și scrie răspunsurile.

### Cât de multe cunoști despre magii?

1. Cum au știut magii că Mesia Se născuse?
2. De ce au dorit magii să-L găsească pe Mesia?
3. Cum au știut preoții cei mai de seamă și cărturarii unde urma să Se nască Mesia?
4. Ce a dorit Irod ca magii să facă după ce-L găseau pe Isus?
5. Ce au făcut magii?

După ce le-ați acordat suficient timp, invitați cursanții să citească, în gând, Matei 2:1-12 și să caute răspunsurile la întrebările testului.

Invitați câțiva cursanți să împărtășească tot ce au învățat nou despre magi. Detaliile din versetele 11 și 16 sugerează că trecuseră doi ani de la nașterea lui Isus când magii au fost conduși la familia sfântă (magii L-au găsit pe Isus într-o casă, nu în iesle, iar El era un „[copilaș]”, nu un bebeluș). Subliniați că motivul pentru care Irod a dorit ca magii să-i spună unde L-au găsit pe Mesia era acela de a-L putea ucide (vezi Matei 2:13).

- Cum au știut magii unde să-L găsească pe Mesia?
- Ce putem învăța din exemplul magilor când L-au căutat pe Salvator? (Răspunsurile cursanților pot varia, dar ajutați-i să identifice următorul principiu: **Dacă Îl căutăm pe Salvator în mod sincer și dând dovadă de sârguință, vom fi conduși la El.**)
- Cum Îl putem căuta pe Salvator dând dovadă de sârguință?
- Ce au făcut magii după ce L-au găsit pe Salvator? De ce? (Unul dintre scopurile de a oferi daruri Salvatorului a fost acela de a-L preaslăvi.)
- Ce putem învăța din exemplul magilor când au oferit daruri Salvatorului? (Cursanții pot folosi cuvinte diferite, însă trebuie să identifice următorul adevăr: **Îl putem preaslăvi pe Domnul oferindu-I daruri importante.**)

Pentru a ajuta cursanții să înțeleagă cum putem oferi daruri importante Salvatorului, rugați un cursant să citească, cu glas tare, următoarea declarație a vârstnicului D. Todd Christofferson, din Cvorumul celor Doisprezece Apostoli:



„În timpurile străvechi, când oamenii doreau să-L preaslăvească pe Domnul și să caute binecuvântările Sale, ei aduceau, deseori, un dar ...

Există ceva în dumneavoastră sau în viețile dumneavoastră care este impur sau nedemn? Când vă eliberați de acest lucru, acela este un dar pentru Salvator. Există un obicei bun sau o calitate care lipsește din viața dumneavoastră? Când vi-l însușiți și devine parte a felului dumneavoastră de a fi, Îi oferiți un dar Domnului. Uneori, acest lucru este greu de făcut, dar ar fi darurile dumneavoastră de pocăință și de supunere daruri valoroase dacă ele nu v-ar costa nimic?” („Când te vei întoarce la Dumnezeu”, *Ensign* sau *Liahona*, mai 2004, p. 12-13).

- Ce putem oferi Salvatorului ca daruri importante?

Invitați cursanții să cugete asupra declarației vârstnicului Christofferson și să se gândească ce daruri cred că ar trebui să-I ofere Salvatorului. Oferiți-le foi de hârtie pe care să-și scrie ideile. Invitați-i să planifice cum Îi vor oferi aceste daruri lui Isus Hristos.

### Matei 2:13-23

#### *Iosif, Maria și Isus fug în Egipt*

Explicați că, potrivit celor relatate în Matei 2:13-23, Irod s-a mâniat după ce magii „s-au întors în țara lor” (Matei 2:12) fără să-i spună unde se afla Mesia. Sperând

să-Lucidă pe Mesia, el a poruncit să fie uciși toți copiii de la doi ani în jos, din Betleem și din zonele învecinate.

Citiți, cu glas tare, Matei 2:13-14. Rugați cursanții să urmărească în scripturile lor și să afle cum a știut Iosif ce să facă pentru a-și menține familia în siguranță. Invitați cursanții să spună ce au găsit.

- Unde i-a dus Iosif pe Maria și pe Isus?

Rezumați Matei 2:15-23 explicând că Iosif, Maria și Isus au rămas în Egipt până când a murit Irod. Dumnezeu l-a instruit pe Iosif prin intermediul viselor să-și ducă familia înapoi în Israel și să se stabilească în Nazaret.

- Cum au fost binecuvântate viețile altora datorită receptivității lui Iosif la lucrurile spirituale?
- Ce principiu putem învăța de la Iosif? (Cursanții pot folosi cuvinte diferite, însă trebuie să identifice următorul principiu: **Dacă suntem receptivi față de Spirit, putem să primim revelații și îndrumări.**)

Invitați cursanții să se gândească ce pot face pentru a fi mai receptivi față de Spirit. Încurajați-i să-și stabilească obiectivul de a acționa conform tuturor îndemnurilor pe care le primesc.

## LECȚIA 7

# Matei 3

### Introducere

Ioan Botezătorul a propovăduit și botezat în Iudea. Isus Hristos a călătorit din Galilea la râul Iordan, unde a fost

botezat de Ioan. Dumnezeu Tatăl a depus mărturie că Isus este Preaiubitul Său Fiu.

### Sugestii pentru predare

#### Scopul seminarului

Scopul seminarului „este de a-i ajuta pe tineri... să înțeleagă și să se bizuie pe învățăturile și pe ispășirea lui Isus Hristos, să fie demni pentru a primi binecuvântările templului și să se pregătească pe ei, pe membrii familiilor lor și pe alții pentru viața eternă alături de Tatăl lor din Cer” („The Objective of Seminaries and Institutes of Religion” [2012], si.lds.org). Când pregătiți lecții, determinați, cu ajutorul rugăciunii, cum puteți ajuta la îndeplinirea zilnică a acestui obiectiv.

### Matei 3:1-12

#### *Ioan Botezătorul propovăduiește în Iudea*

Rugați membrii clasei să-și imagineze cum s-ar simți dacă unul dintre colegii lor s-ar ridica și ar începe să ia obiecte personale care aparțin celorlalți cursanți. Apoi, rugați-i să-și imagineze că, după ce a luat fiecare obiect, cursantul respectiv își cere scuze, însă continuă să ia obiecte de la alți cursanți. Întrebați:

- Ce ați crede despre scuzele acestui cursant?
- Cum se aseamănă faptele acestui cursant cu încercarea nesinceră de a ne pocăi?

În timp ce cursanții studiază Matei 3, invitați-i să caute adevăruri care ne ajută să înțelegem ce trebuie să facem pentru a ne pocăi cu adevărat.

Invitați un cursant să citească, cu glas tare, Matei 3:1-4. Rugați membrii clasei să afle care a fost evenimentul care s-a întâmplat și care i-a ajutat pe oameni să se pregătească pentru slujirea Salvatorului.

- Cine era Ioan Botezătorul? (El era fiul lui Zaharia și al Elisavetei, care era rudă cu Maria. El deținea cheile Preoției aaronice [vezi D&L 13; 84:27-28].)
- Ce făcea Ioan?
- Ce i-a îndemnat Ioan să facă pe cei care-l ascultau?

Explicați că misiunea lui Ioan a fost prezisă de Isaia și de alți profeti (vezi Isaia 40:3; Maleahi 3:1; 1 Nefi 10:7-10). Ioan trebuia să pregătească acea cale pentru Mesia (Isus Hristos) propovăduind pocăința și botezul cu apă.

- Cum credeți că a ajutat la pregătirea căii Domnului propovăduirea pocăinței și a botezului cu apă?



Invitați un cursant să citească, cu glas tare, Matei 3:5-6. Rugați membrii clasei să urmărească în scripturile lor și să afle cum au reacționat oamenii la mesajul lui Ioan.

- Cum au reacționat oamenii la mesajul lui Ioan? (Ei și-au mărturisit păcatele și au fost botezați. Explicați că dorința unei persoane de a-și mărturisi păcatele în fața Tatălui Ceresc și, când este cazul, în fața unor anumiți conducători ai preoției este esențială în vederea pocăinței [vezi *Fideli credinței: referințe pentru Evanghelie* (2004), p. 126-127].)

Invitați un cursant să citească, cu glas tare, Matei 3:7. Rugați membrii clasei să urmărească în scripturile lor și să caute cui i-a vorbit Ioan.

- Potrivit celor relatate în acest verset, cui i-a vorbit Ioan?

Explicați că fariseii erau un grup religios în rândul iudeilor al cărui nume sugerează faptul de a fi separat sau aparte. Ei se mândreau cu faptul că se supuneau cu strictețe legii lui Moise și credeau că orice adăugare a omului la ea, cunoscută ca legea orală, era tot atât de importantă precum legea lui Moise însăși (vezi Ghid pentru scripturi, „Farisei”). Saducheii erau un grup mic, însă puternic din punct de vedere politic, în rândul iudeilor, care credeau în supunerea ad literam față de legea lui Moise. Ei nu credeau în doctrina învierii sau vieții eterne (vezi Ghid pentru scripturi, „Saducheii”).

- Cum i-a numit Ioan pe farisei și saduchei?

Dacă este posibil, expuneți o poză cu o viperă palestiniană și explicați că este șarpele veninos cel mai răspândit în Israel. Viperele sunt active noaptea și, de regulă, vânează ascunzându-se și aruncându-se pe furiș asupra prăzii. Când se simt amenințate, viperele își încolăcesc trupul, șuieră și își atacă dușmanii.



**Viperă palestiniană**  
© taviphoto/Shutterstock.com

- De ce credeți că Ioan i-a numit năpârci (vipere) pe farisei și saduchei? (Puteți sublinia faptul că fariseii și saduchei s-au simțit amenințați de Ioan, deoarece el a îndepărtat mulți oameni de la influențele lor rele și învățăturile lor neadevărate.)

Explicați că Traducerea Bibliei de Joseph Smith conține cuvinte suplimentare pe care Ioan le-a adresat fariseilor și saducheilor. Invitați cursanții să-și deschidă scripturile la Traducerea Bibliei de Joseph Smith, Matei 3:34-36. (Puteți să explicați că aceste versete sunt o traducere a fragmentului scriptural Matei 3:8-9.) Rugați un cursant să citească, cu glas tare, aceste versete.

- Potrivit lui Ioan, dacă fariseii și saduchei respingeau învățăturile lui, pe cine altcineva mai respingeau?
- Cum ați rezuma mesajul lui Ioan către ei?

Scieți, pe tablă, expresia: *Faceți roade vrednice de pocăința voastră.*

Pentru a ajuta cursanții să înțeleagă această expresie, subliniați că, în scripturi, oamenii sunt uneori asemănați cu pomi care fac, fie fructe bune, fie fructe rele. Arătați sau desenați un fruct și explicați că acesta reprezintă dorințele și faptele noastre. Puteți să explicați că expresia „vrednice de” înseamnă „demne de”.

Amintiți cursanților despre situația pe care au fost rugați să și-o imagineze la începutul lecției (un cursant care ia lucruri personale ale altor cursanți și care, după ce și-a cerut scuze, continuă să facă același lucru).

- A demonstrat cursantul, în mod corespunzător, principiul pocăinței prin dorințele și faptele sale? De ce nu? (Cursantul a continuat să ia lucruri ale altor cursanți chiar și după ce și-a cerut scuze.)
- Cum ați rezuma înțelesul expresiei „faceți... roade vrednice de pocăința voastră” (Matei 3:8)? (Cursanții pot folosi cuvinte diferite, însă trebuie să identifice următorul adevăr: **Noi dăm dovadă de pocăință adevărată înaintea Domnului atunci când ne schimbăm dorințele și faptele, astfel încât să urmăm învățăturile Sale.**)
- Ce dorințe și fapte arată că ne-am pocăit cu adevărat de păcatele noastre?

Pentru a ajuta cursanții să înțeleagă acest adevăr, enumerați, pe tablă, următoarele exemple: *copiatul la școală, faptul de a fi rău cu frații și surorile de acasă, faptul de a fi nepoliticos cu alți colegi sau de a-i hărțui, folosirea unui limbaj vulgar și vizionarea de materiale pornografice*. Rugați cursanții să explice cum ar trebui să gândească și să acționeze cineva care s-a pocăit de aceste păcate.

Citiți, cu glas tare, Matei 3:10. Invitați cursanții să urmărească în scripturile lor și să afle care este consecința unei pocăințe neadevărate. Rugați cursanții să vă spună ce au aflat. Explicați că a fi „tăiat și aruncat în foc” implică faptul că cei care nu se pocăiesc nu mai au parte de influența Spiritului lui Dumnezeu și, în cele din urmă, pierd binecuvântările împărăției celestiale.

Invitați cursanții să se gândească la toate dorințele sau faptele pe care trebuie să le schimbe pentru a se pocăi cu adevărat. Încurajați-i să dea dovadă de pocăință adevărată schimbând toate dorințele sau faptele care nu sunt în acord cu învățăturile lui Dumnezeu.

Invitați cursanții să citească, în gând, Matei 3:11 și să afle ce a spus Ioan că avea să facă Salvatorul.

- Potrivit celor relatate în versetul 11, ce avea să facă Isus ce nu putea fi făcut de Ioan? (Isus avea să boteze „cu Duhul Sfânt și cu foc”. Explicați că Ioan se referea la primirea darului Duhului Sfânt, a doua jumătate a legământului și rânduiei botezului. Duhul Sfânt ne sfințește și ne purifică sufletele ca și cum acestea are trece prin foc [vezi 2 Nefi 31:13-14, 17].)

Rezumați versetul 12 explicând că descrie simbolic ce se va întâmpla cu cei neprihăniți care-L acceptă pe Isus Hristos (grâul) și cu cei ticăloși care-L resping (pleava).

**Matei 3:13-17*****Isus Hristos este botezat, iar Tatăl Îl prezintă ca fiind Preaiubitul Său Fiu***

Rugați cursanții care au fost botezați să se gândească la botezul lor. Invitați mai mulți dintre ei să împărtășească ce își aduc aminte.

Explicați că, în Matei 3:13-17, se relatează despre botezul Salvatorului. Invitați cursanții să caute, în timp ce studiază aceste versete, asemănări între botezul lor și cel al Salvatorului.

Scrieți, pe tablă, următoarele întrebări:

*De către cine?*

*Cum?*

*De ce?*

Împărțiți cursanții în echipe de câte doi. Rugați fiecare echipă să citească, pe rând, cu glas tare, din Matei 3:13-17 și să caute răspunsurile la aceste trei întrebări. După ce le-ați acordat cursanților suficient timp, întrebați:

- Cine L-a botezat pe Isus? (Scrieți, pe tablă, *Ioan Botezătorul*, în dreptul întrebării *De către cine?*.)
- De ce a călătorit Isus din Galilea la râul Iordan pentru a fi botezat de Ioan Botezătorul? (Amintiți cursanților că Ioan deținea cheile Preoției aaronice și că era singurul om, la acea vreme, care avea autoritatea de a înfăptui rânduiala botezului. Scrieți, pe tablă, *Autoritate corespunzătoare*, lângă *Ioan Botezătorul*.)
- Ce expresie din versetul 16 indică modul în care a fost botezat Isus? (Asigurați-vă că ei înțeleg că expresia Isus a ieșit imediat „afară din apă” indică faptul că El a fost botezat prin scufundare – adică El a fost complet sub apă. Scrieți, pe tablă, *Prin scufundare*, lângă întrebarea *Cum?*)

Invitați cursanții să-și imagineze că se aflau la râul Iordan când Isus a venit pentru a fi botezat.

- De ce a ezitat Ioan, inițial, să-L boteze pe Salvator? (El știa că poziția și autoritatea lui Isus erau mai mari decât ale lui.)
- Potrivit celor relatate în versetul 15, de ce a spus Isus că trebuia să fie botezat? („Să împlinim tot ce trebuie împlinit.” Scrieți această frază pe tablă, lângă întrebarea *De ce?*.)
- Ce credeți că înseamnă această frază?

Explicați că „să împlinim tot ce trebuie împlinit” înseamnă să facem tot ceea ce ne cere Tatăl Ceresc, astfel încât să putem trăi din nou în prezența Sa. Aceasta include primirea rânduinelor necesare salvării, lucru pe care Dumnezeu îl cere din partea tuturor copiilor Săi, inclusiv din partea lui Isus. Prin faptul că a fost botezat, Isus a dat exemplul perfect pe care trebuie să-L urmăm, dând dovadă de umilință,

supunându-Se poruncilor Tatălui Său și primind o rânduială necesară pentru dobândirea vieții eterne (vezi 2 Nefi 31:4-11).

Rugați cursanții să folosească răspunsurile celor trei întrebări scrise pe tablă pentru a identifica o doctrină pe care o putem învăța din Matei 3:13-17. Cursanții pot folosi cuvinte diferite, însă trebuie să identifice următoarea doctrină: **Botezul prin scufundare, înfăptuit de cineva care are autoritate, este esențial în vederea salvării.**

- Cum se aseamănă botezul vostru cu exemplul pe care ni l-a dat Salvatorul?

Explicați că Matei 3:16-17 ne ajută, de asemenea, să învățăm doctrina referitoare la Dumnezeu. Invitați cursanții să recitească, în gând, aceste versete și să afle ce ne învață despre Tatăl, Fiul și Duhul Sfânt.

- Unde a fost fiecare membru al Dumnezeirii în timpul botezului Salvatorului? (Isus Hristos era în râul Iordan, Duhul Sfânt a coborât asupra Lui asemenea unui porumbel, iar Tatăl Ceresc a vorbit din cer. Puteți să explicați că Duhul Sfânt nu s-a transformat într-un porumbel. De fapt, porumbelul reprezenta un semn sau un simbol al faptului că Duhul Sfânt Se coborâse asupra lui Isus.)
- Ce doctrină despre Dumnezeu desprindem din aceste versete? (Cursanții pot folosi cuvinte diferite, însă trebuie să identifice următoarea doctrină: **Tatăl, Fiul și Duhul Sfânt sunt trei ființe distincte și separate.**)

Subliniați faptul că mulți oameni nu au o cunoaștere corectă sau completă despre Dumnezeu. Cu cât înțelegem mai mult adevărata natură a Dumnezeirii, cu atât mai multă dragoste vom simți față de Ei și cu atât mai pregătiți vom fi să propovăduim și să depunem altora mărturie despre Ei.

Pentru a ajuta cursanții să dobândească o înțelegere mai bună a identității fiecărui membru al Dumnezeirii, împărțiți-i în grupuri de câte trei și rugați-i să deschidă scripturile la „Dumnezeu”, în Ghidul pentru scripturi. Desemnați fiecăruia dintre cei trei cursanți din fiecare grup câte un membru al Dumnezeirii. Invitați cursanții să citească ceea ce este scris și să afle informații despre membrul care le-a fost desemnat. După ce le-ați acordat suficient timp, invitați cursanții să predea membrilor grupului ceea ce au învățat și să explice de ce este important ca noi să cunoaștem acele adevăruri.

Pentru a încheia lecția, puteți invita cursanții să împărtășească celor din clasă mărturia lor despre Tatăl, despre Fiul și despre Duhul Sfânt.

## LECȚIA 8

# Matei 4

### Introducere

După botezul Său, Isus a petrecut 40 de zile postind și consfătuindu-Se cu Tatăl Ceresc în pustiu. După această experiență, diavolul L-a ispitit pe Isus. Folosind scripturile,

Isus S-a împotrivit fiecărei ispite. Salvatorul S-a dus în Galilea, unde i-a chemat pe Petru și pe alții să-L urmeze și S-a dus prin acea regiune învățând, propovăduind și vindecând.

## Sugestii pentru predare

### Stabiliți ritmul

Evitați greșeala de a petrece prea mult timp cu această primă parte a lecției și de a vă grăbi pentru a parcurge restul lecției. În timp ce vă pregătiți, estimați cât timp va dura fiecare secțiune a lecției folosind metodele de predare pe care le-ați ales. Pentru că aproape întotdeauna veți avea mai mult material de predat decât veți avea timp, determinați care porțiuni ale fragmentului din scripturi vor fi accentuate și care vor fi rezumate.

### Matei 4:1-11

#### *Isus Se împotrivește ispitelor diavolului*

Rugați un voluntar să vină în fața clasei. Provocați cursantul să se uite fix la un obiect din clasă, timp de 30 de secunde. Imediat ce cursantul începe să facă acest lucru, încercați să-l faceți să-și ia privirea de la obiect. De exemplu, puteți să expuneți lucruri în culori țipătoare, să faceți zgomote sau să-i oferiți mâncare. După 30 de secunde, întrebați cursantul:

- Cum te-ai descurcat? De ce ai putut sau nu ai putut să-ți menții privirea fixată asupra acelui obiect?
- La ce te-ai gândit în cele 30 de secunde?

Adresați membrilor clasei următoarele întrebări:

- Cum se aseamănă această experiență cu eforturile noastre de a fi concentrați asupra supunerii față de poruncile Tatălui Ceresc? Ce ar putea reprezenta încercările de a-l distrage pe acest cursant? (Eforturi de a ne ispiti să păcătuim.)
- De ce ne ispitește Satana să păcătuim? (Vezi 2 Nefi 2:17-18, 27.)

Rugați cursanții să se gândească la modurile în care Satana îi ispitește să păcătuiască. În timp ce studiază Matei 4, invitați-i să caute un principiu pe care-l pot pune în practică pentru a le fi mai ușor să se împotrivească ispitei.

Explicați că, după botezul Său, Salvatorul a avut o experiență care L-a ajutat să Se pregătească pentru slujirea Sa pe pământ. Invitați un cursant să citească, cu glas tare, traducerea lui Joseph Smith pentru Matei 4:1-2 și pe membrii clasei să fie atenți la diferențele din Traducerea Bibliei de Joseph Smith față de textul original: „Atunci Isus a fost condus de către Spirit, în pustietate, ca să fie cu Dumnezeu. Și, după ce a postit patruzeci de zile și patruzeci de nopți și S-a consfătuțit cu

Dumnezeu, I-a fost foame și a fost lăsat să fie ispitit de diavol”. Rugați membrii clasei să fie atenți la lucrurile de care Isus a avut parte în pustiu. (Puteți să explicați că, în acest context, cuvântul *consfătuire* are sensul de „a fi cu” sau de a avea o interacțiune strânsă și spirituală.)

- Cum L-au ajutat pe Isus postul și consfătuirea cu Tatăl Ceresc să Se pregătească pentru slujirea Sa pe pământ?
- După ce Isus a petrecut acest timp postind și consfătuindu-Se cu Tatăl Său, ce a căutat Satana să facă?



Împărțiți cursanții în echipe de câte doi. Oferiți fiecărei echipe un exemplar al tabelului de mai jos sau rugați-i să-l deseneze în caietele lor pentru seminar sau în jurnalele pentru studiul scripturilor:

### Matei 4:1-11

	Ce L-a ispitit Satana pe Isus să facă?	Cum a reacționat Isus față de ispită?
Matei 4:3-4		
Matei 4:5-7		
Matei 4:8-11		

Instruiți cursanții să citească, în cadrul echipei, versetele desemnate și să completeze tabelul. Înainte ca ei să înceapă această activitate, explicați că Traducerea Bibliei de Joseph Smith corectează afirmațiile din Matei 4:5, 8 pentru a arăta că Spiritul, nu diavolul, L-a dus pe Salvator în diferitele locuri descrise în aceste versete (vezi, de asemenea, Traducerea Bibliei de Joseph Smith, Luca 4:5; Luca 4:9).

După ce cursanții au terminat de completat tabelul, invitați mai multe echipe să spună ce au scris în fiecare rubrică. Le puteți adresa următoarele întrebări:

- La ce dorință a încercat Satana să apeleze când L-a ispitit pe Isus, care postise, să transforme pietrele în pâine? (El a încercat să apeleze la dorința de a satisface pofta fizică.)
- Ce nu era adevărat cu privire la încercarea lui Satana de a-I oferi lui Isus împărățiile lumii? (Satana a promis ca răsplată lucruri care nu-i aparțineau și pe care nu avea cum să le ofere.)
- Ce altceva ilustrează această relatare cu privire la strategiile diavolului de a ne ispiti să păcătuim? (Satana se concentrează asupra slăbiciunilor noastre sau asupra punctelor noastre cele mai vulnerabile și ne ispitește în mod repetat.)

Subliniați faptul că, în cele din urmă, Isus Și-a potolit foamea și chiar a transformat ceva în altceva (vezi Ioan 2:1-11). El a primit, de asemenea, confirmare divină și ajutor în ceea ce privește slujirea Sa (vezi Matei 17:1-5; Luca 22:41-44) și, într-o zi,

El va conduce lumea (Zaharia 14:9; Apocalipsa 11:15). Însă, dacă Isus ar fi obținut aceste rezultate dorite în modurile în care a fost ispitit de Satana – în loc să aștepte timpul potrivit și modul corespunzător – aceasta ar fi reprezentat folosirea abuzivă de către Salvator a puterii Sale în scopuri egoiste. Isus avea să-Și dezvăluie identitatea divină de Fiu al lui Dumnezeu în moduri conforme cu voia Tatălui Ceresc și nu cu ofertele lui Satana. (Vezi Jeffrey R. Holland, „The Inconvenient Messiah”, *Ensign*, febr. 1984, p. 68-73.)

- Ce este asemănător în răspunsurile Salvatorului la fiecare ispită? (Isus a răspuns fiecărei ispite a lui Satana citând din scripturi.)

Invitați cursanții să lucreze în echipele lor de câte doi și să scrie un principiu pe care-l putem învăța din exemplul Salvatorului legat de împotrivirea față de ispitele diavolului. Rugați mai mulți cursanți să scrie, pe tablă, principiile pe care le-au identificat. Pe măsură ce cursanții împărtășesc principiile pe care le-au identificat, subliniați următorul principiu: **Când ne amintim și punem în practică adevărurile predate în scripturi, ne putem împotrivi ispitelor diavolului.** Dacă acest adevăr nu se regăsește, în mod clar, printre principiile enunțate de cursanți, scrieți-l, pe tablă, alături de celelalte.

Subliniați că Salvatorul nu doar Și-a adus aminte versete din scripturi care au clarificat ce trebuia făcut în cazul fiecărei ispite, dar a și pus în practică adevărurile predate în versetele respective.

- Ținând cont de principiul pe care l-am identificat cu privire la puterea amintirii și punerii în practică a adevărilor predate în scripturi, de ce este important să studiem, cu regularitate, din scripturi?

Oferiți fiecărei echipe câte o foaie de hârtie și rugați membrii acestora să deseneze trei coloane. Instruiți-i să scrie, în prima coloană, trei păcate pe care tinerii de vârsta lor ar putea fi ispitiți să le comită. Rugați-i să scrie, în coloana a doua, un mod prin care Satana încearcă să ademenească pe cineva să comită fiecare păcat pe care l-au scris în prima coloană. Îndrumați echipele să schimbe foile de hârtie între ele. Apoi, instruiți-le să găsească o anumită referință scripturală care predă adevăruri pe care cineva și le poate aminti și le poate pune în practică atunci când este ispitit să comită fiecare dintre păcatele enumerate pe foaia de hârtie pe care au primit-o. (Puteți invita cursanții să facă referire la fragmente care conțin scripturi de bază, precum Genesa 39:9; Ioan 14:15; sau Doctrină și legăminte 10:5.) Rugați cursanții să scrie referințele scripturale în a treia coloană.

După mai multe minute, invitați câte un cursant din fiecare echipă să spună referința scripturală pe care au găsit-o pentru una dintre ispitele scrise pe foaia lor de hârtie. Rugați-i să explice cum ne poate ajuta acea scriptură când avem parte de acea ispită.

- Când ați fost întăriți și capabili să vă împotriviți unei ispite datorită faptului că v-ați amintit și ați pus în practică adevăruri predate în scripturi? (Amintiți cursanților că nu trebuie să împărtășească experiențe care sunt prea personale sau particulare.)

Invitați cursanții să scrie în caietele lor pentru seminar sau în jurnalele pentru studiul scripturilor o referință scripturală pe care și-o vor aminti și pe care o vor

pune în practică data viitoare când vor fi ispitiți să păcătuiască. Încurajați-i să memoreze scriptura pe care au ales-o.

### Matei 4:12-17

#### *Isus locuiește în Galilea*

Rezumați Matei 4:12-15 explicând că, după experiența Sa în pustiu, Salvatorul S-a dus în Galilea și a locuit în Capernaum. Matei a scris că slujirea Salvatorului în Galilea a împlinit o profeție a lui Isaia (vezi Isaia 9:1-2). Invitați cursanții să citească, în gând, Matei 4:16. Puteți să le sugerați să marcheze ceea ce a profețit Isaia că avea să se întâmple. Subliniați că, din această profeție, învățăm că **Isus Hristos aduce lumină în viața celor care sunt în întuneric**. Încurajați cursanții să fie atenți cum a făcut Salvatorul acest lucru de-a lungul slujirii Sale.

Rezumați Matei 4:17 explicând că Salvatorul a început să propovăduiască pocăința ca pregătire a întemeierii împărăției cerurilor printre oameni.

### Matei 4:18-22

#### *Isus îi cheamă pe Petru și pe alții să-L urmeze*

Expuneți ilustrația Chemarea pescarilor (*Carte cu picturi inspirate din Evanghelie* [2009], nr. 37; vezi, de asemenea, LDS.org). Subliniați că cei doi bărbați din partea din față a bărcii sunt Petru și fratele lui, Andrei.



- Ce fac cu mreața?

Explicați că, în timp ce alți oameni îi priveau pe Petru și Andrei ca fiind niște pescari obișnuiți, Isus Hristos le-a văzut potențialul mare și a știut ce puteau deveni.

- În ce moduri suntem ca Petru și Andrei?

În timp ce cursanții continuă să studieze Matei 4, invitați-i să afle ce trebuie să facem pentru a deveni tot ceea ce Domnul dorește ca noi să devenim.

Invitați mai mulți cursanți să citească, pe rând, cu glas tare, din Matei 4:18-22. Rugați membrii clasei să urmărească în scripturile lor și să găsească interacțiunea dintre Salvator și unii dintre pescari.

- Ce i-a chemat Salvatorul pe Petru, Andrei, Iacov și Ioan să facă? Ce este un „[pescar] de oameni” (versetul 19)?
- Ce urmau să sacrifice acești bărbați urmându-L pe Salvator și asistându-L în lucrarea Sa? De ce ar fi putut fi dificil acest lucru pentru ei?

Invitați cursanții să se gândească la cum ar fi răspuns dacă ar fi fost unul dintre acești bărbați?

- Ce ați remarcat la răspunsul acestor bărbați? Ce ne arată răspunsul lor imediat la invitația Salvatorului despre caracterul lor?



- Ar fi făcut acești bărbați mai mult bine în viața lor ca pescari sau ca „pescari de oameni”? De ce?
- După cum s-a demonstrat în această relatare, ce se poate întâmpla dacă răspundem imediat la invitațiile Salvatorului de a-L urma? (Cursanții pot folosi cuvinte diferite, dar asigurați-vă că ei identifică următorul principiu: **Dacă răspundem imediat la invitațiile Salvatorului de a-L urma, El poate face mult mai mult cu viețile noastre decât putem noi.**)

Invitați un cursant să citească, cu glas tare, declarația de mai jos a președintelui Ezra Taft Benson. Rugați membrii clasei să afle cum poate Domnul să facă mai mult cu viețile noastre dacă Îl urmăm.

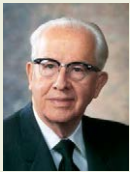

„Bărbații și femeile care își pun viețile în slujba lui Dumnezeu vor descoperi că El poate face mult mai mult cu viețile lor decât pot face ei. El va face ca bucuriile lor să fie mai profunde, le va lărgi viziunea, va face ca mintea lor să fie mai ascuțită, le va întări mușchii, le va aduce sentimente mai bune, înmulți binecuvântările, oferi mai multe ocazii, alina sufletele, aduce prieteni și va revărsa pace. Oricine își va pierde viața în slujirea lui Dumnezeu va găsi viața veșnică” (Învățăături ale președinților Bisericii: Ezra Taft Benson, p. 46).

- Când ați avut, voi sau cineva pe care-l cunoașteți, parte de binecuvântări similare pentru că ați lăsat în urmă preocupările lumești pentru a-L urma pe Salvator?
- Gândindu-vă la binecuvântările pe care le primim urmându-L pe Salvator, de ce credeți că este important să răspundem *imediat* la invitațiile Salvatorului de a-L urma?

Invitați cursanții să scrie, în caietele lor pentru seminar sau în jurnalele pentru studiul scripturilor, un răspuns la următoarea întrebare:

- Cum puteți răspunde mai bine la invitațiile Salvatorului de a-L urma?

Încurajați cursanții să pună în practică ceea ce au scris.

### **Matei 4:23-25**

#### *Isus străbate toată Galilea învățând, propovăduind și vindecând*

Rugați cursanții să citească, în liniște, Matei 4:23-25 și să observe faptele Salvatorului. Puteți să le sugerați cursanților să marcheze ceea ce află. Explicați că ocazii concrete în care Salvatorul a învățat, a propovăduit și a vindecat vor fi studiate de-a lungul evangheliilor.

Încheiați depunându-vă mărturia despre adevărurile pe care cursanții le-au identificat în această lecție.

## LECȚIA 9

# Matei 5:1-16

### Introducere

În Matei 5-7, este consemnată o cuvântare pe care Salvatorul a rostit-o la începutul slujirii Sale. Această cuvântare a ajuns să fie cunoscută sub denumirea de Cuvântarea de pe munte. În Matei 5:1-16, sunt prezentate învățăturile Salvatorului

despre principiile care duc la fericire. De asemenea, Salvatorul le-a poruncit ucenicilor Săi să fie exemple de neprihănire.

### Sugestii pentru predare

#### *Principii de bază privind predarea și învățarea din Evanghelie*

Fiecare lecție bazată pe scriptură de la seminar se concentrează asupra unui fragment scriptural, nu asupra unui concept, a unui subiect, a unei doctrine sau a unui principiu anume. Când învățătorii și cursanții vor studia aceste fragmente scripturale în ordine, vor putea să implementeze multe dintre principiile de bază privind predarea și învățarea din Evanghelie, cum ar fi înțelegerea contextului și conținutului; identificarea, înțelegerea și simțirea adevărului și importanței doctrinelor și principiilor Evangheliei; și punerea în practică a doctrinelor și principiilor.

#### **Matei 5:1-12**

##### *Salvatorul începe Cuvântarea de pe munte propovăduind fericirile*

Scrieți, pe tablă, următoarele întrebări: *Sunteți fericiți? De ce da sau de ce nu?*

Invitați cursanții să se gândească (sau să scrie în caietele lor pentru seminar sau în jurnalele pentru studiul scripturilor) la modul în care ar răspunde la aceste întrebări. (Puteți să le spuneți cursanților că nu vor trebui să le împărtășească celorlalți colegi răspunsurile lor.)

Rugați un cursant să citească, cu glas tare, următoarea declarație a președintelui Dieter F. Uchtdorf, din Prima Președinție:



„Mult prea des cădem pradă iluziei că, pentru a avea fericire, trebuie să obținem un lucru imposibil pentru noi: o situație familială mai bună, o situație financiară mai bună sau încheierea unei încercări dificile...”

Circumstanțele din exterior nu contează atât de mult și nici nu ne determină fericirea...

*Noi ne determinăm fericirea* („Despre regrete și decizii”, *Ensign* sau *Liahona*, nov. 2012, p. 23).

- Ce credeți că înseamnă expresia „noi ne determinăm fericirea”? De ce este important să știm acest lucru?

Explicați că, atunci când Salvatorul Și-a început slujirea, El a rostit o cuvântare în vecinătatea Mării Galileii. Această cuvântare este adesea numită Cuvântarea de pe

munte și este consemnată în Matei 5-7. În această cuvântare, Salvatorul a explicat ce putem să facem pentru a fi cu adevărat fericiți, indiferent de circumstanțele noastre externe.

Invitați cursanții să parcurgă repede, în gând, Matei 5:3-11 și să identifice cuvintele care se repetă la începutul fiecărui verset. Rugați cursanții să spună ce au găsit.

Invitați un cursant să citească, cu glas tare, următoarea clarificare (din Matei 5:3, nota de subsol *a*, din versiunea SZU a Bibliei în limba engleză) și rugați membrii clasei să afle ce înseamnă cuvântul *ferice*: cuvântul „ferice” a fost tradus din cuvântul în limba latină „beatus” care stă la baza cuvântului englezesc „beatitudine” care înseamnă „a fi fericit” sau „a fi binecuvântat”.

- Ce înseamnă cuvântul *ferice*?

Explicați că, deoarece *ferice* este o traducere din cuvântul din limba latină *beatus*, care înseamnă a fi fericit, aceste versete sunt numite adesea Fericii.



Oferiți fiecărui cursant un exemplar al tabelului de mai jos. Subliniați că, pe lângă versetele despre fericii din Matei 5, tabelul conține două referințe din 3 Nefi. Aceste referințe fac parte dintr-o cuvântare pe care Isus Hristos a rostit-o în timpul slujirii Sale printre nefiți, care este asemănătoare Cuvântării de pe munte. Referințele din 3 Nefi oferă mai multă cunoaștere despre fragmentele scripturale corespondente din Matei 5.

## Fericirile

<b>Matei 5:3; 3 Nefi 12:3</b>	A fi săraci în duh înseamnă a fi umili și „a [ne] recunoaște, plini de recunoștință, dependența de Domnul – a înțelege că [avem] nevoie constantă de sprijinul Său. Umilința este recunoașterea faptului că talentele și capacitățile [noastre] sunt daruri de la Dumnezeu” ( <i>Fideli credinței: referințe pentru Evanghelie</i> [2004], p. 189).
<b>Matei 5:4</b>	A plânge înseamnă a simți sau a exprima tristețe. Omul poate să plângă din cauza dificultăților și încercărilor din viața muritoare, inclusiv din cauza morții celor dragi. De asemenea, omul poate să plângă și din cauza tristeții provocate de păcat.
<b>Matei 5:5</b>	„A fi blând, conform definiției din dicționarul Webster, înseamnă «manifestarea capacității de a îndura și răbdare îndelungată: îndurarea jignirii fără resentimente» [ <i>Webster’s Third New International Dictionary</i> (1976) «meek», p. 1403]. Blândețea nu este slăbiciune. Este emblema curajului creștin” (Robert D. Hales, „Curajul creștin: prețul de a fi ucenici”, <i>Ensign</i> sau <i>Liahona</i> , nov. 2008, p. 73).
<b>Matei 5:6; 3 Nefi 12:6</b>	A flămânzi și înseta după neprihănire implică o dorință mare de a cunoaște și de a face voia lui Dumnezeu.
<b>Matei 5:7</b>	„Mila este compasiunea față de o persoană într-o măsură mai mare decât merită” („Milă”, <i>Gospel Topics</i> , <a href="https://www.lds.org/topics">lds.org/topics</a> ). Putem avea parte de mila Tatălui Ceresc datorită ispășirii lui Isus Hristos (vezi Alma 33:11).
<b>Matei 5:8</b>	„Cei cu inima curată sunt cei care-L iubesc pe Domnul, care caută să-L urmeze și să țină poruncile Lui, care se străduiesc să trăiască vieți pure și să îndure, cu credință, până la sfârșit. Cei cu inima curată sunt cei care-și controlează gândurile pentru a se păstra neîntinați de fantezii și fapte imorale” (Sheldon F. Child, „Words of Jesus: Chastity”, <i>Ensign</i> , ian. 2003, p. 44).

<b>Matei 5:9</b>	„A fi împăciuitor înseamnă a avea darul de a-i ajuta pe oameni să găsească ceea ce au comun atunci când ei se uită la diferențe” (Henry B. Eyring, „Să învățăm în cadrul preoției”, <i>Ensign</i> sau <i>Liahona</i> , mai 2011, p. 63).
<b>Matei 5:10-12</b>	A fi „prigoniți din pricina neprihănirii” înseamnă a fi dornici să ne supunem lui Isus Hristos și învățăturilor Sale și să-L apărăm chiar și atunci când am putea fi batjocoriți sau tratați în mod necorespunzător pentru că facem astfel.

Împărțiți cursanții în opt grupuri și desemnați fiecărui grup una dintre fericirile enumerate în tabel (dacă nu aveți suficienți cursanți pentru a forma opt grupuri, desemnați grupurilor mai multe fericiri). Invitați cursanții să pregătească o scurtă prezentare despre fericirile desemnate. În prezentarea lor, trebuie să includă activitățile de mai jos (puteți să scrieți aceste instrucțiuni pe tablă sau să le dați sub forma unei foi de prezentare).

1. *Invitați un coleg să citească, cu glas tare, versetul sau versetele și să identifice binecuvântarea care ne este promisă dacă trăim potrivit acelei fericiri.*
2. *Folosind versetul și informațiile din tabel, explicați ce trebuie să facem pentru a primi binecuvântarea promisă.*
3. *Invitați membrii clasei să sugereze modalități concrete prin care putem trăi potrivit acestei fericiri.*
4. *Explicați cum ne poate aduce fericire faptul de a trăi potrivit acestei fericiri. Puteți, de asemenea, să împărtășiți o experiență care să illustreze adevărul pe care l-ați predat, precum și mărturia voastră despre acel adevăr.*

După ce le-ați acordat timp suficient, invitați fiecare grup să prezinte, în fața clasei, fericirea sau fericirile desemnate.

După ce cursanții au terminat de prezentat, subliniați că fericirile ne învață despre atributele lui Isus Hristos și că, dacă trăim potrivit lor, putem să devenim mai asemănători Lui.

- Ținând cont de ceea ce ați învățat din Matei 5, ce ni se va întâmpla pe măsură ce dezvoltăm aceste atribute asemănătoare celor ale lui Hristos și altele asemenea lor? (Deși pot folosi cuvinte diferite, cursanții trebuie să identifice următorul principiu: **Pe măsură ce dezvoltăm atribute asemănătoare celor ale lui Hristos, vom avea parte de mai multă fericire.** Scrieți acest principiu pe tablă.)

Puteți să vă împărtășiți mărturia despre acest principiu. Amintiți cursanților despre întrebările legate de fericirea lor la care s-au gândit la începutul lecției. Invitați cursanții să caute să fie mai fericiți alegând unul dintre atributele enumerate în fericiri și stabilindu-și obiectivul de a dezvolta acel atribut.

**Matei 5:13-16***Isus Hristos le cere ucenicilor Săi să fie exemple de neprihănire*

Rugați cursanții să se gândească la cineva pe care-l cunosc, precum un membru al familiei sau un prieten, care ar putea fi binecuvântat prin faptul de a se apropia de Tatăl Ceresc. În timp ce cursanții continuă să studieze Matei 5, invitați-i să caute principii care-i vor putea îndruma atunci când vor încerca să ajute această persoană.

Arătați un recipient cu sare și puneți puțină sare într-un castron.

- În ce moduri este utilă sarea?

Invitați un cursant să citească, cu glas tare, declarația de mai jos a vârstnicului Carlos E. Asay, din Cei Șaptezeci. Rugați membrii clasei să fie atenți la unele dintre utilitățile sării.



„[Sarea bună]... este curată, pură, necontaminată și utilă. În această stare sau circumstanță, sarea va conserva, va da gust, va vindeca și va îndeplini alte funcții utile” („Salt of the Earth: Savor of Men and Saviors of Men”, *Ensign*, mai 1980, p. 42).

Invitați cursanții să citească, în gând, Matei 5:13 și să afle pe cine a asemănat Salvatorul cu sarea.

- Cu cine a asemănat Salvatorul sarea? (Cu ucenicii Săi.)
- Cum pot ucenicii lui Isus Hristos să dea dovadă de aceleași caracteristici ca cele ale sării bune?
- Potrivit celor relatate în versetul 13, ce se întâmplă când sarea își pierde gustul?

Explicați că termenul *gust* nu se referă doar la savoarea sării, ci și la calitățile ei unice care o fac un agent de vindecare și conservare.

- Ce face ca sarea să-și piardă gustul? (Sarea își pierde gustul când este amestecată cu alte substanțe și nu mai este pură.)

Puneți alte substanțe în castron, cum ar fi nisip, și amestecați sarea și aceste alte substanțe.

- Ce se întâmplă cu utilitatea sării când este amestecată cu alte substanțe?
- În calitatea noastră de ucenici ai lui Isus Hristos, ce ne poate face să ne pierdem gustul sau calitățile asemănătoare cu cele ale lui Hristos care ne permit să fim o binecuvântare pentru alții? (Cursanții pot folosi cuvinte diferite, dar asigurați-vă că identifică următorul principiu: **Faptul de a fi pângăriți de păcatele lumii ne poate împiedica să fim o binecuvântare pentru alții.** Scrieți acest principiu pe tablă.)
- Ce putem face pentru a ne păstra sau recăpăta gustul?

Expuneți o lumânare (nu o aprindeți). Invitați un cursant să citească, cu glas tare, Matei 5:14-16. Rugați membrii clasei să urmărească în scripturile lor și să fie atenți cum i-a comparat Salvatorul pe ucenicii Săi cu o lumânare.



**Matei 5:14-16** este un fragment care conține o scriptură de bază. Studiarea fragmentelor care conțin scripturi de bază va ajuta cursanții să-și dezvolte înțelegerea despre doctrinele de bază și să fie pregătiți pentru a le preda altora. Puteți să le sugerați cursanților să marcheze aceste fragmente care conțin scripturi de bază într-un mod distinct, pentru a le putea găsi cu ușurință. Faceți referire la ideea pentru predare de la sfârșitul lecției pentru a ajuta cursanții să-și însușească acest fragment.

Pentru explicarea scripturii de bază și o listă a activităților suplimentare care să-i ajute pe cursanți să-și însușească aceste fragmente selectate, vedeți anexa de la sfârșitul acestui manual.

- Cum li se cere ucenicilor lui Hristos să-și folosească lumina?
- Ce înseamnă să ne lăsăm lumina să lumineze? (Vezi 3 Nefi 18:24.)
- Ce-i vor determina faptele noastre bune pe alții să facă?

Explicați că, printre alte lucruri, expresia „să slăvească pe Tatăl vostru, care este în ceruri” (versetul 16) înseamnă să-L slăvim și să-L cinstim pe Dumnezeu prin cuvânt sau fapte.

- Ce principiu putem învăța, din versetele 14-16, despre modul în care exemplul nostru de neprihănire îi poate influența pe alții? (Cursanții pot folosi cuvinte diferite, dar asigurați-vă că identifică următorul principiu: **Exemplul de neprihănire îi poate încuraja pe alții să se apropie de Tatăl Ceresc.** Scrieți acest principiu pe tablă.)
- Când s-a întâmplat ca cineva să dea un exemplu de neprihănire care v-a ajutat să vă apropiați de Tatăl Ceresc?

Încurajați cursanții să se gândească la ce pot să facă pentru a fi exemple mai bune pentru familia și prietenii lor.

Recapitulați principiile care au fost identificate și scrise, pe tablă, în timpul acestei lecții. Scrieți, pe tablă, cuvintele *Începe*, *Încetează* și *Continuă*. Invitați cursanții să-și evalueze viața și să aleagă un lucru pe care ar putea începe să-l facă, un lucru pe care ar putea înceta să-l facă și un lucru pe care ar putea continua să-l facă pentru a pune în practică aceste principii în viața lor.



### Scriptură de bază – Matei 5:14-16

Explicați că, de-a lungul anului, cursanții se vor concentra asupra a 25 de fragmente care conțin scripturi de bază, inclusiv Matei 5:14-16. Aceste fragmente îi vor ajuta să înțeleagă și să explice doctrine de bază ale Evangheliei. Referințe la cele 25 de scripturi de bază se găsesc pe spatele semnului de carte pentru cursul Noul Testament al seminarului. Explicați că „stăpânirea” fragmentelor cu scripturi de bază include faptul de a le putea găsi, înțelege, pune în practică și memora.

Pentru a ajuta cursanții să memoreze acest fragment, invitați-i să-l recite de mai multe ori în gând și, apoi, cu glas tare unui coleg. Puteți ruga cursanții să recite

acest fragment, cu glas tare, la începutul sau la sfârșitul fiecărei orei din săptămâna următoare.

## LECȚIA 10

# Matei 5:17-48

### Introducere

În continuarea Cuvântării Sale de pe muntele din Galilea, ucenicilor Săi poruncile pe care trebuiau să le urmeze pentru Salvatorul a explicat că nu a venit să distrugă legea lui Moise, a deveni perfecți ca Tatăl Ceresc. ci s-o împlinească. Salvatorul le-a dat, de asemenea,

### Sugestii pentru predare

#### *Să înțelegem contextul și conținutul*

Un lucru esențial privind predarea și învățarea Evangheliei este acela de a înțelege contextul și conținutul scripturilor. Contextul include circumstanțele sau oferă informații generale legate de un anumit fragment scriptural, eveniment sau de o anumită relație. Conținutul include ordinea evenimentelor, oamenii, evenimentele, cuvântările și explicațiile inspirate care formează textul scriptural. Când ajutați cursanții să înțeleagă contextul și conținutul scripturilor, ei vor fi pregătiți să recunoască mesajele esențiale ale autorilor inspirați.

#### **Matei 5:17-48**

##### *Isus Hristos îi învață pe ucenicii Săi cum să devină perfecți ca Tatăl Ceresc*

Înainte de începerea orei, scrieți, pe tablă, următoarea întrebare: *Care credeți că este porunca cea mai grea de ținut pentru oameni?* După începerea orei, rugați cursanții să răspundă la întrebare. Scrieți răspunsurile lor pe tablă.

Invitați un cursant să citească, cu glas tare, Matei 5:48. Rugați membrii clasei să urmărească în scripturile lor și să caute o poruncă ce este greu de ținut. Puteți să le sugerați cursanților să citească Traducerea Bibliei de Joseph Smith, Matei 5:48, în care se spune: „Așadar, vi se poruncește să fiți perfecți, tot așa cum Tatăl vostru care este în Cer este perfect”.

- Cum vă face să vă simțiți această poruncă de a fi perfecți?
- Ce credeți că înseamnă să fiți perfecți?

Explicați că termenul „perfect” a fost tradus dintr-un cuvânt grecesc care însemna „complet”, „deplin” sau „complet dezvoltat”. Întrebați membrii clasei cum îi ajută aceasta să înțeleagă mai bine acest verset. Explicați că a deveni compleți sau complet dezvoltați înseamnă să devenim ca Tatăl Ceresc.

În timp ce cursanții își continuă studiul Cuvântării de pe munte a Salvatorului, din Matei 5, invitați-i să caute principii pe care trebuie să le urmeze pentru a progresa astfel încât să devină perfecți ca Tatăl nostru din Cer.

Rezumați Matei 5:17-20 explicând că Salvatorul ne-a învățat că El a venit să împlinească legea lui Moise, nu să distrugă sau să înlăture vreun adevăr etern din legea lui Moise. Isus Hristos a restaurat plenitudinea Evangheliei care fusese pierdută din cauza ticăloșiei și apostaziei, a corectat învățături neadevărate și a împlinit profețiile făcute de profeții din Vechiul Testament. În cele din urmă, ca



parte a restaurării plenitudinii Evangheliei, unele aspecte ale legii lui Moise nu mai sunt practicate, cum ar fi tăierea împrejur și jertfirea de animale.

Explicați că Matei 5:21-48 include învățăturile Salvatorului despre diferite legi și datini pe care iudeii le dezvoltaseră sau adăugaseră ca parte a legii lui Moise. Când Isus Hristos a explicat adevăratul sens al legilor, El a propovăduit un mod superior de neprihănire. Membrii împărăției Sale trebuie să trăiască legea mai mare. Aceste legi mai mari au oferit îndrumarea care să-i ajute pe ucenicii lui Isus Hristos să evite încălcarea poruncilor lui Dumnezeu.

Pentru a ajuta cursanții să studieze învățăturile Salvatorului despre mânie, invitați-i să se gândească la un moment în care s-au mâniat pe cineva.

- Care sunt unele dintre pericolele de a nu ne controla mânia?

Invitați un cursant să citească, cu glas tare, Matei 5:21-22. Rugați membrii clasei să urmărească în scripturile lor și să afle ce spunea legea lui Moise cu privire la violență și mânie și ce alte adevăruri a propovăduit Domnul despre mânie, ca parte a legii mai mari.

- Ce a propovăduit Salvatorul despre violență și mânie? (Explicați că termenul *Prostule*, în versetul 22, înseamnă imbecil, nesăbuit sau persoană fără minte.)
- Potrivit celor relatate în aceste versete, ce se va întâmpla dacă nu învățăm să ne controlăm mânia?

Explicați că Traducerea Bibliei de Joseph Smith pentru Matei 5:22 sună astfel: „Dar Eu vă spun că oricine se mânie pe fratele său va cădea sub pedeapsa judecății; și oricine îi va spune fratelui său «Prostule!», va fi sub pedeapsa Soborului; însă oricine va zice «Nebunule!», va cădea sub pedeapsa focului gheenei”.

- a se șterge
- Cum ne ajută faptul de a ne controla mânia să progresăm către perfecțiune?

Scrieți, pe tablă, următoarea frază: *Așa că, dacă vei veni la Mine sau vei dori să vii la Mine...*

Explicați că Traducerea Bibliei de Joseph Smith adaugă fraza „dacă vei veni la Mine sau vei dori să vii la Mine” la începutul versetului 23, astfel încât versetul este: „Așa că, dacă vei veni la Mine sau vei dori să vii la Mine sau dacă îți aduci darul la altar, și acolo îți aduci aminte că fratele tău are ceva împotriva ta” (Traducerea Bibliei de Joseph Smith, Matei 5:25).

Invitați un cursant să citească, cu glas tare, Matei 5:23-24 și să includă expresiile adăugate din Traducerea Bibliei de Joseph Smith. Rugați membrii clasei să urmărească în scripturile lor și să afle ce ne-a învățat Salvatorul că trebuie să facem cu mânia noastră față de alții, dacă dorim să venim la El.

- Ce înseamnă expresia „lasă-ți darul acolo înaintea altarului, și du-te”? (Înainte ca oamenii să-I ofere jertfe Domnului, trebuiau mai întâi să-și rezolve relațiile cu ceilalți oameni.)
- Potrivit celor relatate în versetul 24, ce trebuie să facem dacă dorim să venim la Hristos? (Cursanții pot folosi cuvinte diferite, dar asigurați-vă că identifică

următorul adevăr: **Dacă dorim să venim la Isus Hristos, trebuie mai întâi să ne facem partea pentru a fi împăcați cu ceilalți.**)

- Ce înseamnă să ne împăcăm cu cineva? (Să rezolvăm neînțelegerile sau să restabilim armonia într-o relație. Aceasta îi include pe cei care au resentimente față de noi și pe cei față de care este posibil să avem resentimente.)
- De ce credeți că trebuie să ne rezolvăm neînțelegerile cu alții pentru a putea veni la Hristos?

Invitați un cursant să citească, cu glas tare, Matei 5:25-26. Rugați membrii clasei să urmărească în scripturile lor și să afle ce a spus Salvatorul că putem să facem pentru a fi împăcați cu alții.

- Ce credeți că înseamnă să te împaci degrabă cu pârâșul tău? (În cazul în care cursanții au nevoie de ajutor, explicați că expresia „să te împaci” este tradusă din limba greacă și are înțelesul de „să ai degrabă gânduri bune sau să ai degrabă intenții bune”.)
- Cum poate faptul de a alege să avem gânduri bune față de cineva să ne ajute să ne rezolvăm neînțelegerile cu această persoană sau să ne reparăm relația cu ea?

Rugați cursanții să se gândească la un moment în care au rezolvat o neînțelegere cu o altă persoană și, drept rezultat, au putut să se apropie de Domnul. Puteți invita unul sau doi cursanți să-și împărtășească experiențele, dacă nu sunt prea personale. Încurajați cursanții să-și rezolve neînțelegerile cu alții pentru a putea deveni perfecți ca Tatăl nostru din Cer.

Arătați-le cursanților o buruiiană (sau o fotografie cu o buruiiană).

- Ce se poate întâmpla dacă buruienile nu sunt îndepărtate dintr-o grădină?
- Cum se pot asemăna buruienile cu păcatele?



Invitați un cursant să citească, cu glas tare, Matei 5:27-28. Rugați membrii clasei să urmărească în scripturile lor și

să găsească păcatul asupra căruia Salvatorul a atras atenția, precum și legea mai mare conform căreia Se așteaptă să trăiască ucenicii Săi.

- Ce ne-a învățat Salvatorul despre cei care aleg să aibă gânduri sau dorințe imorale? (Cursanții pot folosi cuvinte diferite, dar asigurați-vă că le este clar faptul că, **dacă alegem să avem gânduri sau dorințe imorale, este ca și cum am preacurvi în inimă noastră.**)

Explicați că, deși nu putem împiedica mereu gândurile necurate să ne pătrundă în minte, le putem împiedica să rămână acolo.

Invitați un cursant să citească, cu glas tare, Matei 5:29-30. Rugați membrii clasei să urmărească în scripturile lor și să afle ce a propovăduit Salvatorul despre îndepărtarea gândurilor necurate.

- Ce a spus Salvatorul că trebuie să facem pentru a îndepărta gândurile necurate?
- Ce credeți că înseamnă, în aceste versete, ca cineva să-și scoată ochiul sau să-și taie mâna?

Explicați că, în Traducerea Bibliei de Joseph Smith, pentru Matei 5:30, s-a adăugat, la sfârșitul acestui verset, fraza: „Și acum, v-am spus aceasta ca o pildă despre păcatele voastre; prin urmare, alungați-le, ca voi să nu fiți aruncați în foc”. Rugați cursanții să afle cum ne ajută Traducerea Bibliei de Joseph Smith să înțelegem ce înseamnă, în aceste versete, ca cineva să-și scoată ochiul sau să-și taie mâna. Invitați cursanții să spună ce au aflat.

- Ținând cont de ceea ce Domnul a propovăduit în Matei 5:29-30, ce s-ar putea întâmpla dacă nu îndepărtăm păcatele din viața noastră? (După ce cursanții răspund, scrieți, pe tablă, următorul principiu: **Dacă alegem să nu îndepărtăm păcatul din viața noastră, acesta ne va distruge din punct de vedere spiritual.**)
- Ce putem face pentru a îndepărta păcatele din viața noastră?
- Ce trebuie să facem pentru a îndepărta păcatele din viața noastră și pentru a ne asigura că nu vom comite din nou acele păcate?

Încurajați cursanții să se gândească la un păcat pe care ar dori să-l îndepărteze din viața lor și, apoi, să stabilească un obiectiv de a face astfel pocăindu-se și înlocuindu-l cu fapte neprihănite.

Rezumați Matei 5:31-37 explicând că Domnul a propovăduit despre divorț, căsătorie și facerea legămintelor.

Invitați cursanții să își imagineze că un coleg de școală spune lucruri urâte și neplăcute despre ei. Întrebați cursanții cum ar reacționa.

Invitați un cursant să citească, cu glas tare, Matei 5:38. Rugați membrii clasei să urmărească în scripturile lor și să afle ce spunea legea lui Moise cu privire la pedepsirea celor care păcătuiau sau jigneau. Rugați-i să vă spună ce au aflat. Explicați că expresia „ochi pentru ochi și dinte pentru dinte” înseamnă că, sub legea lui Moise, pedeapsa trebuia să corespundă gravității ofensei.

Împărțiți cursanții în echipe de câte doi. Invitați un cursant din cadrul fiecărei echipe să citească Matei 5:39-42 și pe celălalt să citească Matei 5:43-47. Rugați-i să fie atenți la legea mai mare. După ce le-ați acordat suficient timp, rugați cursanții să discute, cu propriii colegi, următoarele întrebări (puteți să le scrieți pe tablă sau să le oferiți sub forma unei foi de prezentare):

*Conform Salvatorului, care este legea mai mare?*

*Ce ne învață legea mai mare despre cum trebuie să reacționăm față de cei care ne jignesc?*

După ce le-ați acordat suficient timp, invitați câțiva cursanți să-și împărtășească răspunsurile celorlalți membri ai clasei.

Invitați un cursant să citească, cu glas tare, Matei 5:45. Rugați membrii clasei să urmărească în scripturile lor și să afle ce se va întâmpla dacă ne iubim dușmanii și facem bine celor care ne urăsc.

- Ce se va întâmpla dacă ne iubim dușmanii și facem bine celor care ne urăsc?
- Știind că noi, toți, suntem copii de spirit ai lui Dumnezeu, ce credeți că înseamnă, în aceste versete, să fim fiii ai Tatălui nostru din Cer? (Înseamnă să fim ca El și să devenim moștenitori ai împărăției Sale.)
- Cum a exemplificat Salvatorul faptul că Și-a iubit dușmanii și că a făcut bine altora de-a lungul vieții Sale?

Invitați cursanții să cugete la ce au învățat, din Matei 5, despre ceea ce trebuie să facem pentru a deveni perfecți ca Tatăl Ceresc.

- Care sunt unele dintre lucrurile pe care trebuie să le facem pentru a deveni perfecți ca Tatăl nostru din Cer? (Cursanții pot folosi cuvinte diferite, însă trebuie să identifice un principiu asemănător următorului: **Când urmăm învățăturile și poruncile Salvatorului, putem deveni perfecți ca Tatăl nostru din Cer.**)

Amintiți cursanților că doar prin Isus Hristos și prin harul Său putem deveni perfecți (vezi Moroni 10:32).

Pentru a ajuta cursanții să înțeleagă procesul de a deveni perfecți, invitați un cursant să citească, cu glas tare, următoarea declarație a vârstnicului Russell M. Nelson, din Cvorumul celor Doisprezece Apostoli:



„Nu trebuie să ne descurajăm dacă eforturile noastre sincere de a deveni perfecți par anevoioase și nesfârșite. Perfecțiunea este în curs de realizare. Se va produce în întregime doar după înviere și numai prin intermediul Domnului. De ea vor avea parte toți cei care-L iubesc și care țin poruncile Sale” („Perfection Pending”, *Ensign*, nov. 1995, p. 88).

- Conform celor spuse de vârstnicul Nelson, când vom atinge perfecțiunea?
- Cum poate această declarație să ajute pe cineva care se simte copleșit și descurajat din cauza imperfecțiunilor sale?

Încurajați cursanții să continue să se supună poruncilor lui Dumnezeu, astfel încât să devină, în cele din urmă, asemenea Tatălui nostru Ceresc.

## LECȚIA PENTRU STUDIUL ACASĂ

# Matei 1-5 (unitatea 2)

### Material pentru pregătirea învățătorului pentru studiul acasă

#### *Rezumatul lecțiilor pentru studiul acasă zilnic*

Următorul rezumat al evenimentelor, doctriinelor și principiilor pe care le-au învățat cursanții în timp ce au studiat Matei 1-5 (unitatea 2) nu este destinat pentru a fi predat ca parte a lecției dumneavoastră. Lecția pe care o predați se concentrează doar asupra câtorva dintre aceste doctrine și principii. Urmați îndemnul Spiritului Sfânt în timp ce aveți în vedere nevoile cursanților dumneavoastră.

#### **Ziua 1 (Matei 1-2)**

Când cursanții au studiat despre genealogia Salvatorului, au învățat că Isus Hristos este Fiul Divin al Tatălui Ceresc și al Mariei. Din exemplul magilor care au venit să-L preaslăvească pe Isus, cursanții au învățat că, dacă Îl căutăm pe Salvator în mod sincer și cu sârguință, vom fi îndrumați către El. Citind despre cum a fost Iosif inspirat să-și ia familia și să fugă în Egipt pentru a fi în siguranță, cursanții au aflat că, dacă suntem receptivi față de Spirit, putem primi revelație și îndrumare.

#### **Ziua 2 (Matei 3)**

Când cursanții au citit despre Ioan Botezătorul și despre botezul lui Isus Hristos, au aflat următoarele adevăruri: noi dăm dovadă de pocăință adevărată înaintea Domnului atunci când ne schimbăm dorințele și faptele astfel încât să urmăm învățăturile Sale; botezul prin scufundare, înfăptuit de cineva care are autoritate, este esențial în vederea salvării; Tatăl, Fiul și Duhul Sfânt sunt trei ființe distincte și separate.

#### **Ziua 3 (Matei 4)**

Când cursanții au citit despre reacția Salvatorului față de ispitele diavolului, au învățat că, atunci când ne amintim și punem în practică adevărurile predate în scripturi, ne putem împotrivi ispitelor diavolului. Au învățat, de asemenea, că Isus Hristos aduce lumină în viața celor care sunt în întuneric. Când cursanții au citit despre Petru, Andrei, Iacov și Ioan, au descoperit următorul adevăr: dacă răspundem imediat la invitațiile Salvatorului de a-L urma, El poate face mult mai mult cu viețile noastre decât putem noi.

#### **Ziua 4 (Matei 5)**

În această lecție, cursanții au citit o parte din Cuvântarea de pe munte a Salvatorului. Din această cuvântare, ei au învățat următoarele adevăruri: pe măsură ce dezvoltăm atribute asemănătoare cu cele ale lui Hristos, vom avea parte de mai multă fericire; faptul de a fi pângăriți de păcatele lumii ne poate împiedica să fim o binecuvântare pentru alții; exemplul nostru neprihănit îi poate încuraja pe alții să se apropie de Tatăl Ceresc. Cursanții au învățat, de asemenea, despre legea mai mare pe care Isus Hristos le-a propovăduit-o ucenicilor Săi.

## Introducere

Această lecție poate ajuta cursanții să înțeleagă ce trebuie să facem pentru a deveni perfecți ca Tatăl nostru din Cer. Mai mult, în timp ce cursanții trec în revistă legile mai mari ale Domnului, se pot gândi la modalități de a-și îmbunătăți modul de a se supune poruncilor Domnului.

## Sugestii pentru predare

### Matei 5:17-48

*Isus Hristos îi învață pe ucenicii Săi cum să devină perfecți ca Tatăl Ceresc*

Înainte de începerea orei, scrieți, pe tablă, următoarea întrebare: *Care credeți că este porunca cea mai grea de ținut pentru oameni?* După începerea orei, rugați cursanții să răspundă la întrebare. Scrieți răspunsurile lor pe tablă.

Invitați un cursant să citească, cu glas tare, Matei 5:48. Rugați membrii clasei să urmărească în scripturile lor și să caute o poruncă ce este greu de ținut. Puteți să le sugerați cursanților să citească Traducerea Bibliei de Joseph Smith, Matei 5:48, în care se spune: „Așadar, vi se poruncește să fiți perfecți, tot așa cum Tatăl vostru care este în Cer este perfect”.

- Cum vă face să vă simțiți această poruncă de a fi perfecți?
- Ce credeți că înseamnă să fiți perfecți?

Explicați că termenul „perfect” a fost tradus dintr-un cuvânt grecesc care însemna „complet”, „deplin” sau „complet dezvoltat”. Întrebați membrii clasei cum îi ajută aceasta să înțeleagă mai bine acest verset. Explicați că a deveni compleți sau complet dezvoltați înseamnă să devenim ca Tatăl Ceresc.

În timp ce cursanții își continuă studiul Cuvântării de pe munte a Salvatorului, din Matei 5, invitați-i să caute principii pe care trebuie să le urmeze pentru a progresa astfel încât să devină perfecți ca Tatăl nostru din Cer.

Rezumați Matei 5:17-20 explicând că Salvatorul ne-a învățat că El a venit să împlinească legea lui Moise, nu să distrugă sau să înlăture vreun adevăr etern din legea lui Moise. Isus Hristos a restaurat plenitudinea Evangheliei care fusese pierdută din cauza ticăloșiei și apostaziei, a corectat învățături neadevărate și a împlinit profețiile făcute de profeții din Vechiul Testament. În cele din urmă, ca parte a restaurării plenitudinii Evangheliei, unele aspecte ale legii lui Moise nu mai sunt practicate, cum ar fi tăierea împrejur și jertfirea de animale.

Explicați că Matei 5:21-48 include învățăturile Salvatorului despre diferite legi și datini pe care iudeii le dezvoltaseră sau adăugaseră sub legea lui Moise. Când Isus Hristos a explicat adevăratul sens al legilor, El a propovăduit un mod superior de neprihănire. Membrii împărăției Sale trebuie să trăiască legea mai mare. Aceste legi mai mari au oferit îndrumarea care să-i ajute pe ucenicii lui Isus Hristos să evite încălcarea poruncilor lui Dumnezeu.

Pentru a ajuta cursanții să-și aducă aminte câte ceva despre ceea ce au învățat cu privire la legea mai mare, în lecția pentru studiul acasă, puteți să scrieți, pe tablă, următoarele propoziții: *Să nu ucizi. Să nu preacurvești.*

Rugați cursanții să explice ce i-a învățat Isus Hristos pe ucenicii Săi despre aceste legi. (În cazul în care cursanții nu-și amintesc, invitați-i să citească Matei 5:21-26 și Matei 5:27-30.)

- Care sunt unele dintre pericolele care rezultă din a nu ne controla mânia?
- De ce este important să ne controlăm gândurile?

Rezumați Matei 5:31-37 explicând că Domnul a propovăduit despre divorț, căsătorie și facerea legămintelor.

Invitați cursanții să își imagineze că un coleg de școală spune lucruri urâte și neplăcute despre ei. Întrebați cursanții cum ar reacționa.

Invitați un cursant să citească, cu glas tare, Matei 5:38. Rugați membrii clasei să urmărească în scripturile lor și să afle ce spunea legea lui Moise cu privire la pedepsirea celor care păcătuiau sau jigneau. Rugați-i să vă spună ce au aflat. Explicați că expresia „ochi pentru ochi și dinte pentru dinte” înseamnă că, sub legea lui Moise, pedeapsa trebuia să corespundă gravității ofensei.

Împărțiți cursanții în echipe de câte doi. Invitați un cursant din cadrul fiecărei echipe să citească Matei 5:39-42 și pe celălalt să citească Matei 5:43-47. Rugați-i să fie atenți la legea mai mare. După ce le-ați acordat suficient timp, rugați cursanții să discute, cu propriii colegi, următoarele întrebări (puteți să le scrieți pe tablă sau să le oferiți sub forma unei foi de prezentare):

*Conform Salvatorului, care este legea mai mare?*

*Ce ne învață legea mai mare despre cum trebuie să acționăm față de cei care ne jignesc?*

După ce le-ați acordat suficient timp, invitați câțiva cursanți să-și împărtășească răspunsurile celorlalți membri ai clasei.

Invitați un cursant să recitească, cu glas tare, Matei 5:45. Rugați membrii clasei să urmărească în scripturile lor și să afle ce se va întâmpla dacă ne iubim dușmanii și facem bine celor care ne urăsc.

- Ce se va întâmpla dacă ne iubim dușmanii și facem bine celor care ne urăsc?
- Știind că noi, toți, suntem copii de spirit ai lui Dumnezeu, ce credeți că înseamnă, să fim fii ai Tatălui nostru din Cer? (Înseamnă să fim ca El și să devenim moștenitori ai împărăției Sale.)
- Cum a exemplificat Salvatorul faptul că Și-a iubit dușmanii și că a făcut bine altora de-a lungul vieții Sale?

Invitați cursanții să cugete la ce au învățat, din Matei 5, despre ceea ce trebuie să facem pentru a deveni perfecți ca Tatăl Ceresc.

- Care sunt unele dintre lucrurile pe care trebuie să le facem pentru a deveni perfecți ca Tatăl nostru din Cer? (Cursanții pot folosi cuvinte diferite, însă trebuie să identifice un principiu asemănător următorului: **Când urmăm învățăturile și poruncile Salvatorului, putem deveni perfecți ca Tatăl nostru din Cer.**)

Amintiți cursanților că doar prin Isus Hristos și prin harul Său putem deveni perfecți (vezi Moroni 10:32).

Pentru a ajuta cursanții să înțeleagă procesul de a deveni perfecți, invitați un cursant să citească, cu glas tare, următoarea declarație a vârstnicului Russell M. Nelson, din Cvorumul celor Doisprezece Apostoli:



„Nu trebuie să ne descurajăm dacă eforturile noastre sincere de a deveni perfecți par acum anevoioase și nesfârșite. Perfecțiunea este în curs de realizare. Se va produce în întregime doar după înviere și numai prin intermediul Domnului. De ea vor avea parte toți cei care-L iubesc și care țin poruncile Sale” („Perfection Pending”, *Ensign*, nov. 1995, p. 88).

- Conform celor spuse de vârstnicul Nelson, când vom atinge perfecțiunea?
- Cum poate această declarație să ajute pe cineva care se simte copleșit și descurajat din cauza imperfecțiunilor sale?

Încurajați cursanții să continue să se supună poruncilor lui Dumnezeu, astfel încât să devină, în cele din urmă, asemenea Tatălui nostru Ceresc.

### **Unitatea următoare (Matei 6:1–13:23)**

Pentru a ajuta cursanții să se pregătească pentru unitatea următoare, invitați-i să se gândească la următoarele întrebări: Care este regula de aur? Ce a propovăduit Domnul cu privire la faptul de a-i judeca pe alții? Ce se întâmplă cu cei care slujesc la doi stăpâni? Ce trebuie să facă oamenii pentru a fi vindecați de Salvator?

Explicați că, în unitatea următoare, cursanții vor avea ocazia să afle răspunsurile la aceste întrebări și să afle despre sarcina pe care Salvatorul le-a dat-o apostolilor Săi.



## LECȚIA 11

# Matei 6

### Introducere

Isus a continuat Cuvântarea Sa de pe munte. El a propovăduit că faptele neprihănite de devoțiune trebuie făcute din motive bune și a subliniat că trebuie făcute astfel

încât să-L mulțumim pe Tatăl Ceresc. El i-a instruit, de asemenea, pe ucenicii Săi să caute mai întâi să clădească împărăția lui Dumnezeu.

### Sugestii pentru predare

#### Matei 6:1-18

#### *Salvatorul îi învață pe ucenicii Săi să facă fapte neprihănite*

Aduceți mici recompense la oră (cum ar fi bomboane). Pe măsură ce cursanții sosesc și îi vedeți făcând ceva bun (cum ar fi faptul că-și scot scripturile, salută amabil pe cineva sau ajută la planificarea unui gând spiritual), oferiți-le o răsplată și faceți cunoscută fapta lor bună membrilor clasei. Este posibil ca unii cursanții să copieze fapta bună a colegilor pentru a-și primi răsplata. Continuați să răsplățiți cursanții până când este timpul să începeți ora.

Pentru a începe ora, întrebați cursanții de ce au făcut faptele bune pentru care i-ați răsplătit. Explicați că, așa cum este consemnat în Matei 6, Salvatorul a continuat Cuvântarea Sa de pe munte și a propovăduit despre motivele diferite pe care cineva le poate avea pentru a face fapte bune. În timp ce cursanții studiază Matei 6, invitați-i să caute principii care-i pot ajuta să facă fapte bune având motivele potrivite.

Invitați un cursant să citească, cu glas tare, Matei 6:1-2. Rugați membrii clasei să urmărească în scripturile lor și să afle care a spus Salvatorul că este un motiv necorespunzător pentru a face fapte bune. (Subliniați că milostenie în acest context înseamnă fapte de devotament religios, cum ar fi a da ceva celor săraci.)

- Potrivit celor relatate în aceste versete, de ce fac unii oameni milostenii?
- Cum i-a numit Salvatorul pe acești oameni? (Puteți să subliniați faptul că termenul din limba greacă tradus ca „fățarnici” se referă la cei care au un scop ascuns.)
- Ce credeți că înseamnă expresia „și-au luat răsplata”?

Invitați un cursant să citească, cu glas tare, Matei 6:3-4. Rugați membrii clasei să urmărească în scripturile lor și să afle ce a propovăduit Salvatorul despre modul în care ucenicii Săi trebuie să facă fapte neprihănite.

- De ce credeți că Domnul dorește ca ucenicii Săi să facă fapte de slujire „în ascuns”?
- Ce sugerează faptele neprihănite făcute în ascuns despre motivația de a le face a acelei persoane? (Persoana dorește să-L mulțumească pe Tatăl Ceresc și să slujească altora, și nu să primească atenție din partea altora.)

- Ce le-a promis Salvatorul celor care fac fapte neprihănite din motive corespunzătoare?

### **Ajutați cursanții să identifice doctrine și principii**

Unul dintre obiectivele principale ale studierii scripturilor este acela de a învăța doctrine și principii ale Evangheliei. Identificarea doctrinelor și principiilor din scripturi reprezintă o parte esențială a învățării și predării Evangheliei. Învățarea modului de a le identifica necesită efort și exercițiu. Pe măsură ce cursanții identifică doctrine și principii, asigurați-vă că-i ajutați să rostească aceste adevăruri într-un mod clar și simplu pentru a vă asigura că le înțeleg.

- Ce principiu putem desprinde din învățăturile Salvatorului despre realizarea faptelor de devoțiune? (Ajutați cursanții să identifice următorul principiu: **Dacă facem fapte de devoțiune pentru a-L mulțumi pe Tatăl Ceresc și nu pentru a atrage atenția celorlalți asupra noastră, El ne va răsplăti pe față.** Scrieți acest principiu pe tablă.)
- Ce înseamnă pentru voi faptul că Tatăl Ceresc ne va răsplăti pe față?

Desemnați cursanții să lucreze în echipe de câte doi. Invitați câte un cursant din fiecare echipă să citească Matei 6:5-6 și pe celălalt să citească Matei 6:16-18. Invitați fiecare cursant să caute un exemplu pe care Salvatorul l-a folosit pentru a ilustra principiul înfăptuirii de fapte neprihănite pentru a-L mulțumi pe Tatăl Ceresc. Invitați-i să-și împărtășească unul celuilalt ce au găsit. Apoi, adresați membrilor clasei următoarea întrebare:

- În aceste două fragmente, ce practici religioase a subliniat Isus că ar trebui făcute în ascuns?

Asigurați-vă că membrii clasei înțeleg că rugăciunea spusă în public nu este ceva greșit doar pentru că nu este spusă în ascuns. Rugăciunea și alte practici religioase pot fi făcute în public, dacă sunt făcute cu sinceritate și devotament.

- Potrivit celor relatate în versetele pe care le-ați studiat, de ce se roagă și de ce postesc fățarnicii?

Puteți să explicați că expresiile „înfățișare posomorâtă” și „își slutesc fețele” din versetul 16 făceau referire la cei care arătau, prin înfățișarea lor, că posteau pentru a atrage atenția asupra lor.

Faceți din nou referire la principiul scris pe tablă. Invitați cursanții să se gândească la un moment în care au făcut fapte de devoțiune – cum ar fi rugăciune sau post – pentru a-L mulțumi pe Tatăl Ceresc. Rugați-i să se gândească la modurile în care s-au simțit binecuvântați pentru preaslăvirea lor sinceră. Puteți ruga câțiva cursanți să împărtășească ce binecuvântări au primit, dacă se simt confortabil să facă aceasta.

Rezumați Matei 6:7-15 explicând că Salvatorul a oferit instrucțiuni și un model privind modul corespunzător de a ne ruga. Exemplul Său de rugăciune este cunoscut sub denumirea de Rugăciunea Domnului. Invitați cursanții să citească repede aceste versete și să afle ce putem învăța despre rugăciune din exemplul Domnului. Invitați cursanții să vă spună ce au aflat. (Ca parte a acestei discuții,

puteți să explicați că avertizarea Domnului cu privire la „[bolborosirea acelorași] vorbe” nu este neapărat o interdicere a folosirii acelorași cuvinte sau a cuvintelor similare de fiecare dată când ne rugăm. Domnul avertizează, de asemenea, în ceea ce privește rugăciunile mecanice, superficiale sau lipsite de sens. Rugăciunile noastre trebuie să fie umile, sincere și rostite cu credință.)

### Matei 6:19-24

#### *Isus Hristos propovăduiește mulțimii să-și strângă comori în cer*

Expuneți o ilustrație cu un cuțar pentru comori. Explicați că termenul comoară se referă la tot ceea ce prețuim foarte mult.

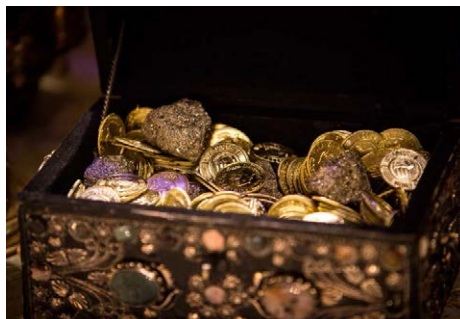

- Ce considerați a fi o comoară?

Invitați un cursant să citească, cu glas tare, Matei 6:19-21. Rugați membrii clasei să urmărească în scripturile lor și să afle ce a propovăduit Salvatorul despre comori.

- Ce tip de comori i-a învățat Salvatorul pe ucenicii Săi să caute?
- Care a spus Salvatorul că este diferența dintre comorile strânse pe pământ și comorile strânse în cer?

Scrieți, pe tablă, următoarele:

<i>Comori pe pământ</i>	<i>Comori în cer</i>
-------------------------	----------------------

Invitați cursanții să vină la tablă și să scrie exemple de comori pe pământ și comori în cer.

Invitați un cursant să citească, cu glas tare, Matei 6:22-24 și rugați membrii clasei să afle ce ne-a învățat Salvatorul că ne poate ajuta să strângem comori în cer.

- Ce ne-a învățat Salvatorul, în versetele 22-23, care ne poate ajuta să strângem comori în cer? (Subliniați că, în Traducerea Bibliei de Joseph Smith pentru versetul 22, se spune: „De aceea, dacă ochiul îți este îndreptat numai către slava lui Dumnezeu”. Puteți să le reamintiți cursanților că lucrarea și slava lui Dumnezeu sunt să „[realizeze] nemurirea și viața veșnică a omului” [Moise 1:39].)
- Ce putem să facem pentru a ne menține ochiul îndreptat numai către slava lui Dumnezeu?
- Ce adevăr a propovăduit Salvatorul, la sfârșitul versetului 24, care ne poate ajuta să ne amintim să strângem comori în cer? (Cursanții trebuie să identifice

următorul adevăr: **Nu putem sluji și lui Dumnezeu și lui Mamona.** Explicați că termenul *Mamona* se referă la bogății.)

- Ce credeți că înseamnă să „[slujim]” lui Mamona? (Să ne îndreptăm inimile asupra lucrurilor lumești într-un mod care ne îndepărtează de Dumnezeu.)

Pentru a ilustra adevărurile identificate de cursanți în Matei 6:24, lipiți două paie, folosite la băut, la capetele superioare. Aduceți un pahar cu apă, umplut doar pe jumătate, și puneți paiele în așa fel încât unul este în pahar, iar celălalt în afara paharului. Invitați un cursant să încerce să bea apa folosind paiele. (Pentru ca lecția practică să funcționeze, asigurați-vă că acest cursant trage simultan prin ambele paie.) Apoi, întrebați cursantul:

- De ce nu ai putut să bei apa în mod eficient?

Întrebați membrii clasei:

- Dacă paiele ne reprezintă, ce ar putea reprezenta apa? (Eforturile noastre de a-I sluji lui Dumnezeu.)
- De ce credeți că nu putem sluji lui Dumnezeu și lui Mamona în același timp? (Vezi, de asemenea, Iacov 1:8.)
- Ce ar trebui să facem cu paiele pentru a putea bea apa? Ce legătură este între aceasta și eforturile noastre de a-I sluji lui Dumnezeu?

Invitați cursanții să se gândească la răspunsuri pentru întrebarea de mai jos. Puteți invita cursanții să-și scrie răspunsurile în caietele lor pentru seminar sau în jurnalele pentru studiul scripturilor.

- În viața voastră, ce exemplu știți despre cum faptul de a vă îndrepta inima asupra deșertăciunilor lumești vă poate distra de la faptul de a-I sluji lui Dumnezeu și de a vă strânge comori în cer?

### **Matei 6:25-34**

*Salvatorul îi instruește pe ucenicii Săi să caute mai întâi împărăția lui Dumnezeu*

Rezumați Matei 6:25-34 explicând că Salvatorul i-a instruit pe ucenicii Săi să nu fie preocupați de faptul de a-și asigura cele necesare vieții. Traducerea Bibliei de Joseph Smith pentru Matei 6:25-27 ne ajută să înțelegem că Salvatorul se adresa în mod concret celor care urmau să se ducă să propovăduiască Evanghelia Sa.

Invitați un cursant să citească, cu glas tare, Matei 6:31-34. Rugați membrii clasei să urmărească în scripturile lor și să afle ce i-a învățat Salvatorul pe ucenicii Săi să caute mai întâi în viața lor. (Subliniați că, în Traducerea Bibliei de Joseph Smith, versetul 33, este înlocuită prima parte a versetului astfel: „Așadar, nu căutați lucrurile acestei lumi, ci căutați mai întâi să clădiți împărăția lui Dumnezeu și să întemeiați neprihănirea Lui”.)

- Ce i-a învățat Salvatorul pe ucenicii Săi să caute mai întâi în viața lor?
- Ce le-a promis Isus Hristos celor care caută să clădească împărăția lui Dumnezeu (Biserica Sa) în loc să caute să obțină lucrurile lumii? (După ce cursanții răspund, scrieți, pe tablă, următorul principiu: **Dacă noi căutăm mai**

**întâi să clădim împărăția lui Dumnezeu, El ne va binecuvânta cu ceea ce știe că avem nevoie.)**

Pentru a ajuta cursanții să înțeleagă acest principiu, invitați un cursant să citească, cu glas tare, următoarea declarație a președintelui Ezra Taft Benson:



„Trebuie să-L punem pe Dumnezeu înaintea tuturor celorlalte lucruri din viața noastră ...

Când Îl punem pe Dumnezeu pe primul loc, toate celelalte lucruri își ocupă locul corespunzător sau nu mai fac parte din viața noastră. Dragostea noastră pentru Domnul va guverna modul în care ne oferim afecțiunea, timpul, interesele pe care le urmăm și ordinea priorităților pe care le avem.

Trebuie să-L punem pe Dumnezeu înaintea *tuturor celorlalți* din viața noastră” („The Great Commandment – Love the Lord”, *Ensign*, mai 1988, p. 4).

- Când ați avut parte de binecuvântările Tatălui Cereșc în timp ce căutați să-L puneți pe primul loc în viața voastră?

Puteți să vă împărtășiți mărturia despre binecuvântările pe care le primim când Îl punem pe Tatăl Cereșc pe primul loc în viața noastră.

Invitați cursanții să se gândească, din nou, pe scurt la cum ar putea fi ispitiți să-și îndrepte inimile către deșertăciunile lumești. Încurajați-i să-și stabilească un obiectiv de a birui această ispită scriind în caietele lor pentru seminar sau în jurnalele pentru studiul scripturilor un mod prin care vor căuta să-L pună pe Tatăl Cereșc pe primul loc în viața lor.

## LECȚIA 12

# Matei 7

### Introducere

Isus Hristos continuă Cuvântarea Sa de pe munte învățându-i pe ucenicii Săi să judece drept. El i-a învățat, de asemenea,

despre primirea revelației personale și despre faptul de a face voia Tatălui Ceresc.

### Sugestii pentru predare

#### Matei 7:1-5

*Ca partea a Cuvântării Sale de pe munte, Isus Hristos îi învață pe ucenicii Săi despre faptul de a judeca drept*

Înainte de începerea orei, scrieți, pe tablă, următoarea întrebare: *Trebuie sau nu să-i judecăm pe alții?* După începerea orei, invitați cursanții să răspundă la întrebare.

Expuneți ilustrația Cuvântarea de pe munte (*Carte cu picturi inspirate din Evanghelie* [2009], nr. 39; vezi, de asemenea, LDS.org). Explicați că, în timp ce Isus continua Cuvântarea Sa de pe munte, i-a învățat pe ucenicii Săi despre faptul de a judeca.

Invitați un cursant să citească, cu glas tare, Matei 7:1. Rugați membrii clasei să urmărească în scripturile lor și să afle ce a propovăduit Salvatorul despre faptul de a judeca. Subliniați că versetul 1 este adesea înțeles greșit că nu trebuie să judecăm niciodată. Rugați un cursant să citească Traducerea Bibliei de Joseph Smith pentru Matei 7:1-2: *„Acum, acestea sunt cuvintele pe care Isus i-a învățat pe ucenicii Săi ca ei să le spună oamenilor: Nu judecați nedrept, ca să nu fiți judecați; ci judecați cu judecată dreaptă.*

- Ce a propovăduit Salvatorul despre faptul de a judeca?
- Ce credeți că înseamnă să judecăm drept?

Invitați un cursant să citească, cu glas tare, Matei 7:2. Rugați membrii clasei să urmărească în scripturile lor și să afle ce ni se va întâmpla ținând cont de modul în care îi judecăm pe alții. Invitați cursanții să spună ce au aflat.

- Ce se va întâmpla dacă îi judecăm drept pe alții? (După ce au răspuns cursanții, ajutați-i să identifice următorul principiu: **Dacă îi judecăm drept pe alții, Dumnezeu ne va oferi aceeași milă și corectitudine.**)



Dacă este posibil, oferiți cursanților exemplare ale următoarei declarații din *Fideli credinței*. Invitați un cursant să citească această declarație cu glas

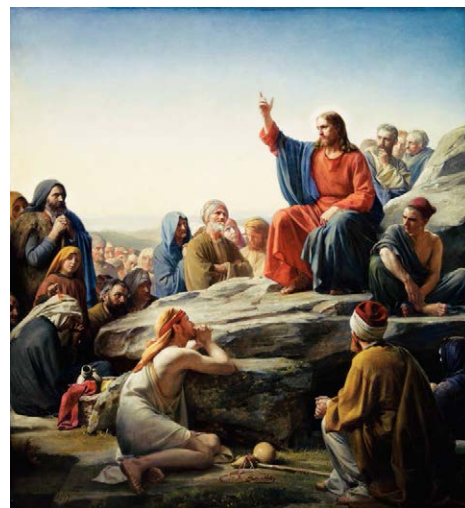

*Cuvântarea de pe munte*, de Carl Heinrich Bloch. Prin amabilitatea Muzeului Național de Istorie de la Castelul Frederiksborg din Hillerød, Danemarca. Copierea interzisă.

tare. Rugați jumătate dintre cursanți să urmărească în exemplarele lor și să găsească tipurile de judecată pe care trebuie să le facem și pe cele pe care nu trebuie să le facem. Rugați cealaltă jumătate să afle cum putem judeca drept.

„Uneori, oamenii simt că este greșit să-i judece în vreun fel pe alții. Deși este adevărat că nu trebuie să-i condamnați sau să-i judecați greșit pe alții, de-a lungul vieții, va fi nevoie să treceți prin propria judecată a ideii, situații și oameni ...

Judecata este o aplicare importantă a capacității de a alege și necesită o atenție deosebită, mai ales atunci când faceți judecăți despre alți oameni. Toate judecățile dumneavoastră trebuie să aibă la bază standarde drepte. Aduceți-vă aminte că numai Dumnezeu, care cunoaște inima fiecărei persoane, poate face judecata finală a indivizilor (vezi Apocalipsa 20:12; 3 Nefi 27:14; D&L 137:9) ...

În măsura în care puteți, judecați situațiile în care se află oamenii, nu pe oameni înșiși. Ori de câte ori este posibil, abțineți-vă de la a face judecăți înainte de a cunoaște faptele. Fiți întotdeauna receptivi la Spiritul Sfânt, care vă poate îndruma în hotărârile pe care le luați”  
(*Fideli credinței: referințe pentru Evanghelie* [2004], p. 97-98).

- Ce fel de judecăți trebuie să facem?
- Cum putem judeca drept?

Arătați o așchie mică de lemn și un băț mai mare. Explicați că, atunci când Salvatorul i-a învățat pe ucenicii Săi despre faptul de a judeca, El a făcut referire la o așchie mică pe care a numit-o *pai* și la un băț pe care l-a numit *bârna*. Invitați un cursant să citească, cu glas tare, Matei 7:3 și rugați membrii clasei să afle ce a propovăduit Salvatorul cu privire la faptul de a-i judeca pe alții.

- Ce pot reprezenta paiul și bârna din analogia Salvatorului?
- Cum ați reformula învățătura Salvatorului din versetul 3?

Invitați doi cursanți să vină în fața clasei. Invitați un cursant să țină bățul în dreptul ochilor săi. Întrebați cel de-al doilea cursant:

- Ai dori ca acest coleg al tău care are acest băț să-ți scoată paiul din ochi? De ce nu?

Întrebați cursantul care ține bățul:

- Ce ar trebui să faci pentru a putea vedea suficient de bine încât să poți scoate așchia din ochiul colegului tău?

Invitați cursantul care ține bățul să citească următoarea declarație a președintelui Dieter F. Uchtdorf, din Prima Președinție:



„Această chestiune legată de bârne și paie pare să fie strâns legată de incapacitatea noastră de a ne vedea clar pe noi înșine. Nu sunt sigur de ce putem diagnostica și recomanda remedii atât de bine pentru problemele altora, însă, adesea, ne este greu să le vedem pe ale noastre” („Nu cumva sunt eu, Doamne?”, *Ensign* sau *Liahona*, nov. 2014, p. 56).

Invitați cei doi cursanți să se întoarcă la locurile lor. Rugați un cursant să citească, cu glas tare, Matei 7:4-5 și invitați membrii clasei să afle de greșelile cui a spus Salvatorul că ar trebui să ne facem griji.

- Ar trebui să fim preocupați și să corectăm greșelile altora sau propriile greșeli? De ce?
- Ce principiu putem învăța din aceste versete care ne poate ajuta să evităm să-i judecăm nedrept pe alții? (Cursanții pot folosi cuvinte diferite, dar ei trebuie să identifice următorul principiu: **Dacă ne concentrăm asupra îndepărtării propriilor păcate și slăbiciuni, va fi mai puțin probabil să-i judecăm nedrept pe alții.**)
- Cum poate acest principiu să ne ajute când vedem un cusur la cineva?

Le puteți oferi cursanților o bucățică de lemn pe care s-o păstreze pentru a le aminti de acest principiu. Invitați cursanții să se gândească la păcatele sau slăbiciunile pe care le-ar putea îndepărta din propria viață. Încurajați-i să ceară Domnului ajutor pentru a-și îndepărta cusururile, în loc să-i judece nedrept pe alții.

### Matei 7:6-14

#### *Salvatorul propovăduiește despre primirea revelației personale*

Rezumați Matei 7:6 explicând că Traducerea Bibliei de Joseph Smith pentru acest verset ne ajută să înțelegem că Isus Hristos i-a trimis pe ucenicii Săi să se ducă în lume și să propovăduiască. Ei trebuiau să propovăduiască pocăința, dar să țină pentru ei tainele împărăției. Cu alte cuvinte, ei nu trebuiau să vorbească despre subiecte sacre cu oamenii care nu erau pregătiți să le primească. (Vezi Traducerea Bibliei de Joseph Smith, Matei 7:9-11 [în Ghidul pentru scripturi].)

Explicați că, potrivit Traducerii Bibliei de Joseph Smith, Matei 7:7 începe cu următoarea frază: „Le-a spus: Cereți de la Dumnezeu”. Invitați un cursant să citească, cu glas tare, versetul 7, începând cu această frază. Rugați membrii clasei să urmărească în scripturile lor și să afle ce le-a spus Salvatorul ucenicilor Săi să propovăduiască.

- Ce trebuiau ucenicii să le spună oamenilor care doreau să obțină cunoaștere de la Dumnezeu?
- Ce principiu putem învăța din versetul 7 legat de modul în care putem ajunge să înțelegem cunoașterea sacră de la Dumnezeu? (După ce au răspuns cursanții, ajutați-i să identifice următorul principiu: **Când cerem, căutăm și batem la ușă în căutarea adevărului, Tatăl Ceresc ne răspunde și ne binecuvântează cu revelație personală.**)



- Ce ne învață cuvintele *cereți, căutați și bateți* că trebuie să facem pentru a primi revelație personală?

Invitați câțiva cursanți să împărtășească un moment în care faptul că au cerut, au căutat și au bătut la ușă a înlesnit revelația personală.

Rezumați Matei 7:9-11 explicând că Salvatorul ne-a învățat că, așa cum un tată iubitor nu i-ar da fiului său o piatră sau un șarpe când acesta cere o pâine sau un pește, tot așa nici Tatăl Ceresc nu ar refuza să dea darul revelației personale copiilor Săi care-l cer.

Încurajați cursanții să-și exercite credința cerând, căutând și bătând la ușă pentru a înlesni revelația personală și înțelegerea Evangheliei. Depuneți mărturie că, pe măsură ce fac aceasta cu credință și răbdare, Tatăl Ceresc le va răspunde.

Invitați un cursant să citească, cu glas tare, Matei 7:12-14. Rugați membrii clasei să urmărească în scripturile lor și să afle celelalte adevăruri pe care Salvatorul le-a cerut ucenicilor Săi să le propovăduiască. Invitați cursanții să spună ce au aflat.

### Matei 7:15-27

#### *Salvatorul promite salvare celor care fac voia Tatălui*

Rugați cursanții să enumere, pe tablă, câteva idei care sunt, în principiu, acceptate de lume, dar care sunt contrare planului Tatălui Ceresc.

- De ce este important să putem discerne dacă o persoană sau un grup promovează o idee care este contrară planului Tatălui Ceresc?

Invitați un cursant să citească, cu glas tare, Matei 7:15. Apoi, adresați întrebarea:

- În legătură cu ce i-a avertizat Domnul pe ucenicii Săi? Cum a spus El că ar putea fi deghizați acești profeți mincinoși?



Explicați că vârstnicul M. Russell Ballard, din Cvorumul celor Doisprezece Apostoli, a avertizat cu privire la profeții mincinoși din zilele noastre în rândul cărora se numără „bărbați și femei, deopotrivă, care se consideră propovăduitori ai doctrinelor Bisericii”, cât și „cei care vorbesc și publică împotriva profețiilor adevărate ai lui Dumnezeu și care încearcă, în mod activ, să-i convingă pe alții nepăsându-le deloc de bunăstarea eternă a celor pe care-i ademenesc” („Beware of False Prophets and False Teachers”, *Ensign*, nov. 1999, p. 63).

Invitați un cursant să citească, cu glas tare, Matei 7:16-20. Rugați cursanții să urmărească în scripturile lor și să descopere o modalitate prin care putem discerne dacă cineva este un profet mincinos sau un învățător mincinos.

- Care este una dintre modalitățile prin care putem discerne dacă cineva este un profet mincinos sau un învățător mincinos? (După ce cursanții au răspuns, scrieți, pe tablă, următorul adevăr: **Putem discerne cine sunt profeți mincinoși după roadele lor.**)

### **Să înțelegem sensul doctrinelor și principiilor**

În timp ce cursanții identifică doctrine și principii în scripturi, îi puteți îndruma prin discuții care-i vor ajuta să analizeze și să înțeleagă mai bine sensul acestor adevăruri. Când cursanții înțeleg o doctrină sau un principiu al Evangheliei, acest lucru înseamnă că ei înțeleg adevărul identificat, legătura acestuia cu alte doctrine și principii din planul Domnului și circumstanțele în care poate fi pus în practică în viața lor.

Arătați cursanților două tipuri de fructe. Întrebați cursanții ce tip de plantă produce fiecare dintre cele două fructe. Explicați că așa cum identificăm plantele după fructele lor, tot așa putem identifica profeții și învățătorii mincinoși după învățăturile, faptele și ideile lor.

- Ținând cont de acest adevăr, cum putem recunoaște persoane și grupuri de care ar trebui să ne ferim?
- Ce legătură există între lista cu idei scrisă pe tablă și acest adevăr?

Rezumați Matei 7:21-23 explicând că nu toți cei care își declară crezul în Isus Hristos vor intra în împărăția Sa, ci aceia care fac voia Tatălui Ceresc și care ajung să-L cunoască vor intra în împărăția cerului.

Expuneți o ilustrație cu o stâncă și una cu un recipient cu nisip. Întrebați cursanții unde ar prefera să-și construiască propria casă, pe stâncă sau pe nisip? Invitați-i să explice de ce.

Invitați un cursant să citească, cu glas tare, Matei 7:24-27.

- Potrivit celor relatate în versetul 24, ce anume a spus Salvatorul că va face pe cineva să fie ca un om cu judecată, care a clădit pe stâncă?
- Potrivit celor relatate în versetul 26, ce anume a spus Salvatorul că va face pe cineva să fie ca un om nechibzuit, care a clădit pe nisip?
- Ce credeți că reprezintă ploaia, șuvoaiele și vântul în aceste analogii (vezi versetul 27; vezi, de asemenea, Helaman 5:12)?
- Ce principii despre faptul de a acționa conform învățăturilor Domnului putem învăța din aceste analogii? (Cursanții pot folosi cuvinte diferite, dar ei trebuie să identifice următoarele principii: **Dacă auzim învățăturile Domnului și acționăm conform lor, El ne va întări pentru a putea face față încercărilor noastre. Dacă auzim învățăturile Domnului dar nu le urmăm, nu vom avea sprijinul de care vom avea nevoie când vom avea parte de încercări.**)

Invitați cursanții să se gândească la ce a propovăduit Domnul în Cuvântarea de pe munte (vezi Matei 5-7). Invitați-i să fie asemenea omului cu judecată hotărând să acționeze conform principiilor propovăduite de Salvator. Puteți să oferiți timp cursanților pentru a scrie cum vor pune în practică unul sau mai multe dintre principiile din această lecție sau din ultimele trei lecții.

## LECȚIA 13

# Matei 8-10

### Introducere

Când Isus Hristos a călătorit prin Galilea, El a înfăptuit multe miracole. De asemenea, El a chemat doisprezece apostoli, i-a înputernicit și i-a instruit și i-a trimis să slujească oamenilor.

### Sugestii pentru predare

#### Matei 8:1–9:34

#### *Isus înfăptuiește multe miracole*

La începutul lecției, rugați cursanții să răspundă la următoarea întrebare:

- Dacă ați ști că Salvatorul ar veni astăzi în vizită în orașul vostru, pe cine ați aduce la El pentru a fi vindecat? De ce?

Scieți, pe tablă, următoarele referințe scripturale: *Matei 8:1-4; Matei 8:5-13; Matei 8:14-15; Matei 8:23-27; Matei 8:28-32; Matei 9:1-8; Matei 9:18-19, 23-26; Matei 9:20-22; Matei 9:27-31 și Matei 9:32-33*. Desemnați câte o referință scripturală fiecărui cursant. (Dacă aveți un număr mic de cursanți, unii cursanți vor trebui să citească mai multe fragmente scripturale.)

Invitați cursanții să-și citească fragmentele scripturale desemnate și să afle miracolele înfăptuite de Isus. După ce le-ați acordat suficient timp, rugați-i să spună, pe scurt, ce au învățat. (Notă. Cursanții vor studia aceste miracole mai în detaliu în Marcu 1-5.)

#### *Studiul în ordine al Evangheliilor*

Matei, Luca și Ioan au consemnat, fiecare în parte, evenimente și detalii despre viața Salvatorului care se regăsesc doar în relatările lor. Cu toate acestea, Evangheliile după Matei, Marcu și Luca au și foarte mult conținut comun. Note pentru învățători sunt oferite în diferite locuri din manual pentru a vă ajuta să știți unde vor fi predate în detaliu anumite evenimente. De exemplu, miracolele consemnate în Matei 8 și 9 vor fi abordate, în detaliu, în lecțiile despre Marcu 1-5.

Invitați un cursant să citească, cu glas tare, Matei 8:16-17. Rugați membrii clasei să urmărească în scripturile lor și să caute o profeție pe care Isus Hristos a împlinit-o când a înfăptuit aceste miracole. Invitați cursanții să spună ce au găsit.

- Ce adevăr despre Isus Hristos putem învăța din relatările despre aceste miracole? (Cursanții pot folosi cuvinte diferite, dar asigurați-vă că ei identifică următorul adevăr: **Isus ne poate vindeca de neputințele și bolile noastre**. Puteți explica faptul că o *neputință* este o boală, o incapacitate sau o slăbiciune.)
- Cum poate Salvatorul să ne vindece sau să ne întărească slăbiciunile dacă El nu se află printre noi astăzi? (Prin ispășirea Sa. Vezi Alma 7:11-13.)

**Matei 9:35–10:8***Isus cheamă doisprezece apostoli*

Expuneți o ilustrație sau ilustrații cu actualii apostoli ai Bisericii, inclusiv cu membrii Primei Președinții. (Astfel de ilustrații pot fi găsite pe LDS.org [vezi Meet Today's Prophets and Apostles (Fă cunoștință cu profeții și apostolii de astăzi)] și în numerele, care conțin conferința generală, ale revistelor *Ensign* sau *Liahona*.)

- Ce-i face unici pe acești bărbați între toți oamenii de pe pământ din zilele noastre?

În timp ce studiază Matei 9-10, invitați cursanții să afle adevăruri despre rolul apostolilor și despre binecuvântările pe care ei le pot aduce în viața noastră.

Invitați un cursant să citească, cu glas tare, Matei 9:35. Rugați membrii clasei să urmărească în scripturile lor și să afle ce a făcut Isus pe lângă faptul de a vindeca oameni.

- Pe lângă faptul că a vindecat oameni, ce a mai făcut Isus în timpul slujirii Sale?

Explicați că, atunci când Isus a propovăduit Evanghelia și a înlăptuit miracole în Iudea, numărul oamenilor care L-au urmat și L-au căutat a crescut.

Invitați un cursant să citească, cu glas tare, Matei 9:36-38. Rugați membrii clasei să urmărească în scripturile lor și să afle cui a spus Salvatorul că avea nevoie de ei pentru a-L ajuta să le slujească tuturor celor care Îl urmau.

- Potrivit celor relatate în versetele 37-38, cui a spus Salvatorul că avea nevoie de ei pentru a-L ajuta să le slujească tuturor celor care Îl urmau?

Invitați un cursant să citească, cu glas tare, Matei 10:1-4. Rugați membrii clasei să urmărească în scripturile lor și să afle ce a făcut Isus pentru a ajuta la îndeplinirea nevoilor oamenilor.

- Ce a făcut Isus pentru a ajuta mulțimea de oameni care L-a urmat?
- Ce doctrină putem învăța din aceste versete despre un mod în care Isus Hristos le slujește oamenilor de pe pământ? (Cursanții pot folosi cuvinte diferite, dar asigurați-vă că identifica următoarea doctrină: **Isus Hristos cheamă apostoli și le conferă autoritatea Sa**. Puteți să le sugerați cursanților să-și scrie această doctrină lângă Matei 10:1-4.)

Invitați un cursant să citească, cu glas tare, Matei 10:5-8. Rugați membrii clasei să urmărească în scripturile lor și să afle ce le-a poruncit Isus Hristos apostolilor Săi să facă.

- Ce le-a poruncit Isus apostolilor Săi să facă?

Explicați că termenul *apostol* vine dintr-un cuvânt din limba greacă ce înseamnă „unul trimis înainte”. La început, apostolii au fost trimiși doar printre cei din casa lui Israel. Ulterior, Salvatorul înviat a poruncit ca Evanghelia să fie predicată și printre neamuri sau printre cei care nu sunt din rându casei lui Israel.

- Ce asemănări ați remarcat între lucrările făcute de Isus și cele pe care El le-a poruncit apostolilor Săi să le facă?

- Ce adevăr putem învăța din aceste versete cu privire la ce-i cheamă Isus Hristos pe apostoli să facă? (Cursanții trebuie să identifice un adevăr asemănător următorului: **Domnul cheamă apostoli pentru a propovădui Evanghelia Sa și pentru a face lucrările Sale**. Puteți să scrieți, pe tablă, acest adevăr.)

Faceți din nou referire la ilustrațiile cu apostolii actuali. Rugați cursanții să ofere exemple ale modului în care actualii apostoli propovăduiesc și slujesc așa cum ar face Isus Hristos dacă ar fi aici.

### **Ajutați cursanții să simtă adevărul și importanța doctrinei și principiilor**

După ce cursanții identifică și înțeleg principiile și doctrinele ale Evangheliei așa cum sunt în scripturi, este posibil ca ei să nu le pună în practică până nu le vor simți veridicitatea și importanța prin Spirit și nu vor simți, într-o măsură sau alta, urgența de a pune în practică acele principii în viața lor. Unul dintre cele mai eficiente moduri de a ajuta cursanții să facă aceasta este acela de a-i încuraja să cugete asupra propriilor experiențe legate de aceste adevăruri și de a le împărtăși.

Pentru a ajuta cursanții să simtă importanța adevărului pe care l-au identificat mai sus, citiți sau arătați un fragment dintr-o cuvântare recentă a unui apostol din zilele noastre care este relevantă pentru tineri. După ce ați citit declarația sau ați vizionat fragmentul video, întrebați:

- Cum poate înțelegerea faptului că apostolii sunt chemați de Isus Hristos să facă lucrarea Sa să influențeze modul în care noi reacționăm la ceea ce ei propovăduiesc sau ne sfătuiesc să facem?
- În ce moduri v-au influențat viața slujirile și mesajele apostolilor din zilele noastre?

Invitați cursanții să caute, cu credință, ocazii de a asculta, a studia și de a pune în practică ceea ce spun apostolii aleși ai Domnului.

### **Matei 10:9-42**

*Isus îi instruieste pe cei doisprezece apostoli înainte ca ei să se ducă să propovăduiască și să slujească*

Rezumați Matei 10:9-16 explicând că Domnul i-a instruit pe apostoli să aibă încredere că Tatăl Ceresc avea să le asigure cele necesare în timp ce ei călătoreau pentru a propovădui Evanghelia. Salvatorul i-a învățat, de asemenea, să binecuvânteze oamenii care aveau să-i primească și să-i găzduiască.

Rugați cursanții să se gândească la un moment în care cineva, de altă credință, le-a adresat o întrebare dificilă despre Evanghelie sau i-a întrebat despre ceva controversat cu privire la Biserică.

- Cât de încrezători ați fost în faptul de a ști ce să spuneți în acea situație? De ce?

Invitați cursanții să caute, în ce a mai rămas de studiat din Matei 10, un principiu, din învățăturile lui Isus către apostolii Săi, care ne poate ajuta atunci când trebuie să explicăm Evanghelia sau să ne împărtășim mărturia.

Invitați câțiva cursanți să citească, pe rând, cu glas tare, din Matei 10:16-20. Rugați membrii clasei să urmărească în scripturile lor și să fie atenți la tipurile de provocări de care Isus a spus că apostolii urmau să aibă parte în timp ce călătoreau și propovăduiau.

- Ce provocări a spus Isus că aveau să înfrunte apostolii Săi în timp ce propovăduiau Evanghelia?
- Potrivit celor relatate în versetele 19-20, cum aveau să știe apostolii ce să spună în aceste situații dificile? (Puteți să explicați că expresia „nu vă îngrijorați” înseamnă „să nu vă preocupați excesiv”.)
- Ce principiu putem învăța din aceste versete despre faptul de a le vorbi altora când suntem în slujba Domnului? (Cursanții pot folosi cuvinte diferite, dar trebuie să identifice următorul principiu: **Când suntem în slujba Domnului, El ne va inspira ce să spunem atunci când este necesar.**)
- Când ați simțit că Domnul v-a inspirat să știți ce să spuneți unei alte persoane? (Le puteți acorda cursanților timp pentru a se gândi înainte de a le cere să răspundă la această întrebare.)



Rezumați Matei 10:21-42 explicând că Isus Hristos a continuat să le ofere apostolilor Săi instrucțiuni, să-i avertizeze și să le ofere alinare cu privire la provocările de care urmau să aibă parte. Pentru a ajuta cursanții să studieze cuvintele Salvatorului din Matei 10:37-39, împărțiți-i în echipe de câte doi sau în grupuri mici și oferiți fiecărei echipe sau fiecărui grup un exemplar al foii de prezentare de mai jos. Invitați cursanții să urmeze instrucțiunile de pe foaia de prezentare studiind împreună versetele desemnate și discutând despre răspunsurile lor la întrebări.

### Matei 10:37-39

În echipe de câte doi sau în grupuri mici, studiați împreună versetele desemnate și discutați răspunsurile voastre la întrebări.

Citiți Matei 10:37-38 și fiți atenți la sacrificiile pe care Salvatorul a spus că trebuie să fim dornici să le facem în calitatea noastră de ucenici ai Săi. Expresia „vrednic de Mine”, din aceste versete, înseamnă a fi un reprezentant demn al Domnului și a merita binecuvântările Sale.

- De ce credeți că este necesar ca ucenicii lui Isus Hristos să-L iubească mai presus decât pe oricine altcineva – inclusiv pe membrii propriei familii?

Crucea menționată în versetul 38 se referă la crucea fizică pe care Isus Hristos a cărat-o și pe care a fost ridicat pentru a împlini voia Tatălui Său. În mod figurat, Isus Hristos i-a chemat pe ucenicii Săi ca și ei „să-și ia crucea și [să-L] urmeze” (Matei 16:24).

Citiți Traducerea Bibliei de Joseph Smith, Matei 16:26 (în Ghid pentru scripturi) și aflați ce înseamnă pentru noi să ne luăm crucea și să-L urmăm pe Isus Hristos.

Citiți Matei 10:39 și aflați principiile pe care Isus Hristos le-a propovăduit despre sacrificiu. Traducerea Bibliei de Joseph Smith clarifică începutul acestui verset astfel: „Cel care caută să-și salveze viața...”. În acest context, expresia „să-și salveze viața” înseamnă să trăiască în mod egoist, în loc să caute să slujească lui Dumnezeu și copiilor Săi.



- În ce moduri credeți că oamenii care se concentrează asupra propriei voințe și a dorințelor egoiste își vor „pierde” viața?

Ținând cont de ceea ce ați citit, completați următorul principiu:

**Dacă vom căuta să ne salvăm viața, atunci \_\_\_\_\_.**

Puteți să marcați, în versetul 39, promisiunea pe care Salvatorul a făcut-o celor care-și pierd viața pentru El. A ne pierde viața pentru El înseamnă mai mult decât a fi dornici să murim pentru El. Înseamnă să fim dornici să ne oferim zilnic să slujim Lui și oamenilor din jurul nostru.

- Ce credeți că înseamnă că ne vom câștiga viața dacă ne-o pierdem pentru El?

Ținând cont de ceea ce ați citit, completați următorul principiu:

**Dacă ne pierdem viața pentru Isus Hristos, atunci \_\_\_\_\_.**

Citiți următoarea declarație a președintelui Thomas S. Monson și apoi discutați răspunsurile voastre la întrebările care urmează.



„Eu cred că Salvatorul ne spune că, dacă nu ne pierdem pe noi înșine în slujire față de alții, viața noastră nu are mare scop. Cei care trăiesc doar pentru ei înșiși se ofilesc, în cele din urmă, și își pierd, la figurat, viața, în timp ce aceia care se pierd în slujire față de alții cresc și înfloresc – și își salvează, într-adevăr, viața” („Ce am făcut astăzi pentru altcineva?”, *Ensign* sau *Liahona*, nov. 2009, p. 85).

- Pe cine cunoașteți care a ales să-și piardă viața pentru Isus Hristos? Ce efect a avut această hotărâre asupra acelei persoane?

După ce cursanții au completat foaia de prezentare, puteți ruga câțiva să rezume pentru membrii clasei ce au învățat.

Puteți să vă împărtășiți mărturia despre principiul pe care cursanții l-au identificat despre faptul de a ne pierde viața pentru Isus Hristos. Invitați cursanții să enumere în caietele lor pentru seminar sau în jurnalele pentru studiul scripturilor câteva lucruri pe care le pot face astăzi sau în viitorul apropiat pentru a-și pierde viața slujind lui Isus Hristos și altora. Invitați-i să-și stabilească un obiectiv și să acționeze conform aceluia obiectiv.



## LECȚIA 14

# Matei 11-12

### Introducere

Isus Hristos a depus mărturie că Ioan Botezătorul a fost trimis pentru a pregăti calea înaintea Lui și a promis odihnă tuturor celor care vin la El. Isus a răspuns alegărilor fariseilor

conform cărora puterea Sa ar fi venit de la diavol. El i-a avertizat cu privire la faptul că aduceau acuzații neadevărate și că cereau semne și a propovăduit pilda casei goale.

## Sugestii pentru predare

### Matei 11

*Isus Hristos depune mărturie că Ioan Botezătorul a fost trimis pentru a pregăti calea înaintea Lui*

Arătați cursanților o ilustrație cu un polițist, un doctor și cu Isus Hristos.

- De ce este important să știm că aceste persoane sunt cu adevărat ceea ce par să fie? Cum puteți să știți că ei sunt cu adevărat ceea ce par să fie?

Explicați că, în timpul slujirii lui Isus Hristos în viața muritoare, mulți oameni căutau să știe dacă El era cu adevărat cine părea să fie. În timp ce cursanții studiază Matei 11, rugați-i să caute adevăruri care îi pot ajuta să-și dezvolte mărturia despre cine este Isus Hristos.

Explicați că împăratul Irod l-a arestat și întemnițat pe Ioan Botezătorul. Invitați un cursant să citească, cu glas tare, Matei 11:2-3. Rugați membrii clasei să urmărească în scripturile lor și să afle ce întrebare i-a trimis Ioan pe ucenicii lui să-I adreseze lui Isus.

- Ce întrebare i-a trimis Ioan pe ucenicii lui să-I adreseze lui Isus?

Subliniați că, prin întrebarea din versetul 3, ucenicii lui Ioan îl întrebau pe Isus dacă El era Mesia. Amintiți cursanților că Ioan Botezătorul știa deja că Isus era Mesia (vezi Matei 3:11, 13-14; Ioan 1:29-34).

- De ce credeți că Ioan Botezătorul i-a trimis pe ucenicii Săi să afle dacă Isus era Mesia, deși Ioan știa deja cine era Isus? (El a dorit ca ucenicii lui să primească propria mărturie despre Isus Hristos.)

Invitați un cursant să citească, cu glas tare, Matei 11:4-5. Rugați membrii clasei să urmărească în scripturile lor și să afle cum a răspuns Isus la întrebarea lor.

- În loc să confirme pur și simplu că El era Mesia, ce i-a invitat Isus să facă pe ucenicii lui Ioan Botezătorul?

Puteți să explicați că Isus le-ar fi putut spune, cu ușurință, ucenicilor lui Ioan că El era Mesia. Însă, El i-a invitat să „[laudă și să vadă]” (versetul 4) sau să cugete la lucrările Sale și, apoi, să se întoarcă la Ioan Botezătorul și să depună mărturie despre lucrurile pe care l-au auzit pe Isus spunându-le și l-au văzut făcându-le.

- Cum i-a ajutat răspunsul lui Isus pe ucenicii lui Ioan să primească o mărturie și mai puternică despre Salvator decât simplul fapt că El să le fi spus cine era?

- Ce principiu putem învăța din această relatare despre cum ne putem întări mărturia despre Salvator? (Deși pot folosi cuvinte diferite, cursanții trebuie să identifice următorul adevăr: **Când căutăm să învățăm despre Isus Hristos și când depunem mărturie despre El, mărturia noastră despre El poate fi întărită.**)

Invitați cursanții să scrie cum au ajuns să știe că Isus Hristos este Fiul lui Dumnezeu. Puteți să invitați câțiva cursanți să împărtășească membrilor clasei ceea ce au scris.

Rezumați Matei 11:7-27 explicând că, după ce au plecat cei doi ucenici, Isus a spus mulțimii că Ioan Botezătorul era profetul ales să pregătească însăși calea pentru Mesia. Isus i-a condamnat pe cei care l-au respins pe Ioan Botezătorul, precum și pe cei care văzuseră, în mod clar, dovada divinității Domnului și care totuși l-au respins. (*Notă.* Învățăturile lui Isus despre Ioan Botezătorul, din aceste versete, vor fi discutate în detaliu în lecția despre Luca 7:18-35).

Apoi, Isus le-a făcut o promisiune tuturor celor care Îl acceptă în calitate de Mesia. Pentru a ajuta cursanții să recapituleze Matei 11:28-30, fragment pe care l-ați prezentat în lecția 1, invitați un cursant să citească, cu glas tare, aceste versete și pe membrii clasei să urmărească în scripturile lor și să afle ce ne invită Domnul să facem.



**Matei 11:28-30** este un fragment care conține o scriptură de bază. Studierea fragmentelor care conțin scripturi de bază va ajuta cursanții să-și dezvolte înțelegerea despre doctrinele de bază și să fie pregătiți pentru a le preda altora. Puteți să le sugerați cursanților să marcheze aceste fragmente care conțin scripturi de bază într-un mod distinct, pentru a le putea găsi cu ușurință. Faceți referire la ideea pentru predare de la sfârșitul lecției pentru a ajuta cursanții să-și însușească acest fragment.

Pentru explicarea scripturii de bază și o listă a activităților suplimentare care să-i ajute pe cursanți să-și însușească aceste fragmente selectate, vedeți anexa de la sfârșitul acestui manual.

- Ce ne invită Domnul să facem? Ce ne promite în schimb? (După ce cursanții au împărtășit răspunsurile lor, scrieți, pe tablă, următorul adevăr: **Dacă venim la Isus Hristos, El ne va ușura poverile și ne va da odihnă.**)
- Cum poate înțelegerea acestor adevăruri din acest fragment care conține o scriptură de bază să vă ajute în acest an?

### **Matei 12:1-42**

*Isus Hristos îi muștră pe farisei pentru acuzațiile lor neadevărate și pentru că cer un semn*

(*Notă.* Evenimentele din Matei 12:1-21 vor fi predate în detaliu în lecția despre Marcu 2-3.)

Rezumați Matei 12:1-30 explicând că, după ce Salvatorul a vindecat un om în ziua de sabbat, unii dintre farisei au început să caute să-L distrugă. Când El a vindecat pe cineva posedat de diavol, ei au încercat să-L discrediteze înaintea oamenilor acuzându-L că făcea acele lucrări prin puterea diavolului. Isus le-a cunoscut

gândurile și a afirmat contrariul spunând că alungând diavoli El demonstrează că este Mesia și că întemeie împărăția lui Dumnezeu. Rugați cursanții să citească, în gând, Matei 12:30 și să afle ce ne-a învățat Isus despre cei care nu I se alătură. Rugați cursanții să vă spună ce au aflat.

- Potrivit celor relatate în versetul 30, dacă dorim să aparținem împărăției lui Dumnezeu, ce trebuie să facem? (În timp ce cursanții își împărtășesc răspunsurile, asigurați-vă că subliniați următorul adevăr: **Dacă dorim să aparținem împărăției lui Dumnezeu, trebuie să fim complet devotați lui Isus Hristos.**)
- Care sunt unele dintre modalitățile prin care ne putem demonstra deplinul angajament față de Isus Hristos?

Rezumați Matei 12:31-42 explicând că Isus a afirmat, din nou, că lucrările Sale bune erau dovezi că El este al lui Dumnezeu, nu al diavolului. El i-a avertizat, de asemenea, pe farisei că Dumnezeu le va cere socoteală pentru cuvintele lor acuzatoare. Unii dintre cărturari și farisei au cerut apoi un semn și Isus i-a mustrat pentru că ei căutau un semn și nu reușeau să vadă că El era mai mare decât oricare alt profet sau împărat din Israel.

### Matei 12:43-50

*Isus propovăduiește pilda casei goale și spune că cei care fac voia Tatălui Său se numără printre membrii familiei Sale*

Rugați cursanții să-și imagineze că un prieten de-al lor le-a cerut sfatul despre cum ar putea să nu mai comită un păcat de care încearcă să scape.

- Ce sfat i-ați oferi prietenului vostru pentru a-l ajuta să se împotrivescă ispitei?

Explicați că Matei 12:43-45 conține o pildă despre un duh necurat care este alungat dintr-un om. Invitați cursanții să caute un principiu, în această pildă, care le-ar putea ajuta prietenul să învingă ispita. Invitați un cursant să citească, cu glas tare, Matei 12:43-44 și rugați membrii clasei să afle ce a făcut duhul necurat după ce a fost alungat din om.

- Ce a făcut duhul necurat după ce nu și-a mai găsit odihna?
- Ce cuvinte descriu starea „casei” sau a omului la întoarcerea duhului necurat?

Invitați un alt cursant să citească, cu glas tare, Matei 12:45 și rugați membrii clasei să afle ce a făcut duhul necurat după ce a găsit „casa” goală sau omul fără să aibă vreun alt duh necurat în el. Rugați cursanții să vă spună ce au aflat.

- După ce a scăpat de duhul necurat, ce nu a făcut omul din pildă permițându-i, astfel, duhului necurat să revină? (El nu a înlocuit răul cu gânduri, sentimente, cuvinte și fapte neprihănite.)
- Cum poate experiența trăită de omul din această pildă să reprezinte pe cineva care se pocăiește de păcate și încearcă să se împotrivescă ispitei?

După ce au răspuns cursanții, invitați un cursant să citească, cu glas tare, următoarea declarație a președintelui Spencer W. Kimball:



„Când abandonează păcatul, o persoană nu poate doar să *spere* la circumstanțe mai bune. Ea trebuie să le *creeze* ...

Lucrurile pe care a ales să le facă, care i-au captat atenția și i-au acaparat gândurile au dispărut, iar înlocuitoare mai bune nu au umplut încă golul. Aceasta este șansa lui Satana” (*The Miracle of Forgiveness* [1969], p. 171-172; sublinierea adăugată).

- Ce principiu putem să învățăm din această pildă care ne poate ajuta să știm cum să continuăm să alungăm influențele rele după ce le-am îndepărtat din viața noastră? (Cursanții pot folosi cuvinte diferite, dar trebuie să identifice următorul principiu: **Putem să alungăm influențele rele după ce le-am îndepărtat din viața noastră înlocuindu-le cu neprihănire.**)

Pentru a ajuta cursanții să înțeleagă acest adevăr, rugați un cursant să citească, cu glas tare, afirmația de mai jos. Rugați membrii clasei să afle de ce nu este suficient doar să alungăm păcatul din viața noastră.

„Nu este de ajuns doar să încercați să vă împotriviți răului sau să vă eliberați viața de păcat. Trebuie să vă umpleți viața cu neprihănire și să vă angajați în activități care aduc putere spirituală ...

Supunerea completă aduce puterea completă a Evangheliei în viața dumneavoastră, inclusiv o tărie mai mare de a vă birui slăbiciunile. Această supunere include acțiuni pe care dumneavoastră, inițial, nu le-ați considerat ca fiind parte a pocăirii, cum ar fi frecventarea adunărilor, plățirea zeciuiei, slujirea și faptul de a-i ierta pe alții” (*Fideli credinței: referințe pentru Evanghelie* [2004], p. 127-128).

- Când ne pocăim, care sunt unele dintre lucrurile pe care le putem face pentru a ne umple viața cu neprihănire, astfel încât să nu ne întoarcem la păcat? (Puteți invita un cursant să scrie răspunsurile pe tablă.)
- Cum poate faptul de a face aceste lucruri să ne aducă o putere spirituală mai mare în viața noastră și să ne permită să biruim influențele rele?

Depuneți mărturie că faptul de a ne umple viața cu neprihănire ne va oferi putere mai mare de a alunga răul. Încurajați cursanții să cugete cum își pot umple viața cu mai multă neprihănire și cum să urmeze inspirația pe care o primesc în timp ce cugetă.

Rezumați partea rămasă din Matei 12 explicând că, în timp ce Isus propovăduia, cineva I-a spus că unii membri ai familiei Sale doreau să-I vorbească. Domnul ne-a învățat apoi că toți cei care fac voia Tatălui se numără printre membrii familiei Sale.

### Scriptură de bază – Matei 11:28-30

Pentru a ajuta cursanții să memoreze Matei 11:28-30, invitați membrii clasei să creeze gesturi care să reprezinte cuvintele sau expresiile din fiecare verset și, apoi, să recite fragmentul făcând gesturile corespunzătoare. Rugați cursanții să exerseze recitarea acestui fragment, la începutul orei, timp de mai multe zile, până când îl vor putea recita complet.

## LECȚIA 15

# Matei 13:1-23

### Introducere

Când Salvatorul a fost în Galilea, o mare mulțime de oameni a venit la El. Salvatorul le-a propovăduit oamenilor folosind pilde, începând cu pilda semănătorului.

## Sugestii pentru predare

### Matei 13:1-17

#### *Salvatorul începe să propovăduiască în pilde*

Arătați cursanților un mic ghiveci plin cu pământ.

- Care sunt unele dintre caracteristicile pământului fertil? Dar ale pământului arid?

Explicați că, în Matei 13:1-23, citim că Salvatorul a comparat diferite tipuri de pământ cu gradul de deschidere sau receptivitate spirituală a inimii oamenilor.

Invitați cursanții ca, în timp ce studiază aceste versete, să se gândească la tipul de pământ cu care se aseamănă starea actuală a inimii lor.

Invitați un cursant să citească, cu glas tare, Matei 13:1-3. Rugați membrii clasei să urmărească în scripturile lor și să afle cum a propovăduit Isus mulțimii în Galilea.

- Cum a propovăduit Isus mulțimii? (Cu ajutorul pildelor.)

Invitați cursanții să citească, în gând, primele două paragrafe din explicația pentru „Parabolă (Pildă)” din Ghidul pentru scripturi.

- Ce este o pildă?

Explicați că o pildă este „o povestire simplă folosită pentru a ilustra și a preda un adevăr spiritual sau un principiu. Pilda se bazează pe compararea unui obiect sau eveniment obișnuit cu un adevăr” (Ghid pentru scripturi, „Parabolă (Pildă)”, scriptures.lds.org).

- Potrivit celor relatate în Matei 13:3, despre ce era pilda Salvatorului? (Explicați că *a semăna* înseamnă a pune sămânță sau a însămânța.)

Invitați câțiva cursanți să citească, pe rând, cu glas tare, din Matei 13:4-9. Invitați membrii clasei să urmărească în scripturile lor și să descopere cele patru tipuri de pământ pe care au căzut semințele semănătorului.

- Pe ce tipuri de pământ au căzut semințele semănătorului?

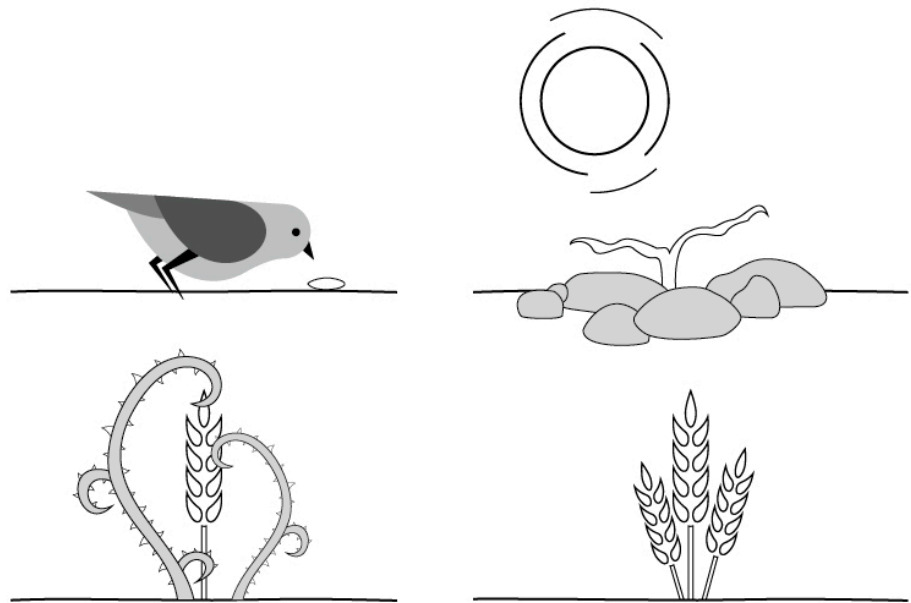

Desenați, pe tablă, ilustrații care să descrie cele patru tipuri de pământ și invitați cursanții să facă desene asemănătoare în caietele lor pentru seminar sau pe foaia de hârtie pe care le-o puneți la dispoziție.

Explicați că expresia „lângă drum” se referă la porțiunile de pământ situate lângă câmp, care devin tari din cauza bătătorii rezultate ca urmare a mersului oamenilor. Faptul că este bătătorit împiedică semințele să prindă rădăcini în acel pământ. Locurile stâncoase sunt suprafețe pline de pietre acoperite de un strat subțire de pământ. Deși semințele pot prinde rădăcini puțin adânci, pietrele care sunt chiar la suprafața stratului împiedică rădăcinile să se dezvolte mai adânc în pământ. Pământul cu spini este un sol fertil, însă spinii sufocă plantele lipsindu-le de lumină, apă și nutrimente necesare. Pământul bun este solul fertil care oferă adâncimea potrivită pentru rădăcini sănătoase.

Rezumați Matei 13:10-13 explicând că ucenicii Salvatorului L-au întrebat de ce propovăduia în pilde. Salvatorul a explicat că pildele revelează tainele sau adevărurile împărăției cerurilor celor care sunt pregătiți să le primească, ascunzând înțelesul acestora de cei care nu sunt pregătiți spiritual (vezi *New Testament Student Manual* [manual al Sistemului Educațional al Bisericii, 2014], p. 45).

Invitați un cursant să citească, cu glas tare, Matei 13:14-15 și rugați membrii clasei să afle ce i-a împiedicat pe oameni să înțeleagă adevărurile propovăduite de Salvator.

- Ce a spus Salvatorul că i-a împiedicat pe oameni să vadă, să audă și să înțeleagă adevărurile pe care El le-a propovăduit? (Explicați că expresia „inima acestui popor s-a împietrit” înseamnă că inimile oamenilor deveniseră insensibile.)

Pe tablă, lângă desenul care reprezintă pământul de lângă drum, scrieți următoarea afirmație incompletă: *Dacă ne împietrim inima, atunci...*

- Potrivit celor relatate în versetul 15, ce binecuvântări putem pierde dacă ne împietrim inima? (După ce au răspuns cursanții, completați afirmația scrisă în așa fel încât să exprime următorul principiu: **Dacă ne împietrim inima, atunci nu vom înțelege cuvântul lui Dumnezeu, nu vom fi convertiți la Salvator și nu vom fi vindecați de El.**)
- Ce înseamnă să fim convertiți la Salvator și să fim vindecați? (Să fim schimbați și purificați prin ispășirea Lui, astfel încât crezurile noastre, inima noastră și viața noastră să fie în armonie cu voia Tatălui Ceresc și să fim eliberați de povara păcatului.)

Rezumați Matei 13:16-17 explicând că Isus le-a spus ucenicilor Săi că erau binecuvântați pentru că aveau ochi care vedeau și urechi care auzeau.

### Matei 13:18-23

#### *Salvatorul explică pilda semănătorului*

Faceți din nou referire la desenul de pe tablă care reprezintă pământul de lângă drum. Invitați un cursant să citească, cu glas tare, Matei 13:18-19. Invitați membrii clasei să urmărească în scripturile lor și să afle cu ce a comparat Salvatorul sămânța, pământul de lângă drum și păsările menționate în Matei 13:4.

- Ce reprezintă sămânța? (Denumiți desenul care reprezintă sămânța *Cuvântul lui Dumnezeu.*)
- Ce fel de inimă reprezintă pământul de lângă drum? (Denumiți desenul care reprezintă pământul de lângă drum *Nu înțelege adevărul [o inimă împietrită].*)
- Ce reprezintă păsările? Cine este „cel rău”? (Denumiți desenul care reprezintă păsările *Satana și slujitorii lui.*)
- Cum pot învățăturile Salvatorului despre pământul de lângă drum să ne ajute să înțelegem mai bine principiul conform căruia, dacă ne împietrim inima, atunci nu vom înțelege cuvântul lui Dumnezeu, nu vom fi convertiți la Salvator și nu vom fi vindecați de El?

Faceți referire la desenul de pe tablă care reprezintă pământul stâncos.

Invitați câțiva cursanți să citească, pe rând, cu glas tare, din Matei 13:20-21 și Luca 8:13. Invitați membrii clasei să urmărească în scripturile lor și să găsească interpretarea Salvatorului cu privire la locurile stâncoase.

- Ce reprezintă plantele care au crescut în locurile stâncoase? (Denumiți desenul care reprezintă plantele din locurile stâncoase *Mărturie care nu are rădăcini adânci.*)
- Ce reprezintă căldura soarelui? (Deasupra desenului care reprezintă plantele cu rădăcini puțin adânci, scrieți *Suferințe, persecuții și ispite.*)

Scrieți, pe tablă, alături de desenul care reprezintă pământul stâncos, următoarea afirmație incompletă: *Dacă nu ne străduim să avem mărturii profunde...*

- Ținând cont de ceea ce ați învățat din Matei 13:20-21 și Luca 8:13, cum ați completa această afirmație? (După ce au răspuns cursanții, completați afirmația scrisă pe tablă în așa fel încât să exprime următorul principiu: **Dacă nu ne**

**străduim să avem mărturii profunde, este posibil să nu avem tăria necesară de a face față suferințelor, persecuțiilor și ispitelor.)**

Faceți referire la desenul de pe tablă care reprezintă pământul cu spini. Invitați cursanții să citească, în gând, Matei 13:22 și să afle ce reprezintă spinii.

- Ce reprezintă spinii? (Denumiți desenul care reprezintă spinii *Îngrijorările veacului acesta [lumești].*)
- Care sunt câteva exemple de „îngrijorări ale veacului acesta [lumești]”? (Deșertăciunea lumească, lăcomia și distracțiile temporale care ne îndepărtează de Dumnezeu.)
- Ce principiu putem învăța din acest verset cu privire la ce pot face îngrijorările lumești credinței și mărturiei noastre? (După ce cursanții răspund, scrieți, pe tablă, alături de desenul care reprezintă pământul cu spini, următorul principiu: **Îngrijorările lumești ne pot distra, ne pot abate atenția de la Domnul și ne pot sufoca credința și mărturia despre cuvântul lui Dumnezeu.**)

Faceți referire la desenul de pe tablă care reprezintă pământul bun. Invitați un cursant să citească, cu glas tare, Matei 13:23 și explicați că, în Traducerea Bibliei de Joseph Smith privind acest verset, se clarifică faptul că expresia „îl înțelege” este tradusă mai corect „îl înțelege și îndură până la sfârșit”. Invitați cursanții să urmărească în scripturile lor și să afle ce reprezintă pământul bun.

Pentru a ajuta cursanții să înțeleagă expresia *îndură până la sfârșit* din Traducerea Bibliei de Joseph Smith, Matei 13:21, subliniați faptul că plantele din pământul bun au fost expuse la aceeași căldură a soarelui (reprezentând suferințe, persecuții și ispite) ca plantele uscate din pământul stâncos.

- Cum ați rezuma ceea ce reprezintă pământul bun? (Denumiți desenul care reprezintă pământul bun *Cineva care aude și înțelege cuvântul lui Dumnezeu și face față suferințelor, persecuțiilor și ispitelor.*)
- Ținând cont de ceea ce ați învățat din Matei 13:15, ce ar putea reprezenta rodul menționat în versetul 23? (Convertirea la Isus Hristos.)
- Ce principiu putem desprinde din învățăturile Salvatorului despre pământul cel bun? (După ce cursanții au răspuns, scrieți, pe tablă, alături de desenul care reprezintă pământul cel bun, următorul principiu: **Când primim cuvântul lui Dumnezeu, îl înțelegem și facem față suferințelor, persecuțiilor și ispitelor, ne convertim la Salvator.**)

Pentru a ajuta cursanții să înțeleagă mai bine principiile pe care le-au identificat, invitați patru cursanți să citească fiecare, pe rând, cu glas tare, câte unul dintre scenariile de mai jos. După ce este citit fiecare scenariu, invitați membrii clasei să explice ce principiu ilustrează acel scenariu.

1. Un tânăr băiat își petrece cea mai mare parte a timpului studiind pentru a fi acceptat la o universitate prestigioasă. Când nu studiază, el este ocupat cu munca. El își spune că nu are timp să citească din scripturi, să se roage sau să meargă la Biserică.
2. Unei tinere fete obișnuia să-i placă să meargă în fiecare duminică la Biserică. Însă, când a mai crescut, unele dintre prietenele ei au început să râdă de ea din



cauza standardelor ei. Ea a început să încalce unele dintre porunci. Ea nu se mai simte bine la Biserică și și-a pierdut dorința de a veni.

3. Un tânăr băiat vine, de regulă, la Biserică, însă rareori participă în mod activ și nu-și deschide inima la influența Duhului Sfânt. El a citit, online, informații care contrazic doctrine importante ale Bisericii și, acum, nu știe dacă mai crede în veridicitatea Evangheliei.
4. O tânără fată vine la Biserică și se roagă, în liniște, să poată fi atentă la îndemnurile Duhului Sfânt. Când primește îndemnuri, ea acționează în consecință. Se simte mai aproape de Domnul și este recunoscătoare pentru modurile în care a fost inspirată să biruiască ispita.

Explicați cursanților că inima, asemenea pământului, poate să aibă parte de schimbări și de îmbunătățiri. Scrieți, pe tablă, întrebările de mai jos sau oferiți-le cursanților sub forma unei foi de prezentare. Invitați cursanții să citească și să discute întrebările cu un coleg.

*Ce se poate face pentru a schimba sau menține fiecare tip de pământ pentru ca acesta să fie un loc prielnic pentru cultivarea de plante sănătoase și roditoare?*

*Cum putem asemăna îmbunătățirea fiecărui pământ cu ceea ce putem face pentru a fi mai receptivi la cuvântul lui Dumnezeu?*

După ce le-ați acordat suficient timp, invitați câțiva cursanți să le spună membrilor clasei răspunsurile lor.

- Cum v-a ajutat faptul de a căuta să primiți și să înțelegeți cuvântul lui Dumnezeu să vă convertiți și mai mult la Salvator?

### **Invitați cursanții să răspundă în scris**

Invitarea cursanților să răspundă în scris la o întrebare înainte de a-și împărtăși gândurile celor din clasă le oferă timp să-și formuleze ideile și să primească îndemnuri de la Duhul Sfânt.

Cursanții pot fi mai înclinați să-și împărtășească gândurile atunci când, mai întâi, le-au scris și ceea ce împărtășesc va fi, deseori, mult mai semnificativ.

Invitați cursanții să se gândească la pământul care reprezintă cel mai bine starea prezentă a inimii lor. Invitați cursanții să stabilească un obiectiv cu privire la ceea ce vor face pentru a primi și înțelege mai bine cuvântul lui Dumnezeu și pentru a face față suferințelor, persecuțiilor și ispitelor. Dacă aveți timp suficient, invitați cursanții să-și scrie obiectivele în caietele lor pentru seminar sau în jurnalele pentru studiul scripturilor.

## LECȚIA PENTRU STUDIUL ACASĂ

# Matei 6:1–13:23 (unitatea 3)

### Material pentru pregătirea învățătorului pentru studiul acasă

#### *Rezumatul lecțiilor pentru studiul acasă zilnic*

Următorul rezumat al evenimentelor, doctrinelor și principiilor pe care le-au învățat cursanții în timp ce au studiat Matei 6:1–13:23 (unitatea 3) nu este destinat pentru a fi predat ca parte a lecției dumneavoastră. Lecția pe care o predați se concentrează doar asupra câtorva dintre aceste doctrine și principii. Urați îndemnul Spiritului Sfânt în timp ce aveți în vedere nevoile cursanților dumneavoastră.

#### **Ziua 1 (Matei 6-7)**

Când cursanții au continuat să studieze Cuvântarea de pe munte, au învățat următoarele: dacă facem fapte de devoțiune pentru a-L mulțumi pe Tatăl Ceresc și nu pentru a atrage atenția celorlalți asupra noastră, El ne va răsplăti pe față; nu putem sluji și lui Dumnezeu și lui Mamona; când cerem, căutăm și batem la ușă în căutarea adevărului, Tatăl Ceresc ne răspunde și ne binecuvântează cu revelație personală; putem discerne cine sunt profeți mincinoși după roadele lor.

#### **Ziua 2 (Matei 8-10)**

În această lecție, cursanții au învățat că Isus ne poate vindeca de neputințele și bolile noastre și că El cheamă apostoli și le conferă autoritatea Sa. Cursanții au aflat, de asemenea, că, atunci când suntem în slujba Domnului, El ne va inspira ce să spunem atunci când este necesar și că, dacă ne pierdem viața (ne oferim timpul) pentru Isus Hristos, ne vom găsi scopul în viață.

#### **Ziua 3 (Matei 11-12)**

Cursanții au învățat că, atunci când căutăm să învățăm despre Isus Hristos și când depunem mărturie despre El, mărturia noastră despre El poate fi întărită și că, dacă venim la Isus Hristos, El ne va ușura poverile și ne va da odihnă. De asemenea, cursanții au învățat despre faptul de a fi complet devotați lui Dumnezeu și despre acela de a înlocui influențele rele din viața lor cu unele bune.

#### **Ziua 4 (Matei 13:1-23)**

Când cursanții au studiat pilda semănătorului, au învățat că îngrijorările lumești ne pot distra, ne pot abate atenția de la Domnul și ne pot sufoca credința și mărturia despre cuvântul lui Dumnezeu. Pentru a preveni acest lucru și pentru a ne converti la Salvator, trebuie să primim cuvântul lui Dumnezeu și să ne străduim să avem mărturii profunde.

### **Introducere**

După cum este consemnat în Matei 7, Isus Hristos a continuat Cuvântarea Sa de pe munte învățându-i pe ucenicii Săi să judece drept. El i-a învățat, de asemenea, despre primirea revelației personale și despre faptul de a face voia Tatălui Ceresc.

## Sugestii pentru predare

*Notă.* În lecția pentru studiul acasă pentru unitatea 1 și în lecția pentru ziua 3 din această săptămână, cursanții au studiat Matei 11:28-30, fragment care conține o scriptură de bază. Alocați câteva momente pentru a recapitula cu ei acest fragment.

### Matei 7:1-5

*Ca parte a Cuvântării Sale de pe munte, Isus Hristos îi învață pe ucenicii Săi despre faptul de a judeca drept*

Înainte de începerea orei, scrieți, pe tablă, următoarea întrebare: *Trebuie sau nu să-i judecăm pe alții?* După începerea orei, invitați cursanții să răspundă la întrebare.

Expuneți ilustrația Cuvântarea de pe munte (*Carte cu picturi inspirate din Evanghelie* [2009], nr. 39; vezi, de asemenea, LDS.org). Explicați că în timp ce Isus continua Cuvântarea Sa de pe munte, i-a învățat pe ucenicii Săi despre faptul de a judeca.

Invitați un cursant să citească, cu glas tare, Matei 7:1. Rugați membrii clasei să urmărească în scripturile lor și să afle ce a propovăduit Salvatorul despre faptul de a judeca. Subliniați că versetul 1 este adesea înțeles greșit că nu trebuie să judecăm niciodată. Rugați un cursant să citească Traducerea Bibliei de Joseph Smith pentru Matei 7:1-2: *„Acum, acestea sunt cuvintele pe care Isus i-a învățat pe ucenicii Săi ca ei să le spună oamenilor: Nu judecați nedrept, ca să nu fiți judecați; ci judecați cu judecată dreaptă.*

- Ce a propovăduit Salvatorul despre faptul de a judeca?
- Ce credeți că înseamnă să judecăm drept?

Invitați un cursant să citească, cu glas tare, Matei 7:2. Rugați membrii clasei să urmărească în scripturile lor și să afle ce ni se va întâmpla ținând cont de modul în care îi judecăm pe alții. Invitați cursanții să spună ce au aflat. (Puteți să explicați că expresia „cu ce măsură măsurați” înseamnă cum evaluați sau judecați.)

- Ce se va întâmpla dacă îi judecăm drept pe alții? (După ce au răspuns cursanții, ajutați-i să identifice următorul principiu: **Dacă îi judecăm drept pe alții, Dumnezeu ne va oferi aceeași milă și corectitudine.**)

Dacă este posibil, oferiți fiecărui cursant exemplare ale declarației de mai jos din *Fideli credinței*. Invitați un cursant să citească această declarație cu glas tare. Rugați membrii clasei să urmărească în exemplarele lor, să găsească tipurile de judecată pe care trebuie să le facem și pe cele pe care nu trebuie să le facem și să afle cum putem să judecăm drept.

„Uneori, oamenii simt că este greșit să-i judece în vreun fel pe alții. Deși este adevărat că nu trebuie să-i condamnați sau să-i judecați greșit pe alții, de-a lungul vieții, va fi nevoie să treceți prin propria judecată a ideii, situații și oameni ...

Judecata este o aplicare importantă a capacității de a alege și necesită o atenție deosebită, mai ales atunci când faceți judecăți despre alți oameni. Toate judecățile dumneavoastră trebuie să aibă la bază standarde drepte. Aduceți-vă aminte că numai Dumnezeu, care cunoaște inima fiecărei persoane, poate face judecata finală a indivizilor (vezi Apocalipsa 20:12; 3 Nefi 27:14; D&L 137:9) ...

În măsura în care puteți, judecați situațiile în care se află oamenii, nu pe oameni înșiși. Ori de câte ori este posibil, abțineți-vă de la a face judecăți înainte de a cunoaște faptele. Fiți întotdeauna receptivi la Spiritul Sfânt, care vă poate îndruma în hotărârile pe care le luați” (*Fideli credinței: referințe pentru Eoanghelie* [2004], p. 97-98).

- Ce fel de judecăți trebuie să facem?
- Cum putem judeca drept?
- Care sunt unele dintre momentele în care cineva trebuie să judece drept?

Arătați o așchie mică de lemn și un băț mai mare. Explicați că, atunci când Salvatorul i-a învățat pe ucenicii Săi despre faptul de a judeca, El a făcut referire la o așchie mică pe care a numit-o *pai* și la un băț pe care l-a numit *bârna*. Invitați un cursant să citească, cu glas tare, Matei 7:3. Rugați membrii clasei să urmărească în scripturile lor și să afle ce a propovăduit Salvatorul despre faptul de a-i judeca pe alții.

- Ce pot reprezenta paiul și bârna din analogia Salvatorului? (Paiul și bârna reprezintă greșeli, slăbiciuni sau păcate mari și mici.)
- Cum ați reformula învățătura Salvatorului din versetul 3?

Invitați doi cursanți să vină în fața clasei. Invitați un cursant să țină bățul în dreptul ochilor săi. Întrebați cel de-al doilea cursant:

- Ai dori ca acest coleg al tău care are acest băț să-ți scoată paiul din ochi? De ce nu?

Întrebați cursantul care ține bățul:

- Ce ar trebui să faci pentru a putea vedea suficient de bine încât să poți scoate așchia din ochiul colegului tău?

Invitați cei doi cursanți să se întoarcă la locurile lor. Rugați un cursant să citească, cu glas tare, Matei 7:4-5. Invitați membrii clasei să urmărească în scripturile lor și să afle de greșelile cui a spus Salvatorul că ar trebui să fim preocupați.

- Ar trebui să fim preocupați și să corectăm greșelile altora sau propriile greșeli? De ce?
- Ce principiu putem învăța din aceste versete care ne poate ajuta să evităm să-i judecăm nedrept pe alții? (Cursanții pot folosi cuvinte diferite, dar trebuie să identifice următorul principiu: **Dacă ne concentrăm asupra îndepărtării propriilor păcate și slăbiciuni, va fi mai puțin probabil să-i judecăm nedrept pe alții.** Scrieți acest principiu pe tablă.)

- Cum poate acest principiu să ne ajute când vedem un cusur la cineva?

Le puteți oferi cursanților o bucățică de lemn pe care s-o păstreze pentru a le aminti de acest principiu. Invitați cursanții să se gândească la păcatele sau slăbiciunile pe care le-ar putea îndepărta din propria viață. Încurajați-i să ceară Domnului ajutor pentru a-și îndepărta cusururile, în loc să-i judece nedrept pe alții.

**Matei 7:24-27*****Salvatorul promite salvare celor care fac voia Tatălui***

Expuneți o ilustrație cu o stâncă și una cu un recipient cu nisip. Întrebați cursanții unde ar prefera să-și construiască propria casă, pe stâncă sau pe nisip? Invitați-i să explice de ce.

Rugați un cursant să citească, cu glas tare, Matei 7:24-27. Invitați membrii clasei să urmărească în scripturile lor și să afle cu ce a comparat Salvatorul faptul de a construi o casă pe stâncă și cu ce a comparat faptul de a construi o casă pe nisip.

- Potrivit celor relatate în versetul 24, ce anume a spus Salvatorul că-l va face pe cineva să fie ca un om cu judecată, care a clădit pe stâncă?
- Potrivit celor relatate în versetul 26, ce anume a spus Salvatorul că-l va face pe cineva să fie ca un om nechibzuit, care a clădit pe nisip?
- Ce credeți că reprezintă ploaia, șuvoaiele și vântul (vezi versetul 27; vezi, de asemenea, Helaman 5:12) în aceste analogii?
- Ce principii despre faptul de a acționa conform învățăturilor Domnului putem învăța din aceste analogii? (Cursanții pot folosi cuvinte diferite, dar ei trebuie să identifice următoarele principii: **dacă auzim învățăturile Domnului și acționăm conform lor, El ne va întări pentru a putea face față încercărilor noastre; dacă auzim învățăturile Domnului dar nu le urmăm, nu vom avea sprijinul de care vom avea nevoie când vom avea parte de încercări.**)

Invitați cursanții să fie asemenea omului cu judecată hotărând să acționeze conform principiilor propovăduite de Salvator. Puteți să oferiți timp cursanților pentru a scrie cum vor pune în practică unul sau mai multe dintre principiile din această lecție sau din ceea ce învață din restul Cuvântării de pe munte a Salvatorului.

**Următoarea unitate (Matei 13:24–17:27)**

Spuneți cursanților că, săptămâna viitoare, vor citi despre complotul care a dus la moartea lui Ioan Botezătorul. Ei vor afla, de asemenea, răspunsuri la următoarele întrebări: De ce a cerut Irod decapitarea lui Ioan? De ce s-a scufundat Petru în apă după ce reușise să meargă pe ea? Rugați cursanții să se gândească la sentimentele pe care le avem când ne moare un prieten apropiat sau un membru al familiei.

Invitați-i ca, în timp ce studiază unitatea următoare, să fie atenți cum a reacționat Salvatorul față de moartea unei persoane dragi și la ce s-a întâmplat pe Muntele Schimbării la Față.

## LECȚIA 16

# Matei 13:24-58

### Introducere

Salvatorul a oferit pilde pentru a propovădui despre împărăția cerului, restaurarea și creșterea Bisericii Sale în

zilele din urmă, adunarea celor neprihăniți și distrugerea celor ticăloși la a Doua Sa Venire.

### Sugestii pentru predare

#### Matei 13:24-30, 36-43

*Salvatorul propovăduiește și explică pilda neghinei*

Înainte de începerea orei, scrieți, pe tablă, următoarele întrebări:

*Ați fost vreodată frustrați sau supărați pentru că este atât de mult rău în lume?*

*De ce nu îndepărtează Domnul răul care ne înconjoară?*

*De ce ar trebui să aleg să fiu neprihănit deși unii oameni din jurul meu nu par să suporte consecințe negative ca urmare a alegerilor lor nedrepte?*

La începutul lecției, rugați cursanții să se gândească la întrebările scrise pe tablă și apoi invitați-i să le împărtășească celor din clasă gândurile lor. În timp ce cursanții studiază Matei 13:24-30, 36-43, invitați-i să caute un adevăr care-i va ajuta să aibă parte de alinare când se străduiesc să trăiască în mod neprihănit într-o lume ticăloasă.

Expuneți următoarea ilustrație care prezintă grâu și neghină sau desenați-o pe tablă. Explicați că neghina este un soi de iarbă dăunătoare. Când încolțesc, grâul și neghina sunt aproape identice, dar se pot deosebi odată ce cresc.

Explicați că Salvatorul a propovăduit o pildă despre grâu și neghină. Invitați câțiva cursanți să citească pe rând, cu glas tare, din Matei 13:24-30 și din fragmentul din Traducerea Bibliei de Joseph Smith, Matei 13:29, care

modifică o parte din versetul 30 și spune: „Adunați mai întâi grâul în grânarul meu; iar neghina se va găsi în snopi pentru a fi arsă. Rugați cursanții să urmărească în scripturile lor și să afle ce s-a întâmplat cu grâul și neghina.

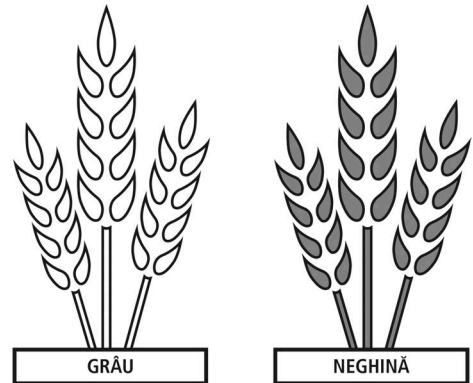

### Ajutați cursanții să înțeleagă conținutul scripturilor

Adresați întrebări care să-i ajute pe cursanți să analizeze și să înțeleagă conținutul scripturilor. De exemplu, puteți adresa întrebări care îi ajută (1) să examineze un fragment din scripturi prin prisma altor fragmente sau altor principii din Evanghelie, (2) să clarifice înțelesul unor cuvinte sau expresii sau (3) să analizeze detaliile povestirii pentru a găsi un înțeles mai profund. Pe măsură ce cursanții răspund la astfel de întrebări, ei vor fi pregătiți să identifice doctrine și principii.

- Ce s-a întâmplat cu grâul și neghina? (Ele au fost semănate [plantate] și lăsate să crească împreună. Apoi, grâul a fost strâns în grânar, iar neghina a fost legată în snopi și arsă.)
- De ce credeți că omul care a semănat sămânță bună le-a spus slujitorilor săi să lase grâul și neghina să „crească amândouă împreună până la seceriș”? (Dacă secerătorii ar fi încercat să smulgă neghina înainte ca grâul și neghina să se fi copt, era foarte probabil să distrugă și o mare parte din grâu.)
- Potrivit celor relatate în Traducerea Bibliei de Joseph Smith, Matei 13:29, ce a fost adunat mai întâi, grâul sau neghina?

Explicați că, după ce Salvatorul a propovăduit pilda neghinei, ucenicii Săi L-au rugat să le explice înțelesul ei. Invitați câțiva cursanți să citească, pe rând, cu glas tare, din Matei 13:36-43. Rugați membrii clasei să urmărească în scripturile lor și să găsească explicația Salvatorului cu privire la pildă.

- Cine a semănat sau a plantat sămânța bună? (Salvatorul)
- Cine a semănat sau a plantat neghina? (Diavolul)
- Pe cine reprezentau grâul și neghina? (Pe cei neprihăniți și pe cei ticăloși. Explicați că cei ticăloși sunt cei care aleg să nu se pocăiască [vezi Doctrină și legăminte 29:17].)

Explicați că Traducerea Bibliei de Joseph Smith clarifică faptul că „secerișul” și „sfârșitul veacului” menționate în versetul 39 se referă la distrugerea celor ticăloși la a Doua Venire a Salvatorului. Traducerea Bibliei de Joseph Smith ne ajută, de asemenea, să înțelegem că, în ultimele zile, Domnul va trimite îngeri și mesageri care să ajute la separarea celor neprihăniți de cei ticăloși (vezi Traducerea Bibliei de Joseph Smith, Matei 13:39-44 [în Dicționarul biblic din versiunea SZU a Bibliei în limba engleză]).

- Potrivit celor relatate în această pildă, ce se va întâmpla cu cei neprihăniți și cu cei ticăloși în ultimele zile? (Cursanții pot folosi cuvinte diferite, dar asigurați-vă că identifică următorul adevăr: **Domnul îi va aduna pe cei neprihăniți în ultimele zile și, apoi, îi va distruge pe cei ticăloși la Venirea Sa.** Folosind cuvintele cursanților, scrieți acest adevăr pe tablă.)
- Cum ne poate alina acest adevăr în timp ce trăim într-o lume rea? (Domnul va îndepărta în cele din urmă ticăloșia de pe pământ și îi va răsplăti pe cei credincioși.)

Explicați cursanților că, datorită libertății noastre de a alege, hotărâm prin alegerile noastre dacă vom fi adunați alături de cei neprihăniți sau dacă vom suferi alături de cei ticăloși.

- Ce trebuie să facem pentru a fi adunați de Domnul?

Pentru a ajuta cursanții să înțeleagă ce trebuie să facem pentru a fi adunați de Domnul, invitați un cursant să citească, cu glas tare, următoarea declarație a vârstnicului David A. Bednar, din Cvorumul celor Doisprezece Apostoli:



„Domnul Își adună oamenii când ei îl acceptă și țin poruncile Sale ...

Domnul Își adună oamenii pentru a preaslăvi, a clădi Biserica, a se apăra și pentru a primi sfaturi și instrucțiuni ...

Profetul Joseph Smith a declarat că, în toate epocile, scopul divin al adunării a fost și este acela de a construi temple, astfel încât copiii Domnului să poată primi cele mai mari rânduieli și, astfel, să dobândească viața eternă [vezi *Învățăturile ale președinților Bisericii: Joseph Smith* [2007], p. 440-441] („The Spirit and Purposes of Gathering” [adunare de devoțiune desfășurată la Universitatea Brigham Young - Idaho, 31 oct. 2006], byui.edu).

- Potrivit celor spuse de vârstnicul Bednar, ce trebuie să facem pentru a fi adunați de Domnul?
- Ce binecuvântări ați primit în viața voastră când ați fost adunați de Domnul?

Expuneți ilustrațiile Misionari: Vârstnici; Misionari: Surori; și Templul Salt Lake (*Carte cu picturi inspirate din Evanghelie* [2009], nr. 109, 110, 119; vezi, de asemenea, LDS.org).

- Ce putem face pentru a-L ajuta pe Salvator în a-i aduna pe copiii Tatălui Ceresc?
- Ce binecuvântări ați primit când L-ați ajutat pe Domnul să-i adune pe cei neprihăniți prin intermediul muncii misionare sau a muncii din templu?

Asigurați cursanții că, deoarece toți facem greșeli, Salvatorul ne invită să ne pocăim pentru a putea fi adunați cu cei neprihăniți. Invitați cursanții să cugete

la ce pot să facă pentru a se aduna pe ei înșiși, pentru a-i aduna pe membrii familiei lor și pe alții la Salvator și la Biserica Sa. Invitați cursanții să acționeze conform tuturor îndemnurilor pe care le primesc.





**Matei 13:31-35, 44-52**

*Isus folosește pilde pentru a propovădui despre împărăția cerurilor*

Expuneți ilustrații cu următoarele lucruri sau desenați-le pe tablă: un grăunte de muștar, plămădeală (sau pâine – explicați că plămădeala este folosită la copt și se adaugă în aluatul de pâine pentru a-l ajuta să crească înainte de a fi pus la copt), un mărgăritar, un cufăr mic și un năvod.

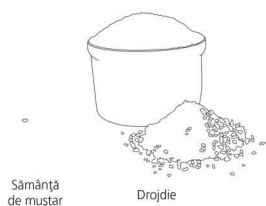

Sămânță de muștar

Drojdie



Perlă

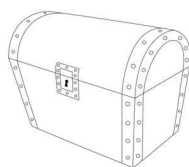

Cufăr cu comori

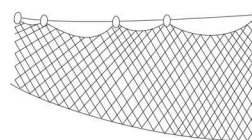

Năvod

Explicați că, în mai multe pilde diferite, Salvatorul a comparat fiecare dintre aceste lucruri cu împărăția cerurilor. Amintiți cursanților că împărăția cerurilor reprezintă Biserica Salvatorului și Evanghelia Sa. Scrieți, pe tablă, următoarele referințe scripturale: *Matei 13:31-32; Matei 13:33; Matei 13:44; Matei 13:45-46; Matei 13:47-50*. Împărțiți cursanții în echipe de câte doi sau în grupuri mici și desemnați fiecărei echipe sau fiecărui grup una dintre referințele scrise pe tablă. Invitați fiecare echipă sau grup să desfășoare activitățile de mai jos (puteți oferi această listă sub forma unei foi de prezentare).

1. Citiți împreună versetele desemnate.

2. *Discutați care a fost obiectul pe care Salvatorul l-a asemănat cu Biserica Sa și cu Evanghelia Sa.*
3. *Discutați adevărul pe care credeți că Salvatorul l-a propovăduit în această pildă despre Biserica Sa și despre Evanghelia Sa. Scrieți acel adevăr în caietul vostru pentru seminar sau în jurnalul vostru pentru studiul scripturilor.*

După ce le-ați acordat timp suficient, invitați un cursant căruia i-a fost desemnată pilda aluatului și un cursant căruia i-a fost desemnată pilda grăuntelui de muștar să citească, pe rând, cu glas tare, pildele respective.

Invitați câțiva cursanți să le citească membrilor clasei adevărurile pe care și le-au notat. (Cursanții pot folosi cuvinte diferite, dar asigurați-vă că identifică un adevăr asemănător următorului: **Biserica restaurată a lui Isus Hristos va crește, de la un început modest, până va umple întreg pământul.** Scrieți acest adevăr pe tablă.)

Invitați un cursant să citească următoarea declarație a președintelui Joseph F. Smith, care ne-a învățat cum pot fi cei care Îl urmează pe Isus Hristos asemenați cu plămădeala:



„Deși se poate spune, ceea ce este adevărat într-o oarecare măsură, că suntem doar o mână de oameni în comparație cu ceilalți din lume, totuși putem fi comparați cu plămădeala de care a vorbit Salvatorul, care, în cele din urmă, va crește întreaga lume” (*Gospel Doctrine*, a 5-a ediției [1939], p. 74).

- Ce putem să facem, în calitatea noastră de sfinți din zilele din urmă, pentru a ajuta Biserica Salvatorului să crească?

Invitați un cursant căruia i-a fost desemnată pilda comorii ascunse, un cursant căruia i-a fost desemnată pilda mărgăritarului și un cursant căruia i-a fost desemnată pilda năvodului să citească, pe rând, cu glas tare, pildele respective. Invitați câțiva cursanți să le citească membrilor clasei adevărurile pe care și le-au notat. (Cursanții pot folosi cuvinte diferite, dar asigurați-vă că identifică un principiu similar următorului: **Deoarece binecuvântările Evangheliei au valoare eternă, ele merită orice sacrificiu.** Folosind cuvintele cursanților, scrieți acest adevăr pe tablă.)

Pentru a ajuta cursanții să înțeleagă acest principiu, scrieți, pe tablă, următoarele titluri de coloane:

*Binecuvântări ale  
Evangheliei*

*Sacrificii făcute pentru primirea  
binecuvântărilor*

Rugați cursanții să enumere unele dintre binecuvântările Evangheliei (exemplele pot include cunoașterea din scripturi, îndrumarea din partea profeților în viață, rânduiețile necesare salvării și căsătoria eternă). Pentru fiecare binecuvântare enumerată, rugați cursanții să explice sacrificiile pe care s-ar putea să fie nevoie să le facă pentru a primi acea binecuvântare. Scrieți răspunsurile cursanților pe tablă.

Rugați cursanții să aleagă o binecuvântare enumerată pe tablă și să explice de ce primirea acelei binecuvântări merită orice sacrificiu.

- Când ați sacrificat voi sau o persoană pe care o cunoașteți ceva pentru a primi o binecuvântare a Evangheliei?

Scrieți, pe tablă, întrebările de mai jos și invitați cursanții să răspundă la ele în caietele lor pentru seminar sau în jurnalele pentru studiul scripturilor.

*Ce binecuvântare a Evangheliei îți dorești să primești?*

*De ce îți dorești acea binecuvântare?*

*Ce sacrificiu s-ar putea să trebuiască să faci pentru a primi acea binecuvântare?*

### **Matei 13:53-58**

*Isus propovăduiește în Nazaret și este respins de către propriii Săi oameni*

Rezumați Matei 13:53-58 explicând că oamenii din Nazaret L-au respins pe Salvator și nu au acceptat învățăturile Sale. Din cauza necredinței lor, Salvatorul nu a înfăptuit multe miracole printre ei (vezi, de asemenea, Moroni 7:37).

## LECȚIA 17

# Matei 14

### Introducere

După ce a aflat de moartea lui Ioan Botezătorul, Isus a căutat să fie singur, însă a fost urmat de o mulțime de oameni. El a avut milă față de ei, i-a vindecat pe cei bolnavi din mijlocul lor și a hrănit, în mod miraculos, peste cinci mii de oameni. În

acea seară, Isus a mers pe mare către ucenicii Săi care întâmpinau probleme pe Marea Galileii din cauza unei furtuni puternice.

### Sugestii pentru predare

#### Matei 14:1-21

*Isus caută să fie singur și, apoi, hrănește peste cinci mii de oameni*

Rugați cursanții să se gândească la un moment în care au avut parte de o mare tristețe. Invitați-i să se gândească la ce au făcut pentru a îndura și a trece peste tristețea de care au avut parte.

- Care sunt câteva dintre modurile prin care oamenii încearcă să îndure și să treacă peste tristețe?

În timp ce cursanții studiază Matei 14, invitați-i să caute modalități prin care pot îndura și trece peste tristețe, încercări și îndoieli.

Rezumați Matei 14:1-11 explicând că, la insistențele noi sale soții (Irodiada), împăratul Irod I-a întemnițat pe nedrept pe Ioan Botezătorul. După ce fiica soției lui (Salome) a dansat înaintea lui, Irod i-a promis în public că putea să aibă „orice va cere” (Matei 14:7). Fiica s-a sfătuit cu mama ei și a cerut capul lui Ioan Botezătorul, iar drept rezultat, Irod a cerut decapitarea lui Ioan.

Amintiți cursanților că Ioan Botezătorul era prieten și rudă cu Isus Hristos și fusese ales de Dumnezeu să fie profetul care avea să pregătească însăși calea pentru Mesia.

- Imaginați-vă că sunteți un prieten apropiat al lui Ioan Botezătorul. Cum ați reacționa auzind de moartea sa nedreaptă?

Invitați un cursant să citească, cu glas tare, Matei 14:12-13 și rugați membrii clasei să afle ce a făcut Isus când a auzit de moartea lui Ioan.

- Ce a făcut Isus când a auzit de moartea lui Ioan? (Puteți să explicați că „într-un loc pustiu” se referă la un loc retras.
- Ce s-a întâmplat când Isus a încercat să fie singur?
- Cum v-ați simți dacă ați fi triști și ați dori să fiți singuri, iar alții doresc atenția voastră?

Invitați un cursant să citească, cu glas tare, Matei 14:14. Rugați membrii clasei să urmărească în scripturile lor și să afle cum a reacționat Isus când a văzut mulțimea urmându-L.

**Adresați întrebări care îi ajută pe cursanți să identifice doctrine și principii**

Pe măsură ce cursanții își dezvoltă înțelegerea contextului și conținutului scripturilor, ei pot să identifice mai bine doctrinele și principiile pe care acestea le conțin. Întrebările care implică analiză pot ajuta cursanții să tragă concluzii și să exprime clar doctrinele și principiile care se găsesc în textul pe care-l studiază.

- Ce exemplu de urmat când avem parte de tristețe ne-a dat Salvatorul? (Cursanții pot folosi cuvinte diferite, dar asigurați-vă că ei identifică următorul adevăr: **Arătând milă față de alții chiar și atunci când avem parte de tristețe, urmăm exemplul lui Isus Hristos.**)
- De ce ar putea fi dificil să arătăm milă față de alții când suferim?
- Cum ne poate ajuta faptul de a arăta milă față de alții când suferim?
- Când ați avut parte, voi sau o persoană pe care o cunoașteți, de o mare tristețe și, cu toate acestea, ați arătat milă față de altcineva? Cum v-a ajutat faptul de a sluji altcuiva?

Invitați mai mulți cursanți să citească, pe rând, cu glas tare, din Matei 14:15-21. Rugați membrii clasei să urmărească în scripturile lor și să afle cum a continuat Isus să arate milă față de mulțime. (*Notă.* Miracolul consemnat în Matei 14:15-21 va fi predat în detaliu în lecția despre Marcu 6:35-44.)

- Cum a continuat Isus să arate milă față de oamenii care L-au urmat?

**Matei 14:22-36*****Isus merge pe apa mării în timpul unei furtuni***

Pentru a ajuta cursanții să se gândească la circumstanțele în care ar putea avea parte de îndoieli și teamă în timp ce-L urmează pe Isus Hristos, rugați doi cursanți să citească, cu glas tare, următoarele scenarii:

1. O tânără fată se simte neajutorată văzând-o pe mama ei suferind de o boală în fază terminală. Ea începe să se întrebe dacă Tatăl Ceresc este conștient de durerea familiei ei. Ea vrea, din toată inima, să creadă în Dumnezeu, însă îndoielile încep să-o copleșească.
  2. Un tânăr băiat s-a alăturat de curând Bisericii. Mulți dintre prietenii lui vechi l-au criticat în mod public pentru hotărârea pe care el a luat-o de a se alătura Bisericii. El începe să se întrebe dacă este bine să continue să fie membru activ și credincios al Bisericii.
- Care sunt alte modalități prin care oamenii pot avea parte de îndoieli sau temeri când caută să-L urmeze pe Isus Hristos?

Rugați cursanții să caute în timp ce studiază ce a mai rămas de citit în Matei 14 adevăruri care-i pot ajuta să biruiască temeri, îndoieli și descurajări.

Rezumați Matei 14:22 explicând că Salvatorul i-a instruit pe ucenicii Săi să călătorească, pe corabie, către malul celălalt al Mării Galileii în timp ce El trimitea mulțimea acasă. Invitați un cursant să citească, cu glas tare, Matei 14:23. Rugați

membrii clasei să urmărească în scripturile lor și să afle unde S-a dus Isus după ce a trimis mulțimea acasă. Invitați-i să vă spună ce au aflat.

Invitați un cursant să citească, cu glas tare, Matei 14:24-25 și rugați membrii clasei să afle ce s-a întâmplat în timp ce ucenicii traversau Marea Galileii.

- Ce li s-a întâmplat ucenicilor în timp ce traversau Marea Galileii?
- Ce înseamnă că „vântul era împotriva” (versetul 24)? (Bătea împotriva direcției lor de deplasare.)

Potrivit celor relatate în versetul 23, era seară când Isus era singur pe munte și ucenicii traversau Marea Galileii. Distanța de traversare a mării era de aproximativ cinci mile (aproximativ opt kilometri) și se efectua, în condiții meteorologice favorabile, în două-trei ore.

- Potrivit celor relatate în versetul 25, când a venit Salvatorul pe apă la ucenicii Săi? (A patra strajă sau „când se îngâna ziua cu noaptea” era perioada 3:00-6:00 a.m.)
- Cam cât timp se luptaseră ucenicii cu vântul pentru a traversa marea? (Între 9 și 12 ore.)

Invitați cursanții să citească, în gând, Marcu 6:47-48 și să afle mai multe detalii oferite de Marcu în legătură cu acest eveniment. Rugați cursanții să spună ce au aflat.

- Ar fi putut Isus să-i scutească mai devreme pe ucenici de chinuri? Care ar putea să fie scopul lăsării ucenicilor să se chinuie o vreme înainte de a fi izbăviți?
- Ce adevăr legat de chinurile noastre putem să învățăm din aceste relatări despre ucenicii care încercau să traverseze marea? (Cursanții pot folosi cuvinte diferite, însă trebuie să identifice următorul adevăr: **Deși este posibil ca Dumnezeu să nu ne izbăvească mereu de chinuri, El știe de ce avem parte și, la timpul care I se pare potrivit, ne va veni în ajutor.**)
- Ce poate rezulta bun din faptul că ne chinuim o vreme, în loc să fim izbăviți imediat din încercările noastre de către Domnul?
- Cum ne poate ajuta faptul că Domnul este conștient de chinurile noastre să ne întărească credința în El, chiar și atunci când El nu ne izbăvește imediat din ele?

### **Ajutați cursanții să vizualizeze relatările din scripturi**

Vizualizarea are loc când cursanții își imaginează ce se întâmplă în relatarea scripturală. Vizualizarea poate ajuta ca un fragment scriptural să fie mult mai viu și real pentru cursanți.

Rugați cursanții să vizualizeze faptul că se află pe o barcă de pescuit în mijlocul nopții, chinându-se cu un vânt și valuri puternice timp de multe ore și, apoi, văd pe cineva mergând pe apă.

- La ce v-ați gândi sau ce ați simți în această situație?

Invitați un cursant să citească, cu glas tare, Matei 14:26-27 și rugați membrii clasei să afle cum au reacționat ucenicii când L-au văzut pe Isus.

- Cum au reacționat ucenicii când L-au văzut pe Isus?
- Cum a reacționat Isus la teama lor?

Rugați un alt cursant să citească, cu glas tare, Matei 14:28 și rugați membrii clasei să afle ce a dorit Petru să facă atunci când a auzit glasul Domnului.

- Ce a dorit Petru să facă atunci când a auzit glasul Domnului?

Arătați o ilustrație cu Isus și rugați membrii clasei să-și imagineze că sunt Petru care se află în barcă. Rugați doi cursanți să citească pe rând, cu glas tare, din Matei 14:29-30. După ce fiecare verset este citit, întrebați cursanții la ce s-ar gândi sau ce ar simți dacă ar fi Petru.

- De ce a început Petru să se scufunde?
- Ce ar putea vântul și valurile din această relatare să reprezinte în viața noastră care să ne facă să avem parte de teamă sau îndoială?
- Ce putem învăța din experiența lui Petru despre cum să evităm să fim copleșiți de temerile și îndoielile noastre? (Cursanții pot folosi cuvinte diferite, dar asigurați-vă că le este clar faptul că, **dacă ne menținem privirea asupra lui Isus Hristos și dacă ne păstrăm credința în El, nu vom fi copleșiți de temerile și de îndoielile noastre.**)

Invitați un cursant să citească, cu glas tare, declarația de mai jos a președintelui Howard W. Hunter și rugați membrii clasei să fie atenți la pericolul reprezentat de eșecul de a ne păstra credința în Domnul:



„Am convingerea fermă că, dacă în calitate de persoane, de familii, comunități și națiuni, am putea, asemenea lui Petru, să ne îndreptăm privirea asupra lui Isus, și noi vom putea să pășim în mod triumfător pe «valurile involburate ale lipsei de credință» și să «nu ne înfricoșăm de faptul că vânturile îndoielii se întetesc». Dar dacă ne îndepărtăm privirea de la El, Cel în care trebuie să credem, așa cum este atât de ușor de făcut și cum lumea este atât de ispitită să facă, dacă ne uităm la puterea și furia acelor elemente ale naturii atât de terifiante și distructive care ne înconjoară în loc să ne uităm la El, Cel care ne poate ajuta și salva, atunci, în mod inevitabil, ne vom scufunda într-o mare a conflictului, a tristeții și a disperării” („The Beacon in the Harbor of Peace”, *Ensign*, nov. 1992, p. 19).

- Cum credeți că ne putem „[îndrepta] privirea” asupra lui Isus Hristos, așa cum a făcut la început Petru?
- Când ați văzut credința unei persoane în Isus Hristos permițându-i acesteia să nu fie copleșită de teamă sau îndoială?

Depuneți mărturie că, atunci când „ne îndreptăm privirea” asupra lui Isus Hristos și ne păstrăm credința în El, vom avea speranța și curajul de a ne înfrunta provocările. Invitați cursanții să se gândească la schimbările pe care le pot face în viața lor pentru a se concentra mai bine asupra lui Isus Hristos și pentru a-și păstra credința în El și să-și stabilească obiectivul de a face acele schimbări.

Explicați că, asemenea lui Petru, eșuăm uneori să ne păstrăm credința în Isus Hristos și am putea ceda în fața temii, îndoielii și descurajării.

Expuneți ilustrația Isus mergând pe apă (vezi *Carte cu picturi inspirate din Evanghelie* [2009], nr. 43; vezi, de asemenea, LDS.org). Invitați un cursant să citească, cu glas tare, Matei 14:30-32.



- Potrivit celor relatate în versetul 30, ce a făcut Petru când și-a dat seama că se scufunda?
- Ce putem învăța, din această relatare, despre ce va face Domnul dacă noi căutăm ajutorul Său când credința noastră devine mai slabă? (Cursanții pot folosi cuvinte diferite, dar ei trebuie să identifice următorul principiu: **Dacă noi căutăm ajutorul lui Dumnezeu când credința noastră devine mai slabă, El ne poate înălța deasupra temerilor și îndoielilor noastre.**)
- În ce moduri ne înalță Dumnezeu deasupra temerilor și îndoielilor noastre?

Invitați un cursant să citească, cu glas tare, Matei 14:33 și rugați membrii clasei să afle cum au reacționat ucenicii din barcă după ce Isus și Petru au ajuns în barcă.

Rezumați Matei 14:33-36 explicând că, după acest eveniment, Isus și ucenicii Săi și-au continuat călătoria și au ajuns pe țărmurile îndepărtate ale Galileii. Când oamenii au aflat că Isus era acolo, au adus la El pe cei bolnavi. Mulți s-au vindecat doar datorită faptului că au atins poala hainei Lui.

Încheiați încurajând cursanții să pună în practică ceea ce au învățat din această lecție acționând conform îndemnurilor pe care le-au primit.



## LECȚIA 18

# Matei 15

### Introducere

În timp ce era în Galilea, Isus a explicat de ce ucenicii Săi nu au urmat datina ritualului de a se curăța înainte de a mânca. Apoi, El S-a dus pe coasta Mediteranei, unde a vindecat-o pe

fiica unei femei din rândul neamurilor. Isus S-a întors, apoi, în Galilea, unde a vindecat mulți oameni și a hrănit, în mod miraculos, peste patru mii de oameni.

### Sugestii pentru predare

#### Matei 15:1-20

*Cărturarii și fariseii întrebă de ce ucenicii lui Isus nu se spală pe mâini înainte de a mânca*

Invitați trei cursanți să citească, cu glas tare, scenariile de mai jos. Rugați membrii clasei să afle ce au scenariile în comun.

1. O tânără fată este încurajată de prietenele ei să îmbrace o rochie necorespunzătoare pentru o seară de dans organizată de școală. Tânăra știe că rochia respectivă nu întrunește standardele de decență ale Domnului, chiar dacă, în cultura ei, purtarea unei astfel de rochii nu este o problemă.
  2. Un tânăr băiat face parte dintr-o familie de sfinți din zilele din urmă căreia îi plac evenimentele sportive. Când la televizor se transmit evenimente sportive importante, membrii familiei nu se mai roagă ca familie, nu mai studiază din scripturi, nu mai desfășoară seara în familie și nu mai merg duminica la adunările Bisericii pentru a putea urmări acele evenimente.
  3. Un tânăr și o tânără se pregătesc să se căsătorească. Ei locuiesc într-un loc în care este normal să ai relații sexuale înainte de căsătorie. Unii oameni le-au spus celor doi că sunt învechiți și ciudați pentru că așteaptă să se căsătorească și abia apoi să aibă relații sexuale.
- Ce au în comun aceste scenarii? (Fiecare scenariu prezintă un conflict între supunerea față de poruncile lui Dumnezeu și acțiunea conform datinilor sau obiceiurilor.)

Explicați că datinile sau obiceiurile includ crezurile și practicile unei culturi, comunități, familii sau unui grup de prieteni.

Rugați cursanții să numească una sau mai multe datini sau mai multe obiceiuri care i-ar putea împiedica să se supună poruncilor lui Dumnezeu. Invitați cursanții să găsească, în Matei 15, adevăruri care îi pot ajuta atunci când trebuie să aleagă între faptul de a se supune poruncilor lui Dumnezeu și faptul de a lua parte la datini și obiceiuri.

Invitați un cursant să citească, cu glas tare, Matei 15:1-2. Rugați membrii clasei să urmărească în scripturile lor și să caute datina despre care cărturarii și fariseii L-au întrebat pe Isus.

- Ce datină nu respectau ucenicii lui Isus?

Explicați că spălătul mâinilor menționat de cărturari și farisei se referă la o spălare ceremonială făcută ca ritual al purificării, și nu la o spălare cu scop de curățare.

Invitați un cursant să citească, cu glas tare, Matei 15:3 și rugați membrii clasei să caute răspunsul dat de Isus la întrebarea adresată de cărturari și farisei.

- Ce a spus Salvatorul că făceau cărturarii și fariseii când participau la datinile lor?

Rezumați Matei 15:4-6 explicând că Isus a identificat un exemplu al modului în care cărturarii și fariseii încălcau o poruncă a lui Dumnezeu participând la datinile lor. Ei propovăduiau că oamenii „nu mai [sunt ținuți]” (versetul 6) cu privire la obligațiile lor de a avea grijă de părinții lor în vârstă declarând că banii lor erau rezervați ca dar pentru Dumnezeu sau *Corban* (vezi Marcu 7:10-12). Însă, Isus a propovăduit că, dacă făceau așa, încălcau porunca de a-și cinsti tatăl și mama.

Invitați un cursant să citească, cu glas tare, Matei 15:7-9 și rugați membrii clasei să afle ce i-au îndrumat cărturarii și fariseii pe oameni să facă folosindu-și datinile drept scuze de a nu se supune poruncilor lui Dumnezeu.

- Ce i-au îndrumat cărturarii și fariseii pe oameni să facă?
- Ce principiu putem învăța din aceste versete cu privire la ce trebuie să facem dacă dorim să ne apropiem de Dumnezeu? (Cursanții pot folosi cuvinte diferite, însă trebuie să identifice un principiu asemănător următorului: **Dacă dorim să ne apropiem de Dumnezeu, trebuie să punem poruncile Sale mai presus de orice datină sau obicei am avea.**)

Invitați cursanții să recitească, cu glas tare, scenariile de la începutul lecției. După citirea fiecărui scenariu, întrebați:

- Ce ar trebui să facă persoana sau persoanele din scenariu pentru a se supune poruncilor lui Dumnezeu?
- Cum a ajutat realizarea acestui lucru persoana respectivă sau persoanele respective să se apropie mai mult de Dumnezeu?

După ce ați discutat fiecare scenariu, întrebați membrii clasei:

- Când ați ales să vă supuneți poruncilor lui Dumnezeu în loc să luați parte la datini sau obiceiuri acceptate pe scară largă? Cum v-a ajutat acest lucru să vă apropiați mai mult de Tatăl Ceresc? (Puteți, de asemenea, să împărtășiți o experiență personală.)

Invitați cursanții să se gândească la datinile și obiceiurile pe care le-au menționat mai devreme. Încurajați-i să aleagă să se supună poruncilor lui Dumnezeu și să nu urmeze aceste datini sau obiceiuri, astfel încât să se poată apropia mai mult de Dumnezeu.

Amintiți cursanților că fariseii și cărturarii credeau că mâncatul cu mâinile nespălate pângărea omul sau îl făcea necurat spiritual. Invitați un cursant să citească, cu glas tare, Matei 15:10-11 și rugați membrii clasei să afle ce ne-a învățat Salvatorul că ne spurcă sau ne pângărește.

- Ce a spus Salvatorul că ne pângărește?

Subliniați faptul că Salvatorul a spus: „Ce iese din gură, aceea spurcă pe om” (versetul 11). După ce le-a spus ucenicilor Săi să nu-și facă griji cu privire la farisei,

care s-au simțit jigniți de cuvintele Sale (vezi Matei 15:12-16), El a explicat mai departe ce ne pângărește.

Invitați câțiva cursanți să citească, pe rând, cu glas tare, din Matei 15:17-20. Rugați membrii clasei să urmărească în scripturile lor și să afle ce a vrut Salvatorul să spună cu: „Ce iese din gură, aceea spurcă pe om” (versetul 11).

- Ce a vrut Salvatorul să spună cu: „Ce iese din gură, aceea spurcă pe om”?

Subliniați faptul că, în scripturi, inima reprezintă adesea gândurile și dorințele noastre. Scrieți, pe tablă, următoarea afirmație: *Dacă alegem să avem gânduri și dorințe rele, atunci...*

- Cum ați completa acest principiu ținând cont de învățăturile Salvatorului consemnate în versetele 19-20? (Folosiți cuvintele cursanților pentru a completa principiul, astfel încât să transmită următorul adevăr: **Dacă alegem să avem gânduri și dorințe rele, atunci acele gânduri și dorințe ne vor pângări.**)
- Cum putem să ne pângărim sau să devenim necurați spiritual dacă alegem să avem gânduri sau dorințe rele sau necorespunzătoare?
- Cum reflectă cuvintele care ne ies din gură, precum și faptele noastre, gândurile și dorințele inimii noastre?

Puteți să depuneți mărturie despre acest principiu și invitați cursanții să aleagă să aibă gânduri și dorințe pure.

### **Matei 15:21-28**

#### *Salvatorul o vindecă pe fiica unei femei din rândul neamurilor*

Invitați cursanți să vină la tablă și să enumere una sau mai multe dintre dorințele lor neprihănite.

Invitați cursanții să găsească, în Matei 15, principii care îi pot ajuta să înțeleagă ce trebuie să facă pentru a li se împlini dorințele neprihănite.

Rugați cursanții să-și deschidă Ghidul pentru scripturi la Hărți și fotografii din Biblie, harta 11, „Pământul Sfânt în timpul Noului Testament”. Rugați-i să găsească, pe hartă, orașele Tir și Sidon. Explicați că, în timp ce Isus călătorea din Galilea către coasta Tirului și Sidonului, El a întâlnit o femeie cananeană.

Asemenea multor altor oameni din acea regiune, această femeie era din rândul neamurilor – ceea ce înseamnă că nu era din rândul iudeilor. În acea vreme, Isus și ucenicii Săi propovăduiau Evanghelia doar iudeilor; încă n-o propovăduiau neamurilor (vezi Matei 10:5-6). Ușile pentru ca neamurile să primească mesajul salvării aveau să fie deschise ulterior (vezi Faptele apostolilor 10).

Invitați cursanți să citească pe rând, cu glas tare, în echipe de câte doi, din Matei 15:21-27. Rugați-i să găsească răspunsuri la următoarele întrebări (puteți să scrieți aceste întrebări pe tablă):

- Ce dorință neprihănită a avut femeia cananeană?
- Ce a făcut și a spus femeia, lucruri care au demonstrat credința ei în Isus Hristos?

Invitați cursanții să vă spună răspunsurile.

- Cum a continuat să demonstreze răspunsul femeii la această analogie credința ei în Isus Hristos?

Invitați un cursant să citească, cu glas tare, Matei 15:28 și rugați membrii clasei să urmărească în scripturile lor și să afle ce a făcut Salvatorul pentru această femeie.

- Ce a făcut Salvatorul pentru această femeie? De ce?
- Ce principiu putem învăța din această relatare cu privire la ce se poate întâmpla când ne exercităm credința în Isus Hristos? (Cursanții pot folosi cuvinte diferite, însă trebuie să identifice un principiu asemănător următorului: **Când ne exercităm credința în Isus Hristos, putem primi binecuvântări potrivit dorințelor noastre neprihănite.**)
- Pe lângă faptul de a-L ruga, cu credință, pe Domnul să ne binecuvânteze potrivit dorințelor noastre neprihănite, ce altceva putem să facem pentru a ne exercita credința în Isus Hristos?

### **Adresați întrebări care îi ajută pe cursanți să înțeleagă doctrine și principii**

După ce identifică doctrine și principii, cursanții trebuie să le înțeleagă înainte de a le putea pune în practică într-un mod fructuos. Pentru a ajuta cursanții să înțeleagă o doctrină sau un principiu, adresați întrebări care conduc la o înțelegere mai clară a acesteia sau a acestuia, care încurajează cursanții să se gândească la ea sau la el într-un context modern, sau care invită cursanții să explice modul în care înțeleg acea doctrină sau acel principiu.

Pentru a ajuta cursanții să înțeleagă mai bine ce pot să facă pentru a-și exercita credința în Isus Hristos, rugați un cursant să citească, cu glas tare, următoarea declarație a vârstnicului Dallin H. Oaks, din Cvorumul celor Doisprezece Apostoli:



„Când avem credință în Domnul Isus Hristos, trebuie să avem încredere în El. Trebuie să avem destulă încredere în El, încât suntem dispuși să acceptăm voia Lui, știind că El știe ce este cel mai bine pentru noi ...

Credința, indiferent cât de puternică este, nu poate să aibă un rezultat contrar voinței celui a cărui putere este... Nu putem avea credință adevărată în Domnul fără să avem, de asemenea, încredere deplină în voia Domnului și în timpul stabilit de El” („Faith in the Lord Jesus Christ”, *Ensign*, mai 1994, p. 99, 100).

- Cum poate explicația vârstnicului Oaks, legată de ce înseamnă să exercităm credință în Isus Hristos, să ne ajute când Domnul nu ne binecuvântează imediat potrivit dorințelor noastre neprihănite?

Invitați cursanții să treacă în revistă lista de dorințe neprihănite scrisă pe tablă și să explice ce pot să facă pentru a exercita credința în Isus Hristos când caută să li se îndeplinească acele dorințe.

- Când vi s-au îndeplinit dumneavoastră (sau cuiva pe care îl cunoașteți) dorințe neprihănite (potrivit voinței și timpului Domnului) în timp ce vă exercitați credința în Isus Hristos?

Invitați cursanții să scrie în caietele lor pentru seminar sau în jurnalele pentru studiul scripturilor ce vor face pentru a exercita credința în Isus Hristos în timp ce caută să li se îndeplinească dorințele neprihănite de către El. Încurajați cursanții să pună în practică ceea ce au scris.

### **Matei 15:29-39**

*Isus hrănește peste patru mii de persoane care-L urmau folosind șapte pâini și puțini pești*

Rezumați Matei 15:29-39 explicând că Isus S-a întors în Galilea. În timp ce Se afla acolo, peste patru mii de oameni s-au adunat în jurul Lui aducând cu ei persoane care sufereau de diferite boli și dizabilități. Salvatorul i-a vindecat și, după ce oamenii au petrecut trei zile în prezența Sa, El a înfăptuit un alt miracol hrănindu-i pe toți folosind doar șapte pâini și câțiva peștișori. (*Notă.* Miracolul hrănirii celor patru mii de oameni va fi abordat în detaliu în lecția despre Marcu 8.)

Puteți încheia lecția împărtășindu-vă mărturia despre adevărurile și principiile pe care cursanții le-au identificat în Matei 15.

## LECȚIA 19

# Matei 16

### Introducere

Isus Hristos i-a muștrat pe fariseii și saducheii care au cerut un semn al divinității Sale. Petru a depus mărturie că Isus

este Hristosul și i s-au promis cheile împărăției. Isus i-a învățat pe ucenicii Săi să-și ia crucea și să-L urmeze.

### Sugestii pentru predare

#### Matei 16:1-12

#### *Fariseii și saducheii Îi cer un semn Salvatorului*

Înainte de începerea orei, scrieți, pe tablă, următoarele expresii:

*Prin apariția unui înger*

*Prin Duhul Sfânt*

*Prin faptul de a crede cuvintele unui prieten sau unui membru al familiei*

*Prin faptul de a fi martor la un miracol*

Pentru a începe lecția, rugați cursanții să aleagă expresia scrisă pe tablă care descrie cel mai bine modul în care le-ar plăcea să primească o mărturie despre Evanghelie. Invitați câțiva cursanți să spună ce expresie au ales și să explice de ce au ales-o.

În timp ce cursanții studiază Matei 16, invitați-i să caute adevăruri despre modul în care Domnul ne ajută să primim mărturii despre Evanghelie și să le întărim.

Invitați un cursant să citească, cu glas tare, Matei 16:1. Rugați membrii clasei să urmărească în scripturile lor și să afle ce au dorit fariseii și saducheii de la Isus.

- Ce au dorit fariseii și saducheii de la Isus?
- Ce credeți că înseamnă faptul că fariseii și saducheii au dorit să-L „ispitească” pe Isus atunci când au cerut un semn? (Un sens al verbului *a ispiti* este acela de a pune la încercare.)

Invitați mai mulți cursanți să citească pe rând, cu glas tare, din Matei 16:2-4. Rugați membrii clasei să urmărească în scripturile lor și să caute răspunsul pe care Salvatorul l-a dat fariseilor și saducheilor.

- Ce semn a spus Domnul că le va da?

Explicați că Isus se referea la Iona, profetul din vremea Vechiului Testament, care a fost înghițit de un „pește mare” (Iona 1:17). „Înmormântarea” lui Iona în pântecul peștelui și ieșirea lui de acolo după trei zile au simbolizat moartea, înmormântarea și învierea lui Isus Hristos din mormânt în a treia zi.

- Ce a făcut Salvatorul după ce i-a muștrat pe farisei și saducheii?

- Ce putem învăța din această experiență în ceea ce privește modul necorespunzător de a căuta adevăr spiritual? (Cursanții pot folosi cuvinte diferite, dar asigurați-vă că ei identifică următorul adevăr: **Nu primim adevăr spiritual cerând semne.**)

Rezumați Matei 16:5-12 explicând că Salvatorul i-a avertizat pe ucenicii Săi despre învățăturile false ale fariseilor și saducheilor. (*Notă.* Acest eveniment va fi abordat în detaliu în lecția despre Marcu 8.)

### Matei 16:13-20

#### *Petru depune mărturie despre Isus Hristos și i se promit cheile împărăției*

Explicați că, după ce Isus i-a mustrat pe farisei și saduchei pentru că au cerut un semn, El i-a învățat pe ucenicii Săi cum să primească mărturie despre adevăr.

Invitați un cursant să citească, cu glas tare, Matei 16:13-14. Rugați membrii clasei să urmărească în scripturile lor și să găsească întrebarea adresată de Isus și răspunsul dat de ucenicii Săi.

- Ce i-a întrebat Salvatorul pe ucenicii Săi? Ce au răspuns ei? (Puteți să explicați că Ilie și Ieremia sunt profeții Ilie și Ieremia din vremurile Vechiului Testament.)
- Ce ne poate spune răspunsul lor despre cât de bine au înțeles oamenii cine era Isus în acest moment al slujirii Sale?

Invitați un cursant să citească, cu glas tare, Matei 16:15-17. Rugați membrii clasei să urmărească în scripturile lor și să afle care a fost a doua întrebare adresată de Salvator.



**Matei 16:15-19** este un fragment care conține o scriptură de bază. Studierea fragmentelor care conțin scripturi de bază va ajuta cursanții să-și dezvolte înțelegerea despre doctrinele de bază și să fie pregătiți pentru a le preda altora. Puteți să le sugerați cursanților să marcheze aceste fragmente care conțin scripturi de bază într-un mod distinct, pentru a le putea găsi cu ușurință. Faceți referire la ideea pentru predare de la sfârșitul lecției pentru a ajuta cursanții să-și însușească acest fragment.

- Care a fost a doua întrebare adresată de Salvator? Ce a răspuns Petru?
- Potrivit celor relatate în versetul 17, cum a știut Petru că Isus Hristos este Fiul lui Dumnezeu? (Subliniați faptul că Tatăl Ceresc i-a revelat acest adevăr prin Duhul Sfânt.)
- Ce adevăr putem învăța din aceste versete despre modul în care putem dobândi o mărturie despre Isus Hristos? (Răspunsurile cursanților trebuie să reflecte adevărul conform căruia **noi dobândim o mărturie despre Isus Hristos prin revelație de la Duhul Sfânt.**)
- De ce credeți că este mai important pentru noi să primim o mărturie prin revelație de la Duhul Sfânt decât într-un alt mod?

Pentru a ajuta cursanții să înțeleagă mai bine rolul Duhului Sfânt în a ne ajuta să dobândim o mărturie despre Salvator, invitați un cursant să citească, cu glas tare, următoarea declarație a președintelui Joseph Fielding Smith:



„Când Spiritul lui Dumnezeu vorbește spiritului omului, El are puterea de a face cunoscut adevărul cu un efect și cu o înțelegere mai mari decât în cazul în care adevărul ar fi făcut cunoscut prin contact personal, chiar și de către ființe cerești. Prin intermediul Duhului Sfânt, adevărul este întretesut în fiecare fibră și mușchi ale trupului în așa fel încât să nu poată fi uitat” (*Învățăături ale președinților Bisericii: Joseph Fielding Smith* [2013], p. 194-195).

- Care sunt unele dintre lucrurile pe care le putem face pentru a ne pregăti să primim revelație prin intermediul Duhului Sfânt?
- Cum ați ajuns să știți că Isus Hristos este Fiul lui Dumnezeu și Salvatorul vostru? Ce ați făcut pentru a vă pregăti să primiți acea mărturie de la Duhul Sfânt?

Invitați cursanții să cugete la mărturiile lor despre Salvator. Încurajați-i să scrie în caietele lor pentru seminar sau în jurnalele pentru studiul scripturilor cum și-ar putea întări mărturiile sau ce ar trebui să facă pentru a primi o mărturie prin intermediul Duhului Sfânt.

Invitați doi cursanți să vină în fața clasei și să participe la o interpretare de roluri. Desemnați un cursant să se reprezinte pe sine și pe celălalt să reprezinte un prieten care nu este membru al Bisericii. Dați-i cursantului care reprezintă un prieten care nu este membru al Bisericii o foaie de hârtie pe care sunt scrise întrebările de mai jos. Invitați cursantul să citească, cu glas tare, pe rând, întrebările și rugați celălalt cursant să răspundă. (Puteți încuraja membrii clasei să sugereze posibile răspunsuri cursantului care răspunde la întrebări.)

1. Am auzit că biserica ta afirmă că este singura biserică adevărată a lui Isus Hristos. Crezi acest lucru?
2. Și biserica mea crede în Isus Hristos, așadar de ce crezi că biserica ta este singura adevărată?

Mulțumiți cursanților pentru participare și invitați-i să se întoarcă la locurile lor.

În timp ce continuă să studieze Matei 16, invitați cursanții să caute adevăruri care ne pot ajuta să înțelegem și să le explicăm altora ce face ca Biserica lui Isus Hristos a Sfinților din Zilele din Urmă să fie Biserica Domnului pe pământ.



Amintiți cursanților că, atunci când Isus i-a întrebat pe ucenicii Săi despre identitatea Sa, ei se aflau într-o regiune numită Cezarea lui Filip (vezi Matei 16:13). Dacă este posibil, expuneți o fotografie cu Cezarea lui Filip (vezi Hărți și fotografii din Biblie, în Ghid pentru scripturi, nr. 26, „Cezarea lui Filip”). Rugați cursanții să identifice ce se află în spatele râului și pomilor din fotografie. Explicați că marea formațiune stâncoasă din Cezarea lui Filip a asigurat un cadru ideal în care Salvatorul Și-a continuat discuția cu ucenicii Săi.

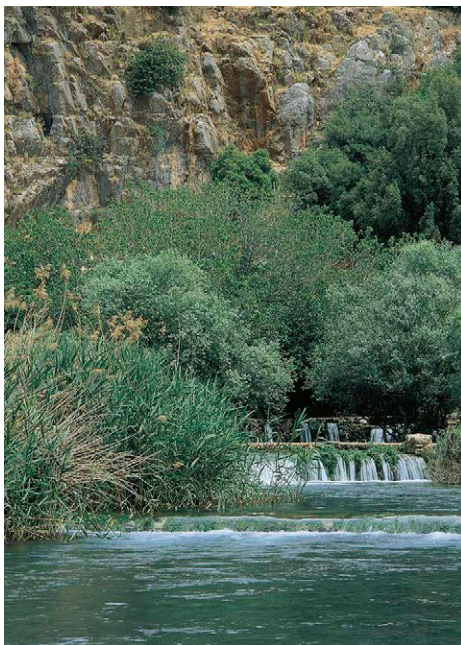

Cezarea lui Filip

Invitați un cursant să citească, cu glas tare, Matei 16:18-20. Rugați membrii clasei să urmărească în scripturile lor și să afle cum a folosit Salvatorul conceptul de stâncă pentru a descrie temelia Bisericii Sale.

- Ce credeți că a vrut să spună Salvatorul când a afirmat că va zidi Biserica Sa „pe această piatră” (versetul 18)?

Pentru a ajuta cursanții să înțeleagă această expresie, invitați un cursant să citească, cu glas tare, următoarele declarații ale profetului Joseph Smith:



„Isus spune în predicile Sale: «Pe această piatră voi zidi Biserica Mea...» [Matei 16:18]. Ce piatră? Revelația” (*Învățăături ale președinților Bisericii: Joseph Smith* [2007], p. 205).

„Biserica lui Isus Hristos a Sfinților din Zilele din Urmă a fost întemeiată pe baza revelației directe, așa cum a fost întotdeauna Biserica adevărată a lui Dumnezeu, conform scripturilor (Amos 3:7 și Faptele apostolilor 1:2)” (*Învățăături: Joseph Smith*, p. 205).

- Cum ați rezuma învățăturile Salvatorului despre Biserica Sa consemnate în versetul 18? (Cursanții trebuie să identifice ceva asemănător următorului principiu: **Biserica lui Isus Hristos este zidită pe revelație de la Dumnezeu.** Scrieți acest adevăr pe tablă.)
- Cum poate cunoașterea faptului că Biserica lui Isus Hristos a Sfinților din Zilele din Urmă este zidită pe revelație de la Dumnezeu să vă întărească mărturia despre Evanghelie?

- Potrivit celor relatate în versetul 19, ce a promis Salvatorul că urma să-i dea lui Petru?
- Ce doctrină putem învăța din promisiunea pe care Salvatorul i-a făcut-o lui Petru? (Asigurați-vă că membrii clasei identifică următorul adevăr: **Isus Hristos încredințează cheile împărăției Sale profeților și apostolilor Săi aleși.**)
- Ce sunt cheile împărăției? (Puterea, dreptul și autoritatea de a conduce necesare pentru a prezida împărăția lui Dumnezeu pe pământ sau Biserica lui Isus Hristos.)

Pentru a ajuta cursanții să înțeleagă ce sunt cheile preoției, invitați un cursant să citească, cu glas tare, următoarea declarație a vârstnicului Dallin H. Oaks, din Cvorumul celor Doisprezece Apostoli:



„«Cheile preoției reprezintă autoritatea pe care Dumnezeu a dat-o [deținătorilor] preoției pentru a conduce, controla și governa folosirea preoției Sale pe pământ» [Manualul 2: Administrarea Bisericii (2010), 2.1.1]. Fiecare lucrare sau rânduială înfăptuită în Biserică are loc prin autorizarea directă sau indirectă din partea celui care deține cheile necesare” („Cheile și autoritatea preoției”, *Ensign* sau *Liahona*, mai 2014, p. 49).

- Ce a spus Isus că urma să poată face Petru datorită cheilor pe care avea să le primească?

Explicați că, printre cheile pe care Salvatorul i le-a promis lui Petru, se aflau și cheile puterii de pecetluire. Această putere face posibil ca rânduielile înfăptuite sub autoritatea conducătorilor Bisericii să fie valabile în cer. Este folosită, de asemenea, pentru a uni familiile pentru eternitate. În zilele noastre, puterea de pecetluire este deținută de membrii Primei Președinții și de cei ai Cvorumului celor Doisprezece Apostoli.

- Cum ați rezuma motivul pentru care Domnul dă chei ale preoției profeților și apostolilor Săi? (Cursanții trebuie să identifice un adevăr asemănător următorului: **Cheile preoției sunt necesare pentru administrarea Bisericii Domnului pe pământ.**)

Rugați un cursant să citească, cu glas tare, întrebările din interpretarea de roluri. Invitați membrii clasei să explice cum ar răspunde la aceste întrebări folosind adevărurile pe care le-au identificat în Matei 16:18-19. Puteți, de asemenea, să invitați cursanți să-și împărtășească mărturia despre aceste adevăruri.

Puteți să expuneți o fotografie cu membrii actualei Prime Președinții și cu cei ai actualului Cvorum al celor Doisprezece Apostoli (vezi LDS.org [de exemplu, Meet Today's Prophets and Apostles (Fă cunoștință cu profeții și apostolii de astăzi)] și numerele care conțin conferința generală ale revistelor *Ensign* sau *Liahona*) și să depuneți mărturie că aceleași chei care le-au fost date lui Petru și celorlalți apostoli în vremurile din vechime sunt deținute și folosite astăzi de profeții și apostolii în viață ai Domnului.

**Matei 16:21-28***Isus propovăduiește ce înseamnă să-L urmăm*

Rezumați Matei 16:21-28 explicând că Isus a vorbit despre jertfa Sa ispășitoare. El i-a învățat, de asemenea, pe ucenicii Săi că trebuie să fie dornici să înlăture omul firesc (vezi Mosia 3:19), să fie supuși și să facă sacrificii pentru a-L putea urma cu bucurie.

 **Scriptură de bază – Matei 16:15-19**

Încurajați cursanții să împărtășească membrilor propriilor familii ce au învățat din Matei 16. Alegeți un fragment din Matei 16:15-19 pe care să-l memorați ca grup în timpul zilelor următoare. Puteți găsi idei privind memorarea în anexa acestui manual.

## LECȚIA 20

# Matei 17

### Introducere

Isus Hristos, Moise și Ilie au conferit chei ale preoției lui Petru, Iacov și Ioan pe Muntele Schimbării la Față. După ce a coborât de pe munte, Isus a alungat un drac dintr-un băiat. În

Capernaum, Isus a făcut rost, în mod miraculos, de bani pentru a plăti darea pentru El Însuși și pentru Petru.

### Sugestii pentru predare

#### Matei 17:1-13

#### *Moise și Elias li se arată lui Petru, Iacov și Ioan*

Arătați un permis de conducere sau invitați un cursant care are un permis de conducere să-l arate membrilor clasei.

- Ce are dreptul să facă persoana care deține un permis de conducere?

Expuneți sau arătați o poză cu chei de mașină.

- De ce este important să avem acces la cheile mașinii pe lângă faptul de a avea permis de conducere?
- Cum se poate compara faptul de a avea permis de conducere și chei pentru a conduce o mașină cu autoritatea și cheile preoției necesare pentru a îndruma lucrarea lui Dumnezeu? (Așa cum cei care dețin permise de conducere au dreptul să conducă, tot așa mulți bărbați dețin autoritatea preoției. Însă tot așa cum cheile mașinii îi permit șoferului să folosească doar acea mașină, la fel și cheile preoției autorizează un bărbat să desfășoare sau să îndrume lucrarea lui Dumnezeu doar într-o anumită sferă. Președintele Bisericii deține și folosește cheile preoției pentru a prezida asupra întregii lucrări a Domnului de pe pământ și pentru a o îndruma.)

Amintiți cursanților că, în Matei 16:19, citim că Domnul i-a promis lui Petru că avea să-i dea cheile împărăției, sau autoritatea de a îndruma lucrarea lui Dumnezeu pe pământ. La acea vreme, Petru și fiecare dintre ceilalți apostoli primiseră deja autoritatea preoției, însă nu primiseră încă cheile împărăției.

Invitați cursanții să fie atenți, în timp ce studiată astăzi din scripturi, cum a primit Petru cheile împărăției și cum au fost aceleași chei conferite ulterior lui Joseph Smith și altora în vremurile noastre.

Invitați un cursant să citească, cu glas tare, Matei 17:1-2. Rugați membrii clasei să urmărească în scripturile lor și să afle unde i-a dus Salvatorul pe Petru, Iacov și Ioan pentru a-i pregăti să primească chei ale preoției. Puteți să subliniați faptul că este posibil ca Salvatorul să-i fi ales pe Petru, Iacov și Ioan să-L însoțească pentru că ei aveau să slujească în calitate de Primă Președinție a Bisericii după învierea Salvatorului și înălțarea Lui la cer (vezi Joseph Fielding Smith, *Doctrines of Salvation*, compilație realizată de Bruce R. McConkie, 3 volume [1954-1956], 3:152).

- Unde i-a dus Isus pe Petru, Iacov și Ioan?

- Ce I s-a întâmplat Salvatorului pe munte?
- Ce înseamnă să fii schimbat la față (transfigurat)?

Ajutați cursanții să înțeleagă faptul că *schimbare la față* se referă la „[starea persoanelor a căror aparență și natură le sunt schimbate temporar – și anume, sunt înălțate la un nivel spiritual mai ridicat – pentru ca ele să poată suporta prezența și slava ființelor cerești]” (Ghid pentru scripturi, „Schimbarea la față”, scriptures.lds.org). Petru, Iacov și Ioan au fost, de asemenea, schimbați la față cu această ocazie (vezi D&L 67:11-12).

Scrieți, pe tablă, următorul titlu: *Cei care au fost prezenți pe Muntele Schimbării la Față*. Sub acest titlu, scrieți: *Isus Hristos, Petru, Iacov și Ioan*.

Invitați un cursant să citească, cu glas tare, Matei 17:3 și rugați membrii clasei să afle cine li s-a arătat lui Isus și apostolilor pe munte.

- Cine s-a arătat pe munte? (Explicați că *Elias* se referă la Ilie, profetul din Vechiul Testament [vezi Ghid pentru scripturi, „Elias”, p. 61 ].)

Adăugați *Moise* și *Ilie* în lista scrisă pe tablă.

Pentru a ajuta cursanții să înțeleagă de ce s-au arătat Moise și Ilie pe munte, invitați un cursant să citească, cu glas tare, următoarea declarație a profetului Joseph Smith:



„Salvatorul, Moise și Elias [Ilie] le-au dat cheile [preoției] lui Petru, Iacov și Ioan, pe munte, când ei au fost schimbați la față înaintea Sa” (*Învățăături ale președinților Bisericii: Joseph Smith* [2007], p. 110).

- Potrivit celor spuse de Joseph Smith, de ce s-au arătat Ilie și Moise pe munte? (Pentru a conferi lui Petru, Iacov și Ioan chei ale preoției. Puteți, de asemenea, să explicați că Moise și Ilie s-au arătat în Templul Kirtland în data de 3 aprilie 1836, pentru a restaura chei ale preoției: Moise a restaurat cheile pentru adunarea lui Israel [vezi D&L 110:11], iar Ilie a restaurat cheile privind puterea de pecetuire [vezi D&L 110:13-16]. Aceste apariții în Kirtland oferă un tipar pentru înțelegerea a ceea ce s-a întâmplat pe Muntele Schimbării la Față.)

Explicați că Traducerea Bibliei de Joseph Smith clarifică faptul că Ioan Botezătorul – pe care Irod îl ucise – s-a arătat, de asemenea, pe munte (vezi Traducerea Bibliei de Joseph Smith Marcu 9:3 [în Ghid pentru scripturi]; vezi, de asemenea, Ghid pentru scripturi, „Elias”). Adăugați *Ioan Botezătorul* în lista scrisă pe tablă.

Invitați mai mulți cursanți să citească, pe rând, cu glas tare, din Matei 17:4-9. Rugați membrii clasei să urmărească în scripturile lor și să afle cine a mai fost prezent pe Muntele Schimbării la Față.

- Cine a mai fost prezent pe Muntele Schimbării la Față? (Adăugați *Dumnezeu Tatăl* în lista scrisă pe tablă.)

Amintiți pe scurt cursanților că o dispensație a Evangheliei este o perioadă în care Tatăl Ceresc oferă autoritatea preoției, rânduiești și cunoaștere despre planul salvării

întocmit de El oamenilor de pe pământ prin intermediul slujitorilor Săi autorizați. Invitați un cursant să vină la tablă și să deseneze o steluță în dreptul fiecărei persoane scrise pe tablă care i s-a arătat profetului Joseph Smith în dispensația noastră. (Cursantul trebuie să deseneze o steluță în dreptul fiecărei persoane enumerate pe tablă.)

Rugați membrii clasei să explice când a avut loc fiecare dintre aceste vizite și care a fost scopul fiecăreia. (În timp ce cursanții explică, puteți să expuneți următoarele ilustrații: Prima Viziune; Ioan Botezătorul conferind Preoția aaronică; Restaurarea Preoției lui Melhisedec și Ilie apărând în Templul Kirtland [*Carte cu picturi inspirate din Evanghelie* (2009), nr. 90, 93, 94, 95; vezi, de asemenea, LDS.org].)

- Ce adevăr putem învăța din aceste evenimente cu privire la conferirea cheilor preoției în fiecare dispensație? (Cursanții pot folosi cuvinte diferite, dar ajutați-i să identifice următorul adevăr: **În fiecare dispensație, Dumnezeu conferă chei ale preoției slujitorilor Săi aleși, pentru ca ei să poată îndruma lucrarea Sa pe pământ.**)
- De ce este important să știm că același tipar privind conferirea cheilor preoției care a fost folosit pe vremea lui Isus Hristos a fost repetat în vremurile noastre cu profetul Joseph Smith?
- Dețin actualii profeți și apostoli aceleași chei pe care le-a primit Joseph Smith? (Da.) Cum au primit acele chei? (Cheile au fost transmise de la Joseph Smith la Brigham Young și la profeții care au urmat.)

Puteți invita cursanți să-și împărtășească sentimentele despre autoritatea preoției și despre binecuvântarea de a avea chei conferite în dispensația noastră la fel cum s-a întâmplat în timpul slujirii lui Isus Hristos în viața muritoare.



Tatăl Ceresc și Isus Hristos i S-au arătat lui Joseph Smith.



Ioan Botezătorul restaurează Preoția aaronică.

**Matei 17:14-23*****Isus alungă un drac dintr-un băiat***

Rezumați Matei 17:14-23 explicând că un tată și-a adus fiul la Salvator pentru a fi vindecat. După ce Isus a vindecat copilul, El i-a învățat pe ucenicii Săi că unele binecuvântări pot fi permise doar prin rugăciune și post. El a profețit, de asemenea, despre moartea și învierea Sa. (Notă. Aceste evenimente vor fi discutate mai în profunzime în cadrul ideii pentru predare pentru Marcu 9:14-29.)

**Matei 17:24-27*****Isus face rost, în mod miraculos, de bani pentru a plăti darea pentru El Însuși și pentru Petru***

În timp ce cursanții studiază Matei 17:24-27, invitați-i să caute un adevăr care ne poate ajuta să înțelegem cum îi influențează pe alții exemplele noastre.

Pentru a ajuta cursanții să înțeleagă contextul acestui fragment scriptural, explicați că, sub legea lui Moise, toți bărbații israeliți în vârstă de cel puțin 20 de ani trebuiau să plătească o taxă anuală către templu, numită *dare* (vezi Exodul 30:13-16). Acești bani erau folosiți pentru plata cheltuielilor necesare pentru funcționarea templului. Unii dintre preoții și rabinii din rândul poporului erau scutiți de la plata acestei dări de către consiliul conducător.

Invitați un cursant să citească, cu glas tare, Matei 17:24-26. Rugați membrii clasei să urmărească în scripturile lor și să găsească întrebările pe care cei care strângeau darea și Isus i le-au adresat lui Petru.

- Ce l-au întrebat cei care strângeau darea pe Petru? Ce le-a răspuns Petru?
- Ce l-a întrebat Isus pe Petru? Ce I-a răspuns Petru?

Explicați că termenul *străini* din acest fragment se referă la toți cei dintr-o împărăție care nu se numără printre copiii împăratului. „Străinii” trebuie să plătească dări, iar copiii împăratului sunt scutiți. Isus l-a învățat pe Petru că, deoarece El este Fiul lui Dumnezeu și templul este casa Tatălui Său (vezi Matei 17:25-26; Ioan 2:16), El nu



**Petru, Iacov și Ioan restaurează Preoția lui Melhisedec.**



**Ilie restaurează cheile de pecetluire în Templul Kirtland.**

trebuia să plătească acea dare și că ar fi putut alege să n-o plătească. Cu toate acestea, cei care strângeau darea se așteptau ca Isus s-o plătească, deoarece ei nu au înțeles cine era El.

Invitați cursanții să citească, în gând, Matei 17:27 și să afle ce l-a instruit Isus pe Petru să facă mai departe.

- Ce l-a instruit Salvatorul pe Petru să facă?
- De ce a spus Isus că urma să plătească darea?

Scrieți, pe tablă, cuvântul *păcătuiască* și explicați că, în acest context, expresia „ca să nu-i facem să păcătuiască” are drept înțeles faptul că Salvatorul nu a dorit să facă nimic ce ar fi putut să-i facă pe alții să se poticnească din punct de vedere spiritual. (Dacă El nu ar fi plătit darea, unii iudei nu i-ar fi privit cu ochi buni pe El și pe ucenicii Săi și nu ar mai fi fost atât de receptivi la mesajul Evangheliei.)

- Ce principiu putem învăța din exemplul Salvatorului? (Deși cursanții îl pot spune într-un mod diferit, ei trebuie să identifice următorul principiu: **Putem urma exemplul Salvatorului evitând acțiunile care-i pot face pe alții să se poticnească din punct de vedere spiritual.** Scrieți acest principiu pe tablă.)
- Care sunt câteva dintre celelalte situații în care acest principiu ne poate îndruma să facem alegeri corecte?
- Cum ați fost binecuvântați când ați încercat să urmați exemplul Salvatorului și să evitați acțiuni care-i pot face pe alții să se poticnească din punct de vedere spiritual?

### **Adresați întrebări care înlesnesc sentimente și mărturii**

După ce cursanții înțeleg o doctrină sau un principiu predat în scripturi, adresați întrebări care ajută cursanții să reflecteze la experiențe spirituale din trecut care au avut legătură cu acea doctrină sau cu acel principiu. Aceste întrebări pot ajuta cursanții să simtă mai puternic veridicitatea și importanța aceluși adevăr al Evangheliei în viețile lor. De multe ori, acele sentimente vor da naștere unei dorințe mai puternice de a trăi cu mai multă credință conform unui anumit principiu al Evangheliei.

Încheiați lecția invitând cursanții să scrie în caietele lor pentru seminar sau în jurnalele pentru studiul scripturilor ceva ce vor face pentru a trăi mai bine conform principiului pe care l-au identificat mai sus.

### **Recapitularea scripturii de bază**

Când cursanții pot localiza ușor fragmentele care conțin scripturi de bază, ei vor fi mult mai încrezători în studiul lor personal din Evanghelie, în abilitatea lor de a pune în practică principii ale Evangheliei și de a preda din scripturi.

Activități pentru recapitularea scripturilor de bază se regăsesc peste tot în acest manual pentru a prezenta o varietate de metode care să-i ajute pe cursanți să recapituleze cu regularitate versete care conțin scripturi de bază. Activități suplimentare pentru recapitulare pot fi găsite în anexa acestui manual.



Întrebările de verificare pot ajuta cursanții să-și amintească ceea ce au învățat și să evalueze cât au învățat. Invitați cursanții să citească cele trei fragmente care conțin scripturi de bază care au fost prezentate deja în acest manual. Puteți include, de asemenea, câteva fragmente noi. (Puteți să le sugerați cursanților să marcheze aceste fragmente în scripturile lor.) După ce cursanții au citit, testați-i oferindu-le un cuvânt cheie din fragment sau citind o propoziție din semnul de carte pentru seminar. Apoi, rugați cursanții să găsească fragmentul corect în scripturile lor.

## LECȚIA PENTRU STUDIUL ACASĂ

# Matei 13:24–17:27 (unitatea 4)

### Material pentru pregătirea învățătorului pentru studiul acasă

#### *Rezumatul lecțiilor pentru studiul acasă zilnic*

Următorul rezumat al evenimentelor, doctrinelor și principiilor pe care le-au învățat cursanții în timp ce au studiat Matei 13:24-17:27 (unitatea 4) nu este destinat pentru a fi predat ca parte a lecției dumneavoastră. Lecția pe care o predați se concentrează doar asupra câtorva dintre aceste doctrine și principii. Uрмаți îndemnul Spiritului Sfânt în timp ce aveți în vedere nevoile cursanților dumneavoastră.

#### **Ziua 1 (Matei 13:24-58)**

Din pilda neghinei, cursanții au învățat că Domnul îi va aduna pe cei neprihăniți în ultimele zile și, apoi, îi va distruge pe cei ticăloși la Venirea Sa. În alte pilde, ei au învățat despre cum Biserica restaurată a lui Isus Hristos va umple tot pământul și despre binecuvântările eterne pe care le primesc cei care fac sacrificii pentru a primi Evanghelia lui Isus Hristos.

#### **Ziua 2 (Matei 14)**

Din Matei 14, cursanții au ajuns să înțeleagă faptul că, atunci când arătăm milă față de alții, chiar și atunci când avem parte de tristețe, noi urmăm exemplul lui Isus Hristos. Ei au învățat, de asemenea, că, dacă noi căutăm ajutorul lui Dumnezeu când credința noastră devine mai slabă, El ne poate înălța din temerile și îndoielile noastre.

#### **Ziua 3 (Matei 15)**

Din instrucțiunile Salvatorului adresate cărturarilor și fariseilor, cursanții au învățat că, dacă dorim să ne apropiem de Dumnezeu, trebuie să punem poruncile Sale mai presus de orice tradiție sau obicei am putea avea. Au învățat, de asemenea, că, dacă alegem să încurajăm răul sau să păstrăm gânduri și dorințe necorespunzătoare, aceste gânduri și dorințe ne vor pângări și că, dacă ne exercităm credința în Isus Hristos, putem primi binecuvântări potrivit dorințelor noastre neprihănite.

#### **Ziua 4 (Matei 16-17)**

Când au studiat Matei 16-17, cursanții au învățat că Biserica lui Isus Hristos este clădită pe revelația de la Dumnezeu. Au învățat, de asemenea, despre cheile preoției care au fost conferite în vechime și în zilele noastre, chei care permit slujitorilor Domnului să administreze Biserica Sa pe pământ.

## Introducere

Isus Hristos i-a muștrat pe fariseii și saducheii care au cerut un semn al divinității Sale. Petru a depus mărturie că Isus este Hristosul și i s-au promis cheile împărăției cerurilor. Următoarele idei pentru predare pot ajuta cursanții să înțeleagă cum să-și întărească mărturiile.

## Sugestii pentru predare

### Matei 16:1-12

#### *Fariseii și saducheii Îi cer un semn Salvatorului*

Înainte de începerea orei, scrieți pe tablă următoarele expresii:

*Prin apariția unui înger*

*Prin intermediul Duhului Sfânt*

*Prin faptul de a crede cuvintele unui prieten sau unui membru al familiei*

*Prin faptul de a fi martor la un miracol*

Pentru a începe lecția, rugați cursanții să aleagă expresia scrisă pe tablă care descrie cel mai bine modul în care le-ar plăcea să primească o mărturie despre Evanghelie. Invitați câțiva cursanți să spună ce expresie au ales și să explice de ce au ales-o.

În timp ce cursanții studiază Matei 16, invitați-i să caute adevăruri despre modul în care Domnul ne ajută să primim mărturii despre Evanghelie și să le întărim.

Invitați un cursant să citească, cu glas tare, Matei 16:1. Rugați membrii clasei să urmărească în scripturile lor și să afle ce au dorit fariseii și saducheii de la Isus.

- Ce au dorit fariseii și saducheii de la Isus?

Invitați mai mulți cursanți să citească, pe rând, cu glas tare, din Matei 16:2-4. Rugați ceilalți membri ai clasei să urmărească în scripturile lor și să găsească răspunsul oferit de Salvator fariseilor și saducheilor.

- Ce semn a spus Domnul că le va da?

Explicați că Isus se referea la Iona, profetul din vremea Vechiului Testament, care a fost înghițit de un „pește mare” (Iona 1:17). „Înmormântarea” lui Iona în pânțele peștelui și ieșirea lui de acolo după trei zile au simbolizat moartea, înmormântarea și învierea lui Isus Hristos din mormânt în a treia zi.

Vârstnicul Bruce R. McConkie, din Cvorumul celor Doisprezece Apostoli, a explicat semnul profetului Iona: „Înmormântarea lui Iona și ieșirea lui din «[peștele] mare» (Iona 1:15-17; 2) simbolizează moartea, înmormântarea și învierea lui Hristos” (*Mormon Doctrine*, a 2-a ediție [1966], p. 711-712).

- Ce a făcut Salvatorul după ce i-a mustrat pe farisei și saducheii?
- Ce putem învăța din această experiență în ceea ce privește modul necorespunzător de a căuta adevăr spiritual? (Cursanții pot folosi cuvinte diferite, dar asigurați-vă că identificați următorul adevăr: **Nu primim adevăr spiritual cerând semne.**)

Rezumați Matei 16:5-12 explicând că Salvatorul i-a avertizat pe ucenicii Săi despre învățăturile false ale fariseilor și saducheilor.

**Matei 16:13-20****Petru depune mărturie despre Isus Hristos și i se promit cheile împărăției**

Explicați că, după ce Isus i-a muștră pe farisei și saducheii pentru că au cerut un semn, El i-a învățat pe ucenicii Săi cum să primească mărturie despre adevăr. Invitați un cursant să citească, cu glas tare, Matei 16:13-14. Rugați membrii clasei să urmărească în scripturi și să găsească întrebarea adresată de Isus și răspunsul dat de ucenicii Săi.

- Ce i-a întrebat Salvatorul pe ucenicii Săi? Ce au răspuns ei? (Puteți să explicați că Ilie și Ieremia sunt profeții Ilie și Ieremia din vremurile Vechiului Testament.)
- Ce ne poate spune răspunsul lor despre cât de bine au înțeles oamenii cine era Isus în acest moment al slujirii Sale?

*Notă.* În lecția pentru ziua 4, cursanții au studiat Matei 16:15-19, fragment care conține o scriptură de bază. Alocați câteva minute pentru a recapitula cu ei acest fragment.

Invitați un cursant să citească, cu glas tare, Matei 16:15-17. Rugați membrii clasei să urmărească în scripturile lor și să găsească a doua întrebare adresată de Salvator.

- Care a fost a doua întrebare adresată de Salvator? Ce a răspuns Petru?
- Potrivit celor relatate în versetul 17, cum a știut Petru că Isus este Fiul lui Dumnezeu? (Subliniați faptul că Tatăl Ceresc i-a revelat acest adevăr prin Duhul Sfânt.)
- Ce adevăr putem învăța din aceste versete despre modul în care putem dobândi o mărturie despre Isus Hristos? (Cursanții pot folosi cuvinte diferite, dar trebuie să identifice următorul adevăr: **Noi dobândim o mărturie despre Isus Hristos prin revelație de la Duhul Sfânt.**)
- De ce credeți că este mai important pentru noi să primim o mărturie prin revelație de la Duhul Sfânt decât într-un alt mod?

Pentru a ajuta cursanții să înțeleagă mai bine rolul Duhului Sfânt în a ne ajuta să dobândim o mărturie despre Salvator, invitați un cursant să citească, cu glas tare, următoarea declarație a președintelui Joseph Fielding Smith:



„Când Spiritul lui Dumnezeu vorbește spiritului omului, El are puterea de a face cunoscut adevărul cu un efect și cu o înțelegere mai mari decât în cazul în care adevărul ar fi făcut cunoscut prin contact personal, chiar și de către ființe cerești. Prin intermediul Duhului Sfânt, adevărul este întrețesut în fiecare fibră și mușchi ale trupului în așa fel încât să nu poată fi uitat” (*Învățăături ale președinților Bisericii: Joseph Fielding Smith* [2013], p. 194-195).

- Care sunt unele dintre lucrurile pe care le putem face pentru a ne pregăti să primim revelație prin intermediul Duhului Sfânt?
- Cum ați ajuns să știți că Isus Hristos este Fiul lui Dumnezeu și Salvatorul vostru? Ce ați făcut pentru a vă pregăti să primiți acea mărturie de la Duhul Sfânt?

Invitați cursanții să cugete la cum și-ar putea întări mărturiile sau la ce ar trebui să facă pentru a primi o mărturie prin intermediul Duhului Sfânt. Încurajați-i să acționeze conform tuturor îndemnurilor pe care le primesc.

### **Unitatea următoare (Matei 18:1–22:26)**

Rugați cursanții să se gândească la un moment în care le-a fost greu să ierte pe cineva. Invitați-i să se gândească la următoarele întrebări: De ce v-ați simțit îndreptățiți să nu iertați această persoană? De ce trebuie să-i iertăm pe alții pentru greșelile lor chiar și când ne simțim îndreptățiți să nu-i iertăm? Invitați cursanții să caute răspunsuri la aceste întrebări în timp ce își continuă studiul săptămâna viitoare.

## LECȚIA 21

# Matei 18

### Introducere

Isus Hristos i-a învățat pe ucenicii Săi principii care aveau să-i ajute să conducă Biserica Sa după înălțarea Lui. Domnul a propovăduit, de asemenea, pilda robului nemilostiv, ca răspuns la întrebarea lui Petru despre iertare.

### Sugestii pentru predare

#### Matei 18:1-20

*Isus Hristos i-a învățat pe ucenicii Săi principii care îi vor ajuta să conducă Biserica*

Enumerati, pe tablă, următoarele greșeli: să fii mințit; să ți se fure ceva; să fii trădat de un prieten. Rugați cursanții să noteze, în gând, fiecare greșeală, pe o scară de la 1 la 10, acordând nota 1 greșelii care este cel mai ușor de iertat și 10 celei care este cel mai greu de iertat. Invitați câțiva cursanți, care doresc, să spună cum au notat fiecare greșeală.

Invitați cursanții să se gândească de ce trebuie să-i iertăm pe ceilalți chiar și atunci când ne este greu să facem acest lucru.

În timp ce cursanții studiază Matei 18, invitați-i să caute adevăruri care-i pot ajuta să înțeleagă de ce trebuie să-i iertăm pe ceilalți.

Rezumați Matei 18:1-14 explicând că Isus i-a instruit pe ucenicii Săi să fie umili și să devină asemenea copilașilor. El a explicat, de asemenea, că cei care „[fac copilașii] să păcătuiescă”, cei care îi duc în rătăcire sau care îi fac să se poticnească în credință, vor avea parte de judecata lui Dumnezeu (vezi versetele 6-7). Salvatorul i-a sfătuit apoi pe ucenicii Săi să îndepărteze din viața lor acele lucruri care i-ar fi putut face să păcătuiescă sau să se poticnească (vezi versetul 9). (*Notă.* Învățăturile Salvatorului din Matei 18:1-14 vor fi discutate în detaliu în lecțiile despre Marcu 9 și Luca 15.)

Explicați că, după ce Salvatorul i-a sfătuit pe ucenicii Săi să îndepărteze din viața lor acele lucruri care i-ar fi putut face să se poticnească, El le-a spus ce ar trebui să facă cineva dacă o persoană greșește sau păcătuiește împotriva lui. El i-a învățat, de asemenea, pe apostoli principii cu privire la măsurile disciplinare ale Bisericii.

Invitați un cursant să citească, cu glas tare, Matei 18:15 și rugați membrii clasei să afle ce le-a spus Isus ucenicilor Săi să facă dacă cineva păcătuia împotriva lor.

- Ce putem învăța din acest verset despre ce trebuie să facem dacă cineva păcătuiește împotriva noastră?

Rezumați Matei 18:16-17 explicând că Salvatorul le-a spus apostolilor Săi că, dacă cineva refuză să-și recunoască greșeala și nu-și mărturisește păcatul, și sunt doi sau mai mulți martori care au depus mărturie împotriva lui, acel om va fi alungat din Biserică. Puteți să explicați, de asemenea, că, în zilele noastre, cei care prezidează asupra consiliilor disciplinare ale Bisericii în cadrul cărora se iau astfel de hotărâri, caută întotdeauna să cunoască voia Domnului dacă cineva trebuie sau nu alungat din Biserică, sau excomunicat.

Invitați un cursant să citească, cu glas tare, Matei 18:18-20. Rugați cursanții să urmărească în scripturile lor și să afle ce autoritate au primit apostolii.

- Ce autoritate li s-a dat apostolilor? (Explicați că Salvatorul le-a dat apostolilor cheile preoției, ceea ce le-a dat autoritatea de a înfăptui, sub îndrumarea lui Petru, rânduiești de pecetuire și de a lua hotărâri de apartenență în ceea ce privește Biserica, inclusiv faptul dacă un păcătos mai putea să rămână membru [vezi Matei 16:19].)
- Ce le-a promis Domnul apostolilor Săi în versetele 19-20? (Le puteți sugera cursanților să marcheze promisiunea din versetul 20.)

### Matei 18:21-35

#### *Domnul propovăduiește pilda robului nemilostiv*

Invitați un cursant să citească, cu glas tare, următoarea relatare spusă de președintele Thomas S. Monson, despre o familie al cărei bebeluș, în vârstă de două luni, a murit:



„Tatăl era tâmplar de mobilă fină și a făcut un sicriu frumos pentru trupul prețiosului său copil. Ziuă înmormântării a fost mohorâtă, reflectând parcă tristețea pe care o simțeau prin pierderea lui. În timp ce familia se îndrepta spre capelă, tatăl purtând micuțul sicriu, s-a adunat un număr mic de prieteni. Însă, ușa capelei era încuiată. Episcopul, ocupat, uitase de funeralii. Zadarnic au încercat să-l găsească. Neștiind ce să facă, tatăl a luat sicriul sub braț și, cu familia alături, l-au dus acasă, pe o ploaie torențială” („Pene de despicat ascunse”, *Ensign*, mai 2002, p. 19).

- Dacă ați fi fost membru al acelei familii, cum v-ați fi simțit când episcopul a uitat să vină la funeralii?
- De ce v-ar fi greu să-l iertați pe episcop?

Explicați că, după ce Salvatorul i-a instruit pe apostoli, Petru i-a adresat Domnului o întrebare despre iertare. Invitați un cursant să citească, cu glas tare, Matei 18:21 și rugați cursanții să caute răspunsul la întrebarea lui Petru.

- Ce l-a întrebat Petru pe Salvator?

Explicați că unii conducători religioși din vremea lui Petru propovăduiau că cineva nu trebuie să ierte pe altcineva mai mult de trei ori. Întrebându-l pe Domnul dacă el trebuia să ierte pe cineva de șapte ori, este posibil ca Petru să se fi crezut generos (vezi Bruce R. McConkie, *The Mortal Messiah*, 4 volume [1979-1981], 3:91). Invitați cursanții să citească, în gând, Matei 18:22 și să afle răspunsul pe care Salvatorul i l-a dat lui Petru.

- De câte ori a spus Salvatorul că trebuie să-i iertăm pe cei care ne greșesc sau care păcătuiesc împotriva noastră? (Explicați că „șaptezeci de ori câte șapte” este un mod de a spune că nu trebuie să existe o limită în ceea ce privește de câte ori trebuie să-i iertăm pe alții.)
- Ce adevăr despre faptul de a-i ierta pe alții putem învăța de la Salvator? (Cursanții pot folosi cuvinte diferite, dar asigurați-vă că identificați următorul

adevăr: **Domnul ne-a poruncit să-i iertăm pe cei care ne greșesc sau care păcătuiesc împotriva noastră.**)

- Ce înseamnă să-i ierți pe alții? (Explicați că a ierta pe alții înseamnă să-i tratăm cu dragoste pe cei care ne-au greșit sau ne-au rănit și să nu avem niciun resentiment față de ei [vezi Ghid pentru scripturi, „(A) Ierta” ,scriptures.lds.org; D&L 64:9-11]. A ierta nu înseamnă că vom continua să le permitem altora să ne rănească sau că cei care ne-au greșit nu trebuie să răspundă, din punct de vedere legal sau într-un alt mod, pentru faptele lor.)

Explicați că, după ce a răspuns la întrebarea lui Petru, Salvatorul i-a învățat pe ucenicii Săi o pildă care ne poate ajuta să înțelegem de ce trebuie să-i iertăm pe alții.

Grupați cursanții în echipe de câte doi și invitați fiecare echipă să citească, împreună, Matei 18:23-35 și să afle de ce trebuie să-i iertăm pe alții. După ce le-ați acordat suficient timp, invitați cursanții să spună ce au aflat.

 În loc să rugați cursanții să citească Matei 18:23-35, puteți să vizionați prezentarea video „Forgive Every One Their Trespasses: The Parable of the Unmerciful Servant (Iartă pe fiecare pentru greșelile sale: pilda robului nemilostiv)” [6:06]. În timp ce cursanții vizionează această prezentare video, invitați-i să afle de ce trebuie să-i iertăm pe alții. După vizionare, invitați cursanții să spună ce au aflat. Această prezentare video este disponibilă pe LDS.org.

Pentru a ajuta cursanții să-și aprofundeze înțelegerea acestei pilde, scrieți, pe tablă, următoarele cuvinte:

<i>Împărat</i>	<i>Rob</i>	<i>Tovarăș de slujire</i>

- Cât îi datora robul împăratului? (Scrieți *îi datora împăratului 10.000 de galbeni sub Rob.*)

Explicați că, în zilele lui Isus, „10.000 de galbeni echivalau cu 100.000.000 de denari [moneda romană]. Un denar reprezenta, de regulă, salariul pe o zi al unui lucrător obișnuit” (Jay A. Parry și Donald W. Parry, *Understanding the Parables of Jesus Christ* [2006], p. 95). Rugați cursanții să calculeze în câți ani ar fi putut robul să-și plătească datoria, împărțind 100.000.000 de denari la 365 de zile ( $100,000,000/365 = 273.973$ ). Scrieți *273.973 de ani*, pe tablă, sub *îi datora împăratului 10.000 de galbeni*.

- Cât îi datora tovarășul de slujire robului? (Scrieți *îi datora robului 100 de lei sub Tovarăș de slujire.*)

Explicați că 100 de lei echivalau cu 100 de denari. Așadar, tovarășul de slujire îi datora robului aproximativ contravaloarea a 100 de zile de muncă sau aproximativ o treime din salariul său anual. Scrieți *100 de zile*, pe tablă, sub *îi datora robului 100 de lei*.



- De ce credeți că împăratul l-a numit viclean pe acest rob pentru că nu i-a iertat datoria tovarășului său de slujire?

Întrebați cursanții ce cred că ar putea reprezenta fiecare dintre cei trei oameni din pildă. După ce cursanții răspund, scrieți, pe tablă, următoarele posibile reprezentări: *Împărat = Tatăl Ceresc, Rob = Noi, Tovarăș de slujire = Cei care ne-au greșit.*

- Ce principiu credeți că încerca Salvatorul să-i învețe pe ucenicii Săi despre motivul pentru care trebuie să-i iertăm pe alții? (Cursanții trebuie să identifice un principiu asemănător următorului: **Dacă dorim ca Dumnezeu să ne ierte, trebuie să fim dornici să-i iertăm pe alții.** Scrieți acest principiu pe tablă.)
- Ce trebuie să facă o persoană dacă are probleme în a ierta pe cineva?

Pentru a ajuta cursanții să înțeleagă ce putem să facem să avem o dorință mai mare de a-i ierta pe alții, invitați un cursant să citească, cu glas tare, declarația de mai jos a președintelui James E. Faust, din Prima Președinție. Dacă este posibil, oferiți-o fiecărui cursant sub forma unei foi de prezentare.



„Trebuie să recunoaștem și să acceptăm sentimentele de furie. Este nevoie de umilință pentru a face acest lucru, dar, dacă ne vom așeza în genunchi și îi vom cere Tatălui Ceresc sentimentul de iertare, El ne va ajuta. Domnul ne cere «să-i iertăm pe toți oamenii» [D&L 64:10] spre binele nostru, pentru că «ura întârzie creșterea spirituală» [Orson F. Whitney, *Gospel Themes* (1914), p. 144]. Numai dacă alungăm ura și amărăciunea, Domnul ne poate alina inima ...

Când tragedia lovește, noi nu trebuie să reacționăm căutând răzbunarea personală, ci trebuie să lăsăm dreptatea să-și urmeze cursul și, apoi, să uităm. Nu este ușor să uităm și să ne golim inima de resentimente care cresc. Salvatorul ne-a oferit tuturor o pace prețioasă prin ispășirea Sa, dar aceasta poate veni numai dacă suntem dornici să alungăm sentimentele negative de furie, răutate sau răzbunare. Tuturor celor care-i iertăm «pe cei care au greșit împotriva noastră» [Traducerea Bibliei de Joseph Smith, Matei 6:13], chiar și pe cei care au comis crime mari, ispășirea ne aduce o anumită pace și alinare” (James E. Faust, „Puterea tămăduitoare a iertării”, *Ensign sau Liahona*, mai 2007, p. 69).

- Ce ne-a spus președintele Faust să facem pentru a ne ajuta să-i iertăm pe alții?
- Potrivit celor spuse de președintele Faust, ce se poate întâmpla când îi iertăm pe alții?

Amintiți cursanților de povestirea relatată de președintele Monson pe care ați împărtășit-o mai devreme și rugați un cursant să citească sfârșitul relatării:



„Dacă ar fi fost niște oameni fără caracter, ar fi putut să-l acuze pe episcop și să nutrească resentimente. Când episcopul și-a dat seama de situație, a vizitat familia și și-a cerut iertare. Cu durerea încă evidentă pe față și cu lacrimi în ochi, tatăl a acceptat scuzele și cei doi s-au îmbrățișat într-un spirit de împăcare” („Pene de despăcat ascunse”, *Liahona*, mai 2002, p. 20).

- Cum v-a ajutat Domnul să iertați pe cineva care a păcătuit împotriva voastră sau care v-a greșit?

- Ce v-a ajutat să-i ierțați pe alții? (Puteți invita cursanții să răspundă la această întrebare în caietele lor pentru seminar sau în jurnalele lor pentru studiul scripturilor.)

***Adresați întrebări și faceți invitații care încurajează punerea în practică***

Obiectivul predării Evangheliei este de a ajuta cursanții să pună în practică principiile și doctrinele care se găsesc în scripturi, de a se converti și de a primi binecuvântările promise celor credincioși și supuși. Întrebările și invitațiile care încurajează punerea în practică pot ajuta cursanții să înțeleagă cum pot pune în practică aceste principii și doctrine în situațiile lor prezente și în viitor.

Invitați cursanții să se gândească dacă există cineva pe care nu l-au iertat. Invitați-i să se roage pentru a avea dorința de a ierta și abilitatea de a renunța la sentimentele de suferință și mânie, astfel încât Isus Hristos să-i poată ajuta să simtă pace și alinare prin ispășirea Sa.

## LECȚIA 22

# Matei 19-20

### Introducere

Isus Hristos a propovăduit despre caracterul sfânt al căsătoriei. El a subliniat importanța faptului de a alege viața eternă în locul bogățiilor lumești și a propovăduit pilda

lucrătorilor viei. Isus a prezis, de asemenea, moartea Sa și i-a învățat pe ucenicii Săi să le slujească altora.

### Sugestii pentru predare

#### Matei 19:1-12

#### *Salvatorul ne învață despre caracterul sfânt al căsătoriei*

Expuneți o poză cu un cuplu căsătorit fericit care a fost pecetluit în templu. Subliniați că doctrina Domnului cu privire la căsătorie și divorț diferă de multe dintre crezurile lumii.

- Care sunt unele dintre crezurile lumii despre căsătorie și divorț? (*Avertizare.* Evitați să petreceți prea mult timp cu subiecte de genul căsătoriei între persoane de același sex, pentru că acest lucru v-ar putea lua timpul de a discuta despre alte principii importante din lecția de astăzi.)

Invitați cursanții ca, în timp ce studiază Matei 19:1-12, să caute învățăturile Domnului cu privire la căsătorie și divorț și să se gândească la importanța acestor învățături în viața lor.



#### *Fiți sensibili la nevoile și sentimentele cursanților*

Când discutați învățăturile Salvatorului despre căsătorie și divorț, aveți grijă cu acei cursanți care au avut parte de durere sau îngrijorări din cauza separării sau divorțului părinților sau al altor membri ai familiei. Căutați, prin rugăciune, îndrumarea Duhului Sfânt și urmați-o atunci când vă pregătiți și când predați. Amintiți-vă să ascultați cu atenție când cursanții adresează întrebări sau împărtășesc gânduri sau sentimente.

Rugați un cursant să citească, cu glas tare, Matei 19:1-3. Invitați membrii clasei să urmărească în scripturile lor și să găsească întrebarea pe care fariseii I-au adresat-o lui Isus. Invitați cursanții să spună ce au aflat.

Explicați că expresia „să-și lase nevasta pentru orice pricină” (Matei 19:3) se referă la un bărbat care divorțează de soția lui din orice motiv, chiar dacă este un motiv banal sau egoist.

Invitați un cursant să citească, cu glas tare, Matei 19:4-6 și rugați membrii clasei să afle ce a propovăduit Salvatorul despre căsătorie și divorț.

- Ce adevăruri despre căsătorie învățăm din răspunsul pe care Salvatorul l-a dat fariseilor? (Cursanții pot identifica mai multe adevăruri, dar asigurați-vă că subliniați următorul adevăr: **Căsătoria dintre un bărbat și o femeie este o relație sacră concepută și stabilită de Dumnezeu.**)

Invitați un cursant să citească, cu glas tare, Matei 19:7 și rugați membrii clasei să caute o altă întrebare pe care fariseii I-au adresat-o Salvatorului.

- Ce L-au întrebat fariseii pe Salvator?

Invitați un cursant să citească, cu glas tare, Matei 19:8-9 și rugați membrii clasei să caute răspunsul Salvatorului.

- Potrivit celor spuse de Salvator, de ce a permis Moise divorțul în rândul israeliților? (Din cauza împietririi inimilor oamenilor.)

Pentru a ajuta cursanții să înțeleagă legătura acestei învățături cu zilele noastre, invitați un cursant să citească, cu glas tare, următoarea declarație a vârstnicului Dallin H. Oaks, din Cvorumul celor Doisprezece Apostoli:



„Genul de căsătorie necesar pentru exaltare – veșnică în durată și respectând standardele lui Dumnezeu în calitate – nu ia în considerare divorțul. În templele Domnului, cuplurile sunt căsătorite pentru toată veșnicia. Însă unele căsătorii nu progresează către acest ideal. Din cauza «împietririi inimilor [noastre]» [Matei 19:8], Domnul nu insistă acum asupra consecințelor standardului celestial. El le permite persoanelor divorțate să se căsătorească din nou fără a avea pata imoralității specificată în legea mai înaltă” („Divorțul”, *Ensign* sau *Liahona*, mai 2007, p. 70).

Puteți invita cursanții să-și împărtășească mărturiile despre faptul că Dumnezeu a conceput și stabilit căsătoria ca relație sacră între un bărbat și o femeie.

### **Matei 19:13-30; 20:1-16**

#### *Isus propovăduiește despre viața eternă și predă pilda lucrătorilor viei*

Invitați un cursant să vină în fața clasei. Spuneți cursantului că, dacă poate să facă 10 flotări, va primi o mică răsplată (de exemplu, 10 bomboane). După ce cursantul a făcut 10 flotări, dați-i răsplata și apoi solicitați un alt voluntar. Rugați cel de-al doilea cursant să facă o flotare și întrebați apoi membrii clasei ce răsplată cred că ar trebui să primească acest cursant și de ce. Invitați cei doi cursanți să se ducă la locurile lor. Informați membrii clasei că, mai târziu în timpul lecției, al doilea cursant va primi o răsplată care se va baza pe ceea ce învață membrii clasei din scripturi.

Rezumați Matei 19:13-27 explicând că Isus i-a încurajat pe cei care-L urmau să caute viața eternă în locul bogățiilor lumești. Petru a întrebat ce aveau să primească

ucenicii pentru că renunțaseră la bunurile lor lumești pentru a-L urma pe Salvator. (Notă. Evenimentele discutate în aceste versete vor fi predate în detaliu în lecția despre Marcu 10.)

Invitați un cursant să citească, cu glas tare, Matei 19:28-30. Rugați membrii clasei să urmărească în scripturile lor și să găsească răspunsul pe care Salvatorul i l-a dat lui Petru.

- Potrivit celor relatate în versetul 29, ce vor moșteni toți cei care renunță la tot pentru a-L urma pe Salvator?

Explicați că Salvatorul i-a învățat apoi pe ucenicii Săi o pildă pentru a-i ajuta să înțeleagă dorința Tatălui Ceresc de a le oferi tuturor copiilor Săi ocazia de a primi viața eternă. În această pildă, un om angajează lucrători la diferite ore ale zilei pentru a lucra în via lui. În vremurile Noului Testament, o zi obișnuită de muncă începea la ora 6:00 a.m. și se încheia la ora 6:00 p.m., diferind puțin în anumite perioade ale anului.

Desenați pe tablă tabelul de mai jos sau oferiți-l sub forma unei foi de prezentare:

<i>Lucrători (ora începerii)</i>	<i>Salariul stabilit</i>	<i>Ore lucrate</i>	<i>Suma plătită</i>
<i>Dis-de-dimineață (6:00 a.m.)</i>			
<i>Ceasul al treilea (9:00 a.m.)</i>			
<i>Ceasul al șaselea (12:00 p.m.)</i>			
<i>Ceasul al nouălea (3:00 p.m.)</i>			
<i>Ceasul al unsprezecelea (5:00 p.m.)</i>			

Invitați cursanții să lucreze în grupuri mici. Rugați-i să citească, în grupurile lor, Matei 20:1-7 și să afle cât timp a muncit fiecare grup de lucrători și care a fost salariul pentru care s-au înțeles. („Un leu” se referă la moneda romană care aproxima plata pentru o zi de muncă a unui lucrător.)

După ce le-ați acordat timp suficient, invitați câțiva cursanți să iasă la tablă și să completeze primele două coloane ale tabelului (sau invitați-i să le completeze pe exemplarele pe care le-au primit).

- Cine credeți că ar fi trebuit plătit cel mai mult?

Invitați un cursant să citească, cu glas tare, Matei 20:8-10 și rugați membrii clasei să afle cu cât a fost plătit fiecare grup de lucrători.

- Cu cât a fost plătit fiecare grup de lucrători? (După ce au răspuns cursanții, scrieți *1 leu* în fiecare dintre căsuțele din coloana intitulată „Suma plătită”.)

- Dacă v-ați fi numărat printre lucrătorii care au muncit toată ziua, ce gânduri sau sentimente ați fi avut când ați fi primit aceeași răsplată ca cei care au muncit doar o oră?

Invitați un cursant să citească, cu glas tare, Matei 20:11-14. Rugați membrii clasei să urmărească în scripturile lor și să afle ce i-au spus stăpânului viei cei care munciseră toată ziua și ce le-a răspuns el.

- Pentru ce s-au plâns cei care munciseră toată ziua?
- Ce le-a răspuns stăpânul viei?
- Cum a fost stăpânul viei drept (sau corect) față de cei care munciseră toată ziua?

Pentru a ajuta cursanții să identifice un adevăr din această pildă, explicați că plata de un leu poate reprezenta viața nepieritoare sau eternă, așa cum este menționat în Matei 19:29. Scrieți, pe tablă, următoarea afirmație incompletă: *Dumnezeu oferă viață eternă tuturor celor care...*

- Dacă răsplata din această pildă reprezintă viața eternă, ce ar putea reprezenta lucrarea? (Cursanții pot oferi diferite răspunsuri, însă asigurați-vă că subliniați faptul că lucrarea din această pildă poate reprezenta facerea de legăminte sacre cu Dumnezeu și ținerea acestora. După ce au răspuns cursanții, completați adevărul scris pe tablă astfel: **Dumnezeu oferă viață eternă tuturor celor care aleg să facă legăminte sacre cu El și să le țină.**)

Subliniați faptul că acest adevăr ne ajută să înțelegem mila Tatălui Ceresc față de cei care nu fac sau țin legăminte devreme în viață și față de cei care nu au ocazia de a face aceasta decât după ce mor (vezi D&L 137:7-8).

- De ce credeți că este important pentru noi să știm că Dumnezeu oferă viață eternă tuturor celor care aleg să facă legăminte sacre cu El și să le țină, indiferent de momentul în care le fac?

Amintiți cursanților de cel de-al doilea cursant, care a făcut doar o flotare, și întrebați:

- Ce răsplată credeți că ar trebui să primească acest cursant pentru că a făcut o flotare? (Oferiți cursantului aceeași răsplată pe care ați oferit-o celui care a făcut 10 flotări.)

Rugați un cursant să citească, cu glas tare, Matei 20:15-16. Invitați cursanții să urmărească în scripturile lor și să afle ce le-a răspuns stăpânul viei celor care s-au plâns despre bunătața sa față de ceilalți lucrători.

- Ce credeți că a vrut să transmită stăpânul viei când a spus: „Este ochiul tău rău, fiindcă eu sunt bun” (versetul 15)?

Explicați că vârstnicul Jeffrey R. Holland, din Cvorumul celor Doisprezece Apostoli, a parafrazat această întrebare astfel: „De ce ești gelos pentru că eu vreau să fiu bun?” („Lucrătorii viei”, *Ensign* sau *Liahona*, mai 2012, p. 31).

- Ce înseamnă în versetul 16 că „mulți sunt chemați, dar puțini sunt aleși”? (A fi *chemat* înseamnă a fi invitat să participe la lucrarea Tatălui Ceresc. A fi *ales* înseamnă a primi binecuvântările Sale – inclusiv binecuvântarea vieții eterne.)

- Ce principiu putem învăța din versetul 16? (Cursanții pot identifica mai multe principii, inclusiv pe următorul: **Dacă alegem să fim geloși din cauza binecuvântărilor pe care Tatăl Ceresc le oferă altora, putem pierde binecuvântările pe care El dorește să ni le ofere.**)

Citiți, cu glas tare, declarația de mai jos a vârstnicului Jeffrey R. Holland și invitați cursanții să cugete la cum ar putea fi ispitiți să fie geloși pe binecuvântările pe care Tatăl Ceresc le oferă altora.



„Vor exista momente în viețile noastre când cineva va primi o binecuvântare neașteptată sau i se vor recunoaște anumite merite. Îmi permiteți să adresez rugămintea ca noi să nu ne întristăm – și, categoric, să nu fim invidioși – atunci când altă persoană are parte de ceva bun? Nu suntem mai puțin importanți când altcuiva îi este dat mai mult. Nu suntem într-o întrecere unii cu alții pentru a vedea cine este cel mai bogat sau cel mai talentat ori cel mai chipeș sau cel mai binecuvântat. Întrecerea la care participăm *cu adevărat* este cea împotriva păcatului ...

Râvnirea, bosumflarea sau încercarea de a-i face nefericiți pe alții *nu vă îmbunătățește* reputația, iar faptul de a-i umili pe alții nu vă îmbunătățește imaginea de sine. Așadar, fiți blânzi și recunoscători că Dumnezeu este bun. Este un mod de viață fericit” („Lucrătorii viei”, p. 31, 32).

Împărtășiți-vă mărturia despre adevărurile pe care cursanții le-au identificat când au studiat pilda lucrătorilor viei.

Scrieți pe tablă afirmația de mai jos. Acordați timp cursanților să completeze afirmația în caietele lor pentru seminar sau în jurnalele pentru studiul scripturilor. *Ținând cont de ceea ce am învățat din această pildă, eu voi...*

După ce a trecut suficient timp, invitați câțiva cursanți, care se simt confortabil, să împărtășească membrilor clasei ceea ce au scris.

### **Matei 20:17-34**

#### ***Isus a prezis moartea Sa și i-a învățat pe ucenicii Săi să le slujească altora***

Rezumați Matei 20:17-34 explicând că Salvatorul a prezis că El urma să fie trădat și condamnat la moarte după ce Se întorcea la Ierusalim. El i-a învățat pe ucenicii Săi că, în loc să râvnească după poziții și autoritate, ei trebuie să urmeze exemplul Său și să le slujească altora.

## LECȚIA 23

# Matei 21:1-16

### Introducere

Isus a intrat triumfal în Ierusalim la începutul ultimei săptămâni a vieții Sale. În timp ce era acolo, El a curățat

templul a doua oară și i-a vindecat pe orbii și șchiopii care au venit la El.

### Sugestii pentru predare

*Notă.* La sfârșitul acestei lecții, există o ilustrare grafică intitulată „Ultima săptămână a lui Isus Hristos, ispășirea și învierea Sa”. Această scurtă trecere în revistă a ultimei săptămâni din viața muritoare a Salvatorului vă poate ajuta, pe dumneavoastră și pe cursanții dumneavoastră, să înțelegeți evenimentele care au dus la moartea și învierea lui Isus Hristos. Puteți să folosiți această trecere în revistă și pentru studiul din Marcu, Luca și Ioan.

#### Matei 21:1-11

##### *Isus Hristos intră triumfal în Ierusalim*

Expuneți un aliment sau scrieți, pe tablă, numele unui aliment. Rugați cursanții să spună dacă au gustat acest aliment și dacă l-ar recomanda și altora. Invitați un cursant, dintre cei care l-ar recomanda și altora, să vină în fața clasei. Rugați-l să-și imagineze că nimeni altcineva nu a mai gustat acest aliment. Rugați cursantul să demonstreze ce ar spune sau ce ar face pentru a ajuta pe cineva să dorească să încerce acest aliment. După ce a terminat, invitați cursantul să revină la locul lui. Apoi, adresați membrilor clasei întrebarea:

- Dacă nu ați gustat acest aliment înainte, cât de dispuși ați fi să-l încercați acum? De ce?

Expuneți o ilustrație cu Salvatorul. Explicați că mulți oameni cunosc puține lucruri despre Isus Hristos și despre Evanghelia Sa și că avem responsabilitatea de a-i ajuta pe alții să afle despre El.

Rugați cursanții să se gândească la ce ar putea să facă pentru a ajuta pe cineva să dorească să știe mai multe despre Isus Hristos. În timp ce studiază Matei 21:1-11, invitați-i să caute un principiu care să-i poată ajuta când îi încurajează pe alții să afle mai multe despre Isus Hristos.

Explicați că, în Matei 21, sunt consemnate evenimentele care au avut loc înainte cu cinci zile de răstignirea Salvatorului. Amintiți cursanților că o mulțime de oameni i-a urmat pe Isus și pe

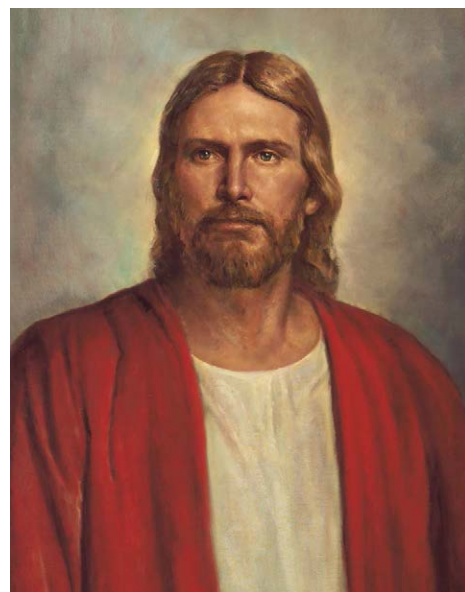



apostolii Săi în timp ce ei călătoreau de la Ierihon la Ierusalim (vezi Matei 20:17-18, 29).

Invitați un cursant să citească, cu glas tare, Matei 21:1-5. Rugați membrii clasei să urmărească în scripturile lor și să afle ce i-a instruit Isus pe doi dintre ucenicii Săi să facă.

- Ce i-a instruit Isus pe acești ucenici să facă?

Explicați că profeția menționată în Matei 21:4-5 se găsește în Zaharia 9:9-10. (Invitați cursanții să scrie această referință în dreptul versetului 5.) Această profeție era despre Mesia cel promis sau despre „Profetul, Preotul, Regele și Eliberatorul uns a Cărui venire iudeii o așteptau cu nerăbdare” (Ghid pentru scripturi, „Mesia” ,scriptures.lds.org). Subliniați faptul că, în timpurile biblice, măgarul „era un simbol al regalității iudaice... Faptul că a venit călare pe un măgar... a indicat faptul că Isus a venit în calitate de Salvator, pașnic și smerit, nu în calitate de cuceritor călare pe un cal pregătit de luptă” (*New Testament Student Manual* [manual al Sistemului Educațional al Bisericii, 2014], p. 64).

- Care sunt unele dintre faptele din diferite culturi care indică recunoașterea plină de respect a regalității?

Invitați un cursant să citească, cu glas tare, Matei 21:6-8. Rugați membrii clasei să urmărească în scripturile lor și să afle ce au făcut „cei mai mulți din norod” (versetul 8) în timp ce Isus intra călare în Ierusalim. (Puteți să le subliniați cursanților faptul că Traducerea Bibliei de Joseph Smith pentru Matei 21:5 clarifică faptul că doar un singur animal a fost adus și călărit.)

- Ce a făcut mulțimea pentru a-L recunoaște cu respect pe Isus ca fiind Mesia? (Puteți să subliniați că Evanghelia după Ioan specifică faptul că mulțimea a folosit „ramuri de finic” [Ioan 12:13]. Ramurile de finic erau un simbol iudaic al victoriei și triumfului asupra dușmanilor. Acoperirea drumului, așa cum s-a întâmplat cu cel pe care mulțimea l-a acoperit cu ramuri și cu haine, era un gest de cinstire a regalității sau cuceritorilor. Făcând astfel, oamenii din mulțime L-au recunoscut pe Isus ca fiind Eliberatorul și Regele lor și I-au urat bun venit.)

Expuneți ilustrația Intrarea triumfală în Ierusalim (*Carte cu picturi inspirate din Evanghelie* [2009], nr. 50; vezi, de asemenea, LDS.org). Rugați cursanții să-și imagineze că se numără printre oamenii din această ilustrație. Citiți, cu glas tare, prima parte din Matei 21:9 și invitați membrii clasei să citească, cu glas tare, la unison, ceea ce a strigat mulțimea în a doua parte a versetului, de parcă ar fi făcut parte din mulțime.



- Ce cuvânt a repetat mulțimea? (*Osana*.)

Explicați că *osana* înseamnă „salvează-ne acum” (Bible Dictionary, „Hosanna”). Rugați cursanții să ia în calcul faptul de a scrie această definiție în scripturile lor, în dreptul versetului 9.

### **Marcarea și adnotarea scripturilor**

Marcarea și adnotarea scripturilor este una dintre cele mai utile modalități prin care cursanții rețin ceea ce învață. Cursanții pot face aceasta subliniind, hașurând sau încadrând cuvinte cheie sau expresii. Ei pot scrie, de asemenea, definiții, principii, comentarii profetice sau idei și impresii personale pe marginile propriilor scripturi.

Explicați că o parte a ceea ce mulțimea a strigat a împlinit profetia despre Mesia care se găsește în Psalmii 118:25-26. Puteți să le sugerați cursanților să-și scrie această referință lângă Matei 21:9. Explicați că titlul regal și mesianic de „Fiul lui David” (versetul 9) era rezervat pentru moștenitorul tronului lui David.

- Strigând aceste cuvinte, cine declarau oamenii că era Isus?
- Dacă ați fi trăit în Ierusalim la acea vreme, ce ați fi gândit și ați fi simțit fiind martori ai intrării triumfale a Salvatorului?

Subliniați că multe alte mii de persoane se aflau în Ierusalim la acea vreme pentru a sărbători Paștele. Invitați un cursant să citească, cu glas tare, Matei 21:10-11. Rugați membrii clasei să urmărească în scripturile lor și să afle ce efect a avut comportamentul mulțimii asupra altor oameni din Ierusalim.

- Ce întrebări au adresat ceilalți oameni datorită comportamentului mulțimii?
- După cum s-a demonstrat în această relatare, ce se poate întâmpla dacă Îl recunoaștem și vorbim în public despre Isus Hristos? (Cursanții pot folosi cuvinte diferite, dar trebuie să identifice următorul principiu: **Când Îl recunoaștem și vorbim în public despre Isus Hristos, îi putem ajuta pe alții să ajungă să-și dorească să știe mai mult despre El.** Puteți să scrieți acest principiu pe tablă.)
- Care sunt unele dintre situațiile din afara adunărilor Bisericii în care putem să-L recunoaștem și să vorbim în public despre Isus Hristos? (Ajutați cursanții să înțeleagă faptul că, atunci când este potrivit, putem face aceasta într-un cadru formal, prin media de socializare și în timpul conversațiilor cu prietenii, membrii familiei și vecinii.)
- Cum putem să Îl recunoaștem și să vorbim în public despre Isus Hristos într-un mod care să îi ajute pe alții să dorească să știe mai mult despre El?
- Cum ați răspunde dacă ați fi întrebați cine este Isus Hristos?

Scrieți, pe tablă, următoarele întrebări și invitați cursanții să răspundă la una dintre ele în caietele lor pentru seminar sau în jurnalele pentru studiul scripturilor:

*Când v-au determinat eforturile unei alte persoane de a-L recunoaște și a vorbi în public despre Isus Hristos să doriți să știți mai mult despre El?*

*Când ați ajutat, voi sau cineva pe care cunoașteți, pe cineva să dorească să știe mai mult despre Isus Hristos pentru că L-ați recunoscut și ați vorbit în public despre El?*

După ce le-ați acordat suficient timp, invitați mai mulți dintre cursanții care doresc să împărtășească ce au scris.

Încurajați cursanții să caute ocazii de a-L recunoaște și vorbi în mod corespunzător despre Isus Hristos.

### Matei 21:12-16

#### *Isus curăță templul și vindecă orbi și schiopi*

Expuneți o poză cu un templu al sfinților din zilele din urmă situat aproape de zona în care locuiți. Invitați cursanții să cugete și să descrie gândurile și sentimentele pe care le-au avut ultima dată când au fost la templu. În cazul în care cursanții nu au fost niciodată la templu, rugați-i să descrie cum cred că s-ar simți în interiorul templului.

- Ce se întâmplă în templu care ne face să avem aceste sentimente?

Expuneți ilustrația Casa Tatălui Meu (*Carte cu picturi inspirate din Evanghelie* [2009], nr. 52; vezi, de asemenea, LDS.org). Explicați că, după ce Salvatorul a intrat în Ierusalim, S-a dus într-o curte din împrejurimile templului. Invitați un cursant să citească, cu glas tare, Matei 21:12-13. Rugați membrii clasei să urmărească în scripturi și să afle ce făceau unii oameni care era jignitor înaintea Tatălui Ceresc și a lui Isus Hristos.

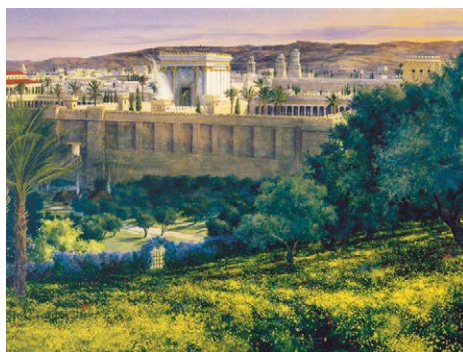

- Cum tratau unii oameni casa lui Dumnezeu?

Explicați că vizitatorii care veneau la Ierusalim pentru a sărbători Paștele trebuiau să-și cumpere animale pentru a le oferi drept jertfe în templu ca parte a preaslăvirii lor. Schimbătorii de bani schimbau banii romani și alți bani în bani ai templului, pentru ca animalele să poată fi cumpărate, iar alți negustori vindeau animale.

- Ce nu era în regulă cu desfășurarea unor astfel de activități pe pământurile templului?

Puteți să subliniați că, deși astfel de activități erau necesare și aveau un scop bun, desfășurarea lor în locul și în modul în care o făceau negustorii era lipsită de respect și de pioșenie. Versetul 13 sugerează că schimbătorii de bani și negustorii erau mai interesați de faptul de a face profit decât de a-L preaslăvi pe Dumnezeu și de a-i ajuta pe alții să preaslăvească.

- Ce adevăr despre templu putem învăța din cuvintele și faptele Salvatorului? (Cursanții pot folosi cuvinte diferite, dar asigurați-vă că identifica următorul adevăr: **Casa Domnului este un loc sacru și El dorește ca noi s-o tratăm cu pioșenie.**)
- Cum putem să dăm dovadă de pioșenie față de casa Domnului?
- Cum indică pioșenie faptul de a merge la templu fiind demni?

Invitați un cursant să citească, cu glas tare, Matei 21:14. Rugați membrii clasei să urmărească în scripturile lor și să afle ce a făcut Salvatorul în templu după ce l-a curățat.

- Ce a făcut Salvatorul pentru acei orbi și șchiopi care au venit la El în templu?
- Ce putem învăța, din această relatare, despre ce poate Domnul să facă pentru noi când mergem la templu? (Asigurați-vă că membrii clasei identifică următorul adevăr: **Când mergem la templu, Domnul ne poate vindeca.**)
- În afară de suferințele fizice, ce alte boli și greutăți poate Domnul să ne vindece când mergem la templu?

Invitați un cursant să citească, cu glas tare, declarația de mai jos a președintelui James E. Faust, din Prima Președinție. Rugați cursanții să asculte mărturia președintelui Faust despre adevărul pe care l-au identificat.



„Domnul a pus la dispoziție multe moduri prin care putem avea parte de influența [Sa] vindecătoare. Sunt recunoscător că Domnul a restaurat, pe pământ, munca din templu. Este o parte importantă a lucrării de salvare, atât pentru cei vii, cât și pentru cei morți. Templele noastre oferă un adăpost în care ne putem duce pentru a lăsa deoparte multe dintre îngrijorările lumii. Templele noastre sunt locuri de pace și liniște. În aceste adăposturi sfințite, Dumnezeu «tămăduiește pe cei cu inima zdrobită și le leagă rănilor» (Psalmii 147:3)” („Spiritual Healing”, *Ensign*, mai 1992, p. 7).

- De ce ne ajută preaslăvirea în casa lui Dumnezeu să simțim influența Sa vindecătoare?

Explicați că vindecarea pe care o simțim când preaslăvim în templu poate fi imediată, așa cum a fost în cazul orbilor și șchiopilor descriși în această relatare, sau se poate produce în timp.

- Când ați simțit, voi sau cineva pe care-l cunoașteți, influența vindecătoare a Domnului datorită preaslăvirii în templu? (Puteți, de asemenea, să împărtășiți o experiență personală.)

Rezumați Matei 21:15-16 explicând că preoților celor mai de seamă și cărturarilor nu le-a plăcut ce a făcut Isus în templu și nici faptul că oamenii l-au strigat „Osana”. Isus a subliniat faptul că acea recunoaștere publică a Lui de către oameni împlinise o profeție (vezi Psalmii 8:2).

Încheiați lecția împărtășindu-vă mărturia despre adevărurile discutate în această lecție.

**Ultima săptămână a lui Isus Hristos, ispășirea și învierea**

INSTITUTUL  
**ISUS HRISTOS**  
 A ROMÂNIEI  
 PISC ZILIEI 1000 URSA

<p><b>A cincea zi înainte de Paște</b></p> <p>Intrarea triumfală</p> <p>A doua zi înainte de Paște</p> <p>Curăția templului</p>	<p><b>A treia zi înainte de Paște</b></p> <p>Spune pilda celor zece fecioare, a talanților și a oilor și caprelor</p> <p>Prezintă semnele celei de a Doua Sa Veniri</p> <p>Propovăduiește despre bănușul viciului</p> <p>Îi mustră pe farisei și propovăduiește la templu</p>	<p><b>Ziua de dinainte de Paște</b></p> <p>Conducătorii iudei conspiră cu Iuda să-l aresteze pe Isus</p> <p>Îngălțirea pentru Paște</p> <p>Cina cea de bănișă</p>	<p><b>Paștele</b></p> <p>Suferă în Ghetaimani</p> <p>Asesina, judecarea și torturarea</p> <p>Postește rugăciunea de mijlocire</p> <p>Înstituie împărțirea</p> <p>Răstignirea și moartea</p> <p>Înmormântarea</p> <p>Spală picioarele celor disprețuite</p>	<p><b>Sabatul revinșu</b></p> <p>Li se arată apăsătorilor și altora</p> <p>Învierea și i se arată Mamei Magdalenei</p> <p>Slujește în lumea spiritelor</p>	<p><b>Duminică</b></p>
---	---	---	--	--	------------------------

(Evenimentele din ziua și înainte de Paște nu sunt cunoscute.)  
 (Ziua înmormântării și ziua de la apusul soarelui până la apusul soarelui. Multe dintre evenimentele din această zi s-au petrecut noaptea.)

© 2015 International Presence, Inc. Toate drepturile rezervate.

## LECȚIA 24

# Matei 21:17–22:14

### Introducere

După ce a stat peste noapte în Betania, Isus S-a întors la templu. Pe drum, El a blestemat un smochin. Unii conducători ai iudeilor au venit la El, în templu, și l-au adresat întrebări

despre autoritatea Sa. Isus i-a muștrat și i-a învățat mai multe pilde pentru a ilustra consecințele respingerii sau acceptării Lui și a Evangheliei Sale.

### Sugestii pentru predare

#### Matei 21:17-32

#### *Isus blestemă un smochin și îi muștră pe conducătorii iudeilor*

Înainte de începerea orei, scrieți, pe tablă, următoarea întrebare: *Care sunt unele dintre momentele în care v-ați dat seama că ceva nu era atât de bun precum părea să fie?*

Pentru a începe lecția, invitați unul sau mai mulți cursanți să împărtășească răspunsurile lor la întrebarea scrisă pe tablă.

Explicați că Matei 21 prezintă o relatare despre un moment în care Isus Hristos a avut parte de ceva care nu a fost atât de bun pe cât părea să fie. Invitați cursanții să găsească, în Matei 21, adevăruri care ne pot îndruma nu doar să părem neprihăniți în ochii altora, ci și să trăim cu adevărat în mod neprihănit.

Pentru a oferi contextul celor descrise în Matei 21, explicați că, după ce Isus a intrat în mod triumfal în Ierusalim și a curățat templul, El a stat în Betania, un mic sat de lângă Ierusalim. Invitați un cursant să citească, cu glas tare, Matei 21:18-22. Rugați membrii clasei să urmărească în scripturile lor și să afle ce a făcut Salvatorul în ziua următoare, când călătorea din Betania înapoi, la templul din Ierusalim.

- Ce i-a făcut Salvatorul smochinului?

Expuneți o fotografie cu un smochin cu frunze. Explicați că frunzele dintr-un smochin indică, de obicei, că pomul are fructe. Primăvara (când Salvatorul a văzut acel smochin care nu avea fructe), smochinii fac, de obicei, smochine timpurii. Dacă nu se întâmplă așa, înseamnă că nu vor face fructe în acel an. Pomul descris în relatare arată ca un pom care făcea fructe, însă nu a fost așa. Unul dintre motivele pentru care Salvatorul a blestemat smochinul a fost acela de a-i învăța pe ucenicii Săi despre conducătorii religioși corupți ai iudeilor.

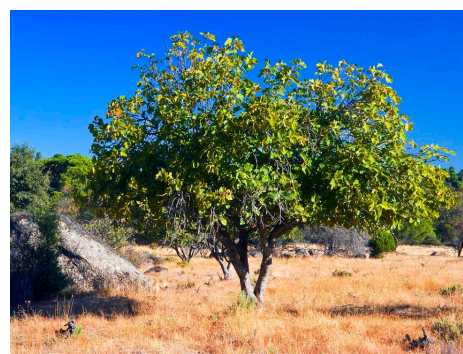

**Smochin**

© Jose Ramiro Laguna/Shutterstock.com

- Ținând cont de ceea ce ați învățat despre conducătorii religioși iudei din zilele Salvatorului, cum se asemănau cei mai mulți dintre ei cu smochinul descris în

această relatare? (În aparență, păreau să-L urmeze pe Dumnezeu, însă nu făceau roade ale neprihănirii.)

Rezumați Matei 21:23-27 explicând că unii dintre acești conducători iudei L-au abordat pe Salvator în templu și L-au întrebat despre autoritatea cu care a intrat triumfal în Ierusalim și a curățat templul. Salvatorul le-a răspuns întrebându-i dacă botezul (sau slujirea) lui Ioan Botezătorul fusese împuternicit de Dumnezeu sau de om. Acei conducători nu au răspuns întrebării Salvatorului de teamă să nu se condamne singuri sau să nu-i supere pe cei care l-au acceptat pe Ioan ca profet. Salvatorul a spus că nu avea să le răspundă nici el la întrebări și, apoi, le-a spus trei pilde care ilustrează faptele conducătorilor iudei corupți. Prima pildă descrie modurile diferite în care doi fii au răspuns tatălui lor.

Invitați un cursant să citească, cu glas tare, Matei 21:28-30. Rugați membrii clasei să urmărească în scripturile lor și să afle care dintre fii se aseamnă cu acei conducători iudei.

- Care dintre fii se aseamnă cu acei conducători iudei? În ce fel?

Invitați un cursant să citească, cu glas tare, Matei 21:31-32. Rugați membrii clasei să urmărească în scripturile lor și să afle ce i-a învățat Salvatorul pe conducătorii iudei corupți prin intermediul acestei pilde. (Puteți explica că vameșii erau colectori de taxe, iar curvele erau prostituate. Conducătorii iudei se considerau superiori acestor două grupuri de oameni, considerându-i păcătoși.)

- Cum se asemanau vameșii și curvele cu primul fiu?
- Ce adevăr putem desprinde din învățăturile Salvatorului referitoare la cine va intra în împărăția lui Dumnezeu? (Cursanții pot folosi cuvinte diferite, însă trebuie să identifice un adevăr asemănător următorului: **Pentru a intra în împărăția lui Dumnezeu, trebuie să ne supunem Tatălui nostru Ceresc și să ne pocăim de păcatele noastre, și nu doar să spunem că ne supunem Lui sau să ne prefacem că facem aceasta.**)

Pentru a ajuta cursanții să înțeleagă relevanța acestui adevăr, invitați un cursant să citească, cu glas tare, următorul scenariu:

Un tânăr băiat le spune adesea părinților săi că se duce la activități ale Bisericii, însă el se duce, de fapt, acasă la un prieten. Când se află în prezența conducătorilor și învățătorilor din cadrul Bisericii, el vorbește și acționează ca și cum ar ține poruncile Tatălui Ceresc, însă când nu se află în astfel de situații, el încalcă de bunăvoie multe dintre porunci.

- Cum l-ar putea împiedica pe acest tânăr alegerile pe care le face să intre în împărăția lui Dumnezeu?
- Dacă ați fi prietenul acestui tânăr băiat, ce i-ați spune pentru a-l ajuta să-și schimbe comportamentul?

Invitați un alt cursant să citească, cu glas tare, următorul scenariu:

O tânără fată bârfește cu prietenele ei despre mai multe fete de la școală, însă când ele sunt în preajmă, se prefacă că le-ar fi prietenă. Ea vine cu regularitate la Biserică și ia din împărțășanie, însă în timpul adunărilor le trimite adesea mesaje text prietenelor ei în care îi critică pe cei din jurul ei.

- Cum doar se preface această tânără fată că ține poruncile Tatălui Ceresc?
- Pe lângă exemplele din aceste scenarii, care sunt alte modalități prin care putem fi ispitiți să ne prefacem că ne supunem Tatălui Ceresc în loc să ne supunem Lui cu adevărat?

În timp ce cursanții continuă să studieze Matei 21, invitați-i să afle ce pot face pentru a evita să fie asemenea smochinului care nu face fructe.

### Matei 21:33–22:14

#### *Isus propovăduiește pilda vierilor și pilda nunții fiului de împărat*



Împărțiți cursanții în echipe de câte doi. Dacă este posibil, oferiți fiecărei echipe un exemplar al tabelului de mai jos. Invitați cursanții să citească, pe rând, cu glas tare, din Matei 21:33-41 și să completeze tabelul scriind ce cred ei că reprezintă ultimele trei simboluri.

#### Pilda vierilor

Matei 21:33-41	
Simbol	Înțeles
Gospodar	Tatăl Ceresc
Vieri	
Robi	
Fiul gospodarului	

După ce termină această activitate, invitați mai multe echipe să spună ce au scris. Dacă este necesar, clarificați faptul că vierii îi reprezintă pe conducătorii israeliți corupți, slujitorii îi reprezintă pe profeții lui Dumnezeu, iar fiul gospodarului Îl reprezintă pe Isus Hristos.

- Ce a ilustrat Isus prin această pildă? (De-a lungul secolelor, unii dintre conducătorii lui Israel i-au respins pe profeții din Vechiul Testament, iar conducătorii iudei din vremea respectivă intenționau să-L omoare pe Isus [vezi *New Testament Student Manual* (manual al Sistemului Educațional al Bisericii, 2014), p. 65]).

Invitați un cursant să citească, cu glas tare, Matei 21:43. Rugați membrii clasei să urmărească în scripturile lor și să afle cui îi va fi dată împărăția lui Dumnezeu (însemnând Biserica lui Isus Hristos și binecuvântările Evangheliei) după ce conducătorii iudei au respins-o.

- Cui îi va fi dată împărăția lui Dumnezeu?

Explicați că în Traducerea Bibliei de Joseph Smith, Matei 21:53, se identifică neamurile ca fiind națiunea căreia îi va fi dată împărăția lui Dumnezeu. Puteți să explicați că termenul *neam* poate să facă referire la „oameni de obârșie neisraelită...”



sau care nu sunt de obârșie evreiască” (Ghid pentru scripturi, „Neamuri”, [scriptures.lds.org](http://scriptures.lds.org)) sau la națiuni care nu au plenitudinea autorității, rânduielilor, legilor și învățăturilor lui Dumnezeu. Transferul împărăției lui Dumnezeu către neamuri a început atunci când Evanghelia a fost dusă prima dată la neamuri de către apostoli după învierea Salvatorului (vezi Faptele apostolilor 10-11; vezi, de asemenea, Matei 20:16). A continuat în zilele din urmă, odată cu restaurarea Evangheliei prin intermediul profetului Joseph Smith, care a trăit într-o națiune a neamurilor. În calitate de membri ai Bisericii lui Isus Hristos, ne numărăm printre cei cărora Dumnezeu le-a dat împărăția Sa.

- Potrivit celor relatate în versetul 43, ce suntem responsabili să facem în calitate de membri ai Bisericii lui Isus Hristos? (Asigurați-vă că ei identifică ceva asemănător următorului adevăr: **În calitate de membri ai Bisericii lui Isus Hristos, suntem responsabili să aducem roade ale neprihănirii.** Folosind cuvintele cursanților, scrieți acest principiu pe tablă.)

Invitați cursanți să vină la tablă și să deseneze fructe în smochin. Rugați-i să numească fructele folosind cuvinte care descriu lucruri neprihănite pe care trebuie să le facem în calitate de membri ai Bisericii lui Isus Hristos. Invitați cursanții să explice ce au scris, întrebând:

- De ce credeți că este important pentru noi să producem acel fruct?
- Cum ați fost binecuvântați când ați încercat să produceți unul dintre aceste roade ale neprihănirii?

### **Exprimarea gândurilor, sentimentelor și a experiențelor**

Împărtășirea de cunoștințe și experiențe relevante poate ajuta la clarificarea înțelegerii cursanților cu privire la doctrine și principii. Când cursanții își împărtășesc experiențele, Duhul Sfânt îi ajută adesea să dobândească o înțelegere și o mărturie mai profunde despre acele gânduri pe care le exprimă. Prin puterea Duhului Sfânt, gândurile, sentimentele și experiențele pe care le împărtășesc cursanții pot, de asemenea, să aibă o influență semnificativă asupra inimii și minții altor cursanți.

Rezumați Matei 21:45-46 explicând că preoții cei mai de seamă și fariseii s-au mâniat când și-au dat seama că vierii ticăloși din pildă îi reprezentau pe ei. Totuși, ei s-au abținut să-L prindă pe Salvator, deoarece se temeau de reacția oamenilor.

Explicați că, în Matei 22:1-10, citim că Isus Hristos a relatat o pildă în care El a comparat binecuvântările Evangheliei cu un ospăț de nuntă pe care un împărat l-a organizat pentru fiul său. Oamenii care au fost invitați inițial la ospăț (care-i reprezintă pe mulți dintre iudei, inclusiv pe conducători) au refuzat să vină. Cei care au fost invitați apoi (care reprezintă neamurile) au ales să vină și s-au bucurat de ospăț.

Invitați un cursant să citească, cu glas tare, Matei 22:11-14. Rugați membrii clasei să urmărească în scripturile lor și să afle ce s-a întâmplat la nuntă.

- De ce a fost alungat acel oaspete de la ospăț?

Explicați că împăratul a împlinit un obicei străvechi oferindu-le oaspeților săi haine curate și corespunzătoare pentru nuntă. Totuși, acest bărbat a ales să nu poarte hainele oferite de împărat.

- În această pildă, ce ar putea reprezenta hainele de nuntă? (Puteți să explicați că, în scripturi, hainele și robele curate simbolizează adesea neprihănirea și puritatea celor care au devenit curați prin ispășirea lui Isus Hristos [vezi *New Testament Student Manual* (manual al Sistemului Educațional al Bisericii, 2014), p. 66; vezi, de asemenea, 3 Nefi 27:19].)

Subliniați că Traducerea lui Joseph Smith pentru Matei 22:14 adaugă faptul că nu toți cei de la ospăț vor purta hainele de nuntă. Cu alte cuvinte, nu toți cei care-L recunosc pe Salvator, care sunt chemați și care acceptă invitația de a face parte din împărăție vor fi pregătiți și demni să trăiască pentru totdeauna în prezența Lui și a Tatălui Ceresc. Unii se vor face singuri nedemni de a primi mari binecuvântări, deoarece nu sunt îmbrăcați cu haina neprihănirii.

- Cum ilustrează această pildă principiul scris pe tablă?

Depuneți mărturie despre importanța binecuvântărilor eterne pe care am fost invitați să le primim. Rugați cursanții să cugete la ce fac în prezent pentru a accepta invitația Tatălui Ceresc de a primi toate binecuvântările Evangheliei. Încurajați-i să pună în practică ce au învățat pregătindu-se să primească aceste binecuvântări.

## LECȚIA 25

# Matei 22:15-46

### Introducere

În timp ce Isus continua să predice în templu, fariseii și saducheii au încercat să-L încurce adresându-L întrebări

dificile. El a răspuns cu succes acestor întrebări și i-a învățat să se supună legilor țării și să țină cele două mari porunci.

## Sugestii pentru predare

### Conduceți cursanții prin procesul de învățare

Ajutați cursanții să înțeleagă mai bine și să-și însușească principiile Evangheliei conducându-i prin procesul de învățare. Încurajați-i să cerceteze scripturile pentru a dobândi înțelegere și ajutați-i să descopere singuri adevăruri ale Evangheliei. Oferiți-le, de asemenea, ocazii de a explica Evanghelia cu propriile cuvinte și de a împărtăși și mărturisi despre ceea ce știu și simt. Aceasta îi va ajuta pe cursanți nu doar să înțeleagă Evanghelia, ci și să simtă veridictatea ei în inima lor.

### Matei 22:15-22

*Fariseii încearcă să-L încurce pe Salvator întrebându-L dacă este legal să plătească bir*

- Care sunt unele dintre legile importante pe care guvernul le-a stabilit în societatea noastră? De ce credeți că sunt importante?

Rugați cursanții să se gândească, în liniște, dacă sunt legi față de care nu se supun atât de bine precum ar trebui. În timp ce cursanții studiază Matei 22:15-22, invitați-i să afle ce a propovăduit Isus Hristos despre supunerea față de legile țării.

Amintiți cursanților că, în timpul ultimei săptămâni din viața Salvatorului, El a propovăduit zilnic în templul din Ierusalim (vezi Luca 19:47; 22:53). Invitați un cursant să citească, cu glas tare, Matei 22:15 și rugați membrii clasei să urmărească în scripturile lor și să afle ce au încercat fariseii să-I facă Salvatorului.

- Ce înseamnă expresia „să prindă pe Isus cu vorba”?

Invitați un cursant să citească, cu glas tare, Matei 22:16-17 și rugați membrii clasei să afle cum au încercat fariseii să-L încurce pe Salvator. Explicați că termenul *bir*, din versetul 17, înseamnă taxe și că Cezar era împăratul Imperiului Roman, care domnea asupra lui Israel în vremea aceea.

- În ce fel era întrebarea pe care I-au adresat-o lui Isus Hristos o posibilă capcană? (Dacă Salvatorul spunea că era bine să plătească taxe Imperiului Roman, iudeii L-ar fi considerat susținător al Romei și neloial propriului Său popor. Dacă Salvatorul le-ar fi spus că nu era legal să plătească taxe, fariseii L-ar fi putut acuza de trădare și L-ar fi raportat autorităților romane.)

Invitați un cursant să citească, cu glas tare, Matei 22:18-21 și rugați membrii clasei să afle cum a răspuns Salvatorul la întrebarea fariseilor. Explicați că expresia „dați dar Cezarului ce este al Cezarului”, din versetul 21, se referă la obligația noastră de

a ne supune legilor civile, cum ar fi legea de a plăti taxe. Arătați o monedă și întrebați:

- De ce a fost răspunsul Salvatorului un răspuns perfect la întrebarea fariseilor?
- Ce adevăr putem desprinde din învățătura Salvatorului conform căreia noi trebuie „[să-i dăm] dar Cezarului ce este al Cezarului”? (Cursanții pot folosi cuvinte diferite, dar asigurați-vă că identifică următorul adevăr: **Domnul Se așteaptă ca noi să fim cetățeni buni și să ne supunem legilor țării** [vezi, de asemenea, Articolele de credință 1:12].)
- De ce credeți că este important pentru noi, în calitate de ucenici ai lui Isus Hristos, să fim cetățeni buni și să ne supunem legilor țării? (Vezi D&L 58:21.)

Invitați cursanții să citească, în gând, Matei 22:22 și să afle cum au reacționat fariseii la răspunsul Salvatorului. Rugați cursanții să vă spună ce au aflat.

### Matei 22:23-34

#### *Salvatorul îi învață pe saducheii despre căsătorie și înviere*

Explicați că, în afară de farisei, și saducheii au încercat să-L prindă pe Salvator cu vorba în timp ce propovăduia în templu. Pentru a ajuta cursanții să înțeleagă crezurile saducheilor, invitați-i să citească, în gând, secțiunea „Saducheii” din Ghidul pentru scripturi. Rugați cursanții să afle ce credeau și ce nu credeau saducheii.

- Ce crezuri respingeau saducheii?

Invitați un cursant să citească, cu glas tare, Matei 22:23-28 și rugați membrii clasei să afle cum au încercat saducheii să-L încurce pe Salvator.

- Cum ați rezuma întrebarea pe care saducheii I-au adresat-o Salvatorului?

Explicați că saducheii puneau greșit în practică, în mod voit, un obicei din Vechiul Testament care avea ca scop asigurarea celor necesare pentru văduve (vezi Deuteronom 25:5-6; Bible Dictionary, „Levirate marriage”). Ei au încercat să exagereze acest obicei pentru a discredita doctrina învierii.

Invitați un cursant să citească, cu glas tare, Matei 22:29-30 și rugați membrii clasei să afle răspunsul Salvatorului la întrebarea saducheilor.

- Cum a răspuns Salvatorul la întrebare?

Pentru a ajuta cursanții să înțeleagă răspunsul Salvatorului, invitați un cursant să citească, cu glas tare, următoarea declarație a vârstnicului Bruce R. McConkie, din Cvorumul celor Doisprezece Apostoli:



„[Isus Hristos] nu *neagă*, ci *limitează* conceptul destul de acceptat conform căruia, în cer, vor exista căsătorii. El spune că în ceea ce-i privește pe «ei» (pe saducheii), că în ceea ce-i privește pe «ei» (pe «fiii veacului acesta»), unitatea familiei nu continuă și nu va continua la înviere ...

«De aceea, când [cei care nu vor trăi, nu trăiesc sau nu pot trăi conform legii căsătoriei eterne] nu mai sunt pe această lume nici nu se vor însura, nici nu se vor mărita» [D&L 132:16].

Așa este, cei cărora Isus le vorbea nici nu se vor însura și nici nu se vor mărita în cer; căci cei care nu cred nici măcar în înviere, în mod sigur nu cred în alte adevăruri cu privire la salvare” (*Doctrinal New Testament Commentary*, 3 volume [1965-1973], 1:606).

Pentru a ajuta cursanții să înțeleagă mai bine mesajul Salvatorului din Matei 22:29-30, explicați că Domnul i-a revelat profetului Joseph Smith multe adevăruri importante despre căsătoria eternă. Invitați un cursant să citească, cu glas tare, Doctrină și legăminte 132:15-17. Rugați membrii clasei să urmărească în scripturile lor și să afle ce i-a revelat Domnul lui Joseph Smith despre căsătorie.

- Cine a spus Domnul că nu „se vor însura, nici nu se vor mărita” (versetul 16) la înviere?
- Ce adevăr a propovăduit Salvatorul în Matei 22:30 și în Doctrină și legăminte 132:15-17 despre căsătorie și viața de după moarte? (Cursanții pot folosi cuvinte diferite, dar asigurați-vă că identificați următorul adevăr: **Cei care nu sunt pecetluiți, prin autoritatea preoției, cu soțul sau soția în viața muritoare sau prin intermediul rânduielilor făcute pentru cei morți, în templu, nu vor fi căsătoriți în lumea care va veni.**)

Invitați un cursant să citească, cu glas tare, Matei 22:31-33 și rugați membrii clasei să afle ce alte adevăruri i-a învățat Salvatorul pe saducheii despre înviere.

- Ce a spus Salvatorul, în versetul 32, care indică faptul că învierea este reală?
- Cum au reacționat oamenii când L-au auzit pe Salvator propovăduind aceste doctrine?

## Matei 22:34-40

### *Salvatorul propovăduiește despre cele două mari porunci*

Invitați cursanții să scrie, în caietele lor pentru seminar sau în jurnalele pentru studiul scripturilor, într-un minut, cât mai multe porunci. Rugați cursanții să vă spună cât de multe porunci au putut să scrie.

Explicați că iudaismul afirmă că legea lui Moise cuprinde 613 porunci. Invitați un cursant să citească, cu glas tare, Matei 22:35-36. Rugați membrii clasei să urmărească în scripturi și să găsească întrebarea pe care unul dintre fariseii I-a adresat-o Salvatorului despre aceste porunci.



**Matei 22:36-39** este un fragment care conține o scriptură de bază. Studierea fragmentelor care conțin scripturi de bază va ajuta cursanții să-și dezvolte înțelegerea despre doctrinele de bază și să fie pregătiți pentru a le preda altora. Puteți să le sugerați cursanților să marcheze aceste fragmente care conțin scripturi de bază într-un mod distinct, pentru a le putea găsi cu ușurință. Faceți referire la ideea pentru predare de la sfârșitul lecției pentru a ajuta cursanții să-și însușească acest fragment.

- Ce întrebare I-a adresat fariseul Salvatorului?

Înainte să caute răspunsul Salvatorului, invitați cursanții să încercuiască o poruncă din lista lor despre care cred că este cea mai „mare” sau mai importantă poruncă. Invitați câțiva cursanți să spună ce poruncă au încercuit și să explice de ce.

Invitați un cursant să citească, cu glas tare, Matei 22:37-40. Rugați membrii clasei să urmărească în scripturile lor și să afle cum a răspuns Salvatorul la întrebarea fariseului.

- Care este cea mai mare poruncă? Care este a doua cea mai mare poruncă? (Explicați că aceste două porunci se găseau în legea lui Moise [vezi Deuteronom 6:5; Leviticul 19:18]. Explicați, de asemenea, că îndrumarea Domnului de a „[iubi] pe aproapele tău” se referă la modul în care îi tratăm pe alții.)
- De ce credeți că aceste porunci sunt considerate a fi cele mai mari porunci?
- Ce înseamnă, în versetul 40, că „în aceste două porunci se cuprinde toată legea și prorocii”? (Ajutați cursanții să înțeleagă faptul că toate poruncile pe care Dumnezeu le-a revelat în legea lui Moise și prin intermediul profeților din Vechiul Testament au fost menite să-i ajute pe oameni să-și arate dragostea față de Dumnezeu și față de aproapele lor.)
- Dacă fiecare poruncă este menită să ne ajute să ținem cele două mari porunci, ce principiu putem învăța, din versetul 40, despre importanța ținerii tuturor poruncilor lui Dumnezeu? (După ce cursanții răspund, scrieți, pe tablă, următorul principiu: **Dacă Îl iubim, cu adevărat, pe Dumnezeu și dacă ne iubim aproapele ca pe noi înșine, ne vom strădui să ținem toate poruncile lui Dumnezeu.**)

Pentru a ilustra acest principiu, invitați cursanții să facă referire la lista cu porunci pe care au alcătuit-o în caietelor lor pentru seminar sau în jurnalele pentru studiul scripturilor. Rugați-i să deseneze o steluță în dreptul poruncilor care arată dragoste față de Dumnezeu și un pătrățel în dreptul poruncilor care arată dragoste față de aproapele nostru. (Unele porunci pot fi însemnate atât cu steluță, cât și cu pătrățel.) Rugați cursanții să aleagă una dintre poruncile din lista lor și să explice cum arată faptul de a ne supune acelei porunci dragostea noastră față de Dumnezeu, dragostea noastră față de aproapele nostru sau cum le arată pe amândouă.

- Ce ați simțit când ați ales să vă supuneți unei porunci anume pentru a vă arăta dragostea față de Dumnezeu sau față de o altă persoană?

Depuneți-vă mărturia despre principiul conform căruia, dacă Îl iubim, cu adevărat, pe Dumnezeu și dacă ne iubim aproapele ca pe noi înșine, vom ține toate poruncile lui Dumnezeu. Invitați cursanții să se gândească la o poruncă față de care pot fi mai supuși pentru a-și arăta dragostea față de Tatăl Ceresc sau față de o altă persoană și încurajați-i să-și stabilească un obiectiv de a face aceasta. Invitați-i să scrie acest obiectiv în caietele lor pentru seminar sau în jurnalele pentru studiul scripturilor.

### **Matei 22:41-46**

#### *Salvatorul îi întreabă pe farisei ce cred despre Hristos*

Explicați că, după ce Salvatorul a răspuns cu succes întrebărilor fariseilor și saducheilor, El le-a adresat fariseilor anumite întrebări.

Invitați un cursant să citească, cu glas, tare Matei 22:41-42 și rugați membrii clasei să afle ce i-a întrebat Salvatorul pe farisei.

- Ce întrebări le-a adresat Isus Hristos fariseilor?
- Cum au răspuns fariseii?

Explicați că cei mai mulți dintre iudei știau că Hristos, sau Mesia, avea să fie un descendent al împăratului David. Fariseii credeau că Mesia avea să fie încoronat împărat al lui Israel și urma să îi ajute să învingă armatele străine (precum cea a Romei) și să-și câștige libertatea, precum făcuse înainte împăratul David. Rezumați Matei 22:43-46 explicând că Isus i-a învățat pe farisei că, potrivit propriilor scripturi, Hristos era *mai mult decât doar* fiul lui David – El era și Fiul lui Dumnezeu. Sau, așa cum i-a fost dezvăluit ulterior lui Ioan cel Iubit, Hristos este ambele: „Rădăcina și Sămânța lui David” (Apocalipsa 22:16); El este atât Domnul lui David, cât și urmașul lui.

Invitați cursanții să se gândească la cum ar răspunde la întrebarea: „Ce credeți voi despre Hristos?”. Încheiați depunându-vă mărturia despre Salvator.

### **Scriptură de bază – Matei 22:36-39**

Acordați cursanților timp suficient pentru a scrie cuvintele din Matei 22:36-39 pe cartonașe sau bucăți mici de hârtie. Invitați cursanții să poarte cu ei cartonașele și să apeleze la ele din când în când, pe parcursul zilei, pentru a-i ajuta să-și amintească să țină primele două mari porunci.

## LECȚIA PENTRU STUDIUL ACASĂ

# Matei 18:1–22:26 (unitatea 5)

### Material pentru pregătirea învățătorului pentru studiul acasă

#### *Rezumatul lecțiilor pentru studiul acasă zilnic*

Următorul rezumat al evenimentelor, doctrinelor și principiilor pe care le-au învățat cursanții în timp ce au studiat Matei 18:1–22:26 (unitatea 5) nu este destinat pentru a fi predat ca parte a lecției dumneavoastră. Lecția pe care o predați se concentrează doar asupra câtorva dintre aceste doctrine și principii. Urmați îndemnul Spiritului Sfânt în timp ce aveți în vedere nevoile cursanților dumneavoastră.

#### **Ziua 1 (Matei 18-20)**

Din pilda robului nemilostiv, cursanții au învățat că, dacă dorim ca Dumnezeu să ne ierte, trebuie să dorim să-i iertăm pe alții. Ei au învățat, de asemenea, despre caracterul sacru al căsătoriei.

#### **Ziua 2 (Matei 21:1-16)**

Când cursanții au studiat despre intrarea triumfală a Salvatorului în Ierusalim, ei au învățat că, atunci când îl recunoaștem pe Isus Hristos și vorbim în public despre El, îi putem ajuta pe alții să ajungă să-și dorească să știe mai mult despre El. Din relatarea despre curățarea templului de către Salvator, cursanții au învățat că templul, fiind casa Domnului, este un loc sacru și că El dorește ca noi să-l tratăm cu pioșenie. Ei au mai învățat că, atunci când mergem la templu, Domnul ne poate vindeca.

#### **Ziua 3 (Matei 21:17–22:14)**

Cursanții au studiat despre cum a blestemat Salvatorul un smochin și despre cum a folosit, apoi, mai multe pilde în timp ce propovăduia în templu. Au învățat că, pentru a intra în împărăția lui Dumnezeu, trebuie să ne supunem Tatălui nostru Cereșc și să ne pocăim de păcatele noastre, și nu doar să spunem că ne supunem Lui sau să ne prefacem că facem aceasta. Un alt adevăr pe care cursanții l-au învățat a fost acela conform căruia noi, în calitate de membri ai Bisericii lui Isus Hristos, suntem responsabili să aducem roade ale neprihănirii.

#### **Ziua 4 (Matei 22:15-46)**

Cursanții au învățat că Isus a continuat predica Sa la templu și i-a învățat pe oameni că Domnul Se așteaptă ca noi să fim cetățeni buni și să ne supunem legilor țării. Salvatorul ne-a învățat că cei care nu sunt pecetluiți, prin autoritatea preoției, cu soțul sau soția în viața muritoare sau prin intermediul rânduielilor făcute pentru cei morți, în templu, nu vor fi căsătoriți în lumea care va veni. Cursanții au învățat, de asemenea, că dacă Îl iubim, cu adevărat, pe Dumnezeu și dacă ne iubim aproapele ca pe noi înșine, ne vom strădui să ținem toate poruncile lui Dumnezeu.

## Introducere

Această lecție îi poate ajuta pe cursanți să înțeleagă importanța faptului de a face legăminte sacre cu Dumnezeu și de a le ține. Ei pot, de asemenea, să învețe despre importanța de a se bucura când alții sunt binecuvântați de Dumnezeu.



## Sugestii pentru predare

### Matei 19:28–20:16

#### *Isus propovăduiește despre viața eternă și predă pilda lucrătorilor viei*

Invitați un cursant să vină în fața clasei. Spuneți cursantului că, dacă poate să facă 10 flotări, va primi o mică răsplată (de exemplu, 10 bomboane). După ce cursantul a făcut 10 flotări, dați-i răsplata și, apoi, solicitați un alt voluntar. Rugați cel de-al doilea cursant să facă o flotare și întrebați apoi membrii clasei ce răsplată cred că ar trebui să primească acest cursant și de ce. Invitați cei doi cursanți să se ducă la locurile lor. Informați membrii clasei că, mai târziu în timpul lecției, al doilea cursant va primi o răsplată care se va baza pe ceea ce învață membrii clasei din scripturi.

Explicați că, atunci când Isus propovăduia pe coasta Iudeii, Petru a întrebat ce aveau să primească ucenicii pentru că renunșaseră la bunurile lor lumești pentru a-L urma pe Salvator.

Invitați un cursant să citească, cu glas tare, Matei 19:28-30. Rugați membrii clasei să urmărească în scripturile lor și să găsească răspunsul pe care Salvatorul i l-a dat lui Petru.

- Potrivit celor relatate în versetul 29, ce vor moșteni toți cei care renunță la tot pentru a-L urma pe Salvator?

Explicați că Salvatorul i-a învățat apoi pe ucenicii Săi o pildă pentru a-i ajuta să înțeleagă dorința Tatălui Ceresc de a le oferi tuturor copiilor Săi ocazia de a primi viața eternă. În această pildă, un om angajează lucrători la diferite ore ale zilei pentru a lucra în via lui. Puteți să explicați că, în vremurile Noului Testament, o zi obișnuită de muncă începea la ora 6:00 a.m. și se încheia la ora 6:00 p.m., diferind puțin în anumite perioade ale anului.

Desenați, pe tablă, tabelul de mai jos sau oferiți-l sub forma unei foi de prezentare.

<i>Lucrători (ora începerii)</i>	<i>Salariul stabilit</i>	<i>Ore lucrate</i>	<i>Suma plătită</i>
<i>Dis-de-dimineață (6:00 a.m.)</i>			
<i>Ceasul al treilea (9:00 a.m.)</i>			
<i>Ceasul al șaselea (12:00 p.m.)</i>			
<i>Ceasul al nouălea (3:00 p.m.)</i>			
<i>Ceasul al unsprezecelea (5:00 p.m.)</i>			

Invitați cursanții să lucreze în grupuri mici. Rugați-i să citească, în grupurile lor, Matei 20:1-7 și să afle cât timp a muncit fiecare grup de lucrători și care a fost salariul pentru care s-au înțeleș. (Explicați că „un leu” se referă la moneda romană care era aproximativ egală cu plata pentru o zi de muncă a unui lucrător.)

După ce le-ați acordat timp suficient, invitați câțiva cursanți să iasă la tablă și să completeze primele două coloane ale tabelului (sau invitați-i să le completeze pe exemplarele pe care le-au primit).

- Cine credeți că ar fi trebuit plătit cel mai mult?

Invitați un cursant să citească, cu glas tare, Matei 20:8-10. Rugați membrii clasei să urmărească în scripturile lor și să afle cu cât a fost plătit fiecare grup de lucrători.

- Cu cât a fost plătit fiecare grup de lucrători? (După ce au răspuns cursanții, scrieți *1 leu* în fiecare dintre căsuțele din coloana intitulată „Suma plătită”.)
- Dacă v-ați fi numărat printre lucrătorii care au muncit toată ziua, ce gânduri sau sentimente ați fi avut când ați fi primit aceeași răsplată ca cei care au muncit doar o oră?

Invitați un cursant să citească, cu glas tare, Matei 20:11-14. Rugați membrii clasei să urmărească în scripturile lor și să afle ce i-au spus stăpânului viei cei care munciseră toată ziua și ce le-a spus el.

- Pentru ce s-au plâns cei care munciseră toată ziua?
- Ce le-a răspuns stăpânul viei?
- Cum a fost stăpânul viei drept (sau corect) față de cei care munciseră toată ziua?

Pentru a ajuta cursanții să identifice un adevăr din această pildă, explicați că plata de un leu poate reprezenta viața nepieritoare sau eternă, așa cum este menționat în Matei 19:29. Scrieți, pe tablă, următoarea afirmație incompletă: *Dumnezeu oferă viață eternă tuturor celor care...*

- Dacă răsplata din această pildă reprezintă viața eternă, ce ar putea reprezenta lucrarea? (Cursanții pot oferi diferite răspunsuri, însă asigurați-vă că subliniați faptul că lucrarea din această pildă poate reprezenta facerea de legăminte sacre cu Dumnezeu și ținerea acestora. După ce au răspuns cursanții, completați adevărul scris pe tablă astfel: **Dumnezeu oferă viață eternă tuturor celor care aleg să facă legăminte sacre cu El și să le țină.**)

Subliniați faptul că acest adevăr ne ajută să înțelegem mila Tatălui Cereș față de cei care nu fac sau țin legăminte devreme în viață și față de cei care nu au ocazia de a face aceasta decât după ce mor (vezi D&L 137:7-8).

- De ce credeți că este important pentru noi să știm că Dumnezeu oferă viață eternă tuturor celor care aleg să facă legăminte sacre cu El și să le țină, indiferent de momentul în care le fac?

Amintiți cursanților de cel de-al doilea cursant, care a făcut doar o flotare, și întrebați:

- Ce răsplată credeți că ar trebui să primească acest cursant pentru că a făcut o flotare? (Oferiți cursantului aceeași răsplată pe care ați oferit-o celui care a făcut 10 flotări.)

Invitați un cursant să citească, cu glas tare, Matei 20:15-16. Invitați cursanții să urmărească în scripturile lor și să afle ce le-a răspuns stăpânul viei celor care s-au plâns despre bunătatea sa față de ceilalți lucrători.

- Ce credeți că a vrut să transmită stăpânul viei când a spus: „Este ochiul tău rău, fiindcă eu sunt bun” (versetul 15)?

Explicați că vârstnicul Jeffrey R. Holland, din Cvorumul celor Doisprezece Apostoli, a parafrazat această întrebare astfel: „De ce ești gelos pentru că eu vreau să fiu bun?” („Lucrătorii viei”, *Ensign* sau *Liahona*, mai 2012, p. 31).

- Ce înseamnă în versetul 16 că „mulți sunt chemați, dar puțini sunt aleși”? (A fi chemat înseamnă a fi invitat să participe la lucrarea Tatălui Ceresc. A fi ales înseamnă a primi binecuvântările Sale – inclusiv binecuvântarea vieții eterne. Vezi, de asemenea, D&L 121:34-40.)
- Ce principiu putem învăța din versetul 16? (Cursanții pot identifica mai multe principii, inclusiv pe următorul: **Dacă alegem să fim geloși din cauza binecuvântărilor pe care Tatăl Ceresc le oferă altora, putem pierde binecuvântările pe care El dorește să ni le ofere.**)

Citiți, cu glas tare, declarația de mai jos a vârstnicului Jeffrey R. Holland și invitați cursanții să cugete la cum ar putea fi ispitiți să fie geloși pe binecuvântările pe care Tatăl Ceresc le oferă altora.



„Vor exista momente în viețile noastre când cineva va primi o binecuvântare neașteptată sau i se vor recunoaște anumite merite. Îmi permiteți să adresez rugămintea ca noi să nu ne întristăm – și, categoric, să nu fim invidioși – atunci când altă persoană are parte de ceva bun? Nu suntem mai puțin importanți când altcuiva îi este dat mai mult. Nu suntem într-o întrecere unii cu alții pentru a vedea cine este cel mai bogat sau cel mai talentat ori cel mai chipeș sau cel mai binecuvântat. Întrecerea la care participăm *cu adevărat* este cea împotriva păcatului ...

Răvnirea, bosumflarea sau încercarea de a-i face nefericiți pe alții *nu vă îmbunătățește* reputația, iar faptul de a-i umili pe alții *nu vă îmbunătățește* imaginea de sine. Așadar, fiți blânzi și recunoscători că Dumnezeu este bun. Este un mod de viață fericit” („Lucrătorii viei”, p. 31, 32).

Împărtășiți-vă mărturia despre adevărurile pe care cursanții le-au identificat când au studiat pilda lucrătorilor viei.

Scrieți, pe tablă, următoarea afirmație. Acordați timp cursanților să completeze afirmația în caietele lor pentru seminar sau în jurnalele pentru studiul scripturilor: *Ținând cont de ceea ce am învățat din această pildă, eu voi...*

După ce a trecut suficient timp, invitați câțiva cursanți, care se simt confortabil, să împărtășească membrilor clasei ceea ce au scris.

### Unitatea următoare (Matei 23:1–26:30)

Pentru a ajuta cursanții să se pregătească pentru unitatea următoare, invitați-i să se gândească la cum se pot pregăti cel mai bine pentru a Doua Venire a Domnului. Ce adevăruri au fost predate când Isus Hristos a propovăduit pilda celor zece fecioare, pilda talanților și pilda despre oi și capre? Ce rânduială a instituit Salvatorul care să

înlocuiască Paștele? Invitați cursanții să caute răspunsuri la aceste întrebări în timpul studiului lor de săptămâna viitoare.

## LECȚIA 26

# Matei 23

### Introducere

În timpul ultimei săptămâni a slujirii Salvatorului în viața muritoare, El a condamnat ipocrizia cărturarilor și fariseilor și

S-a întristat din cauza faptului că oamenii din Ierusalim nu acceptau dragostea și protecția Sa.

## Sugestii pentru predare

### Matei 23:1-12

#### *Salvatorul condamnă ipocrizia cărturarilor și fariseilor*

Invitați cursanții să-și arate unul altuia propriile exemplare ale scripturilor și să vadă cine dintre ei are scripturile cele mai mari.

- Ce ați spune dacă cineva ar afirma că cel care are scripturile cele mai mari este cel mai neprihănit?
- De ce ar fi acesta un mod ineficient de a evalua neprihănirea unei persoane?
- Ce s-ar întâmpla dacă am evalua neprihănirea celorlalți după aspectul exterior? (Printre alte probleme, s-ar putea să-i facă pe unii să acționeze în mod fățarnic.)
- Ce este ipocrizia? („În principiu, acest termen descrie pe cineva care pretinde să fie religios, dar nu este” [Bible Dictionary, „Hypocrite”). Poate, de asemenea, să facă referire la cineva care pretinde că nu este religios, dar este.)

Explicați că, în ultimul mesaj public al Salvatorului, transmis la templul din Ierusalim în ultima săptămână a slujirii Sale din viața muritoare, El a condamnat ipocrizia cărturarilor și fariseilor.

Invitați cursanții să găsească, în Matei 23, adevăruri care îi vor ajuta să știe cum să reacționeze când îi văd pe alții acționând în mod fățarnic și ce pot face pentru a birui fățarnicia în propriile vieți.

Invitați mai mulți cursanți să citească pe rând, cu glas tare, din Matei 23:1-7. Rugați membrii clasei să urmărească în scripturile lor și să afle ce a spus Salvatorul despre modurile în care erau fățarnici cărturarii și fariseii. Explicați că expresia „șed pe scaunul lui Moise” (versetul 2) înseamnă că fariseii și cărturarii ocupau o poziție a autorității de a propovădui doctrina și de a interpreta și a administra legea. Expresia ar fi putut face, de asemenea, referire la locul propriu-zis care se găsea în unele sinagogi din vechime și care era rezervat pentru cei care se considerau mai demni decât toți ceilalți din sinagogă.

- În ce moduri erau cărturarii și fariseii fățarnici?

Dacă este posibil, expuneți o ilustrație cu cineva care poartă filacterii, care mai sunt denumite și *tefilin*. Explicați că era un obicei ca iudeii să poarte filacterii, care erau cutiuțe pătrate din piele purtate pe frunte și pe braț. Înăuntrul filacteriilor erau mici suluri de pergament pe care erau scrise fragmente din scripturile evreiești. Iudeii purtau filacterii pentru a-i ajuta să-și aducă aminte să urmeze poruncile lui Dumnezeu (vezi Deuteronom 6:4-9; 11:13-21; Exodul 13:5-10, 14-16). Domnul nu i-a condamnat pe cei care purtau filacterii, ci pe cei care le foloseau în mod fățarnic sau care le-au făcut mai late pentru ca alții să-i remarce sau să pară mai importanți.

- Potrivit celor relatate în Matei 23:5, de ce și-au lățit cărturarii și fariseii filacteriile și „poalele veșmintelor”?
- Cum căutau ei „să fie văzuți de oameni” (versetul 5) sau să primească laude lumești?
- Potrivit sfatului Domnului adresat ucenicilor Săi, din Matei 23:3, ce putem să facem când îi vedem pe alții acționând în mod fățarnic sau când pretind că sunt neprihăniți și, în realitate, nu sunt? (Cursanții pot folosi cuvinte diferite, însă trebuie să identifice un adevăr asemănător următorului: **Putem alege să ne supunem legilor lui Dumnezeu chiar dacă îi vedem pe alții acționând în mod fățarnic.**)
- De ce este important să urmărim acest adevăr în vremurile noastre?

Invitați un cursant să citească, cu glas tare, Matei 23:8 și rugați membrii clasei să afle ce i-a sfătuit Domnul pe oameni să nu facă. Invitați cursanții să spună ce au aflat.

Subliniați expresia „voi toți sunteți frați” (versetul 8) și explicați că Salvatorul i-a învățat pe oameni să nu se considere mai buni ca alții, deoarece toți sunt copii ai lui Dumnezeu, egali înaintea Lui.

Rezumați Matei 23:9-10 explicând că Salvatorul a depus mărturie că Tatăl Ceresc este Creatorul nostru și că El, Hristosul, a fost trimis de Tatăl și este adevăratul nostru Dascăl care dă viață (vezi Traducerea Bibliei de Joseph Smith, Matei 23:6; Matei 23:7).

Explicați că fariseii și cărturarii credeau că poziția și statutul îi făceau superiori. Invitați un cursant să citească, cu glas tare, Matei 23:11-12 și rugați membrii clasei să afle pe cine a spus Salvatorul că va considera ca fiind cel mai mare în împărăția lui Dumnezeu.



Iudeu purtând filacterii.

- Potrivit celor relatate în versetul 11, cine va fi considerat ca fiind cel mai mare în împărăția lui Dumnezeu?
- Potrivit celor relatate în versetul 12, ce se va întâmpla dacă noi, asemenea fariseilor, încercăm să „[ne înălțăm]” deasupra altora? (După ce au răspuns cursanții, asigurați-vă că înțeleg următorul principiu: **Dacă încercăm să ne înălțăm deasupra altora, vom fi smeriți.** Explicați că a fi *smerit* înseamnă a înfrânge mândria cuiva, a-l umili sau a-l face să fie mai puțin respectat.)
- Potrivit celor relatate în versetele 11-12, ce se va întâmpla dacă suntem smeriți și le slujim altora? (Cursanții pot folosi cuvinte diferite, dar trebuie să identifice următorul principiu: **Dacă suntem smeriți și le slujim altora, Domnul ne va înălța.**)

Explicați că expresia „va fi înălțat” (versetul 12) implică faptul că Domnul ne va ridica și ne va ajuta să devenim mai asemănători Lui.

- Ținând cont de ceea ce ați învățat din Matei 23, ce înseamnă să fii smerit?

Desenați, pe tablă, diagrama de mai jos. Invitați cursanții să cugete la faptele lor bune de la școală, de acasă și de la Biserică. Rugați-i să se gândească unde s-ar poziționa pe această diagramă ținând cont de motivele lor de a face fapte bune și de eforturile lor de a fi smeriți.



Încurajați cursanții să-și aducă aminte că noi toți suntem copii ai Tatălui Ceresc. Îi puteți încuraja, de asemenea, să-și stabilească un obiectiv de a sluji cuiva în fiecare zi de-a lungul lunii următoare. Îi puteți invita să scrie despre această experiență în jurnalele personale.

### Matei 23:13-36

#### *Isus Hristos declară nenorociri asupra cărturarilor și fariseilor*

Înainte de începerea orei, pregătiți trei pahare opace. Ungeți cu noroi sau ulei exteriorul primului pahar și interiorul celui de-al doilea pahar și lăsați-l curat pe cel de-al treilea. Expuneți paharele și întrebați membrii clasei din care ar prefera să bea. Invitați un cursant să examineze interiorul paharelor și să explice din ce pahar ar prefera să bea și de ce.

- În ce fel îi reprezintă paharele murdare pe cei fățarnici?

Rezumați Matei 23:13-36 explicând că Salvatorul i-a acuzat pe cărturari și farisei că erau fățarnici. Invitați cursanții să parcurgă repede aceste versete și să caute cuvântul pe care Salvatorul l-a repetat la începutul mai multor versete. Rugați-i să vă spună ce au găsit. Le puteți sugera cursanților să marcheze cuvântul *vai* în aceste versete. Explicați că *vai* se referă la sentimente intense de durere, suferință, deprimare, deznădejde.

Scrieți, pe tablă, următoarele referințe scripturale și întrebări:

*Matei 23:23-24*

*Matei 23:25-26*

*Matei 23:27-28*

*Matei 23:29-36*

*Cum erau fățarnici cărturarii și fariseii?*

*Ce exemple de astfel de fățarnicie vedem în zilele noastre?*

Împărțiți cursanții în echipe de câte doi. Invitați fiecare echipă să citească, cu glas tare, fiecare referință scrisă pe tablă și să discute despre întrebările scrise pe tablă după ce au citit fiecare referință. (Encourage students to read the Joseph Smith Translation excerpts in the footnotes for their assigned passages.)

### **Ajutați cursanții să-și îndeplinească rolul în procesul de învățare**

Învățarea spirituală necesită efort și exercitarea libertății de a alege din partea celui care învață. Pentru mulți cursanți, depunerea unui efort de a învăța din scripturi poate fi ceva necunoscut și, oarecum, dificil. Cu toate acestea, dumneavoastră îi puteți ajuta să înțeleagă, să accepte și să-și îndeplinească rolul în învățarea Evangheliei. Când cursanții își îndeplinesc, în mod activ, rolul în învățarea Evangheliei, își deschid inima față de influența Duhului Sfânt.

După ce le-ați acordat suficient timp, rugați cursanții să vă spună propriile răspunsuri.

Invitați un cursant să citească, cu glas tare, Matei 23:26 și rugați membrii clasei să afle ce le-a spus Salvatorul fariseilor să facă pentru a birui fățarnicia.

- Ce le-a poruncit Salvatorul fariseilor să facă?
- Ținând cont de ceea ce Salvatorul i-a învățat pe farisei, ce ni se va întâmpla atunci când ne vom strădui să devenim curați, în interior, din punct de vedere spiritual? (După ce au răspuns cursanții, asigurați-vă că înțeleg următorul principiu: **Când ne străduim să devenim curați, în interior, din punct de vedere spiritual, acest lucru se va reflecta în alegerile noastre exterioare.**)
- Ce trebuie să facem pentru a deveni curați, în interior, din punct de vedere spiritual?
- Cum se poate reflecta neprihănirea noastră interioară în alegerile noastre exterioare?

Invitați cursanții să cugete care pahar le reprezintă cel mai bine starea spirituală actuală. Depuneți mărturie despre principiul anterior și încurajați cursanții să-și stabilească un obiectiv care să-i ajute să fie curați din punct de vedere spiritual.



**Matei 23:37-39*****Salvatorul este trist pentru că oamenii din Ierusalim nu vin la El***

Expuneți sau desenați o ilustrație cu o cloșcă ce-și protejează puii.

- De ce își adună cloșca puii sub aripi? (Pentru a-i proteja de pericol. Subliniați faptul că cloșca poate să-și sacrifice chiar și viața pentru a-și proteja puii.)



Invitați un cursant să citească, cu glas tare, Matei 23:37-39. Rugați membrii clasei să urmărească în scripturile lor și să afle cum a spus Salvatorul că Se aseamnă cu o cloșcă.

- Cum se aseamnă Salvatorul cu o cloșcă ce-și adună puii?
- Ce înseamnă să fim adunați de Salvator?

Subliniați expresia „vi se lasă casa pustie” (versetul 38) și explicați că *pustie* înseamnă goală sau abandonată. Deoarece oamenii nu erau dornici să fie adunați de Salvator, erau lăsați neprotejați. Această expresie se poate referi atât la starea spirituală a oamenilor din timpul lui Isus, cât și la cea din viitor când Ierusalimul avea să fie distrus.

- Ținând cont de ceea ce a propovăduit Isus despre cloșcă și puii ei, ce putem să primim dacă suntem dornici să fim adunați de Salvator? (Cursanții pot folosi cuvinte diferite, dar trebuie să identifice următorul principiu: **Dacă suntem dornici să fim adunați de Salvator, vom primi grija și protecția Sa.**)
- Cum Îi putem arăta Salvatorului că suntem dornici să fim adunați de El? (Enumerați, pe tablă, răspunsurile cursanților.)

Pentru a ajuta cursanții să înțeleagă un mod în care pot fi adunați la Salvator, invitați un cursant să citească, cu glas tare, următoarea declarație a președintelui Henry B. Eyring, din Prima Președinție:



„[Salvatorul] a spus de mai multe ori că ne va aduna la El, așa cum o cloșcă își adună puii sub aripi. El spune că trebuie să alegem să venim la El ...

O cale de a face aceasta este să ne adunăm cu sfinții în Biserica Sa. Mergeți la adunări, chiar și când vi se pare greu. Dacă sunteți hotărâți, El vă va ajuta să găsiți puterea de a face aceasta” („În puterea Domnului”, *Ensign* sau *Liahona*, mai 2004, p. 18).

- Ce a spus președintele Eyring că putem să facem pentru a ne arăta dorința de a fi adunați de Salvator?

Rugați cursanții să se uite la lista scrisă pe tablă care conține moduri în care ne putem arăta dorința de a fi adunați de Hristos. Invitați-i să împărtășească moduri în

care au avut parte de grijă și protecție datorită adunării la Salvator într-unul dintre aceste moduri.

Invitați cursanții să hotărască ce vor face pentru a se aduna la Salvator, astfel încât să continue să primească grija și protecția Sa.

## LECȚIA 27

# Joseph Smith – Matei; Matei 24

### Introducere

Isus Hristos a profețit distrugerea Ierusalimului și a templului. El a revelat semnele celei de a Doua Sa Veniri și i-a instruit pe cei credincioși să vegheze și să se pregătească pentru acea zi.

### Sugestii pentru predare

#### *Perfecționarea în calitate de învățător*

Când doriți să vă perfecționați și să munciți continuu pentru a preda într-un mod plăcut Tatălui dumneavoastră Cereșc, El vă va inspira în pregătirea dumneavoastră, vă va întări relația cu membrii clasei, vă va amplifica eforturile și vă va binecuvânta cu Spiritul Său. El vă va ajuta să vedeți cum puteți progresa când vă străduiți să predați într-un mod care-i ajută pe cursanți să înțeleagă și să se bizuie pe învățăturile și ispășirea lui Isus Hristos.

### Joseph Smith – Matei 1:1-20

#### *Isus profețește distrugerea Ierusalimului și a templului*

Expuneți ilustrația A Doua Venire (*Carte cu picturi inspirate din Evanghelie* [2009], nr. 66; vezi, de asemenea, LDS.org).

Rugați cursanții să se gândească la întrebări pe care le au despre a Doua Venire a lui Isus Hristos și să scrie aceste întrebări în caietele lor pentru seminar sau în jurnalele pentru studiul scripturilor: Nu căutați să răspundeți acum la aceste întrebări. Invitați cursanții să caute răspunsuri în timp ce studiază Joseph Smith – Matei.

Subliniați că Joseph Smith – Matei este traducerea lui Joseph Smith pentru Matei 23:39 și Matei 24. Rezumați Joseph Smith – Matei 1:1-3 explicând că, în timp ce Isus Hristos propovăduia în templul din Ierusalim, ucenicii Săi au înțeles că El Se va întoarce pe pământ. Apoi, Isus a ieșit din templu și ucenicii Săi au venit la El dorind să știe mai multe despre când avea să fie distrus templul.

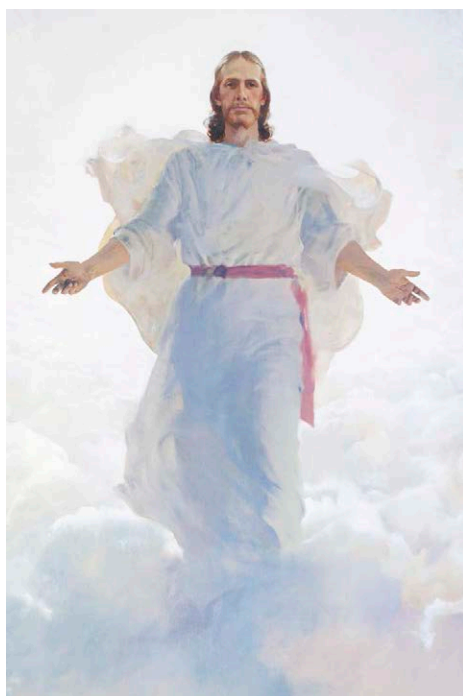

Invitați un cursant să citească, cu glas tare, Joseph Smith – Matei 1:4. Rugați membrii clasei să urmărească în scripturile lor și să găsească cele două întrebări pe care ucenicii I le-au adresat lui Isus pe Muntele Măslinilor. Invitați cursanții să spună ce au găsit și scrieți, pe tablă, următoarele întrebări:

1. Când aveau să fie distruse templul și Ierusalimul?
2. Care este semnul celei de a Doua Veniri a lui Isus Hristos și al distrugerii celor ticăloși?

Explicați că Isus Hristos a abordat prima întrebare în versetele 5-21, iar răspunsul la a doua întrebare se găsește în versetele 21-55. Împărțiți cursanții în echipe de câte doi. Rugați-i să citească, cu glas tare, Joseph Smith – Matei 1:5-12, alături de coleg și să descopere semnele legate de distrugerea Ierusalimului și a templului. Rugați cursanții să spună ce au descoperit.

- Deși Isus a spus că ucenicii Săi aveau să sufere în acest timp, ce a spus El despre cei care „[rămân statornici] și nu se [vor lăsa biruiți]” (versetul 11)?
- Ce principiu putem învăța din versetul 11? (Cursanții pot folosi cuvinte diferite, dar trebuie să identifice următorul principiu: **Dacă rămânem statornici și nu ne vom lăsa biruiți, vom fi salvați.** Folosind cuvintele cursanților, scrieți acest principiu pe tablă.)
- Ce înseamnă să fii statornic și să nu te lași biruit? (*Statornic* sugerează faptul de a fi neclintit, ferm, hotărât și de neînving.)

Pentru a ajuta cursanții să înțeleagă sensul cuvântului *salvat* din versetul 11, explicați că, atunci când suntem statornici, este posibil să nu fim scutiți de greutate, însă, la final, vom fi salvați în împărăția lui Dumnezeu.

Invitați un cursant să citească, cu glas tare, paragraful de mai jos. Rugați membrii clasei să afle cum au fost salvați de la distrugere cei care au rămas statornici în supunerea față de sfatul Salvatorului:

Din Joseph Smith – Matei 1:13-18, învățăm că Isus i-a avertizat pe ucenicii Săi să fie pregătiți să fugă în munți și să nu se întoarcă la casele lor, deoarece Ierusalimul urma să fie atacat și distrus. El a profețit că suferințele din acele zile aveau să fie cele mai mari de care Israel a avut parte vreodată. În anul 70 d.H., la aproximativ 40 de ani după ce Isus a rostit aceste cuvinte, romanii au asediat Ierusalimul și au omorât peste un milion de iudei. Templul a fost distrus și nu a mai rămas nicio piatră una peste alta – exact cum a profețit Salvatorul (vezi Matei 24:2). Cu toate acestea, cei care au dat ascultare avertizării lui Isus au fugit, în siguranță, la Pella, o localitate situată la aproximativ 80 de kilometri nord-est de Ierusalim (vezi Dicționarul biblic din versiunea SZU a Bibliei în limba engleză, „Pella”).

- Cum ilustrează experiența trăită de iudei importanța faptului de a rămâne statornici în supunerea față de cuvintele Salvatorului?
- Când ați fost binecuvântați pentru că ați rămas statornici în supunerea față de porunci?

Rezumați Joseph Smith – Matei 1:19-20 explicând că Isus a profetizat că, deși iudeii aveau să aibă parte de mari încercări, ei aveau să fie apărați datorită legământului pe care Dumnezeu l-a făcut cu ei.

### Joseph Smith – Matei 1:21-37

#### *Isus profetește despre semnele celei de a Doua Sa Veniri*

Explicați că, pe lângă explicarea semnelor care aveau să avertizeze despre distrugerea Ierusalimului, Salvatorul a răspuns celei de-a doua întrebări a ucenicilor profetizând despre semnele referitoare la a Doua Sa Venire.

Rugați un cursant să citească, cu glas tare, Joseph Smith – Matei 1:21-23. Invitați membrii clasei să urmărească în scripturile lor și să afle de ce a revelat Domnul semnele celei de a Doua Sa Veniri.

- De ce le este util ucenicilor lui Isus Hristos să cunoască semnele care anunță a Doua Venire?

Invitați un cursant să citească, cu glas tare, Joseph Smith – Matei 1:24-26. Rugați membrii clasei să afle cum va apărea Salvatorul la a Doua Sa Venire.

- Cum va apărea Salvatorul la a Doua Sa Venire?
- Cum poate cunoașterea acestui fapt să-i ajute pe cei aleși să evite să fie înșelați?

Invitați cursanții să citească, în gând, Joseph Smith – Matei 1:27-31 și să găsească semnele care vor preceda a Doua Venire.

- De ce dificultăți vor avea parte oamenii înainte de a Doua Venire?
- Potrivit celor relatate în versetele 27 și 31, ce semne de speranță vor preceda a Doua Venire? (Cursanții pot folosi cuvinte diferite, însă trebuie să identifice următorul adevăr: **Înainte de a Doua Venire a lui Isus Hristos, cei aleși ai Domnului vor fi adunați și Evanghelia va fi propovăduită în întreaga lume.**)
- În ce moduri vedeți împlinindu-se această profecție?

Explicați că Joseph Smith – Matei 1:32-36 descrie semne suplimentare asociate celei de a Doua Veniri.

Amintiți cursanților de avertizarea Salvatorului că, în zilele din urmă, Hristoși mincinoși și proroci mincinoși vor căuta să „[înșele] chiar pe aceia aleși” (versetul 22). Invitați un cursant să citească, cu glas tare, Joseph Smith – Matei 1:37. Rugați membrii clasei să urmărească în scripturile lor și să afle cum pot evita cei aleși să fie înșelați.

- Cum pot evita cei aleși să fie înșelați?
- Ce principiu putem învăța din acest verset? (Cursanții pot folosi cuvinte diferite, dar trebuie să identifice următorul principiu: **Dacă păstrăm ca pe o comoară cuvântul Domnului, nu vom fi înșelați.** Scrieți acest principiu pe tablă).

Pentru a ajuta cursanții să înțeleagă acest principiu, invitați un cursant să citească, cu glas tare, următoarea relatare a vârstnicului M. Russell Ballard, din Cvorumul celor Doisprezece Apostoli:



„Unul dintre misionarii mei buni, care a slujit împreună cu mine când am fost președinte de misiune în Toronto [Canada], a venit în vizită după câțiva ani. L-am întrebat: «Dragă vârstnic, cu ce te pot ajuta?».

«Președinte», a răspuns el, «cred că îmi pierd mărturia».

Nu-mi venea să cred. L-am întrebat cum era posibil.

«Pentru prima oară, am citit niște materiale anti-mormone», a spus el. «Am câteva întrebări la care nimeni nu îmi răspunde. Sunt confuz și cred că îmi pierd mărturia» („When Shall These Things Be?”, *Ensign*, dec. 1996, p. 60).

Rugați cursanții să se gândească dacă ei sau cineva pe care-l cunosc au avut parte de ceva asemănător cu ceea ce a trăit acest fost misionar.

- Ce sfat i-ați da cuiva aflat în această situație? De ce?

Invitați un cursant să continue să citească, cu glas tare, relatarea vârstnicului Ballard:

„L-am întrebat care erau întrebările lui și el mi le-a spus. Erau lucrurile standard cu care se încearcă discreditarea Bisericii, însă am dorit puțin timp pentru a aduna materiale, astfel încât să-i pot oferi răspunsuri potrivite. Așadar, am stabilit o întâlnire 10 zile mai târziu și i-am spus că îi voi răspunde la fiecare dintre întrebări. În timp ce pleca, l-am oprit.

«Dragă vârstnic, astăzi, aici, mi-ai adresat mai multe întrebări», i-am spus. «Am și eu o întrebare pentru tine.»

«Da, președinte?»

«Cât timp a trecut de când ai citit din Cartea lui Mormon?», l-am întrebat.

Și-a închis ochii. Pentru un timp, a privit în pământ. Apoi, s-a uitat la mine. «A trecut mult timp, președinte», a mărturisit el.

«Bine», am zis eu. «Tu mi-ai dat o însărcinare. Ar fi cinstit să îți dau și eu una. Vreau să-mi promiți că vei citi din Cartea lui Mormon cel puțin o oră în fiecare zi, de acum până la următoarea noastră întâlnire.» El a consimțit.

După zece zile, s-a întors în biroul meu, iar eu eram pregătit. Mi-am scos hârtiile pentru a începe să-i răspund la întrebări, dar m-a oprit.

«Președinte», a spus el, «nu mai este nevoie!». Apoi, mi-a explicat: «Știi că scriptura Cartea lui Mormon este adevărată. Știi că Joseph Smith este un profet al lui Dumnezeu».

«Ei bine, acest lucru este minunat!», i-am spus. «Dar oricum vei primi răspunsuri la întrebările tale. Am lucrat mult timp la ele, deci stai jos și ascultă.»

Așadar, am răspuns la toate întrebările lui și, apoi, l-am întrebat: «Dragă vârstnic, ce ai învățat din această situație?».

Iar el a spus: «Să-i oferim Domnului la fel de mult timp» („When Shall These Things Be?”, p. 60).

- Cum ilustrează această experiență principiul pe care l-am identificat în versetul 37?
- Cum ați fost binecuvântați când ați păstrat cuvântul Domnului ca pe o comoară?

## Joseph Smith – Matei 1:38-55

### *Domnul îi instruiește pe ucenicii Săi cu privire la faptul de a fi pregătiți pentru a Doua Sa Venire*

Explicați că, prin folosirea pildelor, Isus i-a instruit pe ucenicii Săi cum să păstreze cuvântul Său ca pe o comoară și cum să se pregătească pentru a Doua Sa Venire.

Împărțiți cursanții în echipe de câte doi. Invitați câte un cursant din fiecare echipă să studieze Joseph Smith – Matei 1:38-46 și pe celălalt să studieze Joseph Smith – Matei 1:47-54. Invitați cursanții să caute, în versetele desemnate, doctrine și principii și să le noteze.

După ce le-ați acordat suficient timp, rugați cursanții să rezume, pentru colegii lor, pildele pe care le-au citit și să discute următoarele întrebări:

- Ce adevăruri ați identificat?
- Cum a ilustrat Salvatorul aceste adevăruri în versetele pe care le-ați studiat?

Invitați mai mulți cursanți să spună ce adevăruri au identificat, printre care s-ar putea număra cele care urmează. **Doar Tatăl Cereșc știe când va avea loc a Doua Venire a Salvatorului. Dacă suntem atenți la semne și ne supunem poruncilor Domnului, vom fi pregătiți pentru a Doua Venire a Salvatorului.**

Recapitulați adevărurile identificate în Joseph Smith – Matei și rugați cursanții să se gândească la modul în care aceste adevăruri ajută la răspunsurile pentru întrebările pe care le-au notat la începutul lecției. Invitați-i să depună mărturie despre adevărurile pe care le-au învățat.

Rugați un cursant să citească, cu glas tare, următoarea declarație a vârstnicului Dallin H. Oaks, din Cvorumul celor Doisprezece Apostoli (dacă este posibil, oferiți cursanților exemplare ale ei sub forma unei foi de prezentare):



„Cum ar fi dacă ziua venirii Sale ar fi mâine? Dacă am ști că mâine Îl vom întâlni pe Domnul – prin moartea noastră prematură sau prin venirea Sa neașteptată – ce am face astăzi? Ce mărturisiri am face? Ce lucruri am înceta să facem? Ce socoteli am avea de încheiat? Pe cine am ierta? Ce mărturii am depune?

Dacă am putea face aceste lucruri atunci, de ce nu le facem acum? („Pregătirea pentru a Doua Venire”, *Ensign* sau *Liahona*, mai 2004, p. 9).

Invitați cursanții să scrie un răspuns pentru următoarea întrebare: Dacă aș ști că ar urma să-L întâlnesc mâine pe Salvator, ce aș schimba astăzi? Încurajați-i să pună în practică ceea ce au scris.

## LECȚIA 28

# Matei 25:1-13

### Introducere

În timp ce Isus Hristos îi învața, în particular, pe ucenicii Săi pilda celor zece fecioare.  
pe Muntele Măslinilor, despre a Doua Sa Venire, El a spus

### Sugestii pentru predare

#### Matei 25:1-13

*Isus Hristos propovăduiește pilda celor zece fecioare*

#### **Folosiți povestiri care captează atenția și întăresc înțelegerea**

Povestirile pot capta atenția cursanților și îi pot ajuta să înțeleagă Evanghelia prin intermediul experiențelor unor alte persoane. Ilustrând principii ale Evangheliei într-un context modern sau în contextul scripturilor, povestirile pot ajuta cursanții să înțeleagă legătura acelor principii cu viața lor și îi pot ajuta să aibă dorința de a le pune în practică.

Invitați un cursant să citească, cu glas tare, povestirea de mai jos spusă de vârstnicul Jeffrey R. Holland, din Cvorumul celor Doisprezece Apostoli, despre un tânăr care s-a întors din misiune și care a împărtășit o experiență personală în cadrul unei adunări de mărturii. Invitați cursanții să-și imagineze cum s-ar simți dacă ar fi tânărul din această povestire.



„El... a relatat... întoarcerea acasă de la o întâlnire pe care o avusese la scurt timp după ce fusese rânduit vârstnic la vârsta de 18 ani. La acea întâlnire, se întâmplase ceva de care nu era mândru. Nu a intrat în detalii și nici nu ar fi trebuit să facă acest lucru în public. Nu cunosc nici acum natura incidentului, dar a fost destul de însemnată pentru el încât să-i afecteze starea de spirit și respectul de sine.

În timp ce stătea în mașină, pe aleea din fața casei lui, gândindu-se la lucrurile care se întâmplaseră și având sincere păreri de rău, mama sa, care nu era membră, a ieșit alergând din casă, îndreptându-se direct spre mașină. Într-o clipă, i-a povestit că fratele lui mai mic căzuse în casă, se lovise puternic la cap și avea un fel de criză sau convulsii. Tatăl, care nu era nici el membru, chemase ambulanța, dar avea să treacă ceva timp până la sosirea ajutorului.

«Vino și fă ceva», a strigat ea. «Nu este ceva ce faceți în Biserica voastră în momente ca acesta? Ai preoția lor. Vino și fă ceva» ...

În acea seară în care cineva foarte drag lui a avut nevoie de credința și tăria lui, acest tânăr băiat nu l-a putut ajuta. Date fiind sentimentele cu care tocmai se luptase și compromisul pe care simțea că tocmai îl făcuse – oricare a fost acela – nu se putea prezenta în fața Domnului și cere binecuvântarea care era necesară” („Încrederea pe care ți-o dă demnitatea”, *Liahona*, apr. 2014, p. 58-59).



- La ce v-ați gândi dacă ați fi fost tânărul din acea situație? De ce este important să fim întotdeauna pregătiți?

Expuneți ilustrația Pilda celor zece fecioare (*Carte cu picturi inspirate din Evanghelie* [2009], nr. 53; vezi, de asemenea, LDS.org). Amintiți cursanților că, în timp ce Isus Hristos Se afla pe Muntele Măslinilor împreună cu ucenicii Săi, El i-a învățat despre a Doua Sa Venire (vezi Matei 24). El le-a spus pilda celor zece fecioare pentru a ilustra cum să se pregătească pentru a Doua Sa Venire.



Invitați un cursant să citească, cu glas tare, Matei 25:1-4. Rugați membrii clasei să urmărească în scripturile lor și să identifice componentele principale ale pildei. Invitați-i să spună ce au identificat. Scrieți, pe tablă, următoarele expresii:

*Mirele*

*Fecioare înțelepte și fecioare nechibzuite*

*Candele și untdelemn*

Explicați că, potrivit obiceiurilor de nuntă iudaice, mirele, însoțit de prietenii săi apropiați, se duceau noaptea la casa miresei pentru ceremonia de căsătorie. După ceremonie, nuntașii se duceau la casa mirelui pentru ospăț. Din partea invitaților care se alăturau procesiunii se aștepta să-și ducă propriile candelă sau torțe pentru a indica faptul că făceau parte dintre nuntași și pentru a adăuga lumină și frumusețe evenimentului.

Invitați mai mulți cursanți să citească pe rând, cu glas tare, Matei 25:5-13. Rugați membrii clasei să urmărească în scripturile lor și să afle ce au făcut cele cinci fecioare înțelepte și ce au făcut cele cinci fecioare nechibzuite.



În loc să rugați cursanții să citească, cu glas tare, Matei 25:5-13 puteți viziona, împreună cu ei, un fragment din prezentarea video „They That Are Wise (Cei care sunt înțelepți)” (de la minutul 0:00 la minutul 5:46), care ilustrează pilda celor zece fecioare. Prezentarea video este disponibilă pe DVD-urile din seria *Doctrine and Covenants and Church History Visual Resource (Resurse vizuale pentru Doctrină și legăminte și Istoria Bisericii)* și pe LDS.org. Înainte de începerea vizionării, invitați cursanții să fie atenți la ce au făcut cele cinci fecioare înțelepte și la ce au făcut cele cinci fecioare nechibzuite.

- Ce au făcut cele cinci fecioare înțelepte? Ce au făcut cele cinci fecioare nechibzuite?

Faceți referire la componentele pildei care sunt scrise pe tablă. Rugați membrii clasei să spună ce cred că reprezintă fiecare componentă.

Scrieți, pe tablă, *Isus Hristos*, lângă *Mirele*. Explicați că expresiile „fiindcă mirele zăbovea” (versetul 5) și „la miezul nopții, s-a auzit o strigare” (versetul 6) se referă la a Doua Venire a lui Isus Hristos.

- Ce putem să învățăm din aceste expresii despre a Doua Venire a lui Isus Hristos?

Explicați că, atât fecioarele înțelepte, cât și cele nechibzuite, care au fost invitate la ospăț, reprezintă membrii Bisericii (vezi Dallin H. Oaks, „Pregătirea pentru a Doua Venire”, *Ensign* sau *Liahona*, mai 2004, p. 8). Scrieți, pe tablă, *Membrii Bisericii lângă Fecioare înțelepte și fecioare nechibzuite*.

Invitați cursanții să treacă în revistă Matei 25:8-9 și să se gândească de ce fecioarele înțelepte nu au dat din untdelemnul lor fecioarelor nechibzuite. Invitați un cursant să citească, cu glas tare, declarația de mai jos a președintelui Spencer W. Kimball. Invitați membrii clasei să afle ce poate reprezenta untdelemnul și de ce nu poate fi împărțit.



„Acest lucru nu era egoism sau lipsă de bunătate. Tipul de untdelemn care este necesar pentru a lumina calea și a dobândi cunoaștere nu se poate împărți. Cum poate cineva să împărtășească supunerea față de principiul zecuielii – un sentiment de pace care vine ca urmare a faptului de a trăi în neprihănire sau o acumulare de cunoștințe? Cum poate cineva să împărtășească mărturie sau credință? Cum poate să împărtășească atitudini sau castitate ori experiența unei misiuni? Cum poate cineva să împărtășească privilegiile oferite de templu? Fiecare trebuie să dobândească acel untdelemn pentru sine ...

În pildă, untdelemnul poate fi cumpărat de la piață. În viața noastră, untdelemnul necesar pregătirii se adună picătură cu picătură ca urmare a unui mod de viață neprihănit... Fiecare gest de devotament și supunere este o picătură adăugată rezervei noastre” (*Faith Precedes the Miracle* [1972], p. 255-256).

- Ce reprezintă untdelemnul din pildă? (Scrieți, pe tablă, răspunsurile cursanților, precum *pregătire spirituală, mărturie, credință, convertire și experiență*, lângă *Candele și untdelemn*. Pentru a oferi mai multe informații despre ceea ce simbolizează untdelemnul, le puteți sugera cursanților să citească Doctrină și legăminte 45:56-57 și s-o scrie, ca referință suplimentară, lângă Matei 25:8.)
- Ce adevăr putem învăța din această pildă și din comentariile președintelui Kimball despre faptul de a împrumuta pregătire spirituală? (După ce cursanții răspund, scrieți, pe tablă, următorul adevăr: **Nu putem împrumuta pregătire spirituală de la alții.**)
- Ce adevăr învățăm din această pildă privind modul de a ne pregăti pentru a Doua Venire? (Cursanții pot folosi cuvinte diferite, dar asigurați-vă că identificați următorul adevăr: **Ne pregătim pentru a Doua Venire având o mărturie mare și fiind mai convertiți prin intermediul neprihănirii noastre zilnice.** Scrieți acest adevăr pe tablă.)



Oferiți cursanților exemplare ale următoarei foi de prezentare. Invitați-i să enumere, pe foaia de prezentare, moduri în care pot dobândi „untdelemnul” pregătirii spirituale.

## Să ne pregătim pentru a Doua Venire a Domnului

Pentru a mă pregăti pentru a Doua Venirea Domnului, voi adăuga „untdelemn” în candela mea:

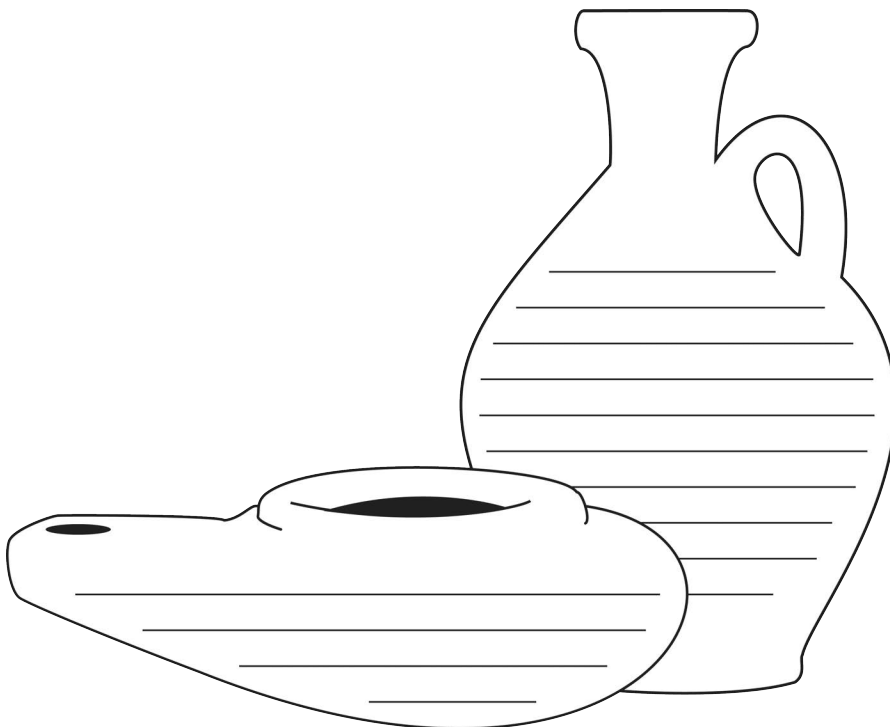

După ce le-ați acordat suficient timp, rugați câțiva cursanți să împărtășească membrilor clasei unele dintre ideile lor.



Pentru a ajuta cursanții să înțeleagă alte moduri în care pot strânge untdelemn, picătură cu picătură, printr-un mod de viață neprihănit, puteți să vizionați restul prezentării video „They That Are Wise (Cei care sunt înțelepți)” (de la minutul 5:46 la minutul 8:44). Invitați cursanții să-și adauge ideile în listă pe măsură ce urmăresc prezentarea video.

Rugați un cursant să citească, cu glas tare, Matei 25:10-12. Rugați membrii clasei să urmărească în scripturile lor și să afle ce le-a spus mirele fecioarelor nechibzuite. Rugați cursanții să vă spună ce au aflat.

Explicați că Traducerea Bibliei de Joseph Smith, Matei 25:11, clarifică faptul că mirele a spus: „Voi nu mă cunoașteți”.

- Ce ne spune afirmația „voi nu mă cunoașteți” despre cele cinci fecioare nechibzuite? Care este diferența dintre faptul de a-L cunoaște pe Domnul și cel de a auzi despre El?
- Ce putem învăța din acest verset despre ce trebuie să facem pentru a fi pregătiți pentru venirea Domnului? (Ajutați cursanții să identifice următorul principiu:

**Pentru a fi pregătiți pentru venirea Domnului și pentru a fi demni să rămânem în prezența Sa, trebuie să ajungem să-L cunoaștem.)**

- În ce moduri ați ajuns recent să-L cunoașteți mai bine pe Salvator?

Amintiți cursanților de povestirea, de la începutul lecției, despre tânărul deținător al preoției care nu era pregătit într-un moment în care era nevoie de el. Explicați că tânărul a fugit la locuința unui bărbat mai în vârstă, din episcopia sa, care locuia pe aceeași stradă. Bărbatul mai în vârstă i-a dat fratelui mai mic o binecuvântare care i-a stabilizat starea până la sosirea ambulanței. Invitați un cursant să citească, cu glas tare, mărturia tânărului, așa cum a fost relatată de vârstnicul Holland:



„«Nicio persoană care nu s-a confruntat cu ce m-am confruntat eu în seara aceea nu va cunoaște vreodată rușinea și tristețea pe care le-am avut în suflet pentru că nu m-am simțit demn să folosesc preoția pe care o dețineam. Amintirea este cu atât mai dureroasă pentru mine cu cât cei care au avut nevoie de mine au fost fratele meu mai mic și iubiții mei părinți care erau atât de înspăimântați și care aveau dreptul să aștepte mai mult de la mine. Dar, astăzi, stând în fața dumneavoastră, vă pot spune un lucru», a spus el. «Nu sunt perfect, dar, din acea noapte, nu am mai făcut niciodată nimic ce m-ar putea împiedica să mă prezint în fața Domnului cu încredere și să-l cer ajutorul când este necesar. Demnitatea personală este o luptă în această lume în care trăim», a mai spus el, «dar este o luptă pe care o câștig. Am simțit degetul condamnării îndreptat spre mine o dată în viața mea și nu intenționez să-l mai simt vreodată dacă pot să fac ceva pentru a împiedica acest lucru. Și, desigur», a concluzionat el, «pot să fac *totul* pentru a-l împiedica»” („Încrederea pe care ți-o dă demnitatea”, p. 59).

Rugați cursanții să se gândească la ce trebuie să facă pentru a fi pregătiți spiritual pentru venirea Domnului și pentru a fi demni să rămână în prezența Sa. Îi puteți încuraja să încercuiască una sau două acțiuni pe care le-au enumerat pe foaia lor de prezentare și să-și stabilească un obiectiv de a acționa în moduri care să le sporească pregătirea spirituală. Invitați-i să-și ducă foaia de prezentare acasă, ca memento al propriilor obiective.

## LECȚIA 29

# Matei 25:14-46

### Introducere

În timp ce Isus Hristos îi învăța pe ucenicii Săi despre a Doua Sa Venire când ce se aflau pe Muntele Măslinilor, El a spus

pilda talanților. El a explicat, de asemenea, că, atunci când va veni din nou, El îi va separa pe cei neprihăniți de cei ticăloși.

## Sugestii pentru predare

### Matei 25:14-30

#### *Isus Hristos le propovăduiește ucenicilor Săi pilda talanților*

Înainte de începerea orei, puneți cinci monede într-o parte a clasei și două monede în partea opusă. Puneți alte opt monede în buzunarul dumneavoastră.

Pentru a începe lecția, invitați trei cursanți să vină în fața clasei pentru a vă ajuta să puneți în scenă pilda pe care Isus Hristos a propovăduit-o ucenicilor Săi în cadrul instruirii Sale cu privire la a Doua Sa Venire.

Invitați un cursant să citească, cu glas tare, Matei 25:14-18. Rugați membrii clasei să urmărească în scripturile lor și să afle ce a primit fiecare rob și ce a făcut fiecare dintre ei cu ce a primit.

- Ce a dat stăpânul fiecăruia dintre robii săi? (Explicați că talanții din această pildă reprezentau sume de bani. Scoateți cele opt monede din buzunarul dumneavoastră și dați cinci primului cursant, două celui de-al doilea cursant și una celui de-al treilea cursant.)
- Ce a făcut fiecare rob cu banii care i-au fost dați?

Invitați cursantul care a primit cinci monede să ia celelalte cinci monede din acea parte a sălii de clasă unde le-ați pus. Invitați cursantul care a primit două monede să ia celelalte două monede din partea opusă a sălii de clasă, de acolo de unde le-ați pus. Invitați cursantul care a primit o monedă să o ascundă sau să pretindă că o îngroapă.

Rugați cursanții să vă înapoieze monedele și să se așeze la locurile lor. Scrieți, pe tablă, următoarele componente ale pildei (fără interpretările din paranteze):

*Stăpânul robilor (Domnul Isus Hristos)*

*Robii (Ucenicii Domnului)*

*Talanții (Darurile și abilitățile pe care Domnul le dă ucenicilor Săi)*

- Ce ar putea reprezenta componentele pildei? (Explicați că unele dintre darurile și abilitățile pe care le avem în viața muritoare le-am primit și le-am dezvoltat în viața noastră premuritoare. Putem alege să continuăm să dezvoltăm acele daruri și alte daruri în timpul vieții muritoare.)

- Potrivit celor relatate în Matei 25:15, de ce le-a dat stăpânul robilor săi sume diferite de bani? (După ce cursanții au răspuns, subliniați că expresia „fiecăruia după puterea lui” indică faptul că Dumnezeu ne dă fiecăruia darurile și abilitățile de care avem nevoie, potrivit circumstanțelor în care ne aflăm.)

Citiți, cu voce tare, întrebările de mai jos și invitați cursanții să se gândească la ele:

- Care rob credeți că vă este cel mai asemănător: cel care a primit cinci talanți, cel care a primit doi sau cel care a primit unul? De ce?

Invitați un cursant să citească, cu glas tare, Matei 25:19-21. Rugați membrii clasei să urmărească în scripturile lor și să afle ce i-a spus stăpânul robului care primise cinci talanți.

- Ce i-a spus stăpânul primului rob?

Explicați că faptul de a fi „[pus] peste multe lucruri” și cel de a „[intra] în bucuria stăpânului tău” (Matei 25:21) se referă la împlinirea potențialului nostru divin și la primirea vieții eterne alături de Tatăl Ceresc.

- Ce principiu putem învăța din experiența primului rob? (Mai jos este un principiu pe care cursanții l-ar putea identifica: **Dacă folosim, cu credință, darurile și abilitățile pe care Domnul ni le-a dat, atunci ne vom putea împlini potențialul divin și vom putea primi viață eternă.**)
- Care sunt unele exemple despre cum putem folosi, cu credință, darurile și abilitățile pe care ni le-a dat Domnul?

Subliniați că al doilea rob s-ar fi putut plânge când a văzut că primul rob a primit cinci talanți și el a primit doar doi. În schimb, el a folosit, cu credință, talanții care i-au fost dați.

Invitați un cursant să citească, cu glas tare, Matei 25:22-23. Rugați membrii clasei să urmărească în scripturile lor și să afle ce i-a spus stăpânul robului care primise doi talanți.

- Ce i-a spus stăpânul robului care primise doi talanți?
- Deși stăpânul le-a dat primilor doi robi sume diferite de bani, de ce credeți că amândoi au primit același răspuns din partea stăpânului lor?
- Ce principiu putem învăța din experiența bărbatului căruia i-au fost dați doi talanți? (Cursanții pot folosi cuvinte diferite, dar trebuie să identifice următorul principiu: **Domnul ne va binecuvânta dacă folosim, cu credință, darurile și abilitățile pe care El ni le-a dat, indiferent de cât de multe avem sau de ce ar putea fi ele.** Folosind cuvintele cursanților, scrieți acest principiu pe tablă.)

Rugați membrii clasei să se gândească dacă au simțit vreodată că altcineva avea daruri ori abilități mai multe sau mai bune decât ei. Faceți referire la principiul pe care l-ați scris pe tablă.

- Cum ne poate ajuta faptul de a ne aduce aminte de acest principiu atunci când simțim că altcineva a primit daruri mai multe sau mai bune decât noi?

Invitați un cursant să citească, cu glas tare, următoarea declarație a vârstnicului Quentin L. Cook, din Cvorumul celor Doisprezece Apostoli:



„Dezvoltarea propriilor talente este cea mai bună evaluare a progresului personal... Compararea binecuvântărilor ne va alunga, aproape sigur, bucuria. Nu putem să fim și recunoscători și invidioși în același timp. Dacă dorim cu adevărat să avem Spiritul Domnului și să avem parte de bucurie și fericire, trebuie să ne bucurăm de binecuvântările noastre și să fim recunoscători” („Rejoice!”, *Ensign*, nov. 1996, p. 29, 30).

- Cum putem să descoperim darurile și abilitățile pe care ni le-a dat Domnul?

Oferiți fiecărui cursant câte o foaie de hârtie și rugați-i să-și scrie numele în partea de sus. Invitați-i să dea foaia, mai departe, cursantului care stă lângă ei. Rugați cursanții să scrie un dar sau o abilitate pe care o văd la cel al cărui nume este scris pe foaie. Instruiți-i să continue să dea foaia mai departe și să scrie darurile și abilitățile pe care le-au observat.

### **Cultivați o atmosferă de învățare în care să existe dragoste, respect și care să aibă un scop**

Când cursanții știu că sunt iubiți și respectați de învățătorul lor și de către ceilalți cursanți, șansele ca ei să vină la clasă pregătiți să învețe sunt mult mai mari. Sentimentul de a fi acceptați și dragostea pe care o simt le pot înmuia inima, le pot reduce teama și le pot trezi dorința și încrederea necesare pentru a-și împărtăși gândurile, experiențele și sentimentele la oră.

După câteva minute, rugați cursanții să înapoieze foile primilor deținători. Acordați cursanților timp să citească despre darurile și abilitățile pe care ceilalți le observă la ei. Apoi, rugați-i să scrie pe foile lor de hârtie un răspuns la următoarea întrebare:

- Care este un mod în care poți folosi unul dintre darurile tale pentru a avansa lucrarea Domnului?

Subliniați că pilda talanților conține avertizări cu privire la darurile și abilitățile care ne-au fost date. Invitați mai mulți cursanți să citească pe rând, cu glas tare, din Matei 25:24-30. Rugați membrii clasei să urmărească în scripturile lor și să afle cum i-a răspuns stăpânul robului care a ascuns talantul. După ce s-a citit versetul 27, explicați că *dobândă* înseamnă profit (venit dobândit prin investirea banilor sau darea lor cu împrumut).

- De ce ultimul rob și-a ascuns talantul? Cum a reacționat stăpânul față de alegerea robului său?
- Deși robul nu a pierdut talantul stăpânului său, ce a fost greșit la acțiunile sale?
- Cum credeți că ar fi răspuns stăpânul dacă robul i-ar fi înapoiat doi talanți?
- Ce s-a întâmplat cu talantul pe care stăpânul i-l dăduse robului? (A fost luat de la acel rob și dat altuia.)

Invitați un cursant să citească declarația de mai jos a vârstnicului Sterling W. Sill, din Cei Șaptezeci. Rugați membrii clasei să afle de ce pierdem daruri și abilități dacă nu le folosim în scopuri bune.



„Pierderea [celui de-al treilea rob] nu s-a datorat faptului că ar fi făcut ceva greșit, ci pentru că teama lui l-a împiedicat să facă orice. Acesta este procesul prin care cele mai multe dintre binecuvântările noastre se pierd ...

Când cineva nu-și folosește mușchii brațului, își pierde forța... Când nu ne dezvoltăm abilitățile, le pierdem. Când oamenii din erele trecute nu au cinstit preoția, aceasta a fost luată de la ei... Niciun talent spiritual, psihic sau fizic nu se va dezvolta dacă este îngropat în pământ” (*The Law of the Harvest* [1963], p. 375).

- Ce principii putem învăța de la robul care a ascuns talentul? (Deși cursanții pot sugera diverse principii, asigurați-vă că identificați următoarele adevăruri: **Teama ne poate împiedica să folosim darurile și abilitățile pe care Domnul ni le-a dat. Dacă nu ne dezvoltăm și nu ne folosim darurile spirituale pentru a face bine, atunci le vom pierde.**)
- Cum ne poate împiedica teama să facem bine cu darurile și abilitățile noastre?

Invitați cursanții să depună mărturie despre principiile pe care le-au discutat. Încurajați-i să-și folosească darurile și abilitățile pentru a avansa lucrarea Domnului.

### Matei 25:31-46

*Salvatorul prevestește separarea celor ticăloși de cei neprihăniți la a Doua Sa Venire*

Expuneți ilustrația A Doua Venire (*Carte cu picturi inspirate din Evanghelie* [2009], nr. 66; vezi, de asemenea, LDS.org).  
 Invitați un cursant să citească, cu glas tare, Matei 25:31-33. Rugați membrii clasei să urmărească în scripturile lor și să afle ce va face Domnul cu oamenii de pe pământ după a Doua Sa Venire.

- Ce va face Domnul cu oamenii de pe pământ după a Doua Sa Venire?
- Ce animale a folosit Domnul pentru a-i reprezenta pe cei ticăloși? Dar pe cei neprihăniți?

Împărțiți cursanții în echipe de câte doi.

Invitați jumătate dintre echipe să citească, împreună, cu glas tare, Matei 25:34-40 și să afle cum va hotărî Domnul că cineva este din rândul

„[oilor]” (Matei 25:32-33). Invitați

cealaltă jumătate de echipe să citească,

împreună, cu glas tare, Matei 25:41-46 și să afle cum va hotărî Domnul că cineva este din rândul „[caprelor]” (Matei 25:32-33).

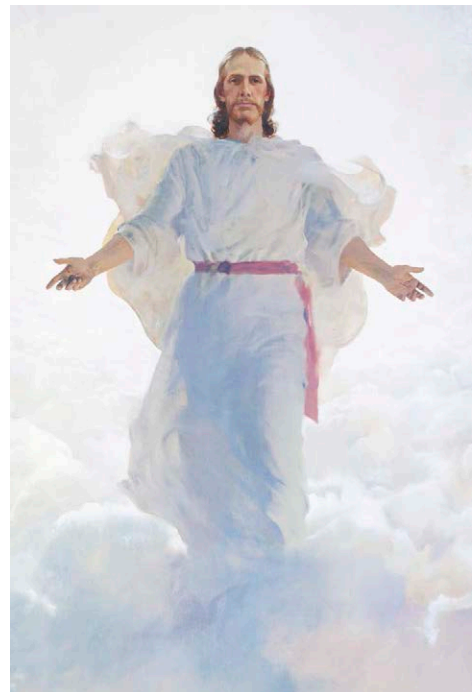



După ce le-ați acordat suficient timp, desemnați fiecare echipă să lucreze cu o echipă care a citit un fragment diferit. Rugați cursanții să rezume ce au citit și să discute, în grupurile lor, următoarele întrebări:

- Cum îi va deosebi Domnul pe cei care-L iubesc (oile) de cei care nu-L iubesc (caprele)?
- Ce principiu putem învăța din aceste versete?

Invitați pe cineva din fiecare grup să scrie, pe tablă, principiul identificat de grupul său. Cursanții trebuie să identifice principii asemănătoare următoarelor: **Când îi iubim și le slujim altora, ne arătăm dragostea față de Domnul. Când neglijăm nevoile altora, Îl neglijăm pe Domnul.**

Pentru a ajuta cursanții să înțeleagă aceste principii, adresați întrebări asemănătoare următoarelor:

- Cum ar putea genul de persoană din dreapta Domnului să-și trateze surioara care are nevoie de ajutor pentru rezolvarea temelor?
- Cum ar putea genul de persoană din stânga Domnului să-și trateze colegul căruia i-au căzut cărțile pe jos, în hol?
- Cum poate înțelegerea acestor principii să ne ajute să ne îmbunătățim relația cu ceilalți?

Invitați cursanții să se gândească la modul în care i-au tratat pe alții în ultimele 24 de ore. Invitați-i să se gândească dacă ar alege să acționeze diferit dacă s-ar afla în viitor într-o situație asemănătoare. Încurajați cursanții să se gândească la moduri prin care pot mai des să-i iubească pe alții și să le slujească și invitați-i să-și pună planul în practică. Puteți să urmăriți progresul cursanților data viitoare când vă întâlniți și-i puteți invita să vorbească despre unele dintre experiențele lor pozitive.

## LECȚIA 30

# Matei 26:1-30

### Introducere

Cu două zile înainte de Paște, Iuda a conspirat cu acei conducători iudei care doreau să-L omoare pe Isus. În seara

de Paște, Isus a instituit împărțășania.

### Sugestii pentru predare

#### **Pregătiți fiecare lecție gândindu-vă la cursanții dumneavoastră**

Când vă pregătiți să predați, gândiți-vă cum sperați ca acești cursanți să pună în practică doctrinele și principiile predate în cadrul lecției. Președintele Thomas S. Monson le-a amintit învățătorilor că „țelul în predarea Evangheliei... nu este de a «turna informații» în mintea membrilor clasei... *Obiectivul este de a inspira pe fiecare să se gândească, să simtă și apoi să facă ceva pentru a trăi în acord cu principiile Evangheliei*” (în Conference Report, oct. 1970, p. 107).

#### **Matei 26:1-16**

##### *Iuda conspiră cu acei conducători iudei care doresc să-L omoare pe Isus*

Înainte de începerea orei, pregătiți o masă acoperind-o cu o față de masă și punând pe ea câteva bucăți de lipie (sau biscuiți) și un pahar. După imnul și rugăciunea de deschidere, explicați că, pe vremea lui Hristos, aceste lucruri, pe lângă altele, se găseau pe mesele iudeilor în timpul Paștelui.

- Care era scopul sărbătorii de Paște? (Paștele a fost instituit pe vremea lui Moise pentru a le aduce aminte copiilor lui Israel că îngerul nimitor a trecut pe lângă casele lor și a omorât primii născuți din rândul copiilor egipteni [vezi Exodul 12:21-28; 13:14-15]. Ca parte a Paștelui, israeliții sacrificau un miel și își stropeau stâlpii ușilor cu sângele lui. Acest miel simboliza venirea lui Mesia, al Căruia sacrificiu ispășitor avea să salveze omenirea de la moarte și de la păcat [vezi Ghid pentru scripturi, „Paște”, [scriptures.lds.org](http://scriptures.lds.org)].)

Invitați un cursant să citească, cu glas tare, Matei 26:1-2. Rugați membrii clasei să urmărească în scripturile lor și să afle ce a spus Isus că urma să se întâmple după Paște.

- Ce a spus Isus ca urma să se întâmple după Paște?

Invitați un cursant să citească, cu glas tare, Matei 26:3-5. Rugați membrii clasei să urmărească în scripturile lor și să identifice cine elabora un plan pentru a-L omorî pe Isus în acea perioadă.

- De ce au hotărât cărturarii și preoții cei mai de seamă să aștepte până după Paște pentru a-L omorî pe Isus?

Rezumați Matei 26:6-13 explicând că, în timp ce Isus se afla în Betania, o femeie a venit la El și L-a uns cu un mir foarte scump, ca un fel de recunoaștere a morții și înmormântării Sale iminente. Unii dintre ucenicii Săi, inclusiv Iuda, unul dintre cei

Doisprezece Apostoli și trezorier al grupului, și-au exprimat nemulțumirea spunând că mirul respectiv ar fi trebuit vândut pentru a-i ajuta pe cei săraci. Totuși, Iuda nu era cu adevărat îngrijorat pentru cei săraci, căci el era un hoț care dorea banii pentru el (vezi Ioan 12:4-6). (*Notă.* Ungerea lui Isus în Betania este discutată în detaliu în lecția despre Marcu 11-14.)

Invitați un cursant să citească, cu glas tare, Matei 26:14-16. Rugați membrii clasei să urmărească în scripturile lor și să afle ce a făcut Iuda după ce Salvatorul l-a dojenit pentru că s-a plâns.

- Ce a făcut Iuda? (El a conspirat cu preoții cei mai de seamă pentru a-i ajuta să-L localizeze și să-L prindă pe Isus.)
- Cu cât l-au plătit preoții cei mai de seamă pe Iuda pentru a-L da pe Isus în mâinile lor?

Explicați că „potrivit legii lui Moise, treizeci de sicli de argint reprezentau despăgubirea pe care o primea un stăpân pentru moartea unui sclav de-al său (vezi Exodul 21:32)... Prețul trădării reflectă cât de mult L-au desconsiderat Iuda și preoții cei mai de seamă pe Salvator” (*New Testament Student Manual* [manual al Sistemului Educațional al Bisericii, 2014], p. 81). Acesta a împlinit, de asemenea, o profeție din Vechiul Testament despre faptul că Salvatorul avea să fie vândut de Iuda (vezi Zaharia 11:12).

### Matei 26:17-25

#### *Isus și ucenicii Săi servesc masa de Paște*

Arătați o oglindă și întrebați:

- Care sunt unele dintre modurile în care oglinzile ne pot fi utile?

Invitați un cursant să citească, cu glas tare, următoarea declarație a președintelui Dieter F. Uchtdorf, din Prima Președinție:



„Adesea, încercăm să evităm să ne uităm adânc în sufletul nostru și să ne înfruntăm slăbiciunile, limitele și temerile ...

Însă faptul de a ne putea vedea clar pe noi înșine este vital pentru creșterea și bunăstarea noastră spirituală ...

Permiteți-mi să vă sugerez că scripturile sfinte și cuvântările rostite în cadrul conferinței generale sunt o oglindă eficientă în care ne putem uita pentru autoexaminare” („Nu cumva sunt eu, Doamne?”, *Ensign* sau *Liahona*, nov. 2014, p. 58).

- Cum pot scripturile și cuvântările rostite în cadrul conferinței generale să fie o oglindă?

În timp ce cursanții studiază Matei 26:17-25, invitați-i să caute un principiu care îi poate ajuta să-și recunoască slăbiciunile și să lucreze pentru a le birui.

Rezumați Matei 26:17-19 explicând că Isus le-a spus ucenicilor Săi să asigure o încăpere, în Ierusalim, în care urmau să servească masa de Paște.

Invitați un cursant să citească, cu glas tare, Matei 26:20-21. Rugați membrii clasei să urmărească în scripturile lor și să afle ce le-a spus Isus apostolilor Săi în timpul mesei de Paște.

- Ce le-a spus Isus apostolilor Săi?
- Dacă ați fi fost vreunul dintre apostoli, la ce v-ați fi gândit în acest moment?

Invitați un cursant să citească, cu glas tare, Matei 26:22. Rugați membrii clasei să urmărească în scripturile lor și să afle care a fost reacția apostolilor la afirmația lui Isus.

- Ce întrebare au adresat apostolii?
- Ce ne învață întrebarea „Nu cumva sunt eu, Doamne?” despre cei unsprezece apostoli credincioși?
- Ținând cont de această relatare, ce principiu putem învăța în legătură cu modul în care ucenicii lui Isus Hristos ar trebui să reacționeze când aud cuvintele Domnului? (După ce cursanții răspund, scrieți pe tablă următorul principiu: **Când ucenicii lui Isus Hristos aud cuvintele Domnului, ei își examinează viața pentru a vedea cum li se aplică.**)

Invitați un cursant să citească, cu glas tare, următoarea declarație a președintelui Uchtdorf:



„Ucenicii nu s-au îndoit de adevărul spuselor [lui Isus]. Nu s-au uitat împrejur, nu au arătat spre altcineva și nici nu au întreat: «Este el?».

În schimb, ei «s-au întristat foarte mult și au început să-l zică unul după altul: *Nu cumva sunt eu, Doamne?*» [Matei 26:22].

Mă întreb ce am face fiecare dintre noi... Ne-am uita la cei din jurul nostru și ne-am spune în inimă: «Probabil că El vorbește despre fratele Johnson. Am avut mereu îndoieli în ceea ce-l privește» sau «Mă bucur că fratele Brown este aici. El chiar are nevoie să audă aceasta»? Sau ne-am gândi, asemenea acelor ucenici din vechime, la noi înșine și am adresa acea întrebare profundă: «Nu cumva sunt eu?» („Nu cumva sunt eu, Doamne?”, p. 56).

- Care sunt câteva exemple de moduri în care am putea fi ispitiți să desconsiderăm cuvintele Domnului și să presupunem că ele sunt adresate altcuiva?

Invitați un alt cursant să citească, cu glas tare, următoarea declarație a președintelui Uchtdorf și rugați membrii clasei să fie atenți la ce ne invită președintele Uchtdorf să facem când auzim cuvintele Domnului:

„În aceste cuvinte simple, «*Nu cumva sunt eu, Doamne?*», găsim începutul înțelepciunii și calea către convertirea personală și schimbarea trainică ...

Trebuie să ne lăsăm mândria deoparte, să privim dincolo de vanitatea noastră și, cu umilință, să întrebăm: «*Nu cumva sunt eu, Doamne?*».

Și, dacă se întâmplă ca răspunsul Domnului să fie: «Da, fiul Meu, sunt lucruri pe care trebuie să le îmbunătățești, probleme pe care Eu te pot ajuta să le depășești», mă rog ca noi să acceptăm

acest răspuns, să ne recunoaștem cu umilință păcatele și defectele și, apoi, să ne schimbăm stilul de viață devenind soți mai buni, tați mai buni, fii mai buni" („Nu cumva sunt eu, Doamne?”, p. 56, 58).

- Cum ați fost binecuvântați când ați pus în practică ceea ce spune Isus și când ați făcut schimbări în viața voastră?

Depuneți mărturie despre principiul pe care cursanții l-au identificat anterior. Invitați cursanții să-și examineze viața ori de câte ori aud sau citesc cuvintele Domnului și să acționeze cât se poate de repede conform îndemnurilor pe care le primesc.

Invitați un cursant să citească, cu glas tare, Matei 26:23-25. Rugați membrii clasei să urmărească în scripturile lor și să caute răspunsul Salvatorului la întrebările apostolilor.

Explicați că, imediat după ce Isus l-a identificat pe Iuda ca fiind cel care avea să-L vândă, Iuda a plecat (vezi Ioan 13:30).

### Matei 26:26-30

#### *Isus Hristos instituie împărtășania în timpul Paștelui*

Expuneți ilustrația Cina cea de taină (*Carte cu picturi inspirate din Evanghelie* [2009], nr. 54; vezi, de asemenea, LDS.org). Informați cursanții că, în timp ce Salvatorul a servit masa de Paște împreună cu apostolii Săi, El a instituit rânduiala împărtășaniei.



Invitați cursanții să-și scrie în caietele lor pentru seminar sau în jurnalele pentru studiul scripturilor răspunsurile la următoarele întrebări (puteți să scrieți, pe tablă, aceste întrebări înainte de începerea orei):

*Ce ai făcut când ai luat ultima dată din împărtășanie? La ce te-ai gândit? Cum te-ai simțit?*

Ridicați paharul și pâinea de pe masă. Invitați un cursant să citească, cu glas tare, Matei 26:26-29. Rugați membrii clasei să urmărească în scripturile lor și să afle ce a făcut Domnul cu pâinea și conținutul paharului.

- Ce a făcut Domnul cu pâinea și conținutul paharului?
- Potrivit celor relatate în aceste versete, ce reprezintă aceste simboluri ale împărtășaniei? (Cursanții trebuie să identifice următoarea doctrină:  
**Simbolurile împărtășaniei reprezintă trupul și sângele lui Isus Hristos, pe care le-a sacrificat pentru noi.**)

Explicați cursanților că Traducerea Bibliei de Joseph Smith oferă mai multă înțelegere cu privire la aceste versete. Invitați cursanții să citească, în gând, fragmentul din Traducerea Bibliei de Joseph Smith pentru Matei 26:22, care se găsește în Ghidul pentru scripturi. Invitați-i, de asemenea, să citească Traducerea Bibliei de Joseph Smith, Matei 26:24-25 (în Ghidul pentru scripturi). Rugați cursanții să observe schimbările inspirate făcute în aceste versete, schimbări care ne pot ajuta să înțelegem un scop important al împărtășaniei.

- De ce a instituit Isus Hristos împărtășania? (După ce au răspuns cursanții, scrieți, pe tablă, următorul adevăr: **Isus Hristos a instituit împărtășania ca noi să ne amintim de El și de ispășirea Lui pentru păcatele noastre.**)
- Care sunt unele dintre lucrurile pe care le putem face pentru a ne asigura că împărtășania ne ajută să ne amintim de Isus Hristos și de ispășirea Sa pentru păcatele noastre?
- Cum v-au fost influențate sentimentele și experiențele pe care le-ați avut în timp ce ați luat din împărtășanie de încercarea de a vă aminti de Salvator și de ispășirea Sa?

Pentru a ajuta cursanții să identifice un alt principiu, întrebați:

- Potrivit celor relatate în versetele 27-28, ce ne permite vărsarea sângelui lui Hristos să primim atunci când luăm din împărtășanie? (Iertarea păcatelor noastre.)

Subliniați că simplul fapt de a mânca din pâine și de a bea din apă în cadrul împărtășaniei nu ne face automat demni să primim iertare pentru păcatele noastre. Trebuie să exercităm credință în Isus Hristos, să ne pocăim și să luăm din împărtășanie cu intenție adevărată amintindu-ne întotdeauna de El și străduindu-ne să ținem poruncile Sale. Când luăm din împărtășanie fiind demni, ne înnoim legămintele pe care le-am făcut la botez. Scrieți pe tablă următorul adevăr: **Când ne pocăim și luăm din împărtășanie cu intenție adevărată, putem primi iertare pentru păcatele noastre.**

Invitați cursanții să scrie în caietele lor pentru seminar sau în jurnalele lor pentru studiul scripturilor cum vor pune în practică adevărurile despre împărtășanie pe care le-au identificat în Matei 26. Invitați câțiva cursanți, care se simt confortabil, să împărtășească membrilor clasei răspunsurile lor.

Invitați un cursant să recitească, cu glas tare, Matei 26:29. Rugați membrii clasei să urmărească în scripturile lor și să afle când a spus Salvatorul că va fi următoarea dată când El va lua din împărtășanie. Rugați cursanții să vă spună ce au aflat.

Explicați că „împărtășania nu simbolizează doar ispășirea Salvatorului, ci și anticiparea momentului în care El Se va întoarce, în slavă, pe pământ (vezi 1 Corinteni 11:26)” (*New Testament Student Manual*, p. 83). Dacă ne ținem legămintele și îndurăm până la sfârșit, ne vom putea număra printre cei care vor lua atunci din împărtășanie cu Salvatorul (vezi D&L 27:4-14).

Încheiați lecția depunându-vă mărturia despre adevărurile identificate în lecția de azi.

## LECȚIA PENTRU STUDIUL ACASĂ

# Matei 23:1–26:30 (unitatea 6)

### Material pentru pregătirea învățătorului pentru studiul acasă

#### *Rezumatul lecțiilor pentru studiul acasă zilnic*

Următorul rezumat al evenimentelor, doctriinelor și principiilor pe care le-au învățat cursanții în timp ce au studiat Matei 23:1–26:30 (unitatea 6) nu este destinat pentru a fi predat ca parte a lecției dumneavoastră. Lecția pe care o predați se concentrează doar asupra câtorva dintre aceste doctrine și principii. Urmați îndemnul Spiritului Sfânt în timp ce aveți în vedere nevoile cursanților dumneavoastră.

#### Ziua 1 (Matei 23)

Cursanții au studiat cum i-a mustrat Isus pe conducătorii iudei și au aflat că putem alege să ne supunem legilor lui Dumnezeu chiar dacă îi vedem pe alții acționând în mod fățarnic. Au învățat că, dacă încercăm să ne înălțăm deasupra altora, vom fi smeriți, iar dacă suntem smeriți și le slujim altora, Domnul ne va înălța. Au mai învățat că, dacă ne străduim să devenim curați în interior din punct de vedere spiritual, acest lucru se va reflecta în alegerile noastre exterioare și, dacă suntem dornici să fim adunați de Salvator, atunci vom primi grija și protecția Sa.

#### Ziua 2 (Matei 24)

Din cuvântarea Salvatorului despre a Doua Sa Venire, cursanții au învățat următoarele: dacă rămânem fermi și nu ne lăsăm biruiți, vom fi salvați; înainte de a Doua Venire a lui Isus Hristos, cei aleși ai Domnului vor fi adunați și Evanghelia va fi propovăduită în întreaga lume; dacă păstrăm ca pe o comoară cuvântul Domnului, nu vom fi înșelați; doar Tatăl Cereștie știe când va avea loc a Doua Venire a Salvatorului; dacă suntem atenți la semne și ne supunem poruncilor Domnului, vom fi pregătiți pentru a Doua Venire a Salvatorului.

#### Ziua 3 (Matei 25)

Când cursanții au studiat pilda celor zece fecioare, au învățat că nu putem împrumuta pregătire spirituală de la alții și că ne pregătim pentru a Doua Venire având o mărturie mai mare și fiind mai convertiți prin intermediul neprihănității noastre zilnice. Au mai învățat că, pentru a fi pregătiți pentru venirea Domnului și pentru a fi demni să rămânem în prezența Sa, trebuie să ajungem să-L cunoaștem. Cursanții au studiat pe scurt pilda talanților și au învățat că teama ne poate împiedica să folosim darurile și abilitățile pe care Domnul ni le-a dat, precum și că, dacă nu ne dezvoltăm și nu ne folosim darurile spirituale pentru a face bine, atunci le vom pierde.

#### Ziua 4 (Matei 26:1-30)

Când cursanții au studiat despre ultimele zile ale slujirii lui Isus Hristos în viața muritoare, au învățat că, atunci când ucenicii lui Isus Hristos aud cuvintele Domnului, ei își examinează viața pentru a vedea cum li se aplică. Au învățat că simbolurile împărtășaniei reprezintă trupul și sângele lui Isus Hristos, pe care le-a sacrificat pentru noi și că Isus Hristos a instituit împărtășania ca noi să ne amintim de El și de ispășirea Lui pentru păcatele noastre. Au mai învățat că, atunci când ne pocăim și luăm din împărtășanie cu intenție adevărată, putem primi iertare pentru păcatele noastre.

## Introducere

În timp ce Isus Hristos îi învăța pe ucenicii Săi despre a Doua Sa Venire când se aflau pe Muntele Măslinilor, El a spus pilda talanților.

## Sugestii pentru predare

### Matei 25:14-30

#### *Isus Hristos le propovăduiește ucenicilor Săi pilda talanților*

Înainte de începerea orei, puneți cinci monede într-o parte a clasei și două monede în partea opusă. Puneți alte opt monede în buzunarul dumneavoastră.

Pentru a începe lecția, invitați trei cursanți să vină în fața clasei pentru a vă ajuta să puneți în scenă pilda pe care Isus Hristos a propovăduit-o ucenicilor Săi în cadrul instruirii Sale cu privire la a Doua Sa Venire.

Invitați un cursant să citească, cu glas tare, Matei 25:14-18. Rugați membrii clasei să urmărească în scripturile lor și să afle ce a primit fiecare rob și ce a făcut fiecare dintre ei cu ce a primit.

- Ce a dat stăpânul fiecăruia dintre robii săi? (Explicați că talanții din această pildă reprezentau sume de bani. Scoateți cele opt monede din buzunarul dumneavoastră și dați cinci primului cursant, două celui de-al doilea cursant și una celui de-al treilea cursant.)
- Ce a făcut fiecare rob cu banii care i-au fost dați?

Invitați cursantul care a primit cinci monede să ia celelalte cinci monede din acea parte a sălii de clasă unde le-ați pus. Invitați cursantul care a primit două monede să ia celelalte două monede din partea opusă a sălii de clasă unde le-ați pus. Invitați cursantul care a primit o monedă să o ascundă sau să pretindă că o îngroapă.

Rugați cursanții să vă înapoieze monedele și să se așeze la locurile lor. Scrieți, pe tablă, următoarele componente ale pildei (fără interpretările din paranteze):

*Stăpânul robilor (Domnul Isus Hristos)*

*Robii (Ucenicii Domnului)*

*Talanții (Darurile și abilitățile pe care Domnul le dă ucenicilor Săi)*

- Ce ar putea reprezenta componentele pildei? (Dacă este necesar, ajutați cursanții să identifice pe cine și ce reprezintă componentele pildei. Scrieți interpretările pe tablă, în dreptul componentelor. Explicați că unele dintre darurile și abilitățile pe care le avem în viața muritoare le-am primit și le-am dezvoltat în viața noastră premuritoare. Putem alege să continuăm să dezvoltăm acele daruri și alte daruri în timpul vieții muritoare.)
- Potrivit celor relatate în Matei 25:15, de ce le-a dat stăpânul robilor săi sume diferite de bani? (După ce cursanții au răspuns, subliniați că expresia „fiecăruia după puterea lui” indică faptul că Dumnezeu ne dă fiecăruia darurile și abilitățile de care avem nevoie, potrivit circumstanțelor în care ne aflăm. Fiecăruia i-a fost dat un dar spiritual de la Dumnezeu [vezi D&L 46:11]. Explicați că numărul de talanți care ne-a fost dat nu este un indiciu al demnității personale.)

Citiți, cu glas tare, întrebările de mai jos și invitați cursanții să se gândească la ele.



- Care rob credeți că vă este cel mai asemănător: cel care a primit cinci talanți, cel care a primit doi sau cel care a primit unul? De ce?

Invitați un cursant să citească, cu glas tare, Matei 25:19-21. Rugați membrii clasei să urmărească în scripturile lor și să afle ce i-a spus stăpânul robului care primise cinci talanți.

- Ce i-a spus stăpânul primului rob?

Explicați că faptul de a fi „[pus] peste multe lucruri” și cel de a „[intra] în bucuria stăpânului tău” (Matei 25:21) înseamnă împlinirea potențialului nostru divin și primirea vieții eterne alături de Tatăl Ceresc.

- Ce principiu putem învăța din experiența primului rob? (Mai jos este un principiu pe care cursanții l-ar putea identifica: **Dacă folosim, cu credință, darurile și abilitățile pe care Domnul ni le-a dat, atunci ne vom putea împlini potențialul divin și vom putea primi viață eternă.**)
- Care sunt unele exemple despre cum putem folosi, cu credință, darurile și abilitățile pe care ni le-a dat Domnul?

Subliniați că al doilea rob s-ar fi putut plânge când a văzut că primul rob a primit cinci talanți și el a primit doar doi. În schimb, el a folosit, cu credință, talanții care i-au fost dați.

Invitați un cursant să citească, cu glas tare, Matei 25:22-23. Rugați membrii clasei să urmărească în scripturile lor și să afle ce i-a spus stăpânul robului care primise doi talanți.

- Ce i-a spus stăpânul robului care primise doi talanți?
- Deși stăpânul le-a dat primilor doi robi sume diferite de bani, de ce credeți că amândoi au primit același răspuns din partea stăpânului lor?
- Ce principiu putem învăța din experiența bărbatului căruia i-au fost dați doi talanți? (Cursanții pot folosi cuvinte diferite, dar trebuie să identifice următorul principiu: **Domnul ne va binecuvânta dacă folosim, cu credință, darurile și abilitățile pe care El ni le-a dat, indiferent de cât de multe avem sau de ce ar putea fi ele.** Folosind cuvintele cursanților, scrieți acest principiu pe tablă.)

Rugați membrii clasei să se gândească dacă au simțit vreodată că altcineva avea daruri ori abilități mai multe sau mai bune decât ei. Faceți referire la principiul pe care l-ați scris pe tablă.

- Cum ne poate ajuta faptul de a ne aduce aminte de acest principiu atunci când simțim că altcineva a primit daruri mai multe sau mai bune decât noi?

Invitați un cursant să citească, cu glas tare, următoarea declarație a vârstnicului Quentin L. Cook, din Cvorumul celor Doisprezece Apostoli:

„Dezvoltarea propriilor talente este cea mai bună evaluare a progresului personal... Compararea binecuvântărilor ne va alunga, aproape sigur, bucuria. Nu putem să fim și recunoscători și invidioși în același timp. Dacă dorim cu adevărat să avem Spiritul Domnului și să avem parte de bucurie și fericire, trebuie să ne bucurăm de binecuvântările noastre și să fim recunoscători” („Rejoice!”, *Ensign*, nov. 1996, p. 29, 30).

- Cum putem să descoperim darurile și abilitățile pe care ni le-a dat Domnul?

Oferiți fiecărui cursant câte o foaie de hârtie și rugați-i să-și scrie numele în partea de sus. Invitați-i să dea foaia, mai departe, cursantului care stă lângă ei. Rugați cursanții să scrie un dar sau o abilitate pe care o văd la cel al cărui nume este scris pe foaie. Instruiți-i să continue să dea foile mai departe și să scrie darurile și abilitățile pe care le-au observat.

După câteva minute, rugați cursanții să înapoieze foile primilor deținători. Acordați cursanților timp să citească despre darurile și abilitățile pe care ceilalți le observă la ei. Apoi, rugați-i să scrie pe foile lor de hârtie un răspuns pentru următoarea întrebare:

- Care este un mod în care poți folosi unul dintre darurile tale pentru a avansa lucrarea Domnului?

Subliniați că pilda talanților conține avertizări cu privire la darurile și abilitățile care ne-au fost date. Invitați mai mulți cursanți să citească, pe rând, cu glas tare, din Matei 25:24-30. Rugați membrii clasei să urmărească în scripturile lor și să afle cum i-a răspuns slujitorul robului care a ascuns talantul. După ce s-a citit versetul 27, explicați că *dobândă* înseamnă profit (venit dobândit prin investirea banilor sau darea lor cu împrumut).

- De ce ultimul rob și-a ascuns talantul? Cum a reacționat stăpânul față de alegerea robului său?
- Deși robul nu a pierdut talantul stăpânului său, ce a fost greșit la acțiunile sale?
- Cum credeți că ar fi răspuns stăpânul dacă robul i-ar fi înapoiat doi talanți?

Invitați cursanții să-și împărtășească mărturiile despre principiile pe care le-au discutat. Încurajați-i să-și folosească darurile și abilitățile pentru a avansa lucrarea Domnului.

### **Unitatea următoare (Matei 26:31–Marcu 3)**

Explicați că, săptămâna următoare, cursanții vor studia în detaliu despre ispășirea lui Isus Hristos, care a început cu suferința Sa în Grădina Ghetsimani și a continuat de-a lungul proceselor nedrepte, batjocoririi, biciuirii și a morții Sale prin răstignire și a luat sfârșit odată cu învierea Sa glorioasă.

## LECȚIA 31

# Matei 26:31-75

### Introducere

În Grădina Ghetsimani, Isus Hristos a început să ia asupra Sa păcatele tuturor oamenilor, ca parte a ispășirii Sale. Iuda L-a vândut pe Isus conducătorilor iudei. După aceea, Isus a fost judecat, ilegal, de către Caiafa, marele preot, unde l s-au

adus acuzații neadevărate. Între timp, Petru L-a tăgăduit pe Salvator de trei ori înaintea celor care l-au identificat ca fiind unul dintre ucenicii lui Isus Hristos.

## Sugestii pentru predare

### Matei 26:31-46

#### *Isus Hristos suferă în Grădina Ghetsimani*

Rugați cursanții să se gândească la următorul scenariu: Unui tânăr i s-a spus din copilărie că este de datoria lui să slujească într-o misiune cu timp deplin.

Adolescent fiind, el încă știe că ar trebui să slujească în misiune, însă ezită să-și ia angajamentul că se va duce. El este mai interesat de alte lucruri și își face griji că misiunea îl va împiedica să aibă parte de acele experiențe.

- În ce alte situații ar putea dorințele tinerilor și tinerelor să difere de ceea ce dorește Tatăl Ceresc ca ei să facă? (Enumerați, pe tablă, răspunsurile cursanților.)
- De ce, uneori, poate fi dificil să facem ceea ce știm că Tatăl Ceresc dorește ca noi să facem?

Invitați cursanții să găsească, în Matei 26:31-46, principii care îi pot ajuta atunci când întâmpină dificultăți în a se supune voinței Tatălui Ceresc.

Amintiți cursanților că, așa cum este consemnat în Matei 26:1-30, Domnul a luat masa de Paște împreună cu apostolii Săi și a instituit împărtășania.

Invitați mai mulți cursanți să citească pe rând, cu glas tare, din Matei 26:31-35.

Rugați membrii clasei să urmărească în scripturile lor și să afle ce a profețit Isus că urma să li se întâmple apostolilor Săi.

- Ce a spus Isus că urma să li se întâmple apostolilor în acea seară?

Explicați că, în acest context, expresia *pricină de poticnire* are înțelesul de a tăgădui sau de a renunța.

- Cum au reacționat Petru și ceilalți apostoli la ceea ce a spus Salvatorul?

Invitați un cursant să citească, cu glas tare, Matei 26:36-38. Rugați membrii clasei să urmărească în scripturile lor și să afle unde s-au dus Isus și apostolii după masa de Paște. Invitați cursanții să spună ce au aflat.

Rugați cursanții să-și deschidă Ghidul pentru scripturi la secțiunea Hărți și fotografii din Biblie, la fotografia nr. 11, „Muntele Măslinilor” și la fotografia nr. 12, „Grădina Ghetsimani”. Explicați că Ghetsimani era o grădină de măslini situată pe Muntele Măslinilor, chiar lângă zidurile exterioare ale Ierusalimului și că numele *Ghetsimani* înseamnă „teasc de măslini”.

- Ce expresii din versetele 36-38 descriu cum S-a simțit Isus când a intrat în Grădina Ghetsimani?

Invitați un cursant să citească, cu glas tare, Matei 26:39 și rugați membrii clasei să afle ce a făcut Isus după ce a mers „puțin mai înainte” în grădină.

- Ce cuvinte sau expresii, din versetele 37-39, descriu povara grea de care avea parte Isus?
- Ce L-a rugat Isus pe Tatăl să îndepărteze de la El?

Ridicați un pahar. Explicați că paharul la care S-a referit Isus era un simbol al suferinței amare pe care El o trăia ca parte a ispășirii. În Ghetsimani, Isus a început să ia asupra Sa păcatele și suferințele tuturor oamenilor, ca parte a mărețului Său sacrificiu ispășitor.

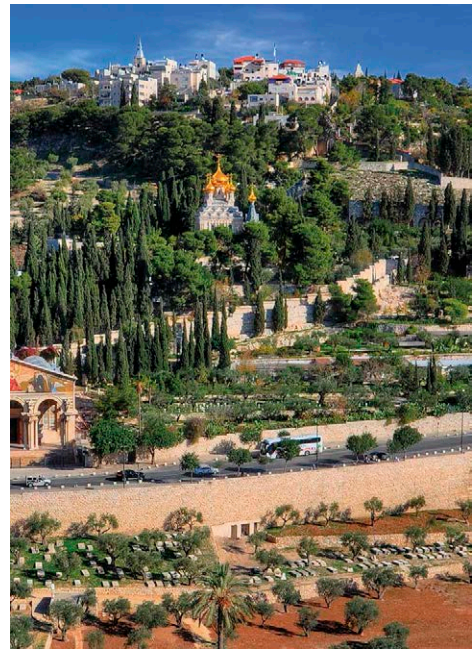

Muntele Măslinilor



Grădina Ghetsimani

### ***Să predăm despre suferința lui Isus Hristos în Ghetsimani***

Există trei relatări despre evenimentele care au avut loc în Ghetsimani. În acest manual, lecția despre Matei 26 se concentrează asupra supunerii Salvatorului față de voia Tatălui. Lecția despre Marcu 14 discută despre ce a suferit Isus în Ghetsimani. Lecția despre Luca 22 subliniază gravitatea suferințelor Sale. Faptul de a le preda cursanților aceste aspecte unice ale ispășirii le poate permite acestora să aibă experiențe personale și speciale când studiază fiecare relatare.

Invitați un cursant să citească, cu glas tare, următoarea declarație a vârstnicului Jeffrey R. Holland, din Cvorumul celor Doisprezece Apostoli, care a explicat ce I-a cerut Isus Tatălui când L-a rugat să îndepărteze paharul de la El:



„Pe scurt, Domnul a spus: «Dacă există o altă cale, aș urma-o. Dacă există orice altă cale – orice altă cale – o voi urma bucuros»... Însă, în cele din urmă, paharul nu a fost îndepărtat” („Teaching, Preaching, Healing”, *Ensign*, ian. 2003, p. 41).

Le puteți sugera cursanților să marcheze expresia „totuși nu cum voiesc Eu, ci cum voiești Tu” (versetul 39).

- Deși Isus a cerut un alt mod de a îndeplini scopurile Tatălui, ce a făcut pentru a înfăptui ispășirea? (Cursanții trebuie să identifice un adevăr asemănător următorului: **Isus Hristos S-a supus voinței Tatălui pentru a înfăptui ispășirea.**)
- Ce putem să învățăm despre Isus din dorința Sa de a Se supune voinței Tatălui Ceresc chiar dacă acest lucru însemna ca El să aibă parte de suferință mare și, în final, de moarte?

Scrieți, pe tablă, următoarea afirmație incompletă: *Urmăm exemplul lui Isus Hristos când...*

- Cum ați completa această afirmație ținând cont de ceea ce am învățat din Matei 26:39? (Folosind cuvintele cursanților, completați afirmația în așa fel încât să transmită următorul adevăr: **Urmăm exemplul lui Isus Hristos când alegem să ne supunem voinței Tatălui Ceresc.**)

Amintiți cursanților de scenariul despre tânărul care ezita să slujească în misiune, precum și de celelalte situații enumerate pe tablă.

- Cum poate exemplul Salvatorului să ne întărească în aceste situații?

Invitați cursanții să se gândească la momente în care, deși dorințele lor difereau de voia Tatălui Ceresc, ei au ales, în cele din urmă, să urmeze voia Sa. Rugați câțiva cursanți să-și împărtășească experiențele și să explice de ce au făcut acea alegere și ce sentimente au avut în această privință.

Încurajați cursanții să identifice un mod concret prin care vor urma exemplul lui Isus Hristos supunându-se voinței Tatălui Ceresc.

Invitați cursanții să treacă în revistă Matei 26:37-38 și să caute instrucțiunile Salvatorului adresate lui Petru, Iacov și Ioan în Ghetsimani.

- Ce instrucțiuni le-a dat Salvatorul lui Petru, Iacov și Ioan?
- Ce credeți că s-a vrut cu instrucțiunea: „vegheați împreună cu Mine” (versetul 38)?

Pentru a ajuta cursanții să înțeleagă de ce au avut nevoie ucenicii de instrucțiunea Salvatorului de a veghea împreună cu El, explicați că, atunci când ucenicii au venit în grădină, ei „au început să fie mirați, întristați și abătuți, întrebându-se dacă acesta este Mesia” (Traducerea Bibliei de Joseph Smith, Marcu 14:36 [în Ghidul pentru scripturi]). Instruindu-i pe ucenicii Săi să vegheze împreună cu El, Isus i-a avertizat să fie vigilenți, căci credința lor în El avea să fie pusă la încercare.

- De ce s-au întrebat ucenicii dacă El era, cu adevărat, Mesia? (Mulți iudei nu au înțeles că Mesia avea să sufere și să moară, ci se așteptau ca Mesia să-i elibereze pe iudei de sub dominația romanilor.)

Invitați un cursant să citească, cu glas tare, Matei 26:40 și rugați membrii clasei să afle ce a descoperit Isus că făceau acești trei apostoli în timp ce El Se ruga. Invitați cursanții să spună ce au aflat. Explicați că în Traducerea Bibliei de Joseph Smith pentru Luca 22:45 se spune că ucenicii dormeau „pentru că erau plini de întristare”.

- De ce erau apostolii plini de întristare?
- Cum v-ați fi simțit dacă ați fi fost în locul lor și v-ați fi dat seama că ați adormit în loc să vegheați împreună cu Salvatorul?

Invitați un cursant să citească, cu glas tare, Matei 26:41 și rugați membrii clasei să afle ce le-a spus Isus ucenicilor Săi să facă. Invitați cursanții să vă spună ce au aflat.

- Ce principiu putem învăța din instrucțiunile Salvatorului adresate acestor apostoli? (Cursanții trebuie să identifice un principiu asemănător următorului: **Dacă veghem și ne rugăm continuu, vom avea tăria de a ne împotrivi ispitei.**)
- Ce credeți că înseamnă expresia „duhul, într-adevăr, este plin de râvnă, dar carnea este neputincioasă” (versetul 41)? Ce legătură are cu faptul de a ne împotrivi ispitei?
- Aduceți-vă aminte că „a veghea” înseamnă a fi treaz, alert sau vigilent. Cum poate faptul de a veghea spiritual și de a ne ruga să ne ajute să ne biruim slăbiciunile și să ne împotrivim ispitei.)

Invitați cursanții să se gândească dacă ei, asemenea apostolilor în Ghetsimani, au căzut pradă ispitei pentru că nu s-au rugat și nu au fost vigilenți. Rugați-i să se gândească la efectul acelei alegeri asupra lor. Invitați cursanții să se gândească la momente în care s-au împotrivit ispitei rugându-se și fiind vigilenți.

- Ce v-a ajutat să fiți consecvenți în faptul de a veghea spiritual și de a vă ruga?

Depuneți mărturie că ne putem împotrivi ispitei atunci când veghem și ne rugăm continuu. Invitați cursanții să scrie, pe o foaie de hârtie, un lucru pe care-l vor face pentru a veghea mai bine și pentru a se ruga continuu. Încurajați-i să poarte cu ei această foaie de hârtie pentru a le aminti de obiectivul lor.

Rezumați Matei 26:42-46 explicând că Isus S-a rugat de trei ori în Grădina Ghetsimani. De fiecare dată, El Și-a exprimat dorința de a Se supune voinței Tatălui Său.

### **Matei 26:47-75**

*Isus Hristos este prins și dus să fie judecat de Caiafa*

Invitați un cursant să citească, cu glas tare, următoarea declarație a lui Gerald N. Lund, care ulterior a devenit membru al Celor Șaptezeci:



„Imaginați-vi-L pe [Isus Hristos], Ființa a Cărei putere, lumină, slavă menține universul în ordine, Ființa care vorbește și sisteme solare, galaxii și stele iau ființă – stând înaintea unor oameni ticăloși și fiind judecat de ei ca și cum ar fi fost cineva fără nicio valoare!” („Knowest Thou the Condescension of God?”, în *Doctrines of the Book of Mormon: The 1991 Sperry Symposium*, redactată de Bruce A. Van Orden și Brent L. Top [1992], p. 86).

Scrieți, pe tablă, *Matei 26:47-68*. Rugați cursanții să studieze aceste versete și să observe cum a continuat Isus Hristos să Se supună voinței Tatălui Său chiar și când a fost batjocorit și judecat de către oameni ticăloși. În funcție de nevoile cursanților, puteți citi aceste versete, cu glas tare, ca grup, puteți împărți cursanții în echipe de câte doi și să citiți versetele cu glas tare sau instruiți cursanții să le citească, în gând.



În loc să instruiți cursanții să citească *Matei 26:47-68*, puteți viziona fragmente din următoarele prezentări video din seria *The Life of Jesus Christ Bible Videos (Prezentări video ale Bibliei – viața lui Isus Hristos)*: (1) „The Savior Suffers in Gethsemane (Salvatorul suferă în Ghetsimani)” (de la minutul 5:53 la minutul 8:30), care prezintă momentul în care Isus Hristos este vândut de Iuda și prins, precum și (2) „Jesus Is Tried by Caiaphas, Peter Denies Knowing Him (Isus este judecat de Caiafa, Petru neagă faptul că-L cunoaște)” (de la minutul 0:00 la minutul 1:40), care prezintă momentul în care Isus este judecat de Caiafa, lovit și scuipat. Aceste prezentări video sunt disponibile pe LDS.org.

După ce le-ați acordat suficient timp, adresați următoarea întrebare:

- Cum S-a supus Isus Hristos voinței Tatălui Ceresc chiar și când a fost batjocorit și judecat de către oameni ticăloși?

Invitați un cursant să citească, cu glas tare, *Matei 26:53*. Rugați membrii clasei să urmărească în scripturile lor și să afle ce a spus Isus că ar fi putut să facă în timpul acestor evenimente.

- Ce ar fi putut Salvatorul să facă?
- În loc să ceară legiunilor de îngeri sau oricărei alte puteri divine să-L elibereze, ce a făcut Isus?
- Ce vă învață acest lucru despre dorința Salvatorului de a face voia Tatălui Ceresc indiferent de circumstanțe?

Deși Isus Hristos avea puterea să-i distrugă pe cei care L-au lovit și L-au scuipat, El a suferit și a îndurat de bunăvoie (vezi 1 Nefi 19:9). Conducătorii și soldații nu au înțeles puterea infinită la care Isus ar fi putut apela dacă ar fi fost voia Tatălui ca El să facă astfel.

Subliniați că, așa cum este consemnat în versetul 56, profeția Salvatorului că apostolii aveau să-L părăsească s-a împlinit. Totuși, această părăsire a fost doar temporară.

Rezumați *Matei 26:69-75* explicând că, în timp ce Isus era judecat după ce fusese prins, Petru a tăgăduit de trei ori că-L cunoștea. (*Notă*. Tăgăduirea lui Petru va fi discutată în detaliu în lecția despre Luca 22.)

Depuneți mărturie despre adevărurile identificate în această lecție.



## LECȚIA 32

# Matei 27:1-50

### Introducere

Ca parte a conspirației de a-L omorî pe Isus Hristos, conducătorii iudei L-au dus pe Isus la Pilat din Pont, dregătorul roman. Pilat a făcut ca Isus să fie biciuit și

răstignit. Isus Hristos a acceptat să sufere și să moară pentru a împlini voia Tatălui Său.

## Sugestii pentru predare

### Matei 27:1-25

*Isus este adus în fața lui Pilat pentru a fi condamnat la moarte prin răstignire*

Rugați cursanții să se gândească la următoarea întrebare:

- Dacă ați putea să fiți martor ocular la vreun eveniment scriptural, pe care l-ați alege?

Invitați câțiva cursanți să-și împărtășească răspunsurile. Explicați că, în timpul lecției, cursanții vor studia unul dintre cele mai importante evenimente din istoria lumii. Invitați cursanții să-și imagineze că sunt martori oculari la ceea ce s-a întâmplat.

Scieți, pe tablă, următoarea afirmație incompletă: *Astăzi, am văzut și am simțit...*

Faceți referire la afirmația neterminată scrisă pe tablă și explicați că ei vor avea ocazia de a o completa la sfârșitul lecției ținând cont de ceea ce au simțit în timp ce au studiat Matei 27:1-50.

Amintiți cursanților că, atunci când Isus a fost arestat, „toți ucenicii L-au părăsit și au fugit” (Matei 26:56). Marele preot Caiafa și membrii Sinedriului L-au acuzat pe Isus de blasfemie – lucru care era pedepsit cu moartea de legea iudaică; totuși, sub conducere romană, iudeii nu puteau să condamne pe cineva la moarte pentru blasfemie. Prin urmare, conducătorii iudei au căutat să găsească o încălcare sub legea romană din cauza căreia Isus să poată fi condamnat la moarte.

Rezumați Matei 27:1-10 explicând că acei conducători iudei L-au dat pe Isus pe mâinile lui Pilat din Pont, dregătorul roman al Iudeii. Când Iuda a văzut aceasta, și-a regretat alegerea de a-L vinde pe Isus, a căutat să înapoieze banii pe care-i primise de la conducătorii iudei și, apoi, și-a luat viața. Deoarece arginții erau „preț de sânge” (Matei 27:6) și, astfel, nu era îngăduit să fie puși în vistierie, conducătorii iudei i-au folosit pentru a cumpăra Țarina olarului, ca loc pentru îngroparea străinilor. Matei a citat acest eveniment ca fiind o împlinire a unei profeții din Zaharia 11:12-13.

### Citiți scripturile împreună în clasă

Citirea scripturilor împreună în clasă poate ajuta cursanții să devină familiari cu versetele pe care le studiază și să le înțeleagă mai bine, precum și să aibă mai multă încredere să citească singuri scripturile. Încurajați citirea scripturilor în clasă rugând cursanții să citească pe rând, cu glas tare,

din fragmente desemnate. Nu stânjeniți cursanții care nu citeșc bine sau care sunt timizi. Cei care preferă să nu citească, cu glas tare, nu trebuie forțați.

Invitați câțiva cursanți să citească pe rând, cu glas tare, din Matei 27:11-14. Rugați membrii clasei să urmărească în scripturile lor și să afle care a fost acuzația pe care conducătorii iudei I-au adus-o lui Isus înaintea lui Pilat.

- Potrivit celor relatate în versetul 11, ce L-a întrebat Pilat pe Isus?

Explicați că acei conducători iudei L-au acuzat pe Isus de trădare, sau de încercarea de a răsturna guvernul roman, precum și că Isus S-a declarat împărat și că a căutat să-Și întemeieze propria împărăție.

- Potrivit celor relatate în versetul 14, de ce s-a mirat Pilat foarte mult?

Rugați cursanții să cugete la ce i-ar fi spus lui Pilat în apărarea Salvatorului dacă ar fi avut ocazia să vorbească. Invitați câțiva cursanți să le împărtășească membrilor clasei gândurile lor.

Rezumați Matei 27:15-16 explicând că, în fiecare an, în timpul praznicului Paștelui, dregătorul roman avea obiceiul de a elibera un întemnițat. Oamenilor li se permitea să aleagă un prizonier care era eliberat. Un prizonier important în vremea judecării lui Isus era un bărbat pe nume Baraba, care fusese condamnat ca hoț, rebel împotriva autorității romane și criminal.

Invitați mai mulți cursanți să citească pe rând, cu glas tare, din Matei 27:17-25. Rugați membrii clasei să urmărească în scripturile lor și să afle ce i-a întrebat Pilat pe oamenii care se adunaseră la palatul dregătorului.

- Potrivit celor relatate în versetele 17 și 21, ce întrebare a adresat Pilat mulțimii?
- Ce motive ar fi avut Pilat să-L elibereze pe Isus în locul lui Baraba?
- De ce, în cele din urmă, Pilat l-a eliberat pe Baraba și L-a trimis pe Isus să fie răstignit?

### **Matei 27:26-50**

#### *Isus este biciuit, batjocorit și răstignit*

Rugați un cursant să citească, cu glas tare, Matei 27:26 și invitați membrii clasei să afle ce I s-a făcut lui Isus înainte de a fi trimis să fie răstignit.

- Ce înseamnă să fii biciuit? (Să fii lovit cu biciul în mod repetat.)

Puteți să arătați o piatră micuță care are marginea ascuțită sau zimțată și să explicați că biciul folosit pentru biciuire avea adesea obiecte ascuțite (precum bucăți de piatră, metal sau os) întrepesute în mai multe curele. Acest tip de pedeapsă era, în general, rezervat pentru cei care erau sclavi, în timp ce persoanele de viță nobilă sau oamenii liberi ai Romei erau bătuți cu nuiiele. Mulți oameni nu supraviețuiau biciuirii, din cauza rănilor fizice grave pe care le provoca.

Invitați mai mulți cursanți să citească pe rând, cu glas tare, din Matei 27:27-32. Rugați membrii clasei să urmărească în scripturile lor și să fie atenți la ce I-au făcut ostașii romani lui Isus.

- Ce au făcut ostașii romani pentru a-L batjocori pe Isus?
- De ce credeți că ostașii au pus pe cineva să ducă crucea lui Isus? (Isus era epuizat din punct de vedere fizic după ce a avut parte de durere inimaginabilă și după ce a pierdut foarte mult sânge când a suferit în Ghetsimani și în timp ce a fost biciuit.)
- Știind că Isus este Fiul lui Dumnezeu și Salvatorul lumii, cum v-ați fi simțit dacă ați fi fost obligați să duceți crucea lui Isus?

Invitați un cursant să citească, cu glas tare, Matei 27:33-34 și rugați membrii clasei să afle ce a refuzat Isus să facă înainte de a fi răstignit.

- Ce a refuzat Isus să facă? (Să bea ceea ce I se oferise.)

Oferirea acelei băuturi a reprezentat împlinirea profeției din Psalmii 69:21. Puteți să explicați că oțetul „amestecat cu fiere” (Matei 27:34) sau cum a consemnat Marcu, „vin amestecat cu smirnă” (Marcu 15:23) era, de obicei, oferit ca anestezic pentru a ușura suferința celui care era pe moarte. Refuzând să bea, Isus a ales, în mod deliberat, să nu-și amortească simțurile și a dat dovadă de hotărâre în faptul de a rămâne conștient pentru restul suferințelor Sale ispășitoare.

Rugați mai mulți cursanți să citească pe rând, cu glas tare, din Matei 27:35-45 și rugați membrii clasei să afle ce altceva au mai făcut oamenii pentru a-L batjocori sau ispiti pe Isus.

- Cum L-au batjocorit sau ispitit oamenii pe Isus?
- Știind că Isus avea puterea de a Se elibera, de ce credeți că nu S-a coborât de pe cruce?

Invitați cursanții să citească, în gând, Matei 27:46 și să afle ce a spus Isus când era pe cruce.

- Ce a spus Isus? („Dumnezeul Meu, Dumnezeul Meu, pentru ce M-ai părăsit?”)

Pentru a ajuta cursanții să înțeleagă ce s-a întâmplat în acest moment, invitați un cursant să citească, cu glas tare, următoarea declarație a vârstnicului Jeffrey R.

Holland, din Cvorumul celor Doisprezece Apostoli:



„Cu toată convingerea sufletului meu, vă depun mărturie că... un Tată perfect *nu* L-a părăsit pe Fiul Său în acel ceas. Cu adevărat, este credința mea proprie că pe toată perioada slujirii lui Hristos pe pământ, Tatăl nu a fost nicicând mai aproape de Fiul Său ca în acele ultime momente de agonie și suferință. Totuși... Tatăl a retras, pentru scurt timp, de la Isus alinarea venită prin Spiritul Său, sprijin al prezenței Sale personale” (Nimeni nu a fost cu El”, *Ensign* sau *Liahona*, mai

2009, p. 87).

- De ce credeți că Tatăl Cereșc a retras Spiritul Său de la Isus în acest moment?

Pentru a ajuta cursanții să identifice adevărul din versetul 46, citiți restul declarației vârstnicului Holland:

„A fost obligatoriu; cu adevărat a fost o parte esențială pentru puterea ispășirii, ca acest Fiu perfect care n-a vorbit niciodată de rău, nici n-a făcut ceva greșit, nici n-a atins un lucru necurat, să fie nevoie să știe cum s-ar simți restul omenirii – noi, noi toți – când comitem astfel de păcate. Pentru ca ispășirea Lui să fie nesfârșită și veșnică, El a trebuit să simtă cum este să mori nu doar din punct de vedere fizic, ci și spiritual, să simtă cum este să nu ai cu tine Spiritul divin, lăsând pe cineva să se simtă complet singur, respins, fără speranță” (Nimeni nu a fost cu El”, p. 87-88).

- Ținând cont de Matei 27:46 și de declarația vârstnicului Holland, cum ați rezuma experiențele trăite de Salvator ca parte a ispășirii? (Cursanții pot folosi cuvinte diferite, dar asigurați-vă că identifică următorul adevăr: **Ca parte a ispășirii, Isus Hristos a simțit retragerea Spiritului Tatălui Ceresc.**)
- Potrivit celor relatate de vârstnicul Holland, de ce a avut parte Isus Hristos de o retragere a Spiritului? (Pentru a simți cum este să mori spiritual.)

Explicați că noi avem parte de moarte spirituală sau de retragerea Spiritului Tatălui Ceresc când păcătuim. Depuneți mărturie că, datorită faptului că Isus Hristos a avut parte de moarte spirituală în Grădina Ghetsimani și pe cruce, El ne poate ajuta când nu avem parte de Spiritul Tatălui Ceresc din cauza alegerilor noastre nechibzuite. El ne poate ajuta, de asemenea, când ne simțim singuri.

Invitați cursanții să citească, în gând, Matei 27:50 și fragmentul din Traducerea Bibliei de Joseph Smith, Matei 27:54, unde se spune că „Isus, a strigat iarăși cu glas tare spunând: «Tată, s-a terminat, voia Ta este îndeplinită», și Și-a dat duhul” și să afle ce altceva a mai spus Salvatorul în timp ce era pe cruce.

- Potrivit Traducerii Bibliei de Joseph Smith pentru acest verset, de ce a suferit Isus toate aceste lucruri? (Cursanții trebuie să identifice următorul adevăr: **Isus Hristos a suferit pentru a împlini voia Tatălui Ceresc.**)

Amintiți cursanților de lecția anterioară, când au studiat Matei 26 și au învățat despre suferința Salvatorului în Ghetsimani și despre dorința Sa de a-Și supune voia față de cea a Tatălui. Puteți să le sugerați cursanților să scrie Matei 26:39 ca referință suplimentară, în scripturile lor, lângă Matei 27:50 pentru a-i ajuta să-și aducă aminte că Isus a făcut ceea ce a promis să facă.

- De ce a fost voia Tatălui ca Isus să aibă parte de suferințele de care a avut parte, începând cu cele din Ghetsimani și culminând cu cele de pe cruce?



Pentru a recapitula și a ajuta cursanții să simtă adevărul și importanța evenimentelor, doctrinelor și principiilor pe care le-au învățat din Matei 27, puteți viziona prezentarea video din seria *Mormon Messages (Mesaje mormone)* intitulată „None Were with Him (Nimeni nu a fost cu El)” (4:25). Această prezentare video include o dramatizare a răstignirii și învierii Salvatorului și un fragment din „Nimeni nu a fost cu El” (*Ensign* sau *Liahona*, mai 2009, p. 86-88), cuvântare adresată în cadrul conferinței generale din luna aprilie a anului 2009 de către vârstnicul Jeffrey R. Holland, din Cvorumul celor Doisprezece Apostoli. Prezentarea video poate fi găsită pe LDS.org.

Explicați că unul dintre cele mai bune moduri de a-I arăta Domnului recunoștința noastră pentru ceea ce El a suferit pentru noi, este acela de a trăi neprihănit. Faceți referire la afirmația incompletă pe care ați scris-o pe tablă la începutul orei: „Astăzi,

am văzut și am simțit...”. Invitați cursanții să completeze fraza în caietele lor pentru seminar sau în jurnalele lor pentru studiul scripturilor. După ce le-ați acordat suficient timp, puteți invita câțiva cursanți să împărtășească ce au scris.

## LECȚIA 33

# Matei 27:51–28:20

### Introducere

Când Isus Hristos a murit, vălul din templu s-a rupt în două. Conducătorii iudei i-au cerut lui Pilat să pună străjeri la mormântul unde era pus trupul lui Isus. Isus Hristos a înviat și

S-a arătat multor persoane, inclusiv apostolilor Săi. El le-a poruncit apostolilor Săi să ducă mesajul Evangheliei în toată lumea.

### Sugestii pentru predare

#### Matei 27:51-56

*După moartea lui Isus Hristos, vălul din templu se rupe și pământul se cutremură*

Rugați cursanții să se gândească dacă lor sau cuiva pe care-l cunosc le-a murit cineva apropiat. Apoi, adresați membrilor clasei următoarea întrebare:

- De ce pierderea cuiva drag poate fi ceva dificil?

În timp ce cursanții studiază Matei 27:51–28:20, invitați-i să caute adevăruri care îi vor ajuta să aibă parte de alinare atunci când le va muri cineva drag. Pentru a oferi contextul lecției de astăzi, puteți ruga cursanții să rezume pe scurt ce a trăit Isus Hristos între momentul în care a fost prins și cel în care a fost răstignit.

Invitați un cursant să citească, cu glas tare, Matei 27:51. Rugați membrii clasei să urmărească în scripturile lor și să afle ce s-a întâmplat în templu când Isus a murit.

- Ce s-a întâmplat când a murit Isus? (Invite students to look at Matthew 27:51, footnote *b*, to understand that “rent in twain” means “torn into two pieces.”)

Desenați, pe tablă, următoarea diagramă care reprezintă interiorul templului.

Explicați că, pe vremea lui Isus, templu avea două încăperi: Locul sfânt și Sfânta sfintelor. Sfânta sfintelor reprezenta prezența lui Dumnezeu. Cele două încăperi erau separate de un vâl sau de o perdea. O dată pe an, în ziua ispășirii, înaltul preot pleca din Locul sfânt trecând prin vâlul din templu și intra în Sfânta sfintelor, unde stropea cu sângele unei jertfe de ispășire oferite pentru ispășirea păcatelor tuturor celor din congregația lui Israel (vezi Leviticul 16). Când vâlul templului s-a rupt în două la moartea lui Isus Hristos, acesta a fost un simbol impresionant al faptului că Isus Hristos, Marele Înalt Preot, a trecut prin vâlul morții și, în scurt timp, avea să intre în prezența lui Dumnezeu Tatăl.

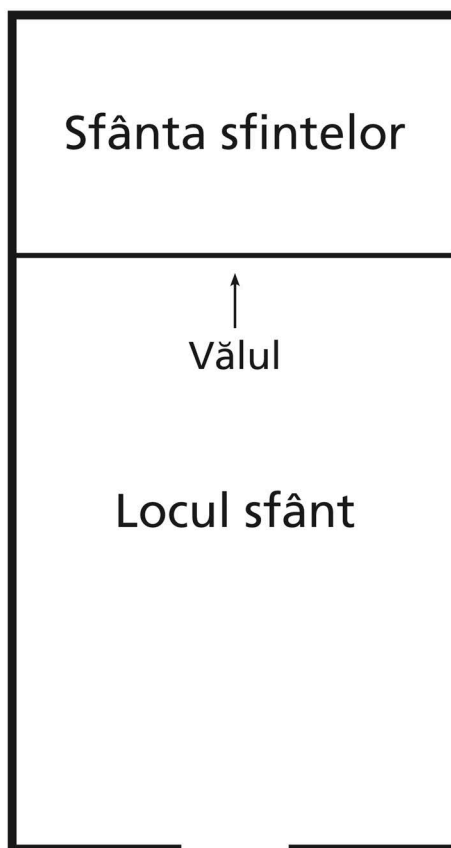

Pentru a ajuta cursanții să înțeleagă, mai bine, însemnătatea ruperii vâlului, invitați un cursant să citească, cu glas tare, următoarea declarație a vârstnicului Bruce R. McConkie, din Cvorumul celor Doisprezece Apostoli:



„Sfânta sfintelor este accesibilă acum tuturor, și toți, prin sângele ispășitor al Mielului, pot să intre acum în cel mai înalt și mai sfânt dintre toate locurile, acea împărăție unde se găsește viața eternă... Rânduiețiile înfăptuite prin vâlul templului din vechime au fost asemănătoare cu ceea ce Hristos trebuia să facă și, datorită a ceea ce El a făcut, toții oamenii au devenit eligibili să treacă prin vâl și să intre în prezența Domnului pentru a moșteni exaltarea deplină” (*Doctrinal New Testament Commentary*, 3 volume [1965-1973], 1:830).

- Ce adevăr important putem să învățăm despre ispășirea lui Isus Hristos ca urmare a ruperii vâlului? (După ce cursanții răspund, scrieți, pe tablă, următorul adevăr: **Datorită ispășirii lui Isus Hristos, noi, toți, putem să intrăm în prezența lui Dumnezeu, dacă ne pocăim și ne ținem legămintele.**)
- În ce fel ne permite ispășirea lui Isus Hristos să ne întoarcem în prezența lui Dumnezeu?

Subliniați că, deși ispășirea lui Isus Hristos ne permite să ne întoarcem în prezența lui Dumnezeu, trebuie să ne facem partea pentru a putea fi demni să trăim etern în prezența Tatălui nostru Ceresc.

- Ce trebuie *noi* să facem pentru a fi demni să trăim etern în prezența Tatălui Ceresc?

Rezumați Matei 27:52-56 explicând că, după învierea lui Isus Hristos, mulți oameni neprihăniți care muriseră au înviat și s-au arătat multor oameni în Ierusalim. Aceste versete relatează, de asemenea, că printre cei care fuseseră martori la moartea lui Isus se numărau un sutaș roman și mai multe femei.

Invitați un cursant să citească, cu glas tare, Matei 27:54. Rugați membrii clasei să afle cum au reacționat sutașul roman și cei care erau cu el când au fost martori la evenimentele care au urmat răstignirii Salvatorului.

- Care a fost reacția sutașului și a celor care erau cu el?
- Ce au văzut de au spus: „Cu adevărat, [Isus] a fost Fiul lui Dumnezeu”?

### Matei 27:57-66

#### *Conducătorii iudei conspiră cu Pilat pentru a păzi mormântul lui Isus*

Rezumați Matei 27:57-61 explicând că, după moartea lui Isus, un ucenic bogat, pe nume Iosif din Arimatea, „a cerut trupul lui Isus” (versetul 58). El a înfășurat trupul lui Isus într-o pânză curată de in și l-a pus într-un mormânt pe care-l deținea, iar apoi a închis intrarea în mormânt cu o piatră mare.

Invitați mai mulți cursanți să citească pe rând, cu glas tare, din Matei 27:62-66.

Rugați membrii clasei să urmărească în scripturile lor și să afle ce i-au cerut lui Pilat preoții cei mai de seamă și fariseii?

- Ce i-au cerut lui Pilat preoții cei mai de seamă și fariseii?
- De ce au dorit acest lucru?

### Matei 28:1-20

#### *Isus Hristos a înviat și S-a arătat multor persoane*

Explicați că, în zorii primei zile a săptămânii, sau duminica, Maria Magdalena și o altă femeie, pe nume Maria, au venit la mormânt pentru a unge trupul lui Isus ca mod de exprimare a dragostei și adorării lor. Rugați câțiva cursanți să citească, pe rând, cu glas tare, din Matei 28:1-6.

- Ce au găsit femeile când s-au apropiat de mormânt? (Explicați că Traducerea Bibliei de Joseph Smith clarifică faptul că femeile au văzut doi îngeri, nu unul.)
- Cum ați fi reacționat dacă ați fi văzut doi îngeri? Cum au reacționat străjerii?
- Potrivit celor relatate în versetele 5-6, ce le-au spus îngerii femeilor?
- Ce adevăr învățăm din aceste cuvinte? (După ce cursanții răspund, scrieți, pe tablă, următorul adevăr: **Isus Hristos a înviat din morți.**)



Pentru a ajuta cursanții să înțeleagă doctrina învierii, împărțiți-i în grupuri de câte doi sau trei și invitați-i să completeze, în cadrul grupurilor, următoarea foaie de prezentare:



## „A înviat” (Matei 28:6)

Studiați secțiunea intitulată „Înviere” din Bible Dictionary. Apoi, citiți întrebările de mai jos și scrieți-vă răspunsurile în spațiile prevăzute.

Care este diferența dintre a fi readus la viață și a fi înviat?	
Ce li se va întâmpla tuturor oamenilor ca urmare a învierii lui Isus Hristos?	
Cum poate înțelegerea doctrinei învierii să ofere alinare celor care au pierdut persoane dragi?	

Rugați câțiva cursanți să împărtășească membrilor clasei ce au învățat ca urmare a completării foii de prezentare.

Invitați un cursant să citească, cu glas tare, următoarea declarație a președintelui Gordon B. Hinckley:



„Miracolul acelei dimineți a învierii, acea primă duminică de Paște, este un miracol pentru întreaga omenire. Este miracolul puterii lui Dumnezeu, al Căruia Preaiubit Fiu și-a dat viața pentru a ispăși pentru păcatele tuturor, o jertfă a dragostei pentru fiecare fiu și fiecare fiică ai lui Dumnezeu. Făcând aceasta, El a rupt pecetele morții ...

Și, așa cum și-a luat trupul înapoi și a ieșit din mormânt, tot așa noi, toți, vom avea parte de reunirea trupului și a spiritului pentru a deveni suflete vii în ziua propriei noastre învieri.

Așadar, ne bucurăm, asemenea multora, și cum ar trebui să se bucure toată omenirea, când ne aducem aminte de cel mai glorios, cel mai alinător, cel mai liniștitor dintre toate evenimentele din istoria omenirii – victoria asupra morții” („The Victory over Death”, *Ensign*, apr. 1997, p. 4).

Invitați un cursant să citească, cu glas tare, Matei 28:7-10.

- Potrivit celor relatate în versetul 7, ce le-au poruncit îngerii femeilor să facă?
- De ce credeți că femeile au plecat cu „frică și cu mare bucurie”?
- Ce li s-a întâmplat femeilor când s-au dus să le spună ucenicilor despre experiența pe care au avut-o?

Rezumați Matei 28:11-15 explicând că, în timp ce femeile se grăbeau să le ducă ucenicilor vestea despre învierea lui Isus, preoții cei mai de seamă au auzit ce se întâmplase de la soldații care păziseră mormântul. Conducătorilor iudei le-a fost teamă că oamenii puteau afla adevărul, prin urmare au plătit străjerii să răspândească minciuni conform cărora ucenicii Salvatorului I-au luat trupul din mormânt în timp ce străjerii dormeau.

Rugați un cursant să citească, cu glas tare, Matei 28:16-18. Invitați membrii clasei să urmărească în scripturile lor și să caute binecuvântarea pe care au primit-o cei

unsprezece apostoli când au dat ascultare cuvintelor femeilor de a se duce în Galilea.

- Ce binecuvântare au primit cei unsprezece ucenici datorită faptului că au dat ascultare cuvintelor femeilor?

Invitați un cursant să citească, cu glas tare, Matei 28:19-20. Rugați membrii clasei să urmărească în scripturile lor și să afle ce le-a poruncit Salvatorul apostolilor Lui să facă după ce L-au văzut.



**Matei 28:19-20** este un fragment care conține o scriptură de bază. Studiarea fragmentelor care conțin scripturi de bază îi va ajuta pe cursanți să-și dezvolte înțelegerea despre doctrinele de bază și să fie pregătiți pentru a le preda altora. Puteți să le sugerați cursanților să marcheze aceste versete într-un mod distinct, pentru a le putea găsi cu ușurință. Faceți referire la ideea pentru predare de la sfârșitul lecției pentru a ajuta cursanții să-și însușească acest fragment.

Pentru explicarea scripturii de bază și o listă a activităților suplimentare care să-i ajute pe cursanți să-și însușească aceste fragmente selectate, vedeți anexa de la sfârșitul acestui manual.

- Ce li s-a poruncit apostolilor să facă după ce L-au văzut pe Salvator?
- Ce putem învăța din experiența lor cu privire la responsabilitatea pe care o avem atunci când dobândim o mărturie despre Isus Hristos? (După ce cursanții răspund, scrieți, pe tablă, următorul principiu: **Când dobândim o mărturie despre Isus Hristos, avem responsabilitatea de a le depune altora mărturie despre El.**)

Invitați cursanții să vină la tablă și să enumere moduri în care le putem depune altora mărturie despre Isus Hristos. Puteți invita cursanții să explice sau să exemplifice ideile pe care le scriu. Apoi, adresați următoarele întrebări:

- Potrivit celor relatate în versetul 20, ce le-a promis Salvatorul apostolilor Săi?
- În ce moduri a fost Domnul „cu voi” sau cum v-a ajutat în eforturile voastre de a împărtăși Evanghelia?

Încurajați cursanții să împărtășească altora mărturia lor despre Isus Hristos. Pentru a-i ajuta să facă astfel, rugați cursanții să folosească una dintre ideile scrise pe tablă pentru a-și stabili propriul obiectiv de a depune mărturie despre Isus Hristos și despre Evanghelia Sa membrilor familiei, prietenilor și altora. Invitați cursanții să-și scrie obiectivul în caietele lor pentru seminar sau în jurnalele pentru studiul scripturilor.



### Scriptură de bază – Matei 28:19-20

Pentru a ajuta cursanții să memoreze acest fragment care conține o scriptură de bază, împărțiți cursanții în echipe de câte doi și invitați câte un membru din fiecare echipă să scrie fragmentul pe o foaie de hârtie. Rugați cursanții să taie foaia în fâșii lăsând intacte expresii din fragmentul scriptural. Rugați cursanții să amestece fâșiile și, apoi, să le aranjeze în ordinea corectă (uitându-se în scriptură, dacă este cazul). Rugați cursanții să exerseze în continuare, până când nu mai au nevoie să-și consulte scripturile. Încurajați cursanții să îndeparteze o fâșie și să recite partea

lipsă. După ce cursanții au memorat o frază, încurajați-i să îndepărteze o altă fâșie și să recite ambele părți. Permiteți-le să continue acest proces până când vor putea recita întregul fragment.

# Introducere la Evanghelia după Marcu

## De ce studiem această carte?

Evanghelia lui Marcu relatează slujirea, moartea și învierea lui Isus Hristos într-un ritm rapid care se concentrează deseori asupra faptelor impresionante ale Salvatorului. În primul rând, printre acestea se numără ispășirea, pe care Marcu a scos-o în evidență ca fiind partea centrală a misiunii lui Isus în calitate de Mesia cel demult promis. Studiind relatarea și mărturia lui Marcu despre modul în care Salvatorul Și-a îndeplinit misiunea ispășitoare, cursanții pot deveni mai conștienți la Evanghelie și pot găsi curaj pentru a-L urma pe Salvator.

## Cine a scris această carte?

Marcu (numit, de asemenea, Ioan Marcu) este autorul acestei cărți. Deși Marcu nu a fost printre primii ucenici ai lui Isus Hristos, el s-a convertit mai târziu și a devenit asistentul apostolului Petru și este posibil ca el să-și fi scris evanghelia ținând cont de ceea ce a aflat de la Petru (vezi Ghid pentru scripturi, „Marcu”).

Marcu și mama sa, Maria, locuiau în Ierusalim; casa lor era un loc de adunare pentru câțiva dintre primii creștini (vezi Faptele apostolilor 12:12). Marcu a plecat din Ierusalim pentru a-l ajuta pe Barnaba și Saul (Pavel) în prima lor călătorie misionară (vezi Faptele apostolilor 12:25; 13:4-6, 42-48). Pavel a scris mai târziu că Marcu era cu el în Roma (vezi Coloseni 4:10; Filimon 1:24) și l-a lăudat pe Marcu ca fiind un coleg „de folos [lui] pentru slujbă” (2 Timotei 4:11). Petru s-a referit la el ca fiind „Marcu, fiul meu” (1 Petru 5:13), sugerând apropierea relației lor.

## Când și unde a fost scrisă?

Nu știm când exact a fost scrisă Evanghelia după Marcu. Cel mai probabil, Marcu și-a scris Evanghelia în Roma între 64 d.H. și 70 d.H., poate la scurt timp după martiriul apostolului Petru, în jurul anului 64 d.H. .

## Pentru cine a fost scrisă această carte și de ce?

Evanghelia după Marcu conține detalii – precum citate traduse din aramaică, expresii latine și explicații ale unor obiceiuri iudaice – care par a fi scrise pentru un public alcătuit în principal din romani și oameni din alte națiuni, precum și din cei care s-au convertit la creștinism, cel mai probabil în Roma și în Imperiul Roman. Mulți cred că Marcu a fost cu Petru în Roma în timpul unei perioade de mari încercări pentru mulți membri ai Bisericii în locuri diferite din Imperiul Roman.

O treime din Evanghelia lui Marcu conține relatări despre învățăturile și experiențele Salvatorului din ultima săptămână a vieții Sale. Marcu a depus mărturie că Fiul lui Dumnezeu, aflat în suferință, a triumfat în cele din urmă asupra răului, păcatului și a morții. Această mărturie însemna că cei care Îl urmau pe Salvator nu trebuiau să se teamă; când înfruntau persecuții, încercări sau chiar moarte, ei Îl urmau pe Învățătorul lor. Ei puteau îndura cu încredere știind că

Domnul avea să îi ajute și că toate promisiunile Lui aveau, în cele din urmă, să se împlinescă.

## Care sunt unele dintre trăsăturile caracteristice ale acestei cărți?

Evangelia după Marcu începe brusc și dramatic și are un ritm alert, relatând evenimentele într-o succesiune rapidă. Marcu a folosit în mod frecvent cuvintele *îndată* și *imediat*, creând efectul unui ritm și al unei acțiuni alerte.

Deși peste 90 la sută din informațiile din Marcu se găsesc, de asemenea, în Matei și Luca, relatările lui Marcu includ deseori detalii suplimentare care ne ajută să apreciem mai mult compasiunea Salvatorului și modul în care oamenii din jurul Lui reacționau (compară Marcu 9:14-27 cu Matei 17:14-18). De exemplu, Marcu a relatat primirea entuziastă de care Salvatorul a avut parte de la cei din Galilea și din alte locuri în care a fost la începutul slujirii Sale (vezi Marcu 1:32-33, 45; 2:2; 3:7-9; 4:1). De asemenea, Marcu a narat cu atenție răspunsul negativ al cărturarilor și fariseilor, a căror opoziție a crescut de la doar a fi sceptici (vezi Marcu 2:6-7) la faptul de a complota pentru a-L distruge pe Isus (vezi Marcu 3:6).

Printre cele mai importante teme din Marcu sunt întrebările legate de cine era Isus și cine i-a înțeles identitatea, precum și rolul ucenicului ca fiind cineva care trebuie „să-și ia crucea, și [să-L] urmeze [pe Isus]” (Marcu 8:34). În plus, Evangelia după Marcu este singura care relatează pilda cu sămânța (vezi Marcu 4:26-27), vindecarea unui surd din ținutul Decapole (vezi Marcu 7:31-37) și vindecarea treptată a unui orb la Betsaida (vezi Marcu 8:22-26).

## Rezumat

**Marcu 1-4** Isus este botezat de Ioan Botezătorul și începe să propovăduiască, să cheme ucenici și să înfăptuiască miracole. Pe măsură ce opoziția împotriva Sa crește, El propovăduiește în pilde.

**Marcu 5-7** Salvatorul continuă să înfăptuiască multe miracole, arătând compasiunea Sa față de alții. După ce Ioan Botezătorul este ucis, Isus hrănește peste cinci mii de oameni și merge pe apă. Isus propovăduiește împotriva tradițiilor false.

**Marcu 8-10** Isus Hristos continuă să înfăptuiască miracole. Petru depune mărturie că Isus este Hristosul. Salvatorul profetește de trei ori suferința, moartea și învierea Sa, dar ucenicii Săi încă nu înțeleg pe deplin ceea ce vrea să spună. El îi învață despre umilința și slujirea care se cer de la ucenicii Săi.

**Marcu 11-16** În ultima săptămână a vieții Sale, Salvatorul intră în Ierusalim, îi învață pe ucenicii Săi, suferă în Ghetsimani și este răstignit. Isus Hristos învie.

## LECȚIA 34

# Marcu 1

### Introducere

Ioan Botezătorul a propovăduit „botezul pocăinței spre iertarea păcatelor” (Marcu 1:4). După ce Ioan L-a botezat pe Isus, Salvatorul a început să propovăduiască Evanghelia și să

facă miracole prin intermediul puterii și autorității divine. El a alungat spiritele necurate și a vindecat un lepros. Faima Lui s-a răspândit în toată Galilea.

### Sugestii pentru predare

#### Marcu 1:1-20

##### *Isus Își începe slujirea*

Cu câteva zile înainte de lecție, rugați doi cursanți să-și depună mărturia, pe scurt, despre Isus Hristos celorlalți membri ai clasei. După adunarea de devoțiune, invitați doi cursanți să-și depună mărturia despre Salvator. Apoi, adresați membrilor clasei următoarea întrebare:

- De ce este important să ascultăm mărturia mai multor persoane decât doar a uneia?
- De ce credeți că ar fi important să studiați mărturia lui Marcu acum că ați studiat mărturia lui Matei?

Invitați cursanții să parcurgă repede Marcu 1:1-4, 9-11 pentru a afla cu ce eveniment a început Marcu relatarea vieții Salvatorului.

- Cu ce eveniment și-a început Marcu relatarea?

Explicați că relatarea lui Marcu despre viața Salvatorului este diferită de cea a lui Matei. Începe brusc și totul este relatat rapid, punându-se accent pe divinitatea Salvatorului prin faptul că se concentrează asupra lucrării și miracolelor împlinite de El. Cel mai probabil, Marcu și-a scris relatarea pe baza a ceea ce aflase de la apostolul Petru.

Rezumați Marcu 1:12-20 explicând că, după ce Isus a postit 40 de zile, El a fost ispitit de diavol. De asemenea, El a propovădit despre pocăință în Galilea și a chemat ucenici care să-L urmeze. (*Notă.* Aceste relatări au fost predate în detaliu în lecțiile despre Matei 4.)

#### Marcu 1:21-39

##### *Isus alungă diavoli și îi vindecă pe cei bolnavi*

Scrieți expresia *Teritoriu inamic* pe tablă și întrebați cursanții ce pericole ar avea de înfruntat un soldat pe teritoriul inamicului.

Invitați un cursant să citească, cu glas tare, următoarea declarație a președintelui Boyd K. Packer, președintele Cvorumului celor Doisprezece Apostoli.



„Voi, tinerii, sunteți crescuți pe teritoriu inamic.

Știm din scripturi că, în cer, a avut loc un război și că Lucifer s-a răzvrătit și, împreună cu cei care l-au urmat, «a fost aruncat pe pământ» [Apocalipsa 12:9]. El este hotărât să zădărnicească planul Tatălui nostru Ceresc și să caute să controleze mințile și faptele tuturor” („Sfat pentru tineri”, *Ensign* sau *Liahona*, nov. 2011, p. 16).

- În ce moduri este viața voastră pe pământ ca și cum v-ați afla pe teritoriul inamic?

Rugați cursanții să ridice mâna dacă s-au simțit vreodată copleșiți din cauza influențelor negative și a ispitelor care îi înconjoară. Pe măsură ce cursanții studiază Marcu 1:21-39, invitați-i să caute un adevăr care îi va ajuta atunci când se vor confrunta cu influențe negative și cu ispite.

Invitați un cursant să citească, cu glas tare, Marcu 1:21-22. Rugați membrii clasei să urmărească în scripturile lor și să caute ce a făcut Isus la Capernaum și cum au reacționat iudeii.

- De ce erau iudeii uimiți de învățăturile Salvatorului?
  - Ce credeți că înseamnă faptul că Isus a propovăduit „ca unul care are putere”?
- (Marcu 1:22).

Explicați că toți cărturarii erau considerați ca fiind experți în legea lui Moise. Când propovăduiau, ei citau deseori din foști învățați ai legii (vezi *New Testament Student Manual* [manual al Sistemului Educațional al Bisericii, 2014], p. 103.) În schimb, Isus vorbea cu puterea și autoritatea Tatălui Său și în calitate de marele Iehova care a dat legea lui Moise (vezi Traducerea Bibliei de Joseph Smith).



Invitați cursanții să citească, în gând, Marcu 1:23-26 sau arătați membrilor clasei prezentarea video „Jesus Heals a Possessed Man (Isus vindecă un om posedat)” (1:48) din *The Life of Jesus Christ Bible Videos (Prezentări video ale Bibliei – viața lui Isus Hristos)*, disponibilă pe LDS.org. Rugați membrii clasei să caute ce s-a întâmplat în timp ce Isus propovăduia în sinagogă. Rugați cursanții să vă spună ce au aflat. Explicați că „duh necurat” se referă la un spirit malefic.

- Ce știa spiritul necurat despre Isus?
- De unde știa spiritul necurat cine era Isus? (Spiritele rele care caută să posed trupuri fizice sunt adepții lui Lucifer. Ei au locuit în prezența Tatălui Ceresc și a lui Isus Hristos înainte de a fi alungați din cer.)
- Dacă ați fi fost la sinagogă atunci, ce ați fi crezut despre Isus?

Invitați un cursant să citească, cu glas tare, Marcu 1:27-28. Rugați membrii clasei să urmărească în scripturile lor pentru a afla modul în care oamenii au reacționat după ce l-au văzut pe Isus alungând spiritul necurat din acel om.

- Cum au reacționat oamenii?
- Ce ne învață această relatare despre puterea Salvatorului? (Cursanții trebuie să identifice un principiu precum următorul: **Salvatorul are putere asupra diavolului și a adepților săi.**)

- În ce mod faptul de a cunoaște acest adevăr ne poate ajuta atunci când ne simțim copleșiți din cauza influențelor negative și a ispitelor care ne înconjoară?

Rugați un cursant să citească următoarea declarație a președintelui James E. Faust, din Prima Președinție.



„[Joseph Smith] a spus: «Spiritele malefice au propriile bariere, limite și legi care sunt guvernate» (în *History of the Church*, 4:576). Așadar, Satana și îngerii săi nu sunt atotputernici ...

Eforturile lui Satana pot fi oprite de toți cei care vin la Hristos fiind supuși legămintelor și rânduielilor Evangheliei” („*Serving the Lord and Resisting the Devil*”, *Ensign*, sept. 1995, p. 6, 7).

- Potrivit președintelui Faust, ce putem să facem pentru a primi mai multă putere să ne împotrivim diavolului?
- Potrivit celor relatate în versetul 28, ce s-a întâmplat după ce Salvatorul a alungat spiritul malefic?

Rezumați Marcu 1:29-39 explicând faptul că Salvatorul a vindecat-o pe soacra lui Simon Petru de febră, a vindecat pe mulți alții care erau bolnavi și a alungat mulți diavoli. Isus a continuat să propovăduiască în Galilea.

### Marcu 1:40-45

#### *Isus vindecă un lepros*

Invitați cursanții să parcurgă repede Marcu 1:40 pentru a afla cine a venit la Salvator în timp ce El a continuat să propovăduiască în Galilea. Rugați cursanții să vă spună ce au aflat. Invitați un cursant să iasă în fața clasei. Rugați cursanții să-și imagineze că cel din fața clasei are lepră.

Explicați faptul că lepra este o boală cronică care atacă pielea, nervii, ochii, oasele și membrele superioare și inferioare. Dacă nu este tratată, duce la o moarte dureroasă. În vremurile străvechi, se credea că oricine intră în contact cu leproșii avea să se îmbolnăvească de această boală. Arătați-l pe cursantul din fața clasei și întrebați:

- Dacă (numele cursantului) ar fi fost un lepros care trăia în vremurile străvechi, cum ar fi fost tratat/tratată?

Explicați că, pentru a proteja sănătatea și bunăstarea comunității, leproșii erau forțați să trăiască în afara orașului. Legea le cerea să strige „Necurat!” pentru a avertiza pe oricine care se apropia de ei (vezi *Bible Dictionary*, „Leper (Lepros)”; Leviticul 13:44-46). Rugați câțiva cursanți să interpreteze această scenă trecând pe lângă cursantul care îl reprezintă pe lepros. Pe măsură ce trec, rugați cursantul care îl reprezintă pe lepros să strige „Necurat! Necurat!”. Întrebați cursanții care trec pe lângă acesta cum ar reacționa în această situație. Apoi, invitați cursanții să revină la locurile lor.

- În ce fel v-ar influența viața faptul de a avea lepră?

Invitați cursanții să-și imagineze cum ar fi fost să fie leproși în timpul lui Isus Hristos. Întrebați-i ce ar fi făcut dacă ar fi văzut că Salvatorul se apropie.



- Potrivit celor relatate în Marcu 1:40, ce a făcut leprosul când L-a văzut pe Salvator? (Explicați că expresia *s-a aruncat în genunchi* înseamnă a cere cu ardoare sau a implora.)
- Cum și-a arătat leprosul credința în Isus Hristos? În ce mod expresia „dacă vrei” sugerează credința leprosului?

Invitați cursanții să citească, în gând, Marcu 1:41-42 pentru a afla modul în care a răspuns Salvatorul la rugămintea bărbatului.

- Ce vă impresionează la modul în care Salvatorul a răspuns la rugămintea bărbatului?
- Dacă voi ați fi fost leprosul, ce ar fi însemnat pentru voi să fiți atinși de Salvator? De ce?
- În ce mod s-ar fi schimbat viața voastră dacă Isus Hristos v-ar fi vindecat de lepră?

Scrieți următoarea afirmație pe tablă: *Lepra poate fi asemănată păcatului.*

Pentru a ajuta cursanții să înțeleagă modul în care lepra poate fi asemănată cu păcatul (vezi Leviticul 14), invitați un cursant să citească, cu glas tare, următoarea declarație a vârstnicului Bruce R. McConkie, din Cvorumul celor Doisprezece Apostoli.



„În vremurile biblice, lepra, pe lângă efectele ei fizice devastatoare, era privită ca fiind un simbol al păcatului și al necurățirii, însemnând că, la fel cum această boală malefică slăbește și distruge trupul fizic, tot așa și păcatul slăbește și corupe partea spirituală a omului” (*The Mortal Messiah*, 4 vol. [1979–1981], 2:45).

- În ce moduri poate fi lepra asemănată cu păcatul? (Când asemenați lepra cu păcatul, asigurați-vă că membrii clasei înțeleg faptul că bolile nu sunt neapărat cauzate de păcat.)

Inviteți un cursant să citească din nou, cu glas tare, Marcu 1:40-42, de data aceasta înlocuind *păcătos* cu *lepros* și *păcat* cu *lepră*. Rugați membrii clasei să urmărească în scripturile lor pentru a căuta cum putem asemena curățarea acestui lepros cu faptul de a fi curățat de păcat.

### **Să asemănăm scripturile cu viețile noastre**

Asocierea situațiilor din scripturi cu viața reală înseamnă compararea lor cu viața voastră. Când cursanții văd asemănări între experiențele lor și cele din scripturi, ei pot să identifice mai bine doctrinele și principiile Evangheliei. De asemenea, cursanții vor vedea mai bine cum pot pune în practică aceste doctrine și principii în viața lor.

- Pe măsură ce citiți versetele în acest fel, ce cuvinte vă sugerează ideea de a fi iertați?

- Cum putem asemăna ceea ce a făcut leprosul pentru a fi curățat de lepră cu ceea ce trebuie să facem noi pentru a fi curățați de păcat?
- Ce principiu putem învăța din asemănarea vindecării leprei cu faptul de a fi curățați de păcat? (Cursanții pot folosi cuvinte diferite, dar asigurați-vă că ei identifică următorul principiu: **Pe măsură ce ne exercităm credința și venim la Salvator, El va avea compasiune față de noi și ne va curăța de păcat.** Folosind cuvintele cursanților, scrieți acest principiu pe tablă.)
- În ce moduri trebuie să ne exercităm credința și să venim la Salvator pentru ca El să ne ierte de păcate?

Invitați cursanții să se gândească din nou cum era viața leprosului înainte și după ce a fost vindecat.

- În ce mod faptul de a veni la Isus Hristos pentru a fi curățat de păcate poate schimba viața cuiva?
- Când ați văzut că viața cuiva s-a schimbat după ce a fost curățat de păcate prin intermediul ispășirii lui Hristos? (Atrageți atenția cursanților să nu menționeze numele persoanelor sau să specifice păcatele acestora.)

Rugați cursanții să se gândească care sunt păcatele de care trebuie să fie curățați. Invitați cursanții să vină la Salvator exercitându-și credința în El rugându-se, pocăindu-se și fiind supuși, pentru ca El să-i poată curăța. Puteți împărtăși mărturia dumneavoastră despre puterea curățătoare a ispășirii Salvatorului.

Invitați câțiva cursanți să citească, pe rând, cu glas tare, din Marcu 1:43-45. Rugați membrii clasei să caute instrucțiunile pe care Salvatorul le-a dat leprosului care a fost vindecat. Rugați cursanții să vă spună ce au aflat.

Explicați că legea lui Moise cerea ca cei care s-au vindecat de lepră să se prezinte la un preot de la templu și să ofere o ofrandă.

- Ce a făcut bărbatul după ce Salvatorul l-a avertizat să nu spună altora ce s-a întâmplat?
- Ce s-a întâmplat deoarece bărbatul a răspândit vestea vindecării sale?

Puteți încheia lecția întrebând cursanții ce i-a impresionat cel mai mult în legătură cu faptele lui Isus Hristos consemnate în Marcu 1.

## LECȚIA 35

# Marcu 2-3

### Introducere

Isus a iertat și a vindecat un om paralizat și, apoi, l-a chemat pe Matei să-L urmeze. El i-a învățat pe cărturari și pe farisei despre ziua de sabat. Salvatorul a continuat să vindece mulți

oameni, i-a trimis pe apostolii Săi să predice și a avertizat împotriva blasfemiei împotriva Duhului Sfânt.

## Sugestii pentru predare

### Marcu 2:1-12

#### *Isus iartă și vindecă un bărbat paralizat*

Invitați cursanții să-și imagineze că o persoană pe care o iubesc suferă de o boală fizică care îi pune viața în pericol și care necesită tratament de specialitate.

- Pe cine ați căuta să o ajute pe persoana dragă vouă? De ce?
- Ce ați fi dispuși să faceți dacă ar exista doar un singur doctor care ar putea ajuta, dar ar fi dificil să faceți o programare la acesta?

Rezumați Marcu 2:1-4 explicând că, în satul Capernaum din Galilea, era un bărbat „slăbănog” (versetul 3), ceea ce înseamnă că era paralizat. Alți patru bărbați l-au dus pe acest bărbat la casa în care se afla Isus. Când au văzut că acea casă era atât de aglomerată încât nu puteau intra în ea, ei au scos o parte din acoperișul casei și l-au coborât pe bărbatul paralizat lângă Salvator.

Rugați cursanții să citească, cu glas tare, Marcu 2:5 și invitați membrii clasei să afle ce i-a spus Isus slăbănogului. Rugați cursanții să vă spună ce au aflat.

Invitați câțiva cursanți să citească, pe rând, cu glas tare, din Marcu 2:6-12. Rugați membrii clasei să urmărească în scripturile lor și să afle ce s-a întâmplat apoi.

- Potrivit celor relatate în versetele 6-7, în ce mod „unii din cărturari” au reacționat când au auzit cuvintele Salvatorului? (Ei s-au mâniat deoarece El a pretins că putea să ierte păcatele.)
- Ce i-a întrebat Isus pe cărturari?
- Ce a arătat și propovăduit Salvatorul vindecând acest bărbat? (După ce cursanții răspund, ajutați-i să identifice următorul adevăr: **Isus Hristos are puterea de a ne vindeca din punct de vedere spiritual și fizic.**)

Subliniați că, atunci când cărturarii au văzut că slăbănogul se ridică din patul său și umblă, ei au primit dovada de necontestat că Isus Hristos avea puterea de a-i vindeca pe cei bolnavi și l-au auzit mărturisind că El putea ierta păcate. Totuși, din această relatare, nu reiese dacă acești băbați au venit, mai târziu, la Isus să ceară iertare pentru propriile păcate.

(Notă. Evenimentele consemnate în Marcu 2:1-12 vor fi discutate în detaliu în lecția pentru Luca 5.)

**Marcu 2:13-22*****Isus îl chemă pe Matei să-L urmeze și mănâncă împreună cu vameșii și păcătoșii***

Împărțiți cursanții în echipe de câte doi și dați-i fiecărei echipe câte o foaie de hârtie. Invitați cursanții să discute următoarele întrebări împreună cu colegii lor de echipă și să-și scrie răspunsurile pe foi.

- Care sunt câteva motive pentru care oamenii nu ar căuta ca Domnul să le ierte păcatele?

Rugați câțiva cursanți să vă spună răspunsurile lor, care ar putea include următoarele lucruri: s-ar putea ca unele persoane să nu dorească să nu mai păcătuiască, s-ar putea ca unele persoane să nu dorească să-și accepte sau să-și mărturisească păcatele din cauza mândriei sau a rușinii, alții s-ar putea să spere că Domnul îi va ierta chiar dacă ei nu se pocăiesc și alții ar putea crede că Domnul are puterea de a ierta, dar le lipsește credința că El le va ierta anumite păcate.

Invitați cursanții să caute adevăruri în Marcu 2:13-22 care ne încurajează să căutăm iertarea Domnului.

Invitați un cursant să citească, cu glas tare, Marcu 2:13-15. Rugați membrii clasei să urmărească în scripturi pentru a afla ce a făcut Salvatorul după ce L-a vindecat pe bărbatul paralizat.

- Ce a făcut Salvatorul după ce L-a vindecat pe acest bărbat?
- Ce răspuns a oferit Levi invitației Salvatorului?

Explicați că Levi mai era numit și Matei și era același Matei care a scris Evanghelia după Matei. Expresia „șezând la vamă” (versetul 14) înseamnă că Matei era vameș și „[unul care aduna taxele] pentru romani la Capernaum, [și] era, probabil, în slujba lui Irod Antipa” (Ghid pentru scripturi, „Matei”). Mulți iudei îi urau pe vameși deoarece îi considerau trădători care adunau bani pentru romani de la propriul popor.

- Potrivit celor relatate în versetul 15, ce a făcut Matei pentru Salvator și pentru ucenicii Săi?
- Cine a mai venit la masă?

Explicați că, în timpul slujirii Salvatorului din viața muritoare, a lua masa cu cineva însemna mai mult decât pur și simplu a mânca și a bea împreună. Aceasta arăta că exista o legătură de prietenie și de pace între toți oamenii care participau.

Invitați un cursant să citească, cu glas tare, Marcu 2:16 și rugați membrii clasei să afle cum au reacționat cărturarii și fariseii când L-au văzut pe Salvator mănâncând împreună cu vameșii.

- Ce au spus cărturarii și fariseii?
- De ce credeți că L-au criticat pe Isus pentru că a mâncat împreună cu vameșii și păcătoșii?

Rugați un cursant să citească, cu glas tare, Marcu 2:17 și rugați membrii clasei să caute cum a răspuns Salvatorul la criticile cărturarilor și fariseilor.

- Ce cuvânt a folosit Salvatorul pentru a se descrie pe El Însuși? (Atrageți atenția asupra faptului că, folosind cuvântul *doctor*, Salvatorul a reafirmat că are puterea de a vindeca atât din punct de vedere spiritual, cât și fizic.)
- În ce mod răspunsul Salvatorului i-a ajutat pe cărturari și farisei să înțeleagă de ce El se asocia cu vameși și păcătoși?
- Ce adevăr putem învăța din versetul 17 despre modul în care Salvatorul reacționează în ceea ce privește păcatele noastre? (După ce cursanții răspund, scrieți pe tablă următorul adevăr: **Salvatorul dorește să ne ajute să ne pocăim de păcatele noastre și să fim vindecați.**)
- De ce este important să credem că Isus dorește să ne ajute să ne pocăim și să fim vindecați?

Invitați un cursant să citească, cu glas tare, următoarea declarație a vârstnicului Craig A. Cardon, din Cei Șaptezeci:



„Domnul ne iubește și vrea ca noi să înțelegem dorința Sa de a ierta ...

Fiecare dintre noi, atât cei care au dificultăți în a depăși obiceiuri care creează dependență, cum ar fi consumul de substanțe interzise sau pornografia, cât și cei dragi lor, poate ști că Domnul va accepta eforturile noastre sincere și va ierta cu dragoste, atunci când pocăința este completă” („Salvatorul vrea să ierte”, *Ensign* sau *Liahona*, mai 2013, p. 16).

- Cum putem ști că Domnul dorește să ne ajute să ne pocăim și să primim iertarea Sa?

Invitați cursanții să se gândească dacă sunt ca vameșii și păcătoșii (care au recunoscut că aveau nevoie de Salvator și au venit la El) sau ca fariseii și cărturarii (care nu au venit la Salvator pentru a căuta iertarea și puterea Sa vindecătoare).

Depuneți mărturie despre puterea și dorința Salvatorului de a ne vindeca și încurajați cursanții să caute iertarea Sa prin intermediul pocăinței atunci când este necesar.

Rezumați Marcu 2:18-22 explicând că Isus a spus motivul pentru care ucenicii Săi nu posteau atunci când El se afla cu ei. El a propovăduit, de asemenea, de ce era dificil pentru unii să accepte Evanghelia Sa. (*Notă.* Aceste învățături vor fi discutate în detaliu în lecția pentru Luca 5.)

### **Marcu 2:23-3:6**

#### *Isus propovăduiește despre ziua de sabbat*

Întrebați cursanții dacă au ales vreodată să nu participe la o activitate pentru a ține ziua de sabbat sfântă. Invitați câțiva dintre ei să-și împărtășească experiențele.

Scrieți următoarea întrebare pe tablă și invitați cursanții să se gândească la ea pe măsură ce continuă să studieze Marcu 2-3: *Cum puteți ști dacă o activitate este potrivită pentru ziua de sabbat?*

Împărțiți cursanții în două grupuri egale. Invitați un grup să citească, în gând, Marcu 2:23-28. (Încurajați acești cursanți să citească, de asemenea, Traducerea Bibliei de Joseph Smith, Marcu 2:26-27 [în Ghid pentru scripturi]). Rugați celălalt grup să citească, în gând, Marcu 3:1-6. Instruiți cursanții să caute ce au făcut Salvatorul și ucenicii Săi, lucru considerat de saducheii o încălcare a poruncii de a ține ziua de sabbat sfântă.

După ce le-ați acordat timp suficient, adresați următoarele întrebări:

- Ce au crezut fariseii că nu era îngăduit ca Salvatorul și ucenicii Săi să facă în ziua de sabbat? (Să culeagă porumb și să vindece pe cineva.)
- De ce ar considera fariseii că reprezintă o încălcare a legii lui Dumnezeu faptul de a culege porumb sau a vindeca pe cineva în ziua de sabbat?

Dacă este necesar, amintiți cursanților că învățătorii iudei au adăugat propriile reguli și interpretări la legea lui Moise, numită legea orală sau tradiție. Aceste reguli care au fost adăugate aveau scopul de a preveni încălcarea legii lui Dumnezeu, dar, de asemenea, împiedicau oamenii să înțeleagă adevăratul scop al anumitor porunci, inclusiv porunca de a ține ziua de sabbat sfântă.

Scrieți următoarea afirmație incompletă pe tablă: *Noi ținem ziua de sabbat ca zi sfântă...*

- Cum ați completa afirmația scrisă pe tablă ținând cont de învățăturile Salvatorului din Marcu 2-3? (După ce cursanții răspund, completați afirmația de pe tablă pentru a reda următorul adevăr: **Noi ținem ziua de sabbat ca zi sfântă preaslăvindu-L pe Dumnezeu și făcând fapte bune.**)
- În ce moduri Îl putem preaslăvi pe Dumnezeu în ziua Sa sfântă?
- Care sunt câteva exemple de fapte bune pe care le putem face în ziua de sabbat?

#### **Adresați întrebări care îi ajută pe cursanți să înțeleagă doctrine și principii**

După ce cursanții identifică doctrine și principii, ei trebuie să le înțeleagă înainte de a putea să le pună în practică într-un mod semnificativ. Adresați întrebări care vor duce cursanții la o înțelegere mai clară a semnificației unei anumite doctrine sau a unui anumit principiu, care îi va îndemna să se gândească la un principiu într-un context modern. De asemenea, invitați cursanții să explice modul în care au înțeles doctrina sau principiul.

Pentru a ajuta cursanții să înțeleagă modul în care pot afla ce activități sunt potrivite pentru ziua de sabbat, rugați un cursant să citească, cu glas tare, următoarea declarație a președintelui James E. Faust, din Prima Președinție:



„Unde tragem linie în ceea ce privește ce este acceptabil sau inacceptabil de făcut în ziua de sabbat? În limita unor îndrumări, fiecare trebuie să răspundă la această întrebare pentru el însuși. Deși aceste îndrumări sunt incluse în scripturi și în cuvintele profeților din zilele noastre, acestea trebuie, de asemenea, să fie scrise în inimile noastre și guvernate de conștiința noastră... Este foarte puțin probabil ca noi să încălcăm în mod grav preaslăvirea din ziua de sabbat dacă venim înaintea Domnului cu umilință și Îi oferim toată inima noastră, tot sufletul nostru și tot

cugetul nostru. (Vezi Matei 22:37.)

Ceea ce este demn sau nedemn în ziua de sabat va trebui să judecăm fiecare dintre noi încercând să fim onești față de Domnul. În ziua de sabat, trebuie să facem ceea ce trebuie să facem și ceea ce se cuvine să facem având o atitudine de preaslăvire și, apoi, limitând desfășurarea altor activități” („The Lord’s Day”, *Ensign*, nov. 1991, p. 35).

- În ce mod v-ați simțit binecuvântați pe măsură ce ați încercat să-L preaslăviți pe Dumnezeu și să faceți fapte bune în ziua de sabat?

Îndemnați cursanții să se gândească la un mod în care pot ține mai bine ziua de sabat sfântă și să scrie un țel pe care să-l îndeplinească în caietele lor pentru seminar sau în jurnalele pentru studiul scripturilor.

### **Marcu 3:7-35**

*Isus vindecă mulți oameni, Își trimite apostolii să propovăduiască și îi avertizează pe alții împotriva faptului de a huli*

Rezumați Marcu 3:7-35 explicând că Isus a mers la marea Galileii și a vindecat mulți oameni care L-au urmat acolo, inclusiv pe câțiva care aveau în ei spirite necurate. După ce a ales doisprezece apostoli, Isus i-a rânduit și i-a trimis să propovăduiască și să vindece și să alunge diavoli. Apoi, el i-a avertizat pe cărturari împotriva faptului de a huli împotriva Duhului Sfânt și a propovăduit că familia Sa sunt oamenii care vor face voia Tatălui Ceresc.

(*Notă.* Câteva dintre evenimentele consemnate în Marcu 3:7-35 au fost discutate în detaliu în lecția pentru Matei 12:22-35.)

Pentru a încheia, puteți să vă depuneți mărturia despre adevărurile identificate în această lecție.

## LECȚIA PENTRU STUDIUL ACASĂ

# Matei 26:31 – Marcu 3:35 (unitatea 7)

### Material pentru pregătirea învățătorului pentru studiul acasă

#### *Rezumatul lecțiilor pentru studiul acasă zilnic*

Următorul rezumat al doctrinelor și principiilor pe care le-au învățat cursanții în timp ce au studiat Matei 26:31 – Marcu 3 (unitatea 7) nu trebuie să fie predat ca parte a lecției dumneavoastră. Lecția pe care o predați se concentrează doar asupra câtorva dintre aceste doctrine și principii. Urmați îndemnul Spiritului Sfânt în timp ce aveți în vedere nevoile cursanților dumneavoastră.

#### **Ziua 1 (Matei 26:31-75)**

Când cursanții au studiat suferințele lui Isus din Grădina Ghetsimani, ei au învățat că Isus Hristos S-a supus voinței Tatălui pentru a îndeplini ispășirea și că, atunci când urmărim exemplul lui Isus Hristos, alegem să ne supunem voinței Tatălui Ceresc. Din instrucțiunile Salvatorului date apostolilor în Ghetsimani, cursanții au învățat că, dacă veghem și ne rugăm continuu, vom avea tăria de a ne împotrivi ispitei.

#### **Ziua 2 (Matei 27-28)**

Din relatarea despre răstignirea Salvatorului, cursanții au aflat că, reprezentând o parte a ispășirii, Isus Hristos a simțit retragerea Spiritului Tatălui Ceresc. De asemenea, ei au aflat că Isus Hristos a suferit pentru a împlini voia Tatălui Ceresc, așa cum El a promis că va face în Matei 26. Și, când cursanții au studiat relatarea despre vâlul templului care este sfâșiat în două la moartea Salvatorului, ei au aflat că acesta simbolizează adevărul potrivit căruia, datorită ispășirii lui Isus Hristos, noi, toți, putem să intrăm în prezența lui Dumnezeu, dacă ne pocăim și ne ținem legămintele.

#### **Ziua 3 (Marcu 1)**

Din relatarea despre Isus care alungă un duh necurat, cursanții au învățat că Salvatorul are putere asupra diavolului și a ucenicilor săi. De asemenea, cursanții au aflat că, tot așa cum Isus a avut compasiune pentru lepros și l-a curățit, pe măsură ce ne exercităm credința și venim la Salvator, El va avea compasiune față de noi și ne va curăța de păcat.

#### **Ziua (Marcu 2-3)**

Când cursanții au studiat despre iertarea și vindecarea slăbănogului, ei au aflat că Isus Hristos are puterea de a ne vindeca din punct de vedere spiritual și fizic. Când au studiat despre faptul că Isus a luat cina cu vameșii și păcătoșii, ei au aflat că Salvatorul dorește să ne ajute să ne pocăim de păcate și să fim vindecați. Când au citit despre momentul în care fariseii i-au criticat pe Isus și pe ucenicii Săi pentru că au încălcat ziua de sabbat, cursanții au aflat că putem ține ziua de sabbat sfântă preaslăvindu-L pe Dumnezeu și făcând fapte bune.

### Introducere

Isus Hristos a înviat și S-a arătat multor persoane, inclusiv apostolilor Săi. El le-a poruncit apostolilor Săi să ducă mesajul Evangheliei tuturor națiunilor.



## Sugestii pentru predare

### Matei 28

#### *Isus Hristos a înviat și S-a arătat multor persoane*

Rugați cursanții să se gândească dacă lor sau cuiva pe care-l cunosc le-a murit cineva apropiat. Apoi, adresați membrilor clasei întrebarea:

- De ce moartea cuiva drag poate fi ceva dificil pentru noi?

În timp ce cursanții studiază Matei 28, invitați-i să caute adevăruri care îi vor ajuta să aibă parte de alinare atunci când le va muri cineva drag.

Explicați că, în zorii primei zile a săptămânii – duminică – Maria Magdalena și o altă femeie, pe nume Maria, s-au dus la mormântul în care trupul lui Isus fusese pus.

Invitați câțiva cursanți să citească, pe rând, cu glas tare, din Matei 28:1-6. Rugați membrii clasei să urmărească în scripturile lor pentru a căuta ce au găsit femeile când s-au apropiat de mormânt.

- Ce au găsit femeile când s-au apropiat de mormânt? (Explicați că Traducerea Bibliei de Joseph Smith a acestor versete clarifică faptul că femeile au văzut *doi* îngeri, nu unul [.] )
- Cum credeți că ați fi reacționat dacă ați fi văzut doi îngeri?
- Potrivit celor relatate în versetul 4, cum au reacționat străjerii?
- Potrivit celor relatate în versetele 5-6, ce le-au spus îngerii femeilor?
- Ce adevăr învățăm din aceste versete? (După ce cursanții răspund, scrieți pe tablă următorul adevăr: **Isus Hristos a înviat din morți.**)



Pentru a ajuta cursanții să înțeleagă doctrina învierii, împărțiți-i în grupuri de câte doi sau trei cursanți și invitați-i să completeze, în cadrul grupurilor, următoarea foaie de prezentare.

### „A înviat” (Matei 28:6)

Studiați secțiunea intitulată „Învierie” din Ghid pentru scripturi. Apoi, discutați întrebările de mai jos și scrieți-vă răspunsurile în spațiile prevăzute.

Care este diferența dintre a fi readus la viață și a fi înviat?	
Ce li se va întâmpla tuturor oamenilor ca urmare a învierii lui Isus Hristos?	
Cum poate înțelegerea doctrinei învierii să ofere alinare celor care au pierdut persoane dragi?	

Rugați câțiva cursanți să împărtășească membrilor clasei ce au învățat ca urmare a completării foii de prezentare.

Invitați un cursant să citească, cu glas tare, următoarea declarație a președintelui Gordon B. Hinckley:



„Miracolul acelei dimineți a învierii, acea primă duminică de Paște, este un miracol pentru întreaga omenire. Este miracolul puterii lui Dumnezeu, al Căruia Preaiubit Fiu Și-a dat viața pentru a ispăși pentru păcatele tuturor, o jertfă a dragostei pentru fiecare fiu și fiică a lui Dumnezeu. Făcând aceasta, El a rupt pecetele morții ...

Și, așa cum Și-a luat trupul înapoi și a ieșit din mormânt, tot așa noi, toți, vom avea parte de reunirea trupului și a spiritului pentru a deveni suflete vii în ziua propriei noastre învieri.

Așadar, ne bucurăm, aemenea multora, și cum ar trebui să se bucure toată omenirea, când ne aducem aminte de cel mai glorios, cel mai alinător și cel mai liniștitor dintre toate evenimentele din istoria omenirii – victoria asupra morții” („The Victory over Death”, *Ensign*, aprilie 1997, p. 4).

Invitați un cursant să citească, cu glas tare, Matei 28:7-10. Rugați membrii clasei să urmărească în scripturi pentru a căuta ce li s-a spus să facă femeilor care au venit la mormântul lui Isus.

- Potrivit celor relatate în versetul 7, ce le-au poruncit îngerii femeilor să facă?
- De ce credeți că femeile au plecat „cu frică și cu mare bucurie”? (Matei 28:8).
- Ce li s-a întâmplat femeilor când s-au dus să le spună ucenicilor despre experiența pe care au avut-o?

Rezumați Matei 28:11-15 explicând că, în timp ce femeile se grăbeau să le ducă ucenicilor vestea despre învierea lui Isus, preoții cei mai de seamă au auzit ce se întâmplase de la soldații care păziseră mormântul. Conducătorilor iudei le-a fost teamă că oamenii puteau afla adevărul, prin urmare au plătit străjerii să răspândească minciuni conform cărora ucenicii Salvatorului I-au luat trupul din mormânt în timp ce străjerii dormeau.

Rugați un cursant să citească, cu glas tare, Matei 28:16-18. Invitați membrii clasei să urmărească în scripturile lor pentru a căuta ce binecuvântare au primit cei unsprezece apostoli deoarece au dat ascultare mesajului femeilor de a merge în Galilea.

- Ce binecuvântare au primit cei unsprezece apostoli datorită faptului că au dat ascultare deoarece s-au supus mesajului de merge în Galilea? (L-au văzut pe Domnul înviat.)

Invitați cursanții să se ridice în picioare și să citească la unison, cu glas tare, Matei 28:19-20. Amintiți-le că aceasta este o scriptură de bază.

Rugați membrii clasei să parcurgă din nou versetele 19-20 pentru a afla ce le-a poruncit Salvatorul apostolilor Săi să facă după ce L-au văzut.

- Ce li s-a poruncit apostolilor să facă după ce L-au văzut pe Salvator?
- Ce putem învăța din experiența lor cu privire la responsabilitatea pe care o avem atunci când dobândim o mărturie despre Isus Hristos? (După ce cursanții

răspund, scrieți, pe tablă următorul adevăr: **Când dobândim o mărturie despre Isus Hristos, avem responsabilitatea de a le depune altora mărturie despre El.**)

Amintiți cursanților că, reprezentând o parte a lecției lor pentru studiul acasă din Matei 27-28, ei au enumerat moduri în care pot depune mărturie despre Isus Hristos altora (însărcinarea 3 din lecția de la unitatea 7: ziua 2). Invitați cursanții să împărtășească ce au scris și să explice și să dea exemple ale ideilor lor. Puteți face o listă cu ideile lor pe tablă.

- Potrivit celor relatate în Matei 28:20, ce le-a promis Salvatorul ucenicilor Săi?
- În ce moduri a fost Domnul „cu voi” sau cum v-a ajutat în eforturile voastre de a împărtăși Evanghelia?

Ați putea să invitați câțiva cursanți să-și împărtășească mărturiile despre Isus Hristos celorlalți cursanți fie în grupuri de câteva persoane, fie în echipe de câte doi. Puteți, de asemenea, să împărtășiți membrilor clasei mărturia dumneavoastră despre Isus Hristos. Amintiți cursanților că, ei au scris, de asemenea, în jurnalul pentru studiul scripturilor, ca parte a însărcinării, un țel privind modul în care vor depune mărturie altora despre Isus Hristos. Invitați câțiva cursanți să împărtășească membrilor clasei țelurile lor.

### **Unitatea următoare (Marcu 4-9)**

Explicați cursanților că pe parcursul unității următoare vor învăța mai multe despre miracolele pe care le-a înlăptuit Isus Hristos, precum mersul pe apă, alungarea diavolilor dintr-un om și învierea unei fetețe. Întrebați cursanții dacă s-au aflat vreodată în mijlocul unei mari furtuni și cum s-au simțit în timpul acesteia. Invitați-i să se gândească dacă s-au simțit vreodată ca și cum ar trece prin mari furtuni sau încercări. Invitați-i ca, pe măsură ce studiază Marcu 4-9 pe parcursul săptămânii viitoare, să caute moduri în care pot găsi pace în timpul unor perioade de încercare.

## LECȚIA 36

# Marcu 4-5

### Introducere

Pe malurile Mării Galileii, Isus a propovăduit ucenicilor Săi folosind pilde. În timp ce se afla pe mare, Salvatorul a potolit o furtună. Isus și-a demonstrat superioritatea asupra

diavolilor alungându-i dintr-un bărbat. În timp ce slujea în Capernaum, El a vindecat o femeie cu o scurgere de sânge și o readuce la viață pe fiica lui Iair.

### Sugestii pentru predare

#### Marcu 4

*Isus folosește pilde pentru a propovădui despre împărăția lui Dumnezeu și, apoi, potolește o furtună*

Invitați cursanții să se gândească la cea mai mare furtună în care s-au aflat. Rugați câțiva cursanți să descrie pe scurt experiențele lor.

- În ce mod sunt încercările vieții asemănătoare unei furtuni?

Scrieți următoarele cuvinte pe tablă (lăsând spațiu liber sub fiecare cuvânt): *Fizice, Spirituale, Mintale, Sociale*. Adresați următoarea întrebare în funcție de fiecare cuvânt scris pe tablă:

- Care ar fi câteva exemple de furtuni de natură fizică (sau spirituală, mintală sau socială) pe care tinerii le au de înfruntat? (Scrieți răspunsurile cursanților sub cuvântul corespunzător de pe tablă.)

Invitați cursanții ca, în timp ce studiază Marcu 4-5, să caute principii care îi pot ajuta atunci când au de înfruntat furtunile vieții.

Rezumați Marcu 4:1-34 explicând că, în timp ce se afla la malul Mării Galileii, Salvatorul a propovăduit câteva pilde unei mulțimi.

Invitați câțiva cursanți să citească, pe rând, cu glas tare, din Marcu 4:35-38. Rugați membrii clasei să urmărească în scripturile lor pentru a afla ce încercări au avut de îndurat ucenicii atunci când au traversat Marea Galileii.

- Ce problemă a apărut în timp ce Salvatorul și ucenicii Săi traversau Marea Galileii?

Explicați că Marea Galileii se află la 213 metri sub nivelul mării și este încojurată în trei părți de munți. Uneori, un vânt rece, uscat bate dinspre munți și se ciocnește cu aerul cald și umed al Mării Galileii, creeând pe loc furtuni intense – uneori în doar câteva minute – cu valuri mari în această întindere de apă relativ mică.

- Ce efect a avut furtuna asupra corabiei?
- Dacă v-ați afla într-o corabie în aceste circumstanțe, ce gânduri și sentimente ați avea?
- De la cine au cerut ajutor ucenicii într-un moment atât de înfricoșător? Ce L-au întrebat pe Salvator?
- În ce moduri am putea fi ispitiți să reacționăm așa cum au făcut-o ucenicii lui Isus în timpul propriilor furtuni ale vieții?



Marea Galileii și Muntele Arbel

Invitați un cursant să citească, cu glas tare, Marcu 4:39. Rugați membrii clasei să urmărească în scripturile lor și să caute modul în care Salvatorul a răspuns la implorarea pentru ajutor a ucenicilor. Rugați-i să vă spună ce au aflat. Le puteți sugera cursanților să marcheze expresiile „Taci! Fără gură” și „liniște mare” (versetul 39).

- Dacă vom căuta ajutorul Domnului în perioade de încercare sau frică, ce poate El face pentru noi? (După ce cursanții răspund, scrieți pe tablă următorul principiu: **Dacă vom căuta ajutorul Domnului în momente de încercare sau frică, El ne poate da pace.**)
- În ce moduri putem căuta ajutorul Domnului în perioade de încercare sau frică? (Ne putem ruga Tatălui Ceresc în numele lui Isus Hristos. Poate că rugăciunile noastre nu vor primi un răspuns în modul în care ne așteptăm. Totuși, vom fi binecuvântați cu pace pe măsură ce căutăm ajutorul Domnului.)

Invitați un cursant să citească, cu glas tare, Marcu 4:40-41. Rugați membrii clasei să urmărească în scripturile lor și să caute ce s-au întrebat ucenicii despre Isus.

- Dacă ați fi fost lângă ucenici, cum ați fi răspuns la întrebarea lor din versetul 41?
- În ce mod faptul de a înțelege „[ce fel de bărbat este]” (verse 41) Isus ne întărește credința și ne determină să căutăm ajutorul Său în perioade de încercare sau frică?

Dacă este posibil, invitați cursanții să citească versurile imnului „Doamne, furtuna vuieste!” (*Imnuri*, nr. 65). Subliniați că Isus Hristos are puterea de a potoli nu doar furtunile adevărate, ci și propriile furtuni din inimile noastre.

Invitați câțiva cursanți să vorbească despre o perioadă în care ei au căutat pacea Domnului în timpul unei furtuni a vieții și El le-a alungat temerile și i-a alinat.

Rugați cursanții să scrie în caietele lor pentru seminar sau în jurnalele pentru studiul scripturilor ce pot face pentru a căuta ajutorul Domnului în timpul încercărilor lor.

**Marcu 5:1-20***Isus vindecă un bărbat alungând diavoli din el*

Rezumați Marcu 5:1-18 explicând că Isus a vindecat un bărbat care era plin de spirite „[necurate]” sau rele. După ce aceste spirite necurate au fost alungate din bărbat, ele au intrat într-o turmă de porci, care, apoi, s-a repezit de pe râpă în mare. Apoi, bărbatul a căutat să se urce în corabia în care se afla Isus.

**Stabiliți ritmul**

Evitați să faceți greșeala de a petrece prea mult timp cu această primă parte a lecției și de a vă grăbi, apoi, pentru a parcurge ultima parte. Pe măsură ce vă pregătiți, estimați cât timp va dura fiecare secțiune a lecției folosind metodele de predare pe care le-ați ales. Pentru că aproape întotdeauna veți avea mai mult de predat decât veți avea timp, va trebui să hotărâți care porțiuni ale fragmentului din scripturi să le accentuați și pe care să le rezumați.

Invitați un cursant să citească, cu glas tare, Marcu 5:19-20. Invitați membrii clasei să urmărească în scripturile lor pentru a căuta ce l-a instruit Salvatorul pe acest bărbat să facă.

- Ce l-a instruit Salvatorul pe acest bărbat să facă?
- Cum a reacționat bărbatul?
- Ce principiu putem învăța din această povestire despre ce putem face când simțim puterea Salvatorului în viața noastră? (Ajutați cursanții să identifice următorul principiu: **Când simțim puterea Salvatorului în viețile noastre, putem depune mărturie altora despre binecuvântările Sale și compasiunea Sa.**)

Invitați cursanții să se gândească la moduri în care ei se pot ajuta unul pe altul depunând mărturie despre binecuvântările și compasiunea Salvatorului.

**Marcu 5:21-43***Isus vindecă o femeie cu o scurgere de sânge și o readuce la viață pe fiica lui Iair*

Invitați un cursant să citească, cu glas tare, următoarea relatare împărtășită de vârstnicul Shayne M. Bowen, din Cei Șaptezeci:



„În data de 4 februarie 1990, ni s-a născut al treilea fiu și al șaselea copil. I-am dat numele Tyson ...

Când avea opt luni, Tyson a încercat să înghită o bucată de cretă pe care o găsisse pe covor. Creta i-a rămas în gând și el nu a mai putut respira. Fratele lui mai mare l-a adus pe Tyson la etajul de sus, strigând din răspuți: «Bebelușul nu respiră. Bebelușul nu respiră». Am pus în practică procedura de resuscitare și am sunat

la 911.

Paramedicii au sosit și l-au dus în grabă pe Tyson la spital. În sala de așteptare, am continuat să ne rugăm cu ardoare, implorându-l pe Dumnezeu să facă o minune. După un timp care ni s-a părut o eternitate, doctorița a intrat în sală și a spus: «Îmi pare rău. Nu mai putem face nimic.

Puteți merge să-l vedeți». Apoi, a plecat” („Pentru că Eu trăiesc, și voi veți trăi”, *Ensign* sau *Liahona*, nov. 2012, p. 16).

- Dacă Tyson ar fi fost fratele vostru, ce ați fi crezut sau ați fi făcut în acel moment?
- În ce mod o astfel de experiență ar pune la încercare credința cuiva?

Invitați un cursant să citească, cu glas tare, Marcu 5:21-24. Invitați cursanții să urmărească în scripturile lor pentru a căuta modul în care un conducător pe nume Iair s-a confruntat cu o situație asemănătoare care i-ar fi putut pune credința la încercare.

- De ce a cerut Iair ajutorul Salvatorului?

Invitați un cursant să citească, cu glas tare, Marcu 5:25 și rugați membrii clasei să caute cine mai avea nevoie de ajutorul Salvatorului.

Explicați că, deși relatările din Noul Testament nu definesc natura „[scurgerii] de sânge” a femeii (versetul 25), știm că acest lucru o făcea să sufere. Mai mult, sub legea lui Moise, cineva care avea o scurgere de sânge era considerată necurată din punct de vedere ritualic (vezi Leviticul 15:19-33). Acest lucru însemna faptul că această femeie a fost cel probabil alungată și exclusă de-a lungul celor doisprezece ani de boală. Disperarea pe care o simțea din pricina situației în care se afla era evidentă din faptul că ea „cheltuiuse tot ce avea” (Marcu 5:26) căutând un leac la doctori.

Invitați câțiva cursanți să citească, pe rând, din Marcu 5:27-34. Rugați membrii clasei să urmărească în scripturile lor pentru a căuta ce a făcut această femeie pentru a primi ajutorul Salvatorului.

- Ce a făcut această femeie care să arate credința ei în Isus Hristos? (Puteți explica faptul că expresia „a venit pe dinapoi prin mulțime” [versetul 27] se referă la încercarea ei de a trece prin mulțimea de oameni care Îl înconjurau pe Salvator.)
- Ce putem învăța din această relatare despre ceea ce trebuie să facem dacă dorim să fi făcuți întregi? (Ajutați cursanții să identifice următorul principiu: **Dacă dăm dovadă de credință în Isus Hristos prin eforturile noastre de a veni la El, El ne poate face întregi.**)

Subliniați că a deveni întregi scăpând de orice infirmitate prin credință în Isus Hristos depinde nu doar de eforturile noastre de a veni la El, ci și de voia lui Dumnezeu și de timpul ales de El.

Invitați cursanții să citească, în gând, Marcu 5:35 pentru a căuta ce mesaj a primit Iair când Salvatorul S-a oprit pentru a ajuta acea femeie.

- Ce vești a primit Iair?
- Dacă ați fi fost în locul lui Iair, ce gânduri sau sentimente ați fi avut în acel moment?

Rugați un cursant să citească, cu glas tare, Marcu 5:36 și invitați membrii clasei să caute ce i-a spus Salvatorul lui Iair.

- Ce a spus Salvatorul care să-l fi determinat pe Iair să-și păstreze credința?

Pentru a sublinia ceea ce învățăm despre credință din această povestire, scrieți pe tablă următorul adevăr: **Faptul de a ne exercita credința în Isus Hristos necesită ca noi să continuăm să credem în El chiar și în perioade potrivnice.**

- În ce moduri putem pune în practică acest principiu în viața noastră?

Invitați câțiva cursanți să citească, pe rând, din Marcu 5:37-43. Rugați membrii clasei să urmărească în scripturile lor și să caute ceea ce s-a întâmplat cu fiica lui Iair.

- Ce miracol a înfăptuit Salvatorul?

Puteți depune mărturie despre puterea Salvatorului de a ne binecuvânta și a ne vindeca. Subliniați că, uneori Salvatorul potolește furtunile din viețile noastre îndepărtând greutățile pe care le avem sau frica pe care o simțim. Alteori, El nu îndepărtează încercarea noastră, așa cum am văzut în relatarea vârstnicului Bowen despre moartea fiului său. Totuși, pe măsură ce ne exercităm credința în Isus Hristos, El ne va da pace pe parcursul încercărilor noastre.

Pentru a ajuta cursanții să înțeleagă cum ne putem păstra credința indiferent de rezultatul furtunilor noastre, citiți mărturia de mai jos a vârstnicului Bowen. Invitați cursanții să fie atenți la modul în care el a putut să-și păstreze credința chiar și după ce fiul său a murit.



„În timp ce mă simțeam vinovat, furios și autocompătămirea încerca să mă copleșească, m-am rugat ca inima mea să se poată schimba. Prin experiențe personale foarte sacre, Domnul mi-a dat o nouă inimă și, deși tot singuratic și îndurerat, întreaga mea perspectivă s-a schimbat. Mi-a fost dat să cunosc că nu fusem jefuit, ci mai degrabă că mă aștepta o mare binecuvântare dacă aveam să mă dovedesc credincios ...

Eu depun mărturie că atunci... «când ne punem încrederea în ispășirea lui Isus Hristos, El ne poate ajuta să îndurăm încercările, boala și durerea. Putem fi plini de bucurie, pace și alinare. Tot ce este nedrept în viață poate fi îndreptat prin ispășirea lui Isus Hristos» [*Predicați Evanghelia Mea: un ghid pentru slujirea misionară* (2004), p. 52] („Pentru că Eu trăiesc, și voi veți trăi”, p. 17).

- Când v-ați păstrat voi sau cineva cunoscut credința în Isus Hristos în timpul unei perioade de nesiguranță, așa cum a făcut Iair? Ce binecuvântări ați primit ca urmare a acestui lucru?

Puteți invita cursanții să depună mărturie despre adevărurile predate în această lecție.



## LECȚIA 37

# Marcu 6

### Introducere

Isus a fost respins în orașul Său natal, Nazaret. El a trimis înaintea doisprezece apostoli pentru a propovădui Evanghelia. Ioan Botezătorul a fost ucis la ordinul lui Irod Antipa. Isus a

hrănit în mod miraculos o mulțime de peste cinci mii de oameni, a mers pe apă, a potolit o furtună și i-a vindecat pe cei bolnavi.

### Sugestii pentru predare

#### Marcu 6:1-29

*Isus este respins în Nazaret și îi trimite înaintea pe cei doisprezece apostoli; este relatată moartea lui Ioan Botezătorul*

Începeți lecția invitând cursanții să se gândească la ultima dată în care au simțit presiunea de a face ceva despre care știau că este greșit.

Scrieți următoarea declarație pe tablă (această declarație se găsește în „Making the Right Choices”, *Ensign*, nov. 1994, p. 37):

*„Persoanele care fac lucruri greșite doresc ca dumneavoastră să vă alăturați lor, deoarece se simt mai confortabili în ceea ce fac atunci când și alții fac același lucru” (Richard G. Scott).*

- Care ar fi câteva exemple ale modului în care alții pot încerca să pună presiune asupra voastră pentru a face ceva despre care știți că este greșit?

Pe măsură ce studiază Marcu 6, invitați cursanții să caute un adevăr care să-i ajute să evite să cedeze în fața presiunii negative a semenilor.

Rezumați Marcu 6:1-16, explicând că Isus a propovăduit în orașul Său natal Nazaret. Totuși, din cauza faptului că oamenii nu aveau credință, El nu a făcut multe miracole printre ei. Cât timp s-a aflat acolo, Isus i-a trimis pe cei doisprezece apostoli să propovăduiască Evanghelia doi câte doi. În timp ce propovăduiau Evanghelia, ei, de asemenea, au alungat diavoli și i-au vindecat pe cei bolnavi. Când Irod a auzit despre multele miracole pe care Isus le-a înfăptuit, el s-a temut că Ioan Botezătorul a înviat și că el înfăptuia aceste miracole.

Explicați că Marcu 6:17-29 conține o relatare despre ce s-a întâmplat cu Ioan Botezătorul. Invitați un cursant să citească, cu glas tare, Marcu 6:17-18. Rugați membrii clasei să urmărească în scripturile lor pentru a căuta ce i-a făcut Irod lui Ioan Botezătorul.

- Potrivit celor relatate în aceste versete, ce i-a făcut Irod lui Ioan și de ce?

Explicați că Irod care este menționat în aceste versete este Irod Antipa, care guverna regiunile Galilea și Perea după moartea tatălui său, Irod cel Mare. Irod divorțase de soția sa și se căsătorise cu Irodiada, soția fratelui său, Filip. Acest fapt reprezenta o

gravă încălcare a legii iudaice (vezi Leviticul 18:16) și Ioan Botezătorul a condamnat în mod public acest lucru. Opoziția lui Ioan față de această căsătorie a înfuriat-o pe Irodiada, astfel încât Irod l-a întemnițat pe Ioan pentru a o mulțumi.

Invitați un cursant să citească, cu glas tare, Marcu 6:19-20. Rugați membrii clasei să urmărească în scripturile lor pentru a căuta ce dorea Irodiada să îi facă lui Ioan Botezătorul.

- Ce dorea Irodiada să îi facă lui Ioan Botezătorul?
- De ce nu putea să ceară să fie ucis? (Deoarece Irod se temea de Ioan și știa că el era un om al lui Dumnezeu; vezi, de asemenea, Traducerea Bibliei de Joseph Smith, Marcu 6:21 pentru a afla mai multe despre ce simțea Irod în ceea ce-l privește pe Ioan Botezătorul.)

Invitați câțiva cursanți să citească, pe rând, din Marcu 6:21-29. Invitați membrii clasei să urmărească în scripturile lor pentru a căuta ce i-a făcut Irod lui Ioan Botezătorul.

- Potrivit celor relatate în versetul 26, ce părere avea Irod în legătură cu uciderea lui Ioan Botezătorul?
- De ce a poruncit Irod ca Ioan să fie decapitat dacă știa că era un lucru greșit și nu voia să facă acest lucru? (Le puteți sugera cursanților să marcheze expresia „din pricina oaspeților”, care indică faptul că Irod era preocupat de părerea oaspeților săi.)
- Ce principiu putem învăța din alegerile lui Irod despre ce se întâmplă atunci când încercăm să facem pe plac altora în loc să facem ceea ce este drept? (Cursanții pot folosi cuvinte diferite, dar asigurați-vă că ei identifică următorul principiu: **A căuta să le facem pe plac altora în loc să facem ceea ce știm că este drept ne poate face să luăm decizii greșite, să simțim tristețe și regret.**)

Pentru a ajuta cursanții să înțeleagă mai bine acest adevăr, împărțiți-i în grupuri de două până la patru persoane și rugați-i să găsească câteva exemple de situații în care tinerii trebuie să aleagă între a căuta să le facă pe plac altora și a face ceea ce știu că este drept. După ce le-ați acordat suficient timp, rugați cursanții din fiecare grup să vă spună ce au aflat. În timp ce răspund, scrieți câteva dintre exemplele lor pe tablă.

- În ce moduri ați observat faptul că a ceda în fața presiunilor din aceste exemple aduce tristețe și regret?
- Când ați văzut pe cineva care a ales să facă ce este drept în loc să caute să facă pe plac altora?
- Ce ne poate ajuta să alegem să facem ce este drept în loc să căutăm să facem pe plac altora?

Invitați cursanții să reflecteze la următoarea săptămână și să identifice posibile situații în care trebuie să aleagă între a face pe plac altora și a face ce este drept. Încurajați-i să planifice modul în care vor reacționa la această presiune dacă vor avea parte de ea.

**Marcu 6:30-44*****Isus hrănește în mod miraculos o mulțime de peste cinci mii de oameni***

Invitați cursanții să se gândească la următoarea situație: Un misionar recent chemat este foarte neliniștit în ceea ce privește plecarea sa în misiune. Această persoană nu este un orator bun și îi este greu să socializeze cu alții.

- Ce i-ați spune acestui tânăr misionar?

Invitați cursanții ca, în timp ce studiază Marcu 6:30-44, să caute un principiu care l-ar putea ajuta pe acest tânăr misionar și pe noi toți când ne simțim nepotriviți pentru a face ceea ce Domnul ne-a cerut.

Rezumați Marcu 6:30-33 explicând că cei doisprezece apostoli s-au întors după ce au propovăduit Evanghelia și i-au spus lui Isus ceea ce au făcut și au propovăduit. Isus și cei doisprezece apostoli s-au imbarcat pe o corabie pentru a călători către un loc în care puteau fi singuri și în care se puteau odihni. Totuși, oameni din câteva orașe din apropiere s-au dus la locul în care Isus avea să debarce și l-au așteptat când a sosit.

Invitați un cursant să citească, cu glas tare, Marcu 6:34 și rugați membrii clasei să caute ce i-a spus Salvatorul mulțimii.

- Ce credeți că înseamnă expresia „erau ca niște oi care n-aveau păstor”?



Explicați că, după ce a propovăduit mulțimii toată ziua, Salvatorul a înfăptuit un mare miracol. Pentru a ajuta cursanții să înțeleagă acest miracol, grupați-i în echipe de câte doi și oferiți fiecărei echipe un exemplar a următoarei foi de prezentare: Invitați fiecare echipă să citească împreună Marcu 6:35-44 și Matei 14:18 și, apoi, numerotați evenimentele de pe foaia de prezentare în ordine cronologică.



În loc să rugați un cursant să citească această relatare din scripturi, puteți să le arătați prezentarea video „The Feeding of the 5,000 (Hrănirea celor cinci mii)” (2:52) din *The Life of Jesus Christ Bible Videos (Prezentări video ale Bibliei – viața lui Isus Hristos)* și rugați cursanții să numeroteze evenimentele de pe foaia de prezentare în ordine cronologică ținând cont de ceea ce văd în prezentarea video. Această prezentare video este disponibilă pe LDS.org.

### **Hrănirea celor cinci mii**

- \_\_\_ Salvatorul a înmulțit ceea ce ucenicii au adus, întâlnind și depășind așteptările.
- \_\_\_ Ucenicii au spus că aveau cinci pâini și doi pești.
- \_\_\_ Ucenicii au propus să se trimită oameni care să cumpere mâncare.
- \_\_\_ Salvatorul i-a întrebat pe ucenici ce ar putea oferi.
- \_\_\_ Salvatorul le-a spus ucenicilor să le dea oamenilor mâncare.
- \_\_\_ Mulțimea de oameni nu avea nimic de mâncare.
- \_\_\_ Salvatorul i-a rugat pe ucenici să îi dea Lui ceea ce aveau.

După ce cursanții au avut timp suficient pentru a face această activitate, parcurgeți din nou răspunsurile cu toți membrii clasei. (Ordinea corectă a răspunsurilor este 7, 5, 2, 4, 3, 1, 6.)

- Câți oameni au fost hrăniți? (Explicați că textul în limba greacă pentru Marcu 6:44 specifică în mod clar faptul că expresia „cinci mii de bărbați” se referea la cinci mii de bărbați adulți. Astfel, numărul persoanelor hrănite a fost cel mai probabil mai mare, ținând cont că acolo mai erau și femei și copii [vezi, de asemenea, Matei 14:21].)

Subliniați că, înainte de a înfăptui acest miracol, mai întâi Salvatorul i-a rugat pe ucenicii Săi să Îi dea Lui cele cinci pâini și cei doi pești – adică tot ceea ce aveau.

- Ce principiu putem învăța din acest miracol despre ce poate face Salvatorul atunci când Îi oferim Lui tot ceea ce avem? (Cursanții trebuie să identifice un principiu precum următorul: **Când Îi oferim Salvatorului tot ceea ce avem, El poate înmulți ceea ce oferim pentru a-Și împlini scopurile.** Scrieți acest principiu pe tablă).

#### **Să scriem la tablă**

Folosirea eficientă a tablei în timpul lecției îi poate pregăti pe cursanți să învețe și să înlesnească participarea fructuoasă, în special a celor care tind să învețe vizual. Pe tablă, învățătorul poate rezuma punctele sau principiile importante ale lecției, poate reprezenta grafic o doctrină sau un eveniment, poate desena hărți, diagrame, poate expune sau desena ilustrații reprezentând lucruri care se găsesc în scripturi, poate crea tabele care să indice evenimente istorice, poate enumera lucruri din scripturi pe măsură ce sunt găsite de către cursanți sau poate face o mulțime de alte activități care vor îmbunătăți procesul de învățare.

Pentru a ajuta cursanții să înțeleagă acest principiu, amintiți-le de situația menționată mai devreme în care se afla misionarul recent chemat, care era neliniștit.

- În pofida slăbiciunii acestui tânăr băiat, ce ar putea Salvatorul să-l roage pe acest misionar să-I aducă Lui? (Salvatorul îi invită pe toți cei care caută să împlinească scopurile Sale să-I ofere Lui toate dorințele, aptitudinile, talentele, abilitățile, tăria, darurile și eforturile lor [vezi Omni 1:26; 2 Nefi 25:29].)
- Ce s-ar întâmpla dacă acest misionar ar oferi tot ceea ce are Salvatorului?
- Care sunt câteva alte situații cu care un membru tânăr al Bisericii s-ar confrunta în care faptul de a cunoaște acest principiu ar fi de ajutor?

Invitați cursanții să se gândească și să scrie în caietele lor pentru seminar sau în jurnalele pentru studiul scripturilor cum le-a sporit Domnul eforturile pentru a-i ajuta să facă ceea ce El le-a cerut. Puteți invita câțiva cursanți să împărtășească cu membrii clasei ceea ce au scris dacă se simt confortabili să facă acest lucru.

Depuneți-vă mărturia că, atunci când oferim Salvatorului tot ceea ce avem, El poate înmulți ceea ce oferim pentru a-Și împlini scopurile. Încurajați cursanții să pună în practică acest principiu în viețile lor.

**Marcu 6:45-56***Isus merge pe apă și îi vindecă pe cei bolnavi*

Rezumați Marcu 6:45-56 explicând că, după ce Isus i-a hrănit pe cei cinci mii de oameni, El i-a instruit pe ucenicii Săi să se îmbarce pe o corabie și să navigheze până pe cealaltă parte a Mării Galileii. Apoi, El a spus mulțimii să plece. În timpul nopții, s-a stârnit o furtună și Salvatorul privea de pe un munte cum ucenicii Săi se chinuiau, dar nu înaintau în călătoria lor. Apoi, El a mers pe apă până la ei, furtuna s-a potolit și ei au ajuns în siguranță pe partea cealaltă a Mării Galileii.

- În această situație, în ce mod puterea Domnului i-a ajutat pe ucenici să îndeplinească ceea ce El i-a instruit să facă?

Puteți încheia această lecție invitând câțiva cursanți care sunt dispuși să-și împărtășească sentimentele sau mărturiile despre adevărurile discutate astăzi.

## LECȚIA 38

# Marcu 7-8

### Introducere

Isus i-a muștrat pe farisei pentru tradițiile lor false. Apoi, fiindu-i milă, El a vindecat un copil posedat de un diavol, precum și un bărbat care era surdo-mut. El a hrănit cinci mii

de persoane lângă Marea Galileea și a călătorit la Betsaida, unde a vindecat un orb treptat.

### Sugestii pentru predare

#### Marcu 7

*Isus îi ceartă pe farisei, vindecă un copil posedat de un diavol și vindecă un bărbat surd*

Înainte de începerea lecției, alegeți trei cursanți și oferiți-le următoarele instrucțiuni. Cursantul 1: „Când ești îndrumat să faci acest lucru, mergi prin clasă fără haină și prefă-te că tremuri”. Cursantul 2: „Când ești îndrumat să faci acest lucru, mergi prin clasă și întreabă dacă a văzut cineva animalul de companie al familiei tale care s-a pierdut”. Cursantul 3: „Când ești îndrumat să faci acest lucru, deschide-ți ghiozdanul, astfel încât să cadă obiecte din el atunci când mergi”. (Puteți adapta această activitate folosind alte situații care înfățișează cursanți aflați în nevoie, dar fiți atent să nu folosiți prea mult timp.)

Când începe lecția, îndrumați-i pe cursanți să îndeplinească aceste instrucțiuni câte unul pe rând. Rugați membrii clasei să fie atenți la ceea ce au în comun aceste trei situații.

- Ce au în comun aceste situații? (Fiecare dintre aceste situații reprezintă pe cineva care se află în nevoie.)
- Cât de des avem ocazia de a-i ajuta pe alții aflați în nevoie? Care sunt câteva ocazii pe care le-ați observat în ultima vreme?

Îndemnați cursanții ca, pe măsură ce studiază Marcu 7-8, să caute ceea ce ne învață Salvatorul să facem atunci când observăm pe cineva aflat în nevoie.

Rezumați Marcu 7:1-30 explicând că Salvatorul i-a muștrat pe farisei pentru că urmau tradiții false. De asemenea, El a vindecat fiica unei femei din Grecia, care era posedată de un diavol. Amintiți cursanților că, în această perioadă, misiunea Salvatorului se concentra asupra casei lui Israel, nu asupra neamurilor, totuși El, având compasiune, a ajutat această femeie din neamuri care L-a abordat.

Invitați cursanți să găsească orașele Tir și Sidon și Marea Galileii pe harta nr. 11, „Pământul Sfânt în timpul Noului Testament” din Hărți și fotografii din Biblie. Explicați că, după ce Salvatorul a plecat din Tir și Sidon, El a călătorit spre partea estică a Mării Galileii, către ținutul Decapole.

Împărțiți cursanții în echipe de câte doi. Invitați-i să citească împreună, cu glas tare, Marcu 7:31-37 pentru a afla cum a arătat Salvatorul compasiune față de un bărbat din Decapole. După ce le-ați acordat suficient timp, rugați cursanții să discute întrebările de mai jos împreună cu colegii lor:

- De ce boli dorea acest om să fie vindecat?
- Ce a făcut Salvatorul înainte de a-l vindeca pe acest bărbat?

Pentru a-i ajuta pe cursanți să înțeleagă acțiunile Salvatorului, invitați un cursant să citească, cu glas tare, următoarea declarație a vârstnicului Bruce R. McConkie, din Cvorumul celor Doisprezece Apostoli:



„Domnul are de-a face cu un suflet care crede ce nu Îi poate auzi cuvintele sau nu îi poate răspunde în mod fluent. Astfel, ce este mai natural decât să folosească semne obișnuite, cunoscute și înțelese de bărbatul surdo-mut, pentru a indica ceea ce Învățătorul putea și avea să facă? (*Doctrinal New Testament Commentary*, 3 vol. [1965-1973], 1:373.)

- Ce ne învață acțiunile Salvatorului din această situație despre caracterul Său?

Explicați că, în pofida avertizărilor pe care Salvatorul le-a dat celor pe care El i-a vindecat de a nu vorbi despre miracolele Sale, oamenii din ținutul Decapole tot au auzit despre lucrurile minunate pe care Salvatorul le înfăptuise și o mare mulțime de oameni a venit la El (vezi Marcu 7:36-37).

### **Marcu 8:1-21**

#### *Isus hrănește peste patru mii de oameni*

Invitați cursanții să răspundă la următoarea întrebare în caietele lor pentru seminar sau în jurnalele pentru studiul scripturilor:

- Când a observat cineva că aveți nevoie de ajutor și a făcut ceva pentru a vă ajuta?

Explicați că, mai târziu în cadrul acestei lecții, cursanții care doresc să-și împărtășească experiențele, vor avea o ocazia de a face acest lucru.

Invitați un cursant să citească, cu glas tare, Marcu 8:1-3. Rugați membrii clasei să urmărească în scripturile lor și să caute ce problemă din cauză că mulțimea a venit după Isus.

- Ce problemă avea mulțimea? Cine și-a dat seama de nevoia mulțimii?
- Ce se temea Salvatorul că se va întâmpla dacă oamenii încercau să se întorcă la casele lor fără să mănânce mai întâi?
- Potrivit celor relatate în versetul 2, ce simțea Salvatorul față de mulțimea de oameni? (Le puteți sugera cursanților să marcheze expresia „Mi-e milă de norodul acesta”, ceea ce indică faptul că Salvatorul avea compasiune față de oameni și era îngrijorat de ei.)

Invitați doi cursanți să citească, pe rând, cu glas tare, din Marcu 8:4-9. Rugați membrii clasei să urmărească în scripturile lor pentru a afla la ce a dus mila Salvatorului.

- Ce a făcut Salvatorul pentru această mulțime de oameni?
- Câți oameni au fost hrăniți?

- Ce putem învăța din exemplul Salvatorului din această relatare? (Ajutați cursanții să identifice următoarele principii: **Putem urma exemplul Salvatorului dându-ne seama de nevoile altora și, apoi, ajutând la satisfacerea acelor nevoi.** Scrieți acest principiu pe tablă.)

Pentru a ajuta cursanții să înțeleagă acest principiu, explicați că sora Linda K. Burton, președinta generală a Societății de Alinare, ne-a învățat că, pentru a putea urma exemplul Salvatorului în ceea ce privește slujirea copiilor lui Dumnezeu, noi trebuie „[mai întâi, să observăm], apoi [să slujim]” („Mai întâi observați, apoi slujiți”, *Ensign* sau *Liahona*, nov. 2012, 78). Scrieți această expresie sub principiul scris pe tablă.

- Cum putem învăța să observăm mai bine nevoile altora? (Puteți atrage atenția asupra faptului că unele nevoi nu sunt aparente imediat. Totuși, ne putem ruga și putem cere ajutor pentru a observa nevoile altora și a ne concentra gândurile asupra altora decât doar asupra noastră.)
- Ce ne poate opri să observăm nevoile altora și să ajutăm la îndeplinirea acestora?

Invitați câțiva cursanți să împărtășească experiențele pe care le-au scris despre o perioadă în care cineva a observat că ei se aflau în nevoie și le-a oferit ajutor.

### Împărtășirea gândurilor, sentimentelor și experiențelor

Faptul de a împărtăși cunoștințe și experiențe relevante îi pot ajuta pe cursanți să aibă o înțelegere mai bună a doctrinelor și principiilor. Pe măsură ce cursanții își împărtășesc experiențele, Duhul Sfânt îi va ajuta deseori să aibă o înțelegere și o mărturie mai mari chiar ale gândurilor pe care ei le exprimă. Prin puterea Duhului Sfânt, gândurile, sentimentele și experiențele pe care cursanții le împărtășesc pot avea, de asemenea, un impact important în inima și mintea colegilor lor.

Invitați un cursant să citească, cu glas tare, următoarea declarație a președintelui Thomas S. Monson:



„De câte ori v-a fost înduioșată inima atunci când ați fost martor la nevoia altcuiva? Cât de des ați *intenționat* să fiți persoana care oferă ajutor? Și totuși, de câte ori nu a intervenit traiul de zi cu zi și i-ați lăsat pe alții să ofere ajutor, simțind că «în mod sigur, cineva o să aibă grijă de nevoia respectivă».

Devenim atât de prinși de agitația din viața noastră! Totuși, dacă am face un pas înapoi și ne-am uita cu atenție la ceea ce facem, am putea descoperi că ne-am adâncit în lucruri neînsemnate. Cu alte cuvinte, ne petrecem, de prea multe ori, cel mai mult timp ocupându-ne de lucruri care nu sunt, de fapt, deloc importante în planul global al vieții și neglijăm problemele mai importante” („Ce am făcut astăzi pentru altcineva?” *Ensign* sau *Liahona*, nov. 2009, p. 85).

Rugați cursanții să-și imagineze evenimentele unei zile obișnuite din viața lor. Invitați-i să se gândească la oameni pe care îi întâlnesc care ar putea avea nevoie de ajutorul lor, precum părinți, frați și surori și semeni. Îndemnați cursanții să-și ia



angajamentul să urmeze exemplul Salvatorului oferind ajutor atunci când observă pe cineva în nevoie.

Rezumați Marcu 8:10-21 explicând că, după ce a hrănit în mod miraculos patru mii de oameni, Isus și ucenicii Săi au navigat către un loc numit Dalmanuta. Acolo, fariseii L-au rugat să le arate un semn. Isus a refuzat și i-a învățat pe ucenicii Săi să se ferească de doctrina fariseilor, doctrină care a dus la orbire spirituală.

### **Marcu 8:22-26**

#### *Isus vindecă treptat un bărbat orb*

Explicați că Isus și ucenicii Săi au părăsit ținutul Decapole și au mers la un loc numit Betsaida. Când au ajuns acolo, un orb a fost adus la Salvator pentru a-l vindeca.

Invitați câțiva cursanți să citească, pe rând, din Marcu 8:22-26. Rugați membrii clasei să urmărească în scripturile lor pentru a afla cum l-a vindecat Salvatorul pe bărbatul orb.

- Ce s-a întâmplat după ce Salvatorul și-a pus prima dată mâinile pe bărbatul orb? (Puteți explica faptul că expresia „Văd niște oameni umblând, dar mi se par ca niște copaci” [versetul 24] indică faptul că bărbatul orb putea vedea, dar nu clar.)
- Ce s-a întâmplat după ce Salvatorul și-a pus a doua oară mâinile pe bărbatul orb?

Oferiți cursanților un exemplar al următoarei declarații a vârstnicului Bruce R. McConkie, din Cvorumul celor Doisprezece Apostoli, și rugați un cursant să o citească. Rugați cursanții să urmărească în scripturile lor pentru a căuta motivele pentru care Isus l-a vindecat pe bărbat treptat sau pe etape.



„Miracolul este unic; este singura relatare consemnată în care Isus a vindecat pe cineva treptat. Se poate că Domnul nostru a ales această cale pentru a întări credința slabă dar în creștere a bărbatului orb. Se pare că faptul că Isus și-a pus mâna pe ochii orbului de mai multe ori l-a făcut pe acesta să capete mai multă speranță, alinare și credință. Isus, în mod personal, (1) l-a condus afară din oraș pe bărbatul orb ținându-l de mână, (2) i-a pus propriul scuipat pe ochi, (3) și a înfăptuit rânduiala punerii mâinii pe capul persoanei respective și (4) și-a pus mâna a doua oară pe ochii bărbatului.

Cu siguranță, maniera în care această vindecare a avut loc ne învață că oamenii trebuie să caute harul vindecător al Domnului cu toată tăria și credința lor, deși acesta este suficient doar pentru o vindecare parțială, urmând rețeta prin care, totuși, ar putea dobândi mai multă alinare și credință pentru a fi făcuți întregi și bine în întregime. De asemenea, deseori oamenii sunt vindecați de bolile spirituale treptat, pas cu pas, pe măsură ce viața lor devine mai în armonie cu planul și scopurile Divinității” (*Doctrinal New Testament Commentary*, 3 vol. [1965-1973], 1:379-80).

- În ce mod faptul de a fi vindecat treptat poate mări credința cuiva în Isus Hristos?
- De ce este important să înțelegem că unele binecuvântări, precum faptul de a dobândi o mărturie despre Evanghelie sau de a fi vindecați din punct de vedere

fizic sau spiritual, ne sunt date deseori treptat sau pe etape, nu imediat sau deodată?

### **Marcu 8:27-38**

#### *Petru depune mărturie că Isus este Hristosul*

Invitați un cursant să citească, cu glas tare, Marcu 8:27. Rugați membrii clasei să urmărească în scripturi și să caute întrebarea pe care Salvatorul a adresat-o ucenicilor Săi. Invitați cursanții să spună ce au aflat. Rugați membrii clasei să-și amintească cum a răspuns Petru la această întrebare, răspuns consemnat în Matei 16:16 (acest verset este parte a unui fragment care conține o scriptură de bază). Dacă ei nu își pot aminti, invitați un cursant să citească, cu glas tare, Marcu 8:29 (acest verset include răspunsul lui Petru).

Rezumați Marcu 8:30-38 explicând că Salvatorul le-a spus ucenicilor Săi să nu facă încă publică identitatea Sa de Hristos sau Mesia. De asemenea, El a început să-i învețe despre suferința Sa și moartea Sa iminentă.

Încheiați lecția invitând cursanții să depună mărturie despre adevărurile pe care le-au învățat din versetele pe care le-au studiat în cadrul acestei lecții.

## LECȚIA 39

# Marcu 9:1-29

### Introducere

Isus S-a schimbat la față în prezența lui Petru, Iacov și Ioan. Apoi, El i-a învățat despre rolul lui Ioan Botezătorul în calitate de Elias care trebuia să pregătească calea pentru Mesia. După ce Isus s-a întors la ceilalți ucenici ai Săi, un

bărbat L-a implorat să alunge un spirit rău din fiul său. Isus a alungat spiritul rău și i-a învățat pe ucenicii Săi despre nevoia de a ne ruga și posti.

## Sugestii pentru predare

### Să evităm irosirea timpului

Când lecția începe la timp și când cursanții observă că nu există timp de pierdut, ei vor avea o imagine de ansamblu a scopului. Un început eficient și eficace al lecției îi poate ajuta pe cursanți să obțină mai mult din experiența lor de învățare a scripturilor.

### Marcu 9:1-13

*Isus Se schimbă la față în prezența lui Petru, Iacov și Ioan și ne învață despre Elias*

Invitați câțiva voluntari să vină în fața clasei și să arate pe scurt o activitate care mărește tăria fizică.

- De ce ar dori sau ar avea nevoie cineva să-și mărească tăria fizică?
- În ce mod tăria fizică poate fi asemănată tăriei spirituale sau credinței în Isus Hristos?
- Care ar fi câteva situații în care credința noastră în Isus Hristos ar putea fi testată și ar avea nevoie să fie mărită? (Scrieți răspunsurile cursanților pe tablă.)

Invitați cursanții ca, în timp ce studiază Marcu 1-29, să caute adevăruri care îi pot ajuta să-și mărească credința în Isus Hristos.

Rezumați Marcu 9:1-13 explicând că acest fragment cuprinde o relatare despre schimbarea la față a lui Isus în prezența lui Petru, Iacov și Ioan, care a avut loc pe Muntele Schimbării la Față. Acest fragment relatează, de asemenea, că Isus i-a învățat pe acești apostoli că Ioan Botezătorul a îndeplinit rolul profețit al unui Elias sau al unuia care pregătește calea pentru venirea Salvatorului (vezi Traducerea Bibliei de Joseph Smith, Marcu 9:10).

### Marcu 9:14-29

*Isus alungă un spirit rău din fiul unui om*

Invitați un cursant să citească, cu glas tare, Marcu 9:14-15. Rugați membrii clasei să urmărească în scripturile lor pentru a afla la ce scenă a asistat Salvatorul când s-a întors de pe munte la ceilalți ucenici ai Săi. Rugați cursanții să vă spună ce au aflat.

Invitați un cursant să citească cuvintele Salvatorului și un alt cursant să citească cuvintele tatălui din relatarea consemnată în Marcu 9:16-24 (puteți să repartizați

această însărcinare înainte de începerea lecției și să invitați cursanții să-și găsească replicile). Puteți fi naratorul sau puteți invita un al treilea cursant să îndeplinească acest rol. Invitați cursanții desemnați să citească, cu glas tare, replicile lor din Marcu 9:16-18. Rugați membrii clasei să urmărească în scripturile lor pentru a afla ce dorea tatăl de la ucenicii Salvatorului.

- Ce dorea tatăl pentru fiul său? (Puteți explica faptul că fiul era posedat de un spirit rău care îl făcea să fie surdo-mut [vezi Marcu 9:17, 25] și să aibă alte boli. Ori de câte ori spiritul rău prelua controlul asupra fiului, acesta avea convulsii, făcea spumă la gură, își încleșta dinții și devenea rigid.)

Rugați cursanții să-și imagineze că sunt tatăl și să se gândească în ce mod credința lor în Salvator și în puterea Sa ar fi putut fi afectată când ucenicii nu au putut să le vindece fiul.

Invitați cursanții cărora le-ați desemnat versete să continue să citească replicile lor din Marcu 9:19-22. Rugați membrii clasei să urmărească în scripturile lor pentru a-și imagina cum ar fi putut să se simtă acest tată în timp ce discuta cu Salvatorul.

- Ce credeți că simțea acest tată în timp ce discuta cu Salvatorul?

Invitați un cursant să citească declarația de mai jos a vârstnicului Jeffrey R. Holland, din Cvorumul celor Doisprezece Apostoli. Rugați membrii clasei să fie atenți la clarificările oferite de vârstnicul Holland în ceea ce privesc sentimentele și rugămintele tatălui.



„Nemaivând nicio speranță, el l-a implorat pe Salvatorul lumii: «Dar *dacă* poți face *ceva*, fie-Ți milă de *noi*, și *ajută-ne*» [Marcu 9:22; caractere cursive adăugate]. Abia pot citi aceste cuvinte fără să lăcrimez. Pronumele la forma de plural *noi* este, în mod evident, folosit în mod intenționat. De fapt, omul spune: «Toată familia noastră imploră. Lupta noastră nu se oprește niciodată. Suntem la capătul puterilor. Fiul nostru cade în apă. Cade în foc. El este mereu în pericol și nouă ne este teamă mereu. Nu știm la cine altcineva putem apela. Ne poți ajuta *Tu*? Vom fi recunoscători pentru *orice* – o binecuvântare parțială, o fărâmă de speranță, puțină alinare care să ușureze povara purtată de mama acestui băiat în fiecare zi a vieții ei» („Cred, Doamne”, *Ensign* sau *Liahona*, mai 2013, p. 93).

Invitați cursantul căruia i-a fost desemnat rolul Salvatorului să citească, cu glas tare, Marcu 9:23. Rugați membrii clasei să urmărească în scripturile lor și să afle ce l-a învățat Salvatorul pe acest tată.

- În cine trebuia să creadă acest tată?
- Ce principiu l-a învățat Salvatorul pe acest tată? (Cursanții pot folosi cuvinte diferite, dar asigurați-vă că ei identifică următorul adevăr: **Dacă credem în Isus Hristos, toate lucrurile vor fi posibile.** Puteți sugera cursanților să marcheze cuvintele din versetul 23, care ne învață acest principiu.)

Subliniați că „toate lucrurile” se referă la toate binecuvântările drepte care sunt în acord cu voia, scopurile și timpul ales de Dumnezeu.

- În ce mod faptul de a crede în acest principiu ajută pe cineva care se confruntă cu dificultăți care par imposibil de depășit?

Invitați cursantul căruia i-a fost desemnat rolul tatălui să citească, cu glas tare, Marcu 9:24. Rugați membrii clasei să urmărească în scripturile lor și să caute în ce mod a răspuns tatăl la principiul pe care Salvatorul l-a învățat.

- Cum ați descrie credința acestui tată în acest moment?

Rugați cursanții să noteze cele două părți ale răspunsului tatălui. Invitați un cursant să citească, cu glas tare, declarația de mai jos a vârstnicului Jeffrey R. Holland.

Rugați membrii clasei să asculte ceea ce ilustrează declarația tatălui despre ceea ce putem face în momente de „necredință” sau în momente de îndoială sau frică.



„Atunci când se confruntă cu un test al credinței, tatăl își afirmă, mai întâi, tăria și doar apoi își recunoaște limitările. Declarația sa inițială este afirmativă și făcută fără ezitare: «Cred, Doamne!» T tuturor celor care vor să aibă mai multă credință doresc să le spun: amintiți-vă de acest om! În momente de frică sau îndoială sau în perioade nesigure, păstrați credința pe care o aveți deja, chiar dacă aceea credință este limitată. De-a lungul dezvoltării personale, prin care toți trecem în această viață muritoare, noi toți vom îndura la nivel spiritual ceva asemănător suferinței acestui băiat sau disperării acestui părinte. Atunci când acele momente vor veni și vor apărea probleme a căror rezolvare nu este imediată, *țineți-vă bine de ceea ce știți deja și fiți puternici până când veți primi mai multă cunoaștere*” („Cred, Doamne”, p. 93-94).

- Ce putem învăța de la acest tată despre ce putem face în momentele de necredință? (După ce cursanții răspund, scrieți următoarea afirmație incompletă pe tablă: *Dacă ținem fermi de ceea ce credem...*)
- Ce putem învăța despre cum să gestionăm necredința din cealaltă parte a afirmației tatălui consemnată în versetul 24? (După ce cursanții răspund, adăugați următoarele cuvinte pe tablă: *și căutăm ajutorul Domnului...*)

Invitați un cursant să citească, cu glas tare, Marcu 9:25-27. Rugați membrii clasei să urmărească în scripturile lor pentru a căuta răspunsul pe care Salvatorul l-a dat la cererea tatălui.

- Ce a făcut Salvatorul ca răspuns la cererea tatălui?
- Cum ați completa afirmația scrisă pe tablă ținând cont de ceea ce ați învățat din această relatare? (După ce cursanții răspund, completați afirmația de pe tablă pentru a reda următorul adevăr: **Dacă ținem fermi de ceea ce credem și căutăm ajutorul Domnului, El ne va ajuta să ne întărim credința.**)

Faceți referire la situațiile enumerate pe tablă, pe care le-ați discutat la începutul lecției.

- Cum poate fi folosit acest principiu în astfel de situații?
- Când ați primit dumnezeoasă sau cineva pe care îl cunoașteți ajutorul Domnului într-un moment de necredință rămânând credincioși și căutând ajutorul Său? (Puteți, de asemenea, împărtăși o experiență proprie.)

Încurajați cursanții să pună în practică acest principiu în momente de necredință.

Amintiți cursanților că, inițial, acest tată și-a adus fiul la câțiva dintre ucenicii lui Isus pentru a-l vindeca. Invitați cursanții să-și imagineze că sunt acei ucenici.

- La ce ați fi putut să vă gândiți sau ce ați fi putut să simțiți după ce ați eșuat să alungați spiritul rău din băiat?

Invitați un cursant să citească, cu glas tare, Marcu 9:28 și rugați membrii clasei să caute întrebarea pe care ucenicii I-au adresat-o Salvatorului.

- Ce L-au întrebat ucenicii pe Isus?

Invitați cursanții să recitească Marcu 9:19 pentru a căuta modul în care Salvatorul i-a descris pe oamenii care se aflau acolo, inclusiv pe ucenicii Săi. (Ei erau „[necredincioși]”). Explicați că aici *necredincios* se referă la o lipsă de credință în Isus Hristos. Avem nevoie de credință în Isus Hristos pentru ca binecuvântările preoției să fie eficiente.

Invitați un cursant să citească, cu glas tare, Marcu 9:29. Rugați membrii clasei să urmărească în scripturile lor pentru a căuta cum a răspuns Salvatorul la întrebarea ucenicilor Săi.

- Ce i-a învățat Salvatorul pe ucenicii Săi?
- În ce mod rugăciunea și postul pot influența credința unei persoane? (După ce cursanții răspund, ajutați-i să înțeleagă următorul adevăr: **Putem să ne mărim credința în Isus Hristos prin intermediul rugăciunii și a postului.**)

Invitați un cursant să citească declarația de mai jos din broșura *Fideli credinței*. Rugați membrii clasei să fie atenți la situațiile diferite în care acest adevăr poate fi pus în practică.

„Această relatare ne învață că rugăciunea și postul pot da mai multă putere acelor care dau și primesc binecuvântări ale preoției. Relatarea se poate aplica și eforturilor personale de a trăi potrivit Evangheliei. Dacă aveți o slăbiciune sau un păcat pe care v-ați chinat să-l depășiți, poate trebuie să postiți și să vă rugați pentru a primi ajutorul sau iertarea pe care o doriți. Ca și demonul scos de Hristos, dificultatea cu care vă confrunțați ar putea fi de soiul care se va rezolva numai prin post și rugăciune” (*Fideli credinței: referințe pentru Evanghelie* [2004], p. 129-130).

- Potrivit acestei afirmații, care ar fi câteva situații în care acest adevăr poate fi pus în practică?
- Când v-au ajutat faptul de a vă ruga și de a posti să vă măriți credința în Hristos și v-au înlesnit primirea binecuvântărilor drepte pe care le doreați?

Rugați cursanții să reflecteze la binecuvântările pe care le doresc pentru ei sau pentru alții care ar putea fi obținute prin mărirea credinței lor în Isus Hristos prin rugăciune și post. Invitați-i să scrie obiectivul de a se ruga și a posti pentru aceste binecuvântări în următoarea duminică de post.

### Recapitularea scripturii de bază

Puteți să vă uitați în avans la câteva fragmente care conțin scripturi de bază cu care cursanții nu sunt încă familiarizați. Invitați-i să le citească și să le marcheze. Puteți repartiza un nou fragment care conține o scriptură de bază fiecărui cursant sau puteți face echipe de câte doi și să le rugați să deseneze pe o foaie de hârtie imagini care ilustrează adevăruri pe care le-au învățat citind fragmentele care le-au fost

repartizate. Invitați-i să-și explice desenul membrilor clasei. Puteți expune desenele pentru referiri viitoare.

(*Notă.* Puteți face această activitate la începutul sau la sfârșitul lecției, dacă aveți suficient timp.)

## LECȚIA 40

# Marcu 9:30-50

### Introducere

Isus le-a spus ucenicilor Săi despre moartea și învierea Sa iminente și i-a învățat despre cine va fi cel mai mare în împărăția lui Dumnezeu. El a avertizat cu privire la

consecințele faptului de a-i face pe alții să comită păcate și i-a instruit pe ucenicii Lui să stea departe de influențele care îi vor duce la păcat.

### Sugestii pentru predare

#### Marcu 9:30-37

*Isus prezice moartea și învierea Sa și propovăduiește despre cine va fi cel mai mare în împărăția lui Dumnezeu*

Aduceți în clasă ceva care are un miros puternic, pe care cursanții îl vor recunoaște (precum o portocală sau o ceapă proaspăt tăiată sau o pâine proaspătă). Înainte de începerea lecției, puneți acel lucru în clasă într-un loc în care cursanții nu îl pot vedea.

Începeți lecția întrebând cursanții dacă au simțit noul miros atunci când au intrat în sala de clasă.

- La ce v-ați gândit sau ce ați vrut să faceți când ați recunoscut acest miros, dacă l-ați simțit?

Subliniați că, tot așa cum un miros ne poate influența, și noi putem influența gândurile și comportamentele altora. Invitați cursanții să caute adevăruri în Marcu 9:30-50 care să îi ajute să se gândească la influența pe care ei o au asupra eforturilor altora de a-L urma pe Salvator, precum și la influența pe care alții o au asupra lor.

După ce a alungat un spirit rău dintr-un tânăr (vezi Marcu 9:17-29), Salvatorul a călătorit prin Galilea împreună cu ucenicii Săi. Invitați un cursant să citească, cu glas tare, Marcu 9:31-32. Rugați membrii clasei să urmărească în scripturile lor pentru a căuta ce evenimente a profețit Salvatorul că se vor întâmpla.

- Ce evenimente a profețit Salvatorul că se vor întâmpla?

Rezumați Marcu 9:33-37 explicând că, atunci când Isus a sosit în Capernaum, El i-a învățat pe ucenicii Săi despre cine va fi cel mai mare în împărăția lui Dumnezeu. De asemenea, El i-a instruit să-i primească în Biserică pe oamenii care se umilesc ca niște copii și Îl primesc (vezi Traducerea Bibliei de Joseph Smith, Marcu 9:34-35). (Notă. Aceste învățături vor fi discutate în detaliu în lecția pentru Marcu 10.)

#### Marcu 9:38-50

*Isus ne avertizează împotriva faptului de a-i influența pe alții să păcătuiască și de a nu sta departe de influențe rele*

Invitați un cursant să citească Marcu 9:38. Rugați membrii clasei să urmărească în scripturile lor și să afle ce i-a povestit apostolul Ioan Salvatorului.

- Ce i-a spus Ioan Salvatorului?



Explicați că apostolii i-au interzis acestui om să alunge diavoli deoarece nu era un tovarăș de drum de-al celor doisprezece apostoli. Totuși, Salvatorul le-a spus apostolilor să nu-i interzică omului să facă ce făcea și a propovăduit că oamenii care îi ajută pe reprezentanții Lui vor fi răsplătiți (vezi Marcu 9:39-41).

Invitați un cursant să citească, cu glas tare, Marcu 9:42. Rugați membrii clasei să urmărească în scripturile lor și să caute avertizarea Salvatorului. Explicați că, în acest context, cuvântul *să păcătuiască* înseamnă să-i influențeze pe alții să se poticnească, să se rătăcească sau să influențeze pe cineva să păcătuiască sau să-și abandoneze credința.

- Pe ce grup de oameni ne-a avertizat Salvatorul să nu îl influențăm să păcătuiască? (Puteți explica faptul că „acești micuți care cred în [Isus]” îi includ pe cei care sunt tineri în credință, precum tinerii și noii convertiți, precum și ucenicii Săi umili și plini de încredere de orice vârstă.)
- Ce i-a avertizat Isus pe cei care îi influențează pe ucenicii Săi să păcătuiască? (El a indicat că ar fi mai bine să murim decât să simțim suferința intensă și îndepărtarea de Dumnezeu pe care le vom simți dacă îi vom influența pe alții să păcătuiască.)
- Ce adevăr putem învăța din avertizarea Domnului din versetul 42? (Cursanții pot folosi cuvinte diferite, dar trebuie să identifice următorul principiu: **Dacă facem ca oamenii care cred în Isus Hristos să păcătuiască, noi vom fi făcuți responsabili în fața lui Dumnezeu.**)
- În ce moduri i-ar putea cineva influența pe oamenii care cred în Isus Hristos să păcătuiască?

Amintiți cursanților de mirosul din clasă și despre faptul că asemenea unui miros, noi avem o influență pozitivă sau negativă asupra altora. Rugați cursanții să mediteze la influența pe care ei o au asupra oamenilor care cred în Isus Hristos.

### **Captează și păstrează atenția cursanților**

Deoarece mulți cursanți au un interval de atenție limitat, învățătorul înțelept caută modalități de a le retrezi interesul și entuziasmul de mai multe ori pe parcursul predării. Acest lucru trebuie făcut într-un mod care să concentreze atenția cursanților asupra scripturilor pe care urmează să le studieze.

Pentru a-i pregăti pe cursanți să identifice un alt principiu propovăduit de Salvator, rugați un voluntar care poartă pantofi cu șireturi să vină în fața clasei. Instruiți un cursant să dezlege și să-și lege unul dintre șireturi folosind doar o mână. În timp ce cursantul încearcă să facă acest lucru, întrebați membrii clasei:

- Cu ce greutateți v-ați confrunța dacă v-ați pierde o mână?
- Pentru ce, dacă există ceva, ar merita să vă pierdeți o mână?

Explicați că înlăturarea intenționată a unei părți a corpului se numește amputare și poate fi făcută dacă o parte a corpului este serios deteriorată, infectată sau bolnavă. Deși amputarea și recuperarea ulterioară pot fi foarte dureroase și traumatice, ele

previn răspândirea infecției în restul corpului și cauzarea altor probleme de sănătate sau a morții.

Invitați un cursant să citească, cu glas tare, Marcu 9:43. Rugați membrii clasei să caute în scripturile lor pentru a căuta ce a propovăduit Salvatorul despre situația în care ar fi mai bine să ne pierdem o mână decât să le păstrăm pe amândouă.

- În ce situație ar fi mai bine dacă v-ați pierde o mână decât dacă le-ați păstra pe amândouă?
- Credeți că trebuie să luăm în considerare această învățătură literalmente și să ne tăiem o mână care ne-a făcut „să [cădem] în păcat” sau ne-a influențat să păcătuim? (Puteți explica faptul că Salvatorul nu le spunea oamenilor să-și taie literalmente mâinile. Mai degrabă, El folosea o figură de stil pentru a sublinia importanța lucrurilor pe care El le propovăduia.)

Rugați un cursant să deseneze un omuleț pe tablă. În timp ce cursantul desenează, explicați că Traducerea Bibliei de Joseph Smith pentru Marcu 9:43-48 ne poate ajuta să înțelegem mai bine învățăturile Salvatorului din acest fragment. Din aceste versete, învățăm că Salvatorul a folosit mâna, piciorul și ochiul pentru a simboliza influențele din viața noastră care ne pot face să păcătuim. Instruiți cursantul care desenează pe tablă să încercuiască o mână, un picior și un ochi. Apoi, invitați cursantul să se întoarcă la locul lui.

Invitați câțiva cursanți să citească pe rând, cu glas tare, din Traducerea Bibliei de Joseph Smith, Marcu 9:40-48 (în Ghid pentru scripturi). Rugați membrii clasei să urmărească în scripturile lor pentru a afla cu ce a asemănat Salvatorul o mână, un picior și un ochi care a făcut pe cineva să „[cadă] în păcat” sau l-a influențat să păcătuiască. Puteți explica faptul că termenul *viață* din Traducerea Bibliei de Joseph Smith, Marcu 9:40-41, 43 se referă la viața eternă.

- Potrivit acestei traduceri, ce reprezintă mâna, piciorul și ochiul care ne fac să cădem în păcat? (Mâna îi reprezintă pe membrii familiei sau pe prietenii noștri, piciorul îi reprezintă pe oamenii pe care-i considerăm exemple în ceea ce privește modul de a gândi și de a acționa iar ochiul îi reprezintă pe conducătorii noștri.)

Scrieți aceste explicații în locul potrivit pe imaginea pe care cursantul a desenat-o pe tablă.

- Ce ne-a învățat Salvatorul să facem cu privire la influențele nepotrivite sau cele care ne fac să păcătuim?
- În ce moduri faptul de a ne îndepărta de influențele nepotrivite poate fi asemănat cu amputarea unei mâini sau a unui picior?
- Ce se poate întâmpla dacă nu ne îndepărtăm de influențele nepotrivite? De ce?
- Ce adevăr putem desprinde din învățăturile Salvatorului din aceste versete? (Deși cursanții pot răspunde folosind cuvinte diferite, ei trebuie să identifice un adevăr asemănător acestuia: **Este mai bine să ne îndepărtăm de influențe nepotrivite decât să ajungem să ne îndepărtăm de Dumnezeu.** Folosind cuvintele cursanților, scrieți acest principiu pe tablă.)

Invitați un cursant să citească, cu glas tare, declarația de mai jos a vârstnicului Walter F. González, din Cei Șaptezeci. Rugați membrii clasei să asculte de ce fel de alte influențe trebuie să ne îndepărtăm.



„Rezultă că această tăiere nu se referă numai la prieteni, ci la orice influență rea, cum ar fi emisiunile de televiziune, [site-uri] de pe Internet, filmele, literatura, jocurile sau muzica nepotrivite. Gravarea în sufletele noastre a acestui principiu ne va ajuta să rezistăm ispitei de a ceda oricărei influențe rele” („Acum este timpul”, *Ensign* sau *Liahona*, nov. 2007, p. 55).

- De ce fel de provocări am putea avea parte când ne îndepărtăm de influențe nepotrivite?
- Cum putem știi care este modul potrivit de a ne îndepărta de influențe nepotrivite?

Explicați că faptul de a ne îndepărta de influențe nepotrivite nu înseamnă să fim nepoliticoși cu ceilalți, să-i condamnăm sau să refuzăm să ne asociem cu oameni care nu sunt membri credincioși ai Bisericii. Mai degrabă, trebuie să ne îndepărtăm sau să evităm să interacționăm îndeaproape cu oameni care ne vor face să păcătuim. Deși nu vom putea să înlăturăm sau să evităm fiecare influență care ne poate face să păcătuim, Domnul ne va binecuvânta pe măsură ce încercăm să ne îndepărtăm de orice influență rea și pe măsură ce încercăm să ne autodisciplinăm pentru a evita influențele pe care nu le putem înlătura întru totul.

Pentru a ajuta cursanții să înțeleagă acest principiu, invitați pe doi cursanți să vină în fața clasei. Instruiți fiecare cursant să citească, cu glas tare, unul dintre următoarele scenarii și să adreseze întrebările corespunzătoare membrilor clasei. Invitați cursanții să răspundă la întrebări ținând cont de adevărul identificat în Marcu 9:43-48.

**Scenariul 1** Am prieteni care, de multe ori, mă îndeamnă să iau parte la activități în care se încalcă poruncile lui Dumnezeu. Totuși, cred că pot fi o influență bună pentru ei dacă continui să petrec timp cu ei.

- Nu îmi voi pierde capacitatea de a influența în bine acești prieteni dacă mă îndepărtez de ei? Ce fel de relație să am cu ei?
- Ce ar trebui să le spun pentru a mă îndepărta în mod corespunzător de acești prieteni?

**Scenariul 2** De mai mulți ani, sunt fan al unei formații de succes. În cadrul ultimelor interviuri pe care le-au dat și în ultimele lor cântece, membrii acestei formații încurajează comportamente și idei care se află în opoziție cu standardele și învățăturile Domnului.

- E doar muzică și sunt doar cuvinte, nu-i așa? Deci, la ce pericol mă expun dacă continui să ascult muzica lor și să-i urmăresc pe rețelele de socializare?

Mulțumiți-le celor care s-au oferit voluntari pentru ajutorul lor și invitați-i să se întoarcă la locurile lor. Adresați membrilor clasei întrebarea:

- Deși faptul de a ne îndepărta de influențele care ne fac să păcătuim poate fi, uneori, dificilă, ce putem dobândi făcând acest sacrificiu? (Multe binecuvântări, inclusiv viața eternă.) De ce merită această recompensă orice sacrificiu?
- Când ați ales voi sau cineva cunoscut să vă îndepărtați de influențe nepotrivite? (Amintiți cursanților că nu trebuie să împărtășească nimic care este prea personal sau particular.) Ce a fost dificil atunci când v-ați îndepărtat de acea influență? Ce binecuvântări ați primit deoarece ați făcut acest lucru?

Rugați cursanții să se gândească dacă există anumite influențe în viețile lor care ar putea să-i facă să păcătuiască. Invitați-i să scrie în caietele pentru seminar sau în jurnalele pentru studiul scripturilor cum se vor îndepărta de acele influențe.

Rezumați Marcu 9:49-50 explicând că Salvatorul i-a instruit pe ucenicii Săi să trăiască în pace unul cu celălalt.

Încheiați prin a-i încuraja pe cursanți să acționeze potrivit oricăror îndemnuri pe care le primesc în timpul acestei lecții.

# Marcu 4-9 (unitatea 8)

### Material pentru pregătirea învățătorului pentru studiul acasă

#### *Rezumatul lecțiilor pentru studiul acasă zilnic*

Următorul rezumat al doctrinelor și principiilor pe care le-au învățat cursanții în timp ce au studiat Marcu 4-9 (unitatea 8) nu trebuie predat ca parte a lecției dumneavoastră. Lecția pe care o predați se concentrează doar asupra câtorva dintre aceste doctrine și principii. Urmați îndemnul Spiritului Sfânt în timp ce aveți în vedere nevoile cursanților dumneavoastră.

#### **Ziua 1 (Marcu 4-5)**

Cursanții au învățat că, dacă vom căuta ajutorul Domnului în perioade de încercare sau nesiguranță, El ne poate da pace. De asemenea, ei au învățat că, atunci când simțim puterea Salvatorului în viețile noastre, putem depune mărturie altora despre binecuvântările Sale și compasiunea Sa. Din relatările despre fiica lui Iair și despre femeia care avea scurgerea de sânge, cursanții au învățat că, dacă ne arătăm credința în Isus Hristos prin eforturile noastre de a veni la El, El ne va face întregi și că faptul de a exercita credință în Isus Hristos necesită ca noi să continuăm să credem în El chiar și în perioade de nesiguranță.

#### **Ziua 2 (Marcu 6-8)**

Din miracolul hrănirii a peste 5.000 de oameni, cursanții au învățat că, atunci când oferim Salvatorului tot ceea ce avem, El poate înmulți ceea ce avem pentru a-Și îndeplini scopurile. De asemenea, cursanții au învățat că putem urma exemplul Salvatorului sesizând nevoile altora și, apoi, ajutând la satisfacerea acelor nevoi.

#### **Ziua 3 (Marcu 9:1-29)**

Din relatarea despre Isus care alungă un duh necurat dintr-un băiat, cursanții au învățat că, dacă credem în Isus Hristos, toate lucrurile vor fi posibile pentru noi. Alte principii care se găsesc în această lecție sunt: dacă ținem fermi de ceea ce credem și căutăm ajutorul Domnului, El ne va ajuta să ne întărim credința; putem să ne mărim credința în Isus Hristos prin intermediul rugăciunii și a postului.

#### **Ziua 4 (Marcu 9:30-50)**

Când cursanții au studiat Marcu 9:30-50, ei au învățat că, dacă facem ca oamenii care cred în Isus Hristos să păcătuiască, noi vom fi făcuți responsabili în fața lui Dumnezeu. Din învățăturile Salvatorului cuprinse în aceste versete, cursanții au învățat că este mai bine să ne îndepărtăm de influențele nepotrivite decât să ajungem să ne îndepărtăm de Dumnezeu.

## Introducere

Această lecție îi ajută pe cursanți să înțeleagă că, faptul de a căuta să-i mulțumim pe alții în loc să facem ceea ce știm că este drept, ne poate face să luăm decizii greșite, să simțim tristețe și regret.

## Sugestii pentru predare

### Marcu 6:1-29

*Isus este respins în Nazaret și îi trimite înainte pe cei doisprezece apostoli; este relatată moartea lui Ioan Botezătorul*

Începeți lecția invitând cursanții să se gândească la ultima dată în care au simțit presiunea de a face ceva despre care știau că era greșit.

Scrieți următoarea declarație pe tablă (această declarație se găsește în „Making the Right Choices”, *Ensign*, nov. 1994, p. 37):

*„Persoanele care fac lucruri greșite doresc ca dumnezevoastră să vă alăturați lor, deoarece se simt mai confortabili în ceea ce fac atunci când și alții fac același lucru” (vârstnicul Richard G. Scott).*

- Care ar fi câteva exemple ale modului în care alții pot încerca să pună presiune asupra voastră pentru a face ceva despre care știți că este greșit?

Pe măsură ce studiază Marcu 6, invitați cursanții să caute un adevăr care să-i ajute să evite să cedeze în fața presiunii negative a semenilor.

Invitați un cursant să citească, cu glas tare, Marcu 6:17-18. Rugați membrii clasei să urmărească în scripturile lor pentru a căuta ce i-a făcut Irod lui Ioan Botezătorul. Rugați cursanții să spună ce au aflat.

- Ce i-a făcut Irod lui Ioan și de ce?

Irod divorțase de soția sa și se căsătorise cu Irodiada, soția fratelui său, Filip. Acest fapt reprezenta o gravă încălcare a legii iudaice (vezi Leviticul 18:16) și Ioan Botezătorul a condamnat în mod public acest lucru. Opoziția lui Ioan față de această căsătorie a înfuriat-o pe Irodiada, astfel încât Irod l-a întemnițat pe Ioan pentru a o mulțumi.

Invitați un cursant să citească, cu glas tare, Marcu 6:19-20. Rugați membrii clasei să urmărească în scripturile lor pentru a căuta ce dorea Irodiada să îi facă lui Ioan Botezătorul.

- Ce dorea Irodiada să îi facă lui Ioan Botezătorul?
- De ce nu putea să ceară să fie ucis? (Deoarece Irod se temea de Ioan și știa că el era un om al lui Dumnezeu.)

Invitați câțiva cursanți să citească, pe rând, din Marcu 6:21-29. Invitați membrii clasei să urmărească în scripturile lor pentru a afla ce i-a făcut Irod lui Ioan Botezătorul.

- Potrivit celor relatate în versetul 26, ce părere avea Irod despre uciderea lui Ioan Botezătorul?
- De ce a poruncit Irod ca Ioan să fie decapitat, dacă știa că era un lucru greșit și nu voia să facă acest lucru? (Irod era îngrijorat de părerea celor de lângă el.)

- Ce principiu putem învăța din alegerile lui Irod despre ce se întâmplă atunci când încercăm să facem pe plac altora în loc să facem ceea ce este drept? (Cursanții pot folosi cuvinte diferite, dar asigurați-vă că ei identifică următorul principiu: **A căuta să le facem pe plac altora în loc să facem ceea ce știm că este drept ne poate face să luăm decizii greșite, să simțim tristețe și regret.**)

Pentru a-i ajuta pe cursanți să înțeleagă mai bine acest adevăr, împărțiți-i în grupuri de două până la patru persoane și rugați-i să găsească câteva exemple de situații în care tinerii trebuie să aleagă între a căuta să le facă pe plac altora și a face ceea ce știu că este drept. După ce le-ați acordat suficient timp, rugați cursanții din fiecare grup să vă spună ce exemple au găsit. În timp ce răspund, scrieți câteva dintre exemplele lor pe tablă.

- În ce moduri ați observat faptul că a ceda în fața presiunilor din aceste exemple aduce tristețe și regret?
- Ați văzut vreodată pe cineva care a ales să facă ce este drept în loc să caute să facă pe plac altora?
- Ce ne poate ajuta să alegem să facem ce este drept în loc să căutăm să facem pe plac altora?

Citiți, cu glas tare, următoarea declarație a președintelui Spencer W. Kimball despre a lua decizii corecte:



„Deciziile corecte sunt cel mai ușor de luat atunci când le luăm cu mult înainte... acest lucru ne scapă de mult chin din momentul luării deciziei, când suntem obosiți și foarte ispitiți” (*Teachings of Presidents of the Church: Spencer W. Kimball* [2006], p. 108).

Invitați cursanții să reflecteze la următoarea săptămână și să identifice posibile situații în care trebuie să aleagă între a face pe plac altora și a face ce este drept. Încurajați-i să planifice modul în care vor reacționa la această presiune dacă vor avea parte de ea.

Explicați că, atunci când Irod a auzit despre multele miracole pe care Isus le-a înfăptuit în Galilea, el s-a temut că Ioan Botezătorul a înviat și că el înfăptuia aceste miracole (vezi Marcu 6:14-16).

### Marcu 7-8

#### *Isus vindecă două persoane și le propovăduiește ucenicilor Săi*

Explicați că Marcu 7-8 conține două relatări despre Salvator vindecând pe cineva. Împărțiți cursanții în echipe de câte doi. Rugați un cursant din fiecare echipă să citească Marcu 7:31-35 și pe celălalt cursant să citească Marcu 8:22-25. Apoi, invitați cursanții să relateze partenerului lor miracolul vindecării care se găsește în versetele pe care le-au citit.

După ce le-ați acordat suficient timp, invitați cursanții să explice modul în care Salvatorul le-a vindecat pe aceste două persoane.

- Ce lecții putem învăța din faptul că omul orb nu a fost complet vindecat de prima dată?

Invitați un cursant să citească, cu glas tare, declarația de mai jos a vârstnicului Bruce R. McConkie, din Cvorumul celor Doisprezece Apostoli. Rugați cursanții să enumere motivele pentru care Isus l-a vindecat pe acel bărbat treptat sau pe etape.



„Miracolul este unic; este singura relatare consemnată în care Isus a vindecat pe cineva treptat. Probabil Domnul nostru a ales această cale pentru a-i întări credința mică, dar în creștere, a bărbatului orb. Se pare că faptul că Isus Și-a pus mâna pe ochii orbului de mai multe ori l-a făcut pe acesta să capete treptat mai multă speranță, alinare și credință. Isus, în mod personal, (1) l-a condus afară din oraș pe bărbatul orb ținându-l de mână, (2) i-a pus propriul scuipat pe ochi, (3) a înfăptuit rânduiala așezării mâinilor pe persoana respectivă și (4) Și-a pus mâna a doua oară pe ochii bărbatului.

Cu siguranță, maniera în care această vindecare a avut loc ne învață că oamenii trebuie să caute harul vindecător al Domnului cu toată tăria și credința lor, deși acesta este suficient doar pentru o vindecare parțială, urmând rețeta prin care, totuși, ar putea dobândi mai multă alinare și credință pentru a fi făcuți întregi și vindecați în totalitate. De asemenea, deseori oamenii se vindecă de bolile spirituale treptat, pas cu pas, pe măsură ce viața lor devine mai în armonie cu planul și scopurile Divinității” (*Doctrinal New Testament Commentary*, 3 vol. [1965-1973], 1:379-380).

- În ce mod faptul de a fi vindecat treptat poate mări credința cuiva în Isus Hristos?
- De ce este important să înțelegem că unele binecuvântări, precum faptul de a dobândi o mărturie despre Evanghelie sau de a fi vindecați din punct de vedere fizic sau spiritual, ne sunt date deseori treptat sau pe etape, nu imediat sau dintr-o dată?

Rezumați Marcu 8:27-28 explicând că Isus i-a întrebat pe ucenicii Săi cine zic alții că este El. Ei au răspuns că unii spuneau că El este Ioan Botezătorul sau un alt profet.

Invitați un cursant să citească, cu glas tare, Marcu 8:29. Rugați cursanții să urmărească în scripturi pentru a afla ce a declarat Petru despre Isus.

- Cine a spus Petru că era Isus? (Cuvântul *Hristos* este echivalentul în limba greacă a cuvântului *Mesia*.)

Rezumați Marcu 8:30-31 explicând că Isus i-a învățat pe ucenicii Săi că El avea să fie respins și ucis de iudei. Invitați un cursant să citească, cu glas tare, Marcu 8:32-33. Invitați cursanții să urmărească în scripturi pentru a afla cum a reacționat Petru la aflarea acestui lucru.

Explicați că, din cauza binecunoscutelor așteptări ale iudeilor cu privire la un Mesia cuceritor, a fost dificil pentru Petru, precum și pentru mulți iudei din acea perioadă, să înțeleagă și să accepte ideea unui Mesia care avea să sufere și să moară.

- În ce mod se asemena Petru cu bărbatul orb descris în Marcu 8:22-25? (Petru a ajuns să „vadă” adevărul treptat. El avea credință în Salvator, dar înțelegerea sa privind misiunea Salvatorului a crescut pas cu pas.)



- Cum v-a ajutat Domnul pe voi sau pe cineva pe care cunoașteți să vedeți adevărul mai clar în mod treptat?

Încheiați lecția de astăzi invitând cursanții să citească în gând Marcu 8:34-38 și să reflecteze la modul în care lecția de astăzi îi poate ajuta să îl pună pe Domnul pe primul loc în viețile lor.

### **Unitatea următoare (Marcu 10 – Luca 4)**

Explicați-le că vor încheia studiul Evangheliei după Marcu și vor începe să studieze scrierile lui Luca. Invitați-i să caute noi detalii pe măsură ce citesc din nou despre ultimele momente din viața lui Isus Hristos și despre ispășirea Sa și să fie atenți la remarcile batjocoritoare făcute lui Isus cât timp El S-a aflat pe cruce. În Evanghelia după Luca, ei vor citi unul dintre cele mai faimoase capitole din Bibile - Luca 2 - și relatările despre asupriți, proscriși și păcătoși.

## LECȚIA 41

# Marcu 10

### Introducere

Spre sfârșitul slujirii Sale din timpul vieții muritoare, Salvatorul le-a slujit celor din Perea. Cât timp s-a aflat acolo, El i-a învățat doctrina căsătoriei și i-a invitat pe copilași să vină la El. De asemenea, Salvatorul a sfătuit un tânăr conducător bogat să-și vândă toate averile și să-L urmeze.

Când Salvatorul a plecat din Perea și se îndrepta către Ierusalim pentru ultima dată în viața Sa muritoare, El și-a profețit moartea și învierea și i-a sfătuit pe apostolii Săi să slujească altora. De asemenea, El a vindecat un orb la Ierihon.

### Sugestii pentru predare

#### Marcu 10:1-16

*Isus propovăduiește doctrina căsătoriei și îi invită pe copilași să vină la El*

Arătați cursanților câteva fotografii cu copilași.

- Ce calități sau trăsături admirați la frații și surorile voastre mai mici sau la alți copilași pe care îi cunoașteți? (Enumerati răspunsurile cursanților pe tablă.)

Pe măsură ce studiază Marcu 10:1-16, invitați cursanții să caute un adevăr care ne învață de ce ar trebui să devenim precum copilașii.

Explicați că, spre sfârșitul slujirii din viața muritoare a Salvatorului, El a plecat din Galilea și a mers într-o zonă numită Perea. (Îi puteți invita pe cursanți să găsească Perea pe foaia de prezentare „Viața muritoare a lui Isus Hristos dintr-o privire” [vezi lecția 5] sau în Hărți și fotografii din Biblie, harta nr. 11, „Pământul Sfânt în timpul Noului Testament”.) Rezumați Marcu 10:1-12 explicând că, în timp ce se afla în Perea, Salvatorul i-a învățat pe oameni despre importanța căsătoriei.

Invitați un cursant să citească, cu glas tare, Marcu 10:13-14. Rugați membrii clasei să urmărească în scripturile lor pentru a căuta ce s-a întâmplat când Salvatorul se afla în Perea.

- Cum au reacționat ucenicii când oamenii au adus copilași la Salvator? (Explicați că termenul *certat* din versetul 13 indică faptul că ucenicii au spus oamenilor că ei au greșit atunci când și-au adus copiii la Salvator.)
- Ce răspuns le-a dat Salvatorul ucenicilor?

Invitați un cursant să citească, cu glas tare, Marcu 10:15-16 și rugați membrii clasei să caute ceea ce Salvatorul i-a învățat pe ucenicii Săi când copilașii au venit la El. Explicați că expresia „va primi împărăția lui Dumnezeu” din versetul 15 se referă la faptul de a primi Evanghelia.

- Ce credeți că înseamnă să primim Evanghelia „ca un copilaș”? (versetul 15). (Scrieți răspunsurile cursanților pe tablă și comparați-le cu celălalte lucruri deja enumerate pe tablă.)
- Ce principiu putem învăța din aceste versete despre ce se va întâmpla când primim Evanghelia așa cum o primesc copilașii? (Cursanții pot identifica mai multe adevăruri, dar asigurați-vă că este clar faptul că, **pe măsură ce primim**

**Evangelia precum copilașii, vom fi pregătiți să intrăm în împărăția lui Dumnezeu.)**

- În ce moduri faptul de a primi Evangelia precum copilașii ne pregătește să intrăm în împărăția lui Dumnezeu? (Pentru a ajuta cursanții să răspundă la această întrebare, le puteți spune să citească Mosia 3:19.)

**Marcu 10:17-34**

**Salvatorul sfătuiește un tânăr conducător bogat să-și vândă toate averile și să-L urmeze**

Invitați un cursant să citească, cu glas tare, Marcu 10:17-20 și rugați membrii clasei să caute ce s-a întâmplat după ce Salvatorul a binecuvântat copilașii.

- Cum l-ați descrie pe bărbatul care a venit la Isus? De ce?
- Ce L-a întrebat bărbatul pe Salvator? Cum a răspuns Isus Hristos?

Explicați că și Matei 19 conține relatarea despre acest bărbat care a venit la Salvator.

Invitați un cursant să citească, cu glas tare, Matei 19:20 și rugați membrii clasei să afle cum a reacționat bărbatul după ce Salvatorul a enumerat câteva dintre porunci.

- După ce a admis că el a ținut toate poruncile, ce întrebare l-a adresat tânărul Salvatorului? (Puteți să le sugerați cursanților să marcheze întrebarea tânărului.)

Scrieți următoarea întrebare pe tablă: *Ce-mi mai lipsește?*

Invitați cursanții să citească, în gând, Marcu 10:21, pentru a afla cum i-a răspuns Salvatorul tânărului.

- Ce i-a spus Salvatorului tânărului că îi mai lipsește?

Subliniați expresia „Isus s-a uitat țintă la El, l-a iubit” din versetul 21. Puteți sugera cursanților să marcheze această frază în scripturile lor.

- De ce credeți că este important să știm că Isus l-a iubit pe acest tânăr înainte de a-i spune ce îi lipsea?
- Ce principii putem învăța din această relatare? (Cursanții pot identifica mai multe principii, inclusiv următorul: **Deoarece El ne iubește, Domnul ne va ajuta să știm ceea ce ne lipsește în eforturile noastre de a-L urma. Dacă Îi cerem Domnului, El ne va învăța ce trebuie să facem pentru a dobândi viața eternă.**)

Invitați cursanții să citească, în gând, Marcu 10:22 pentru a căuta cum a reacționat tânărul când Salvatorul l-a sfătuit să vândă tot ce avea.

- Cum a reacționat tânărul?
- Potrivit celor relatate în versetul 22, de ce a reacționat în acel fel?

Subliniați că, deși probabil nouă nu ni se va cere să renunțăm la bogății mari pentru a-L urma pe Domnul, El ne-a cerut să facem alte sacrificii pentru a-L sluji și a ține poruncile Sale.

- Care sunt câteva dintre sacrificiile pe care Domnul ni le-a cerut și care ar putea fi greu de făcut?

- Ce binecuvântări nu vom primi dacă alegem să nu-L urmăm pe Domnul în toate lucrurile?

Invitați un cursant să citească, cu glas tare, Marcu 10:23-27. Rugați un cursant să citească, cu glas tare, Traducerea Bibliei de Joseph Smith pentru Marcu 10:26: „Apoi, Isus, uitându-se la ei, a spus: «pentru oamenii care își pun încrederea în bogății este cu neputință; dar nu este cu neputință pentru oamenii care își pun încrederea în Dumnezeu și lasă totul de dragul Meu, este cu putință, căci pentru aceștia toate lucrurile sunt cu putință»”. Rugați membrii clasei să fie atenți la ceea ce Isus a propovăduit despre a lăsa totul de dragul

- De ce credeți că celor care își pun încrederea în bogății sau în alte lucruri lumești le este greu să intre în împărăția lui Dumnezeu?
- Ce credeți că înseamnă că toate lucrurile sunt cu putință pentru cei care au încredere în Dumnezeu?

Invitați un cursant să citească, cu glas tare, Marcu 10:28-31. Rugați un cursant să citească, cu glas tare, Traducerea Bibliei de Joseph Smith pentru Marcu 10:31: „Dar sunt mulți care se pun pe ei cei dintâi, care vor fi cei din urmă și cei din urmă vor fi cei dintâi. A spus aceasta, muștrându-l pe Petru...”. Rugați membrii clasei să fie atenți la ceea ce Petru a spus după ce Salvatorul a propovăduit că trebuie să fim dispuși să renunțăm la orice ne va cere.

- Potrivit celor relatate în versetul 28, ce a spus Petru?
- Ce le-a promis Salvatorul celor care sunt dispuși să renunțe la tot pentru a-L urma pe El?
- Ce principiu putem învăța din învățăturile Salvatorului despre ceea ce trebuie să facem pentru a dobândi viața eternă? (Cursanții pot folosi cuvinte diferite, dar asigurați-vă că ei identifică următorul principiu: **Pentru a dobândi viața eternă, trebuie să fim dornici să renunțăm la tot ce ne cere Domnul.** Scrieți acest principiu pe tablă.)
- De ce merită viața eternă orice sacrificiu care ni se cere să-l facem pe pământ? (Le puteți aminti cursanților că viața eternă include faptul de a trăi pentru totdeauna în prezența lui Dumnezeu alături de membrii neprihăniți ai familiei noastre.)

Rezumați Marcu 10:32-34 explicând că Domnul le-a spus ucenicilor Săi că, după ce vor ajunge în Ierusalim, El va fi batjocorit, biciuit, scuipat și omorât și că va învia a treia zi.

- În ce mod este Salvatorul exemplul perfect în ceea ce privește renunțarea la orice ce dorește Dumnezeu?

Depuneți-vă mărturia despre adevărurile discutate în timpul lecției. Îndemnați cursanții să reflecteze, rugându-se, la întrebarea „Ce-mi mai lipsește?” și să se supună oricărui îndemnuri pe care le vor primi cu privire la sacrificiile pe care Domnul dorește ca ei să le facă.

**Depuneți-vă mărturia**

Sfârșitul unei lecții nu este singurul moment în care vă puteți depune mărturia. Profitați de ocaziile pe care le aveți în timpul lecției pentru a vă împărtăși mărturia despre doctrine și principii pe măsură ce le identificați și discutați. Invitați-i pe cursanții dumneavoastră să facă același lucru. Când dumneavoastră sau cursanții dumneavoastră împărtășiți mărturii, Duhul Sfânt poate depune mărturie despre adevărul acestora în inima și mintea cursanților.

**Marcu 10:35-52**

*Salvatorul profețește moartea și învierea Sale și îi sfătuiește pe apostolii Săi să slujească altora*



Împărțiți cursanții în grupuri mici. Oferiți fiecărui grup un exemplar al următoarei foi de prezentare și invitați-i să o completeze.

**Cine este cel mai mareț**

Completați această foaie de prezentare în grup și discutați răspunsurile voastre la întrebări.

Enumerati câteva dintre activitățile care vă plac: \_\_\_\_\_

- Numiți câteva persoane care sunt foarte bune la a face activitățile pe care le-ați enumerat mai sus. De ce sunt bune?

Pe măsură ce continuați să studiați cuvintele Salvatorului din Marcu 10, căutați ceea ce ne-a învățat El despre ceea ce face o persoană cu adevărat bună.

Citiți Marcu 10:35-37 pentru a căuta ce L-au întrebat Iacov și Ioan pe Salvatorul când călătoreau împreună spre Ierusalim.

Cererea lui Iacov și a lui Ioan de a sta la dreapta și stânga Salvatorului implica faptul că ei doreau să primească mai multă glorie și onoare în împărăția lui Dumnezeu decât ar fi primit ceilalți apostoli. Marcu 10:38-40 consemnează faptul că Salvatorul le-a explicat lui Iacov și Ioan că această binecuvântare avea să fie oferită celor care au fost pregătiți să-o primească.

Citiți Marcu 10:41 pentru a căuta cum au reacționat ceilalți ucenici când au auzit cererea lui Iacov și Ioan.

- De ce credeți că ceilalți ucenici erau nemulțumiți de Iacov și Ioan?

Citiți Marcu 10:42-45 pentru a căuta ce i-a învățat Salvatorul pe apostolii Săi despre măreție.

Completați următoarea afirmație ținând cont de ceea ce ne-a învățat Salvatorul despre adevărata măreție:

**Pentru a fi cu adevărat măreți, noi trebuie să \_\_\_\_\_.**

În versetul 45, cuvântul *slujească* înseamnă a avea grijă, a oferi alinare, ajutor și sprijin altora.

- De ce cineva care slujește și are grijă de alții (asemenea Salvatorului) poate fi considerat cu adevărat măreț?
- Când a slujit și s-a îngrijit cineva de voi și de familia voastră? De ce ați considera acea persoană ca fiind cu adevărat măreață?

După ce cursanții au completat foia de prezentare, invitați pe câțiva dintre ei să vă spună cum au completat afirmația ținând cont de cele relatate în Marcu 10:42-45. Cursanții pot folosi cuvinte diferite, dar ei trebuie să identifice următorul principiu:

**Pentru a fi cu adevărat măreți, noi trebuie să urmăm exemplul Salvatorului și să slujim altora.**

Rezumați Marcu 10:46-52 explicând că, atunci când Salvatorul și apostolii Săi plecau din Ierihon pentru a merge la Ierusalim, un orb pe nume Bartimeu l-a strigat pe Salvatorul să-l vindece. Mulțimea i-a spus lui Bartimeu să tacă, dar el a strigat și mai tare. Salvatorul i-a auzit strigătul, l-a făcut milă de el și l-a vindecat. (Notă. Relatarea vindecării lui Bartimeu va fi predată în detaliu în lecția despre Luca 18.)

- În ce mod reprezintă Salvatorul exemplul perfect al principiului pe care El l-a propovăduit despre faptul de a sluji altora?

Împărtășiți-vă mărturia că Salvatorul este cu adevărat măreț datorită modului în care El slujește copiilor Tatălui Ceresc. Invitați cursanții să se gândească la ce pot face pentru a sluji și a avea grijă de cei din jurul lor. Încurajați-i să își stabilească un obiectiv care îi va ajuta să slujească și să aibă grijă de alții.

## LECTIA 42

# Marcu 11-16

### Introducere

Spre sfârșitul slujirii Sale din timpul vieții muritoare, Salvatorul a observat o văduvă săracă aruncând doi bănuți în vistieria templului. Mai târziu, în timp ce lua cina în Betania, Maria L-a uns cu mir pe Isus ca parte a pregătirii pentru

înmormântarea Sa. Salvatorul a suferit în Ghetsimani. El a fost judecat și condamnat la moarte. După ce a murit pe cruce și a înviat, Domnul le-a apărut apostolilor Săi și i-a însărcinat să ducă Evanghelia lumii.

### Sugestii pentru predare

#### **Să propovăduim despre suferința Salvatorului din Ghetsimani**

Există trei relatări cu privire la evenimentele care au avut loc în Ghetsimani. În acest manual, lecția referitoare la Matei 26 se concentrează asupra acceptării de către Salvator a voinței Tatălui Său. Lecția referitoare la Marcu 14 se referă la suferințele Salvatorului în Ghetsimani. Lecția referitoare la Luca 22 subliniază profunzimea suferințelor Lui. Faptul de a vă concentra asupra acestor aspecte unice ale celor trei relatări despre suferința Salvatorului le poate oferi cursanților experiențe diferite pe măsură ce studiază fiecare relatare în parte.

### Marcu 11-13

*Salvatorul propovăduiește la templu și observă că o văduvă aruncă bănuți în vistieria templului*

Citiți următoarele scenarii cu glas tare și rugați cursanții să asculte pentru a găsi diferențele dintre donațiile oferite Domnului în fiecare scenariu.

1. O femeie i-a dat episcopului ei o sumă foarte mare de bani ca donație de post. O altă femeie din aceeași episcopie i-a dat episcopului ei o sumă foarte mică de bani ca donație de post.
2. Un bărbat slujește în calitate de președinte de țăruș. Un alt bărbat din cadrul aceluiași țăruș slujește în calitate de învățător la Societatea Primară.
  - Ce diferențe ați observați în ceea ce privește donațiile oferite în fiecare scenariu?
  - Cum s-ar simți cineva dacă donațiile lui sau ale ei către Domnul ar părea mici în comparație cu donațiile altora?

Invitați cursanții ca, pe măsură ce studiază Marcu 11-14, să caute adevăruri care îi vor ajuta să știe cum privește Domnul donațiile oferite de ei.

Expuneți ilustrația Intrarea triumfătoare în Ierusalim (*Carte cu picturi inspirate din Evanghelie* [2009], nr. 50; vezi, de asemenea, LDS.org). Rezumați pe scurt Marcu 11:1-12:40, explicând că, spre sfârșitul slujirii Salvatorului din viața muritoare, El a intrat triumfător în Ierusalim, i-a alungat pe schimbătorii de bani din templu și i-a învățat pe oameni acolo. Amintiți cursanților că, în încercarea de a-L compromite pe Salvator, fariseii și cărturarii I-au pus întrebări dificile în timp ce El propovăduia în templu. După ce Salvatorul a răspuns la întrebările lor, El a denunțat ipocrizia fariseilor și a cărturarilor (vezi Matei 23).



Explicați că, în timp ce Isus era la templu, El a văzut multe persoane care aduceau bani în vistieria templului ca donație lui Dumnezeu. Invitați un cursant să citească, cu glas tare, Marcu 12:41-44 și rugați membrii clasei să caute ceea ce Salvatorul a văzut la vistierie.

- Ce a văzut Salvatorul la vistierie?

Arătați un ban cu cea mai mică valoare din țara dumneavoastră și explicați că un *bănuț* reprezenta „cea mai mică monedă din bronz folosită de iudei” (Ghid pentru scripturi, „Bani”).

- Cum s-ar simți cineva dacă ar putea să dea doar doi bănuți ca donație lui Dumnezeu?
- Ce a spus Salvatorul despre donația văduvei în comparație cu donațiile celorlalți?
- De ce credeți că Salvatorul a considerat că văduva a dat „mai mult” decât toți ceilalți?
- Având în vedere ceea ce a spus Domnul despre văduvă, ce principiu putem învăța despre faptul de a face donații Domnului? (Deși cursanții pot răspunde folosind cuvinte diferite, ei trebuie să exprime un principiu asemănător acestuia: **Dacă suntem dispuși să-I dăruim Domnului tot ce avem, El ne va accepta donația, chiar dacă pare mică în comparație cu donația altora.**)

Rezumați Marcu 13, explicând că Salvatorul i-a învățat pe apostolii Săi despre a Doua Venire. Amintiți cursanților că au studiat despre aceste învățături în lecția despre Joseph Smith – Matei.

### **Marcu 14:1-9**

#### *Maria Îl unge pe Salvator cu mir*

Explicați că, după ce Salvatorul i-a învățat pe ucenicii Săi semnele celei de-a Doua Sa Veniri, El a plecat din Ierusalim și a mers în Betania, la casa unui om pe nume Simon, care fusese mai demult bolnav de lepră.

Invitați un cursant să citească, cu glas tare, Marcu 14:3 și pe un altul să citească Ioan 12:3. Rugați cursanții să asculte ce I s-a întâmplat Salvatorului când stătea la masă.



- Ce i s-a întâmplat Salvatorului când stătea la masă în casa lui Simon? (Explicați că femeia care l-a uns cu mir pe Salvator este Maria, sora Martei și a lui Lazăr [vezi Ioan 12:1-3].)
- În ce mod i-a arătat Maria dragostea și devotamentul ei Salvatorului?

Explicați că faptul de a unge capul și picioarele Salvatorului cu mir (un ulei scump) era un act de respect reverențios oferit rar chiar și regilor (vezi James E. Talmage, *Jesus the Christ*, a 3-a ediție [1916], p. 512).

Invitați câțiva cursanți să citească pe rând, cu glas tare, Marcu 14:4-9. Rugați membrii clasei să urmărească în scripturile lor pentru a afla cum a reacționat la ceea ce Maria a făcut cineva care lua parte la cină. Explicați că aflăm din Ioan 12:4-5 că Iuda Iscarioteanul a fost cel care s-a plâns în legătură cu ceea ce Maria a făcut.

- În ce mod a reacționat Iuda Iscarioteanul la faptul că Maria l-a uns cu mir scump pe Salvator?
- Potrivit celor relatate în versetul 5, cât de scump era mirul? (Explicați că trei sute de lei reprezenta suma pe care un muncitor obișnuit o câștiga într-un an.)
- Cum a reacționat Salvatorul la criticile lui Iuda îndreptate către Maria?

Atrageți atenția asupra expresiei „ea a făcut un lucru frumos față de Mine” din versetul 6 și explicați că aceasta arată că Salvatorul era mulțumit cu ceea ce făcuse Maria. De asemenea, atrageți atenția asupra expresiei „ea a făcut ce a putut” din versetul 8 și explicați că aceasta implică faptul că ea îi dăduse tot ce avea mai bun Domnului.

- Ce adevăr putem învăța din aceste versete despre ce crede Salvatorul atunci când îi dăm Lui tot ce avem mai bun? (Cursanții pot folosi cuvinte diferite, dar trebuie să identifice următorul principiu: **Salvatorul este mulțumit când îi oferim tot ce avem mai bun.**)

Faceți referire la cele două scenarii care au fost prezentate la începutul lecției.

Rugați cursanții să explice modul în care persoanele din fiecare scenariu ar putea să îi facă pe plac Domnului folosind adevărurile identificate în Marcu 12 și Marcu 14.

- În ce mod faptul de a crede aceste adevăruri îi poate ajuta pe cei care simt că nu prea au ce să îi dea Domnului?
- Când ați văzut că cineva a dat tot ce are mai bun Domnului?

Invitați cursanții să se gândească dacă momentan dau tot ce au ei mai bun Domnului. Încurajați-i să aleagă un aspect din viața lor în care pot să facă îmbunătățiri și să-și fixeze un obiectiv care să-i ajute să ofere tot ce au mai bun Domnului.

### **Marcu 14:10-16:20**

*Isus își începe ispășirea când suferă în Ghetsimani pentru păcatele noastre; El este trădat de Iuda Iscarioteanul și adus în fața conducătorilor iudei*

Rugați cursanții să mediteze, în gând, la următoarele întrebări:

- Ați simțit vreodată că nimeni nu vă înțelege sau nu înțelege prin ce treceți?
- Ați simțit vreodată că nu puteți fi iertați pentru păcatele din trecut?

Pe măsură ce studiază Marcu 14, invitați cursanții să caute adevăruri care pot ajuta pe cineva care simte astfel de lucruri.

Rezumați Marcu 14:10-31 explicând că, la câteva zile după ce Maria L-a uns cu mir pe Isus, El și apostolii au sărbătorit Paștele evreiesc. După aceea, Salvatorul s-a dus în Grădina Ghetsimani.

Invitați un cursant să citească, cu glas tare, Marcu 14:32-34. Rugați membrii clasei să urmărească în scripturile lor pentru a căuta modul în care Salvatorul s-a simțit în Grădina Ghetsimani.

- Cum S-a simțit Salvatorul în Grădina Ghetsimani?

După ce cursanții răspund, scrieți următoarele expresii pe tablă: *să Se spăimânte, să Se mâhnească, de o întristare.*

Explicați că aceste expresii se referă la suferința pe care Isus Hristos a îndurat-o ca parte a ispășirii Sale.

- Ce ne învață aceste expresii despre ispășirea lui Isus Hristos? (După ce cursanții răspund, scrieți următorul adevăr pe tablă: **Ca parte a ispășirii Sale, Isus Hristos a suferit și a pătimit în Grădina Ghetsimani.**)

Invitați câțiva cursanți să citească, pe rând, cu glas tare, din Marcu 14:35-42. Rugați membrii clasei să urmărească în scripturile lor pentru a căuta ce a făcut Salvatorul din cauza suferinței Sale intense.

- Ce a făcut Salvatorul din cauza suferinței Sale intense? (Ajutați cursanții să înțeleagă că suferința lui Isus a fost atât de intensă, încât El a întrebat dacă era posibil ca El să nu o mai simtă.)

Scrieți următoarea afirmație pe tablă: *Isus Hristos a suferit... pentru ca El...*

Explicați că alte fragmente scripturale ne pot ajuta să înțelegem suferința lui Isus Hristos și de ce era El dispus să sufere pentru noi.

Scrieți următoarele referințe scripturale pe tablă: *Isaia 53:3-5 și Alma 7:11-13.*

Împărțiți cursanții în echipe de câte doi și invitați-i să citească versetele împreună pentru a căuta pentru ce a suferit Salvatorul și de ce a suferit. Rugați cursanții să scrie în caietele lor pentru seminar sau în jurnalele lor pentru studiul scripturilor cum ar completa fraza scrisă pe tablă, folosind ceea ce au învățat din Isaia 53:3-5 și Alma 7:11-13. (Puteți explica faptul că termenul *ajute* din Alma 7:12 înseamnă a te grăbi să oferi alinare sau a merge să ajuți pe cineva.)

După ce le-ați acordat suficient timp, invitați câțiva cursanți să împărtășească modul în care au completat fraza. Răspunsurile lor trebuie să fie asemănătoare cu următorul: Isus Hristos a îndurat durerile, suferințele, ispitele, bolile, infirmitățile și tristețile noastre, astfel încât El să știe cum să ne ajute. Isus Hristos a suferit pentru păcatele noastre pentru ca El să ne poată șterge păcatele. Amintiți cursanților că suferințele pe care Salvatorul le-a îndurat pentru păcatele omenirii au început în Ghetsimani și au continuat și au culminat cu răstignirea Sa pe cruce.



Pentru a-i ajuta pe cursanți să înțeleagă importanța adevărului că, fiind o parte a ispășirii Sale, Isus Hristos a suferit și a pătimit în Grădina Ghetsimani, puteți arăta prezentarea video „Special Witness – Elder Holland (Martor special – vârstnicul Holland)” (2:38), în care vârstnicul Jeffrey R. Holland,

din Cvorumul celor Doisprezece Apostoli, depune mărturie despre suferințele Salvatorului din Ghetsimani. Această prezentare video este disponibilă pe LDS.org.

- În ce mod faptul de a ști ce suferințe a îndurat Salvatorul și motivul pentru care a suferit vă ajută pe voi atunci când aveți de înfruntat încercări, dureri și suferințe?
- Când ați simțit că Salvatorul v-a ajutat în momente dureroase, de boală sau de tristețe?
- Ce sentimente ați avut pe măsură ce v-ați pocăit și ați simțit că păcatele voastre au fost șterse (sau îndepărtate) prin intermediul ispășirii lui Isus Hristos?

Rezumați Marcu 14:43-16:20 explicând că Isus a fost dus la un proces ilegal în fața Sinedriului (conducătorii iudei) și condamnat la moarte. După ce Salvatorul a murit pe cruce și a înviat, El le-a apărut apostolilor Săi și i-a însărcinat să ducă Evanghelia lumii.

Puteți să încheiați lecția depunându-vă mărturia despre adevărurile pe care le-ați discutat astăzi.

# Introducere la Evanghelia după Luca

## De ce studiem această carte?

Cartea lui Luca oferă încă o mărturie la multele adevăruri consemnate de Matei și de Marcu și conține, de asemenea, însemnări unice. Evanghelia după Luca poate aprofunda înțelegerea cursanților cu privire la învățăturile lui Isus Hristos și-i poate ajuta să aprecieze mai mult dragostea și compasiunea Sa pentru întreaga omenire, manifestată în timpul slujirii Sale din viața muritoare și prin ispășirea Sa infinită.

## Cine a scris această carte?

Luca este autorul acestei Evanghelii. El a fost medic (vezi Coloseni 4:14) și „mesager despre Isus Hristos” (Traducerea Bibliei de Joseph Smith, Luca 1:1). Luca a fost unul dintre „tovarășii... de lucru” ai lui Pavel (Filimon 1:24) și colegul misionar al lui Pavel (vezi 2 Timotei 4:11). Luca a scris, de asemenea, cartea Faptele apostolilor (vezi Ghid pentru scripturi, „Luca”)

## Când și unde a fost scrisă?

Deși nu se știe exact când și-a scris Evanghelia, cel mai probabil Luca a scris-o în a doua jumătate a secolului întâi d.H. Sursele lui Luca au fost oameni care „au văzut cu ochii lor de la început” (Luca 1:2) slujirea muritoare și învierea Salvatorului. Nu știm unde a fost scrisă Evanghelia după Luca.

## Pentru cine a fost scrisă și de ce?

Luca a intenționat ca Evanghelia sa să fie citită de neamuri și L-a prezentat pe Isus Hristos ca fiind Salvatorul atât al iudeilor, cât și al neamurilor. Luca s-a adresat în mod specific lui „Teofil” (Luca 1:3), ceea ce în limba greacă înseamnă „prieten al lui Dumnezeu” sau „iubit de Dumnezeu”. Este evident că Teofil primise și alte instrucțiuni cu privire la viața și învățăturile lui Isus Hristos (vezi Luca 1:4). Luca a sperat să ofere mai multe instrucțiuni, consemnând în mod sistematic misiunea și slujirea Salvatorului. El a dorit ca cei care aveau să-i citească mărturia să „[cunoască] astfel temeinicia învățăturilor” (Luca 1:4) Fiului lui Dumnezeu – mila, ispășirea și învierea Sa.

## Care sunt unele dintre caracteristicile acestei cărți?

Cartea lui Luca este cea mai lungă dintre cele patru Evanghelii și cartea cea mai lungă din Noul Testament. Unele dintre cele mai cunoscute povestiri din lumea creștină sunt unice Evangheliei după Luca: împrejurările nașterii lui Ioan Botezătorul (vezi Luca 1:5-25, 57-80); povestirea tradițională de Crăciun (vezi Luca 2:1-20); povestirea despre băiatul Isus în vârstă de 12 ani, când se afla în templu (vezi Luca 2:41-52); pilde precum Bunul samaritean (vezi Luca 10:30-37), Fiul risipitor (vezi Luca 15:11-32) și Bogatul nemilostiv și Lazăr (vezi Luca 16:19-31); povestirea celor zece leproși (vezi Luca 17:11-19) și povestirea despre momentul în

care Domnul înviat a mers împreună cu ucenicii Săi pe drumul către Emaus (vezi Luca 24:13-32).

Alte caracteristici unice sunt lucrurile consemnate de Luca cu privire la învățăturile lui Ioan Botezătorul, care nu se găsesc în celelalte Evanghelii (vezi Luca 3:10-14), accentul pe care l-a pus pe rugăciunile lui Isus Hristos (vezi Luca 3:21; 5:16; 9:18, 28-29; 11:1) și consemnările despre chemarea, instruirea și munca misionară a Celor Șaptezeci (vezi Luca 10:1-22). Mai mult, Luca este singurul scriitor de Evanghelie care a consemnat faptul că Salvatorul a vărsat sânge în Ghetsimani și că un înger l-a slujit (vezi Luca 22:42-44).

Deoarece Evanghelia după Luca începe și se termină la templu, aceasta arată, de asemenea, importanța templului ca fiind locul principal în care Dumnezeu le vorbește oamenilor (vezi Luca 1:9; 24:53).

## Rezumat

**Luca 1-3** Sunt prezise nașterea și misiunea lui Ioan Botezătorul și respectiv, ale lui Isus Hristos. Martori depun mărturie că pruncul Isus este Mesia. La vârsta de 12 ani, Isus Hristos propovăduiește la templu. Ioan Botezătorul predică pocăință și îl botează pe Isus Hristos. Luca consemnează o genealogie a lui Isus Hristos.

**Luca 4-8** Isus Hristos este ispitit în pustiu. În Nazaret, El declară că este Mesia și este respins. Isus Hristos alege doisprezece apostoli și propovăduiește ucenicilor Săi. El iartă păcate și înfăptuiește multe miracole.

**Luca 9-14** Cei doisprezece apostoli sunt trimiși să predice și să vindece. Isus Hristos hrănește cinci mii de oameni și se schimbă la față pe un munte. El îi cheamă pe Cei Șaptezeci și îi trimite să propovăduiască. Isus Hristos propovăduiește despre calitatea de ucenic, ipocrizie și judecata dreaptă. El relatează pilda bunului samaritean.

**Luca 15-17** Isus Hristos propovăduiește folosind pilde. El propovăduiește despre păcate, credință și iertare. El vindecă zece leproși și propovăduiește despre a Doua Sa Venire.

**Luca 18-22** Isus Hristos continuă să propovăduiască folosind pilde. El vindecă un orb și îl învață pe Zacheus. El intră călare triumfător în Ierusalim, plânge pentru oraș și curăță templul. Isus Hristos prezice distrugerea Ierusalimului și vorbește despre semnele care vor preceda a Doua Sa Venire. El instituie împărțășania, îi învață pe apostolii Săi și suferă în Ghetsimani. El este trădat, arestat, batjocorit, chinuit și interogat.

**Luca 23-24** Isus Hristos este judecat înaintea lui Pilat și Irod, răstignit și înmormântat. Îngerii de la gura mormântului și doi ucenici în drum către Emaus depun mărturie că Isus a înviat. Salvatorul le apare ucenicilor Săi în Ierusalim, le promite apostolilor Săi că vor primi putere de la Dumnezeu și se înalță la cer.

## LECȚIA 43

# Luca 1

### Introducere

Îngerul Gavril i-a apărut lui Zaharia și l-a anunțat că, împreună cu nevasta lui, Elisabeta, urmau să aibă un fiu, căruia trebuia să-i pună numele Ioan. Șase luni mai târziu, același înger i-a apărut Mariei și a anunțat-o că urma să fie

mama Fiului lui Dumnezeu. Maria a vizitat-o pe Elisabeta și ele s-au bucurat de venirea Salvatorului. Trei luni mai târziu, Elisabeta l-a născut pe Ioan.

### Sugestii pentru predare

#### Luca 1:1-4

#### *Luca explică motivele pentru care a scris această Evanghelie*

Expuneți următoarele imagini și rugați un cursant să explice ce se întâmplă în fiecare: Iosif și Maria călătoresc la Betleem (*Carte cu picturi inspirate din Evanghelie* [2009], nr. 29; vezi, de asemenea, LDS.org), Îngerul li se arată păstorilor (nr. 31), Simeon închinându-se copilului Hristos (nr. 32), Băiatul Isus în templu (nr. 34), Bunul samaritean (nr. 44), Maria și Marta (nr. 45) și Cei zece leproși (nr. 46). Subliniați că aceste evenimente și învățături din timpul slujirii muritoare a Salvatorului și multe altele au fost consemnate de Luca, dar nu apar în Evangeliile după Matei, Marcu și Ioan.

Prezentați pe scurt Evanghelia după Luca, explicând că Luca și-a început Evanghelia adresându-se cuiva pe nume „Teofil” (versetul 3) și a enumerat motivele pentru care a scris. *Teofil* înseamnă „prieten al lui Dumnezeu” (din versiunea în limba engleză a Bibliei SZU, „Theophilus (Teofil)”). Invitați un cursant să citească, cu glas tare, Luca 1:1-4. Rugați membrii clasei să urmărească în scripturile lor și să caute motivele pe care le-a avut Luca să scrie.



#### **Intenția autorului**

Pe măsură ce predați din scripturi, încercați să aflați ce a dorit să comunice scriitorul profet. Pentru a afla mai multe despre intențiile lui Luca de a scrie Evanghelia care-i poartă numele, citiți „Introducere la Evanghelia după Luca”, lecția care o precede pe aceasta.

- Care sunt unele dintre motivele pentru care Luca a scris această relatare?
- Ținând cont de cele consemnate în Luca 1:4, la ce ne poate ajuta studiul Evangheliei după Luca?

Asigurați cursanții că, pe măsură ce studiază Evanghelia după Luca, pot ajunge „[să cunoască]... temeinicia” (versetul 4) adevărurile care le-au fost predate cu privire la Isus Hristos.



*Hristos în templu*, de Heinrich Hofmann; prin amabilitatea C. Harrison Conroy Co., Inc.

### Luca 1:5-25

*Îngerul Gavril îl anunță pe Zaharia că se va naște Ioan și Elisabeta zămislește*

Rugați cursanții să refelcteze la o binecuvântare sau un răspuns de la Dumnezeu pe care îl așteaptă sau la care speră. Invitați cursanții ca, pe măsură ce studiază Luca 1, să caute adevăruri care îi pot ajuta atunci când așteaptă o binecuvântare sau un răspuns de la Dumnezeu.

Rugați un cursant să citească, cu glas tare, Luca 1:5-7 și invitați membrii clasei să afle cine a așteptat o anumită binecuvântare aproape toată viața lor.

- Ce detalii aflăm despre Zaharia și Elisabeta din aceste versete?

Rezumați Luca 1:8-10 explicând că Zaharia a fost numit să tămâieze în templul din Ierusalim, onoare care-i revenea unui preot poate numai o dată în viață.

Rugați cursanții să citească, în gând, Luca 1:11-13, pentru a afla ce s-a întâmplat în timp ce Zaharia se afla în templu.

- Potrivit celor relatate în versetul 13, ce rugăciune de-a lui Zaharia și de-a Elisabetei avea să-și primească răspunsul? (Subliniați că probabil Zaharia și Elisabeta se rugaseră mulți ani să aibă un copil. Puteți sugera cursanților să marcheze expresia „rugăciunea ta a fost ascultată” din acest verset.)
- Cum s-a simțit Zaharia când a auzit că el și Elisabeta vor avea un fiu, cu toate că erau „înaintați în vârstă”? (versetul 7).

Rezumați Luca 1:14-17 explicând că îngerul Gavril i-a spus lui Zaharia că el și Elisabeta vor avea „bucurie și veselie” (versetul 14) și că fiul lor îi va pregăti pe mulți oameni pentru Domnul.

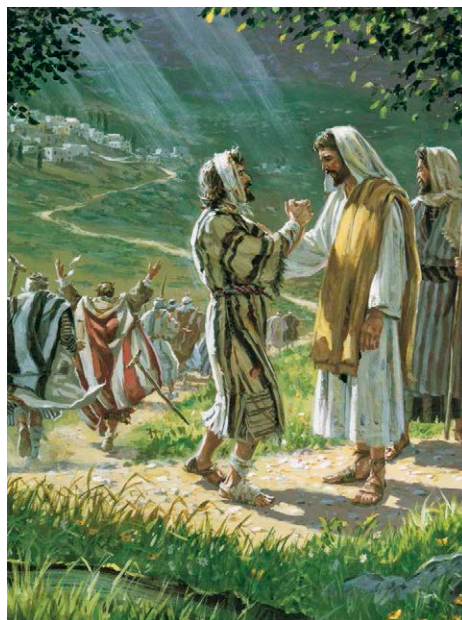
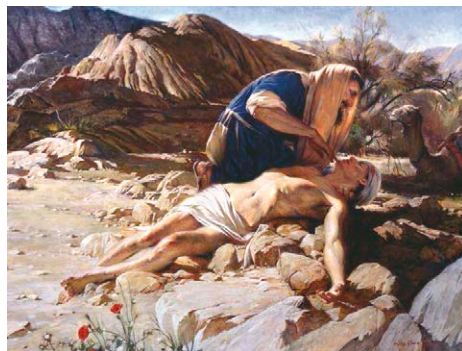

© Colecția Providence/Cu permisiunea GoodSalt.com



Invitați un cursant să citească, cu glas tare, Luca 1:18-20 și rugați membrii clasei să caute modul în care Zaharia i-a răspuns îngerului. Invitați cursanții să vă spună ce au găsit.

- Ce i s-a întâmplat lui Zaharia pentru că s-a îndoit de cuvintele îngerului?
- Potrivit celor relatate în versetul 20, ce-a spus îngerul că se va întâmpla cu cuvintele pe care i le-a rostit lui Zaharia? (Cursanții pot folosi cuvinte diferite, dar asigurați-vă că ei identifică următorul adevăr: **Cuvintele Domnului, pe care Le rostește prin intermediul slujitorilor Săi, vor fi împlinite la timpul potrivit.** Scrieți acest adevăr pe tablă.)
- Ce înseamnă expresia „la timpul potrivit”? (În acord cu timpul ales de Domnul.)

Faceți referire la afirmația de pe tablă și întrebați:

- În ce fel cunoașterea acestui adevăr influențează modul în care reacționăm la promisiunile Domnului? (După ce cursanții răspund, corectați adevărul de pe tablă pentru a crea următoarea afirmație: **Putem avea încredere în promisiunile Domnului deoarece cuvintele Sale vor fi împlinite la timpul potrivit.**)
- În ce fel poate ajuta acest adevăr pe cineva care așteaptă demult ca o promisiune divină să fie împlinită?

Rezumați Luca 1:21-24 explicând că, atunci când Zaharia a plecat de la templu, nu a putut să vorbească. Mai târziu, Elisabeta a rămas însărcinată, după cum promisese îngerul.

Rugați un cursant (de preferat o tânără fată) să citească, cu glas tare, cuvintele Elisabetei din Luca 1:25. Invitați membrii clasei să se gândească cum s-a simțit Elisabeta în timp ce se pregătea să aibă un copil. S-ar putea să fie nevoie să explicați că afirmația Elisabetei conform căreia Domnul îi luase „ocara dintre oameni” se referă la rușinea pe care trebuie să o fi simțit din cauza unor concepții greșite a culturilor antice potrivit cărora a nu avea copii era o pedeapsă de la Dumnezeu.

### Luca 1:26-38

#### Îngerul Gavril anunță că Isus se va naște din Maria

Expuneți imaginea Bunavestire: Îngerul Gavril i se arată Mariei (*Carte cu picturi inspirate din Evanghelie*, nr. 28; LDS.org) și rugați cursanții să-și imagineze cum s-ar simți dacă un înger le-ar apărea din senin. Rezumați Luca 1:26-27 explicând că, în cea de-a șasea lună de sarcină a Elisabetei, îngerul Gavril a fost trimis la Maria, o tânără din Nazaret.



Îngerul Gavril i se arată Mariei

Invitați un cursant să citească, cu glas tare, Luca 1:28-33. Rugați membrii clasei să urmărească în scripturile lor și să caute expresii care ar fi putut-o ajuta pe Maria să înțeleagă importanța îndatoririi pe care i-o dădea Dumnezeu.

- Ce expresii ar fi putut-o ajuta pe Maria să înțeleagă importanța îndatoririi pe care i-o dădea Dumnezeu?
- Ce înseamnă titlul „Fiul Celui Preaînalt” (versetul 32)? (Deși cursanții pot folosi cuvinte diferite, ei trebuie să identifice următoarea doctrină: **Isus Hristos este Fiul lui Dumnezeu Tatăl.**)

Rugați cursanții să citească, în gând, Luca 1:34 și să caute întrebarea Mariei.

Invitați-i să vă spună ce au aflat. Explicați că afirmația Mariei „nu știu de bărbat” înseamnă că era fecioară.

Invitați un cursant să citească, cu glas tare, Luca 1:35-37 și rugați-i pe membrii clasei să caute răspunsul îngerului la întrebarea Mariei.

Explicați că nu știm, dincolo de relatările din scripturi, cum s-a întâmplat miracolul concepției lui Isus Hristos; pur și simplu, ni se spune că a fost miraculos și că bebelușul care avea să se nască va fi Fiul lui Dumnezeu.

#### **Evitarea speculațiilor**

Nu faceți speculații cu privire la subiectul sacru al concepției Salvatorului. Concentrați-vă în schimb pe învățăturile din scripturi, păstrând în minte faptul că nașterea lui Hristos a fost un miracol și că Maria „a fost numită fecioară, atât înainte cât și după ce a dat naștere” (Ezra Taft Benson, „Joy in Christ”, *Ensign*, mart. 1986, p. 4; vezi, de asemenea, 1 Nefi 11:13-20; Alma 7:10).

- După cum este consemnat în Luca 1:37, ce adevăr a rostit îngerul care explică acest eveniment miraculos? (Cursanții trebuie să identifice următorul adevăr: **Cu ajutorul lui Dumnezeu, nimic nu este imposibil.** Le puteți sugera cursanților să marcheze acest adevăr în scripturile lor.)
- Ce credeți că ne-ar spune Maria sau Elisabeta pentru a ne încuraja dacă am simți că ceva la care sperăm este imposibil?
- Care este una dintre experiențele care v-a întărit crezul că nimic nu este imposibil cu ajutorul lui Dumnezeu?

Invitați cursanții să citească, în gând, Luca 1:38 și să caute în ce mod i-a răspuns Maria îngerului.

- Ce dovadă vedeți în acest verset că Maria a crezut cuvintele îngerului?
- În ce mod faptul că Maria a acceptat cuvintele îngerului este diferit de răspunsul lui Zaharia la vestea pe care a primit-o din partea îngerului în templu?

Îndemnați cursanții să urmeze exemplul Mariei și al Elisabetei crezând că, în viața lor, nimic din ceea ce le cere Domnul nu va fi imposibil cu ajutorul Său.

**Luca 1:39-56*****Maria o vizitează pe Elisabeta și amândouă mărturisesc despre Salvator***

Dacă este posibil, expuneți o imagine a Mariei vizitând-o pe Elisabeta în timp ce aceasta era însărcinată. Întrebați cursanții dacă pot identifica cine este în imagine și ce se întâmplă.



**Maria o vizitează pe Elisabeta**

- Maria și Elisabeta pot părea femei obișnuite, dar în ce moduri îndeplineau roluri importante care aveau să schimbe lumea?

Invitați un cursant să citească, cu glas tare, Luca 1:41-45. Rugați membrii clasei să urmărească în scripturile lor și să caute mărturia pe care Elisabeta a deus-o Mariei.

- Ce a înțeles Elisabeta despre Maria încă din acel moment?

Invitați un cursant (de preferat, o tânără fată) să citească, cu glas tare, Luca 1:46-49. Rugați membrii clasei să urmărească în scripturile lor și să caute modul în care Maria L-a slăvit pe Domnul.

- Ce expresie consemnată în versetul 49 a folosit Maria pentru a descrie ceea ce făcuse Domnul pentru ea? („Lucruri mari.”)

Invitați cursanții să recitească, în gând, Luca 1:38, 45-46 și să afle ce făcuse Maria pentru ca Domnul să poată face „lucruri mari” pentru ea.

- Ce făcuse Maria pentru ca Domnul să poată face „lucruri mari” pentru ea?

Subliniați că, la fel cum Zaharia, Elisabeta și Maria au avut propriile roluri de jucat în planul divin, și noi avem roluri importante desemnate de Domnul.

- Ținând cont de exemplul Mariei, ce se va întâmpla în viața noastră dacă încercăm să ne îndeplinim cu credință rolul pe care Domnul îl are pentru noi? (Ajutați cursanții să identifice următorul principiu: **Dacă încercăm să ne îndeplinim cu credință rolul pe care Domnul îl are pentru noi, El poate să facă lucruri mari în viața noastră.**)
- Care sunt câteva dintre rolurile pe care Domnul dorește să le îndepliniți în planul Său?
- Ce s-ar putea întâmpla în viața voastră dacă-I răspundeți Domnului așa cum I-a răspuns Maria?

**Luca 1:57-80*****Se naște Ioan Botezătorul***

Rezumați Luca 1:57-80 explicând că, după ce a născut Elisabeta, Zaharia a consimțit că numele copilului trebuia să fie Ioan. Imediat după ce a făcut acest lucru, el și-a recăpătat abilitatea de a vorbi și a profețit despre misiunea lui Isus Hristos și a lui Ioan.

Depuneți mărturie că, pe măsură ce ne îndeplinim rolurile date nouă de Domnul precum au făcut Zaharia, Elisabeta și Maria, Domnul poate face lucruri mari pentru noi și prin intermediul nostru. Îndemnați cursanții să-și îndeplinească rolul lor în planul Domnului.

## LECȚIA 44

# Luca 2

### Introducere

Iosif și Maria au călătorit la Betleem, unde s-a născut Isus. Păstorii au ascultat de îndemnul îngerului de a-L căuta pe Isus cel nou-născut iar apoi le-au spus și altora despre nașterea lui Isus. Simeon L-a binecuvântat pe Isus la templu

și Ana a depus mărturie că Mântuitorul se născuse. Isus „creștea în înțelepciune, în statură, și era tot mai plăcut înaintea lui Dumnezeu și înaintea oamenilor” (Luca 2:52).

### Sugestii pentru predare

#### Luca 2:1-20

##### *Isus Se naște în Betleem*

Aveți în vedere să le cereți membrilor clasei să intoneze „E bucurie în lume” (*Imnuri* nr. 196) sau un alt imn de Crăciun, ca parte a lecției.

Expuneți ilustrația Iosif și Maria călătoresc la Betleem (*Carte cu picturi inspirate din Evanghelie* [2009], nr. 29; vezi, de asemenea, LDS.org). Spuneți cursanților să se gândească cât de multe lucruri cunosc despre evenimentele privind nașterea Salvatorului.



Pentru a-i pregăti pe cursanți să studieze Luca 2:1-20, invitați-i să dea următorul test cu răspunsuri adevărate sau false. (Înainte de începutul lecției, pregătiți un exemplar al testului pentru fiecare cursant.)

### Test cu răspunsuri adevărate sau false (Luca 2:1-20)

- \_\_\_ 1. Maria și Iosif au mers la Betleem să-și plătească taxele.
- \_\_\_ 2. Maria și Iosif au fost nevoiți să călătorească 44 de kilometri de la Nazaret la Betleem.
- \_\_\_ 3. Maria a așezat pruncul într-o iesle deoarece la casa de poposire nu mai erau locuri.
- \_\_\_ 4. Păstorii au urmărit steaua până la ieslea în care era Isus.
- \_\_\_ 5. Pe lângă Maria și Iosif, primii oameni despre care este consemnat că L-au văzut pe Isus au fost păstorii.
- \_\_\_ 6. Îngerul le-a spus păstorilor să nu spună nimănui ceea ce văzuseră.

Invitați cursanții să caute răspunsuri la întrebările testului în timp ce studiază Luca 2.

Invitați un cursant să citească, cu glas tare, Luca 2:1-5. Rugați membrii clasei să urmărească în scripturile lor pentru a afla motivul pentru care Iosif și Maria au călătorit la Betleem.

- Care este motivul pentru care Iosif și Maria au călătorit la Betleem? (Subliniați că Luca 2:1, nota de subsol *b* din versiunea în limba engleză a Bibliei SZU clarifică faptul că Cezar a dorit să-i înregistreze sau să-i numere pe oameni. Acest lucru a fost făcut în scopuri legate de impozitare.)

Invitați cursanții să deschidă la Hărți și fotografii din Biblie, harta 11, „Pământul Sfânt în timpul Noului Testament”. Rugați cursanții să găsească orașele Nazaret și Betleem pe hartă și, cu ajutorul legendei, să calculeze aproximativ distanța parcursă de Iosif și Maria. După ce cursanții răspund, explicați că distanța de 137-145 de kilometri dintre Nazaret și Betleem le-ar fi luat cel puțin patru sau cinci zile de mers pe jos, poate chiar mai mult ținând cont de starea Mariei.

### **Folosirea mijloacelor ajutătoare pentru studiul scripturilor**

Biserica a pregătit un număr de mijloace ajutătoare pentru studiul scripturilor și l-a inclus în lucrările canonice existente în anumite limbi. Acestea includ materiale de referință, cum ar fi note de subsol, indexuri, ilustrații și hărți. Ele sunt unele dintre cele mai prețioase resurse pe care le pot folosi învățătorii și cursanții atunci când studiază scripturile. Îndemnați cursanții să folosească mijloacele ajutătoare disponibile pentru studiu în timpul studiului personal al scripturilor.

Rugați cursanții să se gândească care cred ei că ar fi circumstanțele potrivite pentru nașterea Creatorului și Salvatorului lumii.

Invitați un cursant să citească, cu glas tare, Luca 2:6-7. Rugați membrii clasei să urmărească în scripturile lor și să caute circumstanțele nașterii lui Isus Hristos.

- În pofida statutului important unic de Singurul Fiu Născut al lui Dumnezeu în carne, care au fost circumstanțele nașterii Sale?

Invitați câțiva cursanți să citească pe rând, cu glas tare, din Luca 2:8-14. Rugați membrii clasei să urmărească în scripturile lor și să caute în ce fel a fost anunțată nașterea Salvatorului. Invitați cursanții să vă spună ce au găsit. Expuneți ilustrația Îngerul li se arată păstorilor (*Carte cu picturi inspirate din Evanghelie*, nr. 31; vezi, de asemenea, LDS.org).

- Potrivit celor relatate în versetul 10, ce putem simți noi datorită faptului că Salvatorul s-a născut? (După ce cursanții răspund, scrieți următorul adevăr pe tablă: **Datorită faptului că Salvatorul s-a născut pe pământ, noi putem simți bucurie mare.**)

În timp ce cursanții continuă să studieze Luca 2, invitați-i să caute exemple despre modul în care cunoașterea despre nașterea Salvatorului le-a adus altora bucurie.

Invitați un cursant să citească, cu glas tare, Luca 2:15-20. Rugați membrii clasei să urmărească în scripturile lor și să afle cum au reacționat păstorii la auzul mesajului îngerului.



- Ce expresii indică modul în care au reacționat păstorii la auzul mesajului îngerului? (Le puteți sugera cursanților să marcheze expresiile „haidem să mergem” din versetul 15 și „s-au dus în grabă” din versetul 16.)
- Ce mărturie au primit păstorii deoarece au dat ascultare acestui mesaj?
- Ce au făcut păstorii după ce au primit o mărturie despre Isus Hristos?
- De ce credeți că păstorii le-au împărtășit altora ceea ce li se întâmplase?
- Ce principiu putem învăța din această relatare despre ce se întâmplă când primim o mărturie proprie despre Isus Hristos? (Folosind cuvintele lor, cursanții trebuie să identifice un principiu asemănător acestuia: **Când primim o mărturie proprie despre Isus Hristos, dorim să o împărtășim altora.**)

Invitați cursanții să se gândească la un moment în care au simțit o dorință de a-și împărtăși mărturia despre Isus Hristos și Evanghelia Sa altora. Îndemnați-i să se gândească ce le-a motivat acea dorință. Invitați câțiva cursanți să-și împărtășească experiențele membrilor clasei.

### Luca 2:21-39

#### *Simeon și Ana au declarat că Isus este Salvatorul lumii*

Rezumați Luca 2:21-24 explicând că, după ce s-a născut Isus, Maria și Iosif L-au prezentat la templu în acord cu legea iudaică (vezi Exodul 13:2). În acea zi la templu, două persoane L-au recunoscut pe pruncul Isus ca fiind Mesia. Invitați tinerii băieți din clasă să citească, în gând, relatarea despre Simeon din Luca 2:25-32. (Puteți explica faptul că expresia „aștepta mângâierea lui Israel” din versetul 25 se referă la așteptarea venirii lui Mesia.) Invitați tinerele fete din clasă să citească, în gând, relatarea despre Ana din Luca 2:36-38. Pe măsură ce cursanții citesc versetele desemnate, invitați-i să caute răspunsuri la întrebările de mai jos:

- În ce mod cunoașterea despre nașterea Salvatorului i-a adus bucurie acestei persoane?
- În ce mod a depus mărturie despre Isus Hristos Simeon? Dar Ana?

După ce le-ați acordat suficient timp, invitați un tânăr băiat să stea în picioare, să facă un rezumat al relatării pe care a citit-o și să dea răspunsurile la întrebările de mai sus. Expuneți ilustrația Simeon închinându-se copilului Hristos (*Carte cu picturi inspirate din Evanghelie*, nr. 32; vezi, de asemenea, LDS.org).

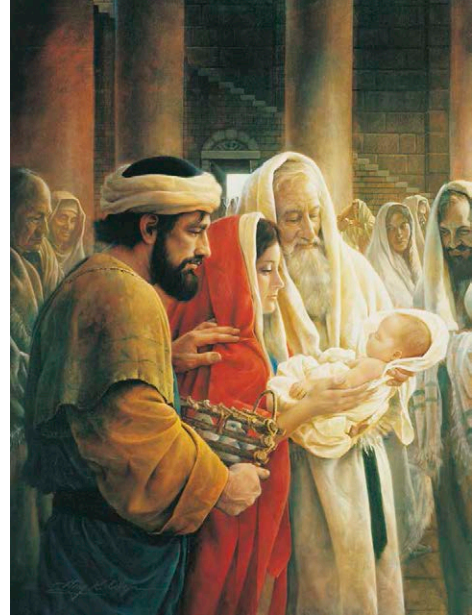

Rezumați Luca 2:33-35 explicând că Simeon i-a binecuvântat, de asemenea, pe Maria și pe Iosif.

Invitați o tânără fată să stea în picioare, să facă un rezumat al relatării pe care a citit-o și să dea răspunsurile la întrebările de mai sus.

Invitați cursanții să explice în ce mod cunoașterea faptului că s-a născut Salvatorul ne poate aduce bucurie. Invitați-i pe cei care doresc, să-și împărtășească mărturia despre Isus Hristos membrilor clasei.

Rezumați Luca 2:39-35 explicând că, după ce au avut loc aceste evenimente, Maria, Iosif și Isus s-au întors în Nazaret.

### **Luca 2:40-52**

#### *Tânărul Isus propovăduiește în templu*

Invitați cursanții să scrie în caietele lor pentru seminar sau în jurnalele pentru studiul scripturilor un domeniu în care ar dori să se perfecționeze. Invitați câțiva cursanți care doresc, să împărtășească ceea ce au scris membrilor clasei. (Amintiți cursanților că nu trebuie să împărtășească nimic care este prea personal sau particular.)

- În ce mod faptul de a ști cum era Isus când era tânăr vă ajută pe voi, tinerii?

Explicați că nu există multe detalii cu privire la anii tinereții lui Isus, însă cele consemnate pot fi o mare binecuvântare și îndrumare pentru noi pe măsură ce încercăm să fim mai buni. În timp ce cursanții studiază versetele rămase din Luca 2, invitați-i să caute adevăruri care ne pot ajuta să știm aspectele asupra cărora trebuie să ne concentrăm când încercăm să fim mai buni.



Expuneți ilustrația Isus rugându-Se cu mama Sa (*Carte cu picturi inspirate din Evanghelie*, nr. 33; vezi, de asemenea, LDS.org). Invitați un cursant să citească, cu glas tare, Luca 2:40. Rugați cursanții să urmărească în scripturi, pentru a căuta modul în care Luca a descris copilăria lui Isus. Explicați că *se întărea* înseamnă creștea sau progrese. Invitați cursanții să spună ce au aflat.

Invitați câțiva cursanți să citească, pe rând, cu glas tare, din Luca 2:41-47. Rugați membrii clasei să urmărească în scripturile lor și să caute ce a făcut Isus când avea 12 ani.

- De ce a rămas Isus în urmă la templu? (Invitați cursanții să citească extrase din Traducerea Bibliei de Joseph Smith, Luca 2:46, care se găsește în Ghid pentru scripturi, căutând modul în care Traducerea Bibliei de Joseph Smith clarifică ceea ce făcea Isus la templu și în ce fel această clarificare se potrivește mai bine descrierii evenimentului din Luca 2:47.)



Invitați un cursant să citească, cu glas tare, Luca 2:48-50. Rugați cursanții să urmărească în scripturi și să fie atenți ce au făcut Maria și Iosif când L-au găsit.

În loc să rugați un cursant să citească Luca 2:48-50, puteți arăta prezentarea video „Young Jesus Teaches in the Temple (Tânărul Isus propovăduiește în templu)” (2:30) din seria *The Life of Jesus Christ Bible Videos (Prezentări video ale Bibliei – viața lui Isus Hristos)* disponibilă pe LDS.org.

- Ce le-a spus Isus Mariei și lui Iosif când aceștia L-au găsit?
- Ce dezvăluie această relatare despre cunoașterea pe care Isus o avea în ceea ce privește adevărata Sa identitate și caracterul Său din tinerețe?

Invitați un cursant să citească, cu glas tare, Luca 2:51-52. Rugați membrii clasei să urmărească în scripturi, pentru a căuta în ce moduri creștea Isus.

- Ce înseamnă „[a crește] în înțelepciune”? (A deveni din ce în ce mai înțelept.) Ce înseamnă a crește „în statură”? (A crește din punct de vedere fizic.) Ce înseamnă că „era tot mai plăcut înaintea lui Dumnezeu”? (A crește din punct de vedere spiritual.) Ce înseamnă că „era tot mai plăcut înaintea... oamenilor”? (A deveni din ce în ce mai sociabil.)
- Ținând cont de cele relatate în versetul 52, cum ați enunța un principiu care să ne îndrume când urmăm exemplul lui Isus? (Cursanții trebuie să identifice un principiu asemănător acestuia: **Putem urma exemplul lui Isus dobândind înțelepciune, crescând din punct de vedere fizic și spiritual și devenind din ce în ce mai sociabili.**)

- De ce este important să creștem în *fiecare* dintre aceste patru aspecte? (Ca să devenim oameni echilibrați.)
- Cum ați fost binecuvântați atunci când ați încercat să urmați exemplul lui Isus crescând în aceste aspecte?

Scrieți următoarele titluri pe tablă și invitați cursanții să le copieze în caietele lor pentru seminar sau în jurnalele pentru studiul scripturilor: *Din punct de vedere intelectual, fizic, spiritual și social*. Rugați cursanții să scrie sub fiecare dintre aceste categorii un țel pentru dezvoltarea lor personală. Încurajați cursanții să lucreze pentru a-și îndeplini aceste țeluri. Încheiați lecția împărtășind mărturia dumneavoastră legată de principiile identificate în lecția de astăzi.

(Răspunsurile la test sunt următoarele: 1. Adevărat; 2. Fals; 3. Adevărat; 4. Fals; 5. Adevărat; 6. Fals.)

### **Recapitularea scripturii de bază**

Repetiția îi ajută pe cursanți să-și amintească locul fragmentelor care conțin scripturi de bază. Folosiți cartonașele cu scripturi de bază sau cereți cursanților să-și confecționeze propriile cartonașe scriind cuvinte cheie sau semnificații pe o parte a cartonașelor și referința pe cealaltă parte. Împărțiți cursanții în echipe de câte doi. Rugați-i să se testeze unul pe altul folosind cartonașele. Invitați cursanții să folosească adesea aceste cartonașe pentru a se testa pe ei înșiși și între ei. Puteți folosi cartonașele pentru a face activitatea Caută în goană versete din scripturi cu membrii clasei (vezi „Caută în goană versete din scripturi” din anexa la acest manual).

## LECȚIA 45

# Luca 3-4

### Introducere

Ioan Botezătorul a predicat pocăință și a depus mărturie despre venirea lui Mesia. Isus Hristos a fost botezat de Ioan și, apoi, a postit în pustiu timp de 40 de zile. După ce a

călătorit la Galilea, Isus a vestit în Nazaret că El este Mesia. Oamenii din Nazaret L-au respins iar El a mers în Capernaum, unde i-a vindecat pe cei bolnavi și a alungat diavoli.

## Sugestii pentru predare

### Luca 3:1-22

#### *Ioan Botezătorul profetește despre Isus Hristos*

Înainte de începerea lecției, rugați un cursant să studieze relatarea despre Ilie și văduva din Sarepta din 1 Împărați 17:1-16 și un altul să studieze relatarea despre Namaan și Elisei din 2 Împărați 5:1-15. Explicați-le că vor face un rezumat al acestor relatări mai târziu, în cadrul lecției. Rugați-i să sublinieze ce au făcut Namaan și văduva din Sarepta pentru a-și demonstra credința și să scoată în evidență faptul că amândoi făceau parte din neamuri (nu din casa lui Israel).

La începutul lecției, rugați cursanții să scrie pe o foaie de hârtie despre un moment în care s-au simțit separați sau izolați de cei din jurul lor deoarece trăiau potrivit Evangheliei restaurate a lui Isus Hristos (asigurați-vă că nu își scriu numele pe hârtie). După ce le-ați acordat suficient timp, rugați cursanții să vă dea foile lor de hârtie. Citiți membrilor clasei câteva dintre experiențele scrise de colegii lor.

Invitați cursanții ca, în timp ce studiază Luca 3:1-22, să caute un adevăr care explică motivul pentru care, uneori, cei care trăiesc potrivit Evangheliei se pot simți separați de ceilalți.

Explicați că, în acord cu legea lui Moise, înaltul preot avea rolul de oficiant care conduce în Preoția aaronică și șef politic al națiunii lui Israel. Cu toate acestea, până în vremea slujirii Salvatorului, oficiul de înalt preot devenise corupt. În loc ca aceștia să fie aleși de Dumnezeu, înalții preoți erau selectați de oameni precum Irod și alți oficiali romani (vezi Bible Dictionary din versiunea în limba engleză a Bibliei SZU, „High priest (Înalt preot)”).

Invitați un cursant să citească, cu glas tare, Luca 3:2-6. Rugați membrii clasei să urmărească în scripturile lor și să caute cu cine vorbea Dumnezeu în loc să vorbească cu înalții preoți.

- Cine a primit cuvântul Domnului în loc de înalții preoți? („Ioan, fiul lui Zaharia”, cunoscut și sub numele de Ioan Botezătorul.)
- Ce propovăduia Ioan Botezătorul?

Explicați că, în zilele lui Ioan, unii oameni credeau că, deoarece erau urmași ai lui Avraam, erau mai buni sau mai iubiți de Dumnezeu decât restul popoarelor. Invitați un cursant să citească, cu glas tare, Luca 3:7-9 și rugați membrii clasei să fie atenți ce a propovăduit Ioan Botezătorul iudeilor că trebuia să facă pentru a-L mulțumi pe Dumnezeu.

- Ce a propovăduit Ioan că trebuiau să facă iudeii pentru a-L mulțumi pe Dumnezeu? (Explicați că „rodul” este un simbol al rezultatelor alegerilor pe care le facem.)
- Potrivit versetului 9, ce se va întâmpla cu cei care nu fac „roadă bună” sau care nu trăiesc în neprihănire?

Rezumați Luca 3:10-15 explicând că Ioan le-a propovăduit unor anume grupuri de iudei despre modul în care puteau face roade bune. Slujirea lui Ioan a fost impresionantă și unii au crezut că era posibil ca el să fie Mesia.

Invitați un cursant să citească, cu glas tare, Luca 3:16-17 și rugați-i pe membrii clasei să caute ce a spus Ioan că va face Mesia când va veni.

- Ce a spus Ioan că va face Mesia care va veni?

Explicați că expresia „vă va boteza cu Duhul Sfânt și cu foc” (versetul 16) se referă la efectul care purifică și sfințește al primirii darului Duhului Sfânt.

Pentru a-i ajuta pe cursanți să înțeleagă versetul 17, arătați o mână de boabe sau pietricele și un pic de rumeguș sau bucăți mici de ziar. Amestecați boabele cu rumegușul și puneți-le pe o tavă subțire.

- Cum ar putea cineva separa boabele de rumeguș?

Explicați că, după ce grâul este secerat și treierat (separat de restul plantei), bobul este vânturat. Vânturarea este o metodă veche folosită pentru a separa boabele de pleavă (partea exterioară) și de paie. Persoana care vântura folosea o lopată mare sau o furcă de lemn (în scripturi, o „lopată”) pentru a arunca grâul treierat în aer. Vântul lua pleava ușoară, nedorită, iar boabele mai grele de grâu cădeau într-o grămadă pe aria de treierat.

Pentru a ilustra acest concept, arătați un ventilator mic (puteți folosi hârtie mai dură, carton sau hârtie împăturită dacă este necesar). Invitați un cursant să vină în fața clasei și să facă vânt deasupra boabelor și a rumegușului. În timp ce cursantul face vânt, aruncați ușor în sus amestecul pregătit, astfel încât vântul să sufle rumegușul în timp ce boabele cad înapoi pe tavă. Rugați cursantul să se întoarcă la loc.

- Ce reprezintă grâul și pleava? (Grâul îi reprezintă pe cei neprihăniți iar pleava îi reprezintă pe cei ticăloși.)
- Potrivit celor relatate în versetele 16-17, cine îi separă pe cei neprihăniți de cei ticăloși? (După ce cursanții răspund, scrieți următorul adevăr pe tablă: **Isus Hristos îi separă pe cei neprihăniți de cei ticăloși.**)
- Deși separarea finală a celor neprihăniți de cei ticăloși va avea loc în ziua judecării, în ce mod faptul de a-L urma pe Isus Hristos și de a trăi potrivit Evangheliei Sale face ca ucenicii Săi să fie separați de alții acum?
- De ce trebuie să înțelegem că faptul de a încerca să-L urmăm pe Isus Hristos și de a trăi potrivit Evangheliei Sale ne poate face să fim sau să ne simțim separați de alții?

Rezumați Luca 3:18-22 explicând că Isus a venit să fie botezat de Ioan Botezătorul. Mai târziu, Ioan Botezătorul a fost trimis la închisoare de către Irod.

**Luca 3:23-38***Este stabilă obârșia lui Isus*

Rezumați Luca 3:23-38 explicând că Luca a inclus o genealogie a lui Isus și a depus mărturie că Iosif era, „cum se credea”, tatăl lui Isus (nu cel adevărat), deoarece Cel adevărat era Dumnezeu.

**Luca 4:1-13***Isus este ispitit de către Satana în pustiu*

Explicați că Luca 4:1-13 conține o relatare a postului de 40 de zile pe care Isus l-a ținut în pustiu și a respingerii ispitelor lui Satana.

**Luca 4:14-30***Isus vestește că El este Mesia*

Enumerați cuvintele *frânt, rănit, captiv, sărac și orb* pe tablă. Invitați cursanții să mediteze la un moment în care unul sau mai multe dintre aceste cuvinte au descris modul în care s-au simțit ei. Invitați-i ca, pe măsură ce studiază Luca 4:14-30, să caute modul în care ar putea găsi alinare când au aceste sentimente.

Rezumați Luca 4:14-17 explicând că, după ce Isus s-a întors din pustiu, El a început să predice în sinagogile din Galilea. Curând după aceea, El s-a întors în orașul Său natal, Nazaret. În timp ce se afla acolo, El a stat într-o sinagogă și a citit din cartea lui Isaia.

Invitați un cursant să citească, cu glas tare, Luca 4:18-21 și rugați membrii clasei să fie atenți la ce a propovăduit Isaia cu privire la misiunea divină a lui Mesia.

- Ce le-a mărturisit Isus oamenilor din orașul Său natal, Nazaret? (Cursanții pot folosi cuvinte diferite, dar asigurați-vă că ei identifică următorul adevăr: **Isus este Mesia care a fost trimis să-i vindece pe cei cu inima zdrobită și să-i elibereze pe cei captivi din punct de vedere spiritual.**)
- Ce experiențe ați avut care v-au arătat că Isus continuă să ne vindece și să ne elibereze în zilele noastre?

Invitați un cursant să citească, cu glas tare, Luca 4:22 și rugați membrii clasei să caute modul în care oamenii din Nazaret au reacționat la declarația îndrăzneță a lui Isus conform căreia El era Mesia Cel demult așteptat.

- Cum au reacționat oamenii la declarația lui Isus?
- Ținând cont de cele citite în versetul 22, de ce credeți că oamenilor din Nazaret le-a fost greu să creadă că Isus era Mesia?

Rezumați Luca 4:23 explicând că Isus știa că oamenii din Nazaret aveau să-I ceară să demonstreze că El era Mesia prin repetarea miracolelor pe care le făcuse în Capernaum.

Invitați cursanții să parcurgă repede, în gând, Luca 4:24-27 și să caute două relatări din Vechiul Testament la care a făcut referire Salvatorul în timp ce le-a răspuns oamenilor din Nazaret. Invitați cursanții să vă spună ce au găsit.

Rugați-i pe cei doi cursanți pe care i-ați invitat mai devreme să studieze aceste relatări să-și prezinte rezumatele. După aceea, explicați că Isus i-a învățat pe cei din Nazaret că, deși existau văduve și leproși israeliți, cei doi care au avut parte de miracole au fost doi nonisraeliți (neamuri).

- În ce mod Namaan și văduva din Sarepta au dat dovadă de credință?
- În ce fel credința văduvei și a lui Namaan au fost diferite de credința poporului din Nazaret?

### **Compararea și stabilirea diferențelor**

Un fragment de scriptură este deseori clarificat dacă este comparat sau se stabilesc diferențele față de altceva. Faptul de a-i ajuta pe cursanți să remarce asemănările sau deosebirile dintre învățături, oameni sau evenimente îi poate ajuta să înțeleagă adevărurile Evangheliei mai bine.

Subliniați că Isus a înfăptuit foarte puține miracole în Nazaret din cauză că oamenilor de acolo le lipsea credința în El (vezi Matei 13:54-58; Marcu 6:1-6).

- Ce principiu despre credință putem învăța când facem deosebirea dintre oamenii din Nazaret și văduva și Namaan? (Ajutați cursanții să identifice un principiu asemănător acestuia: **Când dăm dovadă de credință în Isus Hristos, putem vedea miracole.**)

Rugați cursanții să vină la tablă și să facă o listă cu modurile în care putem da dovadă de credință că Isus Hristos este Salvatorul nostru. După ce cursanții au terminat lista, întrebați:

- Care sunt unele dintre binecuvântările sau miracolele care au loc numai dacă, mai întâi, acționăm cu credință?

Invitați un cursant să citească, cu glas tare, Luca 4:28-30 și rugați membrii clasei să caute modul în care cei care se aflau în sinagogă I-au răspuns lui Isus. Invitați cursanții să spună ce au aflat.

- În ce fel această relatare ilustrează modul în care Isus îi va separa pe cei ticăloși de cei neprihăniți? (Vezi Luca 3:17.)

### **Luca 4:31-44**

#### *Isus alungă diavoli și-i vindecă pe cei bolnavi*

Împărțiți cursanții în echipe de câte doi. Invitați-i să citească, cu glas tare, Luca 4:31-44 împreună cu colegii lor de echipă și să caute binecuvântările pe care le-au primit oamenii din Capernaum spre deosebire de binecuvântările pe care le-au primit oamenii din Nazaret. După ce citesc, invitați-i să discute răspunsurile la următoarele întrebări cu colegii lor de echipă (puteți să scrieți aceste întrebări pe tablă):

- Cum au reacționat oamenii din Capernaum spre deosebire de oamenii din Nazaret la auzul cuvintelor lui Isus?
- Ce binecuvântări au primit oamenii din Capernaum spre deosebire de binecuvântările pe care le-au primit oamenii din Nazaret?

- În ce mod aceste relatări ilustrează principiul conform căruia, dacă dăm dovadă de credință în Isus Hristos, putem vedea miracole?

Invitați câțiva cursanți să-și împărtășească răspunsurile la ultimele două întrebări membrilor clasei.

Încheiați lecția împărtășindu-vă mărturia cu privire la Isus Hristos și la binecuvântările pe care le-ați primit când ați dat dovadă de credință în El. Invitați cursanții să scrie în caietele lor pentru seminar sau în jurnalele pentru studiul scripturilor mai multe moduri prin care pot da dovadă de credință în Isus Hristos. Invitați-i să-și stabilească un obiectiv din a face lucrurile pe care le-au scris.

## LECȚIA PENTRU STUDIUL ACASĂ

# Marcu 10 – Luca 4 (unitatea 9)

### Material pentru pregătirea învățătorului pentru studiul acasă

#### *Rezumatul lecțiilor pentru studiul acasă zilnic*

Următorul rezumat al doctrinelor și principiilor pe care le-au învățat cursanții în timp ce au studiat Marcu 10 – Luca 4 (unitatea 9) nu trebuie să fie predat ca parte a lecției dumneavoastră. Lecția pe care o predați se concentrează doar asupra câtorva dintre aceste doctrine și principii. Uurmați îndemnul Spiritului Sfânt în timp ce aveți în vedere nevoile cursanților dumneavoastră.

#### **Ziua 1 (Marcu 10-16)**

Când cursanții au învățat despre invitația Salvatorului adresată copilașilor de a veni la El, ei au aflat că, pe măsură ce primim Evanghelia precum copilașii, vom fi pregătiți să intrăm în împărăția lui Dumnezeu. Când au citit despre îndemnul pe care Isus Hristos i-a făcut-o tânărului bogat, ei au învățat că, deoarece El ne iubește, Domnul ne va ajuta să știm ce din ceea ce facem lipsește în eforturile noastre de a-L urma și, dacă Îl vor ruga pe Domnul, El ne va învăța ce trebuie să facem pentru a moșteni viața eternă. Relatările despre văduva care își oferă ultimii bănuți și despre Maria care Îl unge cu mir pe Salvator i-a ajutat pe cursanți să învețe că, dacă suntem dispuși să dăm Domnului tot ce avem, El va accepta, chiar dacă ceea ce Îi oferim pare puțin în comparație cu ceea ce oferă alții, și că Salvatorul este mulțumit când noi ne străduim să Îi oferim ceea ce avem mai bun.

#### **Ziua 2 (Luca 1)**

În această lecție, cursanții au studiat despre promisiunea pe care îngerul Gavril le-a făcut-o lui Zaharia și Elisabeta că vor avea un fiu. De asemenea, ei au aflat că Gavril i-a spus Mariei că ea avea să fie mama Fiului lui Dumnezeu. Din aceste scripturi, cursanții au învățat următoarele adevăruri: Cuvintele Domnului, spuse prin intermediul slujitorilor Săi, vor fi îndeplinite la timpul lor. Isus Hristos este Fiul lui Dumnezeu Tatăl. Cu ajutorul lui Dumnezeu, nimic nu va fi imposibil. Dacă încercăm cu credință să îndeplinim rolurile pe care Domnul le-a pregătit pentru noi, El poate face lucruri mărețe în viețile noastre.

#### **Ziua 3 (Luca 2)**

Când cursanții au învățat despre nașterea lui Isus Hristos, ei au aflat că, deoarece Salvatorul S-a născut pe pământ, noi putem simți o mare bucurie. De asemenea, ei au aflat că, pe măsură ce dăm ascultare instrucțiunilor divine, noi putem să primim propria mărturie despre Isus Hristos și, atunci când ne primim mărturia despre Isus Hristos, vom dori să o împărtășim altora. Când cursanții au învățat despre tinerețea lui Isus, ei au aflat că noi putem urma exemplul lui Isus dobândind înțelepciune și crescând din punct de vedere fizic, spiritual și social.

#### **Ziua 4 (Luca 3-4)**

În cadrul acestei lecții, cursanții au învățat despre Ioan Botezătorul și despre botezul lui Isus Hristos. De asemenea, ei au învățat despre declarația lui Isus, făcută în Nazaret, că El era Mesia. Din aceste relatări, cursanții au învățat următoarele adevăruri: Isus Hristos îi deosebește pe cei neprihăniți de cei ticăloși; Isus este Mesia care a fost trimis să-i vindece pe cei cu inima frântă și să îi izbăvească pe cei care sunt captivi din punct de vedere spiritual; când ne arătăm credința în Isus Hristos, putem vedea cum miracolele au loc.



## Introducere

Această lecție îi poate ajuta pe cursanți să înțeleagă, într-o anumită măsură, ceea ce Isus Hristos a suferit ca parte a ispășirii Sale. În plus, cursanții vor ajunge să înțeleagă câteva dintre motivele pentru care Salvatorul a suferit pentru noi.

## Sugestii pentru predare

### Marcu 14:10-16:20

*Isus Își începe ispășirea când suferă în Ghetsimani pentru păcatele noastre; El este trădat de Iuda Iscarioteanul și adus în fața conducătorilor iudei.*

Rugați cursanții să mediteze, în gând, la următoarele întrebări:

- Ați simțit vreodată că nimeni nu vă înțelege sau nu înțelege prin ce treceți?
- Ați simțit vreodată că nu puteți fi iertați pentru păcatele din trecut?

Pe măsură ce studiază Marcu 14, invitați cursanții să caute adevăruri care pot ajuta pe cineva care simte astfel de lucruri.

Invitați un cursant să citească, cu glas tare, Marcu 14:32-34. Rugați membrii clasei să urmărească în scripturile lor pentru a căuta modul în care s-a simțit Salvatorul în Grădina Ghetsimani.

- Cum s-a simțit Salvatorul în Grădina Ghetsimani?

După ce cursanții răspund, scrieți pe tablă următoarele expresii: *să Se spăimânte, să Se mâhnească, de o întristare.*

Explicați că aceste expresii se referă la suferința pe care Isus Hristos a îndurat-o ca parte a ispășirii Sale.

- Ce ne învață aceste expresii despre ispășirea lui Isus Hristos? (După ce cursanții răspund, scrieți pe tablă următorul adevăr: **Ca parte a ispășirii Sale, Isus Hristos a suferit și a pățimit în Grădina Ghetsimani.**)

Pentru a ajuta cursanții să înțeleagă acest principiu, invitați un cursant să citească, cu glas tare, declarația de mai jos a vârstnicului Neil L. Andersen, din Cvorumul celor Doisprezece Apostoli:



„În Ghetsimani, Isus, cel aflat în suferință, a început să Se «spăimânte» (Marcu 14:33) sau, în limba greacă, să fie «cuprins de teamă» și «uluit».

Imaginați-vă, Iehova, Creatorul acestei lumi și a altora, «uluit»! El nu a știut niciodată în mod personal procesul dureros și exigent al ispășirii. Astfel, atunci când întreaga agonie L-a cuprins, aceasta a fost mult, mult mai intensă decât și-ar fi putut imagina El, chiar și cu înțelegerea unică pe care o avea! Nu este de mirare că un înger a apărut pentru a-L întări! (vezi Luca 22:43.)

Întreaga greutate a tuturor păcatelor comise de muritori – în trecut, prezent și viitor – a apăsător asupra aceluia Suflet sensibil și fără de păcat! Toate infirmitățile și bolile noastre au făcut parte, de asemenea, într-un fel, din aritmetica îngrozitoare a ispășirii. (vezi Alma 7:11-12; Isaia 53:3-5; Matei 8:17.) ...

În această situație extremă, oare a fost posibil ca El să spere că un berbec încurcat cu coarnele într-un tufiș să-L salveze? Nu știu. Suferința Sa – așa cum a fost, *de proporții colosale* multiplicată de un număr *infini* de ori – a evocat, mai târziu, strigătul de durere al sufletului Său în timp ce era pe cruce, și acesta a fost un strigăt de părăsire. (vezi Matei 27:46.) ...

Minunata și glorioasa ispășire a devenit actul suprem al întregii istorii a umanității. A fost elementul principal pe care toate lucrurile care contează cu adevărat s-au bazat. Dar aceasta s-a bazat pe supunerea spirituală a lui Isus! („Willing to Submit”, *Ensign*, mai 1985, p. 72-73).

Invitați câțiva cursanți să citească, pe rând, din Marcu 14:35-42. Rugați membrii clasei să urmărească în scripturile lor pentru a căuta ce a făcut Salvatorul din cauza suferinței Sale intense.

- Ce a făcut Salvatorul din cauza suferinței Sale intense? (Ajutați cursanții să înțeleagă că suferința lui Isus a fost atât de intensă, încât El a întrebat dacă era posibil ca El să nu o mai simtă.)

Scrieți următoarea afirmație pe tablă: *Isus Hristos a suferit... pentru ca El...*

Explicați că alte fragmente scripturale ne pot ajuta să înțelegem suferința lui Isus Hristos și de ce El a fost dispus să sufere pentru noi.

Scrieți, pe tablă, următoarele referințe scripturale: *Isaia 53:3-5* și *Alma 7:11-13*.

Împărțiți cursanții în echipe de câte doi și invitați-i să citească versetele împreună pentru a căuta prin ce suferință a trecut Salvatorul și de ce a suferit. Rugați cursanții să scrie în caietele lor pentru seminar sau în jurnalele lor pentru studiul scripturilor cum ar completa fraza scrisă pe tablă folosind ceea ce au învățat din *Isaia 53:3-5* și *Alma 7:11-13*. (Puteți explica faptul că termenul *ajute* din *Alma 7:12* înseamnă a te grăbi să oferi alinare sau a merge să ajuți pe cineva.)

După ce le-ați acordat suficient timp, invitați câțiva cursanți să împărtășească cum au completat fraza. Răspunsurile lor trebuie să fie asemănătoare cu următorul: Isus Hristos a îndurat durerile, suferințele, ispitele, bolile, infirmitățile și tristețile noastre pentru a ști cum să ne ajute. Isus Hristos a suferit pentru păcatele noastre, pentru ca El să poată șterge păcatele noastre. Amintiți cursanților că suferințele pe care Salvatorul le-a îndurat pentru păcatele omenirii au început în Ghetsimani și au continuat și au culminat cu răstignirea Sa pe cruce.

- În ce mod faptul de a ști ce suferințe a îndurat Salvatorul și de ce a suferit vă ajută pe voi când aveți de înfruntat încercări, dureri și suferințe? (vezi D&L 45:3-5.)
- Când ați simțit că Salvatorul v-a ajutat în momente dureroase, de boală sau de tristețe?
- Ce sentimente ați avut pe măsură ce v-ați pocăit și ați simțit că păcatele voastre au fost șterse (sau îndepărtate) prin intermediul ispășirii lui Isus Hristos?

Rezumați Marcu 14:43-16:20 explicând că Isus a fost dus la un proces ilegal în fața Sinedriului (conducătorilor iudei) și condamnat la moarte. După ce Salvatorul a murit pe cruce și a înviat, El S-a arătat apostolilor Săi și i-a trimis în toată lumea să predice, promițându-le că semne îi vor însoți pe cei ce vor crede. (*Notă*. Moartea,

Înmormântarea și învierea lui Isus Hristos au fost discutate în detaliu înainte, când cursanții au studiat Matei 27-28.)

Invitați un cursant să citească, cu glas tare, Marcu 16:15. Rugați membrii clasei să urmărească în scripturile lor pentru a afla ce însărcinare le-a dat Domnul apostolilor Săi.

- În ce mod puteți îndeplini însărcinarea de a predica Evanghelia „în toată lumea” astăzi și în viitor?

Puteți să încheiați lecția depunându-vă mărturia despre adevărurile pe care le-ați discutat astăzi.

### **Unitatea următoare (Luca 5:1-10:37)**

Rugați cursanții să reflecteze dacă s-au întrebat vreodată dacă pot fi iertați de păcatele lor. Explicați că, pe măsură ce vor studia Luca 5:1-10:37 pe parcursul săptămânii viitoare, ei vor învăța despre disponibilitatea Salvatorului de a le ierta păcatele și ce pot face pentru a fi iertați.

## LECȚIA 46

# Luca 5

### Introducere

După ce au prins în mod miraculos o mulțime de pești cu ajutorul Salvatorului, Petru, Iacov și Ioan au lăsat totul pentru a-l urma pe Salvator și a deveni pescari de oameni. Isus a vindecat un lepros și un bărbat paralizat. El l-a chemat pe

Matei să fie ucenic și a propovăduit că El a venit pentru a-i chema pe cei păcătoși la pocăință. Isus a propovăduit, de asemenea, pilda vinului nou în burdufuri vechi.

### Sugestii pentru predare

#### Luca 5:1-11

*Domnul îi cheamă pe Petru, Iacov și Ioan să devină pescari de oameni*

Scrieți următoarea întrebare pe tablă: *Când ați fost rugat să faceți ceva fără să știți toate motivele pentru care făceați acel lucru? Rugați cursanții să se gândească la întrebare și invitați câțiva dintre ei să-și împărtășească experiențele.*

- De ce ar putea fi dificil să urmezi instrucțiuni fără să înțelegi motivele pentru care îți sunt date?
- Ce porunci sau sfaturi din partea conducătorilor Bisericii ar putea fi greu de urmat pentru unii tineri dacă ei nu înțeleg în totalitate motivele pentru care le sunt date? (Puteți enumera răspunsurile cursanților pe tablă.)

Invitați cursanții să caute în Luca 5:1-11 un principiu care îi poate ajuta atunci când nu înțeleg în totalitate de ce li se cere să urmeze sfatul sau poruncile Domnului.

Invitați câțiva cursanți să citească pe rând, cu glas tare, din Luca 5:1-5. Rugați membrii clasei să urmărească în scripturile lor, căutând ceea ce i-a cerut Salvatorul lui Simon (Petru) după ce și-a încheiat predica. Rugați cursanții să vă spună ce au aflat. (Dacă este necesar, subliniați că termenul *pescuire* se referă la prinderea de pradă sau pește.)

- Ce i-a spus Simon Salvatorului cu privire la eforturile lor precedente de a prinde pește?
- La ce s-a gândit, probabil, Simon când Salvatorul i-a spus să-și arunce mrejele din nou, având în vedere experiența pe care o avusese?
- Ce a spus Simon, lucru care a arătat că avea încredere în Domnul?

Invitați un cursant să citească, cu glas tare, Luca 5:6-9 și rugați membrii clasei să caute ce s-a întâmplat când Simon a făcut ceea ce-i ceruse Domnul.

- Ce s-a întâmplat când Simon a făcut ceea ce-i ceruse Domnul?
- Ce principiu putem învăța din dorința lui Simon de a face ceea ce i-a cerut Domnul chiar dacă nu a înțeles motivul? (Cursanții pot folosi cuvinte diferite, dar asigurați-vă că ei identifică următorul principiu: **Dacă facem ceea ce ne cere Domnul, chiar și atunci când nu înțelegem de ce, El ne poate oferi binecuvântări mai mari decât ne-am aștepta.** Folosind cuvintele cursanților, scrieți acest principiu pe tablă.)

### Ajutați cursanții să identifice principiile subînțelese

Multe principii nu sunt declarate direct în scripturi, ci sunt subînțelese. Principiile subînțelese pot fi, adesea, descoperite întrebând: „Care este morala sau esența acestei povestiri?” Ajutați cursanții să analizeze acțiunile, atitudinile și comportamentele persoanelor sau grupurilor din relatarea scripturală și să identifice binecuvântările sau consecințele care rezultă din acestea. Studiul relatărilor scripturale în acest mod poate ajuta ca principiile subînțelese să fie mai evidente.

- În ce moduri faptul de a trăi potrivit acestui principiu necesită ca noi să avem încredere în Isus Hristos?

Pentru a ajuta cursanții să înțeleagă acest principiu, invitați un cursant să citească, cu glas tare, afirmația de mai jos a vârstnicului Richard G. Scott, din Cvorumul celor Doisprezece Apostoli. Aveți în vedere să le oferiți cursanților câte un exemplar al acestei afirmații.



„În această viață învățăm ce este încrederea profundă – încrederea în Isus Hristos, încrederea în învățăturile Sale, încrederea în capacitatea noastră, după cum ne lăsăm conduși de Spiritul Sfânt, de a ne supune acelor învățături care aduc fericire acum și o viață eternă cu un scop precis și fericire deplină. A avea încredere înseamnă a te supune de bunăvoie, fără a cunoaște sfârșitul de la început (vezi Proverbele 3:5-7). Pentru a da rod, încrederea dumneavoastră în Domnul trebuie să fie mai puternică și mai rezistentă decât încrederea în propriile sentimente și propria experiență” („Trust in the Lord”, *Ensign*, nov. 1995, p. 17).

- Cum putem ajunge la același fel de încredere în Domnul?
- În ce fel ați primit, voi sau membrii familiei voastre, binecuvântări mai mari decât cele la care v-ați așteptat urmând îndrumările Domnului chiar și atunci când nu ați înțeles în totalitate motivele? (Răspunsurile pot include experiențe care i-a ajutat pe cursanți să ajungă să înțeleagă motivul pentru care Domnul a dat astfel de îndrumări.)

Invitați cursanții să scrie pe o foaie de hârtie pe care o pot lua acasă niște sfaturi sau porunci din partea Domnului pe care le-ar putea urma cu mai multă credință, chiar dacă nu înțeleg în totalitate motivele pentru care trebuie să le urmeze. (Dacă vă permite timpul, îi puteți invita pe cursanți să caute idei în *Pentru întărirea tineretului* [broșură, 2011].)

Rezumați Luca 5:10-11 explicând că Petru, Iacov și Ioan și-au lăsat corăbiile și mrejele de pescuit în urmă pentru a-L urma pe Isus.

### Luca 5:12-26

#### Isus vindecă un lepros și un bărbat paralizat

Arătați cursanților următoarele obiecte (sau desenați-le pe tablă): seringă, bandaj, săpun și pungă cu gheață.

- Cum pot aceste obiecte să ajute la vindecarea unei boli sau răni?

- De ce ar avea nevoie o persoană să fie vindecată, în afară de boli sau răni fizice? (Enumerați răspunsurile cursanților pe tablă. Răspunsurile pot include păcat, dependență, disperare și amărăciune.)

Invitați cursanții ca, în timp ce studiază Luca 5:12-25, să caute principii care ne învață ce putem face pentru a ne ajuta pe noi și pentru a-i ajuta pe alții să primească vindecarea de care avem nevoie.

Scrieți următorul tabel pe tablă și invitați cursanții să-l copieze în caietele pentru seminar sau în jurnalele pentru studiul scripturilor:

<i>Asemănări</i>	<i>Deosebiri</i>

Scrieți următoarele referințe scripturale pe tablă: *Luca 5:12-15* și *Luca 5:17-25*. Explicați că aceste versete relatează faptul că Salvatorul a vindecat doi bărbați. Unul dintre ei avea lepră iar celălalt era slăbănog, adică era paralizat. Împărțiți cursanții în echipe de câte doi. Rugați-i să citească fiecare relatare împreună cu colegul de echipă și să discute despre următoarele întrebări:

- Care sunt asemănările dintre aceste două vindecări? Care sunt deosebirile?
- Ce rol a jucat credința în fiecare relatare?

Rugați cursanții să scrie ce au găsit în tabelele lor. După ce le-ați acordat suficient timp, invitați cursanții să împărtășească ceea ce au aflat. Puteți să-i invitați pe cursanți să marcheze expresia „le-a văzut credința” din versetul 20. Asigurați-vă că membrii clasei înțeleg că ceea ce a contribuit la vindecarea slăbănogului a fost credința celor care l-au adus la Salvator.

- Ce principii putem învăța din aceste relatări legate de modul în care putem fi vindecați și ceea ce putem face pentru a-i ajuta pe alții să fie vindecați? (Cursanții pot folosi cuvinte diferite, dar asigurați-vă că ei identifică următoarele principii: **Dacă ne exercităm credința și venim la Salvator, El ne poate vindeca. Îi putem ajuta pe alții să vină la Salvator pentru ca ei să poată fi vindecați.** Scrieți acest principiu pe tablă).
- În ce moduri putem fi vindecați de Salvator? (Ajutați cursanții să înțeleagă că Salvatorul poate să ne ia infirmitățile sau să ne dea curajul, credința, mângâierea și pacea de care avem nevoie pentru a ne îndura sau depăși infirmitățile.)

Rugați cursanții să se gândească la infirmitățile scrise pe tablă de care ar putea suferi oamenii.

- Ce puteți face pentru a-i aduce pe oameni la Salvator ca să primească puterea Sa vindecătoare?

- Când ați fost, voi sau cineva cunoscut, vindecați fiindcă ați dat dovadă de credință în Salvator? (Amintiți cursanților că nu trebuie să împărtășească experiențe care sunt prea personale sau particulare.)
- Când ați văzut o persoană care aducea o altă persoană la Domnul pentru a primi puterea vindecătoare a Salvatorului?

Rugați cursanții să se gândească la ce pot face ei pentru a da dovadă de mai multă credință în Isus Hristos pentru a fi vindecați, iertați sau mângâiați sau ce pot face pentru a aduce un prieten sau pe altcineva la Salvator. Încurajați-i să acționeze conform oricărui îndemn pe care îl primesc.

### Luca 5:27-35

#### *Cărturarii și fariseii se întrebă de ce Isus mănâncă împreună cu vameșii și păcătoșii*

Invitați un cursant să citească, cu glas tare, Luca 27:20-28 iar pe membrii clasei să caute invitația pe care Salvatorul i-a adresat-o lui Levi. Rugați cursanții să vă spună ce au găsit.

- Ce vă impresionează la modul în care a răspuns Levi la invitația Salvatorului?

Amintiți cursanților că Levi a fost numit Matei (vezi Matei 9:9). El a fost vameș, adică aduna taxe de la concetățenii lui iudei pentru guvernul roman. În general, iudeii îi urau pe vameși și îi priveau ca pe niște proscriși, păcătoși și chiar trădători ai națiunii lui Israel. Rezumați Luca 5:29-35 explicând că, în timp ce Isus mânca la masă cu Levi și cu alții, cărturarii și fariseii L-au condamnat că stătea la masă cu păcătoșii. Isus a propovăduit că El venise să-i cheme pe cei păcătoși la pocăință.

### Luca 5:36-39

#### *Isus oferă pilda vinului nou în burdufuri vechi*

Explicați că Salvatorul a folosit o pildă pentru a-i învăța pe cărturari și pe farisei. Invitați câțiva cursanți să citească, pe rând, cu glas tare, din Luca 5:36-39. Rugați membrii clasei să urmărească în scripturi și să caute obiectele pe care le-a folosit Salvatorul în pilda Sa.

- Ce obiecte a folosit Salvatorul pentru a propovădui pilda Sa?

Arătați cursanților o bucată nouă de material și o bucată veche, ruptă, de material. Explicați că „haină nouă” din versetul 36 se referă la material care încă nu a intrat la apă. Nu se poate pune petic din material nou la un veșmânt vechi deoarece, când bucata cea nouă intră la apă, acest lucru face ca ruptura să devină mai mare decât era înainte. Într-un mod asemănător, Evanghelia lui Isus Hristos nu a fost doar o peticire a unor crezuri și practici vechi, ci o completă restaurare a adevărului.

Explicați cursanților că termenul *burdufuri* se referea la „sticle acoperite cu material din piele sau chiar doar din piele” și, dacă este posibil, arătați cursanților bucăți noi și vechi de material din piele.

- Care este diferența dintre materialul nou și cel vechi? (Cel nou este moale și se îndoaie ușor; cel vechi este tare și casant.)

Explicați că, pe măsură ce vinul nou fermenta în sticle din material din piele, se adunau gaze și întindeau materialul din piele. După ce era întinsă în acest fel, încercarea de a fermenta încă o dată vin nou în ea ar fi însemnat riscul de a exploda.

În pildă, vinul cel nou reprezintă învățăturile Salvatorului și plenitudinea Evangheliei nepieritoare, iar vinul cel vechi reprezintă practicile, tradițiile și crezurile fariseilor sub legea lui Moise.

- În ce fel „burdufurile vechi” îi reprezintă pe cărturari și pe farisei? (La fel cum sticlele sunt prea dure pentru a ține vinul cel nou, cărturarii și fariseii erau prea împietriți și nu erau dispuși să-L accepte pe Salvator și învățăturile Sale.)
- Pe cine ar putea reprezenta „burdufurile noi”? (Acei oameni care erau umili și dispuși să se schimbe și să-L accepte pe Salvator și învățăturile Sale.)
- Ce putem învăța din această pildă despre ce trebuie să facem pentru a-L primi pe Salvator și Evanghelia Sa? (Cursanții trebuie să identifice un principiu asemănător următorului: **Pentru a-L accepta pe Salvator și Evanghelia Sa, trebuie să fim umili și dornici să ne schimbăm.** Invitați cursanții să aibă în vedere scrierea acestui principiu pe marginea scripturilor lor, lângă Luca 5:36-39.)

Pentru a-i ajuta pe cursanți să înțeleagă acest principiu, invitați-i să recapituleze Luca 5 și să caute exemple de persoane care aveau inimile împietrite și nu doreau să-L asculte pe Salvator și învățăturile Sale și exemple de persoane care erau umile și dornice să se schimbe și să progreseze urmându-L pe Salvator. Invitați câțiva cursanți să spună ce au găsit.

Încheiați lecția împărtășindu-vă mărturia legată de principiile predate în Luca 5.



## LECȚIA 47

# Luca 6:1-7:18

### Introducere

Isus a propovăduit despre importanța de a face bine altora, inclusiv în ziua de sabbat. După ce petrecuse o noapte în rugăciune, El i-a chemat pe cei doisprezece apostoli și i-a

învățat pe ei și pe o mulțime de oameni. De asemenea, El l-a vindecat pe slujitorul unui sutaș și l-a ridicat din morți pe fiul unei văduve.

## Sugestii pentru predare

### Luca 6

*Isus vindecă în ziua de sabbat, îi alege pe cei doisprezece apostoli și propovăduiește mulțimii.*

(Notă. O mare parte din Luca 6 a fost acoperită în lecțiile pentru Matei 5-7, 10:1-4 și Marcu 3:1-6. Această parte a lecției se va concentra pe Luca 6:31-38.)

Rugați cursanții să-și imagineze că, în cadrul adunărilor Bisericii de duminică, aud un anunț despre un proiect de slujire pentru o familie care locuiește în apropiere. După anunț, ei aud patru feluri de răspunsuri. Invitați patru cursanți să citească, cu glas tare, următoarele răspunsuri ipotetice:

1. „Familia aceea a trecut prin greutăți mari în ultima vreme. Mă bucur să o ajut cum pot.”
  2. „Sper să se ofere gustări și răcoritoare după aceea, altfel, nu mă duc.”
  3. „Nu prea vreau să merg, dar mi-ar prinde bine câteva mâini de ajutor săptămâna viitoare la proiectul pe care îl organizez, deci ar trebui, probabil, să ajut și eu acum.”
  4. „Dacă va merge și prietenul meu, voi merge și eu.”
- Ce sugerează aceste exemple despre motivele pentru care unii slujesc?

Rugați cursanții să se gândească la ocazii pe care le-au avut să slujească și la sentimentele lor cu privire la slujire. Invitați-i ca, pe măsură ce studiază Luca 6-7, să caute principii care îi pot ajuta să slujească mai din suflet.

Rezumați Luca 6 explicând că, la începutul slujirii lui Isus, în timp ce se afla în Galilea, El a vindecat un om cu mâna uscată într-o zi de sabbat, a petrecut o noapte în rugăciune și i-a chemat pe cei doisprezece apostoli. Apoi, Isus a început să îi învețe pe ei și pe „o mare mulțime de oameni” (versetul 17) cum să primească recompense cerești.

Invitați cursanții să citească, în gând, Luca 6:19, căutând ce a făcut Isus pentru oameni înainte să înceapă să le propovăduiască. Rugați cursanții să spună ce au aflat.

Invitați câțiva cursanți să citească, pe rând, cu glas tare, din Luca 6:31-35. Rugați membrii clasei să urmărească în scripturile lor și să afle ce sfat le-a dat Isus ucenicilor Săi.

- Ce sfat le-a dat Isus ucenicilor Săi?
- Potrivit celor relatate în versetul 35, la ce ar trebui să ne așteptăm în schimb pentru binele pe care îl facem altora? (Puteți invita cursanții să marcheze expresia „fără să nădăjduiți ceva în schimb”.)
- Ce recompense temporale ar putea aștepta oamenii să primească pentru slujirea lor?
- Dacă facem bine altora fără să așteptăm ceva în schimb, ce promite Domnul că se va întâmpla? (Cursanții trebuie să identifice un principiu asemănător acestuia: **Dacă facem bine altora fără să așteptăm ceva în schimb, răsplata noastră va fi mare și vom fi Fiii Celui Preaînalt.**)

Explicați că, deși toți suntem copiii lui Dumnezeu, cei care fac bine altora își îndeplinesc potențialul divin devenind asemenea Tatălui Ceresc.

- De ce este această promisiune cea mai bună răsplată pentru iubirea și slujirea pe care le oferim altora?

Invitați un cursant să citească, cu glas tare, Luca 6:36-38. Rugați membrii clasei să urmărească în scripturile lor și să caute anumite exemple oferite de Isus ale modurilor în care putem face bine altora.

- Potrivit celor relatate în versetele 36-37, ce exemple anume a oferit Isus ale modurilor în care putem face bine altora? (Puteți explica că cei care fac bine în aceste moduri vor primi iertarea și mila lui Dumnezeu.)

Pentru a ajuta cursanții să înțeleagă versetul 38, aduceți în clasă o găleată, un coș sau o cutie cu diferite lucruri precum îmbrăcăminte, alimente și sticle cu apă. Asigurați-vă că aduceți mai multe lucruri decât ar încăpea în recipientul pe care l-ați adus. Invitați un cursant să vină în fața clasei și rugați-l să încerce să pună cât de multe lucruri poate în recipient. După ce cursantul a terminat, adresați-i următoarea întrebare:

- În ce fel „o măsură bună, îndesată, clătinată, care se va vărsa pe deasupra” (versetul 38) descrie eforturile voastre de a umple acest recipient? (Mulțumiți-i cursantului și invitați-l să ia loc.)
- În ce fel aceste expresii descriu modul în care Tatăl Ceresc ne răsplătește când dăruim altora? (Deși cursanții pot folosi cuvinte diferite, ei trebuie să identifice următorul adevăr: **Când dăruim cu generozitate altora, Tatăl Ceresc este mai generos cu noi.**)
- În ce moduri putem fi generoși când dăruim altora?

Invitați cursanții să reflecteze la o situație în care ei sau o altă persoană pe care o cunosc au dăruit cu generozitate altora. Expuneți următoarele întrebări (sau oferiți cursanților câte un exemplar cu acestea) și invitați cursanții să răspundă la ele în caietele pentru seminar sau în jurnalele pentru studiul scripturilor (sau pe foaia de prezentare pe care le-ați dat-o):

- Cum ați fost, voi sau o persoană pe care o cunoașteți, binecuvântați de Domnul pentru că ați dăruit cu generozitate?
- Ce veți face pentru a fi mai generoși cu ceilalți?

După ce le-ați acordat suficient timp, puteți să invitați cursanții care doresc să împărtășească ce au scris. Îndemnați cursanții să se roage pentru a primi ajutorul Domnului pe măsură ce se străduiesc să fie mai generoși cu ceilalți.

### Luca 7:1-10

#### *Isus îl vindecă pe robul unui sutaș*

Explicați că, după ce a propovăduit mulțimii, Isus a intrat într-un oraș numit Capernaum.

Invitați câțiva cursanți să citească pe rând, cu glas tare, din Luca 7:2-5. Rugați membrii clasei să urmărească în scripturile lor și să fie atenți cine a avut nevoie de ajutorul lui Isus după ce a auzit că El intrase în oraș.

- Cine a avut nevoie de ajutorul lui Isus?

Explicați că un sutaș era un ofițer din armata romană care conducea o companie formată din 50 până la 100 de bărbați.

- Ce problemă avea sutașul?

Atrageți atenția asupra faptului că, în general, iudeii nu-i plăceau pe sutași deoarece ei reprezentau puterea politică și militară a romanilor asupra iudeilor și a pământurilor lor (vezi *New Testament Student Manual* [manual al Sistemului Educațional al Bisericii, 2014], p. 153).

- Ce fel de om era acest sutaș?

Invitați un cursant să citească, cu glas tare, Luca 7:6-8. Rugați membrii clasei să urmărească în scripturile lor și să afle în ce fel acest sutaș a dat dovadă de credință mare în Isus Hristos.

- Cum a dat dovadă sutașul de credință mare în Isus Hristos?

Rugați un cursant să citească, cu glas tare, Luca 7:9-10. Rugați membrii clasei să urmărească în scripturile lor și să caute în ce fel credința sutașului a fost răsplătită. Rugați cursanții să spună ce au aflat.

- Ce principii putem învăța din această relatare? (Cursanții pot identifica mai multe principii, inclusiv următorul: **Dând dovadă de credință în Isus Hristos, putem ajuta ca alții să primească binecuvântări în viețile lor.**)

### Luca 7:11-18

#### *Isus îl ridică din morți pe fiul unei văduve*

Explicați că, în ziua în care Salvatorul l-a vindecat pe robul sutașului, El a înfăptuit încă un miracol.

Invitați un cursant să citească, cu glas tare, Luca 7:11-12. Rugați membrii clasei să urmărească în scripturile lor și să fie atenți la ce au întâlnit Isus și ucenicii Săi când s-au apropiat de un oraș numit Nain.



În loc să rugați un cursant să citească, cu glas tare, Luca 7:11-12, puteți arăta prezentarea video „The Widow of Nain (Văduva din Nain)” (0:00-0:45) din *The Life of Isus Christ Bible Videos (Prezentări video ale Bibliei – viața lui Isus Hristos)*, disponibilă pe LDS.org.

**Prezentări audio-video**

Prezentările audio-video le pot fi cel mai de folos cursanților în învățarea și punerea în practică a principiilor Evangheliei atunci când îi ajută pe cursanți să înțeleagă mai bine evenimente sau principii consemnate în scripturi. Poate fi util să scrieți pe tablă lucruri concrete pe care cursanții le-ar putea căuta sau întrebări la care s-ar putea gândi în timp ce privesc sau ascultă prezentarea. Ați putea, de asemenea, să vă opriți în timpul prezentării pentru a adresa întrebări sau pentru a indica informațiile care îi vor ajuta pe cursanți.

- Ce au văzut Isus și ucenicii Săi când s-au apropiat de poarta cetății?
- Potrivit celor relatate în versetul 12, de ce a fost moartea acestui tânăr atât de tragică pentru această femeie?

Subliniați că această femeie nu numai că și-a pierdut singurul fiu, dar, cu câțva timp în urmă, își pierduse și soțul. Pe lângă marea tristețe pe care o simțea, probabil nu avea pe nimeni care să o sprijine din punct de vedere financiar.

Rugați un cursant să citească, cu glas tare, Luca 7:13-15 sau arătați restul prezentării video (0:45-2:23). Invitați membrii clasei să caute ceea ce a făcut Salvatorul când a văzut-o pe această femeie îndurerată. (Puteți să explicați că o raclă este un sicriu sau un suport pe care se pune un sicriu.)

- Ce a făcut Salvatorul pentru această femeie?
- Potrivit versetului 13, de ce l-a vindecat Isus pe fiul acestei femei? (Puteți sublinia că văduva nu i-a cerut să-l vindece pe fiul ei, dar El a observat nevoia ei și, apoi, a ajutat să fie împlinită.)
- Ce sentimente ați fi avut dacă v-ați fi aflat în situația văduvei și ați fi văzut cum Salvatorul vă ridică singurul fiu din morți?
- Ce adevăr putem învăța din această relatare despre cum putem urma exemplul lui Isus Hristos? (Cursanții pot folosi cuvinte diferite, dar asigurați-vă că identifică următorul adevăr: **Putem urma exemplul lui Isus dând dovadă de milă față de alții și slujind pentru a le împlini nevoile nerostite.**)
- Cum putem discerne care sunt nevoile altor oameni când aceștia nu ni le împărtășesc?

Explicați că, pe măsură ce cursanții caută însoțirea Duhului Sfânt, ei pot primi îndemnuri cu privire la modul în care să răspundă nevoilor ascunse ale altora. Pe lângă aceasta, cursanții mai pot reflecta la sfatul pe care l-a primit odată președintele Henry B. Eyring, din Prima Președinție: „Când cunoști pe cineva, poartă-te cu ei ca și când ar avea probleme serioase... și vei avea dreptate în mai mult de jumătate din cazuri” („În puterea Domnului”, *Ensign* sau *Liahona*, mai 2004, p. 16).

Pentru a ajuta cursanții să înțeleagă adevărul și importanța principiului pe care l-au identificat, invitați un cursant să citească, cu glas tare, afirmația președintelui Thomas S. Monson.



„Puține relatări din slujirea Învățătorului m-au impresionat mai mult decât exemplul Său de compasiune față de văduva îndurerată din Nain ...

Câtă putere, câtă sensibilitate, câtă compasiune a demonstrat Învățătorul nostru! Și noi putem binecuvânta dacă Îi urmăm exemplul nobil. Ocaziile sunt peste tot.

Este nevoie doar de ochi pentru a vedea starea îngrozitoare și urechi pentru a auzi chemările tăcute ale unei inimi zdrobite. Da, și de un suflet plin de compasiune, pentru a putea comunica nu doar de la ochi la ochi sau de la glas la ureche, ci chiar în stilul măreț al Salvatorului, de la inimă la inimă” („Meeting Life’s Challenges”, *Ensign*, nov. 1993, p. 71).

- Când ați primit, voi sau membrii familiei voastre, milă sau slujire din partea altora, chiar și atunci când nu le-ați cerut?
- În ce fel faptul de a urma exemplul lui Hristos ne ajută să dezvoltăm în noi capacitatea de a afla despre nevoile nerostite ale altora?

Dacă nu ați arătat prezentarea video, invitați un cursant să citească, cu glas tare, Luca 7:16-17. Rugați membrii clasei să urmărească în scripturile lor și să caute modul în care poporul a reacționat la miracolul învierii fiului văduvei.

- Cum au reacționat oamenii după ce Isus l-a ridicat pe fiul văduvei din morți?

Explicați că oamenii au declarat faptul că „un mare proroc s-a ridicat între [ei]” (versetul 16) datorită asemănărilor dintre vindecarea fiului văduvei din Nain și ocaziile în care profeții Vechiului Testament, Ilie și Elisei, ridicaseră fii din morți (vezi 1 Împărați 17:17-24, 2 Împărați 4:17-22, 32-37; *New Testament – Student Manual*, p. 154).

Încheiați invitând cursanții să caute ocazii de a împlini nevoile nerostite ale celorlalți. Îndemnați-i să slujească cu generozitate și fără să aștepte ceva în schimb.

## LECȚIA 48

# Luca 7:18-50

### Introducere

Isus l-a elogiat pe Ioan Botezătorul și a depus mărturie că Ioan a pregătit calea pentru slujirea Sa. În timp ce Isus lua

masa împreună cu Simon fariseul, o femeie care s-a pocăit și-a arătat credința în Salvator și dragostea pentru El.

### Sugestii pentru predare

#### Luca 7:18-35

#### *Isus îl elogiază pe Ioan Botezătorul și depune mărturie despre misiunea acestuia*

Invitați cursanții să lucreze în echipe de câte doi și oferiți fiecărei echipe o foaie de hârtie. Rugați membrii echipelor să scrie într-un minut cât de multe lucruri cunosc din memorie despre Ioan Botezătorul. După un minut, cereți cursanților să numere câte lucruri au scris pe hârtiile lor.

- Câte lucruri despre Ioan Botezătorul ați reușit să enumerați?

Invitați cursanții să spună membrilor clasei câteva dintre lucrurile pe care le-au enumerat.

Dacă este posibil, expuneți o trestie și o bucată moale de material. Explicați că Isus a vorbit despre aceste lucruri pentru a-i învăța pe oameni despre caracterul lui Ioan Botezătorul. Invitați un cursant să citească, cu glas tare, Luca 7:24-26. Rugați membrii clasei să urmărească în scripturile lor și să fie atenți la ce a propovăduit Isus despre Ioan Botezătorul când a făcut referire la trestie și la materialul moale.

- În ce mod era Ioan Botezătorul diferit de trestie? (Spre deosebire de trestie, care este scuturată și bătută de vânt, Ioan Botezătorul era ferm și neclintit în mărturia lui și în îndeplinirea misiunii sale.)

Expuneți ilustrația cu Ioan Botezătorul și întrebați:

- În ce fel a fost Ioan Botezătorul diferit de cei „care poartă haine moi” și trăiesc în desfătări „în casele împăraților” (versetul 25)? (Ioan Botezătorul a locuit în deșert și a purtat îmbrăcăminte făcută din păr de cămilă, care era foarte aspră la atingere. În loc să caute confortul temporal, Ioan Botezătorul a căutat numai să împlinească voia lui Dumnezeu.)
- Ce a spus Isus despre Ioan Botezătorul în versetul 26?

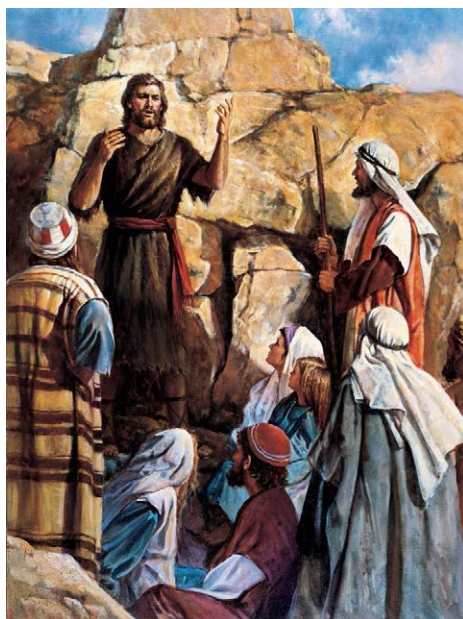

**Ioan Botezătorul propovăduind**

Pentru a-i ajuta pe cursanți să înțeleagă rolul unic al lui Ioan Botezătorul, explicați că Isus a citat o profeție scrisă

cu sute de ani înainte care vorbea despre un „mesager” care va „pregăti calea înaintea [lui Mesia]” (Maleahi 3:1). Invitați un cursant să citească, cu glas tare, Luca 7:27-28 și rugați membrii clasei să urmărească în scripturile lor și să caute motivul pentru care Ioan Botezătorul era unic între profeți.

- Ce rol unic și important a fost Ioan Botezătorul prerânduit să îndeplinească? (Deși cursanții pot folosi cuvinte diferite, ei trebuie să identifice următorul adevăr: **Ioan Botezătorul a fost profetul prerânduit să pregătească calea înaintea Fiului lui Dumnezeu și să-L boteze.**)
- Cum a pregătit Ioan Botezătorul calea pentru venirea lui Isus Hristos?

Explicați că profetul Joseph Smith a spus următoarele cu privire la Luca 7:28:



„Isus a fost considerat ca având cea mai mică pretenție în împărăția lui Dumnezeu și a fost, [în aparență], cel mai puțin îndreptățit să fie considerat de ei profet; este ca și cum El ar fi spus: «El care este considerat cel mai mic între voi este mai mare decât Ioan – adică Eu însumi»” (*Învățăturile ale președinților Bisericii: Joseph Smith [2007], p. 86*).

Rezumați Luca 7:29-35 explicând că mulți au crezut învățăturile lui Isus, însă fariseii și învățătorii legii care erau prezenți au respins învățăturile Lui. Isus a explicat că ei au respins adevărul indiferent dacă a fost propovăduit de El sau de Ioan Botezătorul.

### **Luca 7:36-50**

*În timp ce Isus lua cina cu Simon fariseul, o femeie l-a spălat picioarele lui Isus cu lacrimile ei*

Scrieți următoarea întrebare pe tablă: *Pot fi iertat?*

Invitați cursanții să se gândească la momente în care s-au întrebat dacă puteau fi iertați. Invitați-i să caute adevăruri care răspund la această întrebare pe măsură ce continuă să studieze Luca 7.

Pentru a ajuta cursanții să înțeleagă contextul și conținutul din Luca 7:36-50, invitați un cursant să citească, cu glas tare, următorul rezumat și explicație:

Un fariseu pe nume Simon l-a invitat pe Isus la un ospăț în casa lui. La ospete de acest gen, musafirii stăteau pe perne în jurul unei mese joase și își întindeau picioarele în partea opusă. Obiceiurile de atunci le permiteau oamenilor nevoiași să adune mâncarea rămasă după ospete. Prin urmare, nu era ceva neobișnuit ca oameni neinvitați să intre în casă în timpul unui ospăț (vezi James E. Talmage, *Jesus the Christ*, ediția a 3-a (1916), p. 261).

 Pentru a ajuta cursanții să înțeleagă mai bine conținutul din Luca 7:36-50, aveți în vedere să arătați prezentarea video „Come unto Me (Vino la Mine)” (11:34), disponibilă pe LDS.org. Puteți arăta partea care îl înfățișează pe Isus luând cina cu Simon fariseul (începând cu minutul 4:17). Rugați membrii clasei să urmărească în scripturile lor și să caute ce s-a întâmplat atunci când o persoană neinvitată a intrat în casa lui Simon în timpul ospățului. Apăsăți pe pauză după ce Isus spune: „Thou has rightly judged (Drept ai judecat)” (Luca 7:43) (minutul 7:24).

- Cum a descris-o Luca pe femeia din Luca 7:37?
- Cum și-a exprimat femeia dragostea pentru Salvator? (Puteți explica faptul că „vas de alabastru cu mir mirositor” era o sticlă cu ulei parfumat scump.)
- La ce s-a gândit Simon când a văzut ce făcea femeia?

Pentru a recapitula pilda pe care a propovăduit-o Isus, rugați un cursant să citească, cu glas tare, Luca 7:40-43. Rugați membrii clasei să urmărească în scripturile lor și să fie atenți ce l-a învățat Isus pe Simon.

Copiați următorul tabel pe tablă.

Creditor = _____	
Datornic care datorează 50 de lei = _____	Datornic care datorează 500 de lei = _____

Explicați că un creditor este o persoană care dă bani cu împrumut; un datornic este o persoană care ia bani cu împrumut. Datornicul este de acord să-i plătească înapoi creditorului sau să meargă la închisoare. Rugați un cursant să rezume pilda cu propriile cuvinte.

- Pe cine reprezintă creditorul? (Scrieți *Isus Hristos* pe tablă, în dreptul cuvântului „Creditor”.)



- Pe care dintre datornici l-ar putea reprezenta femeia și pe care l-ar putea reprezenta fariseul? De ce? (Scrieți *Simon fariseul* sub „Datornic care datorează 50 de lei” și *Femeia* sub „Datornic care datorează 500 de lei”.)

Explicați că, în vremea lui Isus, se obișnuia ca gazda să-și onoreze musafirii distinși prin acte de bunătate precum faptul de a-i întâmpina cu un sărut, a le oferi apă pentru spălat picioarele și a le unge capetele cu untdelemn (vezi James E. Talmage, *Jesus the Christ*, p. 261).

Reluați prezentarea video de la minutul 7:25 și opriți-o după ce Isus spune „Go in peace (Dute-n pace)” (Luca 7:50) (minutul 8:52). Sau invitați câțiva cursanți să citească, pe rând, cu glas tare, din Luca 7:44-47. Rugați membrii clasei să caute modul în care L-a tratat Simon pe Isus spre deosebire de modul în care L-a tratat femeia și care trebuie să fi fost sentimentele fiecăruia față de Isus.

- Potrivit celor relatate în versetele 44-47, care au fost câteva dintre diferențele modului în care L-a tratat Simon pe Isus și modului în care L-a tratat femeia și care trebuie să fi fost sentimentele fiecăruia față de Isus? (Scrieți răspunsurile cursanților în tabelul de pe tablă.)

Când cursanții au terminat de spus ceea ce au găsit, tabelul trebuie să arate aproximativ în felul următor:

<i>Creditor = Isus Hristos</i>	
<i>Datornic care datorează 50 de lei Simon fariseul</i>	<i>Datornic care datorează 500 de lei femeia</i>
<i>Nu i-a dat lui Isus apă pentru spălat picioarele</i>	<i>I-a spălat picioarele cu lacrimile ei și I le-a șters cu părul ei</i>
<i>Nu i-a dat o sărutare</i>	<i>I-a sărutat picioarele</i>
<i>Nu l-a uns cu untdelemn</i>	<i>I-a uns picioarele cu mir</i>
<i>L-a iubit puțin</i>	<i>L-a iubit mult</i>

- Ce binecuvântare a primit femeia de la Salvator?

Subliniați că, prin faptul că Salvatorul l-a comparat implicit pe Simon cu datornicul care datora 50 de lei, El sugera că și Simon avea nevoie de iertare pentru păcatele lui.

Invitați cursanții să citească, în gând, Luca 7:47-50 și rugați-i să fie atenți la ce a făcut posibil ca această femeie să fie iertată.

- Ce principii putem învăța din această relatare? (Folosind cuvintele cursanților, scrieți următoarele principii pe tablă: **Dacă ne exercităm credința arătându-ne dragostea și devotamentul față de Domnul, putem primi iertarea Sa. Când suntem iertați de Domnul, ni se umple inima de dorința de a-L iubi și a-L sluji mai mult.**)

### Ajutați cursanții să identifice principii

Uneori veți scoate în evidență doctrine și principii cursanților. Alteori, îi veți îndruma, încuraja și le veți permite cursanților să descopere singuri doctrine și principii. Când sunt identificate doctrine și principii, este important ca ele să fie declarate clar și simplu. Scrierea pe tablă a unei doctrine sau a unui principiu identificat sau invitarea cursanților să-l scrie sau să-l marcheze în scripturile lor poate ajuta la clarificarea acestor adevăruri în mintea cursanților.

- De ce credeți că, pe măsură ce primim iertarea Sa, vom avea dorința de a-L iubi și a-L sluji pe Salvator și mai mult?

Invitați trei cursanți să citească, cu glas tare, câte un paragraf din următoarea afirmație a vârstnicului Neil L. Andersen, din Cvorumul celor Doisprezece Apostoli.



„[Există multe] grade diferite de demnitate personală și de neprihănire. Totuși, pocăința este o binecuvântare pentru noi toți. Fiecare dintre noi are nevoie să simtă brațele pline de milă ale Salvatorului prin iertarea păcatelor noastre.

Acum câțiva ani, am fost rugat să mă întâlnesc cu un bărbat care, cu mult înainte de întrevvedere noastră, trecuse printr-o perioadă de desfrânare. Ca rezultat al alegerilor sale greșite, el își pierduse calitatea de membru al Bisericii. Se întorsese la Biserică de multă vreme și ținea poruncile cu credință, însă faptele făcute în trecut îl urmăreau. Când m-am întâlnit cu el, am simțit rușinea și remușcarea profundă pe care le avea deoarece își încălcase legămintele. După interviul nostru, mi-am așezat mâinile pe capul său pentru a-i oferi o binecuvântare a preoției. Înainte de a spune vreun cuvânt, am fost copleșit de sentimentul dragostei și iertării Salvatorului față de el. După binecuvântare, ne-am îmbrățișat și bărbatul a plâns sincer.

Mă minunez de brațele Salvatorului pline de milă și dragoste pentru cel pocăit, indiferent de cât de plin de egoism ar fi fost păcatul abandonat. Mărturisesc că Salvatorul poate și este nerăbdător să ne ierte păcatele. Cu excepția păcatelor celor puțini care aleg pierzania după ce au cunoscut plenitudinea, nu există păcat care să nu poată fi iertat. Ce privilegiu minunat avem, cu toții, să ne depărtăm de păcatele noastre și să venim la Hristos! Iertarea divină este unul dintre cele mai dulci fructe ale Evangheliei, care înlătură vinovăția și durerea din inimile noastre și le înlocuiește cu bucurie și o conștiință împăcată” („Pocăiți-vă... ca Eu să vă pot vindeca”, *Ensign* sau *Liahona*, nov. 2009, p. 40-41).

Invitați cursanții să se gândească la un moment în care au simțit că au fost iertați de Domnul. Rugați-i să reflecteze la gândurile și sentimentele pe care le-au avut față de Salvator.

Faceți referire la întrebarea scrisă pe tablă. Rugați cursanții să explice modul în care ar răspunde dacă cineva i-ar întreba: „Pot fi iertat?”.

Încheiați lecția depunând mărturie că Isus Hristos are puterea să ne ierte dacă dăm dovadă de credință în El și ne pocăim de păcatele noastre.

### 📖 Recapitularea scripturii de bază

Pentru a-i ajuta pe cursanți să recapituleze cele cinci fragmente ce conțin scripturi de bază pe care le-au studiat până în prezent în cadrul acestui curs, le puteți da un scurt test. Oferiți cursanților cuvinte cheie din semnul de carte pentru seminar și

cereți-le să scrie referințele din scripturi corespunzătoare acestora. Vedeți anexa de la sfârșitul acestui manual pentru a găsi mai multe idei.

## LECȚIA 49

# Luca 8-9

### Introducere

Salvatorul a continuat să slujească în Galilea, unde a profetizat despre moartea și învierea Sa. După ce a plecat din Galilea, Isus a călătorit spre Ierusalim pentru a-și încheia misiunea din viața muritoare. În Samaria, Iacov și Ioan au dorit să

poruncească să se pogoare foc din cer pentru a mistui satul în care Isus a fost respins, dar El i-a învățat pe ucenicii Lui că venise pentru a-i salva pe oameni, nu pentru a-i distruge. Isus a propovăduit, de asemenea, despre adevărata ucenicie.

### Sugestii pentru predare

#### Luca 8:1-9:56

*Salvatorul înfăptuiește miracole, propovăduiește în pilde și călătorește la Ierusalim*

Scriptați următoarele scenarii pe tablă sau pe câte o foaie separată de hârtie. Invitați trei cursanți să le citească, cu glas tare:

1. când îl rogi politicos pe fratele tău să te ajute să faci curățenie, el îți răspunde urât să faci singur;
  2. în timp ce planificați o activitate la școală, câțiva colegi de clasă critică și râd de ideea ta;
  3. când împărtășești Evanghelia unei prietene, ea îți spune că lucrurile în care crezi sunt ciudate.
- Cum v-ați simți în fiecare dintre aceste situații? Cum ați reacționa?

Pe măsură ce studiați învățăturile Salvatorului din Luca 8-9, invitați cursanții să caute adevăruri care îi pot îndruma când se simt jigniți de faptele sau cuvintele altora.

Invitați un cursant să citească, cu glas tare, introducerile la Luca 8-9. Rugați membrii clasei să urmărească în scripturile lor și să fie atenți care sunt evenimentele consemnate în aceste capitole. Explicați că, deoarece au studiat aceste evenimente în detaliu în lecțiile din Matei și Marcu, în această lecție se vor concentra pe Luca 9:51-62.

Invitați un cursant să citească, cu glas tare, Luca 9:51 și rugați membrii clasei să caute unde a hotărât Salvatorul să meargă. Explicați că expresia „să fie luat la cer” se referă la înălțarea la cer a Salvatorului care urma să aibă loc.

- Unde a hotărât Salvatorul să meargă?

Explicați că a face ceva în mod ferm înseamnă a face acel lucru într-un mod hotărât, de neclintit. Mai devreme, Salvatorul le profetise ucenicilor Săi că avea să fie trădat, biciuit și răstignit în Ierusalim (vezi Matei 20:17-19; Luca 9:44).

- Ce ne arată hotărârea Salvatorului de a merge la Ierusalim în pofida acestor greutăți despre caracterul Său?

Subliniați că, în timp ce călătorea spre Ierusalim, Isus și ucenicii Săi s-au apropiat de un sat samaritean. Invitați câțiva cursanți să citească pe rând, cu glas tare, din

Luca 9:52-54, iar pe membrii clasei să caute reacția samaritenilor când au aflat că Isus și ucenicii Săi doreau să intre în satul lor.

- Cum au reacționat samaritenii când au aflat că Isus și ucenicii Săi doreau să intre în satul lor?
- Cum au reacționat Iacov și Ioan la lipsa de ospitalitate față de Salvator și la faptul că L-au respins?
- În ce moduri oamenii din zilele noastre pot reacționa dur la insultele și jignirile altora? (Faceți referire la scenariile de la începutul lecției și rugați cursanții să reflecteze la modurile în care o persoană ar putea reacționa în aceste situații.)

Invitați un cursant să citească, cu glas tare, Luca 9:55-56. Rugați membrii clasei să urmărească în scripturile lor și să caute ce le-a spus Salvatorul lui Iacov și Ioan. Invitați cursanții să spună ce au găsit.

Explicați că, atunci când Salvatorul a spus „nu știți de ce duh sunteți însuflețiți” (versetul 55), El a sugerat că cererea lui Iacov și Ioan nu era în armonie cu Spiritul lui Dumnezeu, ci mai degrabă cu spiritul lui Satana, care ațâță inimile oamenilor la mânie (vezi 3 Nefi 11:28-30).

- În ce fel reacția Salvatorului la respingerea samaritenilor a fost diferită de cea a lui Iacov și Ioan?
- Ce adevăr putem învăța din exemplul Salvatorului, care ne poate îndruma când suntem jigniți? (Folosind cuvintele cursanților, scrieți pe tablă un adevăr asemănător acestuia: **Noi urmăm exemplul Salvatorului când alegem să răspundem la jigniri cu răbdare și îndelungă suferință.**)

Invitați cursanții să își aducă aminte de scenariile de la începutul acestei lecții.

- Care este potențialul pericol al faptului de a alege să te simți jignit în fiecare dintre aceste scenarii?
- Cum putem să urmăm exemplul Salvatorului în fiecare dintre aceste scenarii?
- Cum putem fi binecuvântați pe măsură ce alegem să răspundem la jigniri cu răbdare și îndelungă suferință?

Rugați cursanții să se gândească la o situație în care au ales să se simtă jigniți de cuvintele sau faptele cuiva. Îndemnați-i să urmeze exemplul Salvatorului alegând să răspundă la jigniri cu răbdare și îndelungă suferință.

### **Abuzul nu trebuie tolerat**

Când le cereți cursanților să se gândească la faptele rele care au fost comise împotriva lor și să răspundă cu răbdare și îndelungă suferință, clarificați faptul că ei nu trebuie să permită ca niciun fel de abuz împotriva lor să continue. Dacă un cursant este victima unui abuz, el sau ea trebuie să caute urgent ajutor din partea părinților, conducătorilor preoției și altor autorități.

**Luca 9:57-62*****Isus propovăduiește despre adevărata ucenicie***

Invitați un cursant să vină în fața clasei și arătați-i 20 sau 30 de obiecte mici (cum ar fi niște mărgele). Rugați cursantul să numere în gând câte obiecte sunt. În timp ce face acest lucru, rugați membrii clasei să vadă dacă reușesc să distragă atenția cursantului de la numărătoare. Asigurați-vă că respectivii cursanți nu devin obraznici în încercările lor de a distra atenția cursantului. Instruiți-i să rămână așezați și atenționați-i să nu arunce cu nimic sau să nu-l atingă pe cursant.

- În cel fel faptul de a număra obiecte în timp ce ni se distrage atenția este asemănător cu încercarea de a-L urma pe Isus Hristos?

Mulțumiți cursantului care a numărat obiectele și invitați-l să ia loc. Pe măsură ce cursanții continuă să studieze Luca 9, invitați-i să se gândească la moduri în care putem învinge influențele care ne-ar putea distra atenția sau ne-ar putea împiedica să-L urmăm pe Salvator.

Invitați un cursant să citească, cu glas tare, Luca 9:57. Rugați membrii clasei să urmărească în scripturile lor și să afle ce i-a spus un bărbat lui Isus în timp ce El și apostolii Lui călătoreau spre Ierusalim.

- Ce i-a spus acest bărbat Salvatorul că era dispus să facă?

Scrieți următoarea afirmație pe tablă: *Pentru a fi ucenic adevărat al lui Isus Hristos...*

Invitați un cursant să citească, cu glas tare, Luca 9:58 și rugați membrii clasei să fie atenți la răspunsul Salvatorului către bărbatul care a dorit să-L urmeze. Invitați cursanții să vă spună ce au aflat.

- Ce indică expresia „Fiul omului n-are unde-și odihni capul” despre stilul de viață al Salvatorului? (Isus și ucenicii Săi erau mereu pe drum. Slujirea lor nu era nici confortabilă, nici ușoară.)

Invitați cursanții să citească, în gând, Luca 9:59-60, căutând răspunsul unui alt bărbat la invitația Salvatorului de a-L urma.

- Ce a dorit acest bărbat să facă înainte de a-L urma pe Salvator?
- Ce ar putea spune cuvântul *întâi* (versetul 59) despre acest bărbat?

Explicați că Isus Hristos nu a vrut să spună că este greșit să jelești moartea unei persoane dragi sau să oferi condoleanțe la o înmormântare (vezi D&L 42:45). Dimpotrivă, El îl învăța pe acest bărbat o lecție importantă despre ucenicie.

- Ce putem învăța din răspunsul Salvatorului, consemnat în versetul 60, despre prioritățile unui ucenic adevărat?

Invitați un cursant să citească, cu glas tare, Luca 9:61-62. Rugați membrii clasei să urmărească în scripturile lor și să afle ce a dorit un al treilea bărbat să facă înainte de a-L urma pe Salvator.

- Ce a dorit acest bărbat să facă înainte de a-L urma pe Salvator?
- Ce i-a spus Salvatorul?

Pentru a-i ajuta pe cursanți să înțeleagă analogia cu a pune mâna pe plug și a nu te uita înapoi, invitați un cursant să citească, cu glas tare, declarația de mai jos a președintelui Howard W. Hunter.



„Pentru a săpa un șanț drept (sau canal), cel care face acest lucru trebuie să-și fixeze privirea pe un punct fix din fața lui. Acest lucru îl ajută să mențină direcția bună. Totuși, dacă se uită înapoi să vadă de unde a început, șansele de a se abate cresc. Drept rezultat, șanțul este strâmb și neuniform... Dacă ne concentrăm energia nu în urma, ci înaintea noastră – asupra vieții veșnice și bucuriei salvării – le vom obține cu certitudine” („Am I a «Living» Member?”

*Ensign*, mai 1987, p. 17).

- În ce mod a fi ucenic al lui Isus Hristos înseamnă a pune mâna pe un plug și a nu te uita înapoi?
- În ce mod Salvatorul este un exemplu a ceea ce El a propovăduit în versetul 62? („Și-a îndreptat fața hotărât să meargă la Ierusalim” [Luca 9:51] pentru a îndeplini misiunea pe care I-o dăduse Tatăl Său și nu s-a uitat înapoi.)

Faceți referire la declarația incompletă de pe tablă.

- Ținând cont de ce am învățat din Luca 9:57-62, cum ați rezuma un adevăr despre ceea ce Salvatorul cere de la ucenicii Săi? (Cursanții pot identifica o serie de principii. După ce răspund, completați declarația de pe tablă pentru a reda următorul adevăr: **Pentru a fi un ucenic adevărat al lui Isus Hristos, nu trebuie să permitem ca nimic să fie mai important decât faptul de a-L urma.**)
- De ce uneori punem alte priorități înaintea responsabilităților noastre de ucenici ai lui Isus Hristos?

Invitați un cursant să citească, cu glas tare, declarația de mai jos a vârstnicului Richard G. Scott, din Cvorumul celor Doisprezece Apostoli.



„Satana are o nealță puternică împotriva oamenilor buni. Se numește distragerea atenției. El îi ademenește pe oamenii buni să-și umple viața cu «lucruri bune» ca să nu mai rămână loc pentru lucruri esențiale” („Faceți mai întâi lucrurile principale”, *Liahona*, iulie 2001, p. 6).

Pentru a-i ajuta pe cursanți să se gândească la ce i-ar putea împiedica să-L urmeze în totalitate pe Isus Hristos, desenați următoarea reprezentare grafică pe tablă și cereți cursanților să o copieze în caietele lor pentru seminar sau în jurnalele lor pentru studiul scripturilor.

<i>Responsabilitățile unui ucenic al lui Isus Hristos</i>	<i>Alte priorități</i>

Împărțiți cursanții în echipe de câte doi. Rugați-i să lucreze cu colegul de echipă și să enumere pe reprezentarea grafică responsabilitățile unui adevărat ucenic al lui Isus Hristos (care pot include faptul de a fi cinstit, de a sluji altora, de a împărtăși Evanghelia, de a face munca de întocmire a istoriei familiei și munca în templu și de a avea o familie). În dreptul fiecărei responsabilități enumerate în reprezentarea grafică, rugați cursanții să scrie exemple de alte priorități pe care o persoană le-ar putea pune înaintea acelei responsabilități.

Invitați mai mulți cursanții să spună ce au scris.

Îndemnați cursanții să împărtășească exemple pozitive de ucenici ai lui Isus Hristos, adresând întrebarea:

- Când ați văzut pe cineva care a ales să lase deoparte alte țeluri sau priorități pentru a-L urma pe Salvator?

Rugați cursanții să reflecteze la lucrurile cărora le-ar putea permite să fie priorități mai mari decât faptul de a-L urma pe Isus Hristos și învățăturile Sale. Invitați-i să scrie, în caietele pentru seminar sau în jurnalele pentru studiul scripturilor, un obiectiv concret cu privire la ce vor face pentru a face ca Salvatorul și Evanghelia Sa să fie o prioritate mai mare.

Puteți încheia lecția invitând cursanții să cânte imnul „Doamne, Îți voi urma calea” (*Imnuri*, nr. 138) sau un alt imn despre faptul de a-L urma pe Isus Hristos și învățăturile Sale.

#### **Utilizarea imnurilor**

Muzica, în special imnurile Bisericii, poate juca un rol important în a-i ajuta pe cursanți să simtă influența Duhului Sfânt în timpul experienței lor de învățare a Evangheliei. Pentru a le oferi cursanților mai multe experiențe spirituale în timpul lecției, îi puteți ruga să cânte unul sau mai multe strofe dintr-un imn care are legătură directă cu lecția.



## LECȚIA 50

# Luca 10:1-37

### Introducere

Isus i-a chemat, i-a învățat și i-a trimis pe Cei Șaptezeci. Ei au predicat Evanghelia, i-au vindecat pe cei bolnavi, au alungat diavoli și s-au întors să dea un raport al muncii lor. Isus l-a învățat pe un învățător al legii pilda bunului samaritean.

## Sugestii pentru predare

### Luca 10:1-24

#### *Domnul îi cheamă, împuternicește și instruește pe Cei Șaptezeci*

Aduceți la oră o cutie plină cu obiecte (precum mingi de diferite mărimi). Invitați un cursant să iasă în fața clasei. Rugați cursantul să țină obiectele pe care i le dați fără să scape sau să lase vreunul jos. Dați cursantului obiecte până când nu le mai poate ține și unele încep să cadă. Apoi, întrebați cursanții:

- Ce puteți face pentru a împiedica obiectele să cadă?

Dacă este necesar, sugerați-i cursantului să ceară ajutor din partea altor cursanți din clasă. Continuați să-i dați obiecte și dați-i voie să dea câteva dintre ele altor cursanți. Apoi, invitați cursanții să stea jos.

- Cum ați compara această activitate cu modul în care conducătorii Bisericii își îndeplinesc responsabilitățile?

Amintiți cursanților că Salvatorul îi chemase pe cei doisprezece apostoli și îi trimisese să ajute la înfăptuirea lucrării Sale. Totuși, apostolii aveau nevoie de alți oameni care să-i ajute să propovăduiască și să slujească pentru ca toți oamenii să poată avea parte de binecuvântările Evangheliei.

Invitați un cursant să citească, cu glas tare, Luca 10:1-2. Rugați membrii clasei să urmărească în scripturile lor și să caute pe cine a desemnat Domnul să ajute la înfăptuirea lucrării Lui.

- Pe cine a desemnat Domnul pentru a-L ajuta în munca Sa? Care a fost rolul lor?

Explicați că termenul *șaptezeci* din Luca 10:1 se referă la un oficiu al Preoției lui Melhisedec. Același oficiu există în Biserica restaurată astăzi. (Dacă este posibil, arătați paginile intitulate „Autoritățile generale ale Bisericii lui Isus Hristos a Sfinților din Zilele din Urmă” din cel mai recent număr care cuprinde conferința generală al revistei *Ensign* sau *Liahona*. Acum există mai multe cvorumuri ale Celor Șaptezeci, deși numai membrii primelor două cvorumuri sunt chemați în calitate de Autorități Generale. Fiecare cvorum poate să aibă până la 70 de membri. Munca lor de a predica Evanghelia și a ajuta la administrarea Bisericii este îndrumată de Cvorumul celor Doisprezece Apostoli și Președinția Celor Șaptezeci (vezi D&L 107:25-26, 34; Ghid pentru scripturi, „Șaptezeci”, [scriptures.lds.org](http://scriptures.lds.org)).

- Potrivit celor relatate în versetul 2, la cine s-a referit Domnul că erau prea puțini pentru secerișul de suflete?

- Ce putem învăța despre munca Domnului din aceste versete? (Cursanții trebuie să identifice un principiu asemănător celui de mai jos: **Pe lângă apostoli, Domnul cheamă lucrători care să-L reprezinte și să-L ajute în lucrarea Lui.**)
- Pe lângă apostoli și Cei Șaptezeci, cine mai are responsabilitatea de a-L ajuta pe Domnul în lucrarea Sa astăzi? (Toți membrii Bisericii.)

Explicați că, așa cum Salvatorul a declarat că este nevoie de mai mulți lucrători care să adune recolta pentru salvare, profeții din zilele din urmă au chemat tot mai mulți misionari. Invitați un cursant să citească, cu glas tare, declarația de mai jos a președintelui Thomas S. Monson.



„Vă repet ceea ce profeții ne-au învățat de multă vreme – și anume că fiecare tânăr băiat demn și capabil trebuie să se pregătească să slujească în misiune. Slujirea misionară este o responsabilitate a preoției – o obligație pe care Domnul se așteaptă s-o îndeplinim noi, cei cărora ni s-a dat atât de mult. Tineri băieți, vă îndemn să vă pregătiți să slujiți în calitate de misionari ...

Sfat pentru voi, tinere surori: deși nu aveți aceeași responsabilitate a preoției pe care o au tinerii băieți, aceea de a sluji ca misionari cu timp deplin, voi, de asemenea, aduceți o contribuție importantă în calitate de misionare, iar noi încurajăm slujirea voastră” („Acum când ne întâlnim din nou”, *Ensign* sau *Liahona*, nov. 2010, p. 5-6).

- În afară de a sluji într-o misiune cu timp deplin, în ce alte moduri Îl putem ajuta pe Domnul în lucrarea Sa?
- Ce experiențe ați avut, voi sau o persoană pe care o cunoașteți, când L-ați ajutat pe Domnul în lucrarea Sa?

Rezumați Luca 10:3-24 explicând că Domnul le-a dat Celor Șaptezeci instrucțiuni cu privire la modul în care să-și îndeplinească responsabilitățile. De asemenea, El i-a dojenit pe oamenii din mai multe orașe care îi respinseră lucrările. Mai târziu, Cei Șaptezeci I-au dat raportul despre lucrările lor lui Isus, iar El le-a mai dat instrucțiuni și s-a bucurat împreună cu ei.

### Luca 10:25-37

#### *Isus propovăduiește pilda bunului samaritean*

Rugați un cursant să citească, cu glas tare, declarația de mai jos a președintelui Dieter F. Uchtdorf, din Prima Președinție.



„Oamenii din jurul nostru nu sunt perfecți. Oamenii fac lucruri care supără, dezamăgesc și înfurie. În această viață pământească va fi mereu așa” („Cei milostivi obțin milă”, *Ensign* sau *Liahona*, mai 2012, p. 77).

Invitați membrii clasei să se gândească dacă cunosc pe cineva care îi supără, dezamăgesc sau înfurie.

- De ce ar putea fi greu să iubești pe cineva care face aceste lucruri?

Invitați cursanții ca, în timp ce studiază Luca 10:25-37, să caute adevăruri care îi pot îndruma când interacționează cu persoane care pot fi greu de iubit.

Invitați un cursant să citească, cu glas tare, Luca 10:25. Rugați membrii clasei să urmărească în scripturile lor și să găsească întrebarea pe care învățătorul Legii I-a adresat-o Salvatorului.

- Ce L-a întrebat învățătorul Legii pe Salvator?

Invitați un cursant să citească, cu glas tare, Luca 10:26-28. Rugați membrii clasei să urmărească în scripturile lor și să caute răspunsul Salvatorului. Apoi, rugați-i pe cursanți să spună ceea ce au găsit.

- Ce principiu învățăm din aceste versete cu privire la ce trebuie să facem pentru a dobândi viața veșnică? (Deși cursanții pot răspunde folosind cuvinte diferite, ei trebuie să exprime un principiu asemănător acestuia: **Pentru a dobândi viața veșnică, trebuie să-L iubim pe Dumnezeu și pe aproapele nostru ca pe noi înșine.** Scrieți acest principiu pe tablă).
- Potrivit celor relatate în versetul 27, cum trebuie să Îl iubim pe Dumnezeu?
- Ce înseamnă să-L iubești pe Dumnezeu „cu toată inima ta, cu tot sufletul tău, cu toată puterea ta și cu tot cugetul tău”?

Subliniați expresia să iubești pe aproapele tău „ca pe tine însuși” de pe tablă. Pentru a ajuta cursanții să înțeleagă ce ar putea să însemne să ne iubim aproapele ca pe noi înșine, invitați-i să enumere pe tablă lucrurile pe care le fac într-o zi obișnuită. (Ei pot include lucruri precum faptul de a se pregăti pentru ziua care va începe, faptul de a mânca, a dormi, a face teme și așa mai departe.)

După ce cursanții au întocmit o listă pe tablă, invitați-i să reflecteze la numărul activităților care se concentrează asupra lor.

- Ce putem învăța din acest exercițiu?
- Care sunt câteva dintre modurile în care ne putem concentra mai des pe bunăstarea altora și putem încerca să-i iubim ca pe noi înșine?
- Care sunt câteva dintre modurile în care putem face acest lucru chiar în timpul activităților pe care le facem pentru noi înșine? (Exemplele pot include să luăm masa cu cei care par singuri sau să le facem complimente altora în timpul activităților de la școală.)
- Cum credeți că faptul de a-L iubi pe Dumnezeu și pe aproapele nostru ca pe noi înșine ne poate ajuta să progresăm către viața veșnică?

Invitați un cursant să citească, cu glas tare, Luca 10:29. Rugați membrii clasei să urmărească în scripturile lor și să caute care este a doua întrebare pe care învățătorul Legii i-a adresat-o lui Isus.

- Care a fost a doua întrebare a învățătorului Legii?

Pregătiți mai mulți cursanți pentru a pune în scenă pilda bunului samaritean din Luca 10:30-35. Invitați un cursant să fie naratorul și ceilalți să joace rolul iudeului rănit, al celor doi tâlhari, al preotului, al levitului și al samariteanului. (Dacă aveți o

clasă cu doar câțiva cursanți, ei pot juca mai multe roluri.) Puteți să le oferiți materiale de recuzită, care ar putea include ecusoane, îmbrăcăminte în plus pe care să le ia de la bărbatul iudeu, două recipiente reprezentând uleiul și vinul, un scaun cu roți reprezentând dobitocul samariteanului și două monede reprezentând cei doi lei. (*Notă.* Puteți selecta participanții și le puteți da instrucțiuni concrete înainte de lecție pentru a vă asigura că interpretarea de roluri este eficientă, potrivită și se va desfășura în siguranță.)

Invitați naratorul să citească, cu glas tare, Luca 10:30-35 și pe cursanții care participă la scenetă să joace pilda. Rugați ceilalți membri ai clasei să urmărească în scripturile lor și să caute ce ne-a învățat Salvatorul despre cine este aproapele nostru. După interpretarea de roluri, invitați cursanții să se întoarcă la locurile lor.

- Care dintre faptele samariteanului vă impresionează cel mai mult?

Pentru a ajuta membrii clasei să înțeleagă mai bine ce se așteapta din partea unui preot, unui levit și a unui samaritean, invitați un cursant să citească, cu glas tare, explicația de mai jos:

Preoții și leviții dețineau Preoția aaronică și aveau sarcina de a-I sluji lui Dumnezeu și aproapele lor, atât în templu, cât și în calitate de învățători și exemple ale punerii în practică a legii lui Dumnezeu. Acești deținători ai preoției erau pe deplin conștienți de porunca „să iubești pe aproapele tău ca pe tine însuși” (Leviticul 19:18) și de faptul că trebuiau să poarte de grijă străinilor și veneticilor (vezi Leviticul 19:34; 25:35). Spre deosebire de ei, «samaritenii erau parțial israeliți și parțial neamuri. Religia lor era un amestec de credințe și practici evreiești și păgâne... [Evreii au început să-i urască pe] samariteni din cauză că samaritenii erau în apostazie față de religia israelită” (Ghid pentru scripturi, „Samariteni”, scriptures.lds.org). În mod obișnuit, atât iudeii, cât și samaritenii se evitau unii pe alții.

- În această pildă, de ce ar fi surprinzătoare faptele preotului, levitului și samariteanului?
- Ce motive putea să aibă samariteanul să nu-l ajute pe iudeul rănit?
- Potrivit celor relatate în versetul 33, ce l-a îndemnat pe samaritean să acționeze când l-a văzut pe bărbatul rănit?

Subliniați că a avea milă înseamnă a observa nevoile sau greutățile altei persoane și a simți dorința de a face orice ne stă în putință pentru a o ajuta.

Invitați un cursant să citească, cu glas tare, Luca 10:36-37. Rugați membrii clasei să urmărească în scripturile lor și să fie atenți ce l-a învățat Salvatorul pe învățătorul Legii în continuare.

- În ce fel această pildă oferă răspunsul la întrebarea din versetul 29: „Cine este aproapele meu?”

Ajutați cursanții să înțeleagă că, în această pildă, Salvatorul a folosit un samaritean pentru a sugera că aproapele nostru nu este doar cineva care locuiește aproape de noi, ci oricare dintre copiii Tatălui Cereșc – inclusiv cei pe care ne este cel mai greu să-i iubim.

Rugați un cursant să citească, cu glas tare, declarația de mai jos a președintelui Howard W. Hunter.



„Trebuie să ne aducem aminte că, deși noi ne alegem prietenii, Dumnezeu îi alege pe cei ce sunt aproapele nostru – și ei sunt pretutindeni. Dragostea nu trebuie să cunoască limite... Hristos a spus: «Dacă iubiți numai pe cei ce vă iubesc, ce răsplată mai așteptați? Nu fac așa și vameșii?» (Matei 5:46)” („The Lord’s Touchstone”, *Ensign*, nov. 1986, p. 35).

- Potrivit celor relatate în versetul 37, ce l-a învățat Salvatorul pe învățătorul Legii să facă?

Invitați cursanții să se gândească din nou la persoanele la care s-au gândit mai devreme pe care le-ar fi greu să le iubească.

- Ce putem face pentru a-i iubi și a avea milă de cei pe care ne este greu să îi iubim?
- Cugetați la un moment în care voi sau cineva pe care cunoașteți a urmat sfatul Salvatorului de a „iubi... pe aproapele tău ca pe tine însuși” (Luca 10:27). Care a fost rezultatul?

Depuneți mărturie despre adevărurile predate în cadrul lecției de astăzi. Scrieți următoarea afirmație incompletă pe tablă și invitați cursanții să o completeze în caietele lor pentru seminar sau în jurnalele pentru studiul scripturilor: *Voi urma exemplul bunului samaritean...*

### **Adresați întrebări și faceți invitații care îndeamnă la punerea în practică**

Obiectivul predării Evangheliei este de a-i ajuta pe cursanți să pună în practică principiile și doctrinele care se găsesc în scripturi, de a se converti și de a primi binecuvântările promise celor credincioși și supuși. Adresarea de întrebări și lansarea de invitații care îndeamnă la punerea în practică îi pot ajuta pe cursanți să vadă cum pot să pună în practică aceste principii în situațiile lor prezente și să se gândească cum le vor putea pune în practică în viitor.

## LECȚIA PENTRU STUDIUL ACASĂ

# Luca 5:1-10:37 (unitatea 10)

### Material pentru pregătirea învățătorului pentru studiul acasă

#### *Rezumatul lecțiilor pentru studiul acasă zilnic*

Următorul rezumat al doctrinelor și principiilor pe care le-au învățat cursanții în timp ce au studiat Luca 5:1-10:37 (unitatea 10) nu trebuie să fie predat ca parte a lecției dumneavoastră. Lecția pe care o predați se concentrează doar asupra câtorva dintre aceste doctrine și principii. Urmăți îndemnul Spiritului Sfânt în timp ce aveți în vedere nevoile cursanților dumneavoastră.

#### **Ziua 1 (Luca 5)**

Din relatarea în care Salvatorul îi invită pe Petru, Iacov și Ioan să fie pescari de oameni, cursanții au învățat că, dacă facem ceea ce Domnul ne cere chiar și atunci când nu înțelegem de ce, El ne poate oferi binecuvântări mai mari decât am fi putut anticipa. Din relatarea privind vindecarea leprosului și a slăbănogului, cursanții au învățat că, dacă ne exercităm credința și venim la Salvator, El ne poate vindeca și-i putem ajuta pe alții să vină la Salvator pentru ca și ei să poată fi vindecați. De asemenea, cursanții au învățat că, pentru a-L accepta pe Salvator și Evanghelia Sa, trebuie să fim umili și dornici să ne schimbăm.

#### **Ziua 2 (Luca 6:1-7:17)**

Cursanții au aflat că, dacă facem bine altora fără să așteptăm ceva în schimb, răsplata noastră va fi mare și noi vom fi copiii Celui Prea Înalt și că, pe măsură ce dăruim altora cu generozitate, Tatăl Ceresc ne va binecuvânta cu generozitate. Ei au învățat, de asemenea, următoarele adevăruri: pe măsură ce ne exercităm credința în Isus Hristos, noi putem aduce binecuvântări în viețile altora; putem urma exemplul lui Isus Hristos dând dovadă de compasiune față de alții și ajutându-i cu problemele despre care nu vorbesc.

#### **Ziua 3 (Luca 7:18-50)**

În cadrul acestei lecții, cursanții au aflat că Ioan Botezătorul a fost profetul prerânduit pentru a pregăti calea pentru Fiul lui Dumnezeu și pentru a-L boteza. Din povestirea femeii care a spălat picioarele Salvatorului cu lacrimile ei, cursanții au învățat următoarele: pe măsură ce ne exercităm credința arătându-ne dragostea și devotamentul față de Domnul, noi putem primi iertarea Sa; pe măsură ce primim iertarea Domnului, noi suntem umpluți de dorința de a-L iubi și a-L sluji pe El mai mult.

#### **Ziua 4 (Luca 8:1-10:37)**

În această lecție cursanții au fost încurajați să urmeze exemplul Salvatorului alegând să reacționeze în situațiile în care sunt insultați sau ofenșați dând dovadă de răbdare și suferință îndelungată. În plus, ei au învățat că, pentru a fi ucenici adevărați ai lui Isus Hristos, noi nu trebuie să permitem niciunui lucru să aibă mai mare prioritate decât El, și că, pentru a obține viața eternă, trebuie să-L iubim pe Dumnezeu și pe aproapele nostru ca pe noi înșine.

## Introducere

Un învățător al legii l-a întrebat pe Salvator: „Ce să fac ca să moștenesc viața veșnică?”. (Luca 10:25). Următoarele idei pentru predare îi pot ajuta pe cursanți să

Învețe ce înseamnă să-L iubim pe Dumnezeu și să-l iubim pe aproapele nostru ca pe noi înșine.

## Sugestii pentru predare

### Luca 10:25-37

#### *Isus propovăduiește pilda bunului samaritean*

Rugați un cursant să citească, cu glas tare, următoarea declarație a președintelui Dieter F. Uchtdorf, din Prima Președinție.



„Nimeni din jurul nostru nu este perfect. Oamenii fac lucruri care supără, dezamăgesc și înfurie. În această viață pământească va fi mereu așa” („Cei milostivi obțin milă”, *Ensign* sau *Liahona*, mai 2012, p. 77).

Invitați membrii clasei să cugete dacă cunosc pe cineva care face lucruri care îi supără, îi dezamăgesc sau îi înfurie.

- De ce ar putea fi dificil să iubim pe cineva care face astfel de lucruri?

Pe măsură ce studiază Luca 10:25-37, invitați cursanții să caute adevăruri care îi pot îndruma pe măsură ce interacționează cu persoane care ar putea fi mai greu de iubit.

Amintiți cursanților că, atunci când au studiat în mod individual Luca 10, ei au învățat despre un învățător al legii care L-a întrebat pe Salvator cum poate moșteni viața veșnică.

Invitați un cursant să citească, cu glas tare, Luca 10:26-28. Rugați membrii clasei să urmărească în scripturile lor pentru a căuta răspunsul Salvatorului. Apoi, rugați cursanții să spună ce au aflat.

- Ce principiu putem învăța din aceste versete cu privire la ce trebuie să facem pentru a dobândi viața veșnică? (Deși cursanții pot răspunde folosind cuvinte diferite, ei trebuie să exprime un principiu asemănător următorului: **Pentru a dobândi viața veșnică, noi trebuie să-L iubim pe Dumnezeu și pe aproapele nostru ca pe noi înșine.** Scrieți acest principiu pe tablă).
- Ce înseamnă să-L iubești pe Dumnezeu cu toată inima, cu tot sufletul, cu tot cugetul și cu toată tăria?

Scoateți în evidență expresia „să iubești pe aproapele tău ca pe tine însuși” de pe tablă. Pentru a ajuta cursanții să înțeleagă ce ar putea să însemne să ne iubim aproapele ca pe noi înșine, invitați-i să scrie o listă pe tablă cu lucrurile pe care le fac într-o zi obișnuită. (Ei pot include lucruri precum faptul de a se pregăti pentru ziua care va începe, faptul de a mânca, a dormi, a face teme și așa mai departe.)

După ce lista a fost scrisă pe tablă, invitați cursanții să se gândească la câte dintre activitățile lor se concentrează asupra lor. (Puteți să-i rugați să stabilească dacă fiecare lucru enumerat în listă este pentru ei, pentru alții sau pentru Dumnezeu.)

- Ce putem învăța din acest exercițiu?
- Care sunt câteva dintre modurile în care putem să ne concentrăm mai des asupra bunăstării altora și prin care putem să-i iubim la fel de mult cum ne iubim pe noi?
- Care sunt câteva dintre modurile în care putem face acest lucru chiar în timpul activităților pe care le facem pentru noi înșine? (Câteva exemple ar putea fi faptul de a lua prânzul cu cineva care pare singur sau faptul de a face complimente altora în timpul activităților noastre școlare.)
- În ce mod credeți că faptul de a-L iubi pe Dumnezeu și pe aproapele nostru ca pe noi înșine ne poate ajuta să progresăm către viața veșnică?

Invitați un cursant să citească, cu glas tare, Luca 10:29. Rugați membrii clasei să urmărească în scripturile lor și să caute care este a doua întrebare pe care învățătorul legii I-a adresat-o lui Isus.

- Care era a doua întrebare a învățătorului legii?

Pregătiți câțiva cursanți pentru a pune în scenă pilda bunului samaritean din Luca 10:30-35. Invitați un cursant să fie naratorul și pe ceilalți să joace rolul bărbatului iudeu rănit, al celor doi hoți, al preotului, al levitului și al samariteanului. (Dacă aveți o clasă cu doar câțiva cursanți, ei pot să joace mai multe roluri.) Puteți să le oferiți ceva recuzită, care ar putea include ecusoane, haine în plus care pot fi luate de la bărbatul iudeu, două recipiente care să reprezinte uleiul și vinul, un scaun cu roți care să reprezinte dobitocul și două monede care să reprezinte cei doi lei. (*Notă.* Puteți să alegeți participanții și să le dați instrucțiuni concrete înainte de lecție pentru a vă asigura că interpretarea de roluri este corectă, corespunzătoare și sigură.)

Invitați naratorul să citească, cu glas tare, Luca 10:30-35 și rugați-i pe cei care participă la punerea în scenă a pildei. Rugați pe ceilalți membri ai clasei să urmărească în scripturi pentru a căuta ce ne-a învățat Salvatorul despre cine este aproapele nostru. După interpretarea de roluri, invitați cursanții să se întoarcă la locurile lor.

- Care dintre faptele samariteanului vă impresionează cel mai mult?

Pentru a ajuta membrii clasei să înțeleagă mai bine ce se așteaptă de la un preot, un levit și un samaritean, invitați un cursant să citească următoarea explicație cu glas tare:

În legea scrisă a lui Moise, preoții și leviții erau desemnați [și obligați] să-L slujească pe Dumnezeu și pe semenii lor, atât în templu, cât și în calitate de învățători și modele ale legii lui Dumnezeu. Acești deținători ai preoției erau pe deplin conștienți de porunca „Să iubești pe aproapele tău ca pe tine însuși” (Leviticul 19:18). De fapt, leviții erau în mod specific însărcinați să-i ajute pe călători din punct de vedere economic sau în alte moduri (vezi Leviticul 25:35-36). În schimb, „samaritenii erau parțial israeliți și parțial neamuri. Religia lor era un amestec de credințe și practici evreiești și păgâne... [Evreii au început să-i urască pe] samariteni, din cauză că samaritenii erau în apostazie față de religia israelită” (Ghid pentru scripturi, „Samariteni”, [scriptures.lds.org](http://scriptures.lds.org)). De obicei, atât iudeii, cât și samaritenii făceau tot ce puteau pentru a se evita unul pe celălalt.



- În pildă, de ce ar fi surprinzătoare acțiunile preotului, ale levitului și ale samariteanului?
- Ce motive putea să aibă samariteanul pentru a nu-l ajuta pe iudeul rănit?
- Potrivit celor relatate în Luca 10:33, ce l-a făcut pe samaritean să acționeze atunci când l-a văzut pe bărbatul rănit?

Subliniați faptul că a avea compasiune înseamnă a observa nevoile sau încercările altei persoane și a simți o dorință de a face orice pentru a ajuta acea persoană.

Invitați un cursant să citească, cu glas tare, Luca 10:36-37. Rugați membrii clasei să urmărească în scripturi pentru a căuta ce l-a învățat apoi Salvatorul pe învățătorul legii.

- Cum răspunde această pildă la întrebarea din versetul 29, „Și cine este aproapele meu?”

Ajutați cursanții să înțeleagă că faptul că Salvatorul a folosit un samaritean în această pildă sugerează că aproapele nostru nu este doar cineva care locuiește lângă noi, ci este oricare dintre copiii Tatălui Ceresc – inclusiv aceia pe care nu îi putem iubi cu ușurință.

Rugați un cursant să citească, cu glas tare, următoarea declarație a președintelui Howard W. Hunter:



„Trebuie să ne aducem aminte că, deși noi ne alegem prietenii, Dumnezeu îi alege pe cei ce sunt aproapele nostru – și ei sunt pretutindeni. Dragostea nu trebuie să aibă granițe... Hristos a spus: «Dacă iubiți numai pe cei ce vă iubesc, ce răsplată mai așteptați? Nu fac așa și vameșii?» (Matei 5:46)” („The Lord's Touchstone”, *Ensign*, nov. 1986, p. 35).

- Potrivit celor relatate în Luca 10:37, ce l-a învățat Salvatorul pe învățătorul legii?

Invitați cursanții să se gândească din nou la persoanele la care s-au gândit anterior și pe care nu le pot iubi cu ușurință.

- Ce putem să facem pentru a-i iubi și a avea compasiune față de cei pe care nu îi putem iubi cu ușurință?
- Cugetați la un moment în care voi sau cineva pe care cunoașteți ați urmat sfatul Salvatorului de a „iubi... pe aproapele tău ca pe tine însuși” (Luca 10:27). Care a fost rezultatul?

Depuneți mărturie despre adevărurile predate în lecția de astăzi. Scrieți pe tablă următoarea afirmație incompletă și invitați cursanții să o completeze în caietele lor pentru seminar sau în jurnalele pentru studiul scripturilor: *Voi urma exemplul bunului Samaritean...*

### Unitatea următoare (Luca 10:38-17:37)

Explicați cursanților că în următoarea unitate ei vor studia modul în care Isus i-a muștră în mod repetat pe farisei deoarece căutau să pară neprihăniți, dar în interior erau egoiști. Rugați-i să se gândească la modul în care ar putea să semene

mai puțin cu fariseii și mai mult cu slujitorii umili ai lui Hristos. De asemenea, ei vor studia și alte câteva pilde pe care Isus le-a rostit, inclusiv pilda fiului risipitor. Rugați-i să observe ce s-a întâmplat cu bărbatul bogat care și-a dedicat viața acumulării de avere și neglijării celor săraci.

## LECȚIA 51

# Luca 10:38-Luca 12:59

### Introducere

Salvatorul le-a învățat pe Maria și pe Marta acasă la Marta.  
Mai târziu, El i-a învățat pe ucenicii Săi multe adevăruri

despre rugăciune și i-a avertizat împotriva ipocriziei și a  
invidiei.

## Sugestii pentru predare

### **Îndemnați cursanții să pună în practică adevărurile pe care le învață**

Dacă un principiu al Evangheliei este învățat, dar nu este pus în practică, procesul de învățare este incomplet. Punerea în practică are loc când o persoană acceptă un adevăr în inima și în mintea sa și, apoi, acționează conform aceluia adevăr. Încurajați cursanții să acționeze potrivit îndemnelor spirituale pe care le primesc pentru a pune în practică adevărurile Evangheliei pe care le învață.

### Luca 10:38-42

#### *Isus le învață pe Maria și pe Marta*

Rugați cursanții să se gândească la alegerile pe care le-au făcut cu o zi în urmă.

Invitați-i să aloce puțin timp pentru a enumera cât mai multe dintre acele alegeri în caietele pentru seminar sau în jurnalele pentru studiul scripturilor. Rugați mai mulți cursanți să spună câteva dintre alegerile bune pe care le-au făcut.

- Care sunt unele dintre situațiile în care am putea fi nevoiți să alegem între două lucruri bune?

Pe măsură ce cursanții studiază Luca 10:38-42, invitați-i să fie atenți la un principiu pe care Salvatorul l-a propovăduit și care ne poate îndruma când luăm decizii – mai ales când avem de ales între două lucruri bune.

Explicați că, după ce a propovăduit pilda bunului samaritean, Salvatorul a călătorit în Betania și a vizitat căminul unei femei pe nume Marta.

Invitați un cursant să citească, cu glas tare, Luca 10:38-40. Rugați membrii clasei să urmărească în scripturile lor și să afle ce au ales să facă Marta și sora ei, Maria, în timp ce Salvatorul se afla în casă.

- Ce a făcut Maria în timp ce Salvatorul se afla în casă?
- Ce a făcut Marta? (Subliniați faptul că expresia *era împărțită cu multă slujire* din versetul 40 se referă la faptul că era împovărată.)

Expuneți ilustrația Maria și Marta (*Carte cu picturi inspirate din Evanghelie* [2009], nr. 45; vezi, de asemenea, LDS.org). Explicați că, în vremea lui Isus, ospitalitatea era foarte importantă. Marta încerca să facă ceea ce era de așteptat în mod normal din partea ei, în calitate de gazdă. Ea era concentrată asupra grijilor temporale precum pregătirea și servirea mesei.

- Potrivit celor relatate în versetul 40, ce I-a cerut Marta Salvatorului ceea ce indică faptul că ea era îngrijorată în privința lucrurilor materiale?

Invitați un cursant să citească, cu glas tare, Luca 10:41-42. Rugați membrii clasei să urmărească în scripturile lor și să caute răspunsul pe care Salvatorul i l-a dat Martei.

- Ce a vrut Salvatorul să spună când a zis: „Un singur lucru trebuiește. Maria și-a ales partea cea bună”?

Invitați un cursant să citească, cu glas tare, declarația de mai jos a vârstnicului Dallin H. Oaks, din Cvorumul celor Doisprezece Apostoli.



„Faptul că Marta se «îngrijora și se frământa pentru multe lucruri» era demn de laudă (versetul 41), însă faptul de a învăța Evanghelia de la Cel mai mare Învățător era mai «de trebuință»” („Bun, mai bun, cel mai bun”, *Ensign* sau *Liahona*, nov. 2007, p. 104).

- Ce a vrut Salvatorul să spună când a zis că „partea cea bună” pe care a ales-o Maria „nu i se va lua” (Luca 10:42)? (Alegând să-L asculte pe Salvator în loc să se concentreze asupra grijilor temporale, Maria avea să primească binecuvântări spirituale, care sunt eterne.)
- Ce principiu putem învăța din cuvintele pe care Salvatorul i le-a adresat Martei? (Cursanții pot folosi cuvinte diferite, dar ei trebuie să identifice următorul principiu: **Dacă alegem să ne dedicăm în primul rând lucrurilor spirituale și, apoi, celor temporale, vom primi binecuvântări eterne.**)
- Cum ne putem dedica lucrurilor spirituale, ocupându-ne și de alte lucruri care „[trebuie]” (Luca 10:42) dar sunt mai puțin importante?

Invitați un cursant să citească, cu glas tare, declarația de mai jos a vârstnicului Oaks.





„În timp ce ne gândim la diverse alegeri, trebuie să ne amintim că nu este suficient ca un lucru să fie bun. Alte alegeri sunt mai bune și încă sunt altele care sunt cele mai bune ...

Să ne gândim la modul în care ne folosim timpul în alegerile pe care le facem atunci când ne uităm la televizor, când ne jucăm pe calculator, când navigăm pe Internet sau când citim cărți sau reviste. Desigur, este bine să vizionăm un program de divertisment bun sau să obținem informații interesante. Însă nu toate lucrurile de acest gen merită timpul din viața noastră pe care-l alocăm pentru a le dobândi. Unele lucruri sunt mai bune, iar altele sunt cele mai bune” („Bun, mai bun, cel mai bun” p. 105).

Rugați cursanții să citească din nou lista cu alegeri pe care au întocmit-o în ziua precedentă și să eticheteze fiecare alegere pozitivă ca fiind una „bună”, „mai bună” sau „cea mai bună”. Invitați unul sau doi cursanți să depună mărturie despre modul în care au fost binecuvântați datorită faptului că au pus lucrurile spirituale mai presus de grijile temporale.

## Luca 11

### *Isus îi învață pe ucenicii Săi despre rugăciune*

Invitați cursanții să-și imagineze că sunt misionari cu timp deplin care predau unui simpatizant care a încercat de mai multe ori să se roage, dar simte că Dumnezeu nu i-a răspuns. Simpatizantul se gândește să renunțe la rugăciune.

- Ținând cont de experiențele voastre, ce răspuns ați oferi acestei îngrijorări?

În timp ce cursanții studiază Luca 11, invitați-i să caute adevăruri care ar putea ajuta pe cineva care simte că Dumnezeu nu i-a răspuns la rugăciuni.

Rezumați Luca 11:1-4 explicând că, după ce L-a ascultat pe Salvator rugându-se, unul dintre ucenicii Săi L-a întrebat dacă îi va învăța să se roage și Salvatorul i-a învățat.

Explicați că, după ce Domnul i-a învățat pe ucenicii Săi să se roage, El a folosit analogii pentru a propovădui mai multe adevăruri despre rugăciune, inclusiv dorința lui Dumnezeu de a răspunde la rugăciuni.

Invitați cursanții să studieze în echipe de câte doi Luca 11:5-13 și să caute ce ne-a învățat Domnul despre rugăciune. Îndrumați atenția cursanților spre completările din Traducerea Bibliei de Joseph Smith a versetului 5 și 13. Acele completări se găsesc în Traducerea Bibliei de Joseph Smith, Luca 11:5-6 și Luca 11:14 . După ce le-ați acordat suficient timp, întrebați cursanții:

- În pilda pe care ați citit-o în versetele 5-8, ce i-a cerut un prieten altuia? De ce?
- De ce credeți că cel de-al doilea prieten i-a onorat cererea primului prieten? (Ați putea explica faptul că termenul *stăruință* din versetul 8 se referă la insistența omului de a cere chiar și atunci când, inițial, prietenul lui l-a refuzat.)
- Dacă bărbatul în nevoie ne reprezintă pe noi iar prietenul său cu pâinea îl reprezintă pe Tatăl din Cer, ce a sugerat Salvatorul că trebuie să facem în momente dificile?

Scrieți următoarea afirmație incompletă pe tablă: *Dacă ne rugăm cu stăruință și căutăm binecuvântările Tatălui Ceresc în momente dificile...*

- Potrivit celor relatate în versetul 13, ce le dă Tatăl Ceresc celor care se roagă cu insistență și caută binecuvântările Lui?
- Ținând cont de învățăturile Salvatorului din Luca 11:5-13, cum ați completa afirmația de pe tablă? (După ce cursanții răspund, completați declarația de pe tablă pentru a reda următorul adevăr: **Dacă ne rugăm cu insistență și căutăm binecuvântările Tatălui Ceresc în momente dificile, El va răspunde la rugăciunile noastre în modul în care ne va aduce cele mai multe binecuvântări.**)

Aveți în vedere să-i invitați pe cursanți să împărtășească exemple de momente în care au primit răspunsuri la rugăciunile lor când au căutat cu insistență binecuvântările Tatălui Ceresc.

Rezumați Luca 11:14-54 explicând că Isus a alungat un diavol dintr-un bărbat, i-a sfătuit pe oameni să audă cuvântul lui Dumnezeu și i-a muștrat pe farisei și pe cărturari pentru ignoranța lor spirituală și ticăloșia lor.

## Luca 12

### *Salvatorul avertizează împotriva ipocriziei și a invidiei*

Citiți următoarele întrebări membrilor clasei și invitați cursanții să se gândească la răspunsurile lor:

- Ați dorit vreodată ceva atât de mult încât v-ați gândit la acel lucru tot timpul?
- Ce efecte negative poate avea acest mod de gândire asupra noastră?

Rezumați Luca 12:1-13 explicând că, atunci când Salvatorul a stat înaintea unei mari mulțimi, El i-a învățat pe ucenicii Săi să se ferească de ipocrizie. De asemenea, le-a amintit că toate lucrurile ascunse vor fi, într-o zi, revelate și că Dumnezeu îi cunoaște și are grijă de copiii Săi. Apoi, un bărbat L-a întrebat pe Salvator dacă va vorbi cu fratele lui și-l va convinge să împartă moștenirea cu el.

Invitați un cursant să citească, cu glas tare, Luca 12:14-15. Rugați membrii clasei să urmărească în scripturile lor și să caute răspunsul pe care Salvatorul l-a dat la cererea bărbatului.

- Ce i-a avertizat Domnul pe oamenii care erau cu El?

Explicați că *lăcomia* înseamnă să dorești ceva în mod excesiv. Scrieți următorul adevăr pe tablă: **Domnul ne poruncește să nu râvnim la posesiunile lumești.**

- De ce trebuie să evităm lăcomia? Cum ne poate ajuta acest adevăr să trăim vieți mai fericite?

Explicați că, după ce Salvatorul le-a spus ucenicilor Lui să evite lăcomia, El le-a dat o pildă pentru a ilustra importanța acestei porunci. Invitați cursanții să citească, în gând, Luca 12:16-19, căutând de câte ori bărbatul din pildă folosește cuvintele *eu* și *meu*. Rugați cursanții să vă spună ce au găsit.

- Ce ne învață utilizarea frecventă a cuvintelor *eu* și *meu* despre preocupările lui?
- În ce moduri am putea fi ispitiți să fim ca acest bărbat?

Invitați un cursant să citească, cu glas tare, Luca 12:20-21. Rugați membrii clasei să urmărească în scripturile lor și să fie atenți la ceea ce a spus Dumnezeu despre lăcomia și invidia bărbatului. Rugați cursanții să vă spună ce au aflat.

Scrieți pe tablă declarația de mai jos a vârstnicului Russell Ballard, din Cvorumul celor Doisprezece Apostoli. (Această declarație se găsește în „Ceea ce contează cel mai mult este ceea ce durează cel mai mult”, *Ensign* sau *Liahona*, nov. 2005, p. 44).

*„Ceea ce contează cel mai mult este ceea ce durează cel mai mult” (vârstnicul M. Russell Ballard).*

- În ce fel bărbatul bogat din pildă nu se concentrează pe „ceea ce contează cel mai mult”?
- De ce faptele acestui bărbat pot fi considerate nesăbuite?

Rezumați Luca 12:22-30 explicând că Domnul a subliniat faptul că ucenicii Săi nu trebuia să se îngrijoreze prea mult cu privire la nevoile lor temporale.

Invitați un cursant să citească, cu glas tare, Luca 12:31-34. Invitați-l să citească, de asemenea, Traducerea Bibliei de Joseph Smith, Luca 12:34. Rugați membrii clasei să urmărească în scripturile lor, căutând ceea ce i-a sfătuit Salvatorul pe ucenicii Săi să caute în loc să se concentreze asupra dorințelor lor egoiste.

- Ce i-a sfătuit Isus pe ucenicii Săi să caute?
- Ce le-a promis dacă aleg să caute împărăția lui Dumnezeu?
- Cum ați rezuma învățăturile Salvatorului din Luca 12:31-34 într-un principiu? (Cursanții pot folosi cuvintele lor, dar ei trebuie să identifice următorul principiu: **Dacă noi căutăm să facem împărăția lui Dumnezeu cunoscută, El ne va asigura cele necesare și va pregăti un loc pentru noi în împărăția Sa.**)
- În ce moduri putem face cunoscută împărăția lui Dumnezeu? (Pe măsură ce cursanții răspund, puteți face referire la principiul pe care l-au identificat mai devreme cu privire la faptul de a ne dedica lucrurilor spirituale înaintea grijilor temporale.)

Depuneți mărturie despre modul în care ați fost binecuvântat în timp ce ați încercat să puneți prioritățile spirituale înaintea grijilor temporale și să faceți cunoscută împărăția lui Dumnezeu. Îndemnați cursanții să mediteze dacă ei se concentrează mai mult pe lucrurile spirituale sau pe grijile temporale. Invitați-i să scrie în caietele lor pentru seminar sau în jurnalele pentru studiul scripturilor ce vor face pentru a pune lucrurile spirituale înaintea grijilor temporale și a face cunoscută împărăția lui Dumnezeu.

Rezumați Luca 12:35-59 explicând că Salvatorul i-a învățat pe ucenicii Săi cum să se pregătească pentru a Doua Sa Venire. El i-a ajutat să înțeleagă următorul lucru: „cui i s-a dat mult, i se va cere mult” (versetul 48); apoi, a explicat că Evanghelia Sa va duce la mari dezbinări printre oameni.

## LECȚIA 52

# Luca 13-14

### Introducere

Isus a propovăduit despre pocăință și împărăția lui Dumnezeu și a vindecat în ziua de sabbat. De asemenea, a

folosit pilde pentru a preda despre umilință și costul uceniciei.

### Sugestii pentru predare

#### Luca 13:1-14:14

*Isus vindecă în ziua de sabbat și propovăduiește despre umilință și grija față de cei mai puțin norocoși*

Citiți, cu glas tare, următorul scenariu: Sunteți la masă cu mai mulți prieteni și ei observă un elev îmbrăcat modest care stătea singur. O persoană din grupul vostru face un comentariu răutăcios despre felul în care arată elevul și prietenii voștri râd.

Invitați cursanții să se gândească cum s-ar simți în această situație.

- Care sunt câteva moduri în care ați putea reacționa în această situație?

Invitați cursanții să caute în Luca 13-14 ce a propovăduit Salvatorul cu privire la faptul de a interacționa cu oameni care sunt mai puțin norocoși decât noi.

Rezumați Luca 13:1-14:6 explicând că Salvatorul a relatat o pildă despre un smochin care urma să fie tăiat dacă nu producea rod, ceea ce ne învață că, dacă nu ne vom pocăi, vom pieri. El a vindecat o femeie în ziua de sabbat și a propovăduit despre împărăția lui Dumnezeu și cei cărora li se va permite să intre în ea. De asemenea, Isus a jelit distrugerea iminentă a Ierusalimului. În Luca 14:1-6, citim că Salvatorul a fost invitat la cină în casa unuia dintre conducătorii fariseilor într-o zi de sabbat. Înainte de masă, Salvatorul a vindecat un bărbat care suferea de dropică, o boală care făcea ca trupul bărbatului să fie umflat cu lichid.

Împărțiți cursanții în echipe de câte doi. Rugați un cursant din fiecare echipă să citească, în gând, Luca 13:15-16 și pe celălalt cursant să citească, în gând, Luca 14:5-6. Rugați cursanții să fie atenți la răspunsurile Salvatorului către fariseii care L-au acuzat de încălcarea zilei de sabbat prin vindecarea acestor persoane. Invitați cursanții să le spună colegilor de echipă ce au aflat.

După ce le-ați acordat suficient timp, întrebați membrii clasei:

- Ce expresii descriu lucrurile pe care fariseii le făceau pentru animalele lor în ziua de sabbat? (Le dezlegau din iesle și le scoteau din gropi.)
- Ce putem învăța din exemplul Salvatorului despre faptul de a cinsti ziua de sabbat și a o ține sfântă? (Slujirea față de oamenii în nevoie este potrivită în ziua de sabbat. Exemplul neprihănit al Salvatorului este în opoziție cu atitudinile unora dintre fariseii care au justificat nevoia de a ajuta animalele, dar nu și oamenii în ziua de sabbat.)



Rezumați Luca 14:7-11 explicând că, după ce l-a vindecat pe bărbatul care suferea de dropică, Salvatorul i-a muștră pe ceilalți invitați la cină pentru faptul că încercau să se înalțe pe ei, stând pe cele mai onorabile locuri, cât mai aproape de gazdă.

Invitați un cursant să citească, cu glas tare, Luca 14:12-14. Rugați membrii clasei să urmărească în scripturile lor și să fie atenți la ce l-a învățat Salvatorul pe fariseul care îl invitase la cină.

- Ce sfat i-a dat Salvatorul acestui fariseu?
- Care sunt unele motive posibile pentru care oamenii își invită prietenii sau vecinii bogați la cină?

Explicați că, în vremea în care a trăit Salvatorul, pentru schilozi, șchiopi sau orbi era greu să-și câștige existența și, drept urmare, erau săraci. Unii dintre farisei îi disprețuiau pe acești oameni (vezi Luca 16:14-31).

- Care sunt unele dintre motivele pentru care oamenii din ziua de astăzi i-ar disprețui pe alții?
- Ce principiu putem învăța din Luca 14:14 despre faptul de a încerca să-i ajutăm pe oamenii mai puțin norocoși decât noi? (Următorul este un principiu pe care cursanții îl pot identifica: **Dacă încercăm să-i ajutăm pe oamenii mai puțin norocoși decât noi, Domnul ne va răsplăti la înviere.**)

Subliniați că, pe lângă faptul că ne va răsplăti la înviere, Domnul, de asemenea, ne va binecuvânta în această viață când încercăm să-i ajutăm pe oamenii mai puțin norocoși decât noi.

- În ce moduri îi putem ajuta pe oamenii mai puțin norocoși decât noi?
- Când ați fost, voi sau o persoană pe care o cunoașteți, binecuvântați pentru că ați încercat să ajutați oamenii care sunt mai puțin norocoși?

Invitați cursanții să se gândească la moduri în care îi pot ajuta pe oamenii care sunt mai puțin norocoși decât ei. Îndemnați-i să scrie în jurnalele lor pentru studiul scripturilor sau în caietele pentru seminar un țel de a sluji celor care sunt mai puțin norocoși decât ei.

### Luca 14:15-35

#### *Isus a propovăduit pilda celor poftiți la cină și costul uceniciei*

Invitați cursanții să scrie pe tablă câteva lucruri care s-ar putea să li se ceară să sacrifice sau la care să renunțe în calitate de ucenici ai lui Isus Hristos.

- Care sunt unele dintre scuzele pe care le-ar putea folosi o persoană pentru a nu face aceste sacrificii?

Invitați membrii clasei ca, pe măsură ce continuă să studieze Luca 14, să caute principii care ne învață ce cere Isus Hristos de la ucenicii Săi.

Explicați că, după ce Salvatorul l-a sfătuit pe fariseu să-i invite pe cei mai puțin norocoși la masă, o persoană din încăperea i-a spus „Ferice de acela care va prânzi în împărăția lui Dumnezeu!” (Luca 14:15). Ca urmare a acestei afirmații, Salvatorul a relatat pilda celor poftiți la cină.

Invitați cursanții să citească, cu glas tare, împreună cu acei colegi cu care au format o echipă la începutul acestei lecții, Luca 14:16-24. Rugați un cursant din fiecare echipă să caute invitația pe care au primit-o oamenii din pildă. Rugați celălalt cursant din fiecare echipă să caute scuzele pe care le-au avut oamenii care au refuzat invitația. După ce le-ați acordat suficient timp, întrebați membrii clasei:

- Cum se aseamănă Evanghelia lui Isus Hristos cu o cină mare? (Răspunsurile pot include următoarele: Evanghelia este un dar care a fost pregătit pentru noi; ea ne poate umple inima și satisface nevoile; noi am fost invitați să ne înfruptăm din ea și putem fie accepta, fie refuza.)
- Ce scuze au avut oamenii care nu au acceptat invitația la marea cină?
- Ce ne arată aceste scuze despre prioritățile acestor oameni?

Potrivit celor relatate în versetul 24, care este consecința faptului de a pune alte priorități înaintea Domnului și a Evangheliei Sale? (Cursanții pot identifica un principiu precum următorul: **Dacă punem alte priorități înaintea Domnului și Evangheliei Sale, vom pierde binecuvântările pe care le-am fi putut primi.**)

Invitați cursanții să se uite la lista de pe tablă cu sacrificiile pe care ar putea fi rugați să le facă în calitate de ucenici ai lui Isus Hristos.

- Ce binecuvântări putem pierde dacă nu suntem dispuși să facem aceste sacrificii?

Explicați că, după ce a propovăduit această pildă, Salvatorul a vorbit mulțimii despre ceea ce cere de la ucenicii Săi. Invitați un cursant să citească, cu glas tare, Luca 14:25-27. Instruiți-l să citească, de asemenea, Traducerea Bibliei de Joseph Smith a versetului 26 și a versetului 27. Rugați membrii clasei să urmărească în scripturile lor și să fie atenți la ce a spus Salvatorul că trebuie să fie dispuși să facă ucenicii Săi.

### **Folosirea mijloacelor ajutătoare pentru studiul scripturilor**

Biserica a pregătit un set de mijloace ajutătoare pentru studiul scripturilor și l-a inclus în lucrările canonice existente în anumite limbi. Acestea includ note de subsol, indexuri, ilustrații și hărți. Ele sunt resurse valoroase în studiul scripturilor. Îndemnați cursanții să folosească aceste mijloacele ajutătoare pentru studiu în timpul studiului personal al scripturilor.

- Ce a spus Salvatorul că trebuie să fie dispuși să facă ucenicii Săi?

Explicați că una dintre definițiile cuvântului grecesc tradus prin *ură* este să „iubești mai puțin” (James Strong, *The Exhaustive Concordance of the Bible* [1890], „misēō”, p. 48). Salvatorul explica faptul că ucenicii Săi trebuie să-I fie mai devotați Lui decât familiei sau chiar propriei vieți (vezi, de asemenea, Matei 10:37). A-ți purta crucea se referă la răstignire și reprezintă o cerință de a-ți da viața pentru Hristos, care Și-a dat viața pentru noi (vezi, de asemenea, Traducerea Bibliei de Joseph Smith, Matei 16:26 [în Ghid pentru scripturi]).

- Ce adevăruri referitoare la faptul de a fi ucenic al lui Isus Hristos putem învăța din aceste versete? (Cursanții pot identifica diferite adevăruri, însă asigurați-vă că identifică următorul adevăr: **Ucenicii lui Isus Hristos trebuie să fie**

**dispuși să sacrifice totul pentru a-L urma.** Îi puteți invita pe cursanți să scrie acest adevăr pe marginea paginii, lângă Luca 14:25-27.)

- De ce credeți că ucenicii lui Isus Hristos trebuie să fie dispuși să-L pună pe El înaintea tuturor lucrurilor, inclusiv înaintea membrilor familiei lor și vieții lor?

Scrieți expresia *stabiliți în inima voastră* (vezi Traducerea Bibliei de Joseph Smith, Luca 14:27) pe tablă.

- Care credeți că este înțelesul expresiei „[stabiliți în inima voastră]”? (Explicați că, în acest context, *a stabili* înseamnă a hotărî sau a lua o decizie fermă.)
- Ce dorește Salvatorul să stabilim în inima noastră?
- Ce principiu putem învăța din Traducerea Bibliei de Joseph Smith a scripturii Luca 14:27? (Cursanții trebuie să identifice un principiu asemănător acestuia: **Când stabilim în inima noastră să facem ceea ce ne învață și ne poruncește Isus Hristos, devenim ucenicii Săi.**)

Oferiți fiecărui cursant un exemplar al declarației de mai jos a vârstnicului Larry W. Gibbons, din Cei Șaptezeci. Invitați un cursant să citească această declarație cu glas tare. Rugați membrii clasei să urmărească pe foaia lor și să fie atenți la ce putem face pentru a trăi potrivit acestui principiu.



„Când începeți să vă stabiliți prioritățile în viață, amintiți-vă că singura adevărată siguranță în viață este dată de respectarea poruncilor ...

Ce important este faptul de a vă hotărî o dată pentru totdeauna, devreme în viață, ce veți face și ce nu veți face cu privire la cinste, modestie, caritate, cu privire la Cuvântul de înțelepciune și la căsătoria în templu.

Dragi frați și surori, stați pe cărarea strâmtă și îngustă. Nu, stați în *mijlocul* cărării strâmte și înguste. Nu vă mișcați fără țintă; nu vă rătați; nu fiți nepăsători; fiți atenți! ...

Respectarea poruncilor vă va aduce fericirea pe care prea mulți o caută în alte locuri” („De aceea, țineți bine minte”, *Ensign* sau *Liahona*, nov. 2006, p. 103, 104).

- Cărei porunci ați reușit să vă supuneți cu fermitate? Cum ați fost binecuvântați atunci când ați luat hotărârea să vă supuneți acelei porunci?

Îndemnați cursanții să stabilească în inima lor „ce vor face... și ce nu vor face în privința cinstei, modestiei, castității, a Cuvântului de Înțelepciune și a căsătoriei în templu”. Puteți invita cursanții să-și scrie deciziile în caietele lor pentru seminar sau în jurnalele pentru studiul scripturilor.

Explicați că, după ce a propovăduit aceste principii, Salvatorul a oferit două analogii. Invitați un cursant să citească, cu glas tare, Luca 14:28-30 și un alt cursant să citească, cu glas tare, Luca 14:31-33. Rugați membrii clasei să urmărească în scripturile lor și să se gândească ce ilustrează aceste două analogii.

- Ce credeți că ilustrează aceste două analogii?

Explicați că ambele analogii ilustrează importanța analizării sau determinării rezultatului unei acțiuni înainte de începerea ei pentru a vedea dacă poate fi încheiată. Salvatorul a dorit ca ucenicii Lui să se gândească bine dacă ar fi dispuși să

sacrifice orice lucru ar fi necesar pentru a continua să fie ucenicii Săi până la sfârșit. (Vezi, de asemenea, Traducerea Bibliei de Joseph Smith, Luca 14:31.)

Rugați cursanții să se uite din nou la lista cu sacrificii scrisă pe tablă. Invitați pe câțiva dintre ei să explice de ce sunt dispuși să facă aceste sacrificii în calitate de ucenici ai lui Isus Hristos.

Gândiți-vă să invitați cursanții să marcheze versetul 33, care redă un rezumat simplu al învățăturilor Salvatorului din acest capitol. Depuneți mărturie despre adevărurile pe care le-ați discutat.

## LECȚIA 53

# Luca 15

### Introducere

Fariseii și cărturarii s-au plâns în legătură cu asocierea Salvatorului cu vameșii și păcătoșii. Salvatorul a răspuns prin pilda cu oaia rătăcită, moneda pierdută și fiul risipitor.

### Sugestii pentru predare

#### Luca 15:1-10

#### *Isus a propovăduit pilda cu oaia pierdută și cea cu moneda pierdută*

Începeți lecția întrebând cursanții dacă au pierdut vreodată un obiect valoros pentru ei.

- Ce erați dispuși să faceți pentru a-l găsi? De ce?
- Ce credeți că înseamnă ca o persoană să fie „pierdută” din punct de vedere spiritual? (Ajutați cursanții să înțeleagă faptul că acest lucru se poate referi la cei care nu au primit încă Evanghelia restaurată a lui Isus Hristos sau nu trăiesc încă potrivit învățăturilor Evangheliei.)

Invitați membrii clasei să se gândească la cineva pe care cunosc care ar putea fi pierdut din punct de vedere spiritual. Rugați-i să se gândească la sentimentele pe care le au față de acea persoană.

Explicați că Luca 15 conține învățăturile Salvatorului privind persoanele care sunt pierdute din punct de vedere spiritual. Invitați cursanții să caute adevărurile din Luca 15 care arată sentimentele Tatălui Ceresc față de cei care sunt pierduți din punct de vedere spiritual și responsabilitățile pe care le avem față de ei.

Rugați un cursant să citească, cu glas tare, Luca 15:1-2. Invitați membrii clasei să urmărească în scripturile lor și să afle cine se apropia de Isus și care a fost motivul pentru care fariseii și cărturarii se plâneau.

- Cine se apropia de Salvator? De ce se plâneau fariseii și cărturarii?
- Ce ne învață aceste critici despre farisei și cărturari?

Explicați că Salvatorul a răspuns acestor critici propovăduind trei pilde: una despre o oaie rătăcită, una despre o monedă pierdută și una despre un fiu risipitor. Aceste pilde erau menite, în egală măsură, să dea speranță păcătoșilor și să condamne ipocrizia și fățarnicia cărturarilor și fariseilor. Îndemnați cursanții să fie atenți la motivul pentru care subiectul din fiecare pildă s-a pierdut și modul în care a fost găsit.



Copiați următoarea diagramă pe tablă sau oferiți câte un exemplar cursanților sub forma unei foi de prezentare. Grupați cursanții în echipe de câte doi și desemnați unuia să studieze Luca 15:3-7 și celuilalt Luca 15:8-10. Invitați cursanții să citească pildele desemnate, căutând răspunsuri la întrebările din coloana din stânga. (Cea de-a treia pildă va fi prezentată mai târziu în cadrul lecției.)

## Pildele cu oaia pierdută, moneda pierdută și fiul rătăcit

	Luca 15:3-7	Luca 15:8-10	Luca 15:11-32
Ce a fost pierdut?			
De ce a fost pierdut?			
Cum a fost găsit?			
Care cuvinte sau expresii descriu reacția din momentul găsirii lucrului pierdut?			

După ce le-ați acordat suficient timp, rugați cursanții să explice pilda care le-a fost desemnată și să-și prezinte răspunsurile la întrebările din tabel colegilor de echipă. După ce amândoi cursanții din fiecare grup au terminat, invitați câțiva cursanți să vină la tablă și să completeze tabelul cu răspunsurile lor sau (dacă nu ați desenat tabelul pe tablă) să-și împărtășească răspunsurile membrilor clasei.

- Care este diferența dintre modul în care au fost pierdute oaia și moneda? (Oaia a fost pierdută fără să fie vina ei, în timp ce moneda a fost pierdută din cauza neglijenței sau nepăsării proprietarului [vezi David O. McKay, în Conference Report, apr. 1945, p. 120, 121-122].)
- Potrivit celor relatate în versetul 7 și 10, ce reprezintă moneda și oaia găsite? (Ele reprezintă un păcătos care s-a pocăit și s-a întors la Dumnezeu.)
- Care este responsabilitatea noastră față de cei care sunt pierduți, indiferent de motivul pentru care s-au pierdut?

Scrieți următoarea afirmație incompletă pe tablă: *Când îi ajutăm pe alții să simtă o dorință să se pocăiască...*

- Ținând cont de răspunsurile celor care au găsit ceea ce a fost pierdut, cum ați completa afirmația de pe tablă? (Cursanții trebuie să identifice un principiu asemănător următorului: **Când îi ajutăm pe alții să simtă o dorință să se pocăiască, simțim bucurie și cerurile se bucură.** Completați principiul scris pe tablă. Îi puteți invita pe cursanți să aibă în vedere scrierea acestui principiu în scripturile lor, lângă Luca 15:1-10.)
- În ce fel dumneavoastră sau o persoană pe care o cunoașteți ați ajutat pe cineva care era pierdut din punct de vedere spiritual să simtă o dorință de a se pocăi sau de a se apropia mai mult de Tatăl Ceresc? Când v-a ajutat cineva pe voi? (Amintiți cursanților că nu trebuie să împărtășească experiențe care sunt prea personale sau particulare.)

**Luca 15:11-32*****Isus propovăduiește pilda fiului risipitor.***

Invitați membrii clasei să se gândească la următorul scenariu: O tânără fată a comis păcate grave și nu se mai roagă și nu mai vine la Biserică. Ea simte o dorință de a începe să se roage și să trăiască potrivit standardelor Domnului, dar își face griji că El nu o mai vrea înapoi.

Rugați cursanții să se gândească dacă cunosc pe cineva care s-a simțit ca persoana din scenariu. Explicați faptul că cea de-a treia pildă din Luca 15 este povestirea unui fiu risipitor (adică un fiu cheltuitor și extravagant), a fratele lui mai mare și a tatălui lor. Invitați cursanții ca, în timp ce studiază această pildă, să caute adevăruri care îi pot ajuta pe cei care se simt pierduți și fără speranță.



Aveți în vedere să împărțiți cursanții în grupuri de câte trei. Oferiți fiecărui grup un exemplar al foii de prezentare de mai jos. Invitați-i să citească, cu glas tare, în grupurile lor, Luca 15:11-32. Desemnați unui cursant să se gândească la pildă din perspectiva fiului risipitor, altuia să se gândească la pildă din perspectiva tatălui și altuia să se gândească la pildă din perspectiva fratelui mai mare.

***Însărcinări pentru grupuri mici***

În timpul însărcinărilor pentru grupuri mici, cursanții pot ajunge să se abată de la scopul activității, să discute despre probleme personale sau să nu mai fie constanți în eforturile lor de a învăța. Rămâneți implicat activ deplasându-vă de la grup la grup și monitorizând activitatea de învățare pentru a-i ajuta pe cursanți să rămână concentrați asupra însărcinării și să învețe cât se poate de mult din însărcinarea respectivă.

După ce cursanții au terminat de citit, rugați-i să discute despre întrebările de pe foaia de prezentare în grupurile lor.



În loc să rugați cursanții să citească și să discute despre pildă, le puteți arăta prezentarea video „The Prodigal Son (Fiul risipitor)” (5:35) din *The Life of Isus Christ Bible Videos (Prezentări video ale Bibliei – viața lui Isus Hristos)*. Oferiți fiecărui grup un exemplar al următoarei foi de prezentare și rugați-i să caute răspunsuri la întrebări pe măsură ce se uită la prezentarea video. Această prezentare video este disponibilă pe LDS.org.

**Pilda fiului risipitor****Fiul risipitor**

- Ce te-a ajutat să-ți vii în fire sau să recunoști situația îngrozitoare în care te aflai?
- Cum te-ai așteptat ca tatăl tău să reacționeze la întoarcerea ta acasă?
- La te-ai gândit și ce ai simțit când tatăl tău s-a purtat cu tine așa cum s-a purtat?

**Tatăl**

- La te-ai gândit și ce ai simțit cât timp fiul tău cel mic a fost plecat?

- De ce l-ai întâmpinat acasă pe fiul tău risipitor așa cum l-ai întâmpinat?
- Când fiul tău mai mare s-a supărat din cauza modului în care te-ai comportat cu fratele lui mai mic, cum l-ai ajutat să înțeleagă motivul faptelor tale?

### Fratele mai mare

- La te-ai gândit și ce ai simțit cât timp fratele tău a fost plecat?
- De ce a fost dificil pentru tine să te bucuri de întoarcerea fratelui tău?
- Ce binecuvântări ai primit pentru că ai fost credincios tatălui tău?

Întrebați cursanții cum ar completa a treia coloană (Luca 15:11-32) a tabelului de pe tablă sau de pe prima foaie de prezentare. Scrieți răspunsurile cursanților pe tablă sau invitați-i să le scrie pe foile lor de prezentare.

- De ce s-a pierdut fiul risipitor? (Spre deosebire de oaie și de monedă, fiul risipitor s-a pierdut din cauza propriei rebeliuni.)
- Înțelegând că tatăl din această pildă Îl reprezintă pe Tatăl Ceresc, ce putem învăța despre felul în care Tatăl Ceresc îi primește pe cei care se întorc la El prin pocăință? (Cursanții trebuie să identifice un principiu asemănător următorului: **Dacă ne întoarcem la Tatăl Ceresc pocăindu-ne și căutând iertarea Sa, El se va bucura și ne va întâmpina cu brațele deschise.** Scrieți acest principiu pe tablă.)
- Cum ar putea acest principiu să-i ajute pe cei care se simt pierduți din punct de vedere spiritual?

Invitați un cursant să citească, cu glas tare, declarația de mai jos a vârstnicului Jeffrey R. Holland, din Cvorumul celor Doisprezece Apostoli:



„Imaginea blândă a tatălui credincios al acestui băiat, alergând nerăbdător să-l întâmpine și să-l acopere cu sărutări, este una dintre cele mai mișcătoare și impresionante scene din scrierile sfinte. Arată fiecărui copil al lui Dumnezeu, fie că se poartă corespunzător, fie că nu, cât de mult dorește Dumnezeu ca noi să revenim sub protecția brațelor Sale” („Celălalt fiu risipitor”, *Liahona*, mai 2002, p. 69).

Amintiți cursanților despre fratele mai mare din această pildă.

- De ce credeți că fratele mai mare a fost supărat?

Invitați un cursant să citească, cu glas tare, declarația de mai jos a vârstnicului Holland și rugați membrii clasei să asculte motivele pentru care fratele mai mare era supărat.





„Acest fiu era mândru nu atât pentru că celălalt venise acasă, cât pentru că părinții lui erau atât de fericiți pentru acest lucru. Simțindu-se neapreciat și compătimitându-se, acest fiu ascultător – și el este *minunat* de ascultător – uită pentru o clipă că el nu a fost obligat să simtă mizeria sau disperarea, teama sau ura de sine. El uită pentru o clipă că fiecare vițel de pe câmp era deja al său și tot ale sale erau toate hainele bune din dulap și tot ce era în camere. El uită pentru o clipă de credința sa care a fost și va fi întotdeauna răsplătită ...

Mai are până să ajungă la compasiune și milostenie, la profunzimea caritabilă a viziunii pentru a înțelege că *acasă nu s-a întors un rival*. Ci este fratele său ...

Cu siguranță, acest frate mai mic fusese prizonier – prizonier al păcatului, al prostiei și al cocinii. Dar și fratele mai mare trăiește într-o anumită îngrădire. El nu a fost capabil, deocamdată, să dărâme închisoarea din el însuși. El este vânat de monstrul cu ochi verzi al geloziei” („Celălalt fiu risipitor”, p. 70).

- Conform celor spuse de vârstnicul Holland, de ce a fost supărat fratele mai mare?
- Ce trebuie să ne amintim când vedem că Dumnezeu este milos și îi binecuvântează pe cei care se pocăiesc și se întorc la El?
- Ce principiu putem învăța din această pildă despre faptul de a deveni mai asemănători Tatălui nostru Ceresc? (Cursanții trebuie să identifice un principiu asemănător acestuia: **Putem deveni mai asemănători Tatălui nostru din Cer având compasiune și bucurându-ne când alții se pocăiesc.**)

Revedeți principiile pe care le-au învățat cursanții în pildele din Luca 15. Rugați cursanții să explice cum ar fi folosit aceste principii pentru a le răspunde fariseilor și cărturarilor care s-au plâns pentru că Isus a luat masa cu păcătoșii.

Amintiți cursanților persoana la care s-au gândit la începutul lecției, care ar putea fi pierdută din punct de vedere spiritual. Îndemnați-i să se gândească, rugându-se, cum ar putea să o ajute să se pocăiască și să se apropie de Tatăl Ceresc. Invitați cursanții să scrie răspunsul la întrebarea de mai jos în caietele lor pentru seminar sau în jurnalele pentru studiul scripturilor.

- Care este unul dintre modurile în care veți pune în practică ceea ce ați învățat astăzi?

## LECȚIA 54

# Luca 16

### Introducere

Isus a propovăduit pilda ispravnicului necredincios. Fariseii au auzit învățăturile lui Isus și l-au ridiculizat. Apoi, Isus i-a muștră pe farisei și i-a învățat pilda despre bogatul nemilostiv și despre Lazăr.

### Sugestii pentru predare

#### Luca 16:1-12

#### *Isus propovăduiește pilda ispravnicului necredincios*

Puteți aduce în clasă obiecte care ar putea reprezenta putere și bogății pământești, precum bani, un dispozitiv electronic, o diplomă, o mașină de jucărie sau o imagine cu o casă.

Începeți lecția adresând întrebarea:

- Care sunt unele dintre lucrurile asupra cărora oamenii își fixează inimile și încearcă să le obțină? (Dacă ați adus obiectele legate de lecție, arătați-le pe măsură ce cursanții le menționează. Dacă nu, rugați un cursant să enumere răspunsurile membrilor clasei pe tablă.)
- Care sunt câteva dintre bogățiile pe care Tatăl Ceresc dorește să le căutăm? (Invitați un cursant să enumere răspunsurile membrilor clasei pe tablă, răspunsuri care pot include familii eterne, pace, bucurie și glorie celestială. Rugați cursantul să scrie titlul *Bogății eterne* deasupra listei.)

Subliniați că ne putem bucura de unele dintre aceste bogății eterne în această viață. Rugați cursanții să reflecteze care bogății eterne au o însemnătate aparte pentru ei. Invitați-i ca, pe măsură ce studiază Luca 16, să caute adevăruri care îi pot ajuta să obțină bogății eterne.

Explicați că, după ce a propovăduit pildele cu oaia pierdută, moneda pierdută și fiul risipitor, Salvatorul a propovăduit pilda ispravnicului necredincios. Puteți să explicați că un ispravnic este o persoană care administrează afacerile, banii sau proprietățile altei persoane.

Invitați un cursant să citească, cu glas tare, Luca 16:1-2. Rugați membrii clasei să urmărească în scripturile lor și să caute ce a aflat omul bogat din pildă despre ispravnicul său.

- Ce făcea ispravnicul cu bunurile omului bogat?
- Care a fost consecința faptului că ispravnicul risipea averea? (El avea să-și piardă slujba.)

Rezumați Luca 16:3-7 explicând că ispravnicul își făcea griji cu privire la ce urma să facă după ce avea să-și piardă slujba deoarece nu putea face muncă fizică și îi era rușine să cerșească. El a scornit un plan care, credea el, avea să-i creeze ocazii de a se angaja în alte gospodării. I-a vizitat pe doi dintre datornicii omului bogat și le-a scăzut cu mult datoriile, fapt prin care spera să le câștige simpatia.

Invitați un cursant să citească, cu glas tare, Luca 16:8. Rugați membrii clasei să urmărească în scripturile lor și să caute modul în care a reacționat omul bogat când a aflat despre faptele ispravnicului său. Explicați că expresia „fiii veacului acestuia” sunt oameni care pun preț pe lucrurile lumești și „fiii luminii” sunt urmași ai lui Dumnezeu sau oameni care pun preț pe lucrurile spirituale.

- Cum a reacționat omul bogat când a aflat despre faptele ispravnicului său? Ce a lăudat omul bogat? (Omul bogat a lăudat istețimea ispravnicului în obținerea simpatiei datornicilor acestuia. El nu lăuda necinstea ispravnicului.)

Oferiți cursanților câte un exemplar al declarației de mai jos a vârstnicului James E. Talmage, din Cvorumul celor Doisprezece Apostoli. Rugați un cursant să citească declarația cu glas tare. Rugați membrii clasei să urmărească în scripturile lor și să caute ce a propovăduit Salvatorul prin intermediul pildei despre ispravnicul necredincios.



„Scopul Domnului nostru a fost să arate diferența dintre grija, atenția și devotamentul oamenilor care fac afaceri cu bani pe pământ și căile de jumătate de măsură ale multora care pretind că doresc să obțină bogății spirituale ...

A propovăduit o lecție folosindu-se chiar și de exemplul celui necinstit și a celui rău; dacă ei sunt atât de atenți la asigurarea singurului viitor la care se gândesc, cu cât mai mult dumneavoastră, care credeți într-un viitor etern, trebuie să vă asigurați că acesta va fi așa cum vă doriți! Imitați-i pe ispravnicul necredincios și pe iubitorii lui Mamona, nu în privința necinstei, lăcomiei de bani și străngerii avere de bogății care sunt temporare, ci în privința zelului, anticipării și pregătirii pentru viitor” (*Jesus the Christ*, a 3-a ediție [1916], p. 463, 464).

- Ce a dorit Salvatorul ca ucenicii Săi să învețe de la oamenii care pun preț pe lucrurile lumești precum ispravnicul necredincios?

Scrieți următoarea afirmație incompletă pe tablă: *Dacă ne pregătim în mod înțelept pentru viitorul nostru etern...*

Invitați un cursant să citească, cu glas tare, Luca 16:10-12. Rugați membrii clasei să urmărească în scripturile lor și să caute ceea ce Salvatorul a spus că trebuie să facem pentru a fi binecuvântați cu bogății eterne. Explicați că termenul *Mamona* se referă la bogății eterne, cum ar fi banii, averile și asocierile.

- Ce credeți că înseamnă a fi „credincios în cele mai mici lucruri” (versetul 10)? (După ce cursanții răspund, adăugați următoarele cuvinte pe tablă: *și folosim bogățiile pământești în mod drept...*)

Îndreptați atenția cursanților spre lista cu bogății eterne de pe tablă.

- Ce face ca acestea să fie „adevăratele bogății (versetul 11)?

Rugați cursanții să completeze declarația de pe tablă pentru a forma un principiu despre modul în care putem obține bogății eterne. (Cursanții trebuie să identifice următorul principiu: **Dacă ne pregătim în mod înțelept pentru viitorul nostru etern și folosim bogățiile pământești în mod drept, putem fi binecuvântați cu bogății eterne.**)

- De ce este uneori dificil să ne pregătim în mod înțelept și cu sârguință pentru viitorul nostru etern?
- Cum putem să folosim bogățiile pământești în mod drept?
- Cum reflectă modul drept în care folosim bogățiile pământești demnitatea noastră pentru a ni se încredința bogății eterne?

### **Mulțumiți cursanților pentru răspunsurile pe care le dau**

Nu uitați să mulțumiți cursanților pentru răspunsurile lor, aprobându-le sau făcând comentarii la acestea. Dacă faceți acest lucru, cursanții vor simți că sunt ascultați și aprobați și acest fapt îi poate ajuta să se simtă mai confortabil când împărtășesc răspunsuri, idei și experiențe personale în viitor.

### **Luca 16:13-31**

*Isus îi mustră pe farisei și propovăduiește pilda despre bogatul nemilostiv și despre Lazăr.*

Îndreptați atenția cursanților spre lista de pe tablă (sau, dacă le-ați adus, spre obiectele reprezentând bogății pământești) și rugați-i să cugete la modul în care a râvni la bogății pământești ne poate împiedica să obținem bogății eterne. Invitați cursanții să caute un răspuns la această întrebare în timp ce studiază Luca 16:13-26.

Rezumați Luca 16:13-14 explicând că Salvatorul a propovăduit că noi „nu [putem] sluji lui Dumnezeu și lui Mamona” (versetul 13). Fariseii ascultau învățăturile lui Isus și „își băteau joc de El” (versetul 14) sau Îl ridiculizau. Rugați cursanții să caute în Luca 16:14 cuvântul care îi descrie pe farisei și oferă o explicație pentru motivul pentru care aceștia L-au ridiculizat pe Salvator și învățăturile Sale.

- Din lucrurile pe care le-ați învățat despre farisei, la ce râvneau ei? (Bogăție și putere lumești [vezi Matei 23:2-6, 14].)
- De ce credeți că iubirea de bani a fariseilor i-a făcut să-L ridiculizeze pe Salvator?

Explicați că Traducerea Bibliei de Joseph Smith pentru Luca 16:16-23 (din Ghid pentru scripturi) oferă mai multe informații cu privire la schimbul de replici dintre farisei și Salvator. Invitați un cursant să citească, cu glas tare, următorul rezumat al acestei traduceri:

Fariseii au pretins că legea lui Moise și alte scripturi ale profeților (Vechiul Testament) au reprezentat legea lor și, prin urmare, ei L-au respins pe Isus ca judecătorul lor. Isus a explicat că legea lui Moise și profeții au depus mărturie despre El. El i-a întrebat pe farisei de ce negau ceea ce fusese scris și i-a mustrat din cauză că „[strâmbau] calea cea dreaptă” (Traducerea Bibliei de Joseph Smith, Luca 16:21). Pentru a-i ajuta pe farisei, ale căror inimi erau fixate pe bogății și putere lumești, să înțeleagă comportamentul lor și consecințele acestuia, Salvatorul i-a asemănat cu omul bogat din pilda consemnată în Luca 16:19-31.

Rugați trei voluntari să participe la o interpretare de roluri. Desemnați primului voluntar să citească ce a spus Salvatorul (Luca 16:19-23), celui de-al doilea voluntar

să citească ce a spus omul bogat (Luca 16:24, 27, 28, 30) și celui de-al treilea voluntar să citească ce a spus Avraam (Luca 16:25, 26, 29, 31). Invitați acești cursanți să citească, cu glas tare, părțile desemnate lor din Luca 16:19-26. Rugați membrii clasei să urmărească în scripturile lor și să fie atenți la ce i s-a întâmplat unui om sărac, pe nume Lazăr, și unui om bogat.

- Care era diferența dintre viața muritoare a omului bogat și cea a lui Lazăr?
- Care era diferența dintre viața lor de după moarte? (S-ar putea să fie nevoie să explicați că „sânul lui Avraam” [versetul 22] reprezintă paradisul din lumea spiritelor și „locuința morților” [versetul 23] se referă la închisoarea spiritelor [vezi Ghid pentru scripturi, „Paradis”, „iad”].)
- În ce fel omul bogat din pildă nu-și folosește bogățiile pământești în mod drept?

Amintiți cursanților că omul bogat din această pildă îi reprezintă pe fariseii zgârșiți.

- Ce putem învăța din această pildă despre ceea ce se va întâmpla dacă suntem zgârșiți și nu ne folosim bogățiile noastre pământești în mod drept? (După ce cursanții răspund, scrieți următorul principiu pe tablă: **Dacă suntem zgârșiți și nu folosim bogățiile noastre pământești în mod drept, în cele din urmă, vom suferi și vom regreta** [vezi, de asemenea, D&L 104:18].)

Pentru a-i pregăti pe cursanți să identifice un alt adevăr din această pildă, invitați-i să se gândească la cineva la care țin care alege să nu se supună învățăturilor Salvatorului.

- Ce credeți că ar putea să o convingă pe acea persoană să se pocăiască și să-și schimbe modul de viață?

Invitați cursanții cărora le-ați desemnat versete din Luca 16:27-31 să le citească. Rugați membrii clasei să urmărească în scripturile lor și să caute ce dorea omul bogat.

- Ce dorea omul bogat pentru cei cinci frați ai săi? De ce?
- Ce a crezut omul bogat că se va întâmpla dacă Lazăr ar fi apărut înaintea fraților săi?

Explicați că omul bogat a crezut că frații săi se vor pocăi și vor fi convertiți la adevăr dacă Lazăr ar fi apărut înaintea lor. Convertirea este „schimbarea credinței, a inimii și a vieții cuiva pentru a accepta și a se conforma voinței lui Dumnezeu” (Ghid pentru scripturi, „Convertire, convertit”, scriptures.lds.org).

- Potrivit pildei, de ce nu l-a trimis Avraam pe Lazăr la frații omului bogat?

Subliniați că, menționându-i pe „Moise și pe proroci” (Luca 16:29, 31), Salvatorul a făcut referire la scripturile în care fariseii pretindeau că cred și potrivit cărora pretindeau că trăiesc, însă, pe care, în realitate, le respingeau. Explicați că, mai târziu, un bărbat adevărat pe nume Lazăr, a devenit „[unul care a înviat] din morți” (versetul 31) când Salvatorul l-a readus la viață (vezi Ioan 11). Mai târziu, Isus a devenit Acela care s-a ridicat din morți când a înviat. Totuși, în ambele situații, fariseii și alții au respins dovada divinității Salvatorului și nu s-au lăsat convinși să se pocăiască.

- Ce adevăr cu privire la convertire putem învăța din lucrurile pe care Avraam le-a propovăduit omului bogat din această pildă? (Cursanții pot identifica mai multe adevăruri, însă asigurați-vă că identifica următorul adevăr: **Convertirea are loc atunci când credem și ținem seama de cuvintele profeților, nu când suntem martori la miracole sau când vedem îngeri.**)
- De ce credeți că respectiva convertire are loc atunci când credem și ținem seama de cuvintele profeților și nu atunci când suntem martori la miracole sau când vedem îngeri?
- Cum putem să-i ajutăm pe oameni să creadă și să țină seama de cuvintele profeților?
- Ce învățături concrete din partea profeților v-au influențat convertirea?

Invitați cursanții să scrie în caietele lor pentru seminar sau în jurnalele pentru studiul scripturilor moduri prin care pot crede în sau ține seama mai bine de învățăturile sau sfaturile profeților, astfel încât să fie mai convertiți. Îndemnați cursanții să pună în practică ceea ce au scris.

## LECȚIA 55

# Luca 17

### Introducere

Isus i-a învățat pe ucenicii Săi despre nevoia de a-i ierta pe alții. După aceea, apostolii l-au cerut lui Isus să le mărească credința. Drept răspuns, Salvatorul i-a învățat pilda despre robul netrebnic. Mai târziu, Isus a vindecat zece leproși, însă

numai unul s-a întors să-l mulțumească. Salvatorul a fost confruntat de farisei și i-a învățat despre venirea împărăției lui Dumnezeu.

### Sugestii pentru predare

#### **Concentrați-vă eforturile pentru a-i ajuta pe cursanți să-și îndeplinească rolul**

Pe măsură ce pregătiți fiecare lecție, concentrați-vă asupra rolului cursanților în clasă, nu doar asupra a ceea ce veți face dumneavoastră. În loc de a întreba: „Ce voi face astăzi în clasă?” sau „Ce îi voi învăța pe cursanții mei?”, trebuie, de asemenea, să abordați pregătirea lecției gândindu-vă: „Ce vor face cursanții mei astăzi la clasă?”, „Cum îmi voi ajuta cursanții să descopere ceea ce trebuie să știe?”.

#### **Luca 17:1-10**

##### *Apostolii îi cer lui Isus să le mărească credința*

Invitați cursanții să se gândească la anumite situații care ar necesita ca ei să-și exercite credința (de exemplu când cer o binecuvântare a preoției, când plătesc zeciuiala sau când au de rost o cuvântare sau de predat o lecție la Biserică). Invitați câțiva cursanți să împărtășească la ce s-au gândit și enumerați răspunsurile lor pe tablă.

Rugați cursanții să mediteze, în gând, la următoarele întrebări:

- Ați dorit vreodată să aveți credință mai mare? Dacă da, în urma căror experiențe?

Invitați cursanții ca, pe măsură ce studiază Luca 17, să caute principii care îi pot ajuta să-și mărească credința.

Rezumați Luca 17:1-2 explicând că Salvatorul a avertizat că cei care îi conduc pe alții la rătăcire sau îi fac să păcătuiască vor fi trași la răspundere.

Invitați cursanții să citească, în gând, Luca 17:3-4 și să caute o poruncă, pe care Salvatorul a dat-o ucenicilor Săi, care ar putea fi respectată prin credință.

- Potrivit celor relatate în versetul 3, ce le-a poruncit Isus ucenicilor Săi să facă dacă cineva păcătuiește împotriva lor?
- Potrivit celor relatate în versetul 4, cât de des trebuie să ierte ucenicii? (Explicați faptul că răspunsul Salvatorului este un mod de a spune că, ori de câte ori cineva păcătuiește împotriva noastră și se pocăiește, noi trebuie să-l iertăm.)
- De ce ar putea fi greu să ierți pe cineva care îți face rău în mod repetat?

Invitați un cursant să citească, cu glas tare, Luca 17:5. Invitați cursanții să urmărească în scripturile lor și să caute ce au dorit apostolii de la Salvator după ce El le-a spus să-i ierte pe cei care i-au rănit.

- Ce au dorit apostolii de la Salvator? (Îi puteți invita pe cursanți să marcheze expresia „mărește-ne credința” în scripturile lor.)
- În ce fel faptul de a-I cere Domnului să le mărească credința îi ajută pe apostoli să țină porunca de a ierta pe alții?

Rezumați Luca 17:6 explicând că, apoi, Salvatorul i-a învățat pe apostolii Săi că o credință de mărimea unui grăunte de muștar poate produce miracole. Pentru a-i ajuta pe apostoli să știe cum să-și mărească credința, Isus le-a propovăduit o pildă care descrie relația dintre un stăpân și un rob.

Scrieți, pe tablă, următoarea afirmație incompletă: *Credința noastră va crește pe măsură...*

Invitați câțiva cursanți să citească pe rând, cu glas tare, Luca 17:7-10. Rugați membrii clasei să urmărească în scripturile lor și să caute ceea ce așteaptă un stăpân de la robul său.

- Ce a așteptat stăpânul de la robul său?

Explicați că, în vremurile biblice, un stăpân îi oferea robului său toate lucrurile de care avea nevoie, în timp ce robul își îndeplinea sarcinile sale. Datorită acestui lucru, nu era nevoie ca stăpânul să-i mulțumească robului în mod deosebit sau să se simtă îndatorat lui pentru că își îndeplinea sarcinile.

- În ce fel este Tatăl nostru Ceresc precum stăpânul din această pildă? Ce așteaptă El de la noi? (Să facem „tot ce [ni] s-a poruncit” [versetul 10].)

Adăugați următoarele cuvinte la afirmația de pe tablă pentru a completa fraza: *Credința noastră va crește pe măsură ce ne străduim să facem tot ceea ce poruncește Tatăl Ceresc.*

Pentru a ajuta cursanții să vadă ce altceva le poate mări credința, întrebați:

- Potrivit celor relatate în versetul 10, ce trebuie să spună robii după ce țin poruncile stăpânului?
- Ce înseamnă să fii „[rob netrebnic]”? (Înseamnă că, oricât de bine ar ține poruncile, oamenii sunt întotdeauna îndatorați lui Dumnezeu.)
- De ce suntem întotdeauna îndatorați Tatălui Ceresc, chiar și atunci când suntem supuși și trăim o viață neprihănită? (Deoarece Tatăl Ceresc ne binecuvântează întotdeauna, noi nu-i putem da înapoi niciodată totul [vezi Mosia 2:20-26].)

Completați declarația de pe tablă pentru a reda următorul principiu: **Credința noastră va crește pe măsură ce ne străduim să facem tot ceea ce poruncește Tatăl Ceresc și ne aducem aminte că-i suntem mereu îndatorați.** Puteți îndemna cursanții să scrie acest principiu în scripturile lor.

- În ce fel faptul de a ne strădui să facem tot ceea ce poruncește Tatăl Ceresc ne mărește credința?



Invitați cursanții să reflecteze la un moment în care au ținut poruncile sau și-au făcut datoria dând dovadă de supunere și, drept rezultat, au simțit că au credință mai mare. Invitați-i să-și scrie gândurile în caietele lor pentru seminar sau în jurnalele lor pentru studiul scripturilor.

După ce le-ați acordat timp suficient, invitați cursanții să împărtășească ceea ce au scris. Invitați câțiva cursanți să le împărtășească membrilor clasei gândurile lor.

### Luca 17:11-19

#### *Isus vindecă zece leproși*

Scrieți următoarea afirmație incompletă pe tablă: *În vremurile biblice, ar fi fost foarte greu să suferi de lepră deoarece ...*

Ajutați cursanții să recapituleze ceea ce știu despre lepră rugându-i să le spună membrilor clasei cum ar completa afirmația de pe tablă. De exemplu, cursanții pot menționa că lepra poate duce la desfigurare și moarte; că leproșii erau separați de restul societății pentru a proteja sănătatea celorlalți și că li se cerea să strige „necurat!” pentru a avertiza pe oricine se apropia de ei (vezi Ghid pentru scripturi, „lepră”).

Invitați un cursant să citească, cu glas tare, Luca 17:11-12. Rugați membrii clasei să afle cu cine s-a întâlnit Isus când s-a oprit într-un sat în timp ce călătorea spre Ierusalim. Invitați cursanții să vă spună ce au aflat.

- Dacă ați fi fost unul dintre acei leproși, ce sentimente ați fi avut când L-ați fi văzut pe Isus?

Invitați un cursant să citească, cu glas tare, Luca 17:13-14. Rugați membrii clasei să urmărească în scripturile lor și să caute ce I-au spus leproșii Salvatorului și ce le-a răspuns El.

- Ce L-au întrebat leproșii pe Isus?
- Ce i-a instruit Isus să facă?

Explicați că legea lui Moise prevedea ca leproșii să se arate preoților după ce se făceau bine pentru a fi readmiși în societate (vezi Leviticul 14).

- Ce s-a întâmplat în timp ce leproșii au plecat?
- Ce principiu putem învăța din versetul 14 despre ce trebuie să facem pentru a primi binecuvântările Domnului? (Cursanții trebuie să identifice un principiu asemănător celui de mai jos: **Primim binecuvântările Domnului pe măsură ce facem ce ne-a instruit El să facem.**)

Rugați cursanții să se gândească cum ar fi fost să fie unul dintre cei zece leproși care au fost vindecați.

- Ce credeți că ați fi făcut după ce v-ați fi dat seama că ați fost vindecat de lepră?

Invitați câțiva cursanți să citească, pe rând, din Luca 17:15-19. Rugați membrii clasei să urmărească în scripturile lor și să fie atenți ce a făcut unul dintre leproși spre deosebire de ceilalți.

- Ce a făcut leprosul samaritean, lucru care a indicat recunoștința sa față de Salvator?

- De ce credeți că Luca a menționat faptul că leprosul recunoscător era samaritean – cineva pe care iudeii îl desconsiderau? Ce adaugă acest detaliu înțelegerii noastre despre această relatare?
- Ce adevăr putem învăța de la leprosul care s-a întors să-I mulțumească Domnului? (Cursanții trebuie să identifice un principiu asemănător celui de mai jos: **Este important să exprimăm recunoștință pentru binecuvântările pe care le primim.**)
- De ce este important să exprimăm recunoștință pentru binecuvântările pe care le primim?
- În ce mod am putea fi noi, uneori, ca cei nouă leproși?

Invitați un cursant să citească, cu glas tare, următoarea declarație a președintelui Thomas S. Monson:



„Dragii mei frați și dragile mele surori, ne amintim noi să mulțumim pentru binecuvântările pe care le primim? Mulțumirile adresate în mod sincer nu ne ajută doar să recunoaștem binecuvântările primite, dar ne și deschide porțile cerului și ne ajută să simțim dragostea lui Dumnezeu” („Darul divin al recunoștinței”, *Ensign* sau *Liahona*, nov. 2010, p. 87).

- Potrivit celor relatate în versetul 19, ce a spus Salvatorul că i s-a întâmplat acestui lepros datorită faptelor lui? (El a fost mântuit.)
- În ce fel faptul de a aduce mulțumiri Domnului pentru binecuvântările noastre ne ajută să fim mântuiți?

Invitați cursanții să scrie în jurnalele lor pentru studiul scripturilor binecuvântări din partea Tatălui Ceresc pentru care sunt recunoscători. Invitați-i să scrie cum pot trăi în recunoștință pentru aceste binecuvântări.

### Luca 17:20-37

#### *Isus propovăduiește despre venirea împărăției lui Dumnezeu*

Rezumați Luca 17:20-37 explicând că Isus a propovăduit despre a Doua Sa Venire. (Notă. Au fost predate învățături asemănătoare în materialul pentru lecțiile referitoare la Matei 24 și Joseph Smith – Matei.)

Puteți încheia lecția depunându-vă mărturia despre adevărurile pe care le-ați identificat în cadrul acestei lecții. Invitați cursanții să pună în practică aceste adevăruri în viețile lor.

#### **Recapitularea scripturii de bază**

Această activitate poate fi folosită pentru a-i ajuta pe cursanți să memoreze un fragment care conține o scriptură de bază.

Împărțiți membrii clasei în grupuri de câte patru sau cinci cursanți. Oferiți fiecărui grup un zar cu șase fețe și un creion. (Dacă nu aveți zaruri, puteți pune șase bucăți mici de hârtie, numerotate de la unu la șase într-un plic sau într-un alt recipient.) Fiecare cursant va avea nevoie, de asemenea, de o foaie albă de hârtie. Rugați

cursanții fiecărui grup să stea în jurul unei mese sau să se așeze în formă de cerc. Invitați-i să-și deschidă scripturile la fragmentul care conține scriptura de bază pe care doriți să o memoreze. Explicați că obiectivul acestei activități este ca unul dintre ei să fie primul din grup care să scrie fragmentul în întregime. Totuși, cursanții trebuie să folosească singurul creion oferit fiecărui grup. O persoană poate folosi creionul dacă dă cu zarul și îi pică cifra 1 (sau dacă alege o bucată de hârtie și pe ea este scrisă cifra 1). Invitați membrii fiecărui grup să dea pe rând cu zarul (sau să ia o bucată de hârtie din recipient și apoi să o pună la loc). Când unui cursant îi pică cifra 1, acesta ia creionul și începe să scrie versetul pe propria foaie de hârtie, în timp ce rostește cuvintele. Între timp, ceilalți din grup dau, pe rând, cu zarul. Când unui alt cursant din grupă îi pică cifra 1, acesta ia creionul de la cel care a scris înainte și începe să scrie versetul pe propria foaie de hârtie, în timp ce rostește cuvintele. Cel care a scris înainte se alătură grupului celor care dau, pe rând, cu zarul. Când cursanții pot folosi creionul și au scris deja o parte din verset, ei trebuie să citească, cu glas tare, acea parte înainte de a scrie o altă parte a versetului. (Aceste repetări îi vor ajuta pe cursanți să memoreze acest verset.) Activitatea se termină atunci când un cursant din fiecare grup a scris în întregime fragmentul care conține o scriptură de bază.

După activitate, rugați membrii clasei să repete versetul la unison, cu glas tare.

## LECȚIA PENTRU STUDIUL ACASĂ

# Luca 10:38-17:37 (unitatea 11)

### Material pentru pregătirea învățătorului pentru studiul acasă

#### *Rezumatul lecțiilor pentru studiul acasă zilnic*

Următorul rezumat al doctrinelor și principiilor pe care le-au învățat cursanții în timp ce au studiat Luca 10:38-17:37 (unitatea 11) nu trebuie predat ca parte a lecției dumneavoastră. Lecția pe care o predați se concentrează doar asupra câtorva dintre aceste doctrine și principii. Urmați îndemnul Spiritului Sfânt în timp ce aveți în vedere nevoile cursanților dumneavoastră.

#### **Ziua 1 (Luca 10:38-12:59)**

Din cuvintele Salvatorului adresate Martei, cursanții au învățat că, dacă alegem să ne dedicăm lucrurilor spirituale în locul celor temporale, atunci vom primi binecuvântări de durată. De asemenea, Isus ne-a învățat că, dacă ne vom ruga în mod constant și vom căuta binecuvântările Tatălui Ceresc în perioade dificile, atunci El ne va răspunde la rugăciunile noastre la timpul ales de El și în felul Lui. Alte adevăruri pe care cursanții le-au învățat sunt: Domnul ne poruncește să nu râvnim după lucruri lumești; dacă vom căuta să aducem la lumină împărăția lui Dumnezeu și dreptatea Sa, El ne va oferi ceea ce avem nevoie și va pregăti un loc pentru noi în împărăția Sa.

#### **Ziua 2 (Luca 13-15)**

În aceste capitole, cursanții au învățat următoarele principii: dacă vom încerca să ajutăm oameni care sunt mai puțin norocoși decât noi, Domnul ne va răsplăti la înviere; dacă avem alte priorități înaintea Domnului și a Evangheliei Sale, noi vom pierde binecuvântările Evangheliei pe care le-am fi putut primi; ucenicii lui Isus Hristos trebuie să fie dispuși să sacrifice totul pentru a-L urma pe El; când îi ajutăm pe alții, simțim o dorință de a ne pocăi, simțim bucurie și cerul se bucură.

#### **Ziua 3 (Luca 16)**

Din pildele ispravnicului nedrept și a bogatului și a lui Lazăr, cursanții au învățat că, dacă ne pregătim cu înțelepciune pentru viitorul nostru etern și folosim bogățiile pământești cu neprihănire, noi putem fi binecuvântați cu bogății eterne. De asemenea, ei au învățat următoarele principii: dacă suntem lacomi și nu ne folosim bogățiile pământești în mod neprihănit, în cele din urmă, vom suferi și vom regreta; convertirea are loc crezând în și ascultând de cuvintele profeților, nu fiind martori ai unor miracole sau văzând îngerii.

#### **Ziua 4 (Luca 17)**

În Luca 17, apostolii l-au cerut lui Isus să le mărească credința. Cursanții au învățat că credința noastră va crește pe măsură ce ne străduim să facem tot ceea ce ne poruncește Tatăl Ceresc și pe măsură ce ne amintim că Îi suntem întotdeauna îndatorați. De asemenea, cursanții au învățat că primim binecuvântările Domnului pe măsură ce facem ceea ce El ne-a instruit să facem și că este important să ne exprimăm recunoștința pentru binecuvântările pe care le primim.

### Introducere

Salvatorul a răspuns la criticile fariseilor privind asocierea Sa cu vameșii și păcătoșii propovăduind pildele oii răcătite, a leului pierdut și a fiului risipitor.

## Sugestii pentru predare

### Luca 15

#### *Isus propovăduiește pildele oii rătăcite, a leului pierdut și a fiului risipitor*

Începeți lecția întrebând cursanții dacă au pierdut vreodată un obiect care era valoros pentru ei.

- Ce erați dispuși să faceți pentru a-l găsi? De ce?
- Ce credeți că înseamnă că o persoană este „pierdută” din punct de vedere spiritual? (Ajutați cursanții să înțeleagă faptul că acest lucru se referă la cei care nu au primit încă Evanghelia restaurată a lui Isus Hristos sau cei care încă nu trăiesc conform învățăturilor Evangheliei.)

Invitați membrii clasei să se gândească la cineva pe care cunosc care ar putea fi pierdut din punct de vedere spiritual. Rugați-i să se gândească la ceea ce simt pentru această persoană.

Explicați că Luca 15 conține învățăturile Salvatorului privind persoanele care sunt pierdute din punct de vedere spiritual. Invitați cursanții să caute adevărurile din Luca 15 despre sentimentele pe care Tatăl Ceresc le are pentru cei care sunt pierduți din punct de vedere spiritual și despre responsabilitățile pe care le avem față de aceștia.

Rugați un cursant să citească, cu glas tare, Luca 15:1-2. Rugați membrii clasei să urmărească în scripturile lor pentru a afla de ce Îl criticau fariseii și cărturarii pe Isus.

- De ce Îl criticau fariseii și cărturarii pe Isus?
- Ce ne învață aceste critici despre farisei și cărturari?

Explicați că Salvatorul a răspuns acestor critici propovăduind trei pilde: una despre o oaie rătăcită, una despre un leu pierdut și una despre un fiu risipitor. Rugați-i să fie atenți cum personajul principal al fiecărei pilde s-a pierdut și cum a fost găsit.

Explicați că, în pildele despre oaia rătăcită și leul pierdut, Salvatorul a descris modul în care păstorul și femeia care pierduse leul au căutat cu sârguință până când au găsit ceea ce au pierdut.

Invitați un cursant să citească, cu glas tare, Luca 15:4-6, 8-9. Rugați membrii clasei să urmărească în scripturile lor pentru a căuta modul în care s-au simțit păstorul și femeia atunci când au găsit oaia și leul.

- Care este diferența dintre modul în care s-au pierdut oaia și leul? (Oaia s-a pierdut urmând cursul normal al vieții și fără să aibă vreo vină, în timp ce leul s-a pierdut din cauza neglijenței sau neatenției proprietarului [vezi David O. McKay, în Conference Report, apr. 1945, p. 120-122].)
- Ce cuvânt s-a folosit pentru a descrie modul în care s-au simțit păstorul și femeia?

Invitați cursanții să citească în gând Luca 15:7, 10 pentru a căuta cu ce a asemănat Salvatorul bucuria păstorului și a femeii. (Bucuria din cer atunci când un păcătos se pocăiește.)

Explicați că a treia pildă din Luca 15 este povestirea unui fiu risipitor (adică cineva care este cheltuitor și dă dovadă de o extravaganță nesăbuită), a fratelui său mai mare și a tatălui său.



Împărțiți cursanții în grupuri de câte trei. Oferiți fiecărui grup câte un exemplar al foii de prezentare de mai jos. Invitați-i să citească, cu glas tare, în grupul lor, Luca 15:11-32. Desemnați un cursant să se gândească la pildă din perspectiva fiului risipitor, un al doilea cursant să se gândească la aceasta din perspectiva tatălui și un al treilea cursant să se gândească la aceasta din perspectiva fratelui mai mare.

După ce cursanții au terminat de citit, rugați-i să discute despre întrebările de pe foaia de prezentare împreună cu cei din grupul lor.



În loc să-i rugați pe cursanți să citească și să discute pilda, le puteți arăta prezentarea video „The Prodigal Son (Fiul risipitor)” (5:35) din *The Life of Jesus Christ Bible Videos (Prezentări video ale Bibliei – viața lui Isus Hristos)*. Oferiți fiecărui cursant un exemplar al următoarei foi de prezentare și rugați-i să caute răspunsuri la întrebări pe măsură ce vizionează prezentarea video. Această prezentare video este disponibilă pe LDS.org.

## Pilda fiului risipitor

### Fiul risipitor

- Ce te-a ajutat să îți vii în fire sau să recunoști situația îngrozitoare în care te afli?
- Cum te-ai așteptat să reacționeze tatăl tău atunci când te-ai întors acasă?
- La ce te-ai gândit sau ce ai simțit când ai văzut că tatăl tău s-a comportat față de tine așa cum a făcut-o?

### Tatăl

- La ce te-ai gândit sau ce ai simțit cât timp fiul tău cel mic a fost plecat?
- De ce l-ai întâmpinat acasă pe fiul tău risipitor în modul în care ai făcut-o?
- Când ai văzut că fiului tău cel mare nu i-a plăcut modul în care te-ai comportat cu fratele său mai mic, cum l-ai ajutat să înțeleagă motivul faptelor tale?

### Fratele mai mare

- La ce te-ai gândit sau ce ai simțit cât timp fratele tău a fost plecat?
- De ce a fost dificil pentru tine să te bucuri de întoarcerea fratelui tău?
- Ce binecuvântări ai primit deoarece ai fost credincios tatălui tău?

- De ce s-a pierdut fiul risipitor? (Spre deosebire de oaie și de leu, fiul risipitor s-a pierdut din cauza propriei răzvrătiri.)
- Înțelegând că, în această pildă, tatăl îl reprezintă pe Tatăl Ceresc, ce putem învăța despre modul în care reacționează Tatăl Ceresc față de cei care se întorc la El pocăindu-se? (Cursanții trebuie să identifice un principiu asemănător următorului: **Dacă ne întoarcem la Tatăl Ceresc pocăindu-ne și căutând**

**iertarea Sa, El se va bucura și ne va primi înapoi cu brațele deschise.** Scrieți acest principiu pe tablă.)

- Cum i-ar putea ajuta acest principiu pe cei care se simt pierduți din punct de vedere spiritual?

Amintiți-le cursanților despre fratele mai mare din această pildă.

- De ce credeți că fratele mai mare era furios?

Invitați un cursant să citească declarația de mai jos a vârstnicului Jeffery R. Holland, din Cvorumul celor Doisprezece Apostoli, și rugați membrii clasei să asculte pentru a găsi idei privind motivul pentru care fratele cel mare era furios.



„Simțindu-se neapreciat și compătîmîndu-se, acest fiul ascultător – și el este *minunat* de ascultător – uită pentru o clipă că el nu a fost obligat să simtă mizeria sau disperarea, teama sau ura de sine. El uită pentru o clipă că fiecare vițel de pe câmp era deja al său și tot ale sale erau toate hainele bune din dulap și tot ce era în cămări. El uită pentru o clipă de credința sa care a fost și va fi întotdeauna răsplătită ...

El care are totul și care a câștigat totul prin comportament bun și muncă grea, duce lipsă de singurul lucru care ar putea să-l facă omul complet al Domnului, care aproape că este. Mai are până să ajungă la compasiune și milostenie, la profunzimea caritabilă a viziunii, pentru a înțelege că *acasă nu s-a întors un rival*. Ci este fratele său ...

Cu siguranță, acest frate mai mic fusese prizonier – prizonier al păcatului, al prostiei și al cocinii. Dar, și fratele mai mare trăiește într-o anumită îngrădire. El nu a fost capabil, deocamdată, să dărâme închisoarea din el însuși. El este vânat de monstrul cu ochi verzi al geloziei. El se simte subapreciat de tatăl său și lipsit de privilegiile meritate de fratele său, deși nici una, nici cealaltă nu sunt adevărate” („Celălalt fiu risipitor”, *Liahona*, mai 2002, p. 70).

- Potrivit celor spuse de vârstnicul Holland, de ce era fratele mai mare furios? În ce mod era și fratele mai mare pierdut?
- Ce trebuie să ne amintim când Îl vedem pe Dumnezeu fiind milos și binecuvântându-i pe cei care se pocăiesc și se întorc la El?
- Ce principiu putem învăța din această pildă despre faptul de a deveni mai asemănători Tatălui nostru din Cer? (Cursanții trebuie să identifice un principiu asemănător următorului: **Putem deveni mai asemănători Tatălui nostru din Cer dând dovadă de compasiune și bucurie atunci când alții se pocăiesc.**)

Amintiți-le cursanților despre persoana la care s-au gândit la începutul lecției, care ar putea fi pierdută din punct de vedere spiritual. Îndemnați-i să se gândească, rugându-se, la modul în care ar putea ajuta acea persoană să se pocăiască și să se apropie de Tatăl Ceresc. De asemenea, invitați-i să se gândească în ce moduri ar putea ei înșiși să fie pierduți și ar avea nevoie să se pocăiască și să se întoarcă la Salvator.

### Următoarea unitate (Luca 18 – Ioan 1)

Invitați cursanții să mediteze la un moment în care cineva s-a comportat urât cu ei și la modul în care s-au simțit. Explicați că, pe măsură ce vor studia unitatea

următoare, vor învăța despre modul în care Salvatorul a ales să reacționeze atunci când cineva se purta urât cu El. Rugați-i să observe și alte detalii din relatarea lui Luca privind suferințele lui Isus Hristos din Ghetsimani și ceea ce a mâncat Isus după învierea Sa.



## LECȚIA 56

# Luca 18-21

### Introducere

Când Isus a călătorit spre Ierusalim pentru ultima oară în timpul vieții Sale muritoare, El a propovăduit Evanghelia Sa și a înfăptuit miracole printre oameni. El a intrat în Ierusalim

triumfător, a curățat templul din nou și i-a învățat pe oameni acolo.

### Sugestii pentru predare

#### Luca 18-21

##### *Salvatorul propovăduiește pe drum spre Ierusalim*

Explicați cursanților că au învățat deja despre multe dintre evenimentele consemnate în Luca 18-21 când au studiat Marcu și Matei. Pentru a recapitula două dintre evenimente, afișați următoarele imagini: Hristos și tânărul bogat (*Carte cu picturi inspirate din Evanghelie* [2009], nr. 48; vezi, de asemenea, LDS.org) și Intrarea triumfătoare în Ierusalim (*Carte cu picturi inspirate din Evanghelie*, nr. 50). Invitați cursanții să rezume aceste povestiri și să explice ce își amintesc cu privire la ceea ce au învățat din aceste relatări.

Puteți folosi următorul rezumat pentru Luca 18-21 dacă credeți că au nevoie de ajutor pentru a-și aminti aceste povestiri. (*Notă.* Pentru a ajuta cursanții să înțeleagă când s-au petrecut evenimentele din această lecție în viața Salvatorului, le puteți arăta reprezentarea grafică intitulată *Slujirea din viața muritoare a lui Isus Hristos dintr-o privire*, anexă la acest manual.)



Când Isus a călătorit spre Ierusalim pentru ultima oară în timpul vieții Sale muritoare, El a propovăduit mai multe pilde și a vindecat mulți oameni. El l-a invitat pe tânărul bogat să dea tot săracilor și să-L urmeze. El a vindecat un om orb. În pofida faptului că a fost ridiculizat, El a luat cina cu unul dintre mai marii vameșilor în Ierihon.

El a ajuns în Ierusalim și, printre strigăte de laudă, a intrat în oraș călare pe un măgaruș. Din nou, El i-a izgonit pe vânzătorii din templu, i-a învățat pe oameni acolo și a răspuns la întrebările preoților celor mai de seamă și cărturarilor. El a lăudat o văduvă care a oferit doi bănuți în visteria templului. De asemenea, i-a învățat pe ucenici despre a Doua Sa Venire.

Explicați că majoritatea relatărilor pe care cursanții le vor studia în cadrul acestei lecții aparțin numai Evangheliei după Luca.

Pentru a-i pregăti pe cursanți să studieze aceste relatări, scrieți următoarele întrebări pe tablă:

*Ce fel de fapte arată că o persoană dorește cu sinceritate să se apropie de Domnul?  
Ce fel de comportament demonstrează că dorește cu adevărat să fie iertat sau dorește ajutorul Domnului?*

Invitați cursanții să se gândească la aceste întrebări în timp ce studiază următoarele relatări din scrierile lui Luca.

Scrieți următoarele referințe scripturale pe tablă: *Luca 18:1-8; Luca 18:9-14; Luca 18:35-43; Luca 19:1-10*. Explicați că aceste fragmente din scripturi includ pilde și evenimente din ultima călătorie a Salvatorului spre Ierusalim din timpul vieții Sale muritoare.

Desemnați fiecărui cursant unul dintre fragmentele scrise pe tablă sau puteți să împărțiți membrii clasei în patru grupuri și să desemnați fiecărui grup câte un fragment din scripturi dintre cele la care se face trimitere pe tablă. Invitați fiecare cursant sau membrii fiecărui grup să citească fragmentul desemnat și să se pregătească să joace rolurile din relatare sau pildă. (Dacă nu împărțiți membrii clasei în grupuri, puteți să jucați rolurile din fiecare relatare împreună, în clasă. Dacă alegeți să nu jucați rolurile din aceste relatări, puteți invita cursanții să studieze referințele desemnate în mod individual cu ajutorul întrebărilor de mai jos și, apoi, să-și predea unul altuia ce au învățat.) Explicați că trebuie să existe un narator în clasă sau în fiecare grup care să citească relatăriile scripturale în timp ce restul membrilor clasei sau grupului joacă rolurile desemnate. Din pioșenie și respect pentru Salvator, instruiți cursanții cărora le-ați desemnat Luca 18:35-43 și Luca 19:1-10 să nu joace rolul lui Isus Hristos. Instruiți naratorul să citească cuvintele lui Isus și rugați actorii să răspundă ca și cum El ar fi acolo.

### **Să arătăm pioșenie și respect față de Domnul Isus Hristos**

În semn de respect față de demnitatea lui Isus Hristos, Biserica este atentă la modul în care îl ilustrează pe Salvator în artă și în spectacole de teatru. Și noi trebuie să dăm dovadă de pioșenie față de El în sălile noastre de clasă. Evitați să-L reprezentați pe Salvator într-un mod ireverentios. Cei care redau glasul Său trebuie să folosească numai cuvintele Sale consemnate în scripturi.

În timp ce membrii din fiecare grup se pregătesc, invitați-i să discute despre următoarele întrebări și să fie pregătiți să rostească răspunsurile lor în fața clasei după ce își joacă rolurile. (Puteți să scrieți aceste întrebări pe tablă sau să pregătiți foi de prezentare cu aceste întrebări.)

- Ce a dorit personajul principal din această relatare (văduva, vameșul, orbul sau Zacheu)?
- Ce a făcut personajul principal, lucru care a indicat că dorința sa era sinceră?
- Ce s-a întâmplat ca urmare a faptelor bune ale personajului principal?
- Ce principii sau doctrine puteți identifica în povestire?

După ce le-ați acordat timp suficient, invitați membrii clasei sau membrii fiecărui grup să joace rolurile care le-au fost desemnate în timp ce naratorul citește versetele. Pe măsură ce membrii clasei se uită la interpretarea de roluri sau urmăresc în scripturile lor, rugați cursanții să se gândească ce ne învață fiecare relatare despre a ne exercita credința în Domnul. După fiecare interpretare de roluri, rugați membrii clasei sau membrii grupului să rostească răspunsurile la întrebările precedente. Rugați-i să enumere principiile sau doctrinele pe care le-au identificat pe tablă.

După ce toți membrii grupurilor au rostit răspunsurile lor, adresați următoarele întrebări:

- Ce asemănări ați observat între faptele fiecărui personaj principal? (Fiecare a dat dovadă de stăruință sau sinceritate când a vrut să-și împlinească dorința.)
- Ce ne învață aceste fapte despre exercitarea credinței în Domnul?
- Ce asemănări ați observat între ceea ce a primit fiecare dintre personajele principale în urma faptelor sale? (Fiecare a primit ajutor sau îndurare.)

Invitați cursanții să identifice un principiu care apare în toate relatările. Cursanții pot identifica diverse principii, dar asigurați-vă că subliniați faptul că, **dacă suntem sinceri și stăruitori când ne exercităm credința în Domnul, putem obține îndurarea Sa**. Scrieți acest principiu pe tablă.

Invitați un cursant să citească, cu glas tare, declarația de mai jos a vârstnicului David A. Bednar, din Cvorumul celor Doisprezece Apostoli. Rugați membrii clasei să asculte ce anume arată faptul că o persoană își exercită credința în Domnul.



„Credința adevărată se concentrează în și pe Domnul Isus Hristos și duce întotdeauna la acțiune” („Cereți cu credință”, *Ensign* sau *Liahona*, mai 2008, p. 95).

Faceți referire la întrebările scrise pe tablă la începutul lecției. Invitați cursanții să se întoarcă spre un coleg și să discute despre răspunsurile la aceste întrebări.

- Care sunt câteva dintre modalitățile prin care ne putem exercita credința în Dumnezeu astăzi?

Invitați un cursant să citească, cu glas tare, declarația de mai jos a vârstnicului Bednar și rugați membrii clasei să asculte ce înseamnă a simți îndurarea Domnului:



„Îndurarea blândă a Domnului înseamnă binecuvântări personale și individualizate, întărire, protecție, asigurare, îndrumare, amabilitate iubitoare, consolare, sprijin și daruri spirituale pe care le primim de la și prin Domnul Isus Hristos” („Îndurarea blândă a Domnului”, *Ensign* sau *Liahona*, mai 2005, p. 99).

Invitați cursanții să răspundă la întrebările de mai jos în caietele lor pentru seminar sau în jurnalele pentru studiul scripturilor. (Puteți scrie întrebările pe tablă.)

- În ce fel v-ați exercitat credința în Isus Hristos voi sau cineva cunoscut? Drept rezultat, cum ați simțit îndurarea Domnului?
- Gândiți-vă cum doriți să primiți ajutorul și îndurarea Domnului în viața voastră. Ce veți face pentru a vă exercita credința în Domnul pentru a primi îndurarea Sa?

Invitați câțiva cursanți care doresc să spună ce au scris. Amintiți-le să nu împărtășească nimic care este prea personal. Puteți, de asemenea, să împărtășiți și dumneavoastră o experiență legată de acest principiu și să vă depuneți mărturia cu privire la adevărul lui.

## LECȚIA 57

# Luca 22

### Introducere

Pe măsură ce slujirea Sa din viața muritoare se apropia de sfârșit, Isus a instituit împărtășania, i-a învățat pe ucenicii Lui să slujească altora și i-a poruncit lui Petru să-i întărească pe frații lui. Sacrificiul ispășitor al lui Isus a început în Grădina

Ghetsimani. El a fost arestat și judecat înaintea lui Caiafa. În timp ce Salvatorul a fost judecat, Petru a negat că-L cunoștea.

### Sugestii pentru predare

#### Luca 22:1-38

#### *Salvatorul institue împărtășania și-i instruește pe apostolii Săi*

Rugați cursanții să-și imagineze (sau puteți invita doi cursanți să facă această activitate) că el sau ea împreună cu un membru al familiei stau pe podea. Membrul familiei vrea să se ridice și cere ajutor.

- Cât de bine îl puteți ajuta dacă stați pe podea?
- Cum ar fi dacă v-ați ridica în picioare înainte de a-l ajuta?

Explicați că această analogie ne poate ajuta să înțelegem ce putem face pentru a-i ridica pe alții din punct de vedere spiritual.

Invitați cursanții ca, pe măsură ce studiază Luca 22, să caute adevăruri care îi vor ajuta să știe cum să-i ridice pe alții din punct de vedere spiritual.

Rezumați Luca 22:1-30 amintind cursanților că, spre sfârșitul slujirii Sale din viața muritoare, Salvatorul s-a întâlnit cu apostolii Săi pentru a sărbători Paștele evreiesc. În timpul cinei, Salvatorul a anunțat că unul dintre ucenicii Săi urma să-L trădeze, a instituit rânduiala împărtășaniei, a poruncit ca aceasta să continue să fie administrată în amintirea Lui și i-a învățat pe apostolii Săi că cei care slujesc altora sunt cei mai mari dintre toți. De asemenea, Salvatorul i-a lăudat pe apostolii Săi pentru că au continuat să-L urmeze și le-a promis că, într-o zi, vor sta pe tronuri și vor judeca pe cele doisprezece triburi ale lui Israel.

Invitați un cursant să citească, cu glas tare, Luca 22:31-32. Rugați membrii clasei să urmărească în scripturile lor pentru a afla ce i-a spus Salvatorul lui Simon Petru. Explicați membrilor clasei că Traducerea Bibliei de Joseph Smith pentru versetul 31 spune: „Și Domnul a zis: «Simone, Simone, iată, Satana te-a cerut ca să poată să cearnă pe copiii împărăției ca grâul»”.

- Ce a spus Salvatorul că dorea Satana? (Satana dorea să-l cearnă pe Petru și pe sfinți ca grâul.)

Explicați că grâul este cernut prin separarea boabelor de restul plantei.

- Ce ați învățat despre Petru, care arată că el avusese deja o mărturie? (Dacă este necesar, amintiți cursanților că Petru își declarase mărturia că Isus este Hristosul, Fiul lui Dumnezeu [vezi Matei 16:13-17].)

- Potrivit celor relatate în versetul 32, prin ce trebuia să mai treacă Petru pentru a-i putea întări pe frații săi?
- Care este diferența dintre a avea o mărturie despre Evanghelie și a fi convertit la Evanghelie? (A avea o mărturie despre Evanghelie înseamnă că am primit o dovadă spirituală despre adevăr dată prin Duhul Sfânt [vezi Ghid pentru scripturi, „Mărturie”, scriptures.lds.org]. A fi convertiți la Evanghelie înseamnă „[a ne schimba credința, inima și viața] pentru a accepta și a [ne] conforma voinței lui Dumnezeu (Faptele apostolilor 3:19)” [Ghid pentru scripturi, „Convertire, convertit”, scriptures.lds.org]).
- Având în vedere ceea ce i-a spus Domnul lui Petru, ce putem face când suntem convertiți la Evanghelie? (Cursanții pot folosi cuvinte diferite, dar asigurați-vă că ei identifică următorul adevăr: **Când suntem convertiți la Evanghelia lui Isus Hristos, îi putem întări pe ceilalți.** Puteți invita cursanții să marcheze expresiile care predau acest adevăr din versetul 32.)

Invitați un cursant să citească, cu glas tare, Luca 22:33-34. Rugați membrii clasei să urmărească în scripturile lor și să caute în ce fel a răspuns Petru la sfatul Salvatorului de a se converti și a-i întări pe frații lui.

- Cum a răspuns Petru la sfatul Salvatorului?
- Ce a profetizat Salvatorul că va face Petru?

Explicați că o versiune mai detaliată a acestei relatări este consemnată în Matei 26. Invitați un cursant să citească, cu glas tare, Matei 26:35. Rugați membrii clasei să urmărească în scripturile lor și să fie atenți la ceea ce a spus Petru după ce a auzit profeția.

- Ce a răspuns Petru după ce a auzit această profeție?
- Ce ne poate învăța răspunsul lui Petru despre ceea ce a crezut el cu privire la tăria mărturiei lui?

### Luca 22:39-53

*Salvatorul suferă în Ghetsimani, sudoarea i se preface în picături mari de sânge și este trădat de Iuda*

#### **Să propovăduim despre suferința Salvatorului din Ghetsimani**

Există trei relatări cu privire la evenimentele care au avut loc în Ghetsimani. În acest manual, lecția privind Matei 26 se concentrează asupra acceptării de către Salvator a voinței Tatălui Său. Lecția referitoare la Marcu 14 se referă la suferințele Salvatorului în Ghetsimani. Lecția privind Luca 22 subliniază profunzimea suferințelor Lui. Faptul de a-i învăța pe cursanți aceste aspecte unice ale ispășirii le poate oferi experiențe diferite pe măsură ce studiază fiecare relatare în parte.

Explicați că, după sărbătoarea Paștelui evreiesc, Salvatorul și apostolii Săi au mers în Grădina Ghetsimani. Invitați câțiva cursanți să citească, pe rând, din Luca 22:39-43. Rugați membrii clasei să urmărească în scripturile lor și să caute ce a făcut Salvatorul după ce a ajuns în Grădina Ghetsimani. Invitați cursanții să vă spună ce au aflat.

- Potrivit celor relatate în versetul 43, cine L-a ajutat pe Salvator să aibă tăria de a face voia Tatălui Ceresc?
- Ce adevăr putem învăța din această relatare despre ceea ce va face Tatăl Ceresc pentru noi dacă ne străduim să facem voia Sa? (Cursanții pot identifica mai multe adevăruri, dar asigurați-vă că următorul lucru este clar **dacă suntem dispuși să ne supunem Tatălui Ceresc, El ne va da tăria de a face voia Sa.**)
- Care sunt unele dintre căile prin care Tatăl Ceresc ne-ar putea întări?

Explicați că, de cele mai multe ori, ajutorul pe care îl primim din partea Tatălui Ceresc nu vine sub forma unor îngeri, ci El ne va ajuta în modurile în care El știe că va fi cel mai bine pentru noi. Invitați cursanții să reflecteze puțin la o situație în care s-au simțit întăriți de Tatăl Ceresc atunci când s-au străduit să facă voia Sa.

Explicați că relatarea lui Luca despre suferințele Salvatorului în Grădina Ghetsimani include un detaliu important care nu apare în relatările scrise de Matei și Marcu. Invitați un cursant să citească, cu glas tare, Luca 22:44. Rugați cursanții să urmărească în scripturile lor pentru a căuta cum a descris Luca suferințele Salvatorului în Ghetsimani.

- Cum a descris Luca suferințele Salvatorului din Ghetsimani? (Puteți invita cursanții să marcheze acele expresii din versetul 44 care ne învață următorul adevăr: **În timp ce a suferit în Grădina Ghetsimani, sudoarea lui Isus Hristos s-a prefăcut în picături mari de sânge.** Puteți să subliniați că acest aspect al suferinței Salvatorului a fost profețit cu mai bine de un secol înainte [vezi Mosia 3:7].)

Pentru a ajuta cursanții să înțeleagă mai bine prin ce a trecut Salvatorul, explicați că El Și-a descris propria suferință într-o revelație dată prin profetul Joseph Smith și consemnată în Doctrină și legăminte 19. Puteți invita cursanții să scrie în scripturile lor Doctrină și legăminte 19:18 drept referință la Luca 22:44. Invitați un cursant să citească, cu glas tare, Doctrină și legăminte 19:18. Rugați membrii clasei să urmărească în scripturile lor și să caute în ce fel a descris Salvatorul suferințele Sale.

- Ce alte detalii putem afla despre suferințele Salvatorului din descrierea Sa consemnată în versetul 18? (Suferințele lui Isus Hristos L-au făcut, „să [tremure] de durere și să [sângereze] din fiecare por și să [sufere] atât în trup, cât și în spirit“.)
- Ce simțiți când vă gândiți că Isus Hristos a suferit atât de mult pentru voi?

Rezumați Luca 22:45-48 explicând că, după ce Salvatorul a suferit în Ghetsimani, El a fost trădat de către Iuda Iscarioteanul.

Invitați un cursant să citească, cu glas tare, Luca 22:49-51. Rugați membrii clasei să urmărească în scripturile lor și să caute ce a făcut Petru când preoții cei mai de seamă și alți oameni au venit să-L aresteze pe Isus (vezi Ioan 18:10, singura relatare în care Petru este identificat ca fiind apostolul care a tăiat urechea robului marelui preot).

- Ce i-a făcut Petru robului marelui preot?
- Ce este de remarcant în ceea ce a făcut Salvatorul pentru acest rob?

Rezumați Luca 22:52-53 explicând că Salvatorul i-a întrebat pe preoții cei mai de seamă și pe ceilalți de ce Îl arestau în timpul nopții în loc să-L fi arestat în timpul zilei când se afla la templu.

### Luca 22:54-71

#### *Isus este judecat înaintea Sinedriului și Petru neagă că-L cunoaște*

Rezumați Luca 22:54-48 explicând că, după ce Salvatorul a fost luat și dus la casa marelui preot pentru a fi judecat, Petru a mers după El.



Împărțiți cursanții în echipe de câte doi. Oferiți fiecărui cursant câte un exemplar al diagramei de mai jos (sau scrieți-o pe tablă). Invitați cursanții să citească fragmentele scrise pe diagramă și să o completeze împreună cu colegii lor de echipă.

### Luca 22:54-60

	Ce s-a întâmplat cu Petru?	Ce a spus Petru?
Luca 22:55-57		
Luca 22:58		
Luca 22:59-60		

- De ce credeți că Petru ar fi fost tentat să nege faptul că-L cunoștea pe Isus în fața fiecăruia dintre acești oameni?

Invitați un cursant să citească, cu glas tare, Luca 22:61-62. Rugați membrii clasei să urmărească în scripturile lor și să fie atenți la ce s-a întâmplat după ce Petru a negat că-L cunoștea pe Salvator.

- Ce s-a întâmplat după ce Petru a negat că-L cunoștea pe Salvator?

Dacă este posibil, afișați imaginea *Tăgăduirea lui Petru*, de Carl Heinrich Bloch. Această imagine este disponibilă pe LDS.org.



- Dacă ați fi fost în locul lui Petru, ce gânduri sau sentimente credeți că ați fi avut când Salvatorul s-ar fi uitat la voi? De ce?
- În ce fel experiența lui Petru ilustrează diferența dintre a avea o mărturie despre Evanghelie și a fi convertit la Evanghelie?

Explicați că, deși Petru avea o mărturie despre Evanghelie, nu era încă pe deplin convertit. Totuși, el și-a recunoscut slăbiciunea, a devenit convertit pe deplin și și-a dedicat viața în slujirea lui Dumnezeu și împărtășirea Evangheliei.

- Ce lecții putem învăța din experiența lui Petru?

Rezumați Luca 22:63-71 explicând că Salvatorul a fost batjocorit și lovit de preoții cei mai de seamă.

Încheiați lecția invitând cursanții să scrie în caietele lor pentru seminar sau în jurnalele pentru studiul scripturilor ce pot face pentru a deveni convertiți pe deplin la Evanghelia lui Isus Hristos. Îndemnați-i să facă unul dintre lucrurile din lista lor în timpul săptămânii.



*Tăgăduirea lui Petru*, de Carl Heinrich Bloch. Prin amabilitatea Muzeului Național de Istorie de la Castelul Frederiksborg din Hillerød, Danemarca. Copierea interzisă.

## LECȚIA 58

# Luca 23

### Introducere

Salvatorul a fost judecat atât de Pilat din Pont, cât și de Irod Antipa. Niciunul dintre acești bărbați nu L-au găsit vinovat pe Salvator de ceea ce iudeii Îl acuzau, dar Pilat a hotărât totuși ca El să fie răstignit. Isus i-a iertat pe soldații romani care

L-au răstignit și a vorbit cu un tâlhar care a fost, de asemenea, răstignit. După ce Isus a murit, Iosif din Arimatea a pus trupul Lui într-un mormânt.

### Sugestii pentru predare

#### Luca 23:1-25

*Salvatorul este judecat de Pilat și Irod*

Înainte de începerea lecției, scrieți următoarele întrebări pe tablă:

*Când s-a purtat cineva urât cu voi din cauza vorbelor sau faptelor unei alte persoane?*

*Cum ați reacționat în acea situație?*

Începeți lecția invitând cursanții să reflecteze asupra întrebărilor de pe tablă.

Invitați cursanții ca, pe măsură ce studiază Luca 23, să caute un adevăr care îi va ajuta să știe cum să reacționeze atunci când simt că cineva se poartă urât cu ei.

Amintiți cursanților că, după ce Isus a suferit în Ghetsimani, preoții cei mai de seamă L-au arestat și L-au condamnat la moarte. Explicați că, din acel moment până când a murit, Isus a interacționat cu următorii oameni: Pilat din Pont, Irod Antipa, un grup de femei credincioase, soldați romani și doi tâlhari care au fost răstigniți la stânga și la dreapta Sa. Pilat din Pont era conducătorul roman al provinciei Iudea, care includea capitala Ierusalim; Irod Antipa (care a ordonat uciderea lui Ioan Botezătorul) era dregătorul teritoriilor Galilea și Perea, aflate sub autoritatea romană (vezi Luca 3:1).

Împărțiți cursanții în echipe de câte doi și invitați-i să citească împreună Luca 23:1-11 pentru a căuta diferențele modului în care Salvatorul i-a răspuns lui Pilat din Pont și lui Irod Antipa. Pentru a ajuta cursanții să înțeleagă răspunsul pe care Salvatorul l-a dat lui Pilat, invitați-i să citească și Traducerea Bibliei de Joseph Smith, Marcu 15:4.

Invitați cursanții să discute cu colegii lor răspunsurile la următoarele întrebări:

- În ce mod diferea răspunsul pe care Isus L-a dat lui Pilat față de cel pe care L-a dat lui Irod?
- De ce a fost surprins Pilat de modul în care i-a răspuns Salvatorul?
- De ce a fost dezamăgit Irod de tăcerea Salvatorului?

Rezumați Luca 23:12-25 explicând că nici Pilat, nici Irod nu l-au găsit vreo vină lui Isus, astfel încât Pilat a spus mulțimii că el Îl va pedepsi pe Isus și Îl va elibera. Oamenii i-au cerut lui Pilat să-l elibereze pe Baraba și ca Isus să fie răstignit. Pilat l-a eliberat pe Baraba și a permis ca Isus să fie răstignit. (*Notă.* Relatarea momentului în care Isus este adus înaintea lui Pilat va fi predată în detaliu în lecția despre Ioan 18-19.)

### Luca 23:26-56

#### *Isus este răstignit între doi tâlhari*

Rezumați Luca 23:26-31 explicând că un grup mare de femei credincioase, care au fost alături de El încă din timpul slujirii Sale din Galilea, au plâns în timp ce Îl urmau pe Isus când era dus la locul în care avea să fie răstignit. Isus le-a spus să nu plângă pentru El, ci să plângă pentru distrugerea iminentă care avea să se abată asupra Ierusalimului deoarece iudeii L-au respins pe Regele lor.

Invitați un cursant să citească, cu glas tare, Luca 23:32-34. De asemenea, invitați-l pe acesta să citească Traducerea Bibliei de Joseph Smith, Luca 23:35. Invitați membrii clasei să urmărească în scripturile lor pentru a căuta ce a făcut Salvatorul când era răstignit pe cruce.

- Ce a făcut Salvatorul când era răstignit pe cruce? (Le puteți sugera cursanților să marcheze cuvintele Salvatorului consemnate în versetul 34.)
- De ce este rugăciunea Salvatorului din acel moment atât de remarcabilă?
- Ce principiu putem învăța din exemplul Salvatorului despre modul în care ar trebui să reacționăm când alții se poartă urât cu noi? (Cursanții pot folosi cuvinte diferite, dar asigurați-vă că ei identifică următorul principiu: **Putem urma exemplul lui Isus Hristos alegând să-i iertăm pe cei care s-au purtat urât cu noi.**)
- Ce înseamnă să iertăm?

Puteți să explicați că faptul de a ierta pe alții nu înseamnă că cei care comit păcate împotriva noastră nu ar trebui să fie responsabili pentru faptele lor. Nici nu înseamnă că trebuie să ne punem în situații în care oamenii pot continua să se comporte urât cu noi. Mai degrabă, iertarea înseamnă să îi tratăm cu dragoste pe cei care s-au comportat urât cu noi și să nu avem niciun resentiment sau furie față de ei (vezi Ghid pentru scripturi, „Iertare”, scriptures.lds.org).

Rugați cursanții să se gândească dacă este o persoană pe care trebuie să o ierte. Recunoașteți că, uneori, poate fi foarte dificil să-i iertăm pe alții. Invitați un cursant să citească, cu glas tare, declarația de mai jos a președintelui Gordon B. Hinckley. Rugați membrii clasei să fie atenți la ce pot face dacă le este greu să ierte pe cineva.



„Vă rog să-l cereți Domnului tăria de a ierta... Poate nu va fi ușor și nu se va întâmpla repede. Dar, dacă veți căuta și cultiva aceasta cu sinceritate, se va întâmpla” („Of You It Is Required to Forgive”, *Ensign*, iun. 1991, p. 5).

- Ce ne-a sfătuit președintele Hinckley să facem dacă ne străduim din răsputeri să iertăm pe cineva?
- În ce fel credeți că faptul de a ne ruga pentru tărie ne poate ajuta să iertăm?

Rugați cursanții să se gândească la un moment în care au iertat pe cineva. Invitați câțiva cursanți să-și împărtășească experiențele membrilor clasei. (Rugați-i să nu împărtășească nume membrilor clasei și amintiți-le să nu împărtășească ceva prea personal.)

Încurajați cursanții să urmeze exemplul lui Isus Hristos și să-i ierte pe cei care s-au purtat urât cu ei. Invitați-i să se roage pentru tăria și capacitatea de a face acest lucru.

Rezumați Luca 23:35-38 explicând că soldații romani și conducătorii iudei și-au bătut joc de Salvator când acesta se afla pe cruce.

Expuneți ilustrația Răstignirea (*Carte cu picturi inspirate din Evanghelie* [2009], nr. 57; vezi, de asemenea, LDS.org).

Invitați un cursant să citească, cu glas tare, Luca 23:39-43 și rugați membrii clasei să urmărească în scripturile lor pentru a afla cum s-au purtat cu El cei doi tâlhari care se aflau de-o parte și de alta a Salvatorului.



- Cum s-au purtat cu Salvatorul fiecare dintre cei doi tâlhari?
- Ce au dorit tâlharii să spună când au zis: „Primim răsplata cuvenită pentru fărădelegile noastre” (versetul 41)?
- Ce răspuns i-a dat Salvatorul tâlharului atunci când el l-a rugat să-și aducă aminte de el în împărăția lui Dumnezeu?

Pentru a ajuta cursanții să înțeleagă mai bine la ce s-a referit Salvatorul când i-a spus tâlharului că va fi cu el în paradis, invitați un cursant să citească următoarea afirmație:

„În scripturi, cuvântul *paradis* este folosit în moduri diferite. În primul rând, denumește un loc de pace și fericire în lumea spiritelor de după moarte, rezervat celor care au fost botezați și care au rămas credincioși (vezi Alma 40:12; Moroni 10:34) ...

Al doilea sens al cuvântului *paradis* se găsește în relatarea lui Luca despre răstignirea Salvatorului... Profetul Joseph Smith a explicat că... Domnul a spus de fapt că hoțul va fi cu El în lumea spiritelor” (*Fideli credinței: referințe pentru Evanghelie* [2004], p. 119; vezi, de asemenea, *History of the Church*, 5:424-425).

- Potrivit celor relatate de profetul Joseph Smith, unde urma să meargă hoțul după ce avea să moară? (Lumea spiritelor [vezi Alma 40:11-14].)
- Ce adevăr putem învăța din afirmația Salvatorului că hoțul urma să fie cu El în rai (Luca 23:43)? (Cursanții pot folosi cuvinte diferite, dar asigurați-vă că ei

identifică următorul adevăr: **După moarte, spiritele tuturor oamenilor intră în lumea spiritelor.**)

Explicați că celelalte scripturi ne pot ajuta să înțelegem mai bine ce se avea să se întâmple cu hoțul și cu alții asemenea lui în lumea spiritelor. Sugerați cursanților să scrie Doctrină și legăminte 138:28-32, 58-59 ca referință pe marginea paginii, lângă Luca 23:43.

### Referințele suplimentare

O referință suplimentară este o trimitere la scripturi care poate oferi mai multe informații și cunoștințe despre fragmentul studiat. Folosirea referințelor suplimentare sau „legarea” reprezintă înlănțuirea scripturilor suplimentare cu scopul de a-i ajuta pe cursanți să înțeleagă un fragment din scripturi sau o doctrină ori un principiu. Referința suplimentară pe care o împărtășiți ca parte a lecției dumneavoastră trebuie să mărească înțelegerea cursanților în ceea ce privește un fragment din scripturi și nu doar să reafirme adevăruri care au fost deja identificate.

Explicați că Doctrină și legăminte 138 conține o revelație dată președintelui Joseph F. Smith, în care Salvatorul a revelat adevăruri despre lumea spiritelor. Aceste adevăruri ne pot ajuta să înțelegem ce a dorit Salvatorul să spună când a spus: „Astăzi vei fi cu Mine în rai” (Luca 23:43).

Invitați câțiva cursanți să citească pe rând, cu glas tare, Doctrină și legăminte 138:11, 16, 18, 28-32. Rugați membrii clasei să urmărească în scripturile lor pentru a căuta ce a făcut Salvatorul când S-a dus în lumea spiritelor.

- Ce a făcut Salvatorul când S-a dus în lumea spiritelor?
- Potrivit celor consemnate în versetul 29, unde nu S-a dus Salvatorul cât timp s-a aflat în lumea spiritelor?
- Cu ce scop i-a organizat Salvatorul pe mesagerii săi neprihăniți?
- Ce adevăr putem învăța din aceste versete? (Deși cursanții pot folosi cuvinte diferite, ei trebuie să identifice următorul adevăr: **Sub îndrumarea lui Isus Hristos, mesageri neprihăniți propovăduiesc Evanghelia celor din închisoarea spiritelor.**)

Invitați un cursant să citească, cu glas tare, declarația de mai jos a fratelui Alain A. Petion, fost autoritate a zonei-Cei Șaptezeci. Rugați membrii clasei să asculte cu atenție, pentru a afla cum l-a ajutat mesajul Salvatorului pe acel hoț răstignit.



„Salvatorul i-a dat un răspuns cu bunăvoință și i-a dat speranță. Cel mai probabil, acest hoț nu a înțeles că urma să i se propovăduiască Evanghelia în lumea spiritelor sau că lui urma să i se dea ocazia de a trăi în armonie cu Dumnezeu în duh (vezi 1 Petru 4:6; D&L 138:18-34). Salvatorului i-a păsat cu adevărat de hoțul care fusese răstignit lângă El; cu siguranță, Lui îi pasă mult de cei care Îl iubesc și se străduiesc să-I țină poruncile!” („Words of Jesus: On the Cross”, *Ensign*, iunie 2003, p. 34).

- Ce speranță ne oferă cele spuse în D&L 138:29-32 în ceea ce îi privește pe toți cei care au murit fără să cunoască Evanghelia?

Explicați că, deși Evanghelia urma să-i fie propovăduită acestui hoț, el nu urma să primească automat exaltarea în împărăția lui Dumnezeu.

Invitați un cursant să citească, cu glas tare, Doctrină și legăminte 138:58-59 și rugați membrii clasei să urmărească în scripturile lor pentru a căuta ce vor trebui să facă în lumea spiritelor hoțul și alții pentru a fi mântuiți.

- Ce ar trebui să facă hoțul sau oricare alt spirit din închisoarea spiritelor pentru a fi mântuit?
- Ce se va întâmpla cu acele spirite care se pocăiesc și acceptă rânduielele din templu care sunt înfăptuite în numele lor? (Spiritele „care se pocăiesc vor fi [mântuite] prin supunere față de rânduielele [templului]”, vor fi curățate prin intermediul ispășirii și își “vor primi [răsplata]” [D&L 138:58-59].)
- Ce putem face pentru a ajuta acele spirite care, asemenea hoțului, au nevoie de mântuire? (Putem face munca de întocmire a istoriei familiei și participa la rânduielele din templu pentru cei morți.)

Rezumați Luca 23:44-56 explicând că Salvatorul a murit pe cruce după ce a spus: „Tată, în mâinile Tale Îmi încredințez duhul” (versetul 46). Apoi, Iosif din Arimatea a înfășurat trupul Salvatorului într-o pânză de in și L-a pus într-un mormânt.

Încheiați lecția depunându-vă mărturia despre adevărurile pe care le-ați discutat în cadrul acestei lecții.

## LECȚIA 59

# Luca 24

### Introducere

În a treia zi după moartea lui Isus Hristos, îngerii de la mormânt au anunțat învierea Sa unui grup de femei. Auzind relatarea femeilor, câțiva dintre ucenici s-au îndoit de posibilitatea învierii Salvatorului. Doi ucenici au călătorit spre

Emaus și, fără să-L recunoască pe Domnul înviat, au vorbit cu El pe drum. Mai târziu, Isus S-a arătat apostolilor Săi și altora, le-a arătat trupul Său înviat și i-a însărcinat să propovăduiască pocăință și să depună mărturie despre El.

### Sugestii pentru predare

#### Luca 24:1-12

##### *Îngerii anunță un grup de femei că Isus Hristos a înviat*



Arătați o parte a prezentării video „Jesus Is Laid in a Tomb (Isus este pus într-un mormânt)” din *The Life of Jesus Christ Bible Videos (Prezentări video ale Bibliei – viața lui Isus Hristos)*, punând pauză înainte ca îngerii să vorbească cu femeile (de la minutul 0:00 la 2:27). Această prezentare video este disponibilă pe LDS.org.

Dacă nu puteți arăta prezentarea video, invitați cursanții să-și imagineze că au fost la mormânt atunci când Isus a fost pus acolo și au văzut cum piatra a fost rostogolită de la intrarea în mormânt. Rugați-i să-și imagineze ce gânduri și sentimente ar fi putut avea stând acolo. Invitați un cursant să citească, cu glas tare, Luca 24:1-4. Rugați membrii clasei să urmărească în scripturile lor pentru a căuta ce au descoperit femeile când s-au întors la mormânt după trei zile.

După ce ați arătat prezentarea video sau ați citit versetele 1-4, adresați întrebările:

- Ce au găsit femeile la mormânt?
- Cum ați fi reacționat dacă ați fi văzut îngerii stând în fața mormântului deschis?

Invitați un cursant să citească, cu glas tare, Luca 24:5-8. Rugați membrii clasei să urmărească în scripturile lor și să caute ce le-au spus îngerii femeilor. Invitați cursanții să spună ce au aflat.

Rezumați Luca 24:9-10 explicând că femeile au plecat de la mormânt și le-au spus ucenicilor ceea ce au văzut și auzit.

Invitați un cursant să citească, cu glas tare, Luca 24:11 și rugați membrii clasei să caute cum au reacționat ucenicii când au auzit cuvintele femeilor. Invitați cursanții să vă spună ce au aflat.

Explicați că, după ce au auzit relatarea femeilor, Petru și Ioan au fugit la mormânt și au văzut că trupul lui Isus dispăruse (vezi Luca 24:12, Ioan 20:1-4).

#### Luca 24:13-32

##### *Domnul înviat vorbește cu doi ucenici în drum spre Emaus*

Rugați cursanții să se gândească la o perioadă în care lor, precum ucenicilor din această relatare, le-a fost greu să creadă un concept al Evangheliei.

Explicați că, în Luca 24:13, aflăm că doi ucenici au plecat din Ierusalim „în aceeași zi”, călătorind 10-12 kilometri până „la un sat, numit Emaus”. Studiind despre experiența lor pe drumul către Emaus ne poate ajuta să știm cum să ne întărim mărturiile despre Isus Hristos și Evanghelia Sa.

Invitați un cursant să citească, cu glas tare, Luca 24:14-17 și rugați membrii clasei să afle cine s-a alăturat celor doi ucenici.

- Cine s-a alăturat celor doi ucenici când ei călătoreau?
- De ce ucenicii nu L-au recunoscut pe Isus? Explicați că termenul *împiedicați* [versetul 16] înseamnă reținuți sau acoperiți.)



Arătați prezentarea video „Christ Appears on the Road to Emmaus (Hristos se arată pe drumul către Emaus)” (3:32) din seria *The Life of Jesus Christ Bible Videos (Prezentări video inspirate din Biblie – viața lui Isus Hristos)*, care este disponibilă pe LDS.org. Rugați cursanții să fie atenți la ce au învățat ucenicii de la Isus când mergeau împreună cu El fără să își dea seama cine era El. Înainte de a arăta prezentarea video, explicați că replicile din prezentare sunt din Luca 24:17-33, astfel încât cursanții să poată urmări în scripturile lor dacă doresc acest lucru. (Dacă nu puteți arăta prezentarea video, invitați cursanții să citească pe rând, cu glas tare, aceste versete.)

Atrageți atenția asupra faptului că, în această prezentare video, nu auzim ceea ce Isus i-a învățat pe ucenici când mergeau împreună. Invitați un cursant să citească, cu glas tare, Luca 24:27 și rugați membrii clasei să caute ceea ce Isus i-a învățat pe ucenici.

- Ce i-a învățat Isus pe ucenici? Ce instrument a folosit pentru a propovădui despre El Însuși?
- Potrivit celor relatate în Luca 24:32, în ce mod învățăturile Salvatorului extrase în scripturi i-a afectat pe cei doi ucenici?
- Ce înseamnă faptul că „[inimii ucenicilor ardeau în ei]”? (Duhul Sânt a depus mărturie că învățăturile din scripturi despre Isus erau adevărate.)

Invitați cursanții să se gândească ce ar fi putut învăța ucenicii din faptul că Isus s-a folosit de scripturi pentru a le propovădui în loc să le spună pur și simplu cine era El. Puteți ruga câțiva cursanți să-și împărtășească gândurile.

- Ce putem învăța din aceste versete despre efectele studiului personal al scripturilor? (După ce cursanții răspund, scrieți următorul principiu pe tablă: **Pe măsură ce studiem din scripturi, noi invităm Duhul Sfânt să ne învețe despre Isus Hristos.**)
- În afară de faptul că inima va arde în noi, cum ați mai putea descrie ceea ce am putea simți pe măsură ce Duhul Sfânt depune mărturie despre Isus Hristos?

Rugați cursanții să caute un verset din scripturi care i-a ajutat să simtă faptul că Duhul Sfânt îi învăța despre Isus Hristos. Invitați-i să-și împărtășească versetele din scripturi și consecințele a ceea ce au simțit. Puteți, de asemenea, împărtăși o experiență care v-a ajutat pe dumneavoastră în mod personal.



Amintiți cursanților că, deși este important să citească Noul Testament pentru a obține diploma de la sfârșit de an, este și mai important să studieze din scripturi într-un mod în care Duhul Sfânt să le poată întări mărturiile despre Salvator.



Oferiți un exemplar al unui semn de carte care conține următoarea declarație a vârstnicului D. Todd Christofferson, din Cvorumul celor Doisprezece Apostoli (sau invitați cursanții să scrie declarația pe un semn de carte gol).



mai 2010, p. 35).

„Scopul central al tuturor scripturilor este să ne umple sufletele cu credință în Dumnezeu Tatăl și în Fiul Său, Isus Hristos ...

Credința vine prin mărturia făcută de Duhul Sfânt sufletelor noastre, de la Spirit la spirit, când ascultăm sau citim cuvântul lui Dumnezeu. Și credința crește pe măsură ce continuăm să ne ospătăm din cuvânt ...

Studiați scripturile cu atenție, din proprie voință. Meditați asupra lor și rugați-vă. Scripturile reprezintă revelație și ele vor aduce cu sine și mai multă revelație” („Binecuvântările pe care ni le aduc scripturile”, *Ensign* sau *Liahona*,

Rugați un cursant să citească, cu glas tare, declarația de mai jos a vârstnicului Christofferson. Invitați membrii clasei să urmărească în scripturile lor pentru a căuta moduri în care ei își pot îmbunătăți studiul personal al scripturilor.

Invitați cursanții să-și stabilească un țel de a studia din scripturi în moduri care invită Duhul Sfânt pentru a-și mări credința în Isus Hristos, dar și cunoașterea despre El. Le puteți sugera să scrie acest țel pe spatele semnului de carte pentru a-l folosi ca un memento în timpul studiului lor din scripturi.

### Luca 24:33-53

#### *Isus Hristos se arată ucenicilor Săi și le arată trupul Său înviat*

Invitați doi cursanți să-și aducă scripturile cu ei în fața clasei pentru a ajuta la interpretarea de roluri a unei scene care înfățișează misionari care se apropie de ușa cuiva. Instruiți-i să bată la ușă. Prefaceți-vă că deschideți o ușă și întâmpinați-i. Spuneți-le să se prezinte. După ce fac acest lucru, spuneți ceva de genul:

„Am o întrebare. Mulți oameni pe care îi cunosc nu cred în viața după moarte. Câțiva dintre ei spun că ei cred în Isus Hristos, dar nu cred că El a înviat având un trup fizic. Ei spun că El a continuat să trăiască fiind un spirit. Ce credeți despre învierea lui Isus Hristos?”

Oferiți timp celor doi cursanți pentru a răspunde la întrebare.

Subliniați că Luca 24:36-39 este o scriptură de bază și ne poate ajuta să propovăduim despre învierea propriu-zisă a lui Isus Hristos. Oferiți context pentru acest fragment explicând că ucenicii care se aflau cu Isus pe drumul către Emaus s-au întors imediat la Ierusalim și au povestit experiența lor apostolilor și altor ucenici (vezi Luca 24:33-35). În timp ce discutau, Salvatorul a apărut (vezi versetul 36).



**Luca 24:36-39** este o scriptură de bază. Studiarea fragmentelor care conțin scripturi de bază îi va ajuta pe cursanți să-și dezvolte înțelegerea despre doctrinele de bază și să fie pregătiți pentru a le preda altora. Puteți să le sugerați cursanților să marcheze aceste versete într-un mod distinct, pentru a le putea găsi cu ușurință. Faceți referire la ideea pentru predare de la sfârșitul lecției pentru a ajuta cursanții să-și însușească acest fragment.

Invitați pe unul dintre cursanți care a ajutat cu interpretarea de roluri să citească, cu glas tare, Luca 24:36-39. Rugați membrii clasei să urmărească în scripturile lor pentru a căuta dovezi că Isus a înviat la propriu și are un trup din carne și oase.

- Ce i-a invitat Isus pe ucenicii Săi să facă pentru a-i ajuta să înțeleagă că El nu era doar un spirit, ci avea și un trup fizic? (Puteți expune ilustrația Isus Își arată rănilor [Carte cu picturi inspirate din Evanghelie (2009), nr. 60; vezi, de asemenea, LDS.org].)
- Cum credeți că v-ați fi simțit dacă ați fi fost prezenți când Hristos S-a arătat ucenicilor Săi?



Mulțumiți cursanților care au ajutat cu interpretarea de roluri și rugați-i să ia loc. Invitați un cursant să citească, cu glas tare, Luca 24:40-43. Rugați membrii clasei să urmărească în scripturile lor pentru a afla ce a mai făcut Isus pentru a arăta că El avea un trup înviat tangibil (sau fizic).

- Ce a mai făcut Salvatorul pentru a arăta că El avea un trup înviat?
- Ce doctrine putem învăța din aceste versete? (Cursanții pot identifica mai multe doctrine, dar asigurați-vă că subliniați faptul că **Isus Hristos are un trup înviat din carne și oase**. Scrieți această doctrină pe tablă.)
- De ce este important să înțelegem și să credem în această doctrină?

Invitați un cursant să citească, cu glas tare, următoarea declarație:

„Prin ispășirea lui Isus Hristos, toți oamenii vor fi înviați – salvați de la moartea fizică (vezi 1 Corinteni 15:22). Învierea este o reunire a spiritului cu trupul într-un corp perfect, într-o stare nemuritoare, nemaifiind supus morții fizice (vezi Alma 11:42–45) ...

O înțelegere și o mărturie a învierii pot să vă dea speranță și perspectivă în timp ce treceți prin provocările, încercările și triumfurile vieții. Puteți să găsiți alinare în asigurarea că Salvatorul trăiește și că, prin ispășirea Lui, «El va rupe legăturile morții, astfel că mormântul nu va avea nicio victorie; și înțepătura morții va trebui să fie înghițită în speranțele slăvii (Alma 22:14)” (Fideli credinței: referințe pentru Evanghelie [2004], p. 94, 95).

- Care sunt câteva exemple de încercări peste care am putea trece cu ajutorul speranței în propria înviere?

Rugați câțiva cursanți să depună mărturie despre învierea Salvatorului și să explice de ce doctrina învierii este importantă pentru ei.

Invitați un cursant să citească, cu glas tare, Luca 24:44-53. Rugați membrii clasei să fie atenți la cuvintele Salvatorului ca și cum ar fi făcut parte din grupul de ucenici care era cu El și să se gândească ce învățături ar fi fost mai importante pentru ei. Invitați câțiva cursanți să-și împărtășească gândurile despre învățăturile din aceste versete.

Încheiați lecția depunându-vă mărturia despre adevărurile pe care le-ați discutat.

### **Scriptură de bază – Luca 24:36-39**

Pentru a ajuta cursanții să memoreze Luca 24:36-39, împărțiți membrii clasei în patru grupuri. desemnați fiecărui grup un verset diferit din acest fragment și instruiți cursanții din fiecare grup să lucreze împreună pentru a memora versetul care le-a fost desemnat. După câteva minute, rugați fiecare grup să recite versetul care le-a fost desemnat în ordinea versetelor. Puteți invita cursanții să recite din nou versetele lor în următoarele câteva lecții până când toată lumea se familiarizează cu fragmentul.

# Introducere la Evanghelia după Ioan

## De ce studiem această carte?

Într-o perioadă în care persecuțiile împotriva creștinilor erau în creștere, apostazia se adâncea și existau dispute cu privire la natura lui Isus Hristos, apostolul Ioan a consemnat mărturia sa despre Salvator. Studiul Evangheliei după Ioan poate ajuta cursanții să ajungă să-L cunoască pe Tatăl Ceresc prin slujirea Fiului Său, Isus Hristos. Relatarea lui Ioan ne învață că cei care trăiesc în acord cu învățăturile lui Isus Hristos pot primi mari binecuvântări, inclusiv viață veșnică.

## Cine a scris această carte?

Apostolul Ioan a scris această carte. În carte, el s-a numit pe sine „ucenicul pe care îl iubea Isus” (vezi Ioan 13:23; 19:26; 20:2; 21:7, 20).

Ioan și fratele său, Iacov, au fost pescari (vezi Matei 4:21). Înainte de a deveni ucenic și apostol al lui Isus Hristos, se pare că Ioan a fost un ucenic al lui Ioan Botezătorul (vezi Ioan 1:35-40; Ghid pentru scripturi „Ioan, fiul lui Zebedei”, [scriptures.lds.org](http://scriptures.lds.org)).

## Când și unde a fost scrisă?

Nu știm cu exactitate când a scris Ioan această carte. Datele propuse cu privire la scrierea acestei cărți sunt cuprinse între anul 60 d.H. și 100 d.H. Primii scriitori creștini din al doilea secol d.H., sugerează că Ioan a scris această carte în Efes, în Asia Mică (Turcia de astăzi).

## Pentru cine a fost scrisă această carte și de ce?

Deși scrierile lui Ioan sunt menite să fie citite de oricine, mesajul său este adresat, de asemenea, unui anumit public. Vârstnicul Bruce R. McConkie, din Cvorumul celor Doisprezece Apostoli, a scris: „Evanghelia după Ioan este relatarea pentru sfinți; cel mai important, ea este Evanghelia pentru Biserică” (*Doctrinal New Testament Commentary*, 3 volume [1965-1973], 1:65). Ioan a declarat că scopul său în scrierea acestei cărți era de a-i convinge pe alții să „[creadă] că Isus este Hristosul, Fiul lui Dumnezeu; și, crezând, să [aibă] viața în Numele Lui” (Ioan 20:31). „Evenimentele din viața lui Isus, pe care le-a descris [Ioan], sunt alese cu grijă și aranjate cu acest scop” (Bible Dictionary, „John, Gospel of”).

## Care sunt unele dintre trăsăturile caracteristice ale acestei cărți?

Aproximativ 92% din materialul din Evanghelia după Ioan nu se găsește în celelalte relatări din Evanghelii. Aceasta se întâmplă probabil pentru că publicul căruia i se adresa Ioan – membrii Bisericii care aveau deja o înțelegere despre Isus Hristos – era ales intenționat, diferit de publicul căruia i se adresau Matei, Marcu și Luca. Dintre cele șapte miracole consemnate de Ioan, cinci nu sunt consemnate în nicio altă Evanghelie. În timp ce Matei, Marcu și Luca au prezentat multe informații

despre slujirea lui Isus în Galilea, Ioan a consemnat numeroase evenimente care au avut loc în Iudea. Evanghelia după Ioan este bogată doctrinar, unele dintre temele ei majore fiind divinitatea lui Isus în calitate de Fiu al lui Dumnezeu, ispășirea lui Hristos, viața veșnică, Duhul Sfânt, necesitatea de a ne naște din nou, importanța faptului de a-i iubi pe alții și importanța faptului de a crede în Salvator.

Ioan a subliniat divinitatea lui Isus în calitatea Sa de Fiu al lui Dumnezeu. Ioan a consemnat peste 100 de referințe pe care Isus le-a făcut la Tatăl Său, cu peste 20 de referințe doar în Ioan 14. Una dintre cele mai mari contribuții ale lui Ioan este includerea învățăturilor Salvatorului către ucenicii Săi înainte de a fi prins, inclusiv marea Sa rugăciune de mijlocire, oferită în noaptea în care a suferit în Ghetsimani. Această parte a relatării lui Ioan (Ioan 13-17) reprezintă peste 18% din paginile din cartea lui Ioan, oferindu-ne o înțelegere mai mare cu privire la doctrina Salvatorului și la ce așteptă El de la ucenicii Săi.

## Rezumat

**Ioan 1** Ioan depune mărturie despre divinitatea lui Isus Hristos în viața premuritoare și despre misiunea Lui de a oferi salvare tuturor oamenilor. Ioan consemnează botezul lui Isus și chemarea unora dintre ucenicii Săi.

**Ioan 2-4** Isus Hristos transformă apa în vin. El îl învață pe Nicodim despre renașterea spirituală și îi depune mărturie femeii de la fântână că El este Hristosul. El îl vindecă pe fiul unui slujbaș împărătesc.

**Ioan 5-7** Salvatorul vindecă un om bolnav la scaldătoarea Betesda și proclamă autoritatea și puterea Lui divine. El hrănește cinci mii de oameni ca pregătire pentru cuvântarea Sa despre Pâinea vieții, proclamă că El este Mesia și declară, la sărbătoarea corturilor, că doar cei care Îl primesc vor primi viață veșnică.

**Ioan 8-10** Prin experiența cu femeia prinsă în preacurvie, Isus ne învață despre milă și pocăință. El declară că este Iehova, marele Eu sunt. Vindecă un om care s-a născut orb și Se descrie pe Sine ca fiind Păstorul cel Bun, care Își iubește oile și Își dă viața pentru ele.

**Ioan 11-13** Isus Hristos îl ridică pe Lazăr din morți demonstrând, astfel, puterea Sa asupra morții. El intră triumfal în Ierusalim. În timpul Cinei celei de taină, Isus spală picioarele ucenicilor Săi și îi învață să se iubească unul pe altul.

**Ioan 14-16** Isus îi învață pe ucenicii Săi despre legătura dintre iubire și supunere. El promite că va trimite Mângâietorul (Duhul Sfânt) și că le va sluji personal ucenicilor Săi. El declară că este adevărata viață și că a biruit lumea.

**Ioan 17-19** Isus rostește rugăciunea de mijlocire în folosul ucenicilor Săi și al celor care vor crede în ceea ce vor propovădui ei. El este vândut, prins, judecat și condamnat. După ce suferă pe cruce, El moare și este înmormântat.

**Ioan 20-21** Isus Hristos înviat i Se arată Mariei Magdalena la mormântul din grădină și, apoi, unora dintre ucenicilor Săi, în Ierusalim. El Se arată în fața a șapte ucenici, la Marea Galileii, și îi oferă lui Petru însărcinarea de a-i conduce pe ucenici în slujirea altora.

## LECȚIA 60

# Ioan 1

### Introducere

Ioan cel Iubit a consemnat doctrine importante cu privire la rolul lui Isus Hristos în existența premuritoare. Ioan Botezătorul a depus, de asemenea, mărturie despre Isus

Hristos și L-a botezat. Isus Hristos i-a invitat pe alții să afle despre El.

### Sugestii pentru predare

**Ioan 1:1-18; Traducerea Bibliei de Joseph Smith, Ioan 1:1-19**

*Ioan depune mărturie despre faptul că Isus Hristos este Fiul lui Dumnezeu*

Împărțiți cursanții în echipe de câte doi. Expuneți, pe tablă, o ilustrație cu Isus Hristos. Rugați cursanții să-și imagineze că vorbesc cu cineva care cunoaște foarte puține lucruri despre Isus Hristos. Rugați câte un cursant din fiecare echipă să îi predea celui alt cursant, într-un minut, despre Isus ca și cum celui căruia i se predă cunoaște foarte puține lucruri despre El. După această activitate, invitați câțiva cursanți cărora li s-a predat despre Hristos să împărtășească membrilor clasei ce au învățat de la colegii lor.

Faceți o scurtă introducere privind cartea lui Ioan explicând faptul că apostolul Ioan a consemnat ceea ce el a vrut ca sfinții să știe despre Isus Hristos.

Ioan a fost martor ocular al multora dintre relatările despre care a scris. O mare parte a materialului din Evanghelia după Ioan nu se găsește în Evangheliile după Matei, Marcu și Luca, care au fost scrise pentru a ajuta iudeii și neamurile să creadă că Isus este Mesia și Salvatorul omenirii. Pe de altă parte, Ioan a scris în special pentru cei care credeau deja că Isus este Hristosul.

Pe măsură ce cursanții studiază Ioan 1, invitați-i să caute adevăruri despre Salvator care le pot întări credința și mărturiile despre Isus Hristos.

Rugați un cursant să citească, cu glas tare, Traducerea Biblie de Joseph Smith, Ioan 1:1-2 (în Ghid pentru scripturi). Invitați membrii clasei să urmărească în scripturile lor. Rugați-i să caute adevăruri pe care Ioan le-a propovăduit despre Isus Hristos.

- Ce adevăruri despre Isus Hristos învățăm din aceste versete? (Un adevăr pe care cursanții trebuie să-l identifice este că **Isus Hristos a fost cu Dumnezeu la început**. Scrieți acest adevăr pe tablă, lângă ilustrația cu Salvatorul.)

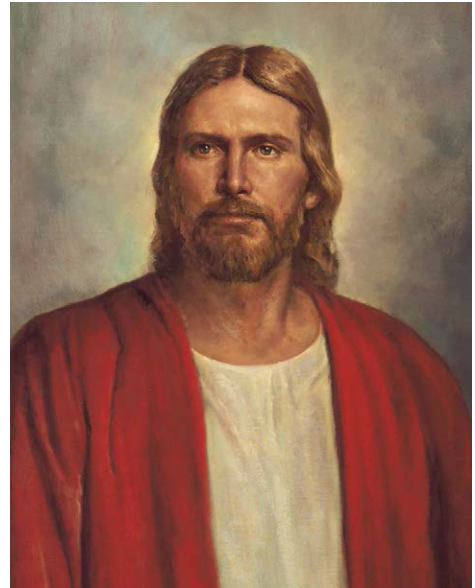

- Ce înseamnă faptul că Isus Hristos a fost cu Dumnezeu la început? (Explicați faptul că expresia „la început” se referă la existența premuritoare. Isus Hristos a fost Primul Născut al Tatălui în spirit [vezi D&L 93:21], El era asemănător lui Dumnezeu printre spiritele adunate „înainte de a fi lumea” [Avraam 3:22-24] și El a fost ales de Tatăl de la început [vezi Moise 4:2].)

### **Ajutați cursanții să înțeleagă doctrinele de bază**

Cursanții vor învăța doctrinele de bază pe măsură ce studiază și discută despre scripturi și își însușesc fragmente cheie care conțin scripturi de bază. Nu vă abateți de la studiul în ordine al scripturilor pentru a vă concentra asupra doctrinelor de bază. În schimb, identificați și ajutați cursanții să înțeleagă doctrinele de bază pe măsură ce apar în timpul cursului. De exemplu, în această lecție puteți sublinia doctrinele cu privire la Dumnezeu care au legătură cu ceea ce se predă în Ioan 1.

Invitați un cursant să citească, cu glas tare, Traducerea Bibliei de Joseph Smith, Ioan 1:3 (în Ghid pentru scripturi) și rugați membrii clasei să caute un alt adevăr pe care Ioan l-a propovăduit despre Isus Hristos.

- Ce altceva a mai propovăduit Ioan despre Isus Hristos? (Cursanții trebuie să identifice o doctrină asemănătoare următoarei: **Toate lucrurile au fost făcute de Isus Hristos**. Scrieți acest adevăr pe tablă, lângă ilustrația cu Salvatorul.)

Explicați faptul că Isus Hristos a creat cerurile și pământul sub îndrumarea Tatălui și că Isus Hristos a creat lumi fără număr (vezi Moise 1:33). Totuși, Tatăl Ceresc a înfăptuit El Însuși „două evenimente privind crearea”: crearea tuturor spiritelor (inclusiv cel al lui Isus Hristos) și crearea trupului fizic al lui Adam și cel al Evei (Bruce R. McConkie, *A New Witness for the Articles of Faith* [1985], p. 63; vezi, de asemenea, Moise 2:27).

Invitați un cursant să citească, cu glas tare, Traducerea Bibliei de Joseph Smith, Ioan 1:4-5 (în Ghid pentru scripturi). Rugați membrii clasei să caute moduri în care Ioan L-a descris pe Isus și a descris Evanghelia Sa.

- Cum L-a descris Ioan pe Isus și cum a descris Evanghelia Sa?
- Ce înseamnă că „în El era Evanghelia”? (Isus Hristos era vestea cea bună, întruparea Evangheliei.)
- Ce credeți că înseamnă faptul că „lumina strălucește în lume, și lumea nu o pricepe” (Traducerea Bibliei de Joseph Smith, Ioan 1:5)?

Explicați faptul că, după aceea, apostolul Ioan a propovăduit despre Ioan Botezătorul. Invitați un cursant să citească, cu glas tare, Traducerea Bibliei de Joseph Smith, Ioan 1:6-10 (în Ghid pentru scripturi). Rugați membrii clasei să afle ce a declarat Ioan Botezătorul despre Isus Hristos. Invitați cursanții să vă spună ce au aflat.

- Ce doctrină a predat apostolul Ioan despre Isus în versetele 9-10? (Cursanții trebuie să identifice o doctrină asemănătoare următoarei: **Isus Hristos este lumina lumii**. Scrieți acest adevăr pe tablă, lângă ilustrația cu Salvatorul.)
- În ce moduri este Isus Hristos lumina lumii? (Vezi D&L 88:5-13.)

Rezumați Traducerea Bibliei de Joseph Smith, Ioan 1:11-18 (în Ghid pentru scripturi) explicând faptul că Ioan Botezătorul a depus mărturie că toți cei care cred în Isus Hristos vor primi nemurire și viață veșnică.

Subliniați faptul că, în versetele 14 și 16, Ioan a făcut referire la Isus Hristos ca fiind „Cuvântul”. Explicați faptul că acesta este un titlu al lui Isus Hristos care se găsește în mai multe locuri din scripturi (vezi Ioan 1:1, 14; 1 Ioan 1:1; Apocalipsa 19:13; D&L 93:8-10; Moise 1:32).

Subliniați faptul că folosim cuvinte pentru a le comunica și a le exprima altora gânduri, sentimente și idei.

- În ce moduri este expresia „Cuvântul” un titlu potrivit pentru Isus Hristos?

Explicați, de asemenea, că, fără Traducerea Bibliei de Joseph Smith, Ioan 1:18 ar putea fi înțeles greșit ca însemnând faptul că niciun om nu L-a văzut vreodată pe Dumnezeu Tatăl. Invitați un cursant să citească, cu glas tare, Traducerea Bibliei de Joseph Smith, Ioan 1:19 (în Ghid pentru scripturi).

- Cum clarifică Traducerea Bibliei de Joseph Smith, Ioan 1:19 fragmentul scriptural Ioan 1:18?

Împărțiți cursanții în aceleași echipe de câte doi ca la activitatea de la începutul lecției. Rugați câte un cursant din fiecare echipă să predea, într-un minut, colegului său despre Isus Hristos folosind doctrinele identificate de membrii clasei în Traducerea Bibliei de Joseph Smith, Ioan 1:1-19 (în Ghid pentru scripturi). După ce le-ați acordat suficient timp, adresați-le întrebarea:

- De ce ar putea fi important pentru o persoană să știe aceste doctrine despre Isus Hristos?

### **Ioan 1:19-34; Traducerea Bibliei de Joseph Smith, Ioan 1:20-34**

#### ***Ioan Botezătorul depune mărturie despre Isus Hristos și Îl botează***

Rezumați Traducerea Bibliei de Joseph Smith, Ioan 1:20-28 (în Ghid pentru scripturi) explicând faptul că iudeii au trimis preoți la Ioan Botezătorul pentru a-l întreba dacă el era Mesia. Ioan a explicat că rolul său era de a depune mărturie despre Mesia, care avea să boteze cu foc și cu Duhul Sfânt. În ziua următoare, Ioan Botezătorul L-a văzut pe Isus, pe care Îl botezase anterior.

Invitați un cursant să stea în picioare și să citească, cu glas tare, ca și cum ar fi Ioan Botezătorul, cuvintele acestuia din Traducerea Bibliei de Joseph Smith, Ioan 1:29-33 (în Ghid pentru scripturi). Invitați membrii clasei să urmărească în scripturile lor și să afle ce a vrut Ioan Botezătorul ca oamenii să știe despre Isus Hristos.

Arătați către ilustrația cu Isus Hristos și adevărurile scrise pe tablă și întrebați:

- Ce alte adevăruri și descrieri despre Isus Hristos putem adăuga din Traducerea Bibliei de Joseph Smith, Ioan 1:29-33? (Scrieți răspunsurile cursanților pe tablă.)
- De ce credeți că Ioan Botezătorul a făcut referire la Isus ca fiind „Mielul lui Dumnezeu”?



**Ioan 1:35-51***Isus îi invită pe cei care Îl urmau să învețe mai multe despre El*

Rugați cursanții să-și imagineze că un adolescent care participă la o adunare de post și mărturii aude mai mulți prieteni depunând mărturie că ei știu că Isus Hristos este Salvatorul lor. Această persoană tânără se întreabă cum „știu” acei prieteni acele lucruri.

- Cum ați răspunde la această întrebare?

Pe măsură ce membrii clasei studiază Ioan 1:35-51, invitați cursanții să afle ce putem face pentru a primi (sau a întări) propria mărturie despre faptul că Isus Hristos este Salvatorul.

Invitați un cursant să citească, cu glas tare, Ioan 1:35-37 și rugați membrii clasei să afle ce a făcut Ioan Botezătorul a doua zi după ce L-a botezat pe Isus.

- Ce a făcut Ioan când L-a văzut pe Isus?

Invitați un cursant să citească, cu glas tare, Ioan 1:38-39. Rugați membrii clasei să urmărească în scripturile lor și să afle ce le-a spus Isus celor doi ucenici.

- Ce i-a întrebat Isus pe cei doi ucenici?
- Care a fost răspunsul lor?
- Ce i-a invitat Isus pe cei doi ucenici să facă?

Invitați un cursant să citească, cu glas tare, Ioan 1:40-42 și rugați membrii clasei să afle ce a învățat Andrei după ce a acceptat invitația Salvatorului de a „[veni] și [a vedea]”.

- Ce a învățat Andrei acceptând invitația Salvatorului de a „[veni] și [a vedea]”? (Că Isus este Mesia sau Hristosul. Puteți sublinia, de asemenea, faptul că, din Traducerea Bibliei de Joseph Smith a fragmentului scriptural Ioan 1:42, învățăm că Petru avea să fie chemat „Chifa, care, prin interpretare, înseamnă *un văzător* sau o piatră” [în Ghid pentru scripturi], indicând faptul că Petru avea să devină un văzător în Biserică.)

Invitați un cursant să citească, cu glas tare, Ioan 1:43-46 și rugați membrii clasei să afle ce l-a invitat Salvatorul pe Filip să facă. Rugați cursanții să împărtășească ce au aflat.

- Ce cuvinte din versetul 45 indică faptul că Filip a primit o mărturie despre Isus Hristos după ce a acceptat invitația Salvatorului de a-L urma?
- Ce invitație i-a făcut, apoi, Filip lui Natanael?

Invitați trei cursanți să citească, cu glas tare, din Ioan 1:47-51. Desemnați-l pe unul dintre ei să fie naratorul, pe altul să citească ceea ce a spus Isus și pe ultimul cuvintele lui Natanael. Invitați membrii clasei să fie atenți la ce s-a întâmplat când Natanael a acceptat invitația de a învăța despre Isus.

- Ce s-a întâmplat după ce Natanael a acceptat invitația de a învăța despre Isus?
- Ce principiu putem învăța din aceste relatări? (Cursanții trebuie să identifice un principiu asemănător următorului: **Acceptând invitația de a învăța despre Isus Hristos și de a-L urma, primim propria mărturie despre El.**)

Invitați un cursant să citească, cu glas tare, declarația de mai jos a vârstnicului Jeffrey R. Holland, din Cvorumul celor Doisprezece Apostoli.



„Se pare că esența călătoriei noastre în viața muritoare și răspunsurile la cele mai importante întrebări ale vieții se rezumă la aceste două elemente scurte din primele momente ale slujirii Salvatorului pe pământ. Unul dintre elemente este întrebarea adresată fiecăruia dintre noi pe acest pământ: «Ce căutați? Ce doriți?». Al doilea element este răspunsul Lui la răspunsul nostru, *indiferent care ar fi acesta*. Oricine am fi și orice am răspunde, răspunsul Lui este *mereu același*: «Veniți», spune El iubitor. «Veniți, urmați-Mă.» Oriunde v-ați duce, veniți mai întâi și vedeți ce fac Eu, vedeți unde și cum îmi petrec timpul. Învățați despre Mine, mergeți cu Mine, vorbiți cu Mine, credeți. Ascultați-Mă când Mă rog. În schimb, veți primi răspunsuri la propriile rugăciuni. Dumnezeu vă va da odihnă pentru sufletele voastre” („He Hath Filled the Hungry with Good Things”, *Ensign*, nov. 1997, p. 65).

Invitați cursanții să cugete la eforturile lor de a învăța despre Isus Hristos și de a-L urma.

- În ce moduri a crescut mărturia voastră despre Isus Hristos pe măsură ce ați învățat despre El și L-ați urmat?

Invitați cursanții să scrie în caietele lor pentru seminar sau în jurnalele pentru studiul scripturilor câteva fraze despre ce vor face pentru a accepta mai bine invitația Salvatorului de a „[veni] și [a vedea]” și a învăța despre El și a-L urma.

Încheiați lecția împărtășindu-vă mărturia despre principiile identificate în cadrul lecției de astăzi.

## LECȚIA PENTRU STUDIUL ACASĂ

# Luca 18 – Ioan 1 (unitatea 12)

### Material pentru pregătirea învățătorului pentru studiul acasă

#### *Rezumatul lecțiilor pentru studiul acasă zilnic*

Următorul rezumat al evenimentelor, doctrinelor și principiilor pe care le-au învățat cursanții în timp ce au studiat Luca 18 – Ioan 1 (unitatea 12) nu este destinat pentru a fi predat ca parte a lecției dumneavoastră. Lecția pe care o predați se concentrează doar asupra câtorva dintre aceste doctrine și principii. Urmați îndemnul Spiritului Sfânt în timp ce aveți în vedere nevoile cursanților dumneavoastră.

#### **Ziua 1 (Luca 18-21)**

În această lecție, cursanții au studiat pilda judecătorului nedrept și cea a vameșului și a fariseului. Ei au citit, de asemenea, despre un om orb care a căutat ajutorul Domnului și despre Zacheu. Din aceste relatări, cursanții au învățat că, dacă suntem sinceri și perseverenți când ne exercităm credința în Domnul, putem obține mila Sa.

#### **Ziua 2 (Luca 22)**

Când au citit despre sfatul Domnului către Petru, cursanții au învățat că, atunci când suntem convertiți la Evanghelia lui Isus Hristos, îi putem întări pe alții. Cursanții au învățat și următoarele adevăruri când au citit despre suferința Salvatorului în Ghetsimani: Dacă suntem dornici să ne supunem Tatălui Ceresc, El ne va da tăria de a face voia Sa. Sudoarea lui Isus Hristos s-a făcut ca niște picături mari de sânge când a suferit în Grădina Ghetsimani.

#### **Ziua 3 (Luca 23-24)**

În această lecție, cursanții au citit despre răstignirea, înmormântarea și învierea lui Isus Hristos. Ei au învățat următoarele adevăruri: Putem urma exemplul lui Isus Hristos alegând să-i iertăm pe cei care ne greșesc. Spiritele tuturor oamenilor merg în lumea spiritelor după moarte. Isus Hristos are un trup înviat din carne și oase.

#### **Ziua 4 (Ioan 1)**

Când au studiat cuvintele lui Ioan cel Iubit și pe cele ale lui Ioan Botezătorul, cursanții au învățat că Isus Hristos a fost cu Dumnezeu la început, că toate lucrurile au fost făcute prin El și că El este lumina lumii. Când au citit despre modurile în care unii dintre ucenici au ajuns să-L cunoască pe Isus Hristos, cursanții au învățat că, pe măsură ce acceptăm invitația de a învăța despre Isus Hristos și de a-L urma, vom primi propria mărturie despre El.

## Introducere

Această lecție poate ajuta cursanți să înțeleagă cum Îl pot invita pe Duhul Sfânt să-i învețe despre Isus Hristos. Mai mult, ei vor învăța că Isus Hristos este o ființă înviată, din carne și oase.

## Sugestii pentru predare

### Luca 24:13-32

#### *Domnul înviat vorbește cu doi ucenici pe drumul către Emaus*

Rugați cursanții să se gândească dacă le-a fost vreodată greu să știe dacă vreun concept al Evangheliei este adevărat.

Explicați că, în Luca 24:13, învățăm că doi ucenici au plecat din Ierusalim în aceeași zi în care un grup de femei a găsit mormântul lui Isus gol. Ei au călătorit aproximativ 10-12 kilometri (6-7,5 mile) până „la un sat, numit Emaus”. Studiul experienței pe care ei au trăit-o pe drumul către Emaus ne poate ajuta să știm cum să ne întărim mărturiile despre Isus Hristos și Evanghelia Sa.

Invitați un cursant să citească, cu glas tare, Luca 24:14-17. Rugați membrii clasei să urmărească în scripturile lor și să afle cine S-a alăturat celor doi ucenici în timp ce aceștia mergeau.

- Cine S-a alăturat ucenicilor în timp ce aceștia călătoreau spre Emaus?
- De ce nu L-au recunoscut ucenicii pe Isus? (Explicați că termenul *împiedicați*, din Luca 24:16, înseamnă opriți sau acoperiți.)

Invitați câțiva cursanți să citească, pe rând, cu glas tare, din Luca 24:17-33. Rugați membrii clasei să urmărească în scripturile lor și să afle ce au învățat ucenicii de la Isus când au mers cu El fără să-L recunoască.



Dacă este disponibilă în limba dumneavoastră, în loc să citiți Luca 24:17-33, puteți viziona prezentarea video „Christ Appears on the Road to Emmaus (Hristos Se arată pe drumul către Emaus)” (3:32) din seria *The Life of Jesus Christ Bible Videos (Prezentări video ale Bibliei – viața lui Isus Hristos)*, care se găsește pe LDS.org. Rugați cursanții să fie atenți la ce au învățat ucenicii de la Isus când au mers cu El fără să-L recunoască. Înainte de a viziona prezentarea video, explicați că dialogul din prezentare se află în Luca 24:17-33, așadar, dacă dorec, cursanții pot să urmărească în scripturile lor.

Subliniați că, în această prezentare video, nu auzim ceea ce Isus i-a învățat pe ucenici când mergeau. Invitați un cursant să citească, cu glas tare, Luca 24:27. Rugați membrii clasei să urmărească în scripturile lor și să afle ce i-a învățat Isus pe ucenici.

- Ce i-a învățat Isus pe ucenici?
- Ce instrument a folosit pentru a-i învăța despre El? (Scripturile)
- În versetul 32, ce înseamnă că inimile ucenicilor ardeau în ei? (Duhul Sfânt depunea mărturie că învățăturile din scripturi despre Isus sunt adevărate.)

Invitați cursanții să se gândească la ce au învățat ucenicii prin faptul că Isus a folosit scripturile pentru a-i învăța în loc să dezvăluie pur și simplu cine este. Puteți ruga câțiva cursanți să-și împărtășească gândurile.

- Ce principiu ne învață aceste versete despre efectele studiului nostru din scripturi? (După ce cursanții răspund, scrieți, pe tablă, următorul principiu: **Când studiem din scripturi, Îl invităm pe Duhul Sfânt să ne învețe despre Isus Hristos.**)

- În afara focului din inimile noastre, în ce alte moduri ați descrie ce putem simți când Duhul Sfânt depune mărturie despre Isus Hristos?

Rugați cursanții să găsească un fragment scriptural care i-a ajutat să-L simtă pe Duhul Sfânt învățându-i despre Isus Hristos. Invitați-i să împărtășească fragmentele lor scripturale și efectele a ceea ce au simțit. Puteți, de asemenea, să împărtășiți un fragment scriptural care v-a ajutat pe dumneavoastră.

Amintiți cursanților că, deși este important să citească Noul Testament pentru a obține creditele de la seminar, este și mai important să studieze din scripturi într-un mod care să-L invite pe Duhul Sfânt să le întărească mărturiile despre Salvator.



Dacă este posibil, oferiți exemplare ale unui semn de carte cu declarația de mai jos a vârstnicului D. Todd Christofferson, din Cvorumul celor Doisprezece Apostoli, sau invitați cursanții să scrie declarația pe o foaie albă de hârtie sau pe o bucată de carton care poate fi folosită drept semn de carte. (O foaie de lucru în format PDF, care poate fi tipărită și care conține mai multe semn de carte, este disponibilă în versiunea online a acestei lecții.)



„Scopul central al tuturor scripturilor este să ne umple sufletele cu credință în Dumnezeu Tatăl și în Fiul Său, Isus Hristos ...

Credința vine prin mărturia făcută de Duhul Sfânt sufletelor noastre, de la Spirit la spirit, când ascultăm sau citim cuvântul lui Dumnezeu. Și credința crește pe măsură ce continuăm să ne ospătam din cuvânt ...

Studiați din scripturi cu atenție, din proprie voință. Meditați asupra lor și rugați-vă. Scripturile sunt revelație și ele vor aduce mai multă revelație” (D. Todd Christofferson, „Binecuvântările pe care ni le aduc scripturile”, *Ensign* sau *Liahona*, mai 2010, p. 34-35).

Invitați un cursant să citească, cu glas tare, declarația vârstnicului Christofferson. Rugați membrii clasei să urmărească în exemplarele lor și să afle moduri în care își pot îmbunătăți studiul personal din scripturi.

Invitați cursanții să stabilească un obiectiv de a studia din scripturi în moduri care-L invită pe Duhul Sfânt să le mărească credința în Isus Hristos și să le aprofundeze cunoașterea despre El. Le puteți sugera să scrie acest obiectiv pe spatele semnului de carte pentru a-l putea folosi drept memento când studiază din scripturi.

### Luca 24:36-39

#### *Isus Hristos le apare ucenicilor Săi și le arată trupul Său înviat*

Explicați că ucenicii care erau cu Isus pe drumul către Emaus s-au întors imediat la Ierusalim și au relatat experiența lor apostolilor și celorlalți ucenici (vezi Luca 24:33-35).

Invitați membrii clasei să citească, cu glas tare, toți în același timp, fragmentul care conține o scriptură de bază din Luca 24:36-39 și să afle ce s-a întâmplat când ucenicii au împărtășit experiența lor celorlalți ucenici.

- Ce s-a întâmplat când ucenicii și-au împărtășit experiența?

Expuneți ilustrația Isus Își arată rănila (*Carte cu picturi inspirate din Evanghelie* [2009], nr. 60; vezi, de asemenea, LDS.org).

- Ce i-a invitat Isus pe ucenicii Săi să facă pentru a-i ajuta să înțeleagă faptul că El nu era un spirit, ci avea un trup fizic?
- Ce doctrină putem învăța din aceste versete? (Cursanții pot identifica diverse doctrine, dar asigurați-vă că subliniați faptul că **Isus Hristos este o ființă înviată și are un trup din carne și oase.**) Scrieți, pe tablă, această doctrină; vezi, de asemenea, D&L 130:22.)

Invitați câțiva cursanți să-și împărtășească mărturiile despre învierea Salvatorului și să explice de ce este importantă această doctrină pentru ei sau invitați-i să împărtășească ce au scris în jurnalele lor pentru studiul scripturilor, la exercițiul 3 din lecția Ziua 3, din Unitatea 12. Încheiați depunând mărturie despre realitatea învierii lui Isus Hristos.

### Unitatea următoare (Ioan 2-6)

Explicați cursanților că, pe măsură ce vor studia Ioan 2-6, vor afla răspunsurile la următoarele întrebări: Care a fost primul miracol public al lui Isus? Cum a ajutat-o acest miracol pe mama Sa? De ce a curățat El templul? Cui i-a declarat Isus pentru prima oară că El este Mesia? Ce i-a dezvăluit El acestei femei despre viața sa, lucru pe care doar El îl putea cunoaște? De ce S-a numit Salvatorul apă vie și Pâinea vieții? Cursanții vor citi și despre slujirea lui Isus cu măreție și putere.

## LECȚIA 61

# Ioan 2

### Introducere

În Cana, când a transformat apa în vin, Salvatorul a înlăptuit primul miracol în public din timpul slujirii Sale în viața muritoare. Isus Hristos S-a dus la Ierusalim de Paște. El a

curățat templul alungând schimbătorii de bani care pângăreau casa Tatălui Său.

## Sugestii pentru predare

### Ioan 2:1-11

#### *Isus transformă apa în vin*

Invitați cursanții să se gândească la următoarele „prima oară” care au avut loc în viața lor: prima lor zi de școală, primul lor loc de muncă, prima oară când își amintesc că L-au simțit pe Duhul Sfânt.

- De ce acordăm uneori importanță acestor evenimente și altora pe care le trăim pentru „prima oară” în viață?

Explicați cursanților că, pe măsură ce vor studia Ioan 2:1-11, vor învăța despre primul miracol consemnat pe care Isus l-a înlăptuit în timpul slujirii Sale în viața muritoare. Invitați cursanții să caute motive pentru care acest prim miracol consemnat poate fi important.

Explicați că, la scurt timp după ce Isus a fost botezat, El și ucenicii Săi au participat la o nuntă în Cana, un sat situat aproape de Nazaret, locul în care a crescut Isus. Invitați un cursant să citească, cu glas tare, Ioan 2:1-3, și rugați membrii clasei să afle ce problemă a apărut în timpul nunții.

- Ce problemă a apărut în timpul nunții?

Explicați că vinul era o băutură obișnuită la nunți. Uneori, nunta ținea mai multe zile. Faptul de a rămâne fără vin ar fi fost stânjenitor pentru gazdele ospățului. Se pare că Maria se considera responsabilă de ospăț, așa că, atunci când s-a terminat vinul, ea a venit la Fiul ei și L-a rugat să o ajute încercând să scutească de rușine familia care găzduia ospățul. Răspunsul lui Isus a fost o dovadă de respect și compasiune față de dorința mamei Lui de a ajuta la nuntă.

Citiți Traducerea Bibliei de Joseph Smith, Ioan 2:4 și rugați cursanții să fie atenți la răspunsul lui Isus către mama Sa: „Isus i-a spus: «Femeie, ce dorești să fac pentru tine? Acel lucru îl voi face; însă nu Mi-a venit încă ceasul»”.

- Ce i-a răspuns Isus mamei Sale?
- Cum arată răspunsul lui Isus respect față de mama Sa? (Nu numai că Isus a întregat-o pe mama Sa ce voia ca El să facă, ci Și-a exprimat și dorința de a face acel lucru. Puteți explica faptul că, în acea perioadă, termenul „femeie” era o modalitate politicoasă de a te adresa mamei tale.)
- La ce se referea Isus când a spus „nu Mi-a venit încă ceasul”?

Invitați un cursant să citească, cu glas tare, Ioan 2:5 și rugați membrii clasei să afle ce le-a spus Maria slujitorilor. Invitați cursanții să spună ce au aflat.

- Ce ne învață instrucțiunile Mariei către slujitori cu privire la credința ei în Isus?

Invitați un cursant să citească, cu glas tare, Ioan 2:6-7 și rugați membrii clasei să afle ce i-a instruit Isus pe slujitori să facă.

- Ce i-a instruit Isus pe slujitori să facă?

Explicați că, pe vremea lui Isus, vasele din piatră erau considerate pure în ceea ce privește ritualurile din cadrul ceremoniilor religioase. Era tradiția iudeilor de a se purifica în mod ceremonios înainte de a lua masa spălându-și mâinile folosind apă din aceste vase.

- Cât de mult au umplut slujitorii vasele?

Pentru a ajuta cursanții să înțeleagă cantitatea de apă care putea fi pusă în vase, arătați un recipient deschis care poate conține un litru (sau un galon). Explicați cursanților că o „vedră” avea 34 de litri (sau 9 galoane), așa că cele șase vase puteau conține între aproximativ 380 și 600 de litri (sau între aproximativ 100 și 160 de galoane).

Umpleți recipientul cu apă.

Invitați un cursant să citească, cu glas tare, Ioan 2:8 și rugați membrii clasei să afle ce i-a instruit Isus pe slujitori să facă mai departe. Rugați cursanții să vă spună ce au aflat. În timp ce cursanții vă spun ce au aflat, introduceți o cană în recipientul cu apă și ridicați-o.

- Dacă ați fi fost unul dintre acești slujitori, ce ați fi simțit sau la ce v-ați fi gândit când ați fi dus un pahar nunului sau oaspetelui celui mai de seamă al nunții?

Rugați un cursant să citească, cu glas tare, Ioan 2:9-10 și invitați membrii clasei să afle ce a spus nunul după ce a gustat din băutura care îi fusese adusă.

- Ce făcuse Isus cu apa?
- Ce a spus nunul despre vinul cel nou? (Explicați că, deseori, vinul cel mai bun era folosit la începutul ospățului și vinul de o calitate mai slabă era folosit mai târziu.)

Explicați că Isus nu a oferit niciodată o interpretare anume cu privire la înțelesul sau simbolul primului miracol consemnat din timpul slujirii Sale în viața muritoare. Totuși, există multe adevăruri importante pe care le putem învăța din această relatare despre primul miracol consemnat al lui Isus.

Împărțiți cursanții în grupuri de câte doi sau trei. Invitați fiecare grup să scrie, pe o foaie de hârtie, cât mai multe adevăruri pe care le pot învăța din Ioan 2:1-11. După ce le-ați acordat timp suficient, invitați câte un membru din fiecare grup să împărtășească membrilor clasei adevărurile identificate de grupul său. Invitați un



Vase de piatră din Israelul din perioada Noului Testament



cursant să vină să scrie pe tablă. Rugați cursantul de la tablă să scrie fiecare răspuns unic care este împărtășit. Următoarele sunt câteva posibile adevăruri pe care cursanții le pot identifica: **Isus Hristos are putere asupra elementelor fizice.**

**Salvatorul știa că avea de îndeplinit o misiune divină. Mesia Și-a manifestat puterea divină prin miracole. Fiul lui Dumnezeu Și-a iubit și respectat mama.**

Invitați un cursant să citească, cu glas tare, Ioan 2:11 și rugați membrii clasei să afle ce efect a avut acest miracol asupra ucenicilor lui Isus.

- Ce efect a avut acest miracol asupra ucenicilor lui Isus?

Încercuiți următorul adevăr de pe tablă, din lista cu adevăruri identificate de cursanți: **Isus Hristos are putere asupra elementelor fizice.** (Notă. Dacă membrii clasei nu au menționat acest adevăr, adăugați-l în listă.)

- Cum poate credința voastră în Isus Hristos să fie întărită de înțelegerea faptului că Isus are putere asupra elementelor fizice?
- Ce alte relații pe care le-am studiat în Noul Testament ilustrează, de asemenea, faptul că Isus are putere asupra elementelor fizice? (Răspunsurile pot include: cele două miracole cu pâini și pești [cinci mii: Marcu 6:33-44; patru mii: Marcu 8:1-9], potolirea furtunii [Marcu 4:35-41], sau mersul pe apă [Matei 14:22-33].)

## Ioan 2:12-25

### *Isus curăță templul*

Invitați cursanții să numească jocuri pe care le jucau, în aer liber, când erau copii. După ce numesc mai multe jocuri, adresați următoarea întrebare:

- Deși aceste jocuri sunt inocente și amuzante, v-ați simți bine dacă le-ați juca în curtea templului?

Împărțiți cursanții în grupuri de câte doi. Invitați fiecare grup să citească Ioan 2:12-17. Pe măsură ce citesc, rugați grupurile să caute și să discute răspunsurile la următoarele întrebări (scrieți aceste întrebări pe tablă):

1. Ce a găsit Isus în templu?
2. De ce credeți că S-a supărat Isus?
3. Ce a făcut Isus pentru a rezolva problema?

După ce le-ați acordat suficient timp, expuneți ilustrația Isus curățând templul (*Carte cu picturi inspirate din Evanghelie* [2009], nr. 51; vezi, de asemenea, LDS.org) și rugați câteva grupuri să vă spună răspunsurile lor. Puteți explica că miile de vizitatori care veneau la Ierusalim pentru sărbătorirea Paștelui trebuiau să cumpere animale pentru a le oferi drept jertfe în templu ca parte a preaslăvirii lor. Schimbătorii de bani schimbau banii romani și alți bani în bani ai templului pentru ca oamenii să poată cumpăra animale pentru jertfe, iar alți negustori vindeau animalele necesare. Deși comerțul era necesar, desfășurarea unor astfel de activități la templu reprezenta lipsă de respect și de pioșenie.

- Ce adevăr despre templu putem învăța din descrierea templului făcută de Isus în versetul 16? (Cursanții trebuie să identifice un adevăr asemănător următorului: **Templul este casa lui Dumnezeu.**)
- În ce moduri sunt templele casa lui Dumnezeu? (Răspunsurile cursanților pot varia, dar pot include următoarele idei: Templele sunt locuri în care Dumnezeu poate veni, în care prezența sau Spiritul Său pot fi simțite și în care sunt înfăptuire rânduieții cu privire la munca Sa de salvare. Templele sunt cele mai sfinte locuri de preaslăvire de pe pământ.)

### Ajutați cursanții să înțeleagă doctrine și principii

Ajutați cursanții să înțeleagă doctrine și principii adresându-le întrebări care îi fac pe cursanți să le analizeze înțelesul sau să le asemene cu situații din ziua de azi. Înțelegerea doctriinelor și principiilor înseamnă că respectivii cursanți înțeleg doctrinele și principiile identificate și circumstanțele în care acestea pot fi puse în practică în viața lor. Înțelegerea doctrinei sau principiului este un pas premergător spre a simți adevărul și importanța sa și a descoperi modul în care poate fi pus în practică.

Invitați un cursant să citească, cu glas tare, declarația de mai jos a președintelui Howard W. Hunter. Rugați cursanții să afle cum a contribuit înțelegerea lui Isus cu privire la caracterul sfânt al templelor la hotărârea Sa de a-i alunga din templu pe schimbătorii de bani și pe negustori.



„Motivul supărării este cuprins în trei cuvinte: «Casa Tatălui Meu». Nu era o casă obișnuită, era casa lui Dumnezeu. Era ridicată pentru preaslăvirea lui Dumnezeu. Era un cămin pentru cei care aveau pioșenie în inimă. Scopul acestuia era de a fi un loc pentru consolarea omului încărcat de tristețe și probleme, chiar poarta cerului... Devotamentul [lui Isus] față de Cel Preaînalt a aprins un foc în sufletul Său și a oferit cuvintelor Sale forța care i-a pătruns ca un pumnal pe cei care au încălcat legea” („Hallowed Be Thy Name”, *Ensign*, nov. 1977, p. 53).

- Cum au arătat faptele lui Isus pioșenia Sa față de casa Tatălui Său?

Scrieți, pe tablă, următoarea afirmație incompletă: *Ne arătam pioșenia față de templu prin...*

Împărțiți cursanții în grupuri de câte doi sau trei. Rugați grupurile să scrie, pe o foaie de hârtie, cât mai multe moduri în care pot completa afirmația. După un minut sau două, rugați un grup să împărtășească lista sa membrilor clasei. În timp ce primul grup împărtășește, rugați celelalte grupuri să bifeze fiecare lucru din lista lor care este menționat. Apoi, rugați alt grup să împărtășească lucrurile din lista sa care nu au fost menționate de primul grup. Repetați acest proces până împărtășesc toate grupurile.

- Cum ne putem arăta pioșenia față de templu chiar și când nu suntem în templu?

Invitați fiecare cursant să scrie în caietul său pentru seminar sau în jurnalul pentru studiul scripturilor de ce crede că este important să facă tot ce poate pentru a da

dovadă de pioșenie față de templu. De asemenea, invitați cursanții să scrie un obiectiv de a face un lucru prin care să dea dovadă de pioșenie față de templu. Încurajați-i să acționeze conform acestui obiectiv.

Împărtășiți-vă mărturia despre principiile identificate în lecția de astăzi.

### **Recapitularea scripturii de bază**

Această activitate poate fi utilizată pentru a prezenta sau pentru a recapitula un set de fragmente care conțin scripturi de bază. Alegeți un număr de cartonașe cu scripturi de bază și pregătiți-vă să le dați cursanților. (Asigurați-vă că aveți mai multe exemplare ale fiecărui cartonaș, pentru ca mai mulți cursanți să primească același fragment care conține o scriptură de bază. Puteți folosi un număr de cartonașe care să permită fiecărui cursant să aibă două sau trei fragmente diferite.) Oferiți cursanților cartonașele. Acordați timp cursanților să studieze fragmentul care conține o scriptură de bază, referința, cuvintele cheie, descrierea contextului, doctrina sau principiul și ideile privind punerea în practică de pe fiecare cartonaș. Spuneți indiciile care se găsesc pe cartonașe (de exemplu cuvinte din fragmentul care conține scriptura de bază ori cuvinte cheie, context, doctrină ori principiu sau punere în practică). Cursanții care au cartonașele asociate acestor indicii trebuie să se ridice în picioare și să spună, cu glas tare, referința scripturii de bază.

## LECȚIA 62

# Ioan 3

### Introducere

Într-o noapte, un fariseu, pe nume Nicodim, a venit la Isus și a vorbit cu El. Isus l-a învățat pe Nicodim că toți oamenii trebuie să se nască din nou pentru a putea intra în împărăția

lui Dumnezeu. Mai târziu, Ioan Botezătorul le-a explicat ucenicilor săi că rolul lui a fost acela de a pregăti calea pentru Isus Hristos.

### Sugestii pentru predare

#### Ioan 3:1-21

##### *Isus îl învață pe Nicodim adevăruri spirituale*

Invitați cursanții să-și imagineze că, într-o zi, în timp ce discută despre religie cu niște prieteni, unul dintre ei spune: „Atât timp cât sunt o persoană bună, pot merge în cer”. Invitați cursanții să cugete asupra răspunsului pe care i l-ar da acestui prieten.

Încurajați cursanții să caute în Ioan 3 lucruri pe care trebuie să le facem pentru a putea intra în împărăția lui Dumnezeu.

Explicați că, aproape de începutul slujirii Sale, Salvatorul S-a dus la Ierusalim pentru a sărbători Paștele. Mulți oameni din Ierusalim au crezut în Isus după ce au văzut miracolele înfăptuite de El (vezi Ioan 2:23-25).

Invitați un cursant să citească, cu glas tare, Ioan 3:1-2. Rugați membrii clasei să urmărească în scripturile lor și să afle ce s-a întâmplat când Salvatorul era în Ierusalim.

- Cine l-a vizitat pe Isus?

Explicați că, în calitate de „fruntaș al iudeilor” (Ioan 3:1), Nicodim era membru al Sinedriului. Sinedriul era un consiliu de conducere format din farisei și saducheii, care coordona multe dintre chestiunile civice și religioase ale iudeilor.

- De ce credeți că Nicodim l-a vizitat pe Isus noaptea?
- Potrivit celor relatate în versetul 2, ce a recunoscut Nicodim cu privire la Isus?

Explicați că recunoașterea de către Nicodim a faptului că Isus că era „un Învățător venit de la Dumnezeu” (versetul 2) sugerează că Nicodim voia să învețe de la Isus. Invitați un cursant să citească, cu glas tare, Ioan 3:3-5. Rugați membrii clasei să urmărească în scripturile lor și să afle ce l-a învățat Salvatorul pe Nicodim.



Nicodim îl vizitează pe Isus



**Ioan 3:5** este un fragment care conține o scriptură de bază. Studierea fragmentelor care conțin scripturi de bază va ajuta cursanții să-și dezvolte înțelegerea despre doctrinele de bază și să fie pregătiți pentru a le preda altora. Puteți să le sugerați cursanților să marcheze aceste fragmente care conțin scripturi de bază într-un mod distinct, pentru a le putea găsi cu ușurință. Faceți referire la ideea de predare de la sfârșitul lecției pentru a ajuta cursanții să-și însușească acest fragment.

- Potrivit celor relatate în versetul 3, ce l-a învățat Salvatorul pe Nicodim?
- Ce a crezut Nicodim că a vrut Salvatorul să spună prin expresia „se naște din nou” (versetul 3)?

Explicați că a fi născut din nou înseamnă că „Spiritul Domnului produce o mare schimbare în inima unei persoane, astfel încât acea persoană nu mai are nicio dorință de a mai face rău, ci, mai degrabă, dorește să caute lucrurile lui Dumnezeu” (Ghid pentru scripturi, „Născut din nou, născut din Dumnezeu”, scriptures.lds.org; vezi, de asemenea, Mosia 5:2; Alma 5:14-15; Moise 6:59).

- Potrivit celor relatate în versetul 5, care sunt cele două lucruri pe care Isus i le-a predat lui Nicodim și despre care a spus că sunt necesare pentru a putea intra în împărăția lui Dumnezeu? Ce credeți că înseamnă să fii „[născut] din apă și din Duh”?
- Cum ați rezuma ce ne învață aceste versete despre ce este necesar pentru a ne naște din nou din punct de vedere spiritual și a putea intra în împărăția celestială? (După ce cursanții răspund, scrieți, pe tablă, următorul principiu folosind cuvintele cursanților: **Faptul de a fi botezați și cel de a primi darul Duhului Sfânt sunt necesare pentru a ne naște din nou din punct de vedere spiritual și a primi exaltarea în împărăția celestială.**)

Amintiți cursanților scenariul cu prietenul. Împărțiți cursanții în echipe de câte doi. Invitați un cursant din fiecare echipă să fie prietenul care crede că tot ce este necesar pentru a putea intra în împărăția lui Dumnezeu este să fii o persoană bună. Invitați celălalt cursant din fiecare echipă să exerseze clarificarea neînțelegerii folosind Ioan 3:5.

Rezumați Ioan 3:6-12 explicând faptul că Nicodim L-a întrebat pe Isus cum este posibil ca cineva să se nască din nou. Isus a răspuns întrebând cum putea fi Nicodim un conducător religios și un învățător al lui Israel și să nu știe că renașterea spirituală este necesară și ce-o face posibilă.

În Ioan 3:13-21, citim că Salvatorul i-a explicat lui Nicodim cum este posibil ca o persoană să se nască din nou. Invitați mai mulți cursanți să citească, pe rând, cu glas tare, din Ioan 3:13-15. Rugați membrii clasei să urmărească în scripturile lor și să afle cum a răspuns Isus la întrebarea lui Nicodim.

- Ce a spus Salvatorul despre El Însuși în Ioan 3:13? (El a depus mărturie despre El Însuși că este Fiul lui Dumnezeu care a coborât din cer.)

Expuneți ilustrația Moise și șarpele de aramă (*Carte cu picturi inspirate din Evanghelie* [2009], nr. 16; vezi, de asemenea, LDS.org). Rugați cursanții să explice relatarea din scripturi care este reprezentată în ilustrație. Dacă este cazul, explicați că, în timpul lui Moise, Domnul a trimis șerpi veninoși ca urmare a faptului că israeliții au păcătuit împotriva lui Dumnezeu. Israelii erau otrăviți când acei șerpi îi mușcau. Domnul l-a îndrumat pe Moise să pună un șarpe de aramă pe o prăjină și a promis că orice israelit care privea către șarpele de pe prăjină avea să fie vindecat. (Vezi Numeri 21:4-9.)

- Potrivit celor relatate în Ioan 3:14, ce a spus Isus că reprezenta șarpele de aramă?

Expuneți ilustrația Răstignirea (*Carte cu picturi inspirate din Evanghelie* [2009], nr. 57; vezi, de asemenea, LDS.org).

- Potrivit celor relatate în versetul 15, ce binecuvântare primesc cei care privesc către Salvator?
- Ce doctrină putem învăța despre ispășirea lui Isus Hristos din aceste versete? (Cursanții pot folosi cuvinte diferite, dar asigurați-vă că subliniați



următorul adevăr: **Toți oamenii pot primi viață veșnică prin ispășirea lui Isus Hristos.** Scrieți acest principiu pe tablă.)

Invitați un cursant să citească, cu glas tare, Ioan 3:16-17. Rugați membrii clasei să urmărească în scripturile lor și să caute doctrina pe care o putem învăța despre Tatăl Ceresc.

- Ce L-a trimis Tatăl Ceresc pe Fiul Său să facă?
- Ce doctrină putem învăța despre Tatăl Ceresc din aceste versete? (Cursanții pot folosi cuvinte diferite pentru a identifica următoarea doctrină: **Tatăl Ceresc îi iubește atât de mult pe copiii Săi, încât L-a trimis pe Singurul Său Fiu Născut să sufere pentru păcatele lor.** Adăugați această doctrină la cele scrise deja pe tablă.)
- Cum Și-a arătat Tatăl Ceresc iubirea față de fiecare dintre noi trimițându-L pe Fiul Său, Isus Hristos, pe pământ?

Rugați un cursant să citească, cu glas tare, declarația de mai jos a vârstnicului Dallin H. Oaks, din Cvorumul celor Doisprezece Apostoli. Rugați membrii clasei să se gândească la ce sentimente le inspiră faptul de a ști despre iubirea Tatălui Ceresc față de ei.



„Nu există dovadă mai mare a puterii infinite și a perfecțiunii dragostei lui Dumnezeu decât ceea ce a declarat apostolul Ioan [în Ioan 3:16]... Gândiți-vă cât de întristat trebuie să fi fost Tatăl nostru Ceresc să-L trimită pe Fiul Său să îndure o suferință incomensurabilă pentru păcatele noastre. Aceasta este cea mai mare dovadă a dragostei Sale pentru fiecare dintre noi!” („Dragoste și lege”, *Ensign* sau *Liahona*, nov. 2009, p. 26).

- Cum vă simțiți știind că Tatăl Ceresc vă iubește atât de mult, încât L-a trimis pe Singurul Său Fiu Născut să sufere și să moară pentru voi?
- Potrivit celor relatate în Ioan 3:16-17, cum putem fi salvați prin ispășire? (După ce cursanții răspund, adăugați, pe tablă, următorul principiu: **Dacă noi credem în Isus Hristos, lucru care presupune faptul de a ne pocăi de păcatele noastre și a fi supuși față de cuvintele Sale, putem avea viață nepieritoare prin ispășirea Sa.**)

Invitați cursanții să recapituleze adevărurile pe care Isus i le-a predat lui Nicodim, adevăruri care sunt scrise pe tablă.

- Care este legătura dintre aceste adevăruri?
- Care sunt câteva dintre modalitățile prin care putem arăta faptul că noi credem în Isus Hristos?

Depuneți mărturie că, pe măsură ce dăm dovadă de credință în Isus Hristos pocăindu-ne și urmându-L, putem fi salvați și putem primi viață veșnică prin ispășirea Sa.

Scrieți, pe tablă, următoarea afirmație: *Îmi voi arăta credința în Isus Hristos prin...*

Rugați cursanții să termine această frază în caietele lor pentru seminar sau jurnalele

lor pentru studiul scripturilor scriind ce vor face pentru a-și arăta credința în Isus Hristos.

### Ioan 3:22-36

#### *Ioan Botezătorul predică faptul că Isus este Hristosul*

Expuneți un recipient transparent plin cu apă. Adăugați apei o picătură sau două de colorant alimentar.

- Cum poate fi comparat colorantul alimentar cu influența noastră asupra altora?

Invitați un cursant să citească, cu glas tare, declarațiile de mai jos ale președintelui David O. McKay. Rugați membrii clasei să fie atenți la ce putem învăța despre influența noastră în viețile altora.



„Fiecare persoană care trăiește în această lume exercită o influență, fie în bine, fie în rău (*Teachings of Presidents of the Church: David O. McKay* [2003], p. 227).

„Consecințele cuvintelor și faptelor noastre sunt uriașe în această lume. În fiecare moment al vieții, schimbați într-o anumită măsură viețile oamenilor din întreaga lume” (*Teachings: David O. McKay*, p. 227).

Rugați cursanții să caute un principiu, în Ioan 3:22-36, care ne învață cum să-i influențăm în bine pe alții.

Rezumați Ioan 3:22-26 explicând că unii dintre ucenicii lui Ioan Botezătorul erau îngrijorați, deoarece oamenii Îl urmau pe Isus în loc să-l urmeze pe Ioan Botezătorul.

Invitați un cursant să citească, cu glas tare, Ioan 3:27-30. Rugați membrii clasei să urmărească în scripturile lor și să afle ce a înțeles Ioan Botezătorul despre rolul său în legătură cu Isus Hristos.

- Ce a vrut Ioan Botezătorul ca ucenicii lui să înțeleagă în privința rolului său? (El a fost trimis înaintea lui Isus Hristos cu scopul de a-i pregăti pe alții pentru El.)
- Ce analogie a folosit Ioan Botezătorul (versetul 29)?

Explicați că mirele Îl reprezintă pe Isus Hristos, mireasa îi poate reprezenta pe cei care vin la Hristos și prietenul mirelui îl reprezintă pe Ioan Botezătorul.

- Ce credeți că a vrut să transmită Ioan Botezătorul când a spus: „Trebuie ca El să crească, iar eu să mă micșorez” (versetul 30)? Ce ne indică acest lucru despre caracterul lui Ioan Botezătorul?
- Ce lucru putea să facă Isus Hristos pentru oameni, pe care Ioan Botezătorul nu putea?



- Ce putem învăța din exemplul lui Ioan Botezătorul despre ce putem face pentru a-i influența pe alții în bine? (Cursanții pot identifica numeroase adevăruri, dar asigurați-vă că înțeleg faptul că **îi putem influența pe alții în bine îndreptându-i către Isus Hristos.**)
- De ce este important să ne folosim influența pentru a-i îndrepta pe alții către Isus Hristos?
- Când ați văzut pe cineva îndreptându-i pe alții către Salvator?

Invitați cursanții să se gândească la moduri în care îi pot îndrepta pe alții către Salvator. Încurajați-i să caute îndrumarea Duhului Sfânt când încearcă să facă acest lucru.

Rezumați Ioan 3:31-36 explicând că Ioan Botezătorul a declarat că Isus fusese trimis de Dumnezeu și că toți cei care cred în El pot primi viață nepieritoare.

### **Scriptură de bază – Ioan 3:5**

Pentru a ajuta cursanții să memoreze Ioan 3:5, invitați-i să scrie prima literă a fiecărui cuvânt din acest verset în jurnalul pentru studiul scripturilor. Încurajați cursanții să exerseze recitarea versetului cu glas tare, folosind primele litere și făcând referire la fragmentul scriptural când este nevoie. Atunci când cursanții pot spune întregul fragment folosind primele litere, invitați-i să recite fragmentul. Îi puteți invita să exerseze recitarea acestui verset mai multe zile, la începutul sau sfârșitul lecției.

## LECȚIA 63

# Ioan 4

### Introducere

În timp ce călătorea spre Galilea, Isus a trecut prin Samaria și i-a propovăduit unei femei lângă o fântână. Femeia a depus mărturie altora că Isus este Hristosul. Mai târziu, Isus a vindecat fiul unui slujbaş împărătesc.

### Sugestii pentru predare

#### Ioan 4:1-42

#### *Isus propovăduiește unei femei din Samaria*

Scrieți, pe tablă, următoarea întrebare:

*Care este cea mai valoroasă resursă naturală de pe pământ?*

Rugați cursanții să răspundă la întrebarea scrisă pe tablă. Puteți expune ilustrații cu resurse naturale, precum sol, fier, cărbune, petrol, aur sau diamante.

Invitați un cursant să citească, cu glas tare, următoarea declarație a vârstnicului David A. Bednar, din Cvorumul celor Doisprezece Apostoli:



„Ne putem gândi la început că aurul, petrolul sau diamantele au cea mai mare valoare. Dar dintre toate mineralele, metalele, pietrele prețioase și solvenții care se găsesc pe pământ sau în pământ, cea mai prețioasă este apa” („Un rezervor de apă vie” [seară la gura sobei pentru tinerii adulți organizată de Sistemul Educațional al Bisericii, 4 febr. 2007], p. 1, [lds.org/broadcasts](http://lds.org/broadcasts)).

Expuneți un pahar transparent cu apă potabilă.

- De ce este apa potabilă atât de valoroasă? (Puteți invita unul sau doi cursanți să împărtășească o experiență care i-a ajutat să aprecieze importanța apei.)

Invitați cursanții ca pe măsură ce studiază Ioan 4 să afle cu ce a comparat Isus apa.

Rezumați Ioan 4:1-3 explicând faptul că Isus a plecat din Iudea și a călătorit spre Galilea.

Rugați un cursant să citească, cu glas tare, Ioan 4:4 și rugați membrii clasei să afle prin ce zonă a trecut Isus când a călătorit spre Galilea. Rugați cursanții să vă spună ce au aflat.

Invitați cursanții să găsească Iudea, Samaria și Galilea în tabelul „Viața muritoare a lui Isus Hristos pe scurt” (din lecția 5) sau invitați-i să se uite în Ghidul pentru scripturi la Hărți și fotografii din Biblie, harta 11 „Pământul Sfânt în timpul Noului Testament” pentru a localiza cele trei regiuni.

- De ce este important faptul că Isus a călătorit *prin* Samaria în loc să ocolească această regiune? (În mod normal, iudeii preferau să ocolească Samaria în loc să treacă prin această regiune din cauza ostilității dintre iudei și samariteni [vezi James E. Talmage, *Jesus the Christ*, a 3-a ediție (1916), p. 172]).

Rugați un cursant să citească, cu glas tare, Ioan 4:6-9. Rugați membrii clasei să urmărească în scripturile lor și să afle ce a cerut Isus de la o femeie când S-a oprit în Samaria.

- Ce i-a cerut Isus acestei femei?
- De ce a fost surprinsă când Isus i-a cerut apă?

Expuneți ilustrația Isus Hristos și femeia samariteană (*Carte cu picturi inspirate din Evanghelie* [2009], nr. 36; vezi, de asemenea, LDS.org).



Rugați un cursant să citească, cu glas tare, Ioan 4:10-12. Rugați membrii clasei să urmărească în scripturile lor și să caute răspunsul dat de Isus femeii.

- Potrivit celor relatate în versetul 10, ce i-a oferit Salvatorul femeii?  
(Explicați că expresia „darul lui Dumnezeu” se referă la Isus în calitate de Salvator al lumii.)
- Potrivit celor relatate în versetul 11, ce L-a întrebat femeia pe Isus?

Invitați un cursant să citească, cu glas tare, Ioan 4:13-14. Rugați membrii clasei să urmărească în scripturile lor și să afle ce a spus Isus despre apa pe care El o oferea.

- Ce a spus Isus despre apa pe care El o oferea?

Invitați un cursant să citească, cu glas tare, declarația de mai jos a vârstnicului David A. Bednar. Rugați membrii clasei să fie atenți și să afle ce reprezintă apa vie.



„Apa vie la care se face referire în acest fragment este o reprezentare a Domnului Isus Hristos și a Evangheliei Sale. Și, așa cum apa este necesară pentru a susține viața fizică, tot așa Salvatorul și doctrinele, principiile și rânduielile Sale sunt esențiale pentru viața veșnică. Dumneavoastră și cu mine avem nevoie de apa Sa vie și de mari rezerve din ea, în fiecare zi, pentru a ne susține continua creștere și dezvoltare spirituală” („Un rezervor de apă vie”, p. 1).

- Potrivit celor spuse de vârstnicul Bednar, ce reprezintă apa vie?

Pe paharul cu apă pe care l-ați expus, puneți o etichetă cu expresia *Salvatorul și Evanghelia Sa*.

- De ce este apa un simbol corespunzător pentru Salvator și Evanghelia Sa?
- Cum ați rezuma cuvintele Salvatorului din versetul 14 într-un principiu?  
(Cursanții pot folosi cuvintele proprii, dar trebuie să identifice următorul

principiu: **Dacă venim la Isus Hristos și trăim cu sârguință conform Evangheliei Sale, atunci vom primi viață veșnică.)**

Rugați un cursant să citească, cu glas tare, Ioan 4:15-18. Invitați membrii clasei să urmărească în scripturile lor și să afle ce l-a cerut femeia lui Isus și cum a răspuns Salvatorul.

- Potrivit celor relatate în versetul 15, ce l-a cerut femeia lui Isus?

Explicați că răspunsul lui Isus a ajutat-o pe femeie să înțeleagă faptul că avea nevoie de apă vie pe care El o oferea.

- Potrivit celor relatate în versetele 17-18, ce a dezvăluit Isus despre această femeie? (Subliniați că răspunsul lui Isus sugerează faptul că El știa că această femeie întâmpina dificultăți în a avea o căsătorie corespunzătoare și de durată, și că, trăind cu un bărbat care nu îi era soț, ea nu ținea legea castității.)
- Ce gânduri sau sentimente ar fi putut avea această femeie când Isus i-a dezvăluit detalii despre ea pe care un străin nu le-ar fi știut?
- Cum ar fi putut cuvintele Salvatorului să o ajute pe femeie să-și înțeleagă nevoia de a primi apă vie pe care El o oferea?
- Ce adevăr despre Salvator putem învăța din aceste versete? (După ce cursanții răspund, scrieți, pe tablă, următorul adevăr: **Isus Hristos ne cunoaște păcatele și ne oferă Evanghelia Sa pentru a ne ajuta să le biruim.)**
- De ce este important să înțelegem acest adevăr?

Invitați un cursant să citească, cu glas tare, Ioan 4:19-20. Rugați membrii clasei să urmărească în scripturile lor și să afle ce l-a spus femeia lui Isus.

- Ce a spus femeia demonstrând astfel că percepția ei cu privire la Isus se schimba?

Explicați că, în Samaria, există un munte numit Muntele Gerizim. Cu secole înainte de slujirea din viața muritoare a Salvatorului, samaritenii au construit un templu acolo pentru a preaslăvi. Totuși, spre deosebire de iudei, samaritenii nu aveau autoritatea preoției pentru a înfăptui rânduiești și au respins multe dintre învățăturile profeților lui Dumnezeu.

Invitați mai mulți cursanți să citească, pe rând, cu glas tare, din Ioan 4:21-23, inclusiv din Traducerea Bibliei de Joseph Smith, Ioan 4:26 (în Ghid pentru scripturi). Rugați membrii clasei să urmărească în scripturile lor și să afle ce i-a propovăduit Isus femeii cu privire la preaslăvirea lui Dumnezeu.

- Cum Îl preaslăvesc pe Tatăl Cerească adevărații credincioși?
- Potrivit Traducerii Bibliei de Joseph Smith, ce binecuvântări primim dacă Îl preaslăvim pe Dumnezeu „în spirit și în adevăr”?
- Ce principiu putem învăța din aceste versete? (Cursanții pot folosi cuvinte diferite, dar trebuie să identifice următorul principiu: **Dacă Îl preaslăvim pe Tatăl în spirit și în adevăr, El ne va binecuvânta cu Spiritul Său.)**

Invitați un cursant să citească, cu glas tare, declarația de mai jos a vârstnicului Bruce R. McConkie, din Cvorumul celor Doisprezece Apostoli. Rugați membrii clasei să afle și să marcheze ce înseamnă să-L preaslăvim pe Tatăl în spirit și în adevăr.



„Scopul nostru este să-L preaslăvim pe Dumnezeu adevărat și viu și să facem acest lucru prin puterea Spiritului și în modul rânduit de El. Preaslăvirea acceptată a Dumnezeului celui adevărat duce la salvare; devotamentul oferit dumnezeilor falși și care nu are o temelie clădită pe adevăr etern nu aduce o astfel de asigurare.

Cunoașterea adevărului este esențială pentru preaslăvirea adevărată ...

Preaslăvirea adevărată și perfectă constă în faptul de a urma pașii Fiului lui Dumnezeu; constă în ținerea poruncilor și supunerea față de voia Tatălui în așa măsură încât avansăm, din har în har, până când suntem slăviți în Hristos așa cum El este în Tatăl Său. Înseamnă mult mai mult decât faptul de a ne ruga, de a rosti cuvântări și de a cânta imnuri. Înseamnă să trăim, să facem și să ne supunem. Înseamnă să trăim asemenea vieții marelui Exemplu [Isus Hristos]” („How to Worship”, *Ensign*, dec. 1971, p. 129, 130).

- Potrivit celor spuse de vârstnicul McConkie, ce înseamnă să-L preaslăvim pe Dumnezeu în spirit și în adevăr?
- Când ați fost binecuvântați pentru că ați căutat să-L preaslăviți pe Tatăl în spirit și în adevăr?

### **Nu vă temeți de liniște**

S-ar putea ca membrii clasei să nu răspundă imediat la o întrebare, dar nu vă faceți griji din cauza liniștii. Uneori, cursanții au nevoie de timp pentru a cugeta la întrebare și la cum să răspundă. O astfel de cugetare poate înlesni învățarea prin intermediul Duhului Sfânt.

Invitați cursanții să se gândească ce ar putea face pentru a-L preaslăvi mai bine pe Tatăl în spirit și în adevăr.

- Rugați un cursant să citească, cu glas tare, Ioan 4:25-26. Invitați membrii clasei să urmărească în scripturile lor și să afle ce i-a dezvăluit Isus femeii despre El.
- Ce i-a dezvăluit Isus femeii despre El?

Invitați un cursant să citească, cu glas tare, Ioan 4:27-30. Rugați membrii clasei să afle ce a făcut femeia după ce a vorbit cu Salvatorul.

- Ce a făcut femeia după ce a vorbit cu Salvatorul?
- Ce lucru spus de ea indică faptul că ea dobândise o mărturie despre Isus Hristos?
- Ce adevăr putem învăța din această relatare despre ce se poate întâmpla cu noi când dobândim o mărturie despre Isus Hristos? (Cursanții pot folosi cuvinte diferite, dar trebuie să identifice următorul adevăr: **Pe măsură ce dobândim o mărturie despre Isus Hristos, suntem cuprinși de dorința de a o împărtăși altora.**)

Rezumați versetele 31-37 explicând faptul că ucenicii lui Isus s-au întors cu mâncare. Când L-au rugat să mănânce, El i-a învățat că El era ținut în viață nu de faptul de a mânca, ci de cel de a înfăptui voia Tatălui Său. Apoi, El i-a invitat să vadă că existau multe ocazii de a propovădui Evanghelia.

Invitați un cursant să citească, cu glas tare, Ioan 4:39-42. Rugați membrii clasei să caute efectul avut de mărturia femeii asupra oamenilor din orașul ei.

- Ce efect a avut mărturia femeii asupra oamenilor din orașul ei?
- Potrivit celor relatate în versetul 42, ce i-au spus oamenii femeii?

Depuneți mărturie că, pe măsură ce ajungem să-l cunoaștem pe Salvator și luăm din apa Sa vie, vom fi cuprinși de dorința de a le împărtăși altora mărturia noastră despre El.

### Ioan 4:43-54

#### *Isus îl vindecă pe fiul unui slujbaș împărătesc*

Rezumați Ioan 4:43-45 explicând că, după ce Isus i-a predicat femeii din Samaria, El a intrat în Galilea, unde a fost întâmpinat de localnici.



Oferiți cursanților exemplare ale următoarei foi de prezentare. Invitați-i să citească, în gând, Ioan 4:46-54 și să răspundă la întrebările de pe foaia de prezentare.

### Ioan 4:46-54

1. Cine L-a întâlnit pe Isus și ce binecuvântare a cerut de la Salvator?
2. Ținând cont de ce a spus Isus, de ce a întârziat El oferirea binecuvântării cerute de acest bărbat?
3. Cum a demonstrat acest bărbat că nu avea nevoie de un semn pentru a crede?
4. Potrivit celor relatate în versetele 51-53, cum a fost confirmată credința acestui bărbat în Isus Hristos?
5. Ce principiu putem învăța din experiența acestui bărbat?

După ce le-ați acordat suficient timp, invitați cursanții să împărtășească răspunsurile lor. Pe măsură ce vă spun principiile pe care le-au învățat din experiența slujbașului împărătesc, ajutați-i să identifice următorul adevăr: **Când credem în Isus Hristos fără să avem nevoie de semne, Domnul ne va oferi o confirmare a credinței noastre.**

- De ce este important să credem în Isus Hristos fără să avem nevoie de semne?
- Care sunt unele moduri în care Domnul ne confirmă credința când ne exercităm credința în El?

Încheiați lecția depunându-vă mărturia despre faptul că, atunci când Îl căutăm pe Domnul cu credință, El ne va binecuvânta cu dovezi pentru a ne întări credința.

## LECȚIA 64

# Ioan 5

### Introducere

Salvatorul a participat la un ospăț (cel mai probabil Paștele) în Ierusalim și a vindecat un om bolnav la scăldătoarea Betesda. Isus Hristos a propovăduit faptul că El Îl reprezintă

pe Tatăl Ceresc și a explicat de ce oamenii trebuie să-L cinstească pe Fiul lui Dumnezeu. El a descris, de asemenea, alți martori care au depus mărturie despre divinitatea Sa.

### Sugestii pentru predare

#### Ioan 5:1-30

*Isus vindecă un bărbat cu infirmități în ziua de sabat și ne învață despre relația Sa cu Tatăl*

Expuneți o imagine cu bucăți dintr-o oală sau cu un vas spart (sau puteți desena, pe tablă, un vas spart).

Rugați cursanții să ridice mâna dacă au spart vreodată ceva important sau valoros. Explicați că, în calitate de copii ai Tatălui Ceresc, suntem importanți și avem o valoare mare. Totuși, din cauza alegerilor noastre sau a încercărilor de care avem parte, uneori, ne putem simți distruși sau lipsiți de valoare.

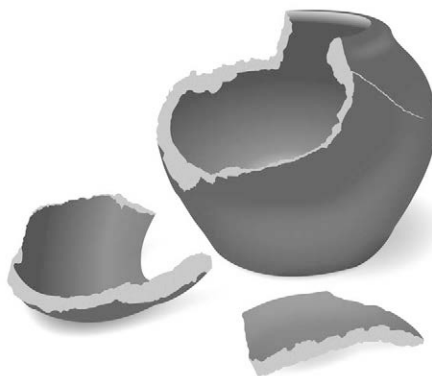

- Care sunt unele moduri în care cineva se poate simți distrus din punct de vedere spiritual, fizic sau emoțional? (Enumerați, pe tablă, răspunsurile cursanților.)

Invitați cursanții ca, pe măsură ce studiază Ioan 5:1-9, să caute un adevăr care ne poate aduce alinare și ne poate da speranță atunci când ne simțim distruși.

Rezumați Ioan 5:1 explicând că, după ce Isus Hristos a slujit în Galilea, El S-a dus la Ierusalim pentru a participa la un praznic al iudeilor, cel mai probabil Paștele. Când era în Ierusalim, El S-a dus la o scăldătoare din apropierea templului.

Invitați un cursant să citească, cu glas tare, Ioan 5:2-4. Rugați membrii clasei să urmărească în scripturile lor și să afle cine se aduna în jurul scăldătorii.

- Ce fel de oameni se adunau în jurul scăldătorii Betesda? (Subliniați faptul că expresiile *bolnavi*, *orbi*, *șchiopi* și *uscați* [versetul 3] descriu persoane care erau bolnave sau aveau vreo infirmitate.)
- Ce așteptau acești oameni suferinzi? (Explicați că este posibil ca un izvor să fi curs, ocazional, în scăldătoare și să determine apariția de bule la suprafața apei, lucru care ar fi putut aduce o oarecare alinare suferințelor acestor oameni [vezi Bible Dictionary, „Bethesda”].)

Invitați un cursant să citească, cu glas tare, următoarea declarație a vârstnicului Bruce R. McConkie, din Cvorumul celor Doisprezece Apostoli:



„Fără îndoială, scaldătoarea Betesda era un izvor de apă minerală a cărui apă avea o oarecare putere de vindecare. Dar noțiunea conform căreia un înger venea de sus și tulbura apa, astfel încât prima persoană care intra după aceasta era vindecată, era superstiție pură. Vindecările miraculoase nu sunt împlinite în astfel de moduri” (*Doctrinal New Testament Commentary*, 3 volume [1965-1973], 1:188).

- Ce ne-a învățat vârstnicul McConkie despre faptul de a crede că un înger făcea ca apa să vindece prima persoană care intra în scaldătoare?
- Care credeți că era atmosfera la scaldătoare, cu atât de mulți oameni care sperau să fie vindecați dacă intrau primii în apă?

Invitați câțiva cursanți să citească, pe rând, cu glas tare, din Ioan 5:5-7. Rugați membrii clasei să urmărească în scripturile lor și să afle pe cine a văzut Salvatorul zăcând lângă scaldătoare.

Expuneți ilustrația Hristos vindecându-i pe cei bolnavi la Betesda (*Carte cu picturi inspirate din Evanghelie* [2009], nr. 42; vezi, de asemenea, LDS.org).

- În ce mod îl descriu aceste versete pe omul văzut de Salvator?

Invitați cursanții să citească, în gând, Ioan 5:8-9 și să caute răspunsul Salvatorului către bărbat. Rugați-i să vă spună ce au găsit. Le puteți sugera să marcheze expresia „omul acela s-a făcut sănătos” (versetul 9).



Scieți, pe tablă, cuvântul *Betesda*. Explicați că *Betesda* poate fi tradus „casa milei” (Bible Dictionary, „Bethesda”). Pe tablă, lângă *Betesda*, scrieți această definiție. Explicați faptul că mila înseamnă compasiune sau bunătate. Cea mai mare faptă de milă realizată vreodată este ispășirea lui Isus Hristos.

- De ce era *Betesda* un nume adecvat pentru acest loc, mai ales după ce Salvatorul l-a vindecat pe acest bărbat?
- În ce moduri putem fi noi toți asemenea acelui bărbat de la marginea scaldătorii Betesda?
- Ce adevăr putem învăța din faptul că Salvatorul l-a vindecat pe acest bărbat? (Deși cursanții pot folosi cuvinte diferite, subliniați faptul că, **prin puterea și mila lui Isus Hristos, noi toți putem să fim vindecați.**)

Pentru a ajuta cursanții să înțeleagă acest adevăr, invitați un cursant să citească, cu glas tare, declarația de mai jos a vârstnicului Merrill J. Bateman, care a oferit această explicație în timp ce slujea în calitate de episcop care prezidează. Rugați cursanții să fie atenți la modurile în care Salvatorul ne poate vindeca:





„Așa cum bărbatul bolnav de la scăldătoarea Betesda a avut nevoie de cineva mai puternic decât el pentru a fi vindecat (vezi Ioan 5:1-9), tot așa și noi depindem de miracolele ispășirii lui Hristos dacă vrem ca sufletul nostru să fie vindecat de durere, tristețe și păcat... Prin Hristos, inimile frânte sunt vindecate și pacea înlocuiește neliniștea și tristețea” („The Power to Heal from Within”, *Ensign*, mai 1995, p. 13).

- Care sunt unele dintre modurile în care puteți fi vindecați prin mila lui Isus Hristos și ispășirea Sa? (Puteți explica că putem fi vindecați fie în această viață, fie în următoarea.)
- Ce trebuie să facem pentru a primi milă și a fi vindecați prin ispășirea Salvatorului?

Rugați cursanții să se gândească la momente în care au fost martori sau au simțit că puterea, mila sau compasiunea lui Isus Hristos i-a ajutat, pe ei sau pe altcineva, când s-au simțit distruși spiritual, fizic sau emoțional. Scrieți, pe tablă, următoarea afirmație incompletă: *Știu că Salvatorul este milos și are compasiune, deoarece...*

Rugați cursanții să se gândească la variante de a completa această afirmație. Invitați câțiva cursanți să-și împărtășească răspunsurile.

Rezumați Ioan 5:10-16 explicând că, mai târziu, Salvatorul l-a găsit pe om în templu și l-a sfătuit să „[nu mai păcătuiască]” (Ioan 5:14). Când conducătorii iudei au aflat că omul fusese vindecat de Isus în ziua de sabbat, L-au persecutat pe Salvator și au încercat să-L omoare.

Invitați un cursant să citească, cu glas tare, Ioan 5:17-18. Rugați membrii clasei să urmărească în scripturile lor și să caute un alt motiv pentru care conducătorii iudei erau furioși pe Isus.

Explicați că, așa cum este consemnat în versetul 17, Salvatorul i-a învățat pe conducătorii iudei că, vindecându-l pe acel om, făcuse lucrarea Tatălui Ceresc. Apoi, Salvatorul a propovăduit despre relația Sa cu Tatăl.

- Potrivit celor relatate în versetul 18, ce alt motiv i-a determinat pe conducătorii iudei să fie furioși pe Isus? (Ei credeau că Isus era vinovat de blasfemie, deoarece spusese că Dumnezeu este Tatăl Său și, deci, proclama că este egal cu Dumnezeu.)

Scrieți, pe tablă, următoarea întrebare: *Ce a propovăduit Salvatorul cu privire la relația Sa cu Tatăl Ceresc?* Împărțiți cursanții în echipe de câte doi. Invitați membrii fiecărei echipe să citească împreună, cu glas tare, Ioan 5:19-22, 26-27, 30. Invitați-i să caute răspunsuri la această întrebare.

După ce le-ați acordat suficient timp, invitați cursanții să vă spună ce au aflat. Rezumați răspunsurile lor la întrebare scriind, pe tablă, următorul adevăr: **În tot ce face, Isus Hristos Îl reprezintă pe Tatăl Ceresc și caută să se supună voii Sale.** Explicați că Salvatorul ne invită să facem același lucru.)

- De ce este important să înțelegem că, în tot ceea ce face, Isus Hristos este reprezentantul perfect al Tatălui nostru din Cer?

**Ioan 5:31-47*****Isus a propovăduit despre numeroși martori care depun mărturie despre divinitatea Sa***

Aduceți la oră o nucă în coajă (este bună și o păstaie mică de mazăre). Țineți nuca în mână, astfel încât cursanții să n-o poată vedea. Explicați că țineți ceva ce nu a mai fost văzut vreodată de ochiul uman. Rugați cursanții să ridice mâna dacă vă cred. Invitați un cursant care nu este sigur dacă acest lucru este adevărat să aleagă câțiva colegi de clasă care să vadă obiectul. Arătați acestor cursanți obiectul și invitați-i să le spună membrilor clasei dacă spuneti adevărul.

- Cum este întărită veridicitatea oricărei afirmații de existența mai multor martori?

Arătați membrilor clasei nuca și explicați că interiorul ei nu a fost văzut niciodată de ochiul uman.

Invitați un cursant să citească, cu glas tare, Ioan 5:31. Rugați membrii clasei să urmărească în scripturile lor și să afle ce a spus Salvatorul despre propria mărturie cu privire la relația Sa cu Tatăl Ceresc. Rugați cursanții să vă spună ce au aflat.

Subliniați faptul că Traducerea Bibliei de Joseph Smith clarifică versetele 31 și 32: „Dacă Eu mărturisesc despre Mine Însumi, mărturia Mea este adevărată. Pentru că nu sunt singur” (Traducerea Bibliei de Joseph Smith, Ioan 5:32-33). Explicați că Salvatorul îi învăța pe iudei despre faptul că aveau alte mărturii în afară de a Lui.

Scrieți, pe tablă, următoarele referințe scripturale: *Ioan 5:32-35; Ioan 5:36; Ioan 5:37-38; Ioan 5:39; Ioan 5:45-47*. Desemnați fiecărui cursant una sau mai multe referințe. Rugați-i să citească aceste versete și să caute alte mărturii cu privire la divinitatea lui Isus. Ajutați cursanții să întocmească o listă cu aceste mărturii invitându-i să scrie, pe tablă, lângă referința care le-a fost desemnată, lucrurile pe care le găsesc.

***Întocmirea de liste***

O listă este o enumerare de idei sau instrucțiuni care au legătură între ele. Căutarea de liste în scripturi vă poate ajuta pe dumneavoastră și pe cursanții dumneavoastră să identificați punctele cheie care sunt subliniate în scripturi.

Explicați că, în pofida faptului că aveau multe mărturii despre Isus Hristos, conducătorii iudei nu au crezut în divinitatea lui Isus. Subliniați că, în versetul 39, vorbind despre scripturi, Isus a spus: „Pentru că socotiți că în ele aveți viața veșnică”.

- Ce crez fals le indica Isus iudeilor? (Explicați că mulți iudei din zilele lui Isus credeau că simplul fapt de a studia scripturile avea să le permită să primească viață veșnică. Ei nu au putut înțelege că scopul scripturilor era de a-i îndruma spre Isus Hristos. În esență, El a spus: „Voi credeți că aveți viață veșnică, dar cercetați scripturile, căci ele depun mărturie despre Mine”.)

Invitați un cursant să citească, cu glas tare, Ioan 5:40. Rugați membrii clasei să urmărească în scripturile lor și să afle ce trebuiau să facă iudeii pentru a dobândi viață veșnică.

- Deși iudeii studiau scripturile, ce lucru care i-ar fi ajutat să fie demni să primească viață veșnică au refuzat să facă?
- Potrivit învățăturilor Salvatorului din versetele 39 și 40, ce trebuie să facem pentru a dobândi viața veșnică? (Ajutați cursanții să identifice un principiu asemănător următorului: **Doar venind la Isus Hristos putem primi viață veșnică.** Scrieți acest principiu pe tablă.)

Amintiți cursanților că viața veșnică include faptul de a deveni asemenea Tatălui Cereș și de a trăi pentru totdeauna alături de membrii demni ai familiei noastre în prezența Sa.

- Ce înseamnă să venim la Isus Hristos? (A veni la Hristos înseamnă a ne exercita credința în El, a ne pocăi de păcatele noastre și a ne supune poruncilor Sale.)
- De ce este esențial să venim la Isus Hristos pentru a primi viață veșnică?

Rugați cursanții să se gândească la moduri în care mărturiile enumerate pe tablă pot ajuta o persoană să vină la Salvator.

- Când v-a ajutat una dintre aceste mărturii despre Isus Hristos să veniți la El?

Rugați cursanții să cugete asupra lucrurilor pe care le vor face pentru a veni cu mai multă hotărâre la Salvator, astfel încât să poată primi viață veșnică.

Încheiați lecția depunând mărturie despre adevărurile predate în Ioan 5.

## LECȚIA 65

# Ioan 6

### Introducere

În următoarea zi după ce El a hrănit, în mod miraculos, o mulțime formată din peste 5.000 de oameni, Isus a propovăduit că El este Pâinea vieții. Unii dintre cei care Îl

urmasu au respins învățăturile Sale și S-au îndepărtat de El. În schimb, Petru a depus mărturie că Isus propovăduia cuvintele vieții veșnice și că este Fiul lui Dumnezeu.

### Sugestii pentru predare

#### Ioan 6:1-21

*Isus hrănește, în mod miraculos, peste 5.000 de oameni și merge pe mare*

Explicați că, după ce Salvatorul a depus mărturie, în Ierusalim, despre caracterul Său divin (vezi Ioan 5), El S-a întors în Galilea unde, în prezența apostolilor Săi, a propovăduit Evanghelia și a vindecat mulți oameni (vezi Matei 5-13). Apoi, Isus a traversat Marea Galileii cu ucenicii Săi și a hrănit, în mod miraculos, o mulțime formată din peste 5.000 de oameni (vezi Ioan 6:1-13).

Arătați o pâine. Invitați un cursant să rezume relatarea în care Salvatorul a hrănit peste 5.000 de oameni cu cinci pâini și doi pești mici.

- Ce ați fi crezut dacă ați fi fost prezenți la înfăptuirea acestui miracol și ați fi aflat că Isus are capacitatea de a oferi hrană în mod miraculos?

Rugați un cursant să citească, cu glas tare, Ioan 6:14-15. Invitați membrii clasei să urmărească în scripturile lor și să afle ce voiau oamenii să facă după ce Isus i-a hrănit în mod miraculos.

- Ce voiau oamenii să facă?

Explicați că, pe vremea lui Isus, exista o tradiție printre iudei conform căreia, atunci când Mesia sau Împăratul lui Israel avea să vină, El avea să-i hrănească pe oameni cu pâine din cer.

- Potrivit celor relatate în versetul 15, ce a făcut Isus în loc să le permită oamenilor să-L încoroneze ca împărat al lor?
- De ce nu voia Isus să fie recunoscut drept împăratul iudeilor?

Rezumați Ioan 6:16-21 amintindu-le cursanților că Salvatorul i-a trimis pe ucenicii Săi să traverseze Marea Galileii și, apoi, noaptea târziu, când ucenicii se luptau să vâslească împotriva valurilor și a vântului, Isus a mers pe apă pentru a li Se alătura. Explicați faptul că relatarea lui Ioan cu privire la acest eveniment subliniază faptul că, atunci când ucenicii au „[vrut]” să-L primească pe Isus în corabia lor, ei au sosit „îndată” (versetul 21) la destinație. Explicați că, atunci când suntem dornici să-L primim pe Salvator și să acceptăm învățăturile Sale, El ne poate îndruma în siguranță printre problemele din viața muritoare.

**Ioan 6:22-59*****Isus Hristos propovăduiește faptul că El este Pâinea vieții***

Explicați că Ioan 6:22-25 relatează faptul că mulți dintre oamenii pe care Isus i-a hrănit în mod miraculos s-au dus la Capernaum pentru a-L căuta.

Invitați un cursant să citească, cu glas tare, Ioan 6:26-27, inclusiv Traducerea Bibliei de Joseph Smith pentru Ioan 6:26: „Drept răspuns, Isus le-a zis: Adevărat, adevărat vă spun că Mă căutați nu pentru că vreți să urmați cuvintele Mele sau pentru că ați văzut miracolele, ci pentru că ați mâncat din pâinile acelea și v-ați săturat”. Rugați membrii clasei să caute ce le-a spus Isus oamenilor.

- Potrivit celor spuse de Salvator, de ce Îl căutau acești oameni? (Cuvintele Salvatorului sugerează că acei oameni L-au urmat pentru a obține mai multă mâncare de la El.)
- Ce le-a spus Salvatorul că ar trebui să caute?

Explicați faptul că „mâncarea [ce] rămâne pentru viața veșnică” (versetul 27) poate reprezenta adevărurile eterne ale Evangheliei Salvatorului.

- Cum ne-ar putea ajuta aceste versete să înțelegem de ce nu i-a permis Isus acestui grup de oameni să-L încoroneze drept împărat?

Invitați un cursant să citească, cu glas tare, Ioan 6:28-31 și rugați membrii clasei să caute ce alte dovezi au mai vrut oamenii de la Isus pentru a accepta că El este Mesia.

- Ce au vrut oamenii ca Isus să facă pentru ei? (Explicați faptul că mana era „pâine din cer” [versetul 31] pe care Dumnezeu le-a oferit-o copiilor lui Israel atunci când au rătăcit în pustiu.)
- Având în vedere ce făcuse Salvatorul în ziua precedentă, ce poate indica această solicitare despre mulțime?
- În calitate de ucenici al lui Isus Hristos astăzi, care sunt câteva moduri în care putem fi ispitiți să ne comportăm precum mulțimea?

Invitați câțiva cursanți să citească pe rând, cu glas tare, din Ioan 6:32-35 și rugați membrii clasei să afle ce i-a învățat Salvatorul pe oameni când a răspuns solicitării lor de a primi un semn.

- Ce a propovăduit Salvatorul despre Sine când a făcut referire la mană sau pâinea din cer?

Le puteți sugera cursanților să marcheze expresia „Eu sunt Pâinea vieții” din versetul 35.

***Încurajați cursanții să marcheze și să facă adnotări în scripturile lor***

Îi puteți ajuta pe cursanți să înțeleagă și să rețină lucrurile pe care le învață încurajându-i să le marcheze și să facă adnotări în scripturile lor. A marca înseamnă a indica, a distinge, a pune deoparte sau a atrage atenția, lucru ce poate fi făcut prin intermediul sublinierii, hașurării sau conturării cuvintelor cheie sau a fragmentelor. A adnota înseamnă a adăuga note și comentarii

explicative. Permiteți cursanților să aleagă cum și dacă vor marca sau face adnotări în scripturile lor.

- Cum Îl putem asemăna pe Salvator și învățăturile Sale cu pâinea?
- Ce credeți că înseamnă faptul că cei care vin la Isus Hristos „nu [vor] flămânzi niciodată” (versetul 35)?
- Ce adevăr putem desprinde din învățăturile Salvatorului din versetul 35? (Deși cursanții pot folosi cuvinte diferite, ei trebuie să identifice un principiu asemănător următorului: **Dacă venim la Isus Hristos, El ne va hrăni din punct de vedere spiritual.** Le puteți sugera cursanților să scrie acest principiu pe marginea propriilor scripturi, lângă Ioan 6:35.)

Scrieți, pe tablă, următoarele afirmații incomplete:

<i>Noi venim la Isus Hristos prin faptul de a...</i>	<i>El ne va hrăni prin faptul de a...</i>
--	---

Împărțiți cursanții în echipe de câte doi. Rugați-i să lucreze împreună pentru a întocmi, în caietele lor pentru seminar sau în jurnalele pentru studiul scripturilor, o listă cu câteva lucruri pe care le putem face pentru a veni la Isus Hristos și moduri în care El ne va hrăni din punct de vedere spiritual. Invitați câțiva cursanți să-și împărtășească răspunsurile membrilor clasei.

Pentru a ajuta cursanții să simtă adevărul și importanța principiului identificat în versetul 35, puteți invita câțiva cursanți să împărtășească ce au simțit când au primit hrană spirituală venind la Salvator.

Rezumați Ioan 6:36-47 explicând faptul că unii oameni cărteau împotriva Salvatorului, deoarece El propovăduia că este pâinea care S-a coborât din cer.

Pentru a pregăti cursanții să identifice un alt principiu propovăduit de Salvator, invitați câțiva cursanți să vină în fața clasei și oferiți-i fiecăruia o bucată de pâine. Invitați-i să miroasă pâinea și să-și imagineze gustul acesteia.

- Cât de bine v-ar hrăni această pâine dacă doar ați mirosi-o, v-ați imagina ce gust are și ați ține-o la voi toată ziua?
- Ce trebuie să faceți pentru a beneficia de ceea ce vă poate oferi pâinea?

Invitați câțiva cursanți să citească, pe rând, cu glas tare, din Ioan 6:49-54. Rugați membrii clasei să urmărească în scripturile lor și să afle care poate fi legătura dintre experiența propriilor colegi de clasă cu pâinea și ce ne-a învățat Salvatorul în aceste versete.

- În ce mod este Pâinea vieții diferită de pâinea normală? (Spre deosebire de pâinea care ne poate satisface foame o perioadă scurtă, Isus Hristos ne oferă binecuvântări care vor dăinui veșnic.)

Subliniați următoarea expresie din versetul 51: „Pâinea, pe care o voi da Eu, este trupul Meu, pe care îl voi da pentru viața lumii”.

- Cum a oferit Salvatorul trupul și sângele Său pentru viața lumii?
- Potrivit celor relatate în versetele 53-54, ce i-a învățat Salvatorul pe oameni să facă?

Explicați că Salvatorul a folosit, în mod simbolic, expresiile *mănâncă* și *bea*. Pentru a ajuta membrii clasei să înțeleagă învățăturile Salvatorului, invitați cursanții care s-au oferit să vină în fața clasei să mănânce pâinea. Apoi, invitați-i să se întoarcă la locurile lor.

- Ce se întâmplă cu pâinea și nutrienții săi când este mâncată? (Vitaminele și nutrienții devin o parte a corpului, oferindu-i acestuia tărie și sănătate.)
- Ce credeți că înseamnă să mâncăm din trupul lui Isus Hristos și să bem din sângele Său? (Poate însemna faptul de a asimila învățăturile și ispășirea Sa. Poate însemna, de asemenea, luarea din împărtășanie, rânduială pe care Salvatorul avea s-o instituie mai târziu.)
- Potrivit celor relatate în versetul 54, ce binecuvântări putem primi dacă asimilăm sau punem în practică învățăturile și ispășirea lui Isus Hristos? (După ce cursanții răspund, scrieți, pe tablă, următorul principiu: **Dacă asimilăm sau punem în practică învățăturile și ispășirea lui Isus Hristos, putem primi viață veșnică.**)

Rugați cursanții să cugete asupra următoarei întrebări și, apoi, invitați mai mulți dintre ei să-și împărtășească răspunsurile:

- Cum asimilăm învățăturile și ispășirea lui Isus Hristos? (Răspunsurile posibile pot include: faptul de a accepta că Isus Hristos este literalmente Fiul lui Dumnezeu, faptul de a lua din împărtășanie în fiecare săptămână, faptul de a ține poruncile și faptul de a îndura până la sfârșit în neprihănire [vezi Bruce R. McConkie, *Doctrinal New Testament Commentary*, 3 volume (1965-1973), 1:358].)

Explicați că viața veșnică înseamnă să trăim pentru totdeauna în prezența Tatălui Cereșc și a Fiului Său, Isus Hristos, și să devenim ca Ei. Rugați un cursant să citească, cu glas tare, Ioan 6:56-57 și rugați membrii clasei să caute moduri în care putem deveni ca Ei pe măsură ce asimilăm învățăturile și ispășirea lui Isus Hristos. Invitați cursanții să spună ce au găsit.

Explicați că Salvatorul nu va rămâne în noi fizic, ci influența Sa divină va rămâne cu noi pentru a ne ajuta să devenim mai asemănători Lui și Tatălui Cereșc.

Împărtășiți-vă mărturia despre adevărurile identificate de cursanți. Invitați cursanții să scrie în caietele lor pentru seminar sau în jurnalele pentru studiul scripturilor un obiectiv privind modul de a asimila mai bine ispășirea Salvatorului sau una dintre învățăturile Sale.

### Ioan 6:60-71

*Petru depune mărturie că Isus are cuvintele vieții veșnice*

Scrieți, pe tablă, următoarea întrebare: *Continuați sau renunțați?*

Rugați cursanții să se gândească la un moment în care au avut de ales între a continua să facă ceva dificil sau a renunța. Puteți ruga unul sau doi cursanți să-și împărtășească experiențele.

Explicați că, după ce Isus a rostit cuvântarea consemnată în Ioan 6, ucenicii Săi au trebuit să ia o hotărâre asemănătoare.

Invitați un cursant să citească, cu glas tare, Ioan 6:60, 66. Rugați membrii clasei să urmărească în scripturile lor și să fie atenți la reacția multora dintre ucenicii lui Isus la învățăturile Sale.

- De ce au ales mulți dintre ucenicii lui Isus să nu-L mai urmeze? (Explicați faptul că expresia „vorbirea aceasta este prea de tot” [versetul 60] înseamnă că aceștia considerau că învățăturile lui Isus ar fi prea greu de urmat.)
- De ce le este anumitor oameni greu să țină poruncile Domnului?

Invitați un cursant să citească, cu glas tare, Ioan 6:67 și rugați membrii clasei să caute întrebarea pe care Isus Hristos a adresat-o apostolilor Săi.

- Ce i-a întrebat Salvatorul pe apostolii Săi?

Invitați un cursant să citească, cu glas tare, Ioan 6:68-69, și rugați membrii clasei să afle cum I-a răspuns Simon Petru Salvatorului. Rugați cursanții să vă spună ce au aflat.

- Ținând cont de răspunsul lui Petru, ce adevăr putem învăța care ne va ajuta să rămânem credincioși în momente în care poate fi dificil să-L urmăm pe Salvator sau să trăim conform învățăturilor Sale? (După ce cursanții răspund, scrieți, pe tablă, următorul principiu: **O mărturie fermă despre Isus Hristos ne va ajuta să rămânem credincioși în momente în care poate fi dificil să-L urmăm pe Salvator sau să trăim conform învățăturilor Sale.**)
- Cum v-a ajutat, pe voi sau pe cineva pe care-l cunoașteți, faptul de a avea o mărturie fermă despre Salvator să rămâneți credincioși, chiar și atunci când învățăturile Evangheliei au părut greu de urmat?

Încurajați cursanții să se bazeze pe mărturiile lor despre Isus Hristos atunci când le este greu să trăiască potrivit învățăturilor Evangheliei. Invitați cursanții care simt că nu au o mărturie fermă despre Isus Hristos să-și întărească mărturiile căutând să asimileze învățăturile și ispășirea Sa.



# Ioan 2-6 (unitatea 13)

### Material pentru pregătirea învățătorului pentru studiul acasă

#### *Rezumatul lecțiilor pentru studiul acasă zilnic*

Următorul rezumat al evenimentelor, doctrinelor și principiilor pe care le-au învățat cursanții în timp ce au studiat Ioan 2-6 (unitatea 13) nu este destinat pentru a fi predat ca parte a lecției dumneavoastră. Lecția pe care o predați se concentrează doar asupra câtorva dintre aceste doctrine și principii. Urmați îndemnul Spiritului Sfânt în timp ce aveți în vedere nevoile cursanților dumneavoastră.

#### **Ziua 1 (Ioan 2)**

Când au citit despre primul miracol al Salvatorului, în care a transformat apa în vin, cursanții au învățat că Isus Hristos are putere asupra elementelor fizice. Ei au învățat, de asemenea, că Salvatorul Și-a iubit și respectat mama. Când au studiat relatarea despre curățarea templului de către Isus, cursanții au învățat că templul este casa lui Dumnezeu.

#### **Ziua 2 (Ioan 3)**

Cursanții au învățat următoarele adevăruri din învățăturile Salvatorului adresate lui Nicodim: Faptul de a fi botezați și cel de a primi darul Duhului Sfânt sunt necesare pentru a ne naște din nou din punct de vedere spiritual și a primi exaltarea în împărăția celestială. Toți oamenii pot primi viață veșnică prin ispășirea lui Isus Hristos. Tatăl Ceresc îi iubește atât de mult pe copiii Săi, încât L-a trimis pe Singurul Său Fiu Născut să sufere pentru păcatele lor. Dacă noi credem în Isus Hristos, lucru care presupune faptul de a ne pocăi de păcatele noastre și a fi supuși față de cuvintele Sale, putem avea viață nepieritoare prin ispășirea Sa. Din exemplul lui Ioan Botezătorul, cursanții au învățat că îi putem influența pe alții în bine îndreptându-i către Isus Hristos.

#### **Ziua 3 (Ioan 4)**

Când au citit despre ceea ce Salvatorul a învățat-o pe o femeie samariteană la o fântână, cursanții au învățat următoarele adevăruri: Dacă venim la Isus Hristos și trăim cu sârguință conform Evangheliei Sale, atunci vom primi viață veșnică. Isus Hristos ne cunoaște păcatele și ne oferă Evanghelia Sa pentru a ne ajuta să le biruim. Dacă Îl preaslăvim pe Tatăl în spirit și în adevăr, El ne va binecuvânta cu Spiritul Său. Pe măsură ce dobândim o mărturie despre Isus Hristos, suntem cuprinși de dorința de a o împărtăși altora.

#### **Ziua 4 (Ioan 5-6)**

Când au citit despre vindecarea de către Salvator a unui om bolnav, cursanții au învățat că, prin puterea și mila lui Isus Hristos, noi putem să fim vindecați. Ei au învățat, de asemenea, că putem primi viață veșnică doar venind la Isus Hristos. Din cuvântarea Salvatorului despre Pâinea vieții, cursanții au învățat că o mărturie fermă despre Isus Hristos ne va ajuta să rămânem credincioși în momente în care poate fi dificil să-L urmăm pe Salvator sau să trăim conform învățăturilor Sale.

## Introducere

În următoarea zi după ce Isus a hrănit, în mod miraculos, o mulțime formată din peste 5.000 de oameni, El a propovăduit că este Pâinea vieții.

## Sugestii pentru predare

### Ioan 6:22-59

#### *Isus Hristos propovăduiește faptul că El este Pâinea vieții*

Arătați o pâine. Invitați un cursant să rezume relatarea în care Salvatorul a hrănit peste 5.000 de oameni cu cinci pâini și doi pești mici.

- Ce ați fi crezut dacă ați fi fost prezenți la înfăptuirea acestui miracol și ați fi aflat că Isus are capacitatea de a oferi hrană în mod miraculos?

Explicați că Ioan 6:22-25 relatează faptul că mulți dintre oamenii pe care Isus i-a hrănit în mod miraculos s-au dus la Capernaum pentru a-L căuta.

Invitați un cursant să citească, cu glas tare, Ioan 6:26-27. Rugați membrii clasei să urmărească în scripturile lor și să caute ce le-a spus Isus oamenilor.

Explicați că Traducerea Bibliei de Joseph Smith pentru Ioan 6:26 clarifică: „Drept răspuns, Isus le-a zis: Adevărat, adevărat vă spun că Mă căutați nu pentru că doriți să urmați cuvintele Mele sau pentru că ați văzut miracolele, ci pentru că ați mâncat din pâinile acelea și v-ați săturat” (Traducerea Bibliei de Joseph Smith, Ioan 6:26). Cuvântul *trup* este folosit pentru a face referire la ceea ce numim carne.

- Potrivit celor spuse de Salvator, de ce Îl căutau acești oameni? (Cuvintele Salvatorului sugerează că acei oameni L-au urmat pentru a obține mai multă mâncare de la El.)
- Ce le-a spus Salvatorul că ar trebui să caute?

Explicați faptul că „mâncarea [ce] rămâne pentru viața veșnică” (Ioan 6:27) poate reprezenta adevărurile eterne ale Evangheliei Salvatorului.

Invitați un cursant să citească, cu glas tare, Ioan 6:28-31. Invitați membrii clasei să urmărească în scripturile lor și să caute ce alte dovezi au mai vrut oamenii de la Isus pentru a accepta că El este Mesia.

- Ce au vrut oamenii ca Isus să facă pentru ei? (Explicați faptul că mana era „[pâinea] din cer” [Ioan 6:31] pe care Dumnezeu le-a oferit-o copiilor lui Israel atunci când au rătăcit în pustiu; vezi Exodul 16:14-15, 35.)

Invitați câțiva cursanți să citească, pe rând, cu glas tare, din Ioan 6:32-35. Rugați membrii clasei să urmărească în scripturile lor și să afle ce i-a învățat Salvatorul pe oameni când a răspuns solicitării lor de a primi un semn.

- Ce a propovăduit Salvatorul despre Sine când a făcut referire la mană sau pâinea din cer?

Le puteți sugera cursanților să marcheze expresia „Eu sunt Pâinea vieții” din Ioan 6:35.

- Cum Îl putem asemăna pe Salvator și învățăturile Sale cu pâinea?
- Ce credeți că înseamnă faptul că cei care vin la Isus Hristos „nu [vor] flămânzi niciodată” (Ioan 6:35)? (Un posibil răspuns este că El îi va hrăni din punct de vedere spiritual.)

- Ce adevăr putem desprinde din învățăturile Salvatorului din versetul 35? (Deși cursanții pot folosi cuvinte diferite, ei trebuie să identifice un principiu asemănător următorului: **Dacă venim la Isus Hristos, El ne va hrăni din punct de vedere spiritual.** Scrieți acest principiu pe tablă.)

Scrieți, pe tablă, următoarele afirmații incomplete:

<i>Noi venim la Isus Hristos prin faptul de a...</i>	<i>El ne va hrăni prin faptul de a...</i>
--	---

Împărțiți cursanții în echipe de câte doi. Rugați-i să lucreze împreună pentru a întocmi, în caietele lor pentru seminar sau în jurnalele pentru studiul scripturilor, o listă cu câteva lucruri pe care le putem face pentru a veni la Isus Hristos și moduri în care El ne va hrăni din punct de vedere spiritual. Invitați câțiva cursanți să-și împărtășească răspunsurile membrilor clasei.

Puteți invita câțiva cursanți să împărtășească modul în care au primit hrană spirituală pe măsură ce au venit la Salvator.

Pentru a pregăti cursanții să identifice un alt principiu propovăduit de Salvator, invitați câțiva cursanți să vină în fața clasei și oferiți-i fiecăruia o bucată de pâine. Invitați-i să miroasă pâinea și să-și imagineze gustul acesteia.

- Cât de bine v-ar hrăni această pâine dacă doar ați miroși-o, v-ați imagina ce gust are și ați ține-o la voi toată ziua?
- Ce trebuie să faceți pentru a beneficia de ceea ce vă poate oferi pâinea?

Invitați câțiva cursanți să citească, pe rând, cu glas tare, din Ioan 6:49-54. Rugați membrii clasei să urmărească în scripturile lor și să afle care poate fi legătura dintre experiența cu pâinea a propriilor colegi de clasă și ce ne-a învățat Salvatorul în aceste versete.

- În ce mod este Pâinea vieții diferită de pâinea normală? (Spre deosebire de pâinea care ne poate satisface foamea o perioadă scurtă, Isus Hristos ne oferă binecuvântări care vor dăinui veșnic.)
- Potrivit celor relatate în versetele 53-54, ce i-a învățat Salvatorul pe oameni să facă?

Explicați că Salvatorul a folosit, în mod simbolic, cuvintele *mănâncă* și *bea*. Pentru a ajuta membrii clasei să înțeleagă învățăturile Salvatorului, invitați cursanții care s-au oferit să vină în fața clasei să mănânce pâinea. Apoi, invitați-i să se întoarcă la locurile lor.

- Ce se întâmplă cu pâinea și nutrienții săi când este mâncată? (Vitaminele și nutrienții devin o parte a corpului, oferindu-i acestuia tărie și sănătate.)
- Ce credeți că înseamnă să mâncăm din trupul lui Isus Hristos și să bem din sângele Său? (Poate însemna faptul de a asimila învățăturile și ispășirea Sa.)

Poate însemna, de asemenea, luarea din împărtășanie, rânduială pe care Salvatorul avea s-o instituie mai târziu.)

- Potrivit celor relatate în Ioan 6:54, ce binecuvântări putem primi dacă asimilăm sau punem în practică învățăturile și ispășirea lui Isus Hristos? (După ce cursanții răspund, scrieți, pe tablă, următorul principiu: **Dacă asimilăm sau punem în practică învățăturile și ispășirea lui Isus Hristos, putem primi viață veșnică.**)

Invitați un cursant să citească, cu glas tare, declarația de mai jos a vârstnicului Bruce R. McConkie, din Cvorumul celor Doisprezece Apostoli. Rugați membrii clasei să fie atenți la modurile în care putem asimila învățăturile și ispășirea lui Isus Hristos.



„Să mâncăm din trupul și să bem din sângele Fiului lui Dumnezeu înseamnă, mai întâi, să-L acceptăm literalmente, fără vreo rețineră, drept Fiul născut în trup al Tatălui Etern și, apoi, să ținem poruncile Fiului acceptând Evanghelia Sa, alăturându-ne Bisericii Sale și îndurând cu supunere și neprihănire până la sfârșit. Cei care mănâncă astfel din trupul Său și beau din sângele Său vor avea viață veșnică, adică exaltare în cel mai înalt cer al lumii celestiale” (*Doctrinal New Testament Commentary*, 3 volume [1965-1973], 1:358).

- Cum a sugerat vârstnicul McConkie să asimilăm învățăturile și ispășirea lui Isus Hristos?

Explicați că viața veșnică înseamnă să trăim pentru totdeauna în prezența Tatălui Ceresc și a Fiului Său, Isus Hristos, și să devenim ca Ei. Invitați un cursant să citească, cu glas tare, Ioan 6:56-57. Rugați membrii clasei să urmărească în scripturile lor și să caute moduri în care putem deveni ca Ei pe măsură ce asimilăm învățăturile și ispășirea lui Isus Hristos. Rugați cursanții să vă spună ce au găsit.

Explicați că Salvatorul nu va rămâne în noi fizic, ci influența Sa divină va rămâne cu noi pentru a ne ajuta să devenim mai asemănători Lui și Tatălui Ceresc.

Rezumați Ioan 6:59-66 explicând că unii dintre ucenicii lui Isus au respins învățăturile Sale și au renunțat să-L mai urmeze.

Împărtășiți-vă mărturia despre adevărurile identificate de cursanți. Invitați cursanții să scrie în caietele lor pentru seminar sau în jurnalele pentru studiul scripturilor un obiectiv privind modul de a asimila mai bine ispășirea Salvatorului sau una dintre învățăturile Sale.

### Unitatea următoare (Ioan 7-10)

Spuneți-le cursanților că, în următoarea unitate, vor învăța cum S-a comportat Isus Hristos cu o femeie prinsă în preacurvie și ce a spus El pentru a risipi mulțimea care voia s-o omoare. Puteți ruga cursanții să își închidă ochii și să își imagineze cum s-ar simți dacă ar fi orbi. Apoi, întrebați cum s-ar fi simțit dacă ar fi fost vindecați de orbire și ar fi văzut pentru prima oară. Cursanții vor citi despre un om orb care nu a primit doar vederea fizică, ci și pe cea spirituală și a dobândit o mărturie că Isus este Hristosul, Fiul lui Dumnezeu. Ei vor învăța, de asemenea, de ce Se numește Salvatorul pe Sine, Păstorul cel Bun, și ce putere a spus că a primit de la Tatăl.

## LECȚIA 66

# Ioan 7

### Introducere

Isus a participat la sărbătoarea corturilor în Ierusalim. El S-a dus la templu și i-a învățat pe oamenii de acolo cum puteau primi o mărturie despre faptul că învățăturile Sale veneau de la Dumnezeu Tatăl. Deoarece oamenii se certau cu privire la

identitatea lui Isus, El a folosit exemple cu apă și lumină pentru a depune mărturie despre divinitatea Sa. De asemenea, El i-a învățat despre Duhul Sfânt.

### Sugestii pentru predare

#### Ioan 7:1-13

##### *Isus participă la sărbătoarea corturilor*

Scrieți, pe tablă, următoarea întrebare: *A avut Isus frați și surori?*

Invitați cursanții să răspundă la întrebare. Dacă este necesar, ajutați cursanții să înțeleagă faptul că Iosif și Maria au avut copii după nașterea lui Isus și că aceștia au fost crescuți în același loc cu El. Totuși, deoarece Isus Hristos era literalmente fiul Mariei și al lui Dumnezeu Tatăl, nu al lui Iosif, aceste persoane erau frații și surorile vitrege ale Lui (vezi Matei 13:55-56).

- Cum credeți că v-ați fi simțit dacă ați fi crescut în aceeași casă cu Isus?
- Considerați că ar fi fost mai ușor să credeți în El dacă ați fi crescut cu El? De ce da sau de ce nu?

Subliniați faptul că, în Ioan 7, învățăm despre cum Îl vedeau pe Isus unii dintre „frații Lui” (Ioan 7:3, 5). Termenul *frați* se referă, probabil, la frații vitrege ai lui Isus, deși poate include și alte rude apropiate.

Invitați mai mulți cursanți să citească pe rând, cu glas tare, din Ioan 7:1-5.

- Ce învățăm din versetul 5 despre frații lui Isus?

Invitați un cursant să citească, cu glas tare, următoarea declarație a vârstnicului Bruce R. McConkie, din Cvorumul celor Doisprezece Apostoli:



„O mărturie cu privire la divinitatea lui Hristos și a puterii de salvare a Evangheliei Sale nu poate fi obținută automat prin intermediul relațiilor de familie...”

Deși au fost crescuți în aceeași casă și au avut parte de aceeași iubire din partea lui Iosif și a Mariei, deși cunoșteau învățăturile, slujirea și miracolele lui Isus, aceste rude apropiate ale Sale nu reușiseră încă să-L accepte drept Mesia. Totuși, se pare că toți aceștia s-au convertit mai târziu (Faptele apostolilor 1:14)” (*Doctrinal New Testament Commentary*, 3 volume [1965-1973], 1:437).

- Cum este posibil ca unii dintre membrii familiei lui Isus să nu creadă încă în El, deși cunoșteau învățăturile și miracolele Sale?

Subliniați faptul că, în Ioan 7, sunt consemnate evenimente care au avut loc în timpul desfășurării sărbătorii corturilor, în Ierusalim (vezi Ioan 7:2). În timpul acestei sărbători care dura opt zile și care era considerată „cea mai măreață și mai plină de bucurie dintre toate” (Bible Dictionary, „Feasts”), mulți iudei călătoreau la Ierusalim pentru a sărbători binecuvântările oferite de Dumnezeu copiilor lui Israel când aceștia au călătorit în pustiu, având locuințe temporare, după ce au fost eliberați din sclavia egiptenilor (vezi Leviticul 23:39-43). Iudeii sărbătoreau și ofereau mulțumiri și pentru recolta anuală de fructe și cereale (vezi Exodul 23:16).

### **Înțelegerea contextului și conținutului**

Un lucru esențial privind predarea și învățarea Evangheliei este acela de a înțelege contextul și conținutul fragmentului scriptural. Contextul include circumstanțele sau informațiile generale ale unui fragment scriptural, eveniment sau ale unei povestiri. Conținutul reprezintă ordinea evenimentelor, oamenii, evenimentele, cuvântările și explicațiile din text. Pe măsură ce ajutați cursanții să înțeleagă contextul și conținutul scripturilor, ei vor fi pregătiți să recunoască mesajul autorilor inspirați.

- Potrivit celor relatate în versetele 3-4, ce voiau frații lui Isus ca El să facă?

Rezumați Ioan 7:6-10 explicând faptul că Isus S-a hotărât să-Și întârzie plecarea la sărbătoare, dar i-a îndemnat pe frații Săi să meargă. După ce a început sărbătoarea, Isus S-a dus în secret – știind că unii dintre conducătorii iudei din Ierusalim voiau să-L omoare, dar că vremea ca El să moară nu sosise încă.

Invitați un cursant să citească, cu glas tare, Ioan 7:11-13.

- Ce spuneau diferitele persoane din Ierusalim despre Isus?

Subliniați faptul că, la fel ca în zilele lui Isus, astăzi există diverse opinii despre Isus Hristos. Unii oameni știu și depun mărturie că El este Fiul lui Dumnezeu și Salvatorul întregii omeniri. Alții cred în El și speră că Evanghelia Sa este adevărată. Totuși, există și oameni care se îndoiesc de divinitatea lui Isus Hristos și de veridicitatea învățăturilor Sale. Invitați cursanții să afle, pe măsură ce studiază Ioan 7, cum putem ști că Isus Hristos este Salvatorul nostru și că învățăturile Sale sunt adevărate.

### **Ioan 7:14-36**

#### *Isus îi învață pe iudei la templu*

Invitați un cursant să citească, cu glas tare, Ioan 7:14-15. Rugați membrii clasei să urmărească în scripturile lor și să afle ce a făcut Isus la templu. Ar putea fi util să explicați că templul era locul central al celebrărilor care aveau loc în timpul sărbătorii corturilor.

- Ce a făcut Isus?
- De ce s-au mirat iudeii?

Invitați un cursant să citească, cu glas tare, Ioan 7:16-18. Rugați cursanții să urmărească în scripturile lor și să caute ce a spus Isus că puteau face oamenii pentru a ști dacă doctrina sau învățăturile Sale erau adevărate.

- Potrivit celor relatate în versetul 16, de la cine a primit Isus doctrina pe care o propovăduia?
- Cum poate ști cineva dacă doctrina pe care Isus o preda era cu adevărat de la Dumnezeu?
- Ce principiu putem învăța despre cum putem primi o mărturie cu privire la învățăturile Tatălui Ceresc? (Folosind propriile cuvinte, cursanții trebuie să identifice un principiu precum următorul: **Dacă facem voia Tatălui Ceresc, vom primi o mărturie cu privire la doctrina Sa.** Puteți invita cursanții să marcheze cuvintele din versetul 17 care ne învață acest principiu.)

Pentru a ajuta cursanții să înțeleagă cum putem pune în practică acest principiu în viețile noastre, invitați un cursant să citească, cu glas tare, următoarea declarație a președintelui James E. Faust, din Prima Președinție:



„Dobândim o mărturie despre principiile Evangheliei încercând, fiind supuși, să trăim conform acestora... O mărturie despre eficiența rugăciunii rezultă prin rugăciune spusă cu umilință și sinceritate. O mărturie despre zeciuală rezultă prin plata zeciuielii” („Cred, Doamne! Ajută necredinței mele!”, *Ensign* sau *Liahona*, nov. 2003, p. 22).

Deși, inițial, proprii frați nu au crezut în El, mai târziu, ei au dobândit o mărturie și s-au convertit (vezi Faptele apostolilor 1:14).

- Cum ar fi putut principiul identificat în Ioan 7:17 să-i ajute pe frații lui Isus să dobândească o mărturie despre Isus Hristos și învățăturile Sale?

Rugați cursanții să-și imagineze că au un prieten care are probleme în privința mărturiei lui despre Evanghelie.

- Cum ați putea folosi principiul identificat în Ioan 7:17 pentru a-l ajuta pe acest prieten?

Pentru a ajuta cursanții să depună mărturie despre principiul identificat mai sus și să simtă veridicitatea și importanța lui, expuneți următoarea afirmație:

Știu \_\_\_\_\_ este adevărat deoarece, pe măsură ce am trăit conform acestui principiu, am \_\_\_\_\_.

Îndemnați cursanții să completeze afirmația în caietele lor pentru seminar sau în jurnalele pentru studiul scripturilor scriind despre o poruncă sau un principiu al Evangheliei despre care au ajuns să știe că este adevărată sau adevărat prin eforturile lor de a trăi conform acesteia sau acestuia.

Invitați câțiva cursanți să împărtășească membrilor clasei ceea ce au scris.

Invitați cursanții să scrie un adevăr, o poruncă sau o învățătură a Evangheliei despre care doresc să primească o mărturie mai puternică. Invitați-i, de asemenea, să scrie

ce vor face pentru a primi o mărturie mai mare despre acel adevăr, acea poruncă sau acea învățătură punând în practică principiul pe care l-au învățat din Ioan 7:17.

Rezumați Ioan 7:19-36 explicând faptul că Isus i-a mustrat pe conducătorii iudei, deoarece respingeau învățăturile și miracolele Sale și căutau să-L omoare. Mulți oameni se întrebau dacă El era Mesia și preoții cei mai de seamă și fariseii au trimis aprozi să-L prindă.

### **Ioan 7:37-53**

#### *Isus Hristos propovăduiește despre darul Duhului Sfânt*

Rugați un voluntar cărui îi este sete să vină în fața clasei. Dați-i cursantului un pahar gol și întrebați-l:

- Îți va potoli acesta setea?
- De ce altceva mai ai nevoie?

Arătați o sursă de apă, precum o sticlă sau un vas plin cu apă. Umpleți paharul cu apă și invitați cursantul să bea. Apoi, rugați cursantul să se întoarcă la locul său.

Ridicați sticla sau vasul pe care l-ați folosit pentru a umple paharul cursantului. Explicați că, în fiecare dintre cele opt zile ale sărbătorii corturilor, un preot desemnat lua apă din scaldătoarea Siloamului cu un vas de aur și turna apa în bazinul de argint de la baza altarului din templu. În ultima zi a sărbătorii corturilor, după ce preotul a făcut acest lucru, Isus S-a ridicat și le-a făcut oamenilor o invitație. (Vezi Bruce R. McConkie, *Doctrinal New Testament Commentary*, 3 volume [1965-1973], 1:446.)

Invitați un cursant să citească, cu glas tare, Ioan 7:37. Rugați cursanții să urmărească în scripturile lor și să afle ce i-a invitat Salvatorul pe oameni să facă atunci când a fost la templu în cea de-a opta și ultima zi a sărbătorii.

- Ce i-a invitat Salvatorul pe oameni să facă?
- Având în vedere luarea și turnarea apei de către preot în această zi de sărbătoare, de ce credeți că Isus a făcut această invitație tocmai în acel moment?

Scrieți, pe tablă, următoarea afirmație incompletă: *Dacă venim la Isus Hristos și credem în El...*

Invitați un cursant să citească, cu glas tare, Ioan 7:38-39 și, apoi, explicați că Traducerea Bibliei de Joseph Smith pentru Ioan 7:39 clarifică ultima parte a acestuia astfel: „... căci Duhul Sfânt le-a fost promis celor care credeau, după aceea Isus a fost slăvit”. Invitați cursanții să caute promisiunea făcută de Isus celor care cred în El și vin la El.

Explicați că expresia „din inima lui” sugerează faptul că apa vie va curge din interiorul celui care crede, nu dintr-o sursă exterioară acestuia.

- Potrivit celor relatate în versetul 39, ce reprezintă apa vie menționată de Salvator?

Explicați că, „dintr-un motiv care nu este explicat pe deplin în scripturi, Duhul Sfânt nu acționa în plenitudinea Sa printre iudei în timpul vieții muritoare a lui Isus (Ioan 7:39; 16:7)” (Bible Dictionary, „Holy Ghost”). Deși *darul Duhului Sfânt* nu avea să



fie oferit în acea dispensație până când Salvatorul nu era glorificat încheindu-Și misiunea din viața muritoare, *puterea* Duhului Sfânt acționa pentru a-i ajuta pe oameni să primească o mărturie despre adevărurile pe care Salvatorul și ucenicii Săi le propovăduiau.

- Ținând cont de învățăturile Salvatorului din Ioan 7:37-39, cum ați completa afirmația de pe tablă? (Cursanții pot folosi cuvinte diferite, dar trebuie să identifice următorul principiu: **Dacă venim la Isus Hristos și credem în El, atunci vom fi plini de Duhul Sfânt.**)

Explicați că cei care sunt plini de Duhul Sfânt îi pot influența pe alții în bine. Invitați cursanții să se gândească la un moment în care au fost plini de Duhul Sfânt și, prin urmare, au putut influența pe cineva în bine. Invitați câțiva cursanți să-și împărtășească experiențele.

Rezumați Ioan 7:40-53 explicând că preoții cei mai de seamă și fariseii au dorit din nou ca Isus să fie prins. Nicodim, fariseul care a venit la Salvator noaptea (vezi Ioan 3:1-2), L-a apărat pe Salvator și le-a reamintit colegilor săi, fariseii, și preoților celor mai de seamă că propria lege nu permitea ca o persoană să fie condamnată până nu i se oferea ocazia să vorbească.

Încheiați lecția depunându-vă mărturia despre adevărurile pe care cursanții le-au identificat studiind Ioan 7.

## LECȚIA 67

# Ioan 8:1-30

### Introducere

Când Salvatorul era în Ierusalim la sărbătoarea corturilor, câțiva cărturari și farisei au adus la El o femeie prinsă în preacurvie și au întrebat dacă trebuia să fie ucisă cu pietre. El

a zădărnicit planurile acuzatorilor și a dat dovadă de milă față de femeie. Isus ne-a învățat, de asemenea, că Tatăl depune mărturie despre El.

### Sugestii pentru predare

#### Ioan 8:1-11

#### *O femeie prinsă în preacurvie este adusă înaintea Salvatorului*

Invitați cursanții să se gândească la momente în care au întâlnit sau au interacționat cu oameni a căror înfățișare sau al căror comportament nu era în acord cu standardele Domnului.

- Ce încercări am putea întâmpina atunci când suntem cu persoane a căror înfățișare sau al căror comportament nu este în acord cu standardele Domnului? (Cursanții pot răspunde spunând că putem fi ispitiți să judecăm nedrept asemenea persoane sau să nu le tratăm cu bunătate.)

Scieți, pe tablă, următoarea întrebare:

*Ce ar trebui să facem în situațiile în care suntem cu persoane a căror înfățișare sau al căror comportament nu este în acord cu standardele Domnului?*

Încurajați cursanții ca, pe măsură ce studiază Ioan 8:1-11, să caute adevăruri care îi pot ajuta să răspundă la această întrebare.

Explicați că, după sărbătoarea corturilor, Isus Hristos a rămas, o perioadă, în Ierusalim și le-a propovăduit oamenilor la templu (vezi Ioan 8:1-2).

Invitați un cursant să citească, cu glas tare, Ioan 8:3-6. Rugați membrii clasei să urmărească în scripturile lor și să afle ce s-a întâmplat în timp ce Isus le propovăduia oamenilor.

- Ce s-a întâmplat în timp ce Isus le propovăduia oamenilor?
- Ce întrebare I-au adresat cărturarii și fariseii Salvatorului?
- Potrivit celor relatate în versetul 6, ce intenție aveau cărturarii și fariseii? (Ei căutau să-L discrediteze pe Isus în fața oamenilor și să găsească un motiv pentru a-L acuza, deoarece voiau un motiv pentru a-L aresta și a-L omorî [vezi Ioan 7:1, 32].)

Explicați că, dacă Isus ar fi spus că femeia trebuia omorâtă cu pietre, El ar fi susținut o pedeapsă care nu mai era populară printre iudei și care era interzisă de legea romană. Dacă Isus ar fi spus că femeia nu trebuia omorâtă cu pietre, ar fi fost acuzat că nu a respectat legea lui Moise sau că nu avea respect față de practicile acceptate

înainte. (Vezi Bruce R. McConkie, *Doctrinal New Testament Commentary*, 3 volume [1965-1973], 1:450-451.)

Invitați un cursant să citească, cu glas tare, Ioan 8:7-8. Rugați membrii clasei să urmărească în scripturile lor și să afle cum a răspuns Salvatorul.

- Potrivit celor relatate în versetul 7, care a fost răspunsul lui Isus?
- Ce credeți că a vrut Salvatorul ca acești oameni să înțeleagă atunci când El a spus: „Cine dintre voi este fără păcat să arunce cel dintâi cu piatra în ea” (versetul 7)?

Invitați un cursant să citească, cu glas tare, Ioan 8:9. Rugați membrii clasei să urmărească în scripturile lor și să afle ce s-a întâmplat când fariseii și cărturarii au dat ascultare afirmației Salvatorului.

- Ce credeți că înseamnă expresia „muștrați de cugetul lor”?
- Ce au recunoscut acești bărbați când au ales să plece?
- Ce adevăr putem învăța din această relatare despre modurile în care putem evita să-i condamnăm pe alții? (Cursanții pot folosi cuvinte diferite, dar asigurați-vă că identifica următorul principiu: **Faptul de a recunoaște propriile imperfecțiuni ne poate ajuta să evităm să-i condamnăm pe alții.** Scrieți acest principiu sub întrebarea de pe tablă.)
- Cum credeți că ne poate ajuta faptul de a ne recunoaște propriile imperfecțiuni să evităm să-i condamnăm pe alții?

Amintiți cursanților că această femeie era vinovată de preacurvie, un păcat foarte grav (vezi Alma 39:3-5).

- Ce sentimente credeți că a avut această femeie atunci când păcatul ei a fost dezvăluit înaintea lui Isus și a unei mulțimi mari de oameni?

Invitați un cursant să citească, cu glas tare, Ioan 8:10-11. Rugați cursantul să citească și următorul citat din Traducerea Bibliei de Joseph Smith, versetul 11: „Și femeia L-a slăvit pe Dumnezeu din acel moment și a crezut în numele Lui”. Rugați membrii clasei să afle cum i-a răspuns Salvatorul acestei femei.

- În ce mod a dat Salvatorul dovadă de dragoste și milă față de această femeie?
- Ce instrucțiuni i-a dat Salvatorul femeii?

Pentru a ajuta cursanții să înțeleagă faptul că Salvatorul nu trecea cu vederea păcatul acestei femei, rugați un cursant să citească, cu glas tare, următoarea declarație a președintelui Spencer W. Kimball:



„Porunca Sa către femeie a fost «Du-te, și să nu mai păcătuiești». El o îndruma pe femeia care păcătuisese să se ducă, să renunțe la stilul ei rău de viață, să nu mai păcătuiască, să-și schimbe stilul de viață. El spunea: Du-te, femeie, și începe-ți procesul de pocăință; și îi indica primul pas: să renunțe la păcatele ei” (*The Miracle of Forgiveness* [1969], p. 165).

- Ce adevăr putem învăța despre Salvator din versetele 10-11? (Cursanții pot folosi cuvinte diferite, dar trebuie să identifice următorul adevăr: **Salvatorul dă dovadă de milă față de noi oferindu-ne ocazii de a ne pocăi.** Scrieți acest adevăr pe tablă.)
- Cum ne poate ajuta înțelegerea acestui adevăr atunci când păcătuim?
- Cum ne pot ajuta cele două adevăruri identificate să acționăm în situațiile în care suntem cu persoane a căror înfățișare sau comportament nu este în acord cu poruncile și standardele Domnului?
- Potrivit Traducerii Bibliei de Joseph Smith pentru versetul 11, ce efect a avut mila Salvatorului asupra femeii?

Invitați cursanții să scrie în caietele lor pentru seminar sau în jurnalele pentru studiul scripturilor sentimentele lor față de Salvator datorită bunăvoinței Sale de a da dovadă de milă față de noi și de a ne oferi ocazii de a ne pocăi.

### Ioan 8:12-30

#### *Isus ne învață că Tatăl Său depune mărturie despre El*

Invitați cursanții să-și închidă ochii și să încerce să deseneze un anumit obiect. Apoi, rugați cursanții să-și deschidă ochii și să compare desenul lor cu cele ale celor de lângă ei.

- Care sunt unele dintre lucrurile pe care le poți face mai bine având lumină?

Invitați un cursant să citească, cu glas tare, Ioan 8:12. Rugați membrii clasei să urmărească în scripturile lor și să afle ce a declarat Isus despre El Însuși.

- Cum S-a numit Isus? (Scrieți, pe tablă, următoarea doctrină: **Isus Hristos este Lumina lumii.**)

Amintiți cursanților că Isus a făcut această declarație la sărbătoarea corturilor. În fiecare seară din cadrul sărbătorii de opt zile, sfeșnice mari sau menorahuri erau aprinse în curtea templului, oferind lumină numeroșilor oameni care se aflau în Ierusalim pentru sărbătoare.

- Cum a oferit Isus Hristos lumină femeii prinse în preacurvie și oamenilor care au acuzat-o?
- Ce principiu putem învăța din cuvintele Salvatorului din versetul 12? (Cursanții pot folosi cuvinte diferite, dar asigurați-vă că identificați următorul principiu: **(Dacă Îl urmăm pe Salvator, vom evita întunericul spiritual și vom fi plini de lumina Sa.)**)
- Cum simțiți că vă ajută Salvatorul să evitați să umblați în întuneric spiritual?

Explicați că numeroase profeții din Vechiul Testament indică faptul că Mesia avea să fie o lumină pentru toate neamurile (vezi Isaia 49:6; 60:1-3). Prin urmare, declarând că El este Lumina lumii, Isus a spus că El este Mesia.

Invitați un cursant să citească, cu glas tare, Ioan 8:13. Rugați membrii clasei să urmărească în scripturile lor și să afle cum au reacționat fariseii la declarația Salvatorului.

- Cum au reacționat fariseii la declarația Salvatorului?

- De ce au spus că mărturia lui Isus nu este adevărată? (Pentru că El depusese mărturie despre El Însuși.)

Explicați că Isus le-a reamintit fariseilor că legea lui Moise avea nevoie de mărturia a cel puțin doi oameni pentru a stabili adevărul (vezi Ioan 8:17; Deuteronom 17:6). Invitați un cursant să citească, cu glas tare, Ioan 8:18. Rugați membrii clasei să urmărească în scripturile lor și să afle cine altcineva a mai depus mărturie că Isus este Mesia cel promis.

- Potrivit celor relatate în versetul 18, cine a spus Salvatorul că este al doilea martor al divinității Sale? (Puteți sublinia că, prin această afirmație, Isus a confirmat că El și Tatăl Său sunt două ființe separate.)

Invitați un cursant să citească, cu glas tare, Ioan 8:19. Rugați membrii clasei să afle ce nu au înțeles fariseii despre Isus și Tatăl Său.

- Conform celor relatate în versetul 19, de ce nu-L cunoșteau fariseii pe Tatăl? (Fariseii nu-L cunoșteau pe Tatăl, deoarece nu Îl cunoșteau pe Isus și nu știau cine era El cu adevărat.)
- Ținând cont de ce le-a spus Salvatorul fariseilor, ce putem face pentru a ajunge să-L cunoaștem pe Tatăl Ceresc? (Cursanții pot folosi cuvinte diferite, dar asigurați-vă că înțeleg faptul că, **pe măsură ce învățăm despre Isus Hristos, ajungem să-L cunoaștem pe Tatăl**. Folosind cuvintele cursanților, scrieți acest principiu pe tablă.)

Pentru a ajuta cursanții să înțeleagă acest principiu, invitați un cursant să citească, cu glas tare, următoarea declarație a vârstnicului Jeffrey R. Holland, din Cvorumul celor Doisprezece Apostoli:



„În tot ceea ce a venit Isus să spună și să facă, inclusiv și mai ales în suferința și jertfa Sa ispășitoare, El ne arăta cine și cum este Dumnezeu, Tatăl nostru Etern, cât de devotat este față de copiii Săi în fiecare perioadă și națiune. Prin cuvânt și faptă, Isus încerca să ne dezvăluie în mod personal adevărata natură a Tatălui Său, Tatăl nostru Ceresc ...

Așadar, hrănirea celor flămânzi, vindecarea celor bolnavi, musturarea ipocriților, îndemnul la credință – toate acestea au fost modul în care Hristos ne arăta felul în care este Tatăl, «milos și îngăduitor, încet la mânie, îndelung răbdător și plin de bunătate». Prin viața Sa și, mai ales, prin moartea Sa, Hristos a demonstrat că «Aceasta este compasiunea lui Dumnezeu și a Mea» („Măreția lui Dumnezeu”, *Ensign* sau *Liahona*, nov. 2003, p. 70, 72).

- Potrivit celor spuse de vârstnicul Holland, ce învățăm despre Tatăl nostru Ceresc pe măsură ce învățăm despre Isus Hristos?

Rezumați Ioan 8:21-24 explicând că Salvatorul i-a avertizat pe farisei că, dacă nu credeau în El, aveau să moară în păcatele lor.

Invitați un cursant să citească, cu glas tare, Ioan 8:25-30. Rugați membrii clasei să afle alte adevăruri pe care Isus le-a propovăduit fariseilor despre El Însuși și despre Tatăl Ceresc. Puteți invita cursanții să marcheze ceea ce au aflat.

- Ce alte adevăruri a propovăduit Isus Hristos despre El Însuși și despre Tatăl Ceresc?
- Cum ne ajută învățăturile Salvatorului din aceste versete să înțelegem mai bine relația dintre Salvator și Tatăl Ceresc?

Invitați cursanții să recapituleze și să cugete, timp de câteva minute, asupra relatărilor pe care le-au studiat, în acest an, cu privire la cuvintele și faptele lui Isus Hristos din Noul Testament (inclusiv, de exemplu, relatarea despre femeia prinsă în preacurvie). Puteți expune ilustrații din *Cartea cu picturi inspirate din Evanghelie* ([2009]; vezi, de asemenea, LDS.org) care înfățișează evenimente din slujirea din viața muritoare a Salvatorului. Invitați câțiva cursanți să rezume fiecare o relatare la care s-a gândit și să explice membrilor clasei ce ne învață despre Tatăl nostru din Cer.

Încheiați lecția depunându-vă mărturia despre Tatăl Ceresc și Isus Hristos.

## LECȚIA 68

# Ioan 8:31-59

### Introducere

Salvatorul a continuat să propovăduiască la templu după sărbătoarea corturilor. El a propovăduit despre eliberarea de

păcate. Când Isus Hristos a declarat că El este marele Iehova, iudeii au încercat să-L omoare cu pietre.

## Sugestii pentru predare

### *Adaptați metodele de predare la nevoile cursanților*

Metodele și abilitățile de predare sunt doar unelte pentru a-i ajuta pe cursanți să învețe, iar utilizarea lor nu este scopul lecției. Alegeți metodele care îi vor ajuta cel mai bine pe cursanți să înțeleagă conținutul, doctrinele și principiile unui anumit fragment scriptural și să pună în practică, în viețile lor, aceste doctrine și principii. Amintiți-vă că, fără Spirit, chiar și cea mai eficientă metodă de predare nu va avea succes total.

### Ioan 8:31-36

#### *Isus propovăduiește despre eliberarea de păcate*

Pentru a ajuta cursanții să-și amintească ce au învățat în lecția precedentă, ridicați o piatră mică. Invitați cursanții să facă un scurt rezumat al modului în care Salvatorul a răspuns atunci când câțiva farisei și cărturari au adus înaintea Lui o femeie prinsă în preacurvie și ce ne-a învățat El după aceea (vezi Ioan 8:1-30). (Salvatorul nu a condamnat-o pe femeie și i-a spus „să nu mai păcătuiești” [versetul 11]. Apoi, Isus a propovăduit că El este „Lumina lumii” [versetul 12] și că, atunci când noi credem în El și ne supunem învățăturilor Sale, ajungem să-L cunoaștem pe Tatăl.)

- Potrivit celor relatate în Ioan 8:30, în ce mod i-au influențat pe mulți dintre iudei faptele și vorbele lui Isus?

Subliniați faptul că, deși mulți iudei credeau în Isus, unii continuau să-L pună la încercare când le propovăduia oamenilor despre ucenicie, adevăr și libertate în comparație cu robia.

Desenați, pe tablă, următoarea diagramă:

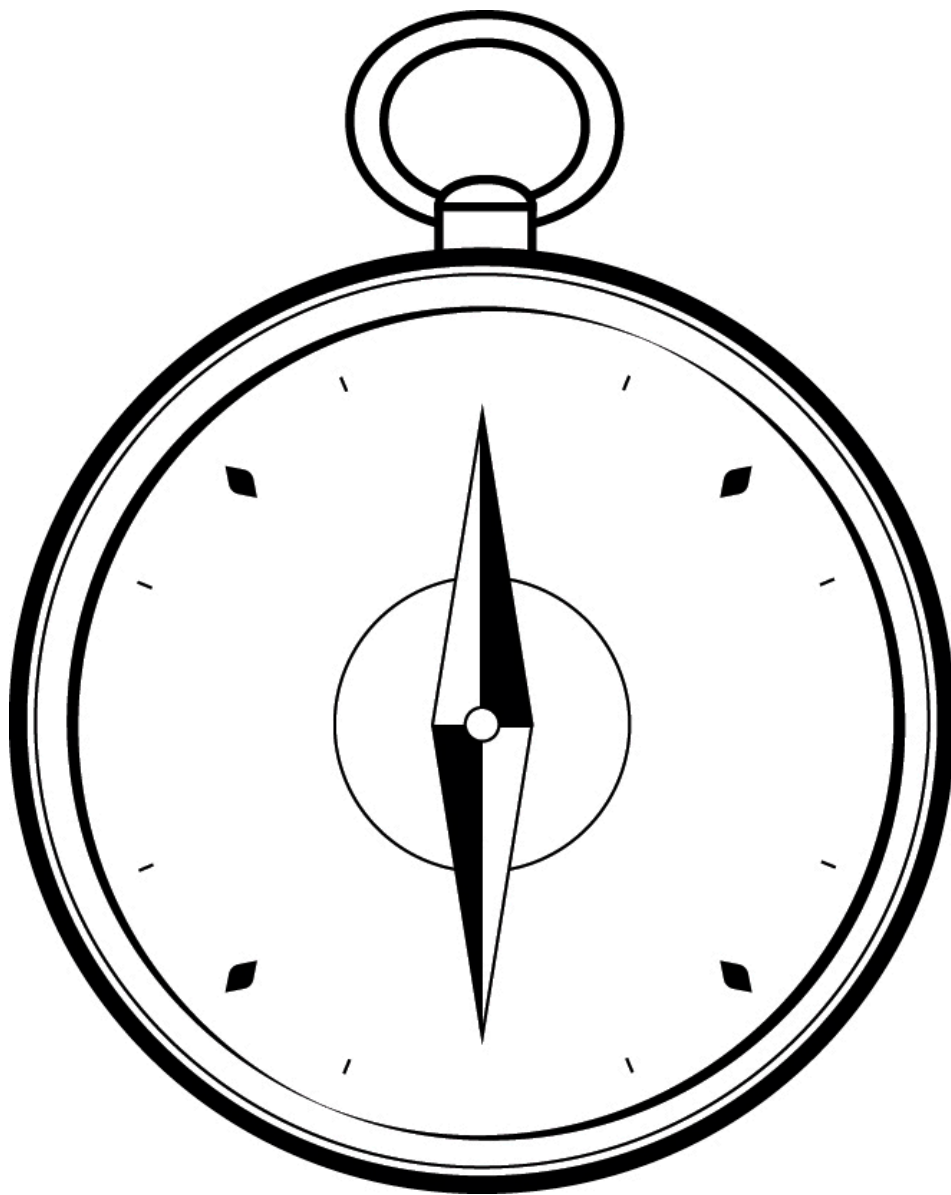

Invitați un cursant să citească, cu glas tare, Ioan 8:31-32. Rugați membrii clasei să urmărească în scripturile lor și să afle ce a spus Isus că trebuie să facem pentru a fi liberi.

Invitați cursanții să vină la tablă și să completeze spațiile libere în funcție de ce a zis Isus că trebuie să facem pentru a fi liberi. Diagrama completată trebuie să fie similară următoarei:



- Ce înseamnă să „[rămânem] în cuvântul [lui Hristos]” (versetul 31)?
- Cum ați rezuma într-un principiu învățăturile lui Isus Hristos din versetele 31-32? (Cursanții pot folosi cuvinte diferite, dar asigurați-vă că înțeleg faptul că



**dacă rămânem în cuvintele lui Isus Hristos, vom fi ucenicii Săi și vom ști adevărul, lucruri care ne vor face liberi.** Puteți să scrieți, pe tablă, acest principiu. Puteți explica, de asemenea, că, în Ioan 8:36, este subliniat faptul că, datorită lui Isus Hristos, noi putem fi eliberați.)

Invitați un cursant să citească, cu glas tare, declarația de mai jos a vârstnicului Bruce R. McConkie, din Cvorumul celor Doisprezece Apostoli. Rugați membrii clasei să fie atenți pentru a afla de ce lucruri putem fi liberi dacă trăim în acord cu învățăturile Salvatorului:



„Liberi de puterea care duce la condamnare a doctrinelor false, liberi de robia poftelor, liberi de cătușele păcatului, liberi de orice influență rea și coruptă și de orice putere restrictivă, liberi pentru a ne îndrepta spre libertatea fără limite de care se bucură, în plenitudinea ei, doar ființele exaltate” (*Doctrinal New Testament Commentary*, 3 volume [1965-1973], 1:456-457).

Invitați un cursant să citească, cu glas tare, Ioan 8:33. Rugați membrii clasei să urmărească în scripturile lor și să afle ce au crezut iudeii că avea să îi facă liberi.

- Ce credeau iudeii că avea să îi facă liberi? (Ei greșeau crezând că simplul fapt de a fi descendenți ai lui Avraam și moștenitori ai legământului avraamic îi îndreptăța să aibă libertate spirituală.)

Invitați un cursant să citească, cu glas tare, Ioan 8:34-36. Rugați membrii clasei să urmărească în scripturile lor și să afle de ce anume a indicat Isus că trebuiau să fie eliberați oamenii.

- Potrivit celor relatate în versetul 34, de ce anume a indicat Isus că trebuiau să fie eliberați oamenii?

Subliniați faptul că verbul în limba greacă tradus „[a trăi]” în versetul 34 sugerează ideea de a continua în păcat în loc să ne pocăim.

- Ce principiu putem învăța din versetul 34? (După ce cursanții răspund, scrieți, pe tablă, următorul principiu: **Dacă păcătuim și nu ne pocăim, atunci devenim robi ai păcatului.**)
- Ce înseamnă să fii un „rob al păcatului”? (Puteți sublinia faptul că termenul tradus drept „rob” poate însemna și „sclav”.)

Pentru a ajuta cursanții să vizualizeze relația dintre cele două principii pe care le-au identificat, desenați, pe tablă, următoarea diagramă:

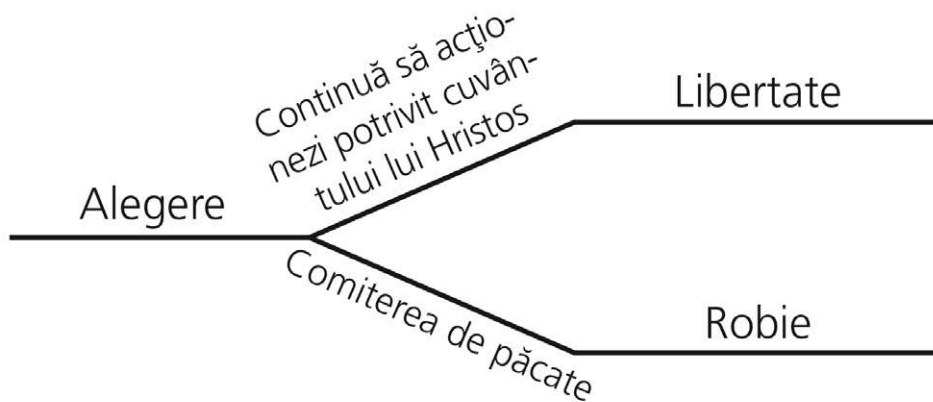

- De ce ar putea unii oameni în ziua de azi să confunde aceste adevăruri cu acel crez conform căruia faptul de a-L urma pe Salvator ne înrobește în timp ce faptul de a păcătuți ne aduce libertate?

Pentru a ajuta membrii clasei să înțeleagă mai bine cele două principii pe care le-au identificat, invitați un cursant să citească, cu glas tare, declarația de mai jos a vârstnicului D. Todd Christofferson, din Cvorumul celor Doisprezece Apostoli:



„Cedarea în fața ispitelor [lui Satana] ne conduce către un drum care oferă din ce în ce mai puține variante din care să alegem până nu mai rămâne niciuna și la dependențe care ne lasă fără puterea de a ne opune ...

Lumea privește lucrurile prin prisma lui Corihor, considerând că supunerea față de legile și poruncile lui Dumnezeu înseamnă «[subjugare]» (Alma 30:24, 27) ...

Se îndoiește cineva că, datorită faptului că Dumnezeu are toată lumina și tot adevărul, El nu ar avea libertatea supremă de a fi cine dorește și a face ce dorește?

Și în cazul nostru, pe măsură ce înțelegerea noastră cu privire la doctrina și principiile Evangheliei crește, libertatea noastră de a alege se extinde. În primul rând, avem mai multe opțiuni din care putem alege și putem realiza mai multe și primi mai multe binecuvântări, deoarece avem mai multe legi cărora ne putem supune... În al doilea rând, având mai multă înțelegere, putem lua mai multe hotărâri înțelepte, deoarece vedem mai clar nu doar alternativele, ci și posibilele lor rezultate” („Moral Agency”, *Ensign*, iun. 2009, p. 49, 50-51).

Împărțiți cursanții în echipe de câte doi. Invitați fiecare echipă să studieze un fragment ce-i este desemnat din *Pentru întărirea tineretului* (broșură, 2011). Rugați cursanții să deseneze, în caietele lor pentru seminar sau în jurnalele pentru studiul scripturilor, tabelul de mai jos (îl puteți desena pe tablă). Invitați fiecare echipă să citească secțiunile din *Pentru întărirea tineretului* care le-au fost desemnate și să completeze tabelul.

Standard discutat în <i>Pentru întărirea tineretului:</i>	În ce moduri ne poate aduce libertate faptul de a trăi potrivit acestui standard?	În ce moduri ne poate duce în robie faptul de a nu trăi potrivit acestui standard?

După ce le-ați acordat suficient timp, invitați fiecare echipă să facă schimb de colegi cu altă echipă și să predea noului coleg ce au învățat despre standardele pe care le-au studiat. După ce le-ați acordat suficient timp, invitați câțiva cursanți să împărtășească celorlalți cursanți ce au învățat.

- De care dintre libertățile promise în *Pentru întărirea tineretului* ați avut parte?

Invitați cursanții să scrie un mod concret în care vor căuta să fie liberi trăind în acord cu învățăturile Salvatorului.

### **Ioan 8:37-59**

#### *Isus depune mărturie despre caracterul Său divin*

Invitați cursanții să răspundă, pe scurt, la următoarea întrebare:

- Ce persoană cunoașteți care seamănă foarte mult cu tatăl său?

Invitați câțiva cursanți să citească, pe rând, cu glas tare, din Ioan 8:37-40, 44-45.

Rugați membrii clasei să urmărească în scripturile lor și să caute în ce moduri erau conducătorii iudeilor care se opuneau Domnului diferiți de marele profet Avraam din Vechiul Testament, despre care ei afirmă că era tatăl lor.

- Potrivit celor relatate în versetul 39, ce-a spus Salvatorul că ar fi trebuit să facă ei dacă erau copiii lui Avraam?
- Potrivit celor relatate în versetul 40, ce căutau ei să facă și Avraam nu ar fi făcut niciodată?
- Potrivit celor relatate în versetele 44-45, cine a spus Isus că era tatăl lor? (Diavolul) În ce moduri îl urmau ei pe diavol?

Rezumați Ioan 8:46-50 explicând că Salvatorul a propovăduit că cei care sunt din Dumnezeu primesc cuvântul Său. Conducătorii iudeilor au încercat să-L insulte pe Isus numindu-L samaritean (deoarece samaritenii erau disprețuiți de iudei) și au afirmat că El era posedat de diavol.

Invitați un cursant să citească, cu glas tare, Ioan 8:51-53. Rugați membrii clasei să urmărească în scripturile lor și să caute întrebarea pe care conducătorii iudeilor I-au adresat-o lui Isus.

- Ce întrebare I-au adresat lui Isus? (Puteți invita cursanții să marcheze întrebarea „Doar n-ai fi Tu mai mare decât părintele nostru Avraam?” din versetul 53.)

Invitați un cursant să citească, cu glas tare, Ioan 8:56-58. Rugați membrii clasei să urmărească în scripturile lor și să caute răspunsul lui Isus la întrebarea iudeilor.

- Care a fost răspunsul lui Isus la întrebarea „Doar n-ai fi Tu mai mare decât părintele nostru Avraam”? (Puteți invita cursanții să marcheze expresia „înainte ca să se nască Avraam, sunt Eu” din versetul 58.)

Explicați că expresia „sunt Eu” din versetul 58 se referă la Iehova (vezi Exodul 3:14). Apoi, adresați următoarele întrebări:

- Ce înseamnă expresia „sunt Eu”? (Termenul Îl identifică pe Iehova, nume prin care iudeii Îl recunoșteau pe Dumnezeuul lui Avraam, Isaac și Iacov. Puteți invita cursanții să scrie, în scripturile lor, următorul adevăr: **Isus Hristos este Iehova, Dumnezeuul din Vechiul Testament.**)
- Ținând cont de ce ați studiat în versetul 58, care a fost răspunsul lui Isus la întrebarea dacă El este mai mare decât Avraam?

Expuneți mai multe ilustrații din *Cartea cu picturi inspirate din Evanghelie* ([2009]; vezi, de asemenea, LDS.org) care descriu miracole consemnate în Vechiul Testament (precum Trei bărbați în cuptorul aprins, nr. 25; sau Daniel în groapa cu lei, nr. 26).

- Dacă ați fi stat în fața lui Isus și L-ați fi auzit declarând că El a înfăptuit miracolele consemnate în Vechiul Testament, cum ați fi reacționat?

Invitați un cursant să citească, cu glas tare, Ioan 8:59. Rugați membrii clasei să urmărească în scripturile lor și să afle cum au reacționat conducătorii iudeilor la declarația lui Isus conform căreia El este Iehova. Invitați cursanții să spună ce au aflat.

- De ce credeți că este important să știm că Isus Hristos este Iehova, Dumnezeuul din Vechiul Testament?

Puteți invita câțiva cursanți să împărtășească membrilor clasei mărturiile lor despre Isus Hristos. Puteți încheia depunându-vă și dumneavoastră mărturia.

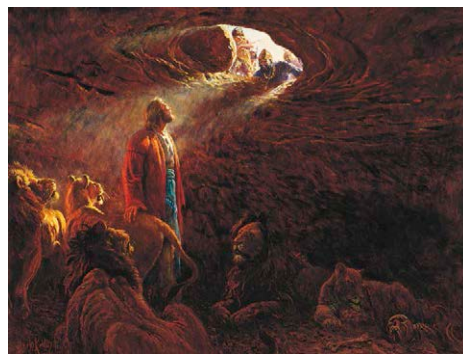
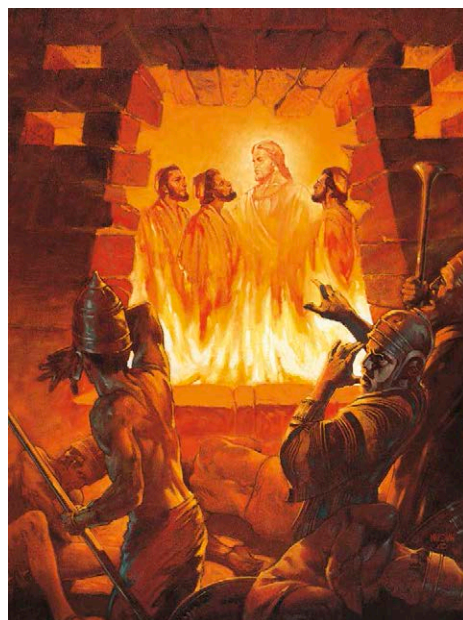

### Recapitularea scripturii de bază

Chestionarele și testele le oferă cursanților ocazii de a testa măsura în care au memorat fragmentele care conțin scripturi de bază. Indiciile pot fi cuvinte cheie sau referințe scripturale, citate din fragmentele sau scenarii care ilustrează adevărurile predate în fragmentele respective. Chestionarele și testele pot fi orale, pe tablă sau pe hârtie. După ce cursanții au completat un chestionar sau au dat un test, puteți grupa cursanții care întâmpină dificultăți în memorarea fragmentelor care conțin

scripturi de bază cu acei cursanți care au avut rezultate foarte bune. Cursantul cu rezultate foarte bune poate fi rugat să fie un fel de meditator care să-l ajute pe cel cu rezultate mai slabe să studieze și să progreseze. (Dacă faceți aceasta, asigurați-vă că nu îi stânjeniți pe acei cursanți care întâmpină dificultăți.)

## LECȚIA 69

# Ioan 9

### Introducere

Isus a vindecat un om care se născuse orb. Fariseii l-au interogat pe bărbat și l-au dat afară din sinagogă, deoarece refuzase să-L acuze pe Isus ca fiind păcătos pentru că a

vindecat în ziua de sabbat. Salvatorul l-a căutat pe bărbat și acesta l-a preaslăvit pe Isus în calitatea Lui de Fiu al lui Dumnezeu.

### Sugestii pentru predare

#### Ioan 9:1-7

##### *Isus vindecă un om care se născuse orb*

Aduceți la oră un articol dintr-un ziar care descrie o persoană care a avut parte de adversități. Împărtășiți-le cursanților rezumatul articolului sau scrieți, pe tablă, titlul acestuia.

- Ce alte exemple de oameni care au parte de adversități ați mai văzut?

Subliniați faptul că unii oameni se întreabă de ce permite Dumnezeu ca viețile lor să fie afectate drastic de adversități.

Rugați cursanții ca, pe măsură ce studiază Ioan 9:1-5, să caute un adevăr care ne poate ajuta să înțelegem mai bine de ce permite Dumnezeu ca viețile noastre să fie afectate de adversități.

Invitați un cursant să citească, cu glas tare, Ioan 9:1-2. Rugați membrii clasei să urmărească în scripturile lor și să găsească adversitatea de care a avut parte acel om. Invitați cursanții să vă spună ce au găsit.

- Potrivit celor relatate în versetul 2, ce au întrebat ucenicii cu privire la cauza adversității de care avea parte acel om?

Explicați că mulți oameni, din zilele Salvatorului, credeau, așa cum cred unii în zilele noastre, că adversitățile de care oamenii au parte sunt consecințe ale păcatelor comise de ei sau de părinții lor. (Puteți sublinia, de asemenea, că întrebarea ucenicilor presupune existența unei vieți premuritoare.)

- Considerați că acest crez este corect? De ce da sau de ce nu?

Invitați un cursant să citească, cu glas tare, Ioan 9:3-5. Rugați membrii clasei să urmărească în scripturile lor și să caute învățăturile Salvatorului cu privire la faptul că acel bărbat era orb.

- Ce credeți că înseamnă expresia „ca să se arate în el lucrările lui Dumnezeu” (versetul 3)?
- Din învățăturile Salvatorului din aceste versete, ce adevăruri putem învăța cu privire la adversitățile de care avem parte? (Cursanții pot folosi cuvinte diferite, dar trebuie să identifice un adevăr similar următorului: **Dumnezeu poate folosi adversitățile noastre pentru a-Și arăta lucrările și puterea.**)

Explicați că, deși adversitățile din viața noastră pot proveni din mai multe surse, Dumnezeu Se poate folosi de încercările noastre pentru a ajuta la îndeplinirea scopurilor Sale drepte.

Invitați cursanții să se gândească la o adversitate de care au avut parte sau de care au parte în prezent. Pe măsură ce cursanții continuă să studieze Ioan 9, rugați-i să cugete asupra modurilor în care Dumnezeu Își arată lucrările și puterea prin ei datorită acestor adversități.

Invitați un cursant să citească, cu glas tare, Ioan 9:6-7. Rugați membrii clasei să urmărească în scripturile lor și să afle modul în care Dumnezeu Și-a manifestat lucrările și puterea prin experiența bărbatului orb.



Puteți viziona, de asemenea, un fragment din prezentarea video „Jesus Heals a Man Born Blind (Isus vindecă un om născut orb)” (de la minutul 0:00 la minutul 3:37) din seria *Life of Jesus Christ Bible Videos (Prezentări video ale Bibliei – viața lui Isus Hristos)*. Această prezentare video este disponibilă pe LDS.org.

- Cum vă imaginați că s-a simțit acel om când a văzut pentru prima oară?
- Cum le-a permis altora adversitatea de care a avut parte acest om să fie martori la puterea lui Dumnezeu?
- În această relatare, bărbatul a trebuit să se spele în scaldătoarea Siloamului pentru a-și căpăta vederea. Ce ar trebui să faceți ca Dumnezeu să-Și poată arăta lucrările și puterea în viața voastră?

### **Ioan 9:8-41**

*Salvatorul îl caută pe bărbatul pe care îl vindecase, după ce fariseii îl alungă pe acesta*

Rezumați Ioan 9:8-15 explicând că, după ce bărbatul orb a fost vindecat, unii oameni se certau neștiind dacă acesta era cu adevărat bărbatul născut orb. Alții se întrebau cum fusese vindecat și l-au dus înaintea fariseilor, care au început să-l interogheze.

Invitați cursanții să afle, din Ioan 9:14, în ce zi l-a vindecat Salvatorul pe omul orb. Rugați un cursant să vă spună ce a aflat.

- Ce reacție credeți că au avut fariseii când au aflat că Isus îl vindecase pe acel om în ziua de sâmbătă?

Invitați mai mulți cursanți să citească, pe rând, cu glas tare, din Ioan 9:16-38. Rugați membrii clasei să urmărească în scripturile lor și să găsească o altă adversitate de care a avut parte omul vindecat.



În loc să-i rugați pe cursanți să citească, puteți viziona restul prezentării video „Jesus Heals a Man Born Blind (Isus vindecă un om născut orb)” (de la minutul 3:37 la minutul 7:47). Rugați cursanții să caute o altă adversitate de care a avut parte omul vindecat.

Ajutați cursanții să se pregătească să identifice un principiu din această relatare amintindu-le că părinții omului orb au fost aduși înaintea fariseilor pentru a fi interogați.

- Potrivit celor relatate în versetul 22, de ce i-au permis părinții omului orb fiului lor să explice cum de putea să vadă?

Explicați că „sinagogile slujeau drept centre religioase și sociale pentru multe comunități de iudei. Sinagogile ofereau accesul la instruire spirituală și la ocazii de a preaslăvi, precum și la ocazii de socializare și educare. Deoarece sinagoga era o parte esențială în cadrul societății iudeilor, a fi dat afară din ea... însemna mai mult decât a fi excomunicat și a pierde calitatea de membru în cadrul comunității religioase. Însemna și interzicerea participării în cadrul chestiunilor de natură culturală și socială. Această amenințare era, aparent, suficient de gravă încât să-i oprească pe părinții omului născut orb să se implice prea mult în investigațiile privind [vindecarea fiului lor]” (*New Testament Student Manual* [manual al Sistemului Educațional al Bisericii, 2014], p. 230).

- Potrivit celor relatate în versetul 24, ce fel de presiune credeți că se exercita asupra omului vindecat?

Invitați cursanții să citească, în gând, versetele 30-33 și să afle cum le-a răspuns omul fariseilor și spuneți cursanților că, în Traducerea Bibliei de Joseph Smith pentru Ioan 9:32, sunt adăugate, la final, cuvintele „decât dacă acea persoană era de la Dumnezeu”.

- Ce raționament a folosit bărbatul pentru a-l apăra pe Isus? (Le puteți sugera cursanților să marcheze cuvintele sale din versetul 33.)
- Ce știa bărbatul despre Isus Hristos?

Subliniați faptul că acest bărbat a fost dat afară din sinagogă deoarece l-a apărat fără frică pe Cel care îl vindecase (vezi versetul 34).

- De ce credeți că acest om a fost dornic să rămână fidel lucrurilor pe care le știa despre Isus Hristos, deși acest lucru însemna alungarea lui din sinagogă?

Amintiți cursanților că, după ce omul a fost dat afară din sinagogă, Salvatorul l-a găsit și l-a întrebat dacă el „[credea] în Fiul lui Dumnezeu” (versetul 35). Invitați un cursant să citească, cu glas tare, Ioan 9:36-38 și rugați membrii clasei să caute răspunsul bărbatului.

- Ce s-a întâmplat cu mărturia acestui om despre Isus Hristos? (El a ajuns să creadă că Isus Hristos este Fiul lui Dumnezeu.)
- Ce principiu putem învăța de la acest bărbat despre faptul de a rămâne fideli lucrurilor pe care le știm? (Cursanții pot identifica numeroase principii, dar asigurați-vă că îl înțeleg pe următorul: **Când rămânem fideli lucrurilor pe care le știm, în pofida opoziției, mărturiile noastre sunt întărite.** Scrieți acest principiu pe tablă.)

Pentru a ajuta cursanții să înțeleagă mai bine acest principiu, invitați un cursant să citească, cu glas tare, Eter 12:6. Rugați membrii clasei să urmărească în scripturile lor și să afle ce se întâmplă după ce rămânem fideli Domnului în momentele în care credința noastră are parte de opoziție.

- De ce credeți că mărturiile noastre sunt întărite după ce biruim opoziția sau încercările la care ne este supusă credința?
- Cum a fost întărită mărturia voastră datorită opoziției de care a avut parte?



Pentru a ajuta cursanții să identifice un alt principiu din această relatare, întrebați câți dintre membrii clasei folosesc lentile de corecție (precum ochelari sau lentile de contact).

- Cum vă ajută vederea acestor lentile?
- Cum era vederea fizică a acestui om după ce l-a vindecat Isus?
- Cum a fost corectată sau îmbunătățită vederea sau înțelegerea spirituală a acestui om cu privire la Salvator?

Invitați cursanții să citească, în gând, Ioan 9:11, 17, 33 și să caute expresii care descriu vederea sau înțelegerea spirituală a acestui om cu privire la identitatea lui Isus. Rugați-i să vă spună ce au găsit. (Răspunsurile lor trebuie să includă: „omul acela, căruia I se zice Isus”, „un proroc” și un om „de la Dumnezeu”. Scrieți, pe tablă, aceste expresii și invitați cursanții să le marcheze în scripturile lor.)

- Potrivit acestor expresii, ce s-a întâmplat cu vederea spirituală a acestui om? (A fost corectată și îmbunătățită. Aceste expresii reflectă dezvoltarea maturității spirituale a bărbatului și înțelegerea sa cu privire la adevărata identitate a lui Isus.)
- De ce credeți că au devenit mai clare vederea și înțelegerea sa cu privire la Salvator? (A exercitat credință rămânând fidel lucrurilor pe care le știa.)

Rugați cursanții să parcurgă repede Ioan 9:36-38 și să afle modul în care acest bărbat a ajuns să-L perceapă pe Salvator.

- Cum a ajuns acest bărbat să-L perceapă pe Salvator? (El a ajuns să înțeleagă că Isus Hristos este Fiul lui Dumnezeu.)
- Cât de clară a devenit vederea acestui bărbat?

Invitați un cursant să citească, cu glas tare, declarația de mai jos a președintelui Howard W. Hunter. Rugați membrii clasei să asculte cu atenție pentru a afla ce a spus președintele Hunter că s-a întâmplat cu acest bărbat.



„Acum, omul primise vedere din *două* perspective – o dată pentru a remedia un defect congenital [un defect fizic din naștere] și o dată pentru a-L recunoaște pe Împăratul împăraților înainte ca El să Se înalțe la tronul Său etern. Isus însuflețise atât vederea temporală, cât și pe cea spirituală” („The God That Doest Wonders”, *Ensign*, mai 1989, p. 16-17).

- Cum ar putea vindecarea acestui bărbat de orbirea fizică să reprezinte vindecarea sa de orbirea spirituală?
- Ce principiu putem desprinde din această relatare cu privire la ce ni se poate întâmpla atunci când exercităm credință în Isus Hristos? (Cursanții pot folosi cuvinte diferite, însă trebuie să identifice un principiu asemănător următorului: **Pe măsură ce exercităm credință în Isus Hristos, vederea și înțelegerea noastră spirituale devin mai clare.** Scrieți acest principiu pe tablă.)

- De ce credeți că este necesar să exercităm credință pentru a vedea și a înțelege mai clar adevărul spiritual?

Explicați faptul că erau unii farisei în apropiere atunci când omul L-a văzut și L-a preaslăvit pe Isus în calitate de Fiul lui Dumnezeu. Invitați un cursant să citească, cu glas tare, Ioan 9:39-41. Rugați membrii clasei să urmărească în scripturile lor și să afle ce ne-a învățat Salvatorul despre faptul de a fi orb.

- Cum ați rezuma ce i-a învățat Salvatorul pe farisei?

Explicați că, după ce fariseii au spus: „Doar n-om fi și noi orbi!” (versetul 40), „Salvatorul a folosit o metaforă propovăduind faptul că cei care sunt «orbi» – adică cei care nu știu cine este El – «[n-au] păcat» (Ioan 9:41). Pe de altă parte, cei care puteau «vedea» – adică cei care au primit suficiente mărturii despre Salvator și misiune Sa divină încât ar fi trebuit să știe cine este El – vor fi răspunzători pentru faptele lor. Fariseii erau printre cei care puteau «[vedea]» și, astfel, «păcatul [lor] rămâne». Ei au ales să fie orbi din punct de vedere spiritual, deoarece au refuzat să recunoască faptul că Isus este Fiul lui Dumnezeu, în pofida multelor mărturii primite” (*New Testament Student Manual*, p. 231).

#### **Ajutați cursanții să pună în practică doctrine și principii**

Pe măsură ce cursanții pun în practică, în viețile lor, principiile Evangheliei, vor primi binecuvântările promise. Acordați-le cursanților timp, la clasă, să cugete asupra a ceea ce au înțeles și au simțit sau să scrie despre aceasta și să se gândească la acțiunile concrete pe care trebuie să le întreprindă pentru a pune în practică un principiu. În astfel de momente, încurajați cursanții să ceară îndrumare din partea Domnului.

Pentru a încheia lecția, invitați cursanții să se uite la cele două principii scrise pe tablă și să cugete asupra celui pe care ar trebui să-l pună în practică în viețile lor (este posibil să dorească să pună în practică ambele principii). Acordați cursanților suficient timp să scrie în caietele lor pentru seminar sau în jurnalele pentru studiul scripturilor cum vor pune în practică acest principiu. Încurajați-i să se roage pentru a fi îndrumați cu privire la modul în care pot face acest lucru.

## LECTIA 70

# Ioan 10

### Introducere

Isus ne-a învățat că El este Păstorul cel Bun și că urma să își dea viața pentru oile Sale. El a depus, de asemenea, mărturie că Tatăl Ceresc Îi oferise putere asupra morții. Unii oameni

L-au acuzat pe Isus de blasfemie pentru că a proclamat că El este Fiul lui Dumnezeu.

## Sugestii pentru predare

### Ioan 10:1-24

*Isus ne învață că El este Păstorul cel Bun și că Își va da viața pentru poporul Său*

Invitați un cursant să vină în fața clasei. Legați cursantul la ochi și, apoi, aduceți mai multe seturi de scripturi, inclusiv pe cel al cursantului legat la ochi. Rugați-l să pună mâna pe fiecare set de scripturi și să încerce să spună care este al lui. După ce cursantul încearcă aceasta, întrebați:

- De ce ai putut (sau nu) să stabilești care sunt scripturile tale?
- Dacă te-aș ruga să pui mâna pe fețele tuturor colegilor tăi de clasă, pe câți dintre ei crezi că i-ai identifica în mod corect? (Nu rugați cursantul să facă acest lucru.)

Invitați cursantul să se dezlege la ochi și să se întoarcă la locul său. Explicați că un păstor din Orientul Mijlociu a fost întrebat odată cât de bine își cunoaște oile. El a răspuns: „Dacă m-ați lega la ochi și m-ați duce la oricare dintre oile mele și m-ați lăsa doar să pun mâna pe fața ei, v-aș putea spune imediat dacă este a mea sau nu” (G. M. Mackie, *Bible Manners and Customs* [fără dată], p. 35).

- Dacă ați fi păstor, de ce credeți că ar fi nevoie să vă cunoașteți oile din turma voastră la fel de bine ca acest păstor?

Invitați cursanții să citească, în gând, Ioan 10:14 și să afle cum S-a numit Isus pe El Însuși. Rugați-i să vă spună ce au aflat. Scrieți, pe tablă, următoarea afirmație: *Isus Hristos este Păstorul cel Bun.*

- De ce credeți că „Păstorul cel Bun” este un titlu potrivit pentru Salvator?

Îndemnați cursanții ca, pe măsură ce studiază Ioan 10, să caute adevăruri care ne învață în ce mod este Salvatorul Păstorul nostru cel Bun.

Pentru a ajuta cursanții să înțeleagă cadrul cultural al fragmentului Ioan 10:1-5, explicați că, în zilele Salvatorului, păstorii își conduceau turma la hrană, apă și adăpost în timpul zilei. Noaptea, mai mulți păstori își adunau fiecare turma într-un staul comun. Un staul este o peșteră sau un țarc înconjurat de pereți de piatră care au ghimpi ascuțiți deasupra pentru a preveni intrarea animalelor sălbatice.

**Ajutați cursanții să înțeleagă cadrul cultural**

Autorii scripturilor au scris sub îndrumarea Duhului Sfânt, totuși cuvintele și metaforele folosite de fiecare erau influențate de cultura lor. Faptul de a ajuta cursanții să înțeleagă această cultură poate clarifica și aprofunda înțelegerea lor cu privire la metaforele, povestirile, învățăturile, doctrinele și principiile din scripturi.

Împărțiți cursanții în echipe de câte doi. Invitați membrii fiecărei echipe să citească, împreună, cu glas tare, Ioan 10:1-5 și să afle ce face un păstor bun. După ce le-ați acordat suficient timp, invitați câțiva cursanți să spună ce au aflat. Scrieți răspunsurile lor pe tablă, sub afirmația *Isus Hristos este Păstorul cel Bun*. (Răspunsurile pot include următoarele: El intră pe ușă, Își cheamă oile pe nume și merge înaintea lor.)

- Potrivit celor relatate în versetul 3, cum își conduce păstorul oile în afara staulului?
- Potrivit celor relatate în versetele 4-5, de ce îl urmează oile doar pe păstorul lor?
- Cum i-a numit Salvatorul pe cei care încearcă să intre în staul pe altă cale în afară de ușă?

Explicați că fariseii erau printre oamenii cărora Isus le vorbea (vezi Ioan 9:41).

- În ce mod erau fariseii precum niște hoți, tâlhari și străini în staul?

Invitați cursanții să citească, în gând, Ioan 10:6 și să afle reacția fariseilor la învățătura Salvatorului. Rugați-i să vă spună ce au aflat.

Explicați că, așa cum este consemnat în Ioan 10:7-16, Salvatorul a continuat să propovăduiască despre diferențele dintre El și farisei. Invitați un cursant să citească, cu glas tare, versetele 7-10 și, apoi, Traducerea Bibliei de Joseph Smith pentru acest verset: „Toți cei ce au venit înainte de Mine și nu au depus mărturie despre Mine sunt hoți și tâlhari; dar oile n-au ascultat de ei”. Rugați cursanții să urmărească în scripturile lor și să găsească învățăturile lui Isus din aceste versete.

- Ce alte cunoștințe referitoare la hoți ne oferă Traducerea Bibliei de Joseph Smith pentru versetul 8?
- La ce credeți că S-a referit Salvatorul când a spus: „Eu sunt Ușa” (versetele 7, 9)?

Explicați că, „în Israel, păstorii stăteau la intrarea în staul și examinau fiecare oaie la intrare, tratând rănilor dacă era cazul. După ce oile se adunau în staul înainte de venirea nopții, păstorul se culca la intrare, blocând-o, astfel încât prădătorii sau hoții să nu le poată face rău oilor” (*New Testament Student Manual* [manual al Sistemului Educațional al Bisericii, 2014], p. 231-232).

- În ce mod sunt faptele acestor păstori asemănătoare cu ceea ce face Salvatorul pentru noi?
- În ce mod credeți că oferă Salvatorul viață „din belșug” (Ioan 10:10) celor care îl urmează?

Invitați un cursant să citească, cu glas tare, Ioan 10:11-15. Rugați membrii clasei să urmărească în scripturile lor și să afle ce altceva a mai spus Salvatorul că fac păstorii buni. Subliniați faptul că principalul scop al muncii celui plătit este acela de a primi bani.

Invitați câțiva cursanți să vină la tablă și să scrie, sub afirmația *Isus Hristos este Păstorul cel Bun*, tot ce au mai aflat despre Păstorul cel Bun. (Răspunsurile pot include următoarele: Își dă viața pentru oile Sale, Își cunoaște oile și acestea îl cunosc pe El.)

- Ce este dispus să facă un păstor, iar o persoană plătită nu?
- Ce adevăr despre Salvator putem învăța din aceste versete? (Cursanții pot folosi cuvinte diferite, dar asigurați-vă că identifică următorul adevăr: **Fiind Păstorul cel Bun, Isus Hristos ne cunoaște pe fiecare în parte și Și-a dat viața pentru noi.** Scrieți acest adevăr pe tablă, sub afirmația *Isus Hristos este Păstorul cel Bun*.)

Amintiți cursanților de păstorul din Orientul Mijlociu care își cunoștea atât de bine fiecare oaie.

- Cât de bine credeți că vă cunoaște Salvatorul?
- Cum poate fi afectat modul în care trăiți zi de zi de înțelegerea faptului că Salvatorul vă cunoaște și a fost dispus să își dea viața pentru voi?

Explicați că, după ce Salvatorul ne-a învățat că urma să își dea viața pentru noi, El a indicat un alt lucru pe care avea să-l facă. Invitați un cursant să citească, cu glas tare, Ioan 10:16. Rugați membrii clasei să afle ce a mai spus Salvatorul că urma să facă pentru oile Sale (adică poporul Său).

- Ce a spus Salvatorul că urma să facă pentru oile Sale?
- Ce sugerează acest verset despre locul în care se află oile Sale?

Explicați că Salvatorul îi învăța pe iudeii din Ierusalim despre faptul că avea să îi viziteze pe copiii lui Dumnezeu din alte locuri, să îi învețe Evanghelia Sa și să îi aducă pe aceștia la turma Sa (Biserica Sa). Explicați faptul că scriptura Cartea lui Mormon oferă mai multe informații despre acest verset.

Invitați mai mulți cursanți să citească pe rând, cu glas tare, din 3 Nefi 15:15-17, 21; 16:1-3. Le puteți sugera cursanților să scrie această referință pe marginea propriilor scripturi, lângă Ioan 10:16.

- Cum ne ajută aceste versete să înțelegem mai bine Ioan 10:16? (Expresia „alte oi” se referă la nefiți și la triburile pierdute, nu la neamuri.)

Rugați cursanții să citească, în gând, Ioan 10:17-18 și să caute o doctrină despre Salvator. Invitați-i să spună ce au găsit. (Cursanții pot folosi cuvinte diferite, însă trebuie să identifice următoarea doctrină: **Fiind literalmente Fiul lui Dumnezeu, Isus avea putere să își dea viața și s-o ia înapoi.** Încurajați cursanții să marcheze cuvintele din aceste versete care ne învață această doctrină.)

- De ce avea Salvatorul atât capacitatea de a muri, cât și de a învia după ce murise? (De la mama Sa, Maria, o femeie muritoare, Isus a moștenit viața muritoare, inclusiv capacitatea de a muri. De la Elohim, Tatăl Său, El a moștenit

nemurirea, puterea de a trăi veșnic. Astfel, El a moștenit capacitatea de a muri și de a învia, lucruri care I-au fost necesare pentru a putea înfăptui ispășirea. [Vezi lecția despre Matei 1-2.]

Rezumați Ioan 10:19-24 explicând că, după ce Salvatorul a propovăduit aceste lucruri, oamenii aveau păreri diferite cu privire la cine era Isus. Ei s-au apropiat de Isus la templu și au încercat să-L convingă să proclame adevărata Sa identitate, aceea de Hristos.

### Ioan 10:25-42

#### *Isus proclamă faptul că este Fiul lui Dumnezeu*

Invitați un alt cursant să vină în fața clasei. Legați cursantul la ochi și, apoi, rugați mai mulți cursanți să spună, pe rând, un anumit cuvânt (de exemplu, „păstor”). Rugați cursantul legat la ochi să asculte fiecare persoană rostind cuvântul și să afle dacă poate să recunoască, după glas, persoana care vorbește.

- De ce ar putea unele glasuri să fie mai ușor de recunoscut decât altele?

Spuneți cursantului să se dezlege la ochi și să se întoarcă la locul său. Invitați un cursant să citească, cu glas tare, Ioan 10:25-30. Rugați membrii clasei să urmărească în scripturile lor și să caute răspunsul Salvatorului la cererea oamenilor de a le spune dacă era sau nu Hristosul.

- Cum le-a descris Salvatorul pe oile Sale? (Oile Salvatorului ascultă glasul Său și vin după El.)
- Potrivit celor relatate în versetul 28, ce vor primi cei care ascultă glasul Salvatorului și vin după El?
- Ce principiu putem învăța din aceste versete? (Cursanții pot identifica diverse principii, dar asigurați-vă că îl accentuați pe următorul: **Dacă ajungem să cunoaștem glasul Păstorului celui Bun și Îl urmăm, El ne va conduce la viața veșnică.** Scrieți acest principiu pe tablă, sub afirmația *Isus Hristos este Păstorul cel Bun*. Sugerați cursanților să scrie acest principiu pe marginea propriilor scripturi, lângă Ioan 10:27-28.)

Amintiți membrilor clasei de al doilea cursant legat la ochi și de capacitatea sa de a recunoaște glasurile colegilor săi de clasă.

- Ce putem face pentru a ajunge să recunoaștem glasul Salvatorului? (Vezi, de asemenea, D&L 18:34-36.)
- Ce ați făcut pentru a fi mai familiarizați cu glasul Salvatorului?
- În ce moduri putem arăta că Îl urmăm pe Salvator?

Acordați cursanților timp să cugete asupra modurilor în care pot asculta mai bine glasul Salvatorului și Îl pot urma. În jurnalele lor pentru studiul scripturilor, invitați-i să scrie fie (1) un obiectiv de a asculta cu mai multă atenție glasul Salvatorului și moduri concrete în care vor face acest lucru, fie (2) un obiectiv de a urma mai bine glasul Său și cum planifică să facă aceasta.

Rezumați Ioan 10:31-42 explicând că, după ce Salvatorul a depus mărturie că El și Tatăl Său sunt una, conducătorii iudeilor au căutat să-L omoare cu pietre,

acuzându-L de blasfemie. Însă, El a răspuns acuzațiilor aduse citând Psalmii 82:6, în care se spune: „Eu am zis: «Sunteți dumnezei, toți sunteți fii ai Celui Preaînalt»”. Apoi, Salvatorul i-a întrebat pe iudei de ce Îl acuzau de blasfemie când El a spus că este Fiul lui Dumnezeu, având în vedere faptul că scripturile spun că noi suntem copiii lui Dumnezeu și că putem și să devenim dumnezei.

Încheiați lecția depunându-vă mărturia despre adevărurile și principiile predate în Ioan 10 și încurajând cursanții să le pună în practică.

## LECȚIA PENTRU STUDIUL ACASĂ

# Ioan 7-10 (unitatea 14)

### Material pentru pregătirea învățătorului pentru studiul acasă

#### *Rezumatul lecțiilor pentru studiul acasă zilnic*

Următorul rezumat al evenimentelor, doctrinelor și principiilor pe care le-au învățat cursanții în timp ce au studiat Ioan 7-10 (unitatea 14) nu este destinat pentru a fi predat ca parte a lecției dumneavoastră. Lecția pe care o predați se concentrează doar asupra câtorva dintre aceste doctrine și principii. Urmați îndemnul Spiritului Sfânt în timp ce aveți în vedere nevoile cursanților dumneavoastră.

#### **Ziua 1 (Ioan 7)**

Din învățăturile lui Isus în Ierusalim, în timpul sărbătorii corturilor, cursanții au învățat că, dacă facem voia Tatălui Cereș, vom primi o mărturie cu privire la doctrina Sa. Ei au identificat și principiul conform căruia, dacă venim la Isus Hristos și credem în El, atunci vom fi plini de Duhul Sfânt.

#### **Ziua 2 (Ioan 8)**

Din relatarea despre femeia prinsă în preacurvie, cursanții au învățat că recunoașterea propriilor imperfecțiuni ne ajută să evităm să-i condamnăm pe alții și că Salvatorul dă dovadă de milă față de noi oferindu-ne ocazii de a ne pocăi. Apoi, cursanții au învățat că Isus Hristos este Lumina lumii și că, dacă îl urmăm pe Salvator, vom evita întunericul spiritual și vom fi plini de lumina Sa. Ei au învățat, de asemenea, următoarele principii: Pe măsură ce învățăm despre Isus Hristos, ajungem să-L cunoaștem pe Tatăl. Dacă rămânem în cuvintele lui Isus Hristos, vom fi ucenicii Săi și vom ști adevărul, lucruri care ne vor face liberi. Dacă păcătuim și nu ne pocăim, atunci devenim robi ai păcatului. Isus Hristos este Iehova, Dumnezeu din Vechiul Testament.

#### **Ziua 3 (Ioan 9)**

În Ioan 9, cursanții au citit despre Isus vindecând un om care se născuse orb. Din această relatare, ei au învățat următoarele adevăruri: Dumnezeu poate folosi adversitățile noastre pentru a-și arăta lucrările și puterea; Când rămânem fideli lucrurilor pe care le știm, în pofida opoziției, mărturiile noastre sunt întărite. Pe măsură ce exercităm credință în Isus Hristos, vederea și înțelegerea noastră spirituală devin mai clare.

#### **Ziua 4 (Ioan 10)**

În această lecție, cursanții au învățat că, fiind Păstorul cel Bun, Isus Hristos ne cunoaște pe fiecare în parte și și-a dat viața pentru noi. Fiind literalmente Fiul lui Dumnezeu, Isus avea putere să își dea viața și s-o ia înapoi. Cursanții au identificat și principiul conform căruia, dacă ajungem să cunoaștem glasul Păstorului celui Bun și îl urmăm, El ne va conduce la viața veșnică.

## Introducere

Când Salvatorul era în Ierusalim la sărbătoarea corturilor, câțiva cărturari și farisei au adus la El o femeie prinsă în preacurvie și au întrebat dacă trebuia să fie ucisă cu pietre. El a zădărnicit planurile acuzatorilor și a dat dovadă de milă față de femeie.



## Sugestii pentru predare

### Ioan 8:1-11

#### *O femeie prinsă în preacurvie este adusă înaintea Salvatorului*

Invitați cursanții să se gândească la momente în care au întâlnit sau au interacționat cu oameni a căror înfățișare sau al căror comportament nu era în acord cu standardele Domnului.

- Ce încercări am putea întâmpina atunci când suntem cu persoane a căror înfățișare sau al căror comportament nu este în acord cu standardele Domnului? (Cursanții pot răspunde spunând că putem fi ispitiți să judecăm nedrept asemenea persoane sau să nu le tratăm cu bunătate.)

Scrieți, pe tablă, următoarea întrebare:

*Ce ar trebui să facem în situațiile în care suntem cu persoane a căror înfățișare sau al căror comportament nu este în acord cu standardele Domnului?*

Încurajați cursanții ca, pe măsură ce studiază Ioan 8:1-11, să caute adevăruri care îi pot ajuta să răspundă la această întrebare.

Explicați că, după sărbătoarea corturilor, Isus Hristos a rămas, o perioadă, în Ierusalim și le-a propovăduit oamenilor la templu (vezi Ioan 8:1-2).

Invitați un cursant să citească, cu glas tare, Ioan 8:3-6. Rugați membrii clasei să urmărească în scripturile lor și să afle ce s-a întâmplat în timp ce Isus le propovăduia oamenilor.

- Ce s-a întâmplat în timp ce Isus le propovăduia oamenilor?
- Ce întrebare I-au adresat cărturarii și fariseii Salvatorului?
- Potrivit celor relatate în versetul 6, ce intenție aveau cărturarii și fariseii? (Ei căutau să-L discrediteze pe Isus în fața oamenilor și să găsească un motiv pentru a-L acuza, deoarece voiau un motiv pentru a-L prinde și a-L omorî [vezi Ioan 7:1, 32].)

Explicați că, dacă Isus ar fi spus că femeia trebuia omorâtă cu pietre, El ar fi susținut o pedeapsă care nu mai era populară printre iudei și care era interzisă de legea romană. Dacă Isus ar fi spus că femeia nu trebuia omorâtă cu pietre, ar fi fost acuzat că nu a respectat legea lui Moise sau că nu avea respect față de practicile acceptate înainte. (Vezi Bruce R. McConkie, *Doctrinal New Testament Commentary*, 3 volume [1965-1973], 1:450-451.)

Invitați un cursant să citească, cu glas tare, Ioan 8:7-8. Rugați membrii clasei să urmărească în scripturile lor și să afle cum a răspuns Salvatorul.

- Potrivit celor relatate în versetul 7, care a fost răspunsul lui Isus?
- Ce credeți că a vrut Salvatorul ca acești oameni să înțeleagă atunci când El a spus: „Cine dintre voi este fără păcat să arunce cel dintâi cu piatra în ea” (Ioan 8:7)?

Invitați un cursant să citească, cu glas tare, Ioan 8:9. Rugați membrii clasei să urmărească în scripturile lor și să afle ce s-a întâmplat când fariseii și cărturarii au dat ascultare afirmației Salvatorului.

- Ce credeți că înseamnă expresia „muștrați de cugetul lor”?
- Ce au recunoscut acești bărbați când au ales să plece?
- Ce adevăr putem învăța din această relatare despre modurile în care putem evita să-i condamnăm pe alții? (Cursanții pot folosi cuvinte diferite, dar asigurați-vă că identifica următorul principiu: **Faptul de a ne recunoaște propriile imperfecțiuni ne poate ajuta să evităm să-i condamnăm pe alții.** Scrieți acest principiu sub întrebarea de pe tablă.)
- Cum credeți că ne poate ajuta faptul de a ne recunoaște propriile imperfecțiuni să evităm să-i condamnăm pe alții?

Amintiți cursanților că această femeie era vinovată de preacurvie, un păcat foarte grav (vezi Alma 39:3-5).

- Ce sentimente credeți că a avut această femeie atunci când păcatul ei a fost dezvăluit înaintea lui Isus și a unei mulțimi mari de oameni?

Invitați un cursant să citească, cu glas tare, Ioan 8:10-11. Rugați membrii clasei să urmărească în scripturile lor și să afle cum i-a răspuns Salvatorul acestei femei.

- În ce mod a dat Salvatorul dovadă de dragoste și milă față de această femeie?
- Ce instrucțiuni i-a dat Salvatorul femeii?

Pentru a ajuta cursanții să înțeleagă faptul că Salvatorul nu trecea cu vederea păcatul acestei femei, rugați un cursant să citească, cu glas tare, următoarea declarație a președintelui Spencer W. Kimball:



„Porunca Sa către femeie a fost «Du-te, și să nu mai păcătuiești». El o îndruma pe femeia care păcătuisese să se ducă, *să renunțe la stilul ei rău de viață, să nu mai păcătuiască, să-și schimbe stilul de viață.* El spunea: Du-te, femeie, și începe-ți procesul de pocăință; și îi indica primul pas: *să renunțe la păcatele ei*” (*The Miracle of Forgiveness* [1969], p. 165).

- Ce adevăr putem învăța despre Salvator din Ioan 8:10-11? (Cursanții pot folosi cuvinte diferite, însă trebuie să identifice următorul adevăr: **Salvatorul dă dovadă de milă față de noi oferindu-ne ocazii de a ne pocăi.** Scrieți acest adevăr sub întrebarea de pe tablă.)
- Cum ne poate ajuta înțelegerea acestui adevăr atunci când păcătuim?
- Cum ne pot ajuta cele două adevăruri identificate în această lecție să acționăm în situațiile în care suntem cu persoane a căror înfățișare sau comportament nu este în acord cu poruncile și standardele Domnului?

Împărtășiți următoarele cuvinte adăugate la sfârșitul versetului din Ioan 8:11, din Traducerea Bibliei de Joseph Smith: „Și femeia L-a slăvit pe Dumnezeu din acel moment și a crezut în numele Său” (Traducerea Bibliei de Joseph Smith, Ioan 8:11).

- Potrivit Traducerii Bibliei de Joseph Smith pentru Ioan 8:11, ce efect a avut mila Salvatorului asupra femeii?

Invitați cursanții să scrie în caietele lor pentru seminar sau în jurnalele pentru studiul scripturilor sentimentele lor față de Salvator datorită bunăvoinței Sale de a da dovadă de milă față de noi și de a ne oferi ocazii de a ne pocăi. Puteți să le oferiți cursanților timp să împărtășească ce au scris. Vă puteți împărtăși și dumneavoastră mărturia legată de principiile identificate în această lecție.

### **Unitatea următoare (Ioan 11-15)**

Încurajați cursanții să caute, în timp ce studiază Ioan 11-15, răspunsuri pentru următoarele întrebări: Cum ar fi să vedeți că cineva este ridicat din morți? De ce este consemnat în scripturi faptul că „Isus plângea” (Ioan 11:35)? Ce lucru, făcut, de obicei, de slujitori, a făcut Isus pentru apostolii Săi? Ce a promis Salvatorul ucenicilor Săi că aveau să primească pentru a fi mângâiați după plecarea Sa?

## LECȚIA 71

# Ioan 11

### Introducere

Maria și Marta l-au trimis vorbă lui Isus că Lazăr, fratele lor, era bolnav. Isus și-a amânat călătoria și a ajuns la patru zile după moartea lui Lazăr. Cu dragoste și compasiune, Isus l-a ridicat din morți pe Lazăr. Această expunere impresionantă a

puterii divine a subliniat faptul că Isus este Mesia cel ales și că are putere asupra morții. După ce au aflat de acest miracol, preoții cei mai de seamă și fariseii au complotat să-i omoare pe Isus și pe Lazăr.

### Sugestii pentru predare

#### Ioan 11:1-46

#### *Isus îl ridică pe Lazăr din morți*

Oferiți fiecărui cursant un bilețel de hârtie. Invitați cursanții să scrie pe bilețel o încercare pe care ei sau cineva cunoscut au avut-o. Pe măsură ce cursanții scriu, anunțați-i că lucrurile pe care le vor scrie vor fi împărtășite, în mod anonim, clasei, așa că nu trebuie să-și scrie numele pe bilețel. Adunați bilețelele și citiți, cu glas tare, câteva dintre încercări. (Pentru a evita posibilitatea de a fi recunoscuți după anumite încercări, dacă aveți doar câțiva cursanți, rugați-i să scrie mai multe încercări pe care le-au avut alții.)

- Care sunt unele dintre modurile în care poate fi afectată credința oamenilor în Isus Hristos atunci când întâmpină încercări?

Invitați cursanții ca, pe măsură ce studiază Ioan 11, să caute adevăruri care ne pot ajuta să ne mărim credința în Isus Hristos atunci când avem încercări.

Invitați un cursant să citească, cu glas tare, Ioan 11:1-3. Rugați membrii clasei să urmărească în scripturile lor și să caute încercarea de care aveau parte unii dintre prietenii lui Isus.

#### *Citirea fragmentelor scripturale lungi în timpul lecției*

Când rugați cursanții să citească fragmente scripturale lungi, puteți invita un cursant să citească un verset și, apoi, îl puteți ruga să numească un alt cursant care să citească următorul verset. Puteți desfășura această activitate pe tot parcursul lecției. Fiți atent ca cei care nu citesc bine sau care sunt foarte timizi să nu se simtă stânjeniți. Cursanții care preferă să nu citească cu voce tare nu trebuie să fie forțați să facă aceasta.

- Potrivit celor relatate în versetul 1, de ce încercare avea parte Lazăr? În ce mod a fost aceasta o încercare și pentru Maria și Marta?
- Ce au făcut Maria și Marta din cauza bolii lui Lazăr? Ce ne indică despre ele această reacție?

Subliniați faptul că Isus era în Betabara din Perea (vezi Ioan 1:28; 10:40), care se afla la o distanță de aproximativ o zi de călătorie de Betania. Așadar, ar fi durat cel puțin o zi ca o persoană să-I aducă acest mesaj lui Isus și altă zi ca El să ajungă în Betania.

Invitați un cursant să citească, cu glas tare, Ioan 11:4-7. Rugați membrii clasei să urmărească în scripturile lor și să afle cum a răspuns Isus când a auzit de boala lui Lazăr.

- Știind că Isus îi iubea pe Marta, Maria și Lazăr, ce credeau ucenicii că avea să facă Isus după ce avea să audă de boala lui Lazăr? (Să se ducă imediat în Betania și să-l vindece pe Lazăr sau, poate, să vorbească și el să fie vindecat de la distanță, așa cum făcuse o dată cu fiul unui slujbaș împărătesc [vezi Ioan 4:46-53].)
- Ce a făcut Isus în schimb?
- Potrivit celor relatate în versetul 4, ce a spus Isus că avea să se împlinescă prin boala lui Lazăr?

Amintiți cursanților că Betania era la mai puțin de 3,2 kilometri de Ierusalim, în Iudea (vezi Ioan 11:18). Rezumați Ioan 11:8-10 explicând faptul că unii dintre ucenici L-au sfătuit pe Isus să nu se întoarcă în Iudea, deoarece conducătorii religioși din acea regiune căutau să-L omoare (vezi Ioan 10:31-39 și Traducerea Bibliei de Joseph Smith, Ioan 11:16, unde se spune: „Atunci Toma, zis Geamăn, a zis celorlalți ucenici: «Haidem să mergem și noi să murim cu El!»; căci se temeau că iudeii aveau să-L omoare pe Isus, căci ei nu înțelegeau încă puterea lui Dumnezeu”). Isus a răspuns indicând că El avea să folosească timpul rămas din viață pentru a face lucrarea Sa fără ezitare.

Invitați un cursant să citească, cu glas tare, Ioan 11:11-15. Rugați membrii clasei să urmărească în scripturile lor și să afle ce a spus Isus despre situația lui Lazăr.

- Ce au înțeles greșit ucenicii când Isus a vorbit despre situația lui Lazăr?
- Potrivit celor relatate în versetul 15, de ce era Isus bucuros că nu era acolo pentru a-l vindeca pe Lazăr? (Invitați cursanții să marcheze, în scripturile lor, afirmația „pentru voi, ca să credeți”.)

Subliniați că Salvatorul a indicat faptul că ceea ce avea să facă în Betania avea să-i ajute pe ucenicii Săi să-și mărească credința în El.

Rezumați Ioan 11:16 explicând faptul că apostolul Toma i-a îndemnat pe ceilalți ucenici să i se alăture în călătoria cu Isus spre Iudea, chiar dacă acest lucru însemna să moară cu El.

Invitați cursanții să citească, în gând, Ioan 11:17 și să afle de cât timp era Lazăr mort când a ajuns Isus în Betania. Rugați cursanții să vă spună ce au aflat.

Invitați un cursant să citească, cu glas tare, declarația de mai jos a vârstnicului Bruce R. McConkie, din Cvorumul celor Doisprezece Apostoli. Rugați membrii clasei să fie atenți la semnificația faptului că Lazăr fusese mort de patru zile.



„Descompunerea era avansată; moartea se așternuse de mult cu o certitudine absolută... Pentru iudei, perioada de patru zile avea o însemnătate specială; era un crez popular printre iudei conform căruia în a patra zi spiritul părăsea, în final și irevocabil, vecinătatea corpului” (*Doctrinal New Testament Commentary*, 3 volume [1965-1973], 1:533).

- Pentru iudei, care era semnificația faptului că o persoană era moartă de patru zile?
- Dacă ați fi fost Marta sau Maria, ce ați fi crezut sau simțit când Isus a ajuns la patru zile după moartea lui Lazăr?

Invitați mai mulți cursanți să citească, pe rând, cu glas tare, din Ioan 11:18-27. Rugați membrii clasei să afle ce I-a spus Marta lui Isus cu privire la această încercare.



În loc să rugați cursanții să citească, le puteți arăta prezentarea video care descrie conversația dintre Salvator și Marta, „Lazarus Is Raised from the Dead (Lazăr este ridicat din morți)” din seria *The Life of Jesus Christ Bible Videos* (Prezentări video ale Bibliei – viața lui Isus Hristos) [de la minutul 2:02 la minutul 3:35]. Această prezentare video este disponibilă pe LDS.org.

- Care dintre declarațiile din versetele 21-27 indică faptul că Marta a ales să exercite credința în Isus Hristos în timpul acestei încercări? (Dacă vizionați prezentarea video, le puteți acorda cursanților un minut pentru a citi repede aceste versete.)
- Care dintre declarațiile Martei vă impresionează cel mai mult? De ce?
- Ce putem învăța din exemplul Martei cu privire la ce putem face în timpul încercărilor de care avem parte? (Cursanții pot identifica un principiu asemănător următorului: **Putem alege să ne exercităm credința în Isus Hristos în timpul încercărilor noastre.**)

Îndreptați atenția cursanților către Ioan 11:25-26. Explicați că expresia „nu va muri niciodată” (Ioan 11:26) se referă la a doua moarte sau cea spirituală ori la separarea de prezența și împărăția lui Dumnezeu.

- Ce adevăruri învățăm din declarația Salvatorului către Marta? (Cursanții pot identifica adevăruri precum următoarele: **Isus Hristos este învierea și viața. Dacă noi credem în Isus Hristos, putem primi viață veșnică.**)

Invitați mai mulți cursanți să citească, pe rând, cu glas tare, din Ioan 11:28-36. Rugați membrii clasei să afle ce I-a spus Maria lui Isus și cum a răspuns El. Puteți explica că, în aceste versete, termenul „înfiorat” înseamnă a se întrista sau a suferi.



În loc să-i rugați pe cursanți să citească, le-ați putea arăta partea din prezentarea video „Lazarus Is Raised from the Dead (Lazăr este ridicat din morți)” [de la minutul 3:36 la minutul 4:50] care prezintă aceste versete.

- Cum reflectă declarația Mariei din versetul 32 credința ei în Salvator?
- Cum a răspuns Isus când i-a văzut pe Maria și pe cei care erau cu ea plângând?
- De ce credeți că a plâns Isus?

Invitați cursanții să citească, în gând, Ioan 11:37 și să afle ce se întrebau unii oameni cu privire la ce ar fi putut face Isus pentru Lazăr. Rugați cursanții să vă spună ce au aflat.

Invitați mai mulți cursanți să citească, pe rând, cu glas tare, din Ioan 11:38-46. Rugați membrii clasei să afle ce a făcut Salvatorul în continuare.



În loc să-i rugați pe cursanți să citească, le-ați putea arăta partea din prezentarea video „Lazarus Is Raised from the Dead (Lazăr este ridicat din morți)” [de la minutul 4:51 la minutul 7:51] care prezintă aceste versete.

- În versetul 40, ce i-a amintit Isus Martei după ce ea a pus la îndoială cererea Lui ca piatra de la intrarea în mormântul lui Lazăr să fie dată la o parte?
- Cum a fost împlinită această promisiune? (Puteți explica faptul că Lazăr nu a fost înviat din morți și nu era nemuritor, trupul lui spiritual a fost readus în trupul său fizic, dar trupul său fizic încă era muritor.)

Invitați un cursant să citească, cu glas tare, declarația de mai jos a vârstnicului Bruce R. McConkie. Rugați membrii clasei să afle un obiectiv important pe care Salvatorul l-a îndeplinit ridicându-l pe Lazăr din morți.



„El pregătea cadrul pentru a putea oferi, pentru totdeauna, una dintre cele mai mari învățături ale Sale: aceea ca El este învierea și viața, că nemurirea și viața veșnică vin prin El și că cei care cred și se supun cuvintelor Sale nu vor muri spiritual niciodată” (*Doctrinal New Testament Commentary*, 3 volume [1965-1973], 1:531).

- În ce mod a prefigurat acest miracol învierea Salvatorului?
- În ce mod a demonstrat acest miracol puterea Sa de a oferi nemurire și viață veșnică?
- Cum putem fi binecuvântați de faptul de a înțelege puterea Salvatorului de a oferi nemurire și viață veșnică?

Amintiți membrilor clasei că Marta și Maria și-au demonstrat, inițial, credința în Isus Hristos trimițând după El când Lazăr era bolnav și au continuat să creadă și să aibă încredere în El chiar și după moartea lui Lazăr. Scrieți, pe tablă, următoarea afirmație incompletă: *Dacă alegem să exercităm credință în Isus Hristos în timpul încercărilor noastre, atunci...*

- Cum ați completa acest principiu ținând cont de ceea ce am învățat din Ioan 11? (După ce au răspuns cursanții, completați afirmația de pe tablă, astfel încât să sune astfel: **Dacă alegem să exercităm credință în Isus Hristos în timpul încercărilor noastre, atunci credința noastră în El va primi o confirmare și va deveni mai profundă.**)

Amintiți cursanților că unii oameni se întrebau dacă Isus ar fi putut împiedica moartea lui Lazăr (vezi versetul 37), însă Isus a așteptat să ajungă în Betania până când Lazăr era mort de patru zile (vezi versetul 17).

- Cum urma aducerea la viață a lui Lazăr după ce fusese mort de patru zile să confirme și să facă mai profundă credința în Salvator a ucenicilor lui Isus și a Martei și Mariei? (Ridicându-l pe Lazăr din morți după patru zile, Isus a arătat că avea putere asupra morții într-un mod pe care iudeii nu-l puteau nega sau interpreta greșit.)

- Când ați ales să exercitați credință în Isus Hristos în timpul unei încercări și credința voastră în El a primit o confirmare sau a devenit mai profundă ca urmare a acestui lucru?

Invitați cursanții să scrie în caietele lor pentru seminar sau în jurnalele lor pentru studiul scripturilor ce lucruri vor face care îi vor ajuta să aleagă să exercite credință în Isus Hristos în timpul încercărilor de care au sau de care vor avea parte.

### **Ioan 11:47-57**

#### ***Preoții cei mai de seamă și fariseii se sfătuiesc să-L omoare pe Isus***

Invitați un cursant să citească, cu glas tare, Ioan 11:47-48. Rugați membrii clasei să urmărească în scripturile lor și să afle cum au reacționat preoții cei mai de seamă și fariseii la rapoartele despre faptul că Isus l-a ridicat pe Lazăr din morți. Rugați cursanții să vă spună ce au aflat.

Rezumați Ioan 11:49-57 explicând că marele preot, Caiafa, a susținut că Isus trebuia omorât pentru a preveni distrugerea națiunii lor de către romani. De asemenea, el a profetizat, fără să-și dea seama, de efectele pe care moartea lui Isus urma să le aibă asupra copiilor lui Dumnezeu. Conducătorii iudeilor au hotărât să-L omoare pe Isus și au poruncit ca cei care știau unde Se afla să îi anunțe, astfel încât El să poată fi prins.

Încheiați lecția depunându-vă mărturia despre adevărurile discutate în această lecție.



## LECȚIA 72

# Ioan 12

### Introducere

Maria din Betania, sora Martei și a lui Lazăr, a uns picioarele lui Isus ca simbol al înmormântării Sale iminente. A doua zi, Isus a intrat triumfal în Ierusalim și a prevestit moartea Sa. În

poftida miracolelor lui Isus, unii oameni nu au crezut în El. El ne-a învățat despre consecințele faptului de a crede și a nu crede în El.

### Sugestii pentru predare

#### Ioan 12:1-19

##### *Maria unge picioarele lui Isus și El intră triumfal în Ierusalim*

Invitați mai mulți cursanți să schițeze, pe tablă, un desen reprezentând unul dintre miracolele Salvatorului consemnate în Noul Testament. După ce a terminat fiecare cursant, invitați membrii clasei să ghicească miracolul schițat. Rugați cursantul care l-a desenat să explice de ce a ales să înfățișeze acest miracol.

Rugați cursanții să cugete asupra modului în care credința lor în Salvator ar putea fi influențată de prezența la unul dintre aceste miracole. Invitați-i ca, pe măsură ce studiază Ioan 12, să caute diferite moduri în care oamenii pot reacționa la miracolele Salvatorului, precum și adevărurile care ne pot ajuta să înțelegem aceste reacții.

Rezumați Ioan 12:1-9 explicând că Isus a luat cina cu câțiva prieteni, în Betania, cu șase zile înainte de Paște. Maria, sora Martei și a lui Lazăr, a uns picioarele lui Isus cu mir scump. Mulți oameni au aflat că Isus era în Betania și au venit să-i vadă pe El și pe Lazăr, pe care Isus îl ridicase din morți înainte.

Invitați un cursant să citească, cu glas tare, Ioan 12:10-11. Rugați membrii clasei să urmărească în scripturile lor și să afle ce voiau preoții cei mai de seamă să-i facă lui Lazăr. Puteți sublinia că ridicarea lui Lazăr din morți era o dovadă incontestabilă a faptului că Isus Hristos are putere asupra morții.

- Ce voiau preoții cei mai de seamă să-i facă lui Lazăr? De ce?
- Cum ne ajută aceste versete să înțelegem ticăloșia acestor preoți cei mai de seamă și a fariseilor? (Le puteți aminti cursanților că acești conducători iudei voiau, de asemenea, să-L omoare pe Salvator [vezi Ioan 11:47-48, 53].)

Rezumați Ioan 12:12-16 explicând că, a doua zi după ce Maria a uns picioarele lui Isus, El a intrat triumfal în Ierusalim. (Primele detalii despre intrarea triumfală au fost prezentate în Matei 21:1-11.)

Invitați un cursant să citească, cu glas tare, Ioan 12:17-19. Rugați membrii clasei să urmărească în scripturile lor și să afle ce au făcut, în timpul intrării triumfale a Salvatorului în Ierusalim, oamenii care au auzit că Isus l-a ridicat pe Lazăr din morți.

- Ce au făcut acești oameni în timpul intrării triumfale a Salvatorului în Ierusalim?

- Potrivit celor relatate în versetul 19, cum au reacționat fariseii la aceste lucruri?

### Ioan 12:20-36

#### *Isus prevestește moartea Sa*

Rezumați Ioan 12:20-22 explicând că „niște greci” (versetul 20) – probabil convertiți la mozaism – veniseră la Ierusalim pentru a sărbători Paștele și au vrut să-L viziteze pe Isus. Când Isus a aflat de dorința lor, El a propovăduit despre suferința, moartea și învierea Sa, care se apropiau. Invitați cursanții să citească, în gând, Ioan 12:27-33 și să afle ce ne-a învățat Isus despre ispășirea Sa. Puteți invita cursanții să marcheze ceea ce au aflat.

- Potrivit celor relatate în versetul 27, ce era Isus dispus să facă, deși „sufletul [Său era] tulburat”? (Deși simțea povara suferinței Sale iminente, Isus a hotărât să meargă înainte pentru a-Și îndeplini scopul.)
- Potrivit celor relatate în versetul 28, pentru ce S-a rugat Isus? Cum a răspuns Tatăl Cereșc? (Explicați că declarația „și-L voi mai proslăvi” reflectă încrederea totală a Tatălui Cereșc în Fiul Său că El urma să înfăptuiască ispășirea.)
- Care este legătura dintre cuvintele lui Isus din versetul 32 și ispășirea Sa?

Explicați că, după ce au auzit învățăturile lui Isus, oamenii au spus că au învățat din scripturi că Mesia nu avea să moară niciodată și au întrebat cine era „Fiul omului” care avea „să fie înălțat” (Ioan 12:34).

Invitați un cursant să citească, cu glas tare, Ioan 12:35-36. Rugați membrii clasei să urmărească în scripturile lor și să afle cum a răspuns Isus la întrebarea lor.

- Ce a spus Isus ca răspuns la întrebările oamenilor? (Salvatorul S-a numit pe Sine „lumina”.)

### Ioan 12:37-50

#### *Isus ne învață despre consecințele faptului de a crede și a nu crede în El*

Îndreptați atenția cursanților către desenele de pe tablă care înfățișează unele dintre miracolele lui Isus. Invitați un cursant să citească, cu glas tare, Ioan 12:11 și pe altul să citească, cu glas tare, Ioan 12:37. Rugați membrii clasei să urmărească în scripturile lor și să caute modurile diferite în care au reacționat oamenii la miracolele înfăptuite de Isus.

- Cum au reacționat oamenii la miracolele lui Isus?
- Ce adevăr putem învăța din aceste reacții diferite despre relația dintre miracole și faptul de a crede în Isus Hristos? (Cursanții pot folosi cuvinte diferite, dar asigurați-vă că înțeleg faptul că **miracolele în sine nu ne determină să credem în Isus Hristos.**)
- Deși miracolele în sine nu ne determină să credem în Isus Hristos, cum ne pot influența credința în El?
- De ce credeți că unii oameni cred în Isus Hristos după ce văd sau aud de miracolele Sale și alții nu cred?

Rezumați Ioan 12:38-41 explicând că, prin faptul că unii oameni au ales să nu creadă în Isus, s-au împlinit profețiile făcute de profetul Isaia (vezi Isaia 6:9-10; 53:1-3). În pofida lucrărilor mărețe ale Salvatorului, unii oameni au ales să fie orbi din punct de vedere spiritual și să-și întărească inimile împotriva Lui.

Invitați un cursant să citească, cu glas tare, Ioan 12:42-43. Rugați membrii clasei să urmărească în scripturile lor și să afle de ce unii dintre conducătorii iudeilor care credeau în Isus nu au „[mărturisit]” (versetul 42) sau nu au recunoscut liber lucrurile în care credeau.

- De ce unii dintre fruntași nu au recunoscut deschis că ei credeau în Isus?
- Ce înseamnă să iubești „mai mult slava oamenilor decât slava lui Dumnezeu” (versetul 43)?
- Ce principiu putem învăța din aceste versete? (Ajutați cursanții să identifice un principiu asemănător următorului: **Dacă acordăm mai multă importanță faptului de a fi pe placul altora decât pe placul lui Dumnezeu, putem pierde ocaziile de a ne recunoaște deschis credința în Isus Hristos și în Evanghelia Sa.**)

Pentru a ajuta cursanții să înțeleagă acest principiu, adresați întrebările:

- Care sunt câteva exemple ale acestui principiu în zilele noastre?
- Care sunt câteva moduri corespunzătoare în care putem arăta că noi credem în Isus Hristos și Evanghelia Sa?
- Ce consecințe pozitive pot rezulta când arătăm că noi credem în Isus Hristos și Evanghelia Sa?

Pentru a pregăti cursanții să identifice un principiu prezentat în Ioan 12:44-46, rugați-i să se gândească la un moment în care nu au putut vedea din cauza întunericului fizic (de exemplu, un moment în care erau într-o cameră întunecată sau afară în timpul nopții). Invitați câțiva cursanți să descrie experiențele trăite, inclusiv cum s-au simțit, dacă exista vreun potențial pericol și cum i-ar fi ajutat să aibă lumină.

Dacă este potrivit, stingeți lumina, dar asigurați-vă că nu este întuneric beznă. Subliniați că întunericul fizic ne poate ajuta să înțelegem ce poate fi întunericul spiritual.

- Cum se aseamănă faptul de a fi în întuneric fizic cu a fi în întuneric spiritual?
- Ce pericole pot exista atunci când trăim în întuneric spiritual?

Invitați un cursant să citească, cu glas tare, Ioan 12:44-46. Rugați membrii clasei să urmărească în scripturile lor și să afle cum pot fi binecuvântați cei care cred în Isus Hristos.

- Potrivit celor relatate în Ioan 12:46, cum pot fi binecuvântați cei care cred în Isus Hristos? (După ce cursanții răspund, aprindeți lumina dacă ați stins-o mai devreme. Folosind cuvintele cursanților, scrieți, pe tablă, următorul principiu: **Dacă noi credem în Isus Hristos, nu trebuie să trăim în întuneric spiritual.**)

- În ce mod este Isus Hristos o lumină? Cum poate faptul de a crede în El să îndepărteze întunericul spiritual din viața unei persoane? (Vezi, de asemenea, D&L 50:23-25; 93:36-39.)



Pentru a ajuta cursanții să înțeleagă cum îndepărtează Isus Hristos întunericul spiritual oferind lumină (sau îndrumare și claritate) în viețile noastre, împărtășiți cursanții în grupuri de câte doi sau trei. Oferiți fiecărui grup câte un exemplar al următoarei foi de prezentare:

### Isus Hristos îndepărtează întunericul spiritual oferind lumină

Pentru fiecare dintre subiectele de mai jos, discutați următoarele întrebări:

- Ce ar putea crede despre acest subiect oamenii aflați în întuneric spiritual?
- Ce fel de lumină ne oferă Isus Hristos și Evanghelia Sa cu privire la acest subiect?

#### Subiecte:

- scopul trupurilor noastre fizice;
- divertismentul și mass-media;
- dobândirea păcii și a fericirii;
- căsătoria și familia;
- viața de după moarte.

Discutați cu membrii clasei despre unul dintre subiectele de pe foaia de prezentare folosind întrebările care le însoțesc. Apoi, invitați cursanții să discute timp de mai multe minute restul subiectelor folosind aceste întrebări. (Puteți înlocui unele dintre aceste subiecte cu unele care au o relevanță mai mare pentru cursanții dumneavoastră.)

#### *Discuții purtate în cadrul unor grupuri mici și însărcinări date în cadrul lor*

Activitățile desfășurate în grupuri mici pot permite, adesea, unui număr mai mare de cursanți să participe la lecție și pot oferi un mediu sigur în care cursanții își pot împărtăși sentimentele, gândurile și mărturiile. Cursanții pot fi mai pregătiți să desfășoare activități în cadrul grupului dacă, mai întâi, le oferiți un exemplu cu privire la modul în care pot îndeplini o însărcinare în grupurile lor.

După ce le-ați acordat suficient timp, invitați un cursant din fiecare grup să aleagă unul dintre subiectele de pe foaia de prezentare și să vă spună ce s-a discutat în cadrul grupului cu privire la acel subiect. Apoi, adresați membrilor clasei întrebarea:

- Cum ne poate ajuta principiul pe care le-am identificat în versetul 46 să înțelegem de ce putem vedea anumite subiecte și probleme diferit față de alți oameni?
- În ce situații v-a ajutat lumina oferită de Isus Hristos și Evanghelia Sa?

Invitați un cursant să citească, cu glas tare, următoarea declarație a vârstnicului Gerrit W. Gong, din Cei Șaptezeci, în care dânsul a depus mărturie despre binecuvântările pe care le primim când alegem să credem în Isus Hristos și să Îl urmăm:



„Faptul de a crede este o alegere [vezi Mosia 4:9] ...

Când alegem să credem, înțelegem și vedem lucrurile într-un mod diferit. Când vedem și trăim în acel mod, suntem fericiți și bucuroși într-un mod pe care doar Evanghelia îl poate aduce” („Choose Goodness and Joy”, *New Era*, aug. 2011, p. 44).

Rezumați Ioan 12:47-50 explicând faptul că Isus ne-a învățat că cei care nu cred în cuvintele Sale și Îl resping vor fi judecați ținându-se cont de cuvintele pe care El le-a rostit, care sunt cuvintele pe care Tatăl Cereșc I-a cerut să le rostească.

Împărtășiți-vă mărturia despre binecuvântările pe care le-ați primit datorită faptului că ați ales să credeți în Isus Hristos și în Evanghelia Sa. Invitați cursanții să scrie în caietele lor pentru seminar sau în jurnalele pentru studiul scripturilor cum vor pune în practică unul dintre principiile pe care le-au învățat. Încurajați cursanții să aleagă să creadă în Isus Hristos.

## LECȚIA 73

# Ioan 13

### Introducere

#### Aveți încredere în puterea cuvântului

Puteți fi ispitiți să credeți că celor cărora le predați nu le va face plăcere să studieze scripturile sau că nu veți putea preda din scripturi în fiecare zi și să mențineți interesul cursanților. Totuși, amintiți-vă, că scripturile conțin „cuvintele vieții” (D&L 84:85) și că acestea au „un efect mult mai puternic asupra [minții]... decât sabia sau orice altceva” (Alma 31:5).

După masa de Paște, Isus a spălat picioarele apostolilor Săi și l-a identificat pe Iuda ca fiind cel care avea să-L vândă. În pofida agitației din ultima săptămână a slujirii Sale în viața muritoare, Isus Și-a concentrat învățăturile asupra supunerii, slujirii și dragostei – atribute care l-au definit viața și care ar trebui să definească viețile ucenicilor Săi din toate timpurile.

### Sugestii pentru predare

#### Ioan 13:1-17

#### *Isus spală picioarele apostolilor Săi*

Înainte de începerea orei, desenați, pe tablă, următoarea diagramă:



Citiți, cu glas tare, următoarele întrebări și invitați cursanții să cugete asupra răspunsurilor la aceste întrebări (explicați că nu trebuie să răspundă cu glas tare):

- Unde v-ați plasa pe această diagramă?
- V-ar plăcea să fiți mai fericiți decât sunteți acum?
- Vă puteți gândi la cineva pe care ați dori să-l ajutați să devină mai fericit?

Invitați cursanții ca, pe măsură ce studiază Ioan 13, să caute un principiu care îi va ajuta să știe ce pot face pentru a deveni mai fericiți.

Pentru a ajuta cursanții să înțeleagă contextul învățăturilor din Ioan 13, amintiți-le că Isus a sărbătorit Paștele luând masa cu apostolii Săi. Rezumați Ioan 13:1-3 explicând că, atunci când Isus a luat această ultimă cină cu apostolii Săi, înainte de a fi răstignit, El știa că, în scurt timp, avea să fie omorât și că avea să Se întoarcă la Tatăl Său Ceresc.

Invitați un cursant să citească, cu glas tare, Ioan 13:4-5 și rugați membrii clasei să urmărească în scripturile lor și să caute ce a făcut Isus după ce El și apostolii Săi au terminat masa de Paște. Explicați că expresia „S-a dezbrăcat de hainele Lui”, din versetul 4, înseamnă că Isus Și-a dat jos una dintre haine, un lucru asemănător cu faptul de a-ți da jos geaca în ziua de azi.

- Ce act de slujire a înfăptuit Salvatorul pentru ucenicii Săi?

Explicați că, „în perioada Noului Testament, oamenii purtau, deseori, sandale și mergeau de cele mai multe ori pe drumuri de pământ unde se strângea mizerie din cauza animalelor și nu aveau acces, în mod regulat, la apă pentru a se spăla.

Picioarele lor se murdăreau foarte tare, iar spălarea picioarelor unei alte persoane putea fi o sarcină neplăcută... Acest obicei de ospitalitate era, de obicei, realizat de slujitorii de cel mai jos rang” (*New Testament Student Manual* [manual al Sistemului Educațional al Bisericii, 2014], p. 242). În timpul acestei ultime cene, „Hristos S-a ridicat în liniște, S-a pregătit așa cum ar face-o un sclav sau un slujitor și a îngenunchiat pentru a spăla picioarele apostolilor” (Jeffrey R. Holland, „He Loved Them unto the End”, *Ensign*, nov. 1989, p. 25).

Expuneți ilustrația Isus spălând picioarele apostolilor (*Carte cu picturi inspirate din Evanghelie* [2009], nr. 55; vezi, de asemenea, LDS.org).



- Dacă ați fi fost acolo când Isus a spălat picioarele apostolilor Săi, cum ați fi reacționat dacă El ar fi început să vă spele picioarele?
- Ce a dezvăluit despre caracterul lui Isus faptul că a spălat picioarele apostolilor Săi?

Invitați un cursant să citească, cu glas tare, Traducerea Bibliei de Joseph Smith, Ioan 13:8 (în Ghid pentru scripturi). Rugați membrii clasei să urmărească în scripturile lor și să afle ce a spus Petru când Salvatorul a început să-i spele picioarele.

- Potrivit celor relatate în Traducerea Bibliei de Joseph Smith, Ioan 13:8, ce a spus Petru când Salvatorul a început să-i spele picioarele?

Invitați un cursant să citească, cu glas tare, Traducerea Bibliei de Joseph Smith, Ioan 13:9-10 (în Ghid pentru scripturi). Rugați membrii clasei să urmărească în scripturile lor și să afle răspunsul lui Petru la ceea ce i-a spus Domnul.

- Ce învățăm, din versetul 9, despre Petru din răspunsul său la ceea ce i-a spus Domnul? (Petru Îl respecta pe Domnul și voia să Îl urmeze în totalitate.)

Explicați că, spălând picioarele apostolilor Săi, Salvatorul nu a înfăptuit doar o frumoasă faptă de slujire, ci a împlinit și legea lui Moise și a instituit o rânduială sacră (vezi Bruce R. McConkie, *Doctrinal New Testament Commentary*, 3 volume [1965-1973], 1:708-709). Această rânduială a fost restaurată în dispensația noastră prin intermediul profetului Joseph Smith (vezi D&L 88:74-75, 137-141).

Invitați un cursant să citească, cu glas tare, Ioan 13:11 și rugați membrii clasei să urmărească în scripturile lor și să afle de ce a spus Isus că apostolii Săi „nu [erau] toți curați”.

- La cine se referea Salvatorul când a spus că apostolii Săi „nu [erau] toți curați”? (Iuda Iscarioteanul, care avea să-L vândă curând.)

Invitați mai mulți cursanți să citească, pe rând, cu glas tare, din Ioan 13:12-17. Rugați membrii clasei să urmărească în scripturile lor și să afle ce i-a învățat Salvatorul pe apostolii Săi după ce le-a spălat picioarele.

- Potrivit celor relatate în versetele 13-16, ce exemplu a dat Salvatorul și ce i-a invitat pe apostolii Săi să urmeze? (Deși Salvatorul era „Învățătorul și Domnul” [versetul 13] și Cel mai mare dintre toți, El a slujit altora.)
- Ținând cont de promisiunea pe care Salvatorul a făcut-o apostolilor Săi, consemnată în versetul 17, ce binecuvântări vom primi pe măsură ce vom urma exemplul Său slujindu-le altora? (Folosind propriile cuvinte, cursanții trebuie să identifice un principiu asemănător următorului: **Pe măsură ce urmăm exemplul Salvatorului slujindu-le altora, vom fi mai fericiți.**)
- De ce credeți că vom fi mai fericiți dacă slujim altora precum a făcut Salvatorul?

Rugați cursanții să se gândească la un moment în care au fost mai fericiți pentru că au urmat exemplul Salvatorului slujindu-le altora. Invitați mai mulți cursanți să le împărtășească membrilor clasei experiențele lor. Puteți să împărtășiți o experiență pe care ați avut-o.

Pentru a ajuta cursanții să înțeleagă o modalitate în care pot pune în practică acest principiu, invitați un cursant să citească, cu glas tare, următoarea declarație a vârstnicului M. Russell Ballard, din Cvorumul celor Doisprezece Apostoli:



„În rugăciunea dumneavoastră de dimineața, în fiecare nouă zi, rugați-L pe Tatăl Ceresc să vă îndrume pentru a recunoaște o ocazie de a-i sluji unuia dintre copiii Săi prețioși. Apoi, de-a lungul zilei, mențineți-vă inima plină de credință și dragoste, căutând pe cineva căruia să-i oferiți ajutor. Dacă faceți aceasta, sensibilitățile dumneavoastră spirituale vor crește și veți descoperi ocazii de a sluji despre care nu ați crezut niciodată că ar fi posibile” („Angajați-vă cu sârguință într-o cauză bună”, *Ensign* sau *Liahona*, nov. 2012, p. 31).

- Potrivit celor relatate de vârstnicul Ballard, cum putem găsi ocazii de a sluji altora?

Îndemnați cursanții să urmeze exemplul Salvatorului slujindu-le altora. Puteți invita cursanții să fie pregătiți ca, în cadrul următoarelor lecții, să împărtășească experiențele pe care le-au avut slujindu-le altora.

### Ioan 13:18-30

#### *Isus îl identifică pe vânzătorul Său*

Rezumați Ioan 13:18-30 explicând că, după ce Isus i-a învățat pe apostolii Săi că aveau să fie fericiți dacă slujeau altora, El a spus că unul dintre ei avea să-L vândă. Când Ioan L-a întrebat pe Isus cine avea să-L vândă, Isus a spus că unul dintre apostolii Săi (Iuda) avea să-L vândă.



**Ioan 13:31-38*****Isus îi învață pe ucenicii Lui să se iubească unul pe altul***

Întrebați cursanții dacă i-a acuzat cineva vreodată că nu sunt creștini sau adevărați ucenici ai lui Isus Hristos, deoarece sunt membri ai Bisericii lui Isus Hristos a Sfinților din Zilele din Urmă. Dacă vreun cursant ridică mâna, întrebați-l cum a răspuns acuzației că nu este creștin. Dacă niciunul dintre ei nu a avut această experiență, adresați întrebarea:

- Cum ați răspunde dacă cineva v-ar spune că nu sunteți creștini?

Invitați un cursant să citească, cu glas tare, Ioan 13:34-35. Rugați membrii clasei să urmărească în scripturile lor și să caute ce a spus Salvatorul că avea să-i ajute pe ceilalți să recunoască faptul că apostolii erau ucenici ai lui Isus Hristos.

- Potrivit celor relatate în versetul 34, ce poruncă le-a dat Isus apostolilor Săi?
- Potrivit celor relatate în versetul 35, ce urmau să știe ceilalți dacă apostolii aveau să se iubească unul pe altul așa cum i-a iubit Isus?
- Ce principiu putem desprinde din învățăturile Salvatorului oferite apostolilor Săi? (Folosind propriile cuvinte, cursanții trebuie să identifice un principiu asemănător următorului: **Dacă ne iubim unul pe altul așa cum ne iubește Isus Hristos, ceilalți vor ști că suntem ucenicii Săi.**)
- Potrivit celor studiate în acest an despre Isus Hristos, în ce moduri demonstrează El că îi iubește pe oameni?

Pentru a ajuta cursanții să înțeleagă adevărul și importanța principiului pe care tocmai l-au identificat, invitați un cursant să citească, cu glas tare, următoarea relatare a vârstnicului Paul E. Koelliker, din Cei Șaptezeci:



„Doi misionari tineri au ciocănit la o ușă cu speranța de a găsi pe cineva care să asculte mesajul lor. Ușa s-a deschis și un om imens i-a întâmpinat cu o voce nu chiar prietenoasă: «Credeam că v-am spus să nu mai bateți la ușa mea. V-am avertizat înainte că, dacă reveniți, nu va fi o experiență așa plăcută. Așa că, lăsați-mă în pace!». El a închis ușa în grabă.

Când vârstnicii au plecat, misionarul mai în vârstă și mai experimentat și-a pus mâna pe umărul misionarului mai tânăr pentru a-l consola și a-l încuraja. Fără ca ei să știe, omul i-a privit pe fereastră să fie sigur că au înțeles mesajul lui. El era sigur că îi va vedea râzând și făcând glume pe seama răspunsului său categoric privind încercarea lor de a-l vizita. Totuși, observând gestul de bunătate dintre cei doi misionari, inima lui s-a înmuiat de îndată. El a deschis iar ușa și i-a rugat pe misionari să se întoarcă și să-și împărtășească mesajul...

Acest principiu de a avea dragoste unii față de alții și a ne dezvolta capacitatea de a-L pune pe Hristos în prim plan prin modul în care gândim, vorbim și acționăm, este un lucru fundamental pentru a deveni ucenici ai lui Hristos” („El ne iubește cu adevărat”, *Ensign* sau *Liahona*, mai 2012, p. 17).

- În ce mod au urmat misionarii din această relatare sfatul Domnului de a ne iubi unii pe alții?

Invitați cursanții să cânte „Iubiți-vă unul pe altul” (*Immuri*, nr. 200) și rugați-i să se gândească la cineva despre care pot spune cu ușurință că este ucenic al lui Isus

Hristos datorită iubirii pe care o arată altora. După intonarea imnului, invitați cursanții să împărtășească numele celor la care s-au gândit și să explice moduri concrete prin care acești oameni își arată iubirea față de alții. Le puteți vorbi membrilor clasei despre persoana la care v-ați gândit.

Încurajați cursanții să scrie în caietele lor pentru seminar sau în jurnalele pentru studiul scripturilor ce vor face pentru a-i iubi mai mult pe alții așa cum Salvatorul îi iubește pe ei.

Rezumați Ioan 13:36-38 explicând că, după ce Petru a declarat că și-ar da viața pentru Isus Hristos, Isus i-a spus lui Petru că el avea să se lepede de El de trei ori înainte să cânte cocoșul.

### **Recapitularea scripturilor de bază**

Îndrumați cursanții să identifice versete folosind indicii pentru a-i ajuta să exerseze localizarea rapidă a fragmentelor în scripturile lor. Puteți folosi ca indicii cuvinte cheie, descrierea contextelor, doctrine și principii și idei de punere în practică a acestora care se găsesc pe cartonașele cu scripturi de bază. Puteți, de asemenea, să vă creați propriile indicii. Activitățile de identificare a versetelor în care cursanții se întrec pentru a localiza fragmentele scripturale îi pot ajuta să se implice activ în memorarea fragmentelor care conțin scripturi de bază. Când desfășurați activități de identificare a versetelor, faceți acest lucru într-un mod care să nu rănească sentimente sau care să nu îndepărteze Spiritul. Ajutați cursanții să evite comportamentul lipsit de reverență față de scripturi sau competitivitatea excesivă. De asemenea, încurajați competitivitatea față de un standard, nu între cursanți. De exemplu, cursanții se pot întrece cu învățătorul sau se pot întrece pentru a vedea dacă un anumit procentaj din clasă poate găsi un anumit fragment scriptural într-un anumit timp.

## LECȚIA 74

# Ioan 14

### Introducere

După masa de Paște, Isus i-a învățat pe apostolii Săi cum să se întoarcă la Tatăl Ceresc și cum să-și arate dragostea față

de Salvator. Apoi, Isus le-a promis apostolilor Săi că avea să le trimită un alt Mângâietor.

## Sugestii pentru predare

### Ioan 14:1-14

#### *Salvatorul îi învață pe apostolii Săi cum să se întoarcă la Tatăl Ceresc*

Dacă este posibil, arătați o hartă a orașului dumneavoastră și invitați cursanții să identifice, pe ea, locul în care vă aflați. Pe hartă, identificați un alt loc pe care îl cunosc cursanții. Rugați-i să scrie, pe o foaie de hârtie, cum se ajunge din locul în care sunt în acel loc. Invitați unul sau doi cursanți să spună ce au scris.

Scrieți, pe tablă, *Împărăția celestială*. Rugați cursanții să se gândească ce indicații i-ar da unei persoane care dorește să știe cum să ajungă în împărăția celestială.

Invitați cursanții ca, pe măsură ce studiază Ioan 14, să caute un adevăr care îi poate ajuta să știe cum să se întoarcă la Tatăl Ceresc și să intre în împărăția celestială.

Pentru a ajuta cursanții să înțeleagă contextul învățăturilor din Ioan 14, amintiți-le că Salvatorul a sărbătorit Paștele cu apostolii Săi într-o odaie de sus, în Ierusalim. După masa de Paște, Isus le-a spus ucenicilor Săi că avea să îi părăsească în scurt timp (vezi Ioan 13:33).

Invitați mai mulți cursanți să citească pe rând, cu glas tare, din Ioan 14:1-5. Rugați membrii clasei să urmărească în scripturile lor și să fie atenți la ce i-a învățat Isus pe apostolii Săi pentru a le aduce alinare.

- Ce i-a învățat Isus pe apostolii Săi pentru a le aduce alinare?
- Ce credeți că înseamnă expresia „în casa Tatălui Meu sunt multe locașuri” din versetul 2?

Invitați un cursant să citească, cu glas tare, următoarea declarație a profetului Joseph Smith:



„[Declarația] «în casa Tatălui Meu sunt multe locașuri»... ar trebui să fie: «În împărăția Tatălui Meu sunt multe împărății», pentru ca voi să puteți fi moștenitori ai lui Dumnezeu și împreună moștenitori cu Mine... Acolo sunt locașuri pentru cei care se supun legii celestiale, precum și alte locașuri pentru aceia care încalcă legea, fiecare om după propria lui ordine” (*Învățăături ale președinților Bisericii: Joseph Smith* [2007], p. 231).

Le puteți sugera cursanților să scrie cuvintele *împărăție* și *împărății* în scripturile lor, deasupra cuvintelor *casă* și *locașuri*, în Ioan 14:2.

- Ce învățăături din Ioan 14:1-4 ar fi putut aduce alinare apostolilor?

- Potrivit celor relatate în versetul 5, cum a răspuns Toma la învățătura Salvatorului conform căreia apostolii Săi știau calea către împărăția Tatălui Ceresc?

Invitați un cursant să citească, cu glas tare, Ioan 14:6 și rugați membrii clasei să caute răspunsul lui Isus la întrebarea lui Toma.



**Ioan 14:6** este un fragment care conține o scriptură de bază. Studierea fragmentelor care conțin scripturi de bază va ajuta cursanții să-și dezvolte înțelegerea despre doctrinele de bază și să fie pregătiți pentru a le preda altora. Puteți să le sugerați cursanților să marcheze aceste fragmente care conțin scripturi de bază într-un mod distinct, pentru a le putea găsi cu ușurință. Faceți referire la ideea de predare de la sfârșitul lecției pentru a ajuta cursanții să-și însușească acest fragment.

- Cum a răspuns Isus la întrebarea lui Toma?

Desenați, pe tablă, o cărare. La sfârșitul cărării, scrieți *Noi* și, la celălalt capăt, scrieți *Împărăția Tatălui Ceresc*. Scrieți *Calea* sub cărare și subliniați faptul că această expresie se referă la drumul care duce de la un loc la altul.

- În ce moduri este Salvatorul Calea? (Cursanții pot răspunde că Salvatorul ne arată cum să trăim pentru a deveni ca Dumnezeu și cum să fim demni pentru a trăi în prezența Tatălui Ceresc.)

Scrieți, pe tablă, sub expresia „Calea”, *Adevărul* și *Viața*.

- În ce moduri este Isus Hristos Adevărul? (El este sursa întregului adevăr și a trăit perfect potrivit întregului adevăr.)
- În ce moduri este Isus Viața? (El face posibil ca noi să biruim moartea fizică și să fim înviați având trupuri fizice nemuritoare și să biruim moartea spirituală pentru a dobândi viață veșnică. El este „lumina care este în toate lucrurile, care dă viață tuturor lucrurilor” [D&L 88:13].)

Lângă „Calea”, sub desenul de pe tablă reprezentând cărarea, scrieți *Isus Hristos este*.

- Ținând cont de ceea ce am discutat, cum ați rezuma înțelesul declarației Salvatorului că „Nimeni nu vine la Tatăl decât prin Mine” (Ioan 14:6). (Cursanții pot folosi cuvinte diferite, însă trebuie să identifice un adevăr asemănător următorului: **Doar prin ispășirea lui Isus Hristos și urmând calea Sa putem intra în împărăția Tatălui Ceresc.**)
- Ce se va întâmpla dacă încercăm să urmăm o cale care nu este a Salvatorului?

Invitați un cursant să citească, cu glas tare, declarația de mai jos a vârstnicului Lawrence E. Corbridge, din Cei Șaptezeci. Rugați membrii clasei să fie atenți la ce se va întâmpla dacă vom încerca să urmăm o cale care nu este a Salvatorului.



„Există o singură cale către fericire și împlinire. El este Calea. Fiecare altă cale, orice altă cale, oricare altă cale înseamnă nesăbuiță ...

Fie Îl urmăm pe Domnul și suntem înzestrați cu puterea Sa și avem pace, lumină, tărie, cunoaștere, încredere, dragoste și bucurie, fie putem să mergem pe o altă cale, orice altă cale, indiferent care este, și să trăim viața așa cum vrem, fără sprijinul Său, fără puterea Sa, fără îndrumare, în întuneric, în incertitudine, îndoială, necaz și disperare. Atunci întreb, care cale este mai ușoară? ...

Există o singură cale către fericire și împlinire. Isus Hristos este Calea" („Calea”, *Ensign* sau *Liahona*, nov. 2008, p. 34, 36).

- Potrivit celor relatate de vârstnicul Corbridge, ce se va întâmpla dacă nu urmăm calea Salvatorului?
- Ce se va întâmpla dacă vom urma calea Salvatorului?

Invitați cursanții să cugete asupra experiențelor pe care le-au avut în care au fost binecuvântați pentru că au urmat calea Salvatorului. Invitați câțiva dintre ei să-și împărtășească experiențele.

Rezumați Ioan 14:7-14 explicând că Salvatorul i-a învățat pe apostolii Săi că unul dintre scopurile venirii Sale pe pământ a fost de a revela, prin cuvintele și faptele Sale, adevărata natură a Tatălui Cerească. De asemenea, El le-a promis apostolilor Săi că urmau să aibă putere să facă lucruri mărețe.

### Ioan 14:15-31

*Isus îi învață pe apostolii Săi cum să-și arate dragostea față de El*

Rugați cursanții să se gândească la o persoană pe care o iubesc.

- În ce mod vă arătați dragostea față de această persoană?

Invitați un cursant să citească, cu glas tare, Ioan 14:15 și rugați membrii clasei să afle ce le-a spus Isus apostolilor Săi să facă pentru a-și arăta dragostea față de El.



**Ioan 14:15** este un fragment care conține o scriptură de bază. Studiarea fragmentelor care conțin scripturi de bază va ajuta cursanții să-și dezvolte înțelegerea despre doctrinele de bază și să fie pregătiți pentru a le preda altora. Puteți să le sugerați cursanților să marcheze aceste fragmente care conțin scripturi de bază într-un mod distinct, pentru a le putea găsi cu ușurință. Faceți referire la ideea de predare de la sfârșitul lecției pentru a ajuta cursanții să-și însușească acest fragment.

- Ținând cont de ceea ce i-a învățat Isus pe apostolii Săi, ce putem face pentru a ne arăta dragostea față de Isus Hristos? (Cursanții trebuie să identifice următorul adevăr: **Ne arătăm dragostea față de Isus Hristos ținând poruncile Sale.**)

Aduceți la oră câteva foi de hârtie pe care sunt scrise porunci (cum ar fi ținerea Cuvântului de înțelepciune, plățirea zeciuiei și ținerea zilei de sabbat sfântă).

Invitați mai mulți cursanți să vină în fața clasei. Rugați-i să ia, pe rând, o foaie de hârtie, să citească, cu glas tare, porunca scrisă pe ea și să explice cum ne permite

ținerea acelei porunci să ne arătăm dragostea față de Isus Hristos. Apoi, invitați-i să se întoarcă la locurile lor.

Invitați cursanții să analizeze cât de bine își arată dragostea față de Salvator ținând poruncile Sale. Încurajați-i să-și stabilească obiectivul de a-și arăta dragostea față de Salvator ținând mai bine una sau mai multe dintre poruncile care li se par dificile.

Invitați un cursant să citească, cu glas tare, Ioan 14:16-17, 26. Rugați membrii clasei să urmărească în scripturile lor și să caute promisiunea făcută de Salvator apostolilor Săi.

- Ce le-a promis Salvatorul apostolilor Săi?

Explicați că expresia „alt Mângâietor”, din versetul 16, se referă la Duhul Sfânt. Deoarece Salvatorul fusese un mângâietor pentru apostolii Săi în timpul slujirii Sale în viața muritoare, El L-a numit pe Duhul Sfânt un *alt* Mângâietor.

- Potrivit celor relatate în Ioan 14:16-17, 26, ce poate face Duhul Sfânt pentru noi? (Folosind propriile cuvinte, cursanții trebuie să identifice următorul adevăr: **Duhul Sfânt ne poate mângâia, ne poate învăța toate lucrurile și ne poate aduce aminte toate lucrurile.**)

Invitați cursanții să scrie, în caietele lor pentru seminar sau în jurnalele pentru studiul scripturilor, răspunsurile la întrebările de mai jos.

- Când L-ați simțit pe Duhul Sfânt mângâindu-vă? Când L-ați simțit învățându-vă? Când v-a ajutat să vă aduceți aminte lucruri?

După ce le-ați acordat suficient timp, rugați câțiva voluntari să împărtășească ce au scris.

Invitați mai mulți cursanți să citească, pe rând, cu glas tare, din Ioan 14:18-23.

- Potrivit celor relatate în versetele 21 și 23, în ce moduri vom fi binecuvântați dacă ținem poruncile? (Cursanții pot folosi cuvinte diferite, însă trebuie să identifice un principiu asemănător următorului: **Dacă ținem poruncile, Tatăl Cereș și Isus Hristos vor fi cu noi.**)
- Ce credeți că înseamnă faptul că Tatăl Cereș și Isus Hristos vor fi cu noi? (Aceasta se referă la o apariție personală a Tatălui Cereș și a lui Isus Hristos [vezi D&L 130:3].)

Explicați că profetul Joseph Smith ne-a învățat că, deși Duhul Sfânt este numit Primul Mângâietor, Isus Hristos este al Doilea Mângâietor. Pentru a-L primi în calitate de al Doilea Mângâietor, trebuie, mai întâi, să avem credință în El, să ne pocăim, să fim botezați, să-L primim pe Duhul Sfânt și să ne străduim să fim neprihăniți și să-I slujim lui Dumnezeu. Dacă facem aceste lucruri, într-un final, „Însuși Isus Hristos va fi lângă [noi] sau [ni] se va arăta din când în când... și viziunile despre ceruri [ne] vor fi arătate și Domnul [ne] va învăța față în față” (în *History of the Church*, 3:380-381). Această promisiune va fi împlinită în acord cu voia Domnului și la timpul ales de El (vezi D&L 88:68).

Invitați cursanții să citească, în gând, Ioan 14:27 și să caute mesajul Salvatorului pentru apostolii Săi.

- Ce legătură există între mesajul Salvatorului din versetul 27 și principiile pe care le-am identificat în această lecție?
- Care este diferența dintre pacea oferită de Salvator și cea oferită de lume?

Rezumați Ioan 14:28-30 și Traducerea Bibliei de Joseph Smith, Ioan 14:30 (în Ghid pentru scripturi) explicând că Isus le-a spus apostolilor Săi să se bucure, deoarece El era pe punctul de a-i lăsa și a Se întoarce la Tatăl Ceresc. El le-a spus, de asemenea, că Satana nu avea putere asupra Sa, deoarece El biruise lumea. Isus le-a spus apostolilor că Satana încă îi mai putea influența, deoarece ei nu-și terminaseră încă lucrarea pe pământ.

Invitați cursanții să citească, în gând, Ioan 14:31 și să afle ce dorea Salvatorul ca lumea să știe.

- Ce dorea Salvatorul ca lumea să știe?
- În ce moduri Și-a arătat Salvatorul dragostea față de Tatăl Ceresc?

Pentru a încheia lecția, invitați cursanții să depună mărturie cu privire la modul în care principiile din această lecție îi pot ajuta pe măsură ce încearcă să se întoarcă în prezența lui Dumnezeu, în împărăția celestială.

#### **Scriptură de bază – Ioan 14:6**

Pentru a ajuta cursanții să memoreze Ioan 14:6, puteți folosi una dintre ideile din anexa acestui manual.

#### **Scriptură de bază – Ioan 14:15**

Pentru a ajuta cursanții să memoreze Ioan 14:15, invitați-i să scrie acest verset pe o foaie de hârtie. Rugați-i să repede acest verset până îl memorează. Apoi, invitați-i să pună această foaie într-un loc care le va aminti să-și arate dragostea față de Domnul ținând poruncile Sale.

## LECȚIA 75

# Ioan 15

### Introducere

În ultima seara a slujirii Sale în viața muritoare, după Cina cea de taina, Salvatorul i-a învățat pe apostolii Săi că El este adevărata viță și că ucenicii Săi sunt mlădițele. El le-a

poruncit ucenicilor Săi să se iubească unul pe altul și i-a avertizat de persecuția pe care aveau s-o îndure pentru că se asociaseră cu El.

### Sugestii pentru predare

#### Ioan 15:1-11

#### *Isus explică faptul că El este adevărata viță*

Înainte de începerea lecției, scrieți, pe tablă, expresiile *de succes, nefericită, plină de bucurii, mort, recompensatoare, neproductivă, roditoare, productivă, îmbelșugată și sortită eșecului*.

Invitați cursanții să-și imagineze că, peste 60 de ani, se gândesc la viața lor de acum.

- Care dintre aceste cuvinte ați vrea să vă descrie viața? De ce?

Desenați, pe tablă, o viță de vie. Le puteți sugera cursanților să copieze desenul în caietele lor pentru seminar sau în jurnalele pentru studiul scripturilor. Explicați că Isus a folosit metafora viței de vie pentru a-i ajuta pe ucenicii Săi să înțeleagă cum să aibă o viață roditoare, productivă și îmbelșugată.



Invitați un cursant să citească, cu glas tare, Ioan 15:1-5. Rugați membrii clasei să urmărească în scripturile lor și să afle ce reprezintă elementele metaforei.

- Ce reprezintă vița? (Scrieți *Isus Hristos* sub via desenată pe tablă.)
- Ce reprezintă mlădițele? (Scrieți *Ucenici ai lui Isus Hristos* sub mlădițele de pe tablă.)
- Dacă Isus Hristos este vița și noi suntem mlădițele, ce reprezintă rodul? (Rodul pot fi faptele bune pe care ucenicii lui Isus Hristos ar trebui să le facă.) Scrieți *Fapte bune* sub rod.

Subliniați cuvântul *vier* din versetul 1.

- Ce este un vier? (Cineva care îngrijește o vie.)
- Potrivit celor relatate în versetele 1-2, în ce sens este Tatăl Ceresc precum un vier? (Explicați că Dumnezeu Tatăl a plantat adevărata viță [Isus Hristos] din care toate celelalte aveau să se hrănească.)



Arătați membrilor clasei o mlădiță sau o rămurică pe care ați rupt-o dintr-un copac și explicați cât de entuziasmat sunteți să așteptați momentul în care veți putea culege roade din această mlădiță și să le mâncați. Întrebați membrii clasei când cred că veți putea mânca roade de la această mlădiță.

- De ce nu va produce această mlădiță nicio roadă? (Pentru că a fost ruptă din copac, nu mai poate primi hrana necesară pentru a produce roade.)

Invitați un cursant să citească, cu glas tare, Ioan 15:4-5. Invitați cursanții să urmărească în scripturile lor și să afle ce a spus Salvatorul că este necesar ca o mlădiță să aibă roade.

- Ce a spus Isus că este necesar ca o mlădiță să aibă roade? (Mlădița trebuie să „rămână” pe viță.)
- În ce mod se aseamănă mlădița cu o persoană care a fost separată sau îndepărtată de Salvator?

Invitați cursanții să marcheze fiecare apariție a verbului *a rămâne* în versetele 4-5. Explicați că verbul *a rămâne*, așa cum este folosit în aceste versete, înseamnă a sta neclintit, permanent lângă Isus Hristos și Biserica Sa (vezi Jeffrey R. Holland, „Rămâneți în Mine”, *Ensign* sau *Liahona*, mai 2004, p. 32).

- Potrivit celor relatate în versetul 5, care este rezultatul faptului de a rămâne în Salvator sau a fi ferm legați de El? (Ucenicii lui Isus Hristos vor aduce multe roade.)

Scrieți, pe tablă, următoarea afirmație incompletă: *Dacă ținem poruncile, vom rămâne în dragostea Salvatorului și...*

Pentru a ajuta membrii clasei să înțeleagă o modalitate în care Isus Hristos ne ajută să ținem poruncile și să rămânem în dragostea Sa, invitați un cursant să citească, cu glas tare, următoarea declarație:

„Prin harul Domnului oamenii primesc... prin credință în ispășirea lui Isus Hristos și prin pocăință pentru păcatele lor, tărie și sprijin pentru a face lucruri bune pe care nu le-ar putea face în mod constant dacă ar fi lăsați pe cont propriu. Acest har este o putere sporită care le permite bărbaților și femeilor să dobândească viață eternă și exaltare după ce au făcut tot ce le-a stat în putință” (Bible Dictionary, „Grace”).

- Care sunt unele dintre modurile în care Isus Hristos ne întărește pentru a ține poruncile?

Rezumați Ioan 15:6-8 explicând că Salvatorul ne-a învățat că cei care nu rămân în El sunt precum mlădița care a fost tăiată. Se usucă și moare, dar cei care rămân în Isus Hristos realizează fapte bune care Îl slăvesc pe Dumnezeu.

- Ce putem face pentru a rămâne în Salvator sau a fi ferm legați de El?

Invitați un cursant să citească, cu glas tare, Ioan 15:9-11. Rugați membrii clasei să urmărească în scripturile lor și să fie atenți la ce i-a învățat Isus pe ucenicii Lui să facă și ce binecuvântări aveau să primească.

- Ce i-a învățat Isus pe ucenicii Lui să facă?

- Cum ne permite faptul de a ține poruncile să rămânem în dragostea Salvatorului? (Explicați că, în timp ce Tatăl și Fiul ne iubesc cu o dragoste perfectă și nepieritoare, ținerea poruncilor Lor ne permite să primim plenitudinea binecuvântărilor pe care Ei doresc să ni le ofere cu iubire [vezi 1 Nefi 17:35; D&L 95:12; 130:20-21].)
- Potrivit celor relatate în versetul 11, de ce i-a învățat Isus pe ucenicii Lui să rămână în El și să realizeze fapte drepte?

Întrebați cursanții cum ar completa afirmația incompletă de pe tablă sub forma unui principiu bazat pe ceea ce au citit în versetul 11. (Folosind cuvintele cursanților, completați afirmația de pe tablă, astfel încât să reflecte următorul principiu: **Dacă ținem poruncile, vom rămâne în dragostea Salvatorului și vom avea bucurie deplină.**)

- De ce credeți că faptul de a rămâne în Salvator ne permite să avem parte de bucurie deplină?

Rugați cursanții să se gândească la o persoană pe care o cunosc și care are parte de bucurie deoarece rămâne în Salvator. Invitați câțiva cursanți să spună la cine s-au gândit și să explice de ce acea persoană este un exemplu bun pentru acest principiu. Puteți invita cursanții să împărtășească modul în care faptul de a rămâne în Salvator le-a adus bucurie.

Invitați cursanții să se gândească la modurile în care pot fi ferm legați de Salvator și, astfel, să aibă mai multă bucurie.

### Ioan 15:12-17

#### *Isus le poruncește ucenicilor Lui să se iubească unul pe altul*

Scrieți, pe tablă, declarația de mai jos a președintelui Russell M. Nelson, președintele Cvorumului celor Doisprezece Apostoli. (Această declarație se găsește în „Misiunea și slujirea lui Isus Hristos”, *Liahona*, apr. 2013, p. 24.)

*„În mod sigur, cea mai bună dovadă a devotamentului nostru față de Isus este să Îi urmăm exemplul.” (Președintele Russell M. Nelson)*

Subliniați, în declarația de pe tablă, expresiile *devotamentului* și *urmăm exemplul*. Invitați cursanții să explice ce înseamnă expresiile subliniate. (*Devotamentul* reprezintă respect și dragoste mare, iar a *urma exemplul* înseamnă a imita sau a copia.)

- De ce credeți că cel mai bun mod de a urma exemplul lui Isus este de a arăta că Îl iubim și Îl respectăm?

Invitați un cursant să citească, cu glas tare, Ioan 15:12. Rugați membrii clasei să urmărească în scripturile lor și să afle în ce mod ne-a rugat Salvatorul să urmăm exemplul Său.

- Ce ne-a poruncit Isus să facem? (Cursanții pot folosi cuvinte diferite, însă trebuie să identifice următorul adevăr: **Salvatorul ne-a poruncit să ne iubim**

**unii pe alții așa cum ne iubește El.** Încurajați cursanții să marcheze acest adevăr în versetul 12.)

- Ce credeți că înseamnă să iubiți pe cineva așa cum vă iubește Isus Hristos?

Invitați cursanții să citească, în gând, Ioan 15:13-17 și să afle în ce mod ne-a iubit Salvatorul. După ce le-ați acordat suficient timp, împărțiți cursanții în echipe de câte doi și rugați-i să discute cu colegii lor de echipă ce au aflat. Apoi, adresați următoarele întrebări:

- Potrivit celor relatate în versetul 13, care a spus Salvatorul că este cea mai mare manifestare de dragoste?
- Cum a demonstrat El acest tip de dragoste?

Pentru a ajuta cursanții să înțeleagă mai bine ce înseamnă să ne dăm viața, invitați un cursant să citească, cu glas tare, următoarea declarație a vârstnicului Claudio R. M. Costa, din Cei Șaptezeci:



„[Isus Hristos] ne-a dat exemplul suprem de iubire când a declarat: «Nu este mai mare dragoste decât să-și dea cineva viața pentru prietenii săi» [Ioan 15:13]. Mai târziu, El a ispășit pentru toate păcatele noastre și, în cele din urmă, și-a dat viața pentru noi toți.

Putem să ne dăm viața pentru cei pe care-i iubim, nu murind fizic pentru ei, ci trăind pentru ei – dându-le din timpul nostru, fiind întotdeauna prezenți în viața lor, slujindu-i, fiind amabili, afectuoși și arătând dragoste adevărată celor din familia noastră și tuturor oamenilor – așa cum ne-a învățat Salvatorul” („Nu lăsa pe mâine ce poți face azi”, *Ensign* sau *Liahona*, nov. 2007, p. 74).

- Potrivit celor relatate de vârstnicul Costa, care sunt câteva dintre modurile în care ne putem da viața pentru alții?
- Când și-a dat cineva viața pentru voi în unul dintre aceste moduri?

### **Ajutați cursanții să pună în practică doctrine și principii**

Este mult mai probabil ca membrii clasei să pună în practică doctrinele și principiile pe care le găsesc în scripturi când simt adevărul și importanța lor prin Spirit și că este necesar să le pună în practică în viețile lor. O modalitate eficientă de a ajuta cursanții să simtă adevărul și importanța doctrinei și principiilor este de a-i încuraja să scrie și să cugete asupra modurilor în care pot pune în practică sau pot trăi conform unui adevăr pe care l-au învățat.

Invitați cursanții să cugete asupra poruncii Salvatorului de a-i iubi pe alții așa cum ne iubește El. Acordați cursanților câteva minute pentru a scrie în caietele lor pentru seminar sau în jurnalele pentru studiul scripturilor despre o persoană pentru care cred că Salvatorul dorește ca ei să arate mai multă dragoste și cum vor face acest lucru.

**Ioan 15:18-27**

*Isus îi avertizează pe ucenicii Săi cu privire la persecuția pe care aveau s-o îndure ca urmare a faptului că depuneau mărturie despre El*

Explicați că, după ce Salvatorul i-a învățat pe ucenicii Săi despre faptul de a rămâne în El și a-și arăta dragostea unul față de celălalt, El i-a învățat despre ce avea să li se întâmple deoarece primiseră o mărturie specială despre El și aveau responsabilitatea de a o împărtăși.

Invitați un cursant să citească, cu glas tare, Ioan 15:18-20 și rugați membrii clasei să afle ce ne-a învățat Isus despre cum avea să se comporte lumea cu ucenicii Săi. (Explicați că, în aceste versete, expresia „lumea” se referă la oamenii păcătoși care se opun lui Dumnezeu.)

- Ce ne-a învățat Isus despre cum avea să se comporte lumea cu ucenicii Săi?

Puteți explica cursanților că, din cauza faptului că „lumea [îi urăște]” pe ucenicii Salvatorului, cel mai probabil, cursanții vor găsi materiale media și site-uri antimormone, pline de ură. Unii cursanți vor fi excluși, ridiculizați și intimidați printr-un comportament plin de ură, inclusiv prin hărțuire cibernetică.

Dacă este cazul, îi puteți instrui pe cursanți cu privire la modul și locul în care să găsească răspunsuri la acuzațiile pline de ură împotriva Bisericii. Pe lângă faptul de a cere ajutorul unor adulți de încredere, cursanții pot găsi resurse online pe [mormonnewsroom.org](http://mormonnewsroom.org), [lds.org/topics](http://lds.org/topics) și [seektruth.lds.org](http://seektruth.lds.org).

Rezumați Ioan 15:21-25 explicând faptul că Isus Hristos a afirmat că cei care Îl urăsc pe El, Îl urăsc și pe Tatăl și că vor da socoteală pentru alegerile lor.

Explicați că, în pofida urii și a persecuției împotriva celor care Îl urmează pe Salvator, Isus Hristos a pregătit modalități prin care lumea poate primi o mărturie despre El. Invitați cursanții să citească, în gând, Ioan 15:26-27 și să afle cine sunt martorii care vor depune mărturie lumii despre Isus Hristos.

- Cine sunt cei despre care Salvatorul a spus că vor depune mărturie despre divinitatea Sa? (Duhul Sfânt și ucenicii Salvatorului)

Invitați cursanții să cugete asupra principiilor și adevărilor din această lecție. Încurajați-i să se gândească la ce au simțit că trebuie să facă și să urmeze îndemnul pe care le-au primit de la Duhul Sfânt.

# Ioan 11-15 (unitatea 15)

### Material pentru pregătirea învățătorului pentru studiul acasă

#### *Rezumatul lecțiilor pentru studiul acasă zilnic*

Următorul rezumat al evenimentelor, doctrinelor și principiilor pe care le-au învățat cursanții în timp ce au studiat Ioan 11-15 (unitatea 15) nu este destinat pentru a fi predat ca parte a lecției dumneavoastră. Lecția pe care o predați se concentrează doar asupra câtorva dintre aceste doctrine și principii. Urmați îndemnul Spiritului Sfânt în timp ce aveți în vedere nevoile cursanților dumneavoastră.

#### **Ziua 1 (Ioan 11)**

Când au citit fragmentul scriptural în care Isus îl ridică pe Lazăr din morți, cursanții au învățat următoarele principii: Putem alege să ne exercităm credința în Isus Hristos în timpul încercărilor noastre. Isus Hristos este învierea și viața. Dacă credem în Isus Hristos, putem primi viață veșnică. Dacă alegem să exercităm credința în Isus Hristos în timpul încercărilor noastre, atunci credința noastră în El va primi o confirmare și va deveni mai profundă.

#### **Ziua 2 (Ioan 12)**

În această lecție, cursanții au studiat fragmentul scriptural în care Maria, sora Martei și a lui Lazăr, a uns picioarele lui Isus și cel despre intrarea triumfală a Salvatorului în Ierusalim. Ei au studiat, de asemenea, despre învățăturile Salvatorului în Ierusalim. Din învățăturile Salvatorului, cursanții au învățat următoarele adevăruri: Miracolele în sine nu ne determină să credem în Isus Hristos. Dacă acordăm mai multă importanță faptului de a fi pe placul altora decât pe placul lui Dumnezeu, putem pierde ocaziile de a ne recunoaște deschis credința în Isus Hristos și în Evanghelia Sa. Dacă noi credem în Isus Hristos, nu trebuie să trăim în întuneric spiritual.

#### **Ziua 3 (Ioan 13)**

Când au citit relatarea în care Salvatorul a spălat picioarele apostolilor, cursanții au învățat următoarele adevăruri: Pe măsură ce urmăm exemplul Salvatorului slujindu-le altora, vom fi mai fericiți. Dacă ne iubim unul pe altul așa cum ne iubeste Isus Hristos, ceilalți vor ști că suntem ucenicii Săi.

#### **Ziua 4 (Ioan 14-15)**

În această lecție, cursanții au studiat învățăturile prezentate de Salvator apostolilor Săi înainte de a începe sacrificiul Său ispășitor. Ei au învățat că, doar prin ispășirea lui Isus Hristos și urmând calea Sa putem intra în împărăția Tatălui Ceresc.) De asemenea, ei au învățat că ne arătăm dragostea față de Isus Hristos ținând poruncile Sale și că Duhul Sfânt ne poate mângâia, ne poate învăța toate lucrurile și ne poate aduce aminte toate lucrurile. Când au studiat despre viță și mlădițe, cursanții au învățat că, dacă ținem poruncile, vom rămâne în dragostea Salvatorului și vom avea bucurie deplină.

## Introducere

Această lecție îi poate ajuta pe cursanți să înțeleagă ce trebuie să facă pentru a se întoarce la Tatăl Ceresc. Mai mult, în timp ce cursanții recapitulează sfatul Domnului consemnat în Ioan 14, ei se pot gândi la moduri în care pot urma mai bine calea Salvatorului.

## Sugestii pentru predare

### Ioan 14:1-14

#### *Salvatorul îi învață pe apostolii Săi cum să se întoarcă la Tatăl Ceresc*

Dacă este posibil, arătați o hartă a orașului dumneavoastră și invitați cursanții să identifice, pe ea, locul în care vă aflați. Pe hartă, identificați un alt loc pe care îl cunosc cursanții. Rugați-i să scrie, pe o foaie de hârtie, cum se ajunge din locul în care sunt în acel loc. Invitați unul sau doi cursanți să spună ce au scris.

Scrieți, pe tablă, *Împărăția celestială*. Rugați cursanții să se gândească ce indicații i-ar da unei persoane care dorește să știe cum să ajungă în împărăția celestială.

Amintiți cursanților că, atunci când au studiat Ioan 14 în timpul lecției lor zilnice, au învățat un adevăr care îi poate ajuta să știe cum să se întoarcă la Tatăl Ceresc și să intre în împărăția celestială. Explicați că, în această lecție, vor învăța mai multe despre acest adevăr.

Pentru a ajuta cursanții să înțeleagă contextul învățăturilor din Ioan 14, amintiți-le că Salvatorul a sărbătorit Paștele cu apostolii Săi într-o odaie de sus, în Ierusalim. După masa de Paște, Isus le-a spus ucenicilor Săi că avea să îi părăsească în scurt timp (vezi Ioan 13:33).

Invitați mai mulți cursanți să citească pe rând, cu glas tare, din Ioan 14:1-5. Rugați membrii clasei să urmărească în scripturile lor și să fie atenți la ce i-a învățat Isus pe apostolii Săi pentru a le aduce alinare.

Explicați că, în Traducerea Bibliei de Joseph Smith, Ioan 14:3, se spune: „Și după ce Mă voi duce, vă voi pregăti un loc și Mă voi întoarce și vă voi lua cu Mine, ca acolo unde sunt Eu, să fiți și voi”.

- Ce i-a învățat Isus pe apostolii Săi pentru a le aduce alinare?
- Ce credeți că înseamnă expresia „în casa Tatălui Meu sunt multe locașuri” din Ioan 14:2?

Invitați un cursant să citească, cu glas tare, declarația de mai jos a profetului Joseph Smith. Rugați cursanții să fie atenți la înțelesul oferit de profet acestei expresii.



„[Declarația] «în casa Tatălui Meu sunt multe locașuri»... ar trebui să fie: «În împărăția Tatălui Meu sunt multe împărății», pentru ca voi să puteți fi moștenitori ai lui Dumnezeu și împreună moștenitori cu Mine... Acolo sunt locașuri pentru cei care se supun legii celestiale, precum și alte locașuri pentru aceia care încalcă legea, fiecare om după propria lui ordine” (*Învățături ale președinților Bisericii: Joseph Smith* [2007], p. 231).

Le puteți sugera cursanților să scrie cuvintele *împărăție* și *împărății* în scripturile lor, deasupra cuvintelor *casă* și *locașuri*, în Ioan 14:2.

- Ce învățături din Ioan 14:1-4 ar fi putut aduce alinare apostolilor?
- Potrivit celor relatate în versetul 5, cum a răspuns Toma la învățătura Salvatorului conform căreia apostolii Săi știau calea către împărăția Tatălui Ceresc?

Invitați un cursant să citească, cu glas tare, Ioan 14:6. Rugați membrii clasei să urmărească în scripturile lor și să caute răspunsul lui Isus la întrebarea lui Toma. Amintiți-le că aceasta este o scriptură de bază.

- Cum a răspuns Isus la întrebarea lui Toma?

Desenați, pe tablă, o cărare. La sfârșitul căării, scrieți *Noi* și, la celălalt capăt, scrieți *Împărăția Tatălui Ceresc*. Scrieți *Calea* sub cărare și subliniați faptul că această expresie se referă la drumul care duce de la un loc la altul.

- În ce moduri este Salvatorul Calea? (Cursanții pot răspunde că Salvatorul ne arată cum să trăim pentru a deveni ca Dumnezeu și cum să fim demni pentru a trăi în prezența Tatălui Ceresc.)

Scrieți, pe tablă, sub expresia „Calea”, *Adevărul și Viața*.

- În ce moduri este Isus Hristos Adevărul? (El este sursa întregului adevăr și a trăit perfect potrivit întregului adevăr.)
- În ce moduri este Isus Viața? (El face posibil ca noi să biruim moartea fizică și să fim înviați având trupuri fizice nemuritoare și să biruim moartea spirituală pentru a dobândi viață veșnică. El este „lumina care este în toate lucrurile, care dă viață tuturor lucrurilor” [D&L 88:13].)

Lângă „Calea”, sub desenul de pe tablă reprezentând cărarea, scrieți *Isus Hristos este*.

- Ținând cont de ceea ce am discutat și de ceea ce ați învățat în lecțiile voastre zilnice, cum ați rezuma înțelesul declarației Salvatorului că „nimeni nu vine la Tatăl decât prin Mine”? (Ioan 14:6). (Cursanții pot folosi cuvinte diferite, însă trebuie să identifice un adevăr asemănător următorului: **Doar prin ispășirea lui Isus Hristos și urmând calea Sa putem intra în împărăția Tatălui Ceresc.**)
- Ce se va întâmpla dacă încercăm să urmăm o cale care nu este a Salvatorului?

Invitați un cursant să citească, cu glas tare, declarația de mai jos a vârstnicului Lawrence E. Corbridge, din Cei Șaptezeci. Rugați membrii clasei să fie atenți la ce se va întâmpla dacă vom încerca să urmăm o cale care nu este a Salvatorului.



„Isus Hristos este Calea. El este Lumina și Viața, Pâinea și Apa, Începutul și Sfârșitul, Învierea și Viața, Salvatorul lumii, Adevărul și Calea.

Există o singură cale către fericire și împlinire. El este Calea. Fiecare altă cale, orice altă cale, oricare altă cale înseamnă nesăbuiță ...

Calea Domnului nu este grea. Viața este grea, nu Evanghelia. «Trebuie să fie o opoziție în toate lucrurile» [2 Nefi 2:11], peste tot, pentru toată lumea. Viața este grea pentru noi toți, dar ea este, de asemenea, simplă. Avem doar două opțiuni. Fie îl urmăm pe Domnul și suntem înzestrați cu puterea Sa și avem pace, lumină, tărie, cunoaștere, încredere, dragoste și bucurie, fie putem să mergem pe o altă cale, orice altă cale, indiferent care este, și să trăim viața așa cum vrem, fără sprijinul Său, fără puterea Sa, fără îndrumare, în întuneric, în incertitudine, îndoială, nechez și disperare. Atunci întreb, care cale este mai ușoară? ...

Există o singură cale către fericire și împlinire. Isus Hristos este Calea” („Calea”, *Ensign* sau *Liahona*, nov. 2008, p. 34, 36).

- Potrivit celor relatate de vârstnicul Corbridge, ce se va întâmpla dacă nu urmăm calea Salvatorului?
- Ce se va întâmpla dacă vom urma calea Salvatorului?
- Care este calea Salvatorului? (Dacă este nevoie, amintiți cursanților că faptul de a urma calea Salvatorului implică dezvoltarea credinței în El și în Tatăl Ceresc, pocăința, primirea rânduinelilor necesare salvării, precum botezul și rânduielele din templu și îndurarea până la sfârșit cu credință și supunere.)

Invitați cursanții să cugete asupra experiențelor pe care le-au avut în care au fost binecuvântați pentru că au urmat calea Salvatorului. Invitați câțiva dintre ei să-și împărtășească experiențele.

Invitați cursanții să se gândească la cât de bine urmează calea Salvatorului. Rugați-i să se gândească la o modalitate în care Îl pot urma mai bine pe Salvator și să-și stabilească un obiectiv de a face acest lucru.

Rezumați Ioan 14:7-14 explicând că Salvatorul i-a învățat pe apostolii Săi că unul dintre scopurile venirii Sale pe pământ a fost de a revela, prin cuvintele și faptele Sale, adevărata natură a Tatălui Ceresc. De asemenea, El le-a promis apostolilor Săi că urmau să aibă putere să facă lucruri mărețe.

### **Unitatea următoare (Ioan 16-21)**

Invitați cursanții ca, pe măsură ce finalizează studiul lor privind Evanghelia după Ioan, să caute răspunsurile la următoarele întrebări: Ce i-a spus Isus mamei Sale atunci când El atârna pe cruce? Care a fost prima persoană căreia i S-a arătat Isus Hristos după ce a înviat? Cine a refuzat să creadă mărturiile altora cu privire la faptul că Isus înviase? Invitați cursanții să-și imagineze ce ar fi spus Salvatorul ucenicilor Săi, care au fost martori ai Săi și ai învierii Sale, dar care, apoi, au hotărât să meargă înapoi la vechile lor îndeletniciri în loc să predice Evanghelia. Rugați-i să caute, în următoarea unitate, ce le-a spus Salvatorul acestor ucenici.



## LECȚIA 76

# Ioan 16

### Introducere

După masa de Paște, Isus Hristos a continuat să-i învețe pe ucenicii Săi. Le-a spus că avea să meargă curând la Tatăl Său și că Duhul Sfânt sau Mângâietorul avea să vină și să-i

călăuzească în tot adevărul. Isus a profetizat despre propria moarte și înviere și a proclamat că El a biruit lumea.

### Sugestii pentru predare

#### Ioan 16:1-15

##### *Isus prezintă rolul Duhului Sfânt*

Invitați un cursant să vină în fața clasei. Legați cursantul la ochi, astfel încât să nu poată vedea. După ce cursantul este legat la ochi, invitați ceilalți membri ai clasei să-și pună seturile de scripturi undeva în încăpere. Apoi, întrebați cursantul legat la ochi cât de greu poate fi să găsească un anumit set de scripturi în încăpere și să-l deschidă la o anumită pagină. Întrebați cursantul dacă i-ar fi de ajutor ca cineva să-l îndrume până la carte.

Invitați cursantul legat la ochi să aleagă un alt cursant care să-i fie ghid. Invitați cursantul ales să-l conducă pe cel legat la ochi la un anumit set de scripturi și să-l ajute să îl deschidă la o anumită pagină. După terminarea acestei activități, explicați că, atunci când Isus Hristos a fost pe pământ, El i-a îndrumat și învățat pe ucenicii Săi. El personal i-a ajutat să înțeleagă adevărurile pe care le propovăduia.

Rezumați Ioan 16:1-4 explicând că, după ce Isus a luat masa de Paște cu ucenicii Săi, El le-a spus că va veni vremea când oamenii îi vor urî și că acești oameni vor crede că Îl slujesc pe Dumnezeu omorându-i.

Invitați un cursant să citească, cu glas tare, Ioan 16:5-6. Rugați membrii clasei să urmărească în scripturile lor și să afle ce le-a spus Isus ucenicilor Săi și ce au simțit ei cu privire la acel lucru.

- Ce au simțit ucenicii cu privire la vestea că Isus avea să plece și că ei aveau să fie persecutați?

Invitați cursantul care a fost îndrumător pentru cel legat la ochi să se întoarcă la locul său. Întrebați-l pe cursantul legat la ochi:

- Cum te-ai simți să fii din nou singur, fără un prieten care să te ajute?

Oferiți un scaun cursantului legat la ochi și invitați-l să stea jos (dar nu-l dezlegați la ochi).

Invitați un cursant să citească, cu glas tare, Ioan 16:7. Rugați membrii clasei să urmărească în scripturile lor și să afle pe cine a promis Isus că avea să trimită după ce pleca.

- Cine a promis Isus că avea să vină după plecarea Sa? (Isus avea să trimită Mângâietorul sau Duhul Sfânt.)

Explicați că expresia *de folos*, cu sensul folosit în versetul 7, înseamnă benefic sau profitabil. Explicați că „Duhul Sfânt nu acționa în plenitudinea Sa printre iudei în timpul vieții muritoare a lui Isus” (Ioan 7:39; 16:7)” (Bible Dictionary, „Holy Ghost”). Pentru a ajuta membrii clasei să înțeleagă de ce Duhul Sfânt nu a acționat în plenitudinea Sa, citiți, cu glas tare, următoarea declarație a vârstnicului Bruce R. McConkie, din Cvorumul celor Doisprezece Apostoli:



„Cât timp Isus era, în persoană, cu ucenicii Săi, ei nu aveau nevoie în totalitate să aibă însoțirea constantă a Spiritului așa cum urmau să aibă după plecarea lui Isus” (*Doctrinal New Testament Commentary*, 3 volume [1965-1973], p. 753).

Rezumați Ioan 16:8-12 explicând că unul dintre rolurile Duhului Sfânt este de a dojeni lumea din cauza păcatului.

Invitați un cursant să citească, cu glas tare, Ioan 16:13 și rugați membrii clasei să caute rolurile pe care Mângâietorul avea să le aibă în viețile ucenicilor după plecarea lui Isus.

- Ce roluri avea să aibă Duhul Sfânt în viețile ucenicilor Domnului după plecarea Sa? Cum ar fi putut beneficia ucenicii de ajutorul și îndrumarea oferite de Duhul Sfânt?
- Ținând cont de versetul 13, ce poate face Duhul Sfânt și pentru noi în zilele noastre? (După ce cursanții răspund, scrieți, pe tablă, următorul adevăr: **Duhul Sfânt ne poate călăuzi în tot adevărul și ne poate dezvălui lucruri viitoare.**)
- În ce moduri ne călăuzește Duhul Sfânt în adevăr?
- În ce moduri ne poate dezvălui Duhul Sfânt lucruri viitoare? (Dacă este necesar, explicați că, prin Duhul Sfânt, Dumnezeu ne poate oferi asigurare, speranță, viziune, avertizare și îndrumare pentru viitorul nostru.)

Puneți un obiect (o răsplată) pe un raft sau un scaun ori într-un alt loc din încăperea. Invitați cursantul legat la ochi să găsească obiectul. Invitați un alt cursant să-i șoptească indicații cursantului legat la ochi pentru a-l ajuta să ajungă la răsplată. După ce cursantul găsește obiectul, rugați-l să se dezlege la ochi. Rugați cei doi cursanți să se întoarcă la locurile lor. Adresați membrilor clasei următoarele întrebări:

- Când ați simțit că Duhul Sfânt vă călăuzește în adevăr? Cum v-ați dat seama că Duhul Sfânt vă călăuzea?

Puteți împărtăși o experiență în care ați fost călăuzit de Duhul Sfânt în viața dumneavoastră. Pentru a ajuta cursanții să pună în practică adevărul pe care l-au învățat, încurajați-i să trăiască într-un mod care să-L invite pe Duhul Sfânt să-i călăuzească în viețile lor.

### Împărtășirea experiențelor relevante

Atât învățătorii, cât și cursanții trebuie să aibă ocazia de a-și împărtăși cunoștințele profunde și înțelegerea, precum și experiențele personale pe care le-au avut legate de o doctrină sau un principiu. Ei pot, de asemenea, să relateze experiențe din viața altora la care au fost martori. Totuși, este posibil să fie nevoie să-i ajutați pe cursanți să înțeleagă faptul că anumite experiențe sunt prea sacre sau personale pentru a fi împărtășite într-o sală de clasă (vezi Alma 12:9; D&L 63:64).

Subliniați că Ioan 16:13 indică faptul că Duhul Sfânt, al cărui rol este de a depune mărturie despre Tatăl și Fiul, „nu va vorbi de la El; ci va vorbi tot ce va fi auzit”. Invitați un cursant să citească, cu glas tare, Ioan 16:14-15 și rugați membrii clasei să afle al cui este mesajul pe care Duhul Sfânt ni-l va spune.

- Al cui este mesajul pe care ni-l transmite Duhul Sfânt? (După ce cursanții răspund, scrieți, pe tablă, următorul adevăr: **Duhul Sfânt revelează adevăruri și instrucțiuni care vin de la Tatăl Ceresc și Isus Hristos.**)
- De ce este util să știm că, atunci când Duhul Sfânt ne vorbește, El vorbește ca reprezentant al Tatălui Ceresc și al lui Isus Hristos?

Explicați cursanților că „[ceea ce comunică Duhul Sfânt spiritului] dumneavoastră este mult mai [sigur] decât oricare altă comunicare de care puteți beneficia prin simțurile dumneavoastră fizice” (*Fideli credinței* [2004], p. 60). Aceasta înseamnă că Duhul Sfânt este cel mai bun îndrumător pentru a învăța adevărul; influența Sa este mult mai valoroasă decât dovezile fizice, opiniile altora sau raționamentul lumii. Asemenea nouă, ucenicii Salvatorului trebuiau să învețe să se bazeze pe Duhul Sfânt în calitatea Sa de îndrumător în absența fizică a Domnului.

### Ioan 16:16-33

*Salvatorul discută despre plecarea Sa din viața muritoare și proclamă faptul că a biruit lumea*

Invitați cursanții să se gândească la un moment în care au fost nevoiți să se despartă de un membru al familiei sau de un prieten pentru o perioadă.

- Ce ați spus pentru a vă consola unul pe celălalt când v-ați despărțit?

Invitați un cursant să citească, cu glas tare, Ioan 16:16. Rugați membrii clasei să urmărească în scripturile lor și să afle ce altceva le-a mai spus Isus ucenicilor pentru a-i consola atunci când se gândeau la plecarea Sa. Rugați membrii clasei să vă spună ce au aflat.

Explicați că, în Ioan 16:17-19, citim că ucenicii nu au înțeles ce a vrut să spună Isus când le-a zis că îi părăsea, dar că aveau să-L vadă din nou.

Invitați un cursant să citească, cu glas tare, Ioan 16:20-22. Rugați membrii clasei să urmărească în scripturile lor și să afle cum a spus Domnul că aveau să se simtă ucenicii atunci când El avea să plece și când aveau să-L vadă din nou. (Puteți explica faptul că expresia „femeia, când este în durerile nașterii” se referă la o femeie însărcinată care este în travaliu.

- Cum aveau să se simtă ucenicii când Isus nu mai era cu ei? Ce a promis El că avea să se întâmple după aceea?

Explicați că ucenicii aveau să Îl vadă pe Isus din nou după ce învia. Deși durerea cauzată de moartea Lui avea să fie mare, bucuria pe care urmau s-o simtă la învierea Sa avea să fie permanentă.

Rezumați Ioan 16:23-32 explicând că Isus i-a învățat pe ucenicii Lui să se roage direct Tatălui Ceresc în numele Său (al lui Hristos) și i-a asigurat de dragostea Tatălui față de ei și față de El.

Invitați un cursant să citească, cu glas tare, Ioan 16:33 și rugați membrii clasei să caute cuvinte și expresii folosite de Salvator pentru a-i alina pe ucenicii Săi.

- Ce cuvinte și expresii a folosit Domnul pentru a-i alina pe ucenicii Săi?
- Potrivit celor relatate în versetul 33, de ce putem avea fericire și pace într-o lume plină de necazuri și moarte? (După ce cursanții răspund, scrieți, pe tablă, următorul principiu: **Deoarece Isus Hristos a biruit lumea, putem îndrăzni și putem avea pace.**)
- Ce credeți că înseamnă faptul că Isus Hristos a biruit lumea?

Explicați că, fiind Singurul Născut al Tatălui, Isus Hristos a trăit o viață fără de păcat, biruind orice ispită lumească. De asemenea, El a simțit fiecare durere și suferință și a ispășit pentru păcatele tuturor. Prin viața, suferința, moartea și învierea Sa, El a biruit toate barierele care ne împiedicau să fim curați, să găsim pace și să trăim din nou alături de Tatăl din Cer și de cei pe care îi iubim.

- În ce moduri ne poate ajuta faptul de a ști că Isus Hristos a biruit lumea să îndrăznim și să avem pace?

Oferiți cursanților un exemplar al declarației de mai jos rostite de președintele Thomas S. Monson. Invitați un cursant să citească, cu glas tare, declarația și rugați membrii clasei să caute o explicație a motivului pentru care putem îndrăzni în pofida încercărilor și dificultăților din această lume.



„Să [îndrăznim] pe măsură ce trecem prin această viață. Deși trăim în vremuri grele, Domnul ne iubește și are grijă de noi. El este tot timpul lângă noi când facem ceea ce este drept. El ne va ajuta la nevoie... Viețile noastre pot fi pline de bucurie când urmăm învățăturile Evangheliei lui Isus Hristos.

Domnul ne-a îndemnat: «Îndrăzniți, Eu am biruit lumea» [Ioan 16:33]. Această cunoaștere ar trebui să ne aducă o mare bucurie. El a trăit pentru noi și a murit pentru noi. El a plătit prețul pentru păcatele noastre. Fie ca noi să urmăm exemplul Său. Fie ca noi să ne arătăm recunoștința mare pentru El acceptând sacrificiul Său și trăind vieți care ne vor pregăti să ne întoarcem într-o zi să trăim alături de El” („Domnul să vă aibă-n grija Sa până ce iar ne vom vedea”, *Ensign* sau *Liahona*, nov. 2012, p. 111).

- Când v-a ajutat faptul de a ști că Isus Hristos a biruit lumea să îndrăzniți și să aveți pace?

Invitați cursanții să fie bucuroși și să trăiască în acord cu Evanghelia lui Isus Hristos. Depuneți-vă mărturia că, pe măsură ce vor face aceste lucruri, vor simți pacea și speranța care sunt posibile prin sacrificiul ispășitor și învierea Domnului.

## LECȚIA 77

# Ioan 17

### Introducere

Înainte de a suferi în Ghetsimani, Salvatorul a oferit marea Sa rugăciune de mijlocire. El S-a rugat ca ucenicii Săi și toți cei care Îl urmau să Îl cunoască pe Tatăl Ceresc și să

dobândească viața veșnică și ca ei să poată fi una cu El și cu Tatăl Său.

### Sugestii pentru predare

#### Ioan 17:1-8

#### *Isus Hristos I Se adresează Tatălui Ceresc în rugăciune*

Invitați cursanții să numească persoane celebre despre care cunosc câteva lucruri. Apoi, rugați-i să numească persoanele din viața lor pe care le cunosc cel mai bine.

- Care este diferența dintre faptul de a cunoaște câteva lucruri *despre* cineva și a *cunoaște* acea persoană?
- Ce trebuie să facem pentru a cunoaște cu adevărat pe cineva?
- Care sunt câteva dintre persoanele pe care credeți că este important să le cunoașteți mai bine? De ce?

Explicați că Salvatorul ne-a învățat despre importanța faptului de a-I cunoaște pe Tatăl Ceresc și pe El. Invitați cursanții ca, pe măsură ce studiază Ioan 17, să caute adevăruri care îi vor ajuta să ajungă să Îi cunoască pe Tatăl Ceresc și pe Isus Hristos.

Pentru a ajuta cursanții să înțeleagă contextul capitolului Ioan 17, explicați că, după Cina cea de taină cu ucenicii Săi și înainte să intre în Grădina Ghetsimani, Isus a rostit o rugăciune cunoscută în mod tradițional drept rugăciunea de mijlocire. Unul dintre înțelesurile verbului a *mijloci* este a vorbi cu cineva în favoarea cuiva. În acest caz, Isus Hristos a vorbit cu Tatăl Ceresc în favoarea ucenicilor Săi, rugându-Se ca ei să poată primi viața veșnică.

Invitați un cursant să citească, cu glas tare, Ioan 17:1-3. Rugați membrii clasei să urmărească în scripturile lor și să afle cum a descris Salvatorul viața veșnică.



**Ioan 17:3** este un fragment care conține o scriptură de bază. Studiarea fragmentelor care conțin scripturi de bază va ajuta cursanții să-și dezvolte înțelegerea despre doctrinele de bază și să fie pregătiți pentru a le preda altora. Puteți să le sugerați cursanților să marcheze aceste fragmente care conțin scripturi de bază într-un mod distinct, pentru a le putea găsi cu ușurință. Faceți referire la ideea de predare de la sfârșitul lecției pentru a ajuta cursanții să-și însușească acest fragment.

Pentru explicarea scripturii de bază și o listă a activităților suplimentare care să-i ajute pe cursanți să-și însușească aceste fragmente selectate, vezi anexa acestui manual.

- Cum a descris Salvatorul viața veșnică?

- Având în vedere versetul 3, cum ați formula un principiu care ne învață ce trebuie să facem pentru a primi viață veșnică? (Cursanții pot folosi cuvinte diferite, dar asigurați-vă că înțeleg faptul că, **pentru a primi viață veșnică, trebuie să ajungem să Îl cunoaștem pe Tatăl Ceresc și pe Fiul Său, Isus Hristos.**

Pentru a ajuta membrii clasei să înțeleagă ce înseamnă să-L cunoaștem pe Dumnezeu, invitați un cursant să citească, cu glas tare, următoarea declarație a vârstnicului Bruce R. McConkie, din Cvorumul celor Doisprezece Apostoli:



„Este un lucru să cunoaștem câteva informații despre Dumnezeu și este altceva să Îl cunoaștem. Noi cunoaștem câteva informații despre El atunci când aflăm că El este o ființă după al cărui chip a fost creat omul; când aflăm că Fiul este imaginea perfectă a Tatălui Său; când aflăm că, atât Tatăl, cât și Fiul au anumite atribute și puteri. Dar Îl cunoaștem, în sensul dobândirii vieții veșnice, când ne bucurăm și avem parte de aceleași lucruri pe care le au Ei. A-L cunoaște pe Dumnezeu înseamnă să gândești ceea ce gândește El, să simți ceea ce simte El, să ai puterea pe care o are El, să înțelegi adevărurile pe care le înțelege El și să faci ceea ce face El. Cei care Îl cunosc pe Dumnezeu devin ca El și trăiesc felul Lui de viață, care este viața veșnică” (*Doctrinal New Testament Commentary*, 3 volume [1965-1973], 1:762).

- Care este diferența dintre faptul de a-I cunoaște pe Tatăl și pe Fiul și cel de a cunoaște câteva lucruri *despre* Ei?
- De ce nu poate cineva să dobândească viață veșnică fără a-I cunoaște pe Dumnezeu Tatăl și pe Isus Hristos?
- Care sunt unele dintre modurile prin care putem ajunge să-I cunoaștem cunoaște pe Tatăl și pe Fiul?

Rezumați Ioan 17:4-5 explicând că Salvatorul I-a spus Tatălui Său că a terminat lucrarea pe care Acesta I-o dăduse. El L-a rugat pe Tatăl Său să-I ofere aceeași slavă pe care I-o dăduse în viața premuritoare.

Invitați un cursant să citească, cu glas tare, Ioan 17:6-8. Rugați membrii clasei să urmărească în scripturile lor și să afle ce au făcut ucenicii Săi pentru a ajunge să-L cunoască pe Salvator.

- Ce au făcut ucenicii pentru a ajunge să-L cunoască pe Salvator? (Puteți încuraja cursanții să marcheze expresiile „le-au primit”, „cunoscut cu adevărat” și „au crezut” din versetul 8.)

### Ioan 17:9-19

#### *Salvatorul Se roagă pentru ucenicii Săi*

Invitați un cursant să citească, cu glas tare, Ioan 17:9. Rugați membrii clasei să urmărească în scripturile lor și să afle pentru cine anume S-a rugat Salvatorul.

- Pentru cine S-a rugat Salvatorul înainte de a începe înfăptuirea ispășirii?
- De ce credeți că a fost bine ca apostolii să-L audă pe Salvator rugându-Se pentru folosul lor?

Scrieți, pe tablă, *Ioan 17:11-18*. Împărțiți cursanții în echipe de câte doi. Invitați-i să studieze aceste versete alături de colegii lor de echipă și să afle pentru ce S-a rugat Isus în folosul ucenicilor Săi. Puteți invita cursanții să marcheze ceea ce au aflat. După ce le-ați acordat suficient timp, rugați mai mulți dintre ei să spună celorlalți membri ai clasei ce au aflat.

Subliniați că Salvatorul a menționat faptul că ucenicii Lui aveau să continue să trăiască într-o lume rea, care îi ura.

- Ce adevăr putem învăța din versetele 14-16 despre faptul de a trăi în lume în calitate de ucenici ai lui Isus Hristos? (După ce cursanții răspund, scrieți, pe tablă, următorul adevăr: **În calitate de ucenici ai lui Isus Hristos trebuie să fim în lume, dar nu ai lumii.**)
- Ce credeți că înseamnă să fim *în* lume, dar nu *ai* lumii?

Invitați un cursant să citească, cu glas tare, următoarea declarație a vârstnicului M. Russell Ballard, din Cvorumul celor Doisprezece Apostoli:



„În Biserică, folosim adesea dictonul: «Fiți în lume, dar nu ai lumii» ...

Poate ar trebui să folosim dictonul... sub forma a două îndemnuri separate. Primul: «*Fiți în lume*». Implicați-vă; informați-vă. Încercați să fiți înțelegători și toleranți și să apreciați diversitatea. Contribuiți în mod semnificativ la dezvoltarea societății prin slujire și implicare. Al doilea: «*Nu fiți ai lumii*». Nu urmați căi greșite sau nu vă schimbați pentru a vă adapta sau a accepta ceea ce nu este drept ...

În calitate de membri ai Bisericii, trebuie să-i influențăm pe alții mai mult decât suntem noi influențați. Trebuie să înotăm împotriva curentului păcatului și al răului și să nu ne lăsăm, pasivi, purtați de el. Este necesar ca fiecare dintre noi să ajute la rezolvarea problemei, nu să o evite sau să o ignore” („The Effects of Television”, *Ensign*, mai 1989, p. 80).

- De ce dorește Domnul ca noi să rămânem în lume, dar să nu fim ai lumii?

Invitați cursanții să se gândească, alături de colegii lor de echipă, la un exemplu cu privire la modul în care o persoană poate fi în lume, dar nu a lumii în fiecare dintre împrejurările următoare:

1. la școală;
2. cu prietenii;
3. online.

După ce le-ați acordat suficient timp, invitați câțiva cursanți să explice membrilor clasei exemplele la care s-au gândit. Invitați câțiva cursanți să împărtășească experiențe pe care le-au avut când ei sau cineva pe care-l cunosc au dovedit, în mod corespunzător, că sunt în lume, dar nu ai lumii.

Invitați cursanții să scrie în caietele lor pentru seminar sau în jurnalele pentru studiul scripturilor un mod concret în care vor căuta să-L urmeze mai bine pe Salvator fiind în lume, dar nu ai lumii.



**Ioan 17:20-26*****Salvatorul Se roagă pentru toți cei care acceptă Evanghelia Sa***

Invitați un cursant să vină în fața clasei și să-și murdărească mâinile făcând ceva (cum ar fi să curețe buretele pentru tablă sau să ia un obiect dintr-un vas murdar). Încurajați cursantul să încerce să-și păstreze mâinile curate în timp ce face acest lucru.

După ce termină, rugați cursantul să arate membrilor clasei mâinile sale.

- Cum se aseamănă această activitate cu încercările noastre de a fi în lume, dar nu ai lumii? (În pofida celor mai mari eforturi ale noastre, nu rămânem curați în totalitate de păcatele și răul care există în lume.)
- Dacă nu am putea fi curățați de păcatele noastre, de ce consecințe am avea parte în cele din urmă? De ce? (Am fi separați de Dumnezeu pentru totdeauna, deoarece niciun lucru necurat nu poate sta în prezența Lui [vezi 1 Nefi 15:33-34].)

Mulțumiți cursantului și rugați-l să se întoarcă la locul său.

Invitați un cursant să citească, cu glas tare, Ioan 17:20-23. Rugați membrii clasei să urmărească în scripturile lor și să afle pentru ce S-a rugat Isus Hristos.

- Pentru ce S-a rugat Isus Hristos? (Puteți să le sugerați cursanților să marcheze cuvântul *una* ori de câte ori apare în versetele 20-23.)
- Cum este posibil ca noi să devenim una cu Tatăl și cu Fiul? (Binecuvântările ispășirii lui Isus Hristos, pe care le primim supunându-ne poruncilor Sale, și darul Duhului Sfânt)

Scieți, pe tablă, următorul adevăr: **Pe măsură ce venim la Isus Hristos și primim binecuvântările ispășirii Sale, putem deveni una cu Tatăl și cu Fiul.**

Invitați un cursant să citească, cu glas tare, următoarea declarație a vârstnicului Jeffrey R. Holland, din Cvorumul celor Doisprezece Apostoli:



„Înțelesul exact al cuvântului englezesc *atonement* (*ispășire*) este foarte clar: at-one-ment, aducerea la un loc a lucrurilor care au fost separate sau despărțite” („Ispășirea lui Isus Hristos”, *Liahona*, mart. 2008, p. 34-35).

- Ținând cont de ceea ce știți despre Tatăl Ceresc și Isus Hristos, de ce doriți să deveniți una cu Ei?

Invitați un cursant să citească, cu glas tare, declarația de mai jos a președintelui James E. Faust, din Prima Președinție. Rugați membrii clasei să fie atenți ce binecuvântare vor primi cei care caută să devină una cu Tatăl Ceresc și cu Isus Hristos.



„Ar trebui să căutăm în mod sincer nu doar să cunoaștem despre Învățător, ci să ne străduim, așa cum ne-a invitat El, să devenim una cu El (vezi Ioan 17:21) ...

Viitorul va fi plin de suferință și dificultăți. Dar, beneficiind de alinarea pe care o aduce faptul de a avea o relație personală cu Dumnezeu, vom primi un curaj liniștitor” („That We Might Know Thee”, *Ensign*, ian. 1999, p. 2, 5).

Depuneți mărturie despre importanța faptului de a ajunge să-I cunoaștem pe Isus Hristos și pe Tatăl Ceresc și de a căuta să devenim una cu Ei.

Invitați cursanții să cugete la ce pot face pentru a-I cunoaște mai bine pe Tatăl Ceresc și pe Isus Hristos și pentru a-și întări relația cu Ei.

Invitați cursanții să-și consemneze gândurile în jurnalele lor pentru studiul scripturilor sau în caietele pentru seminar. După ce le-ați acordat suficient timp, invitați câțiva cursanți, care doresc, să-și împărtășească gândurile și sentimentele cu membrii clasei.

### **Scriptură de bază – Ioan 17:3**

Pentru a ajuta cursanții să memoreze Ioan 17:3, invitați-i să aibă cu ei, în timpul săptămânii viitoare, cartonașul care conține această scriptură de bază. Încurajați-i să recapituleze fragmentul și să exerseze recitarea lui oricând au ocazia. Le puteți sugera să încerce să-l recite unui membru al familiei și să explice înțelesul acestuia. La începutul orei, în cadrul următoarelor câteva lecții, invitați cursanții să vă spună cum progresează cu memorarea acestui fragment.

## LECȚIA 78

# Ioan 18-19

### Introducere

După ce conducătorii iudei L-au prins și interogat pe Isus, L-au dus la Pilat pentru a fi judecat și condamnat. Pilat a consimțit ca Isus să fie răstignit, deși era convins de

nevinovăția lui Isus. Când era pe cruce, Salvatorul a lăsat-o pe mama Sa în grija apostolului Ioan. După ce a fost răstignit, trupul lui Isus a fost pus într-un mormânt.

### Sugestii pentru predare

#### Ioan 18:1-32

*Isus este prins și interogat de conducătorii iudei, care, apoi, îl duc la Pilat*

Scrieți, pe tablă, următoarea întrebare:

*Când ne este cel mai greu să ne îngrijim de bunăstarea altora?*

Invitați mai mulți cursanți să explice cum ar răspunde la întrebarea scrisă pe tablă.

Explicați că Isus Hristos și dregătorul roman Pilat au ales să-și stabilească priorități diferite sau să prețuiască lucruri diferite în timpul evenimentelor descrise în Ioan 18-19. Scrieți, pe o parte a tablei, *Preocupările lui Isus* și, pe cealaltă, *Preocupările lui Pilat*. Invitați cursanții ca, pe măsură ce studiază Ioan 18-19, să caute un adevăr care îi poate ajuta să știe ce preocupări ar trebui să aibă prioritate în viețile lor.

Rezumați Ioan 18:1-3 explicând că, după ce Isus a suferit în Grădina Ghetsimani, Iuda Iscarioteanul a venit cu aprozi ai preoților celor mai de seamă și ai fariseilor pentru a-L prinde pe Isus.

- Dacă ați ști că un grup de aprozi înarmați s-ar apropia pentru a vă aresta și, în final, pentru a vă condamna la moarte, cum ați reacționa?

Invitați mai mulți cursanți să citească pe rând, cu glas tare, Ioan 18:4-11 și Luca 22:50-51. Rugați membrii clasei să urmărească în scripturile lor și să afle cum a reacționat Isus când a sosit acest grup.

- Ce le-a spus Isus celor care au venit să-L prindă? (Puteți explica faptul că termenul *aceștia*, din Ioan 18:8, și termenul *acea*, din Ioan 18:9, se referă la apostolii care erau cu Isus.)
- Potrivit celor relatate în aceste versete, care erau preocupările lui Isus Hristos? (Pe măsură ce cursanții răspund, scrieți, pe tablă, sub „Preocupările lui Isus Hristos”, următoarele expresii: *protejarea apostolilor Săi, vindecarea urechii robului, a face voia Tatălui Ceresc.*)

Rugați un cursant să citească, cu glas tare, rezumatul de mai jos al fragmentului scriptural Ioan 18:12-32.

Isus le-a permis aprozilor să-L prindă. Ei L-au dus la Ana, unul dintre conducătorii iudei și, apoi, la Caiafa, marele preot care a căutat să-L condamne pe Isus la moarte. Petru și un alt ucenic L-au urmat pe Isus. Când trei persoane diferite l-au întrebat pe apostolul Petru dacă este unul dintre ucenicii lui Isus, el a negat de fiecare dată că îl știa pe Isus. După ce Caiafa L-a interogată pe Isus, conducătorii iudei L-au dus la Pilat, dregătorul roman al provinciei Iudea, pentru a fi judecat și condamnat. În Ierusalim, doar romanii puteau pronunța o condamnare la moarte.

Explicați că este posibil ca această judecată să fi avut loc în Fortăreața Antonia, din apropierea templului. (Puteți invita cursanții să studieze harta 12 „Ierusalimul în timpul lui Isus” din Ghidul pentru scripturi și să caute Fortăreața Antonia [notată cu numărul 3 pe hartă].)

### Ioan 18:33–19:16

#### *Isus Hristos este judecat înaintea lui Pilat*

Invitați doi cursanți să citească, cu glas tare, cuvintele Salvatorului și pe cele ale lui Pilat, consemnate în Ioan 18:33–37. (Puteți invita acești cursanți, înainte de începerea lecției, să găsească replicile pe care le vor citi.) Dumneavoastră puteți fi naratorul sau puteți invita un alt cursant să aibă acest rol. În timp ce cursanții citesc părțile care le-au fost desemnate, rugați membrii clasei să urmărească în scripturile lor și să afle ce a dorit Pilat să știe despre Isus.

- Potrivit celor relatate în Ioan 18:33, ce a vrut Pilat să știe despre Isus?

Explicați că Isus a fost acuzat de conducătorii iudei că S-a declarat împăratul iudeilor, deoarece, dacă Isus Se declara împărat, avea să fie acuzat de revoltă sau trădare împotriva guvernului roman (vezi Ioan 19:12), un delict pedepsit cu moartea.

- Ce i-a explicat Isus lui Pilat? (Împărăția Sa nu era „din lumea aceasta” [Ioan 18:36] și că El a venit pe pământ „să [mărturisească] despre adevăr” [Ioan 18:37].)

Invitați cursanții să citească, în gând, Ioan 18:38–40 și să afle la ce concluzie a ajuns Pilat cu privire la Isus.

- La ce concluzie a ajuns Pilat cu privire la Isus? (El a spus: „Nu găsesc nicio vină în El” [versetul 38].)
- Potrivit celor relatate în versetul 39, ce a făcut Pilat pentru a încerca să-L elibereze pe Isus?

Rezumați Ioan 19:1–5 explicând că ostașii romani L-au bătut pe Isus și L-au batjocorit. Apoi, Pilat L-a adus pe Isus în fața oamenilor.

Invitați cursanții să citească, în gând, Ioan 19:4, 6 și să afle ce le-a repetat Pilat iudeilor („Nu găsesc nicio vină în El”).

- Având în vedere insistența lui Pilat referitoare la faptul că nu găsea nicio vină în Isus, ce credea el că trebuia făcut?

Invitați un cursant să citească, cu glas tare, Ioan 19:7. Rugați membrii clasei să urmărească în scripturile lor și să afle ce i-au spus conducătorii iudei lui Pilat cu privire la Isus.

Invitați cursanții care au citit cuvintele lui Pilat, pe cele ale lui Isus, precum și pe cele ale naratorului să-și reia rolurile și să citească, cu glas tare, din Ioan 19:8-11. Rugați membrii clasei să urmărească în scripturile lor și să afle cum a reacționat Pilat când a auzit că Isus spusese că este Fiul lui Dumnezeu.

- Cum a reacționat Pilat atunci când conducătorii iudei i-au zis că Isus spusese că este Fiul lui Dumnezeu?
- Dacă ați fi fost în locul lui Pilat, cum v-ați fi simțit după ce ați fi auzit ce a spus Isus despre puterea voastră în calitate de dregător? De ce?

Explicați că afirmația lui Isus, consemnată în versetul 11 referitoare la faptul că „un mai mare păcat” era comis de conducătorii iudei, sugerează că, dacă Pilat ar fi cedat solicitării mulțimii și ar fi ordonat ca Isus să fie răstignit, Pilat ar fi fost vinovat de păcat, dar nu în aceeași măsură ca cei care au căutat, în mod activ, moartea lui Isus.

Invitați cursanții să citească, în gând, Matei 27:19 și să afle ce a fost sfătuit Pilat de soția lui. Rugați cursanții să vă spună ce au aflat.

Invitați un cursant să citească, cu glas tare, Ioan 19:12-15. Rugați membrii clasei să urmărească în scripturile lor și să afle ce a căuta Pilat să facă în privința lui Isus și cum au reacționat iudeii.

- Potrivit celor relatate în versetul 12, ce a căutat Pilat să facă?
- Ce i-au spus conducătorii iudei lui Pilat când au aflat că acesta dorea să îl elibereze pe Isus?

Amintiți-le cursanților că Cezar era împăratul roman care îi conferise lui Pilat funcția de dregător al Iudeii. De mai multe ori înainte, Pilat a poruncit soldaților romani să ucidă iudei și a pângărit câteva dintre tradițiilor lor religioase sacre. Faptele lui Pilat fuseseră raportate lui Cezar și acesta îl mustrase pe Pilat (vezi capitolul 34, nota 7, în James E. Talmage, *Jesus the Christ*, a 3-a ediție [1916], p. 648-649).

- Ce s-ar fi putut întâmpla cu Pilat dacă iudeii i-ar fi raportat că acesta nu este „prieten” cu Cezar (versetul 12)? (Dacă Cezar suspecta că Pilat nu îi era loial, i-ar fi putut revoca puterea și funcția de dregător.)

Explicați că Pilat trebuia să aleagă între protejarea propriilor interese și eliberarea Salvatorului, despre care știa că era nevinovat.

Invitați un cursant să citească, cu glas tare, Ioan 19:16. Rugați membrii clasei să urmărească în scripturile lor și să afle ce a ales Pilat să facă.

- Ce a ales Pilat să facă?
- Ce indică această alegere cu privire la posibilele preocupări ale lui Pilat? (Pe măsură ce cursanții răspund, scrieți, pe tablă, sub „Preocupările lui Pilat”, următoarele expresii: *propria persoană, funcția sa și puterea sa.*)
- Ce principiu putem desprinde din hotărârea lui Pilat de a-și concentra atenția asupra propriilor interese și nu asupra eliberării Salvatorului, despre care știa că

este nevinovat? (După ce cursanții răspund, scrieți, pe tablă, următorul principiu: **Faptul de a ne concentra atenția asupra propriilor interese și nu asupra a ceea ce este drept ne va face să păcătuiim.**)

- Care sunt unele dintre situațiile în care am putea fi ispitiți să ne concentrăm atenția asupra propriilor interese și nu asupra a ceea ce este drept?
- Ce putem face pentru a învinge ispita de a ne concentra atenția asupra propriilor interese și nu asupra a ceea ce este drept?

### **Comparație și antiteză**

Remarcarea asemănărilor sau deosebirilor dintre învățături, oameni sau evenimente poate clarifica o doctrină, un principiu sau un fragment scriptural și poate duce la o înțelegere mai mare a adevărilor Evangheliei.

Invitați cursanții să caute ce pot învăța despre caracterul lui Hristos în comparație cu caracterul lui Pilat pe măsură ce studiază ultimele momente din viața muritoare a lui Isus Hristos.

### **Ioan 19:17-42**

#### *Isus este răstignit și trupul Său este pus într-un mormânt*

Rezumați Ioan 19:17-24 explicând că Salvatorul Și-a dus crucea pe Golgota, unde a fost răstignit.

Invitați un cursant să citească, cu glas tare, Ioan 19:25-27. Rugați membrii clasei să urmărească în scripturile lor și să afle cine a fost de față la răstignirea lui Isus.

- Cine stătea în apropierea crucii când Isus a fost răstignit? (După ce cursanții răspund, explicați că expresia „ucenicul, pe care [Isus îl] iubea” [versetul 26] se referă la apostolul Ioan, cunoscut și drept Ioan cel Iubit.)
- Potrivit celor relatate în versetele 26-27, pentru cine era îngrijorat Isus atunci când atârna pe cruce? Ce l-a instruit pe Ioan să facă? (Să aibă grijă de mama Sa ca și cum ar fi fost chiar mama lui Ioan.) Pe tablă, sub „Preocupările lui Isus Hristos”, scrieți *bunăstarea mamei Sale*.)

Dacă este posibil, oferiți cursanților câte un exemplar al declarației de mai jos a vârstnicului David A. Bednar, din Cvorumul celor Doisprezece Apostoli. Rugați un cursant să citească, cu glas tare, această declarație.



„Adevăratul nostru caracter moral este revelat... de puterea de a discerne suferința altor oameni atunci când și noi suferim; de abilitatea de a detecta foamea altora când și nouă ne este foame și de puterea de a ajuta și a avea compasiune față de agonia spirituală a altora când ne confruntăm cu propriile probleme spirituale. Astfel, ne arătăm adevăratul caracter preocupându-ne de bunăstarea altora și ajutându-i pe alții atunci când răspunsul nostru natural și instinctiv este de a ne concentra asupra propriilor probleme și dificultăți. Dacă o asemenea trăsătură este, cu adevărat, cel mai important criteriu în ceea ce privește caracterul moral, atunci, Salvatorul lumii este exemplul perfect al unui asemenea caracter consecvent și caritabil” („The

Character of Christ" [simpozion religios în cadrul Universității Brigham Young - Idaho, 25 ian. 2003], p. 2-3).

- Ținând cont de ceea ce am învățat din Ioan 18-19 despre caracterul Salvatorului, ce putem face pentru a urma exemplul Său? (După ce cursanții răspund, scrieți, pe tablă, următorul adevăr: **Putem urma exemplul Salvatorului alegând să-i ajutăm pe alții chiar și atunci când și noi avem nevoie de ajutor.**)
- Cum putem să învingem dorința de a fi preocupați, înainte de toate, de propria persoană și să alegem să-i ajutăm pe alții chiar și atunci când și noi avem nevoie de ajutor?
- Când ați văzut pe cineva urmând exemplul Salvatorului alegând să-i ajute pe alții chiar și atunci când acea persoană avea și ea nevoie de ajutor?

Vă puteți împărtăși mărturia despre Isus Hristos și exemplul perfect pe care ni l-a oferit de a acorda o prioritate mai mare nevoilor altora decât celor proprii. Invitați cursanții să scrie în caietele lor pentru seminar sau în jurnalele pentru studiul scripturilor ce vor face pentru a urma exemplul Salvatorului.

Rezumați Ioan 19:28-42 explicând că, după moartea lui Isus, Iosif din Arimatea i-a cerut lui Pilat trupul lui Isus. Iosif și Nicodim au pregătit, apoi, trupul Salvatorului și l-au pus în mormântul pe care Iosif îl dăruise.

## LECȚIA 79

# Ioan 20

### Introducere

În duminica de după răstignire, Maria Magdalena a găsit mormântul gol și i-a anunțat pe Ioan și Petru, care, apoi, au

venit în fugă la mormântul gol. Hristosul înviat S-a arătat Mariei Magdalena și, apoi, ucenicilor Săi.

### Sugestii pentru predare

#### Ioan 20:1-10

*Maria Magdalena găsește mormântul gol și le spune lui Ioan și Petru, care, apoi, vin în fugă la mormânt*

Pentru a pregăti cursanții să studieze Ioan 20, invitați-i să se gândească la un moment în care a murit o persoană iubită a lor sau a unei persoane pe care o cunosc.

- Ce sentimente putem avea atunci când ne moare o persoană iubită?

Pentru a ajuta cursanții să înțeleagă contextul întâmplărilor din Ioan 20, amintiți-le că, după ce Isus a murit, vinerea, în jurul orei 15, trupul Său a fost pus într-un mormânt, târziu în acea după-amiază, și o piatră mare a fost pusă la intrarea mormântului. Apoi, la apus, a început sabbatul. (Puteți explica faptul că, înainte de învierea lui Isus Hristos, poporul de legământ al Domnului ținea ziua de sabbat începând de la apusul soarelui din ziua de vineri până sâmbăta, la apus.)

#### Ajutați cursanții să înțeleagă contextul scripturilor

Contextul scripturilor include circumstanțe privind un eveniment consemnat într-un fragment scriptural. Înțelegerea acestui context îi va pregăti pe cursanți să recunoască mesajul autorilor inspirați ai scripturilor. Îi ajută, de asemenea, pe cursanți să își poată imagina lumea autorului pe cât de mult posibil și să vadă evenimentele așa cum le-a văzut autorul.

Invitați un cursant să citească, cu glas tare, declarația de mai jos a vârstnicului Joseph B. Wirthlin, din Cvorumul celor Doisprezece Apostoli. Rugați membrii clasei să-și imagineze cum s-au simțit ucenicii lui Isus în această tragică zi de vineri.



„Mă gândesc cât de neagră a fost vinerea în care Hristos a fost ridicat pe cruce.

În acea zi de vineri teribilă, pământul s-a cutremurat și s-a întunecat. Furtuni înspăimântătoare au lovit pământul.

Acei oameni ticăloși, care au vrut să-l ia viața, s-au bucurat. Acum că Isus nu mai era, cu siguranță, cei care-L urmaseră s-ar fi împrăștiat. În acea zi, ei erau triumfători.

În acea zi, perdeaua dinăuntrul templului s-a rupt în două.

Maria Magdalena și Maria, mama lui Isus, erau amândouă copleșite de supărare și disperare. Omul superb pe care-L iuberă și-L onoraseră zăcea pe cruce, fără viață.



În acea vineri, apostolii au fost devastați. Isus, Salvatorul lor – omul care mersese pe apă și înviase morții – era, El Însuși, la mila celor ticăloși. Au privit, neputincioși, cum a fost distrus de către dușmanii Lui.

În acea zi de vineri, Salvatorul omenirii a fost umilit și lovit, batjocorit și ocărât.

A fost o zi de vineri plină de supărare devastatoare, distrugătoare, care a chinuit sufletele celor care L-au iubit și onorat pe Fiul lui Dumnezeu.

Cred că, dintre toate zilele de la începutul istoriei acestei lumi, acea vineri a fost cea mai întunecată” („Duminica va veni”, *Ensign* sau *Liahona*, nov. 2006, p. 29).

- Dacă ați fi fost unul dintre ucenicii care au fost acolo în acea zi de vineri, ce gânduri sau sentimentele ați fi avut?

După ce cursanții răspund, citiți, cu glas tare, continuarea declarației vârstnicului Wirthlin:

„Dar judecata acelei zile triste n-a durat mult” („Duminica va veni”, p. 30).

Invitați cursanții ca, pe măsură ce studiază Ioan 20, să afle în ce mod „judecata acelei zile triste n-a durat mult”.

Rugați un cursant să citească, cu glas tare, Ioan 20:1-2. Invitați membrii clasei să urmărească în scripturile lor și să afle ce a descoperit Maria Magdalena când a ajuns la mormântul lui Isus în dimineața primei zile a săptămânii sau duminică.

- Ce a descoperit Maria?
- Ce a făcut Maria când a descoperit că piatra de la intrarea mormântului fusese dată la o parte? Ce a presupus ea?

Invitați mai mulți cursanți să citească pe rând, cu glas tare, din Ioan 20:3-10. Rugați membrii clasei să urmărească în scripturile lor și să afle ce au făcut Petru și Ioan, numit „celălalt ucenic” (versetul 3), după ce au aflat vestea Mariei.

- Ce au făcut Petru și Ioan după ce au auzit vestea Mariei?
- Potrivit celor relatate în versetul 8, cum a reacționat Ioan când a văzut mormântul gol? Ce a crezut el?

Puteți explica că, până nu a văzut mormântul gol, Ioan nu a înțeles în totalitate declarația Salvatorului că avea să învie din morți în cea de-a treia zi. Când Ioan a văzut mormântul gol, el și-a amintit și a crezut (vezi Ioan 20:8-9).

### **Ioan 20:11-31**

#### ***Salvatorul înviat Se arată Mariei Magdalena și, mai târziu, ucenicilor Săi***

Invitați un cursant să citească, cu glas tare, Ioan 20:11-15. Rugați membrii clasei să urmărească în scripturile lor și să afle cine i-a vorbit Mariei după ce Petru și Ioan au plecat de la mormânt.

- Cine i-a vorbit Mariei în versetele 12-13?

- Cine i-a vorbit Mariei în versetul 15? Cine credea Maria că era Isus?

Invitați un cursant să citească, cu glas tare, Ioan 20:16-18. Rugați membrii clasei să urmărească în scripturile lor și să afle ce instrucțiuni i-a dat Isus Mariei după ce ea L-a recunoscut.

Pentru a ajuta cursanții să înțeleagă înțelesul expresiei „nu mă [ține]” (versetul 17), invitați un cursant să citească, cu glas tare, următoarea afirmație a vârstnicului Bruce R. McConkie, din Cvorumul celor Doisprezece Apostoli:



„În versiunea King James a Bibliei în limba engleză, declarația lui Isus a fost tradusă: «Nu Mă atinge». În Traducerea Bibliei de Joseph Smith, a fost tradusă: «Nu Mă ține». Diferite traduceri din limba greacă ale acestui fragment sunt: «Nu te ține de Mine» sau «Nu Mă ține». Alții au declarat că înseamnă: «Nu te mai ține de Mine» sau «Nu Mă mai ține». Unii vorbesc despre faptul că îndemnul era ca Maria să nu se mai țină de El, sugerând astfel că ea se ținea deja de El. Există un motiv valid care ne îndeamnă să presupunem că ceea ce i-a comunicat Domnul înviat Mariei este, de fapt: «Nu mă poți ține aici pentru că o să Mă înalț la Tatăl meu» (*The Mortal Messiah*, 4 volume [1979-1981], 4:264).

- Potrivit celor relatate în versetul 17, ce instrucțiuni i-a dat Isus Mariei?

Invitați cursanții să-și imagineze că au fost unul dintre ucenicii care au auzit mărturia Mariei. Rugați-i să răspundă, în caietele lor pentru seminar sau în jurnalele pentru studiul scripturilor, la următoarele întrebări:

- Ce credeți că ați fi simțit ascultând-o pe Maria?
- Ați fi crezut-o? De ce da sau de ce nu?

După ce le-ați acordat suficient timp, invitați câțiva cursanți să împărtășească ce au scris. Amintiți-le că unora dintre ucenici le-a fost greu să creadă mărturia Mariei (vezi Marcu 16:11).

Invitați un cursant să citească, cu glas tare, Ioan 20:19-20 și rugați membrii clasei să afle ce s-a întâmplat în acea seară.

- Ce s-a întâmplat în acea seară în care ucenicii s-au adunat împreună?
- Ce doctrină importantă au învățat Maria și ucenicii? (Cursanții pot folosi cuvinte diferite, însă trebuie să identifice următoarea doctrină: **Isus Hristos a învins moartea prin învierea Sa.**)
- Potrivit celor relatate în versetul 20, cum s-au simțit ucenicii când L-au văzut pe Domnul înviat?

Invitați un cursant să citească, cu glas tare, următoarea declarație a vârstnicului Joseph B. Wirthlin:



„Și, într-o clipă, ochii ce fuseseră plini de lacrimi nesecate s-au luminat. Buzele care șoptiseră rugăciuni pline de disperare și supărare umpleau acum aerul de laude minunate, pentru că Isus Hristosul, Fiul Dumnezeului celui Viu, stătea în fața lor ca primul rod al învierii, dovada că moartea este doar începutul unei noi și minunate existențe” („Duminica va veni”, p. 30).

- În ce moduri ne poate ajuta cunoașterea faptului că Isus Hristos a înviat atunci când suferim din cauza morții unei persoane dragi? (Deoarece Isus Hristos a înviat, toți oamenii care au trăit pe acest pământ vor fi înviați [vezi 1 Corinteni 15:20-22].)

Rezumați Ioan 20:21-23 explicând că, după ce Isus le-a arătat ucenicilor Săi rănile de pe mâinile și de pe coasta Sa, El i-a împuternicit să facă lucrarea Sa și le-a spus „Luați Duh Sfânt!” (versetul 22).

Rugați un cursant să citească, cu glas tare, Ioan 20:24-25. Rugați membrii clasei să urmărească în scripturile lor și să afle ce apostol nu era de față la cea adunare sacră.

- Ce apostol nu a fost prezent atunci când ceilalți ucenici L-au văzut pe Domnul înviat?
- Potrivit celor relatate în versetul 25, de ce a spus Toma că avea nevoie pentru a crede?
- Care este diferența dintre reacția lui Toma, consemnată în acest verset, și cea a lui Ioan când a văzut mormântul gol, așa cum este consemnată în Ioan 20:8?
- De ce credeți că i-a fost greu lui Toma să creadă?

Invitați mai mulți cursanți să citească, pe rând, cu glas tare, din Ioan 20:26-29.

Rugați membrii clasei să afle ce experiență a avut Toma la opt zile după ce a spus că nu credea că Isus înviase.



În loc să-i rugați pe cursanți să citească, puteți viziona prezentarea video „Blessed Are They That Have Not Seen, and Yet Have Believed (Ferice de cei ce n-au văzut, și au crezut)” (2:29) din seria *The Life of Jesus Christ Bible Videos* (Prezentări video ale Bibliei – viața lui Isus Hristos) pentru a ajuta cursanții să vizualizeze experiența lui Toma așa cum a fost consemnată în aceste versete. Această prezentare video este disponibilă pe LDS.org.

- După ce Isus i-a permis lui Toma să Îi atingă mâinile și coasta, ce alegere l-a invitat pe Toma să facă? (Să fie credincios.)
- Potrivit celor relatate în versetul 29, ce a vrut Isus ca Toma să înțeleagă?
- Ce principiu putem desprinde din învățătura Salvatorului? (După ce cursanții răspund, scrieți, pe tablă, următorul principiu: **Vom fi binecuvântați dacă alegem să credem în Isus Hristos chiar și atunci când nu Îl putem vedea.**)



Împărțiți cursanții în grupuri de câte doi sau trei și oferiți fiecărui grup un exemplar al unei foi de prezentare care să conțină întrebările de mai jos.

## Vom fi binecuvântați dacă alegem să credem în Isus Hristos chiar și atunci când nu Îl putem vedea

1. De ce alegeți să credeți în Isus Hristos chiar dacă nu l-ați văzut cu ochii voștri muritori?
2. Ce putem face pentru a arăta că am ales să credem în Isus Hristos?
3. Cum ați fost binecuvântați pentru că ați ales să credeți în Isus Hristos?

Invitați membrii fiecărui grup să discute aceste întrebări împreună și să scrie răspunsurile lor pe foaia de prezentare sau în jurnalele lor pentru studiul scripturilor. După ce le-ați acordat suficient timp, invitați câțiva cursanți să-și împărtășească răspunsurile celorlalți membri ai clasei.

Explicați că, deși Isus ne-a învățat că vom fi binecuvântați dacă alegem să credem în El chiar dacă nu Îl putem vedea, El ne oferă mărturii care să formeze baza credinței noastre.

Invitați un cursant să citească, cu glas tare, Ioan 20:30-31. Rugați membrii clasei să urmărească în scripturile lor și să afle de ce a consemnat Ioan aceste evenimente.

- De ce a consemnat Ioan aceste evenimente? (Puteți explica faptul că termenul *viața* [versetul 31] se referă la viața veșnică.)
- Ce adevăruri putem învăța din versetul 31 despre mărturiile apostolilor și profeților? (Cursanții pot folosi cuvinte diferite, însă trebuie să identifice adevăruri asemănătoare celor de mai jos. **Apostolii și profeții depun mărturie despre Isus Hristos pentru ca noi să credem că El este Fiul lui Dumnezeu. Dacă alegem să credem în mărturia despre Isus Hristos oferită de apostoli și profeți, putem primi viață veșnică.** Această credință implică faptul că ne vom strădui să ținem poruncile Sale și să fim fideli acelei mărturii.)
- În ce moduri a fost întărită credința voastră în Isus Hristos de mărturiile apostolilor și profeților?

Încheiați lecția împărtășindu-vă mărturia despre Isus Hristos. Încurajați cursanții să pună în practică adevărurile pe care le-au identificat în Ioan 20 stabilind cum își vor arăta credința în Isus Hristos.

## LECȚIA 80

# Ioan 21

### Introducere

Domnul înviat S-a arătat ucenicilor Săi când pescuiau. Pe mal, Isus a mâncat cu ucenicii Săi și I-a invitat pe Petru să-și

arate dragostea față de Domnul păscând oile Sale. Isus a prezis atât martiriul lui Petru, cât și translatarea lui Ioan.

### Sugestii pentru predare

#### Ioan 21:1-17

*Domnul înviat Se arată unora dintre ucenicii Săi la Marea Tiberiadei (Marea Galileii)*

Desenați, pe tablă, o inimă mare.

Invitați cursanții să vină la tablă și să scrie, în interiorul inimii, două sau trei dintre lucrurile lor preferate. Explicați că acestea pot include oameni, bunuri materiale sau activități.

După ce cursanții termină, puteți scrie câteva dintre lucrurile dumneavoastră preferate.

Rezumați Ioan 21:1-2 explicând că, după ce L-au văzut pe Domnul înviat de două ori, Petru și unii dintre ceilalți ucenici erau pe malul Mării Galileii (numită, de asemenea, Marea

Tiberiadei). Invitați un cursant să citească, cu glas tare, Ioan 21:3. Rugați membrii clasei să urmărească în scripturile lor și să afle ce a hotărât Petru să facă.

- Ce activitate credeți că ar fi adăugat Petru la lista noastră de pe tablă cu lucruri preferate? (După ce cursanții răspund, scrieți *pescuit* în interiorul inimii de pe tablă.)
- Cât timp au petrecut Petru și ceilalți ucenici pescuind? Câți pești au prins?

Rugați cursanții să se gândească la sentimentele pe care le-au avut Petru și ceilalți ucenici după o lungă noapte de pescuit fără rezultate.

Invitați un cursant să citească, cu glas tare, Ioan 21:4-6. Rugați membrii clasei să urmărească în scripturile lor și să afle ce s-a întâmplat în dimineața următoare.

- Cine era pe mal?
- L-au recunoscut ucenicii pe Isus inițial?
- Ce instrucțiuni le-a dat Isus?
- Ce s-a întâmplat după ce au urmat instrucțiunile lui Isus?

Invitați un cursant să citească, cu glas tare, următoarea declarație a vârstnicului Jeffrey R. Holland, din Cvorumul celor Doisprezece Apostoli:

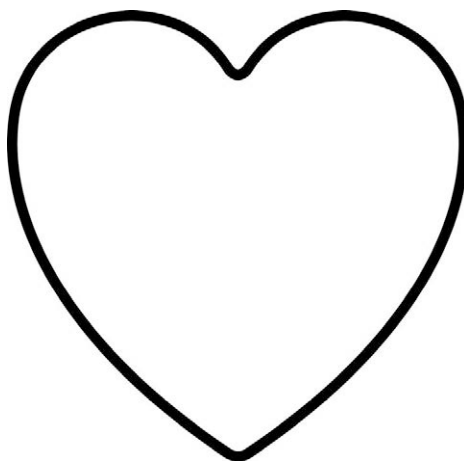



„Cu doar trei ani înainte, acești bărbați pescuiseră în aceleași ape. Și, atunci, conform scripturii, «toată noaptea [au] trudit, și [n-au] prins nimic» [Luca 5:5]. Dar un seamăn galilean de pe țărm le-a strigat să-și arunce mrejele și au prins «o așa de mare mulțime de pești» [Luca 5:6], încât li s-au rupt mrejele, peștele prins umplând cele două corăbii atât de mult, încât acestea au început să se scufunde.

Acum, se întâmplă din nou” („Cea dintâi și cea mai mare poruncă”, *Ensign* sau *Liahona*, nov. 2012, p. 83-84).

- Cum i-a ajutat această a doua prindere de pește miraculoasă pe ucenici să-și dea seama cine era pe mal?
- Ce ați fi crezut sau ce ați fi simțit dacă ați fi fost pe corabie cu ucenicii?

Rezumați Ioan 21:7-14 explicând că, atunci când ucenicii se străduiau să ridice mreaja plină cu pește în corabie, Ioan a declarat că bărbatul de pe mal era Domnul. Petru s-a aruncat nerăbdător în mare și a înotat spre Isus, iar ceilalți au rămas în corabie. Când ucenicii au ajuns la mal, Isus pregătea masa pentru ei.

Explicați că vârstnicul Jeffrey R. Holland a oferit mai multe comentarii cu privire la această relatare învățându-ne că, după ce Petru și ceilalți ucenici au luat masa cu Salvatorul, Isus „[a privit] spre corăbiile lor mici și avariate, spre mrejele lor uzate și la uluitoarea grămadă de 153 de pești” („Cea dintâi și cea mai mare poruncă”, p. 84) și, apoi, a vorbit cu Petru.

Invitați un cursant să citească, cu glas tare, Ioan 21:15-17. Rugați membrii clasei să urmărească în scripturile lor și să afle întrebarea pe care Isus i-a adresat-o lui Petru de mai multe ori. Puteți să le sugerați cursanților să marcheze ceea ce află.

- Ce întrebare i-a adresat Isus lui Petru de trei ori?
- Când Isus a întrebat „Mă iubești tu mai mult decât aceștia?” (versetul 15), la cine credeți că făcea referire termenul *aceștia*? (Isus ar fi putut face referire la mulțimea de pești sau alte lucruri asociate vieții unui pescar. Scrieți, pe tablă, aproape de inimă, următoarea întrebare: *Mă iubești tu mai mult decât aceștia*?)
- Cum a reacționat Petru?
- Cum v-ați fi simțit dacă ați fi fost în locul lui Petru și Isus v-ar fi întrebat de trei ori dacă Îl iubiți?

Pentru a ajuta cursanții să înțeleagă de ce a adresat Isus această întrebare de trei ori, invitați un cursant să citească, cu glas tare, următoarea declarație a vârstnicului Holland:



„În acest moment este posibil ca Isus să fi spus (și aici vă reamintesc că aceste cuvinte nu se găsesc în scripturi) ceva de genul: «Petru, atunci de ce ești aici? De ce suntem din nou pe același țărm, lângă aceleași mreje, purtând aceeași conversație? Nu a fost evident atunci la fel ca acum faptul că, dacă vreau pește, pot să prind pește? Eu am nevoie, Petru, de ucenici – și am nevoie de ei pentru totdeauna. Am nevoie de cineva care să-Mi hrănească oile și să-Mi salveze mielușii. Am nevoie de cineva care să predice Evanghelia Mea și să apere religia Mea. Am

nevoie de cineva care Mă iubește, Mă iubește într-adevăr și care îndrăgește ceea ce m-a împuternicit Tatăl din Ceruri să fac... Deci, Petru, pentru a doua oară și presupun că pentru ultima dată, îți cer să lași în urmă toate aceste lucruri și să te duci să predici și să mărturisești, să lucrezi și să slujești cu loialitate până în ziua în care vor face cu tine exact ceea ce au făcut cu Mine” („Cea dintâi și cea mai mare poruncă” p. 84).

- Ce principiu putem învăța din experiența lui Petru? (După ce cursanții răspund, scrieți, pe tablă, următorul principiu: **Dacă Îi iubim pe Salvator și pe Tatăl Ceresc mai mult decât orice altceva, vom paște oile Lor.**)
- Cine sunt oile Tatălui Ceresc și ale lui Isus Hristos? În ce moduri le putem paște?

Invitați un cursant să citească, cu glas tare, următoarea declarație a vârstnicului Robert D. Hales, din Cvorumul celor Doisprezece Apostoli:



„Aceasta este chemarea adresată de Hristos fiecărui creștin astăzi: «Paște mielușei Mei... Paște oile mele» – împărtășiți Evanghelia cu cei tineri și cei bătrâni, ridicați-i, binecuvântați-i, alinați-i, încurajați-i și edificați-i, în special pe cei care gândesc și cred diferit de noi” („Să fim creștini mai asemănători lui Hristos”, *Ensign* sau *Liahona*, nov. 2012, p. 91).

Pentru a ajuta membrii clasei să înțeleagă ce legătură au ei cu acest principiu, invitați trei cursanți să citească, pe rând, cu glas tare, scenariile de mai jos. (Puteți adapta aceste scenarii în funcție de nevoile și interesele cursanților dumneavoastră.) După citirea fiecărui scenariu, adresați întrebările de mai jos.

1. Un grup de băieți invită un tânăr băiat să stea cu ei în timpul prânzului, iar el speră să devină prietenul lor. În timpul conversației, unul dintre băieții din grup începe să facă glume, în public, pe seama unui alt băiat.
  2. Unei tinere fete îi place foarte mult să joace fotbal. Ea alocă multe ore pe săptămână fotbalului și are puțin timp pentru alte lucruri, precum seara în familie și studiul personal din scripturi.
  3. Un tânăr băiat a fost foarte ocupat cu activități școlare și extracuriculare. Toată săptămână, a așteptat ca, vineri seară, să poată petrece puținul său timp liber cu prietenii. Chiar înainte de a-l suna pe unul dintre ei în acea seară, colegul său de învățători de acasă îl sună pentru a afla dacă îl poate însoți să ajute cu nevoie urgentă una dintre familiile care le sunt desemnate.
- Ce alegeri poate să facă această persoană?
  - Ce ar putea face această persoană pentru a-și arăta dragostea față de Domnul? În ce mod ar arăta acea faptă dragoste față de Domnul?

Invitați un cursant să citească, cu glas tare, următoarea declarație a vârstnicului Holland:



„Dragi frați și surori, eu nu știu sigur care va fi experiența noastră în ziua judecării, dar voi fi foarte surprins dacă, la un moment dat, în timpul acelei conversații, Dumnezeu nu ne va adresa aceeași întrebare adresată de Hristos lui Petru: «Mă iubești?»” („Cea dintâi și cea mai mare poruncă”, p. 84).

Împărtășiți-vă mărturia despre importanța faptului de a alege să Îi iubim pe Tatăl Ceresc și pe Isus Hristos mai mult decât orice altceva și de a arăta acea dragoste prin faptul de a paște oile Lor.

Faceți referire la acea listă cu lucruri din inima desenată pe tablă și la întrebarea scrisă lângă acestea: „Mă iubești tu mai mult decât aceștia?”. Subliniați cuvântul *aceștia* și invitați cursanții să răspundă la următoarele întrebări în caietele lor pentru seminar sau în jurnalele pentru studiul scripturilor:

### **Teme scrise**

Invitarea ocazională a cursanților de a răspunde în scris la întrebări care îndeamnă la cugetare ajută la aprofundarea și clarificarea gândurilor lor. Printre altele, temele scrise le oferă cursanților ocazii de a participa personal și a primi inspirație cu privire la modul în care pot pune în practică ceea ce învață.

- Dacă Isus v-ar adresa această întrebare, la ce anume din viața voastră credeți că S-ar referi prin termenul „aceștia”?
- Cum ați răspunde la întrebarea Sa?
- Cum vă veți arăta dragostea față de Domnul?

### **Ioan 21:18-25**

#### ***Isus prezice martiriul lui Petru și translatarea lui Ioan***

Rezumați Ioan 21:18-21 explicând că Isus a profetizat că, atunci când Petru urma să îmbătrânească, El avea „[să își întindă] mâinile” (versetul 18) și să fie dus acolo unde nu va dori să meargă. Tradiția spune că Petru a murit răstignit. Totuși, se spune că Petru a cerut să fie răstignit cu capul în jos, deoarece nu se considera demn să moară în același mod ca Salvatorul (vezi Joseph Fielding Smith, *Doctrines of Salvation*, compilație realizată de Bruce R. McConkie, 3 volume [1954-1956], 3:151-152).

După ce a auzit această profecie, Petru a întrebat ce avea să se întâmple cu apostolul Ioan, cunoscut și drept Ioan cel Iubit. Invitați un cursant să citească, cu glas tare, Ioan 21:22-23. Rugați membrii clasei să urmărească în scripturile lor și să afle cum a răspuns Salvatorul la întrebarea lui Petru.

- Ce a învățat Petru despre Ioan?

Explicați că termenul *rămână*, din versetul 22, înseamnă a rămâne în viață pe pământ. Astfel, Ioan avea să rămână pe pământ ca ființă translatată până la a Doua Venire a lui Isus Hristos. Ființele translatate sunt „persoane care sunt schimbate,



astfel încât să nu aibă experiența durerii sau a morții, până la învierea lor în viața nemuritoare” (Ghid pentru scripturi, „Ființe schimbate” scriptures.lds.org).

- Potrivit celor relatate în versetul 22, asupra căror lucruri a vrut Isus ca Petru să-și concentreze atenția în loc să se gândească la ce avea să se întâmple cu Ioan?

Invitați un cursant să citească, cu glas tare, Ioan 21:24-25. Rugați membrii clasei să urmărească în scripturile lor și să afle ce a dorit Ioan să afle toată lumea când și-a încheiat consemnarea.

- Ce a dorit Ioan să afle toată lumea când și-a încheiat consemnarea?

Scrieți, pe tablă, următoarele întrebări:

*Dintre toate consemnările lui Matei, Marcu, Luca și Ioan, ce povestire, eveniment sau învățătură din slujirea din viața muritoare a Salvatorului a avut cel mai mare impact asupra voastră? De ce?*

Invitați cursanții să cugete asupra propriilor răspunsuri la aceste întrebări. Puteți porni, în liniște, o înregistrare a unui imn, precum „Urmați-Mă” (*Imnuri*, nr. 74) și puteți lăsa cursanții să-și verifice caietele pentru seminar sau jurnalele pentru studiul scripturilor cu scopul de a-și aminti adevărurile pe care le-au învățat. După ce le-ați acordat suficient timp, invitați câțiva cursanți să vină în fața clasei și să împărtășească răspunsurile lor.

Puteți încheia lecția depunând mărturie despre veridicitatea relatărilor despre slujirea din viața muritoare a lui Isus Hristos și despre ispășirea Sa, scrise de Matei, Marcu, Luca și Ioan.

## LECȚIA PENTRU STUDIUL ACASĂ

# Ioan 16-21 (unitatea 16)

### Material pentru pregătirea învățătorului pentru studiul acasă

#### *Rezumatul lecțiilor pentru studiul acasă zilnic*

Următorul rezumat al evenimentelor, doctrinelor și principiilor pe care le-au învățat cursanții în timp ce au studiat Ioan 16-21 (unitatea 16) nu este destinat pentru a fi predat ca parte a lecției dumneavoastră. Lecția pe care o predați se concentrează doar asupra câtorva dintre aceste doctrine și principii. Urmați îndemnul Spiritului Sfânt în timp ce aveți în vedere nevoile cursanților dumneavoastră.

#### **Ziua 1 (Ioan 16)**

Din ce i-a învățat Isus pe apostolii Săi după Cina cea de taină, cursanții au învățat că Duhul Sfânt ne poate călăuzi în tot adevărul și ne poate dezvălui lucruri viitoare. Cursanții au învățat și faptul că Duhul Sfânt revelează adevăruri și instrucțiuni care vin de la Tatăl Ceresc și Isus Hristos. Deoarece Isus Hristos a biruit lumea, putem îndrăzni și putem avea pace.

#### **Ziua 2 (Ioan 17)**

Când au studiat rugăciunea de mijlocire a lui Isus Hristos, cursanții au învățat că, pentru a primi viață veșnică, trebuie să ajungem să Îl cunoaștem pe Tatăl Ceresc și pe Fiul Său, Isus Hristos. Ei au învățat și că, în calitate de ucenici ai lui Isus Hristos trebuie să fim în lume, dar nu ai lumii. Când au citit despre cum S-a rugat Isus ca ucenicii Săi să fie una cu El și cu Tatăl, cursanții au învățat că, pe măsură ce venim la Isus Hristos și primim binecuvântările ispășirii Sale, putem deveni una cu Tatăl și cu Fiul.

#### **Ziua 3 (Ioan 18-19)**

Din exemplul de egoism al lui Pilat, cursanții au învățat că faptul de a ne concentra atenția asupra propriilor interese și nu asupra a ceea ce este drept ne va face să păcătuim. Când au studiat relatarea lui Ioan despre răstignire, cursanții au învățat că putem urma exemplul Salvatorului alegând să-i ajutăm pe alții chiar și atunci când și noi avem nevoie de ajutor.)

#### **Ziua 4 (Ioan 20-21)**

În această lecție, cursanții au studiat relatarea lui Ioan despre învierea lui Isus Hristos. Ei au învățat că Isus Hristos a învins moartea prin învierea Sa. Din experiența lui Toma, ei au învățat că vom fi binecuvântați dacă alegem să credem în Isus Hristos chiar și atunci când nu Îl putem vedea.

### Introducere

Domnul înviat S-a arătat ucenicilor Săi când pescuiau. Pe mal, Isus a mâncat cu ucenicii Săi și l-a invitat pe Petru să-și arate dragostea față de El pascănd oile Sale.

### Sugestii pentru predare

#### **Ioan 21:1-17**

*Domnul înviat Se arată unora dintre ucenicii Săi la Marea Tiberiadei (Marea Galileii)*

Desenați, pe tablă, o inimă mare.

Invitați cursanții să vină la tablă și să scrie, în interiorul inimii, două sau trei dintre lucrurile lor preferate. Explicați că acestea pot include oameni, bunuri materiale sau activități.

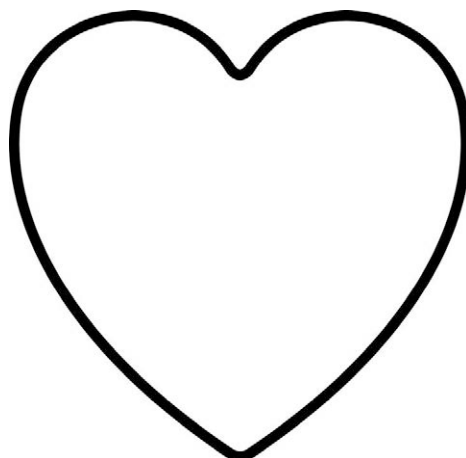

După ce cursanții termină, puteți scrie câteva dintre lucrurile dumneavoastră preferate.

Rezumați Ioan 21:1-2 explicând că, după ce L-au văzut pe Domnul înviat de două ori, Petru și unii dintre ceilalți ucenici erau pe malul Mării Galileii (numită, de asemenea, Marea Tiberiadei).

Invitați un cursant să citească, cu glas tare, Ioan 21:3. Rugați membrii clasei să urmărească în scripturile lor și să afle ce a hotărât Petru să facă.

- Ce activitate credeți că ar fi adăugat Petru la lista noastră de pe tablă cu lucruri preferate? (După ce cursanții răspund, scrieți *pescuit* în interiorul inimii de pe tablă.)
- Cât timp au petrecut Petru și ceilalți ucenici pescuind? Câți pești au prins?

Rugați cursanții să se gândească la sentimentele pe care le-au avut Petru și ceilalți ucenici după o lungă noapte de pescuit fără să fi prins nimic.

Invitați un cursant să citească, cu glas tare, Ioan 21:4-6. Rugați membrii clasei să urmărească în scripturile lor și să afle ce s-a întâmplat în dimineața următoare.

- Ce s-a întâmplat după ce ucenicii au pescuit toată noaptea fără să prindă nimic?

Rezumați Ioan 21:7-14 explicând că, atunci când ucenicii se străduiau să ridice mreaja plină cu pește în corabie, Ioan a declarat că bărbatul de pe mal era Domnul. Petru s-a aruncat nerăbdător în mare și a înotat spre Isus, iar ceilalți au venit în corabie. Când ucenicii au ajuns la mal, Isus pregătea masa pentru ei.

Invitați un cursant să citească, cu glas tare, următoarea declarație a vârstnicului Jeffrey R. Holland, din Cvorumul celor Doisprezece Apostoli:



„După o reuniune plină de bucurie cu Isus cel Înviat, Petru a avut o conversație cu Salvatorul pe care o consider ca fiind punctul de cotitură crucial al slujirii apostolice în general și, în mod sigur, pentru Petru ca persoană, inspirându-l pe acest om ferm către o viață glorioasă de slujire și conducere devotată. Privind spre corăbiile lor mici și avariate, spre mrejele lor uzate și la uluitoarea grămadă de 153 de pești, Isus [a vorbit cu apostolul] Său cu cea mai mare vechime în această chemare” („Cea dintâi și cea mai mare poruncă”, *Ensign* sau *Liahona*, nov. 2012, p. 84).

Invitați un cursant să citească, cu glas tare, Ioan 21:15-17. Rugați membrii clasei să urmărească în scripturile lor și să afle întrebarea pe care Isus i-a adresat-o lui Petru de mai multe ori. Puteți să le sugerați cursanților să marcheze ceea ce află.

- Ce întrebare i-a adresat Isus lui Petru de trei ori?
- Când Isus a întrebat „Mă iubești tu mai mult decât aceștia?” (versetul 15), la cine credeți că făcea referire termenul *aceștia*? (Isus ar fi putut face referire la mulțimea de pești sau alte lucruri asociate vieții unui pescar. Scrieți, pe tablă, aproape de inimă, următoarea întrebare: *Mă iubești tu mai mult decât aceștia?*)
- Cum a reacționat Petru?
- Cum v-ați fi simțit dacă ați fi fost în locul lui Petru și Isus v-ar fi întrebat de trei ori dacă Îl iubiți?

Pentru a ajuta cursanții să înțeleagă de ce a adresat Isus această întrebare și de ce i-a cerut lui Petru să-I răspundă de trei ori, invitați un cursant să citească, cu glas tare, următoarea declarație a vârstnicului Holland:



„În acest moment este posibil ca Isus să fi spus (și aici vă reamintesc că aceste cuvinte nu se găsesc în scripturi) ceva de genul: «Petru, atunci de ce ești aici? De ce suntem din nou pe același țărm, lângă aceleași mreje, purtând aceeași conversație? Nu a fost evident atunci la fel ca acum faptul că, dacă vreau pește, pot să prind pește? Eu am nevoie, Petru, de ucenici – și am nevoie de ei pentru totdeauna. Am nevoie de cineva care să-Mi hrănească oile și să-Mi salveze mielușeii. Am nevoie de cineva care să predice Evanghelia Mea și să apere religia Mea. Am nevoie de cineva care Mă iubește, Mă iubește într-adevăr și care îndrăgește ceea ce m-a împuternicit Tatăl din Ceruri să fac... Deci, Petru, pentru a doua oară și presupun că pentru ultima dată, îți cer să lași în urmă toate aceste lucruri și să te duci să predici și să mărturisești, să lucrezi și să slujești cu loialitate până în ziua în care vor face cu tine exact ceea ce au făcut cu Mine»” („Cea dintâi și cea mai mare poruncă”, p. 84).

- Ce principiu putem învăța din conversația Domnului cu Petru? (După ce cursanții răspund, scrieți, pe tablă, următorul principiu: **Dacă Îi iubim pe Salvator și pe Tatăl Ceresc mai mult decât orice altceva, vom paște oile Lor.**)
- Cine sunt oile Tatălui Ceresc și ale lui Isus Hristos? În ce moduri le putem paște?

Pentru a ajuta cursanții să înțeleagă cum putem paște oile Tatălui Ceresc și ale lui Isus Hristos, invitați un cursant să citească, cu glas tare, următoarea declarație a vârstnicului Robert D. Hales, din Cvorumul celor Doisprezece Apostoli:



„Aceasta este chemarea adresată de Hristos fiecărui creștin astăzi: «Paște mielușeii Mei... Paște oile mele» – împărtășiți Evanghelia cu cei tineri și cei bătrâni, ridicați-i, binecuvântați-i, alinați-i, încurajați-i și edificați-i, în special pe cei care gândesc și cred diferit de noi” („Să fim creștini mai asemănători lui Hristos”, *Ensign* sau *Liahona*, nov. 2012, p. 91).

Pentru a ajuta membrii clasei să înțeleagă cum poate fi pus în practică principiul de a-L iubi pe Dumnezeu mai mult decât orice altceva, invitați trei cursanți să citească,

pe rând, cu glas tare, scenariile de mai jos. După citirea fiecărui scenariu, adresați întrebările de mai jos.

1. Un grup de băieți invită un tânăr băiat să stea cu ei în timpul prânzului, iar el speră să devină prietenul lor. În timpul conversației, unul dintre băieții din grup începe să facă glume, în public, pe seama unui alt băiat.
2. Unei tinere fete îi place foarte mult să joace fotbal. Ea alocă multe ore pe săptămână fotbalului și are puțin timp pentru alte lucruri, precum seara în familie și studiul personal din scripturi.
3. Un tânăr băiat a fost foarte ocupat cu activități școlare și extracuriculare. Toată săptămână, a așteptat, ca vineri seară, să poată petrece puținul său timp liber cu prietenii. Chiar înainte de a-l suna pe unul dintre ei în acea seară, colegul său de învățători de acasă îl sună pentru a afla dacă îl poate însoți să ajute cu nevoie urgentă una dintre familiile care le sunt desemnate.
  - Ce alegeri are la dispoziție această persoană?
  - Ce ar putea face această persoană pentru a-și arăta dragostea față de Domnul? În ce mod ar arăta acea faptă dragoste față de Domnul?

Invitați un cursant să citească, cu glas tare, următoarea declarație a vârstnicului Holland:



„Dragi frați și surori, eu nu știu sigur care va fi experiența noastră în ziua judecării, dar voi fi foarte surprins dacă, la un moment dat, în timpul acelei conversații, Dumnezeu nu ne va adresa aceeași întrebare adresată de Hristos lui Petru: «Mă iubești?»” („Cea dintâi și cea mai mare poruncă”, p. 84).

Împărtășiți-vă mărturia despre importanța faptului de a alege să Îi iubim pe Tatăl Ceresc și pe Isus Hristos mai mult decât orice altceva și de a arăta acea dragoste prin faptul de a paște oile Lor.

Faceți referire la acea listă cu lucruri din inima desenată pe tablă și la întrebarea scrisă lângă acestea: „Mă iubești tu mai mult decât aceștia?”. Subliniați cuvântul *aceștia* și invitați cursanții să răspundă la următoarele întrebări în caietele lor pentru seminar sau în jurnalele pentru studiul scripturilor:

- Dacă Isus v-ar adresa această întrebare, la ce anume din viața voastră credeți că S-ar referi prin termenul „aceștia”?
- Cum ați răspunde la întrebarea Sa?

În încheierea evangheliilor, invitați mai mulți cursanți să împărtășească ce au scris, în jurnalele lor pentru studiul scripturilor, la tema din cadrul lecției din ziua 4 despre povestirea, evenimentul sau învățătura din slujirea din viața muritoare a Salvatorului care i-a ajutat să creadă că Isus Hristos este Fiul lui Dumnezeu sau să-și întărească credința în acest adevăr.

### **Unitatea următoare (Faptele apostolilor 1-5)**

Invitați cursanții ca, în timp ce studiază Faptele apostolilor 1-5, să caute răspunsuri pentru următoarele întrebări: Cine avea să conducă Biserica după ce Salvatorul a murit și a înviat? Cum au fost aleși alți apostoli? Ce miracol a avut loc în ziua Cincizecimii? În ce mod a influențat Duhul Sfânt miracolul din acea zi? Ce miracol a înfăptuit Petru la templu și ce i s-a întâmplat lui Petru din cauza acestui lucru? Ce s-a întâmplat cu Anania și Safira pentru că l-au mințit pe conducătorul lor al preoției?

# Introducere la cartea Faptele apostolilor

## De ce studiem această carte?

Cartea Faptele apostolilor creează o punte între cronică despre viața și învățăturile lui Isus Hristos din cele patru Evanghelii și scrierile și lucrările apostolilor Săi. Cartea Faptele apostolilor ilustrează felul în care Salvatorul a continuat să-și îndrume Biserica prin inspirația primită de la Duhul Sfânt de către cei care dețineau cheile preoției. Duhul Sfânt a revelat adevăruri apostolilor care conduceau și predau atunci în Biserică. De asemenea, apostolii au înfăptuit miracole în numele lui Isus Hristos. Prin studiul acestei cărți, cursanții vor învăța cum a început Biserica să se extindă „până la marginile pământului” (Faptele apostolilor 1:8). De asemenea, studierea acestei cărți îi poate ajuta pe cursanți să vadă înțelepciunea faptului de a urma profeți și apostoli moderni și îi poate inspira să fie, cu îndrăzneală, martori ai lui Isus Hristos.

## Cine a scris această carte?

Luca a scris Faptele apostolilor, „a doua dintr-o lucrare în două părți... Prima parte este cunoscută ca Evanghelia după Luca” (Ghidul pentru scripturi, „Faptele apostolilor” ,scriptures.lds.org; vezi, de asemenea, Luca 1:1-4; Faptele apostolilor 1:1).

## Când și unde a fost scrisă?

Cartea Faptele apostolilor a fost scrisă după Evanghelia după Luca (vezi Faptele apostolilor 1:1), care, probabil, a fost scrisă în prima jumătate a primului secol d.Hr. Nu știm unde a fost scrisă.

## Pentru cine a fost scrisă această carte și de ce?

Luca a adresat cartea Faptele apostolilor unui bărbat pe nume Teofil (vezi Faptele apostolilor 1:1).

## Care sunt unele dintre trăsăturile distinctive ale acestei cărți?

Cartea Faptele apostolilor relatează ascensiunea și expansiunea creștinismului începând din Ierusalim, capitala provinciei iudaice, și încheindu-se în Roma, marea capitală a imperiului. Evenimentele descrise în Faptele apostolilor s-au petrecut pe parcursul unei perioade de circa 30 de ani (aproximativ între 30 și 62 d.Hr.) și, în principal, se concentrează asupra slujirii lui Petru (vezi Faptele apostolilor 1-12) și a lui Pavel (vezi Faptele apostolilor 13-28). Fără cartea Faptele apostolilor, cunoașterea noastră despre istoria de la începutul Bisericii ar fi limitată la volumul mic de informații oferit de epistolele din Noul Testament. Pe lângă aceasta, Faptele apostolilor oferă un context istoric valoros pentru epistolele lui Pavel.

Vitale pentru creșterea Bisericii de la început au fost convertirea lui Pavel (Faptele apostolilor 9) și misiunile sale ulterioare; viziunea avută de Petru referitoare la acceptarea în Biserică a neamurilor, care nu se convertiseră înainte la iudaism (Faptele apostolilor 10:9-16, 34-35) și doctrinele predicate la conferința din Ierusalim (Faptele apostolilor 15).

După cum este consemnat în Luca 24:49, Salvatorul i-a instruit pe apostoli să-și înceapă slujirea doar după ce urmau să fie „îmbrăcați cu putere de sus”. Faptele apostolilor consemnează înzestrarea cu această putere de către Duhul Sfânt și descrie rezultatele sale imediate, începând cu convertirea a mii de oameni în ziua Cincizecimii (vezi Faptele apostolilor 2). Prin Faptele apostolilor, Luca a accentuat lucrările Duhul Sfânt asupra fiecărei persoane în parte și asupra congregațiilor. Este, de asemenea, probabil ca expresia „îmbrăcați cu putere de sus” să fi însemnat că „apostolii au primit anumită cunoaștere, anumite puteri și binecuvântări speciale, acordate în mod normal doar în templul Domnului” (Bruce R. McConkie, *Doctrinal New Testament Commentary*, 3 volume [1965-1973], 1:859).

## Rezumat

**Faptele apostolilor 1-2** Isus Hristos le slujește ucenicilor Săi timp de 40 de zile după învierea Sa și, apoi, Se înalță la cer. Prin inspirație, apostolii l-au chemat pe Matia pentru a ocupa locul liber în Cvorumul celor Doisprezece Apostoli. Duhul Sfânt Se revarsă în ziua Cincizecimii. Petru depune mărturie cu îndrăzneală despre Salvatorul înviat și aproximativ trei mii de oameni se convertesc.

**Faptele apostolilor 3-8** Petru și Ioan vindecă un olog din naștere. Petru și Ioan sunt arestați pentru că propovăduiesc și vindecă în numele lui Isus Hristos și sunt eliberați din închisoare. Apostolii cheamă șapte bărbați să-i ajute în slujirea lor; unul dintre acei bărbați, Ștefan, depune mărturie înaintea soborului (consiliul iudeilor), iar membrii acestuia poruncesc să fie ucis. Filip propovăduiește în Samaria.

**Faptele apostolilor 9-12** Saul este convertit și își începe slujirea. Printr-o viziune, Petru află că Evanghelia trebuie să fie propovăduită neamurilor. Irod Agripa poruncește ca Iacov (fratele lui Ioan) să fie ucis și îl închide în temniță pe Petru.

**Faptele apostolilor 13-15** Saul și Barnaba sunt chemați să fie misionari. Au parte de opoziție din partea iudeilor și sunt acceptați de unii din rândul neamurilor. Conducătorii Bisericii se întâlnesc în Ierusalim și hotărăsc că nu este nevoie ca neamurile care se convertesc și se alătură Bisericii să fie tăiate împrejur sau circumcise (sau să continue să țină legea lui Moise). Pavel (așa cum este numit acum Saul) pleacă în a doua sa călătorie misionară împreună cu Sila.

**Faptele apostolilor 16-20** Pavel și Sila întăresc mai multe biserici care fuseseră stabilite mai înainte. În Areopagul din Atena, Pavel propovăduiește că „suntem de neam din Dumnezeu” (Faptele apostolilor 17:29). Pavel își încheie cea de-a doua misiune și pleacă în cea de-a treia misiune prin toate ținuturile Asiei Mici. Pavel hotărăște să se întoarcă la Ierusalim.

**Faptele apostolilor 21-28** În Ierusalim, Pavel este arestat și continuă să depună mărturie despre Isus Hristos. Domnul i Se arată din nou lui Pavel. Mulți iudei completează să-l ucidă pe Pavel. În Cezarea, el depune mărturie înaintea lui Felix,



Festus și Agripa. Corabia lui Pavel naufragiază în drum spre Roma. Pavel propovăduiește Evanghelia în timp ce află sub arest la domiciliu, în Roma.

## LECȚIA 81

# Faptele apostolilor 1:1-8

### Introducere

După Învierea Sa, Isus Hristos le-a slujit apostolilor Săi timp întreaga lume. de 40 de zile. El i-a pregătit să fie martorii Săi în

### Sugestii pentru predare

#### Faptele apostolilor 1:1-8

##### *Isus le slujește ucenicilor Săi timp de 40 de zile*

Invitați cursanții să-și imagineze că un prieten de altă credință îi abordează cu dorința de a afla mai mult despre Biserica noastră și adresează întrebarea: „Cine conduce Biserica voastră?”.

Rugați-i să scrie în caietele lor pentru seminar sau în jurnalele pentru studiul scripturilor cum ar răspunde la această întrebare.

Invitați cursanții ca, pe măsură ce studiază Faptele apostolilor 1:1-8, să caute adevăruri care îi pot ajuta să răspundă la întrebarea despre cine conduce Biserica.

Invitați cursanții să deschidă la cartea Faptele apostolilor și să identifice titlul complet al acestei cărți. Rugați cursanții să vă spună ce au aflat.

- Bazându-ne pe titlul complet al acestei cărți, ce credeți că putem învăța din ea?

Explicați că Faptele apostolilor marchează o tranziție importantă în Noul Testament. Cărțile lui Matei, Marcu, Luca și Ioan ne oferă relatările privind slujirea din viața muritoare a Salvatorului, inclusiv ispășirea și învierea Sa. Cartea Faptele apostolilor relatează slujirea apostolilor după înălțarea la cer a Salvatorului.

Invitați un cursant să citească, cu glas tare, Faptele apostolilor 1:1-2. Rugați membrii clasei să urmărească în scripturile lor și să caute pentru cine a fost scrisă această carte.

- Pentru cine a fost scrisă această carte?

Explicați că Luca este autorul cărții Faptele apostolilor și că „cea dintâi carte” la care se face referire în versetul 1 este Evanghelia după Luca, care a fost, de asemenea, scrisă lui Teofil. Scopul pentru care Luca a scris a fost de a-l ajuta pe Teofil să-și dobândească propria mărturie despre Isus Hristos (vezi Luca 1:1-4).

Invitați un cursant să citească, cu glas tare, Faptele apostolilor 1:2-4. Rugați membrii clasei să urmărească în scripturile lor și să afle cât timp după învierea Sa le-a slujit Isus Hristos apostolilor Săi. Puteți explica faptul că termenul „patima” din versetul 3 se referă la sacrificiul ispășitor al Salvatorului, iar expresia „multe dovezi” se referă la mărturiile incontestabile pe care le-a oferit Isus despre învierea Sa.

- Cât timp a petrecut Isus Hristos cu apostolii Săi după ce a înviat?
- Ce i-a învățat Isus în acele 40 de zile? (Lucruri privitoare la împărăția lui Dumnezeu.)

Începeți prin a trasa pe tablă un contur simplu al unei case. (Sau puteți construi un model mic folosind cuburi sau lut.)

După ce terminați, invitați un cursant să vină la tablă și să vă ajute să terminați desenul împreună. Oferiți-i instrucțiuni precise despre cum să termine de desenat casa. Îi puteți cere să adauge un acoperiș, niște ferestre și peisajul. După ce lucrați puțin împreună, mergeți în cealaltă parte a clasei și continuați să oferiți cursantului instrucțiuni. După ce casa este terminată, mulțumiți cursantului și invitați-l să ia loc.

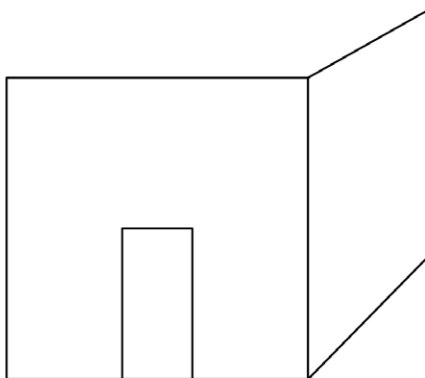

Rugați cursanții să-și imagineze că desenul acela reprezintă împărăția lui Dumnezeu pe pământ, care este Biserica lui Isus Hristos.

- În ce fel ar putea ilustra metoda noastră de a desena această casă modul în care și-a organizat Isus Hristos Biserica în timpul slujirii Sale din viața muritoare și după învierea Sa? (În timpul slujirii Sale din viața muritoare, Isus Hristos a început să-și organizeze Biserica. I-a chemat pe alții să-L ajute să o întemeieze și, după învierea Sa, El le-a îndrumat eforturile, deși nu Se mai afla din punct de vedere fizic cu ei.)
- Potrivit celor relatate în versetul 2, cum Își îndrumă Isus Hristos Biserica? (Folosind cuvintele cursanților, scrieți următorul adevăr pe tablă: **Isus Hristos Își îndrumă Biserica dezvăluind apostolilor Săi voința Sa prin Duhul Sfânt.**)

Invitați un cursant să citească, cu glas tare, următoarea declarație a vârstnicului Jeffrey R. Holland, din Cvorumul celor Doisprezece Apostoli:



„Declarația, din primul verset al [cărții Faptele apostolilor], este că Biserica va continua să fie condusă de *Divinitate* și nu de oameni muritori... Cu siguranță, un titlu mai complet și potrivit pentru cartea Faptele apostolilor ar putea fi ceva de genul: «Faptele Hristosului înviat lucrând prin Spiritul Sfânt în viețile și slujirile apostolilor Săi rânduiri» ...

Felul în care Biserica este îndrumată a rămas la fel. Locul în care Se află Salvatorul s-a schimbat, dar îndrumarea și conducerea Bisericii sunt exact la fel” („Therefore, What?” [Conferință pe tema Noului Testament desfășurată de Sistemul Educațional al Bisericii, 8 aug. 2000], p. 6, si.lds.org).

- De ce este important să știm că Isus Hristos continuă astăzi să-și îndrume Biserica prin revelație?

Invitați cursanții să cugete asupra experiențelor care le-au întărit mărturia că Isus Hristos Își îndrumă astăzi Biserica prin revelație. Invitați câțiva cursanți să-și împărtășească experiențele. Puteți și dumneavoastră să împărtășiți o experiență.

Rugați câțiva cursanți să citească, pe rând, cu glas tare, din Faptele apostolilor 1:4-8. Rugați membrii clasei să urmărească în scripturile lor și să fie atenți la ce le-a poruncit Isus apostolilor să facă.

- Potrivit celor relatate în versetul 4, ce le-a poruncit Isus apostolilor să facă?
- Potrivit celor relatate în versetul 5, ce le-a promis Salvatorul apostolilor că vor primi dacă urmau să rămână în Ierusalim?
- Potrivit celor relatate în versetul 8, ce putere urma să le dea Duhul Sfânt apostolilor?
- Ce putem învăța despre apostoli din ceea ce a predat Salvatorul în versetul 8? (Cursanții pot folosi cuvinte diferite, dar asigurați-vă că ei identifică următorul adevăr: **Apostolii sunt martori ai lui Isus Hristos și depun mărturie despre El în întreaga lume.**)

Pentru a ajuta cursanții să înțeleagă acest adevăr, rugați pe unul dintre ei să citească, cu glas tare, declarația următoare a președintelui Gordon B. Hinckley:



„În zilele noastre, Domnul a chemat 15 martori speciali ca să mărturisească despre divinitatea Sa înaintea întregii lumi. Chemarea lor este unică; ei sunt apostoli ai Domnului Isus Hristos, aleși și împuterniciți de El. Lor li s-a poruncit să mărturisească despre realitatea Sa vie prin puterea și autoritatea sfântului apostolat cu care au fost investiți” („Martori speciali ai lui Hristos”, *Liahona*, apr. 2001, p. 5).

Scrieți pe tablă următoarea afirmație incompletă: *Apostolii din zilele noastre depun mărturie că Isus Hristos...*

Dacă este posibil, puneți la dispoziția fiecărui cursant din clasa dumneavoastră un exemplar al declarației „Hristos Cel viu: mărturia apostolilor” (*Liahona*, apr. 2000, p. 2). Puteți, de asemenea, folosi un singur exemplar pe care să-l tăiați în secțiuni mai mici și pe care să le împărțiți cursanților. Rugați-i pe cursanți să citească documentul sau secțiunea în gând căutând modul în care ar putea completa afirmația de pe tablă. Când cursanții termină de citit, rugați-l pe unul dintre ei să vină la tablă și să scrie răspunsurile care se dau. Invitați cursanții să împărtășească ce au găsit și rugați-l pe cel care se află la tablă să scrie răspunsurile lor pe tablă.

- Care dintre aceste declarații sunt cele mai însemnate pentru voi?

### HRISTOS CEL VIU

MĂRTURIA APOSTOLILOR  
BIBERICA LUI ISUS HRISTOS A SFÎNȚILOR DIN ZILELE DIN URMA

**A** cum, când celebrăm nașterea lui Isus Hristos, cu două mii de ani în urmă, ne oțărăm mintea despre a minștrii Lui sacrifica suferință. Nimeni altcineva nu a avut o înfrățire atât de profundă asupra tuturor celor care au trăit și vor mai trăi pe pământ.

El a fost Mântuitorul din Vechiul Testament, Mesia din Noul Testament. Sub înțelesurile Tatălui Său, El a fost creatura primărieală. Dintre lucrurile au fost făcute prin El și nimic din ce a fost făcut, nu a fost făcut fără El (Iosif 1:3). Deși Tatăl de pleacă, El a fost înțeles pentru a împlini ce ce trebuia împlinit. El a mântuit din loc în loc, făcând binele (Faptele Apostolilor 13:38). După a fost direcționați pentru aceasta. Evanghelia Sa a fost un mesaj de pace și bucurie. El s-a îndreptat pe toți ai tuturor oamenilor Său. El a strălucit dramatic în Palestina, vindicându-i pe cei bolnavi, făcându-i pe orbi să vadă și invitându-i pe morți. El a propovădit despre salvarea eterminabilă, despre răsturnarea acestor regiuni pământului, despre scopul vieții noastre pe pământ și despre potențialul fetei și fiicilor lui Dumnezeu în viața viitoare.

El a înțeles înțelegerea pentru a reaminti de marelui Său sacrificiu și plătește. El a fost ascuțit și ascuțit pe baza unor învințiri false, condamnat pentru a satisface gloria și trăsni la moarte pe cruce în locul numit Capșa. Și-a dat viața pentru a plăti pentru păcatele întregii omeniri. Acesta a fost mântuitorul Său dar pentru toți aceia care vor trăi viitorul pe pământ.

Nu ni mărturisim, solemn, că viața Sa, care este punctul central al societății umane, nici nu a început la Betlem, nici nu s-a încheiat pe Capșa. El a fost înălțat în ceruri al Tatălui, Său și înălțat în ceruri. Mărturisim înaintea Lui.

El nu a răscălat din mormânt pentru a deveni, alături de celelalte adevăruri. (1 Corinteni 15:20). Cu Dumnezeu înțeles, El s-a vădit pe acesta pe care s-a înălțat pe celălalt era în viață. De asemenea, El a propovădit printre „alte” ale Său (Iosif 10:16) de pe teritoriul veștii. Acesta în lumea modernă, este Tatăl Său din nou.

El și Tatăl Său s-au apărut înaintea lui Joseph Smith, înțeleptul mare profet al timpului nostru și albinilor vremii” (Iosif 1:10).

„După înălțarea lui, profetul Joseph Smith a scris că ochii Săi erau ca o flăcăie; pălăria Său era albă ca zăpezile purtate, față Său avea o strălucire mai puternică decât a Soarelui; și când Său era ca un soarelui călător, chiar glasul lui lehovă spursat că El este primul și ultimul, că El este cel ce trăiește, că El este cel ce se și El este mijlocul nostru în fața Tatălui (Iosif Iosif 1:13-14).

Profetul a declarat, de asemenea, că după multe mărturii ce nu pot fi date, despre Salvator, că depline acestor ultimilor mărturie: Că Salvatorul trăiește!”

Pentru că profetul Lă vădit la dreptul lui Dumnezeu și a mântuitorului care spune că El este „Singurul Născut al Tatălui, că de El și prin El și din El, toate sunt și au fost create, și locuitorii lor sunt răscăpați ca fi și fiice ale lui Dumnezeu (Iosif Iosif 2:21-24).

Nu declarăm solemn că profeția Sa și Biblica Sa au fost reamintite pe pământ—„alături pe temelii apostolilor și profeților, pentru din capul seculului fiind Isus Hristos” (Iosif 2:20).

Nu mărturisim că El va reveni, întru-o zi, pe pământ. „Anunci se va descoperi slava Domnului și în clipa aceea orice ființă o va vedea” (Iosif 40:3). El va coborâre ca Rege al regelui și va domni cu Dumnezeu al domniei și orice genunchi se va pleca și orice limbă va da slavă în fața Lui. Fiecare dintre noi va fi dus să stea în fața Lui pentru a fi judecat după faptele noastre și după starea noastră.

Nu depunem mărturie, ca apostoli ai Lui, străduindu-ne cum se curvire—că Isus este înălțat al lui, Tatăl nemuritor al lui Dumnezeu. El este mântuitorul nostru, care stă, astăzi, la dreptul Tatălui Său. El este lumina, viața și speranța lumii. Că Isus este domnul care stă la înălțare în această viață și la viața eternă în lumea viitoare. Să mulțumim lui Dumnezeu pentru darul Tatăl de acuma care este Tatăl Său din nou.

**PRIMA PREȘEDINTE**  
Joseph Smith  
James E. Faust  
Gordon B. Hinckley  
1 ianuarie 2000

**CVORUMUL CELOR ÎNDRĂCIRE**  
Elder James E. Faust  
Elder Gordon B. Hinckley  
Elder Russell M. Nelson  
Elder Dallin H. Oaks  
Elder Robert D. Matthews  
Elder Jeffrey R. Holland  
Elder Gary K. Starr  
Elder Richard L. Evans  
Elder Brent L. Wilentz  
Elder Robert D. Matthews  
Elder Jeffrey R. Holland  
Elder Gary K. Starr  
Elder Richard L. Evans  
Elder Brent L. Wilentz

- Cum vă influențează mărturia apostolilor din zilele noastre mărturia despre Isus Hristos?

Explicați că, deși Faptele apostolilor 1:8 se referă în mod special la rolul apostolilor ca martori speciali ai Salvatorului, acest verset ne învață, de asemenea, ce ne poate ajuta să fim martori ai lui Isus Hristos în întreaga lume.

- Ținând cont de promisiunea Domnului făcută apostolilor în Faptele apostolilor 1:8, ce anume face posibil ca noi să fim martori ai lui Isus Hristos? (Cursanții pot folosi cuvinte diferite, dar asigurați-vă că ei identifică următorul adevăr: **Prin puterea Duhului Sfânt, putem deveni martori ai lui Isus Hristos.**)

- În ce moduri ne ajută Duhul Sfânt să devenim martori ai Salvatorului?

Invitați cursanții să se gândească la momente în care au simțit Duhul Sfânt în timp ce alții și-au depus mărturia despre Isus Hristos. După câteva minute, invitați cursanții să-și împărtășească experiențele. (Amintiți cursanților că nu trebuie să împărtășească experiențe care sunt prea sacre sau personale.)

- Când ați simțit că Duhul Sfânt vă ajută să depuneți mărturie altora despre Isus Hristos?

Îndemnați cursanții să caute ocazii de a-și împărtăși mărturia altora având încredere că Duhul Sfânt va confirma adevărul despre ceea ce depun mărturie.

## Faptele apostolilor – Apocalipsa

### Prezentare generală despre a doua jumătate a Noului Testament

Explicați că Faptele apostolilor 1:8 nu doar ne învață adevăruri, ci ne și oferă o prezentare generală despre a doua jumătate a Noului Testament.

- Potrivit celor relatate în Faptele apostolilor 1:8, unde a profețit Salvatorul că ucenicii Săi vor depune mărturie despre El?

Scrieți, pe tablă, următoarele: *Faptele apostolilor 1-5 = Ierusalim; Faptele apostolilor 6-9 = Iudea și Samaria; Faptele apostolilor 10-28 = Până la marginile pământului* (vezi Bible Dictionary în versiunea Bibliei SZU în limba engleză „Acts of Apostles”).

Explicați că ucenicii au început să depună mărturie despre Isus Hristos după cum erau îndrumați. La început, apostolii au predicat în Ierusalim, apoi, în Iudea și Samaria și, apoi, până la marginile pământului.

Rugați cursanții să deschidă Biblia la cuprins. Rugați-i să deschidă la cărțile din Noul Testament care urmează după cartea Faptele apostolilor. Explicați că toate cărțile de la Romani până la Evrei sunt epistole (scrisori) scrise de apostolul Pavel. Cursanții vor învăța despre convertirea și slujirea lui Pavel în timp ce studiază Faptele apostolilor 9, 13-28.

Rugați cursanții să găsească 1 Tesaloniceni. Explicați că tesalonicenii au fost oamenii care trăiau în Tesalonic. Invitați cursanții să deschidă la Hărți și fotografii din Biblie, nr. 13, „Călătoriile misionare ale apostolului Pavel” și să găsească Tesalonic pe hartă. Explicați că multe dintre epistolele din Noul Testament au fost scrise congregațiilor Bisericii din diferite orașe pentru a aborda nevoile lor specifice.

Puteți să explicați și că aceste epistole nu sunt aranjate în mod cronologic în Noul Testament. Se crede că 1 Tesaloniceni a fost prima epistolă scrisă de Pavel.

Rugați cursanții să se uite la cuprins și să identifice alte câteva cărți care sunt scrise ca epistole adresate congregațiilor de sfinți.

Explicați că, pe lângă faptul că a scris congregațiilor de sfinți, Pavel a scris anumitor persoane precum Timotei, Tit și Filimon.

Rugați cursanții să vadă în cuprins ce cărți urmează după Evrei.

Explicați că, pe lângă Pavel, alți apostoli și conducători ai Bisericii au scris membrilor Bisericii. Avem unele dintre aceste epistole, anume, cărțile Iacov, Petru, Ioan și Iuda. Cartea Apocalipsa consemnează viziunea care i-a fost dată apostolului Ioan.

***Îndemnați cursanții să citească textul indicat pentru fiecare curs***

Îndemnați cursanții să citească în întregime Noul Testament. Vârstnicul David A. Bednar, din Cvorumul celor Doisprezece Apostoli, a spus: „Citind o carte din scripturi, de la început până la sfârșit... [facem] cunoștință cu povestiri importante, doctrine ale Evangheliei și principii nemuritoare [și putem] să învățăm despre personajele importante... și despre succesiunea, timpul și contextul evenimentelor și al învățăturilor” („Un rezervor de apă vie” [Seară la gura sobei pentru tinerii adulți organizată de Sistemul Educațional al Bisericii, 4 febr. 2007], p. 2, [lds.org/broadcasts](https://www.lds.org/broadcasts)).

Invitați cursanții să continue să citească pe cont propriu a doua jumătate a Noului Testament. Îndemnați-i să se roage pe măsură ce studiază, astfel încât Duhul Sfânt să-i poată lumina și ajuta să dobândească o înțelegere mai profundă din învățăturile apostolilor din Noul Testament.

## LECȚIA 82

# Faptele apostolilor 1:9-26

### Introducere

După ce Și-a instruit ucenicii timp de 40 de zile, Isus Hristos S-a înălțat la cer. Apostolii și alții s-au unit în rugăciune și implorare. Prin inspirație, Matia a fost chemat să ocupe locul

liber în Cvorumul celor Doisprezece Apostoli, rămas liber prin trădarea și moartea lui Iuda Iscarioteanul.

### Sugestii pentru predare

#### **Cultivați o atmosferă în care să existe dragoste, respect și care să aibă un scop**

Căutați în mod constant modalități de a cultiva o atmosferă de învățare în care să existe dragoste, respect și care să aibă un scop. Ajuțați cursanții să se simtă confortabil unii cu alții îndemnându-i să afle despre interesele, talentele, încercările și abilitățile celorlalți. O cale de cultivare a acestei atmosfere este invitarea cursanților de a împărtăși unii altora experiențele și cunoștințele lor din studiul personal al scripturilor.

### Faptele apostolilor 1:9-12

#### *Salvatorul Se înalță la cer*

Scrieți pe tablă următoarea întrebare: *Adevărat sau fals?*

Citiți cu glas tare următoarele afirmații despre a Doua Venire a lui Isus Hristos.

Invitați cursanții să precizeze dacă aceste declarații sunt adevărate sau nu. (*Notă.* La acest moment din lecție, nu este nevoie ca ei să cunoască răspunsul la fiecare întrebare sau să petreacă mult timp discutând despre răspunsurile lor.)

1. Isus Hristos Se va întoarce pe pământ în zilele din urmă.
2. La cea de-a Doua Sa Venire, Isus Hristos Se va arăta doar oamenilor neprihăniți.
3. Deoarece Isus Hristos va fi deghizat când va veni din nou, cei mai mulți dintre oameni nu-și vor da seama că a Doua Venire a avut loc.

(Puteți recapitula pe scurt răspunsurile la fiecare declarație: (1) Adevărat (vezi Moise 7:60); (2) Fals (vezi Joseph Smith – Matei 1:26; D&L 101:23); (3) Fals (vezi D&L 49:22–23).

Explicați că, în timpul slujirii Sale în viața muritoare, Isus Hristos a profetizat că, în zilele din urmă, unii oameni vor promova învățături neadevărate despre a Doua Sa Venire (vezi Joseph Smith – Matei 1:22–25).

- Cum putem ști dacă vreo învățătură cu privire la a Doua Venire a lui Isus Hristos este adevărată sau falsă? (Dacă urmăm cuvintele Salvatorului și cuvintele profeților Săi, putem evita să fim înșelați [vezi Joseph Smith – Matei 1:37].)

Invitați cursanții ca, în timp ce studiază Faptele apostolilor 1, să caute un adevăr important privind cea de-a Doua Venire a lui Isus Hristos.

Reamintiți-le cursanților că Salvatorul i-a instruit pe ucenicii Săi timp de 40 de zile după învierea Sa (vezi Faptele apostolilor 1:3). Expuneți ilustrația Înălțarea lui Isus (*Carte cu picturi inspirate din Evanghelie* [2009], nr. 62; vezi, de asemenea, LDS.org).

Invitați un cursant să citească, cu glas tare, Faptele apostolilor 1:9-12. Rugați membrii clasei să urmărească în scripturile lor și să fie atenți la ce s-a întâmplat după ce Salvatorul a încheiat instruirea apostolilor Săi.



- Ce s-a întâmplat după ce Salvatorul și-a instruit apostolii Săi?
- Dacă L-ați fi văzut pe Salvator înălțându-Se la cer, ce gânduri sau sentimente credeți că ați fi avut?

Explicați că, în Israelul din vechime, uneori, norul era simbolul vizibil al prezenței și slavei lui Dumnezeu (vezi Exodul 40:34). Norul menționat în Faptele apostolilor 1:9 a fost un nor de slavă, iar cei doi bărbați menționați în versetul 10 erau îngeri.

- Ce le-au spus îngerii apostolilor?
- Ce credeți că înseamnă faptul că Isus va veni din nou „în același fel” (Faptele apostolilor 1:11) în care S-a înălțat ? (După ce cursanții răspund, scrieți pe tablă următorul adevăr: **La cea de-a Doua Venire, Salvatorul va coborî din cer în slavă.**)

Subliniați că înălțarea Salvatorului a avut loc pe Muntele Măslinilor (vezi versetul 12). Explicați că, atunci când Salvatorul va veni din nou, una dintre aparițiile Sale va fi când va coborî și va sta pe Muntele Măslinilor (vezi Zaharia 14:4; D&L 45:47-53; D&L 133:19-20). Aceasta va fi înaintea apariției Lui măreață și maiestuoasă înaintea lumii (vezi Isaia 40:5).

- Cum ne poate ajuta faptul de a ști modul în care Se va întoarce Salvatorul să evităm să fim înșelați în timp ce așteptăm a Doua Sa Venire.

### Faptele apostolilor 1:13-26

#### *Matia este ales să ocupe locul liber în Cvorumul celor Doisprezece Apostoli*

Explicați că, după ce apostolii s-au întors la Ierusalim, ei s-au adunat împreună cu câțiva bărbați credincioși și câteva femei credincioase, inclusiv Maria, mama lui Isus, pentru a se ruga și a preaslăvi. Invitați cursanții să citească, în gând, Faptele apostolilor 1:13 și să afle numărul apostolilor. Rugați cursanții să vă spună ce au găsit.

- De ce erau doar 11 apostoli la acel moment? (Iuda Iscarioteanul Îl trădase pe Isus Hristos, după care își luase propria viață [vezi Matei 27:3-5].)

Rezumați Faptele apostolilor 1:15-20 explicând că Petru a stat înaintea a 120 de ucenici și a vorbit despre moartea lui Iuda Iscarioteanul. Pentru că Iuda fusese unul dintre cei doisprezece apostoli, ucenicii s-au adunat pentru a alege un nou apostol.



Invitați cursanții să descrie diferitele moduri în care sunt aleși unii dintre următorii conducători: un căpitan de echipă, un conducător guvernamental local, un rege sau o regină și un președinte al unei companii.

- Care ar putea fi câteva dintre calificările necesare pentru aceste poziții de conducere?

Arătați-le cursanților o fotografie recentă sau fotografii recente cu membrii Primei Președinții și ai Cvorumului celor Doisprezece Apostoli și depuneți mărturie că fiecare dintre acești bărbați este un apostol al lui Isus Hristos. Rugați-i să se gândească cum este ales un apostol al lui Isus Hristos și ce-l face pe cineva să fie demn să slujească în calitate de apostol.

Împărțiți cursanții în echipe de câte doi. Invitați-i să citească cu glas tare Faptele apostolilor 1:21-26, împreună cu colegul lor, și să afle cum a fost ales un apostol nou după moartea lui Iuda Iscarioteanul.

- Ce înseamnă că „au tras la sorți” (versetul 26)?

Puteți explica faptul că, în vechime, tragerea la sorți era o modalitate de a lua o decizie, în care se dădea dovadă de încredere că Dumnezeu va îndruma decizia (vezi Faptele apostolilor 1:26; vezi, de asemenea, Proverbe 16:33). „Dacă au tras la sorți, aceasta a fost o împrejurare în care Domnul a ales rezultatul. Cu toate acestea, cel mai probabil, «ei și-au exprimat voturile», care par să fi fost «voturi de susținere» pentru a-l susține pe cel care Dumnezeu îl alesese să slujească în apostolatul sfânt” (Bruce R. McConkie *Doctrinal New Testament Commentary*, 3 volume [1965-1973], 2:32).

- Potrivit celor relatate în versetele 21-22, ce atribute sau calificări a spus Petru că trebuia să aibă noul apostol? (Acesta trebuie să fie ucenic al lui Isus Hristos și martor al slujirii și învierii Sale.)
- Ce vă impresionează în legătură cu rugăciunea apostolilor din versetele 24-25?
- Ce adevăr putem învăța din versetul 24 despre cum este chemat un apostol al lui Isus Hristos? (Cursanții pot folosi cuvinte diferite, dar asigurați-vă că subliniați **apostolii lui Isus Hristos sunt chemați de Dumnezeu prin revelație**. Scrieți acest adevăr pe tablă și invitați cursanții să-l scrie pe marginea scripturilor lor, lângă versetul 24.)
- De ce credeți că este important faptul că un apostol este chemat de Dumnezeu prin revelație și nu este selectat asemenea altor conducători din lume?

Pentru a ilustra modul în care este chemat un apostol modern de către Dumnezeu prin revelație, invitați un cursant să citească, cu glas tare, următoarea relatare din viața președintelui Heber J. Grant:



„Președintele Heber J. Grant a primit revelații în calitate de președinte al Bisericii pentru a îndruma întreaga Biserică. O asemenea revelație a fost primită doar după ce a fost pus deoparte ca președinte al Bisericii, când a căutat voia Domnului în desemnarea unui nou membru al Cvorumului celor Doisprezece Apostoli. În timp ce cugeta asupra acestei responsabilități, se gândea în repetate rânduri la prietenul lui de-o viață, Richard W. Young, un sfânt din zilele din urmă

credincios și un conducător incontestabil. Președintele Grant a discutat despre această posibilitate cu consilierii săi, care au susținut hotărârea lui. În cele din urmă, când a fost sigur de această alegere, a scris numele prietenului său pe o foaie de hârtie și a luat-o la el, la adunarea săptămânală în templu cu Prima Președinție și Cvorumul celor Doisprezece. Cu toate acestea, când era gata să prezinte numele persoanei pe care o alesese și să ceară aprobarea din partea celorlalți, nu a putut să facă acest lucru. În loc să prezinte numele lui Richard W. Young, el a prezentat numele lui Melvin J. Ballard, un bărbat pe care de-abia îl cunoștea. Mai târziu, președintele Grant a vorbit despre impactul pe care l-a avut această experiență asupra lui:

«Am simțit îndemnul Dumnezeului celui Viu îndrumându-mă în lucrarea mea. Din ziua în care am ales pe cineva relativ necunoscut să fie unul dintre apostoli, în locul prietenului meu de o viață și cel mai drag prieten în viață, am știut, așa cum știu că trăiesc, că sunt îndreptățit la lumina, și îndemnul, și îndrumarea lui Dumnezeu în conducerea lucrării Sale aici, pe acest pământ»  
(*Teachings of Presidents of the Church: Heber J. Grant* [2002], p. 181-182).

- În ce fel este ilustrat adevărul predat în Faptele apostolilor 1:24 de această relatare care descrie chemarea unui apostol în zilele noastre?
- Cum arată chemarea unui apostol faptul că Salvatorul continuă să-Și îndrume Biserica? (Le puteți reaminti cursanților adevărul învățat în Faptele apostolilor 1:2 – acela că Isus Hristos îndrumă Biserica Sa dezvăluind apostolilor Săi voința Sa prin Duhul Sfânt.)

Faceți din nou referire la fotografiile apostolilor în viață pe care le-ați arătat mai devreme. Îi puteți ajuta pe cursanți să învețe sau să recapituleze numele lor.

Scrieți următoarele întrebări pe tablă:

*Care sunt experiențele care v-au ajutat să știți că apostolii în viață au fost chemați de Dumnezeu?*

*De ce este important pentru voi să aveți o mărturie despre faptul că apostolii în viață au fost chemați de Dumnezeu?*

Invitați cursanții să scrie un răspuns la una dintre următoarele întrebări în caietele pentru seminar sau în jurnalele pentru studiul scripturilor. Invitați câțiva cursanți să-și împărtășească răspunsurile membrilor clasei.

Încheiați depunându-vă mărturia despre adevărurile pe care cursanții le-au identificat în Faptele apostolilor 1:9-26.

### **Recapitularea scripturilor de bază**

Pentru a ajuta cursanții să recapituleze primele zece fragmente care conțin scripturi de bază, scrieți pe tablă următoarele referințe și cuvinte cheie corespunzătoare (dacă preferați, le puteți oferi exemplare ale tabelului):

<i>Matei 5:14- 16</i>	<i>Tot așa să lumineze și lumina voastră.</i>	<i>Luca 24:36- 39</i>	<i>Un trup înviat are carne și oase.</i>
<i>Matei 11:28- 30</i>	<i>Veniți la Mine.</i>	<i>Ioan 3:5</i>	<i>Născut din apă și din Duh</i>
<i>Matei 16:15- 19</i>	<i>Cheile împărăției</i>	<i>Ioan 14:6</i>	<i>Calea, adevărul și viața</i>
<i>Matei 22:36- 39</i>	<i>Să iubești pe Domnul; să iubești pe aproapele tău.</i>	<i>Ioan 14:15</i>	<i>Dacă Mă iubiți, veți păzi poruncile Mele.</i>
<i>Matei 28:19- 20</i>	<i>Învățați și botezați toate neamurile.</i>	<i>Ioan 17:3</i>	<i>A-I cunoaște pe Dumnezeu și pe Isus Hristos înseamnă viață veșnică.</i>

Împărțiți cursanții în echipe de câte doi. Rugați cursanții să recapituleze cu colegii lor fragmentele cu scripturi de bază scrise pe tablă. Le puteți sugera ca unul dintre ei să citească, cu glas tare, cuvintele cheie dintr-un fragment cu scripturi de bază, iar celălalt să găsească referința corespunzătoare. Invitați cursanții să alterneze rolurile până când recapitulează toate cele zece fragmente.

Dacă aveți timp suficient, desfășurați un test. Oferiți-le cursanților bucăți de hârtie care conțin cuvinte cheie pentru fiecare fragment cu scripturi de bază, urmat de un spațiu liber. Invitați-i să scrie referința corespunzătoare în spațiul liber. După ce le-ați acordat suficient timp, verificați testul.

## LECȚIA 83

# Faptele apostolilor 2

### Introducere

Ucenicii au fost umpluți cu Duhul Sfânt în ziua Cincizecimii și, în timp ce propovăduiau Evanghelia, au fost binecuvântați cu darul limbilor. Petru a proclamat că Isus este „Domn și Hristos” (Faptele apostolilor 2:36) și a invitat oamenii să se

pocăiască, să fie botezați și să primească darul Duhului Sfânt. Aproximativ trei mii de oameni au fost convertiți și botezați în acea zi, iar ei au continuat să fie credincioși în Biserică.

### Sugestii pentru predare

#### Faptele apostolilor 2:1-13

##### *Ucenicii lui Isus Hristos sunt umpluți cu Duhul Sfânt în ziua Cincizecimii*

Rugați cursanții să se gândească la cea mai recentă ocazie pe care au avut-o de a vorbi în Biserică, a predă o lecție, sau a împărtăși cuiva Evanghelia.

- Ce considerați că este dificil când vorbiți, predați sau mărturișiți altora despre Evanghelia lui Isus Hristos?

Invitați cursanții ca, în timp ce studiază Faptele apostolilor 2:1-13, să caute adevăruri care îi vor ajuta când le va fi teamă să predice și să le mărturisească altora despre Evanghelia restaurată.

Explicați că, la aproximativ o săptămână după ce Salvatorul S-a înălțat la cer, iudeii din multe națiuni au venit la Ierusalim pentru a participa la sărbătoarea Cincizecimii, pentru a preaslăvi în templu și pentru a aduce mulțumiri Domnului. Această sărbătoare avea loc la 50 de zile după Paște și celebra primele roade ale sezonului” (vezi Ghidul pentru scripturi, „(Ziua) Cincizecimii”, scriptures.lds.org).

Invitați un cursant să citească, cu glas tare, Faptele apostolilor 2:1-3. Rugați membrii clasei să urmărească în scripturile lor ce experiență au avut ucenicii lui Isus Hristos în ziua Cincizecimii.

- Ce experiență au avut ucenicii lui Isus Hristos în ziua Cincizecimii? (Revărsarea darului Duhului Sfânt.)
- În ce fel a fost descrisă această revărsare a darului Duhului Sfânt?

Explicați că termenul „limbi” (versetul 3) se referă la acele limbi care sunt despicate sau bifurcate ori care au aspectul flăcării unui foc. În vechime, focul simboliza adesea prezența sau influența divină. Acesta era un semn că ucenicii primiseră darul Duhului Sfânt, promis de Salvator.

Invitați un cursant să citească, cu glas tare, Faptele apostolilor 2:4-8. Rugați membrii clasei să urmărească în scripturile lor și să caute ce s-a întâmplat după ce ucenicii au fost umpluți cu Duhul Sfânt.

- Conform celor relatate în versetul 4, ce s-a întâmplat după ce ucenicii au fost umpluți cu Duhul Sfânt? (Duhul Sfânt le-a dat puterea „să vorbească în alte limbi”)
- De ce s-au minunat iudeii din diferitele națiuni de ceea ce auzeau?

Invitați cursanții să parcurgă Faptele apostolilor 2:9-11 și să enumere diferitele grupuri de oameni sau naționalități care i-au auzit pe ucenici vorbind în alte limbi, prin puterea Duhului Sfânt. Rugați-i să vă spună ce au aflat. Puteți afișa această hartă pentru a-i ajuta pe cursanți să vizualizeze de unde erau acei iudei.

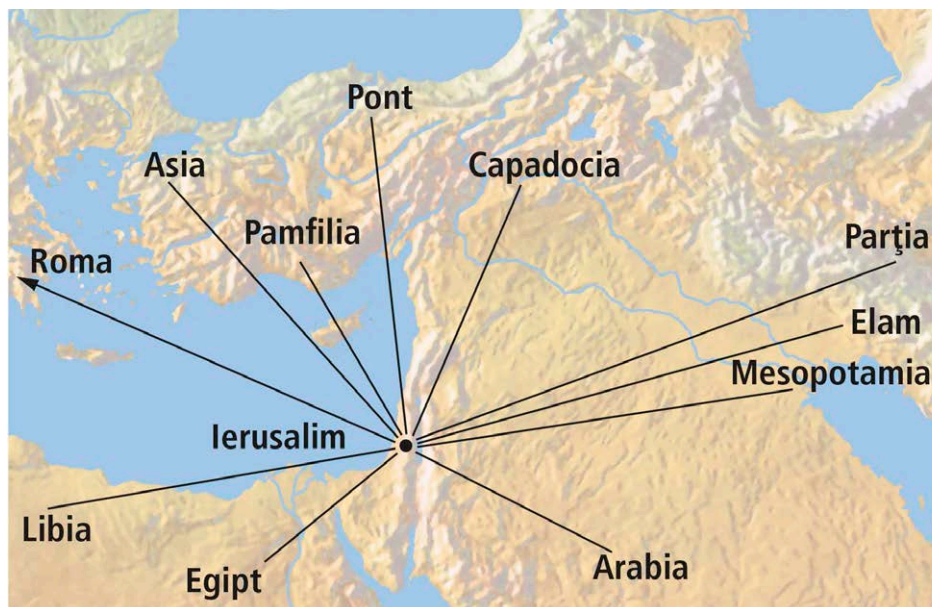

Subliniați că, potrivit celor relatate în versetul 11, fiecare dintre aceste grupuri de oameni a auzit în propria limbă „lucrurile minunate ale lui Dumnezeu” predicate de ucenici. Puteți explica faptul că prozeliții erau neamuri care se alăturaseră credinței iudaice.

- După cum ne arată experiența ucenicilor din ziua Cincizecimii, ce ne poate ajuta să le predicăm și să depunem altora mărturie? (După ce cursanții răspund, scrieți pe tablă următorul principiu: **Pe măsură ce ne umplem de Duhul Sfânt, El ne va ajuta să predăm și să depunem altora mărturie.**)

Pentru a-i ajuta pe cursanți să înțeleagă acest principiu, aduceți la oră două pahare de apă, o carafă cu apă și o tavă. Așezați paharele pe tavă astfel încât aceasta să rețină apa care va da pe dinafara paharelor. Apoi, acoperiți gura paharului cu o bucată de hârtie sau cu un capac, astfel încât să nu poată fi turnată apă în el, și introduceți un obiect (cum ar fi o piatră) în celălalt pahar, astfel încât acesta să fie aproape plin. Invitați un cursant să încerce să umple ambele pahare cu apa din carafă.

- Dacă paharul ne reprezintă pe noi, iar apa reprezintă Duhul Sfânt, ce ar putea reprezenta foaia de hârtie (sau capacul) și piatra? Ce fel de comportamente și atitudini ne pot împiedica să fim umpluți cu Duhul Sfânt?
- Ce putem face pentru a fi umpluți cu Duhul Sfânt, astfel încât El să ne poată ajuta să depunem mărturie și să le predicăm altora?
- În ce mod v-a ajutat Duhul Sfânt să învățați Evanghelia sau să vă împărtășiți mărturia altora?

Depuneți mărturie despre principiul scris pe tablă și invitați cursanții să-l pună în practică și să caute însoțirea Duhul Sfânt pentru a le putea predica și mărturisi altora.

Rezumați Faptele apostolilor 2:12-13 explicând că unii iudei au fost uimiți de ceea ce au auzit, în timp ce alții i-au batjocorit acuzându-i de faptul că ar fi băut prea mult vin.

### Faptele apostolilor 2:14-47

#### *Petru depune mărturie despre Isus Hristos și ne învață cum se obține salvarea*

Invitați un cursant să citească, cu glas tare, Faptele apostolilor 2:14 și rugați-i pe ceilalți să vadă cine a început să predice mulțimii. Invitați cursanții să spună ce au găsit.

Rugați-i să-și închipuie că se află în situația lui Petru, stând înaintea mulțimii.

- Dacă ați fi fost în situația lui Petru, despre ce adevăruri ale Evangheliei ați fi predicat și depus mărturie? De ce?

Rezumați Faptele apostolilor 2:15-35 explicând că Petru a declarat că darul vorbirii în limbi și alte manifestări ale Spiritului printre ucenici erau cel puțin una dintre împlinirile și semnificațiile profeției lui Ioel (vezi Ioel 2:28-32). Apoi, Petru a predat și a depus mărturie oamenilor folosindu-se de unele dintre cuvintele și psalmii regelui David.

Scrieți pe tablă următoarele referințe scripturale și întrebări:

*Faptele apostolilor 2:22–24, 29–33, 36*

*Care sunt unele dintre cele mai importante adevăruri despre care a propovăduit și a depus mărturie Petru?*

*Ce remarcați din mărturia lui Petru către iudei?*



**Faptele apostolilor 2:36-38** este un fragment care conține scripturi de bază.

Studierea fragmentelor care conțin scripturi de bază îi va ajuta pe cursanți să aibă o înțelegere mai bună a doctinelor de bază și să fie pregătiți pentru a le preda altora. Puteți să le sugerați cursanților să marcheze scripturile de bază într-un mod distinct, pentru a le putea găsi cu ușurință. Faceți referire la ideea pentru predare de la sfârșitul lecției pentru a ajuta cursanții să-și însușească acest fragment.

Împărțiți cursanții în echipe de câte doi. Invitați fiecare echipă să studieze referințele scrise pe tablă și să discute despre răspunsurile lor la întrebările următoare. După ce le-ați acordat suficient timp, rugați câțiva cursanți să împărtășească membrilor clasei răspunsurile lor.

Afișați o imagine care ilustrează tăgăduirea lui Petru (de exemplu, Peter's Denial de Carl Heinrich Bloch, disponibilă LDS.org). Invitați un cursant să rezume ce a spus și

a făcut Petru când a fost întrebat despre relația sa cu Isus în noaptea în care Salvatorul a fost arestat (vezi Luca 22:54-62).

- În ce fel se deosebesc cuvintele și faptele lui Petru din ziua Cincizecimii de faptele sale din noaptea în care Salvatorul a fost arestat?
- Ce credeți că a produs această schimbare în inima lui Petru?

Invitați un cursant să citească, cu glas tare, Faptele apostolilor 2:37. Rugați membrii clasei să urmărească în scripturile lor și să caute în ce fel a fost influențată mulțimea de cuvintele lui Petru.

- În ce fel a fost mulțimea influențată de cuvintele lui Petru?

Îi puteți invita pe cursanți să marcheze expresia „străpunși în inimă”. Explicați că Duhul Sfânt a străpuns inimile oamenilor în timp ce aceștia auzeau mărturia lui Petru. Cuvântul *străpuns* înseamnă pătruns și sugerează că poporul a simțit tristețe și remușcare pentru că iudeii, ca popor și națiune, îl răstigniseră pe Domnul lor, Isus Hristos. Petru nu a insinuat faptul că grupul de iudei de diferite naționalități cărora le-a propovăduit în ziua Cincizecimii au fost cei responsabili pentru răstignirea Salvatorului.

- Potrivit celor relatate în versetul 37, ce au întrebat oamenii?
- Ce arată această întrebare despre ce se întâmpla în inimile oamenilor? (Oamenii au început să simtă o schimbare a inimii.)

Invitați un cursant să citească, cu glas tare, Faptele apostolilor 2:38-41. Rugați membrii clasei să urmărească în scripturile lor și să caute ce le-a cerut Petru oamenilor să facă. Cuvântul *ticălos* înseamnă răzvrătit, potrivnic, sau necinstit.

- Ce le-a cerut Petru oamenilor să facă?
- Potrivit celor relatate în versetul 41, cum au răspuns oamenii la învățăturile și invitația lui Petru de a se pocăi și de a fi botezați?

Scrieți pe tablă următoarea afirmație incompletă: *Când primim cuvântul lui Dumnezeu prin puterea Duhului Sfânt...*

Invitați câțiva cursanți să citească pe rând, cu glas tare, din Faptele apostolilor 2:42-47. Rugați membrii clasei să urmărească în scripturile lor și să caute ceea ce au făcut noii convertiți în Biserică după ce au primit adevărul prin puterea Duhului Sfânt și au fost botezați. Explicați că expresia „frângerea pâinii” (versetul 42) se referă la participarea la rânduiala împărțășaniei, iar faptul de a avea „toate de obște” (versetul 44) se referă la faptul că sfinți erau uniți și trăiau legea consacrării.



*Tăgăduirea lui Petru*, de Carl Heinrich Bloch. Prin amabilitatea Muzeului Național de Istorie de la Castelul Frederiksborg din Hillerød, Danemarca. Copierea interzisă.

- Conform acestor versete, ce fapte demonstrează că cei care se botezaseră erau cu adevărat convertiți (vezi, de asemenea, 3 Nefi 26:17-21)? (Invitați un cursant să scrie răspunsurile membrilor clasei pe tablă.)

Aminti-le că, înainte ca iudeii să fi auzit și răspuns la cuvintele lui Petru, ei nu-L acceptau pe Isus ca Salvator al lor și nici nu urmau învățăturile Sale. Invitați-i să se gândească la cum s-au schimbat oamenii.

- Ce principiu putem învăța din Faptele apostolilor 2:37-47 despre ce se poate întâmpla atunci când primim cuvântul lui Dumnezeu prin puterea Duhului Sfânt? (Folosind cuvintele cursanților, completați afirmația de pe tablă, astfel încât să reflecte următorul adevăr: **Pe măsură ce primim cuvântul lui Dumnezeu prin puterea Duhului Sfânt, inimile noastre se vor schimba și noi ne vom converti la Isus Hristos.**)
- Ce putem face pentru a primi cuvântul lui Dumnezeu prin puterea Duhului Sfânt?

Invitați cursanții să recitească lista de pe tablă care ilustrează acțiunile celor care erau botezați și convertiți.

- Pe măsură ce ați încercat să învățați adevărurile Evangheliei și să trăiți conform acestora, în ce mod v-a ajutat Spiritul să vă schimbați și să fiți convertiți la Isus Hristos? (Puteți, de asemenea, să împărtășiți o experiență din viața personală.)

Invitați cursanții să se gândească la ce pot face pentru a primi mai bine cuvintele și învățăturile lui Dumnezeu prin puterea Duhului Sfânt. Încurajați-i să acționeze conform oricăror îndemnuri pe care le primesc.

### Scripturi de bază – Faptele apostolilor 2:36-38

Invitați cursanții să compare Faptele apostolilor 2:36-38 cu cel de-al patrulea articol de credință. Rugați cursanții să identifice în Faptele apostolilor 2:36-38 cuvintele care demonstrează sau ne învață primele principii și rânduiele ale Evangheliei. Apoi, împărțiți cursanții în echipe de câte doi și rugați fiecare echipă să discute cum ne ajută fiecare dintre aceste principii și rânduiele să primim binecuvântările depline ale ispășirii Salvatorului. După ce le-ați acordat cursanților suficient timp, întrebați:

- Ce binecuvântare a declarat Petru că vor primi oamenii ca urmare a pocăinței și a botezului?
- Bazându-vă pe ceea ce înțelegeți din Faptele apostolilor 2:38, ce trebuie să facem pentru a ne pregăti să primim darul Duhului Sfânt? (Folosind propriile cuvinte, cursanții trebuie să identifice un adevăr similar următorului: **Când avem credință în Isus Hristos, ne pocăim și suntem botezați, suntem pregătiți să primim darul Duhului Sfânt.** Scrieți acest adevăr pe tablă.)
- În ce mod credința, pocăința și botezul pregătesc pe cineva să primească darul Duhului Sfânt?



# Faptele apostolilor 3

## Introducere

La poarta templului, Petru, însoțit de Ioan, a vindecat un olog din naștere. Apoi, Petru le-a propovăduit oamenilor care văzuseră vindecarea acestui om. El a depus mărturie despre

Isus Hristos, i-a invitat să se pocăiască și a profețit restaurarea din zilele din urmă a Evangheliei.

## Sugestii pentru predare

### Faptele apostolilor 3:1-11

#### *Petru și Ioan vindecă un olog din naștere*

Invitați cursanții să se gândească la un moment în care au cerut să primească ceva concret (poate un cadou de zi de naștere sau de Crăciun), dar au primit în schimb altceva. Rugați pe câțiva dintre ei să-și împărtășească experiențele și să explice cum s-au simțit când nu au primit ceea ce au vrut.

- Cum se pot compara aceste experiențe cu faptul de a căuta binecuvântări de la Tatăl Ceresc prin rugăciune? (Uneori, Tatăl Ceresc nu ne răspunde la rugăciuni în felul în care vrem sau nu ne oferă binecuvântările pe care le cerem.)

Rugați cursanții să se gândească la momentele în care nu au primit de la Tatăl Ceresc răspunsul sau binecuvântarea la care se așteptau.

Invitați membrii clasei ca, pe măsură ce studiază Faptele apostolilor 3, să caute un principiu care îi va ajuta când nu primesc răspunsurile sau binecuvântările pe care le așteaptă de la Domnul.

Invitați un cursant să citească, cu glas tare, Faptele apostolilor 3:1-3. Rugați membrii clasei să urmărească în scripturile lor și să caute cu cine s-au întâlnit Petru și Ioan la poarta templului.

- Cu cine s-au întâlnit Petru și Ioan la poarta templului?
- Ce înseamnă că acel om „le-a cerut milostenie” (versetul 3)? (Le puteți explica faptul că *milosteniile* sunt lucruri pe care oamenii le donează celor săraci.)

Subliniați faptul că, din Faptele apostolilor 4:22, învățăm că ologul avea mai bine de 40 de ani.

- Având în vedere că acel bărbat nu putuse să meargă timp de 40 de ani, în ce condiție credeți să se aflau picioarele sale?

Invitați membrii clasei să se gândească la cum ar fi să fie în locul ologului.

- Cum ar reacționa de obicei oamenii față de cineva aflat în situația acelui bărbat?

Invitați un cursant să citească, cu glas tare, Faptele apostolilor 3:4-7. Rugați membrii clasei să urmărească în scripturile lor și să vadă ce a făcut Petru pentru acel bărbat.

- Ce a făcut Petru pentru acel bărbat?

- Ce iese în evidență, după părerea voastră, din gestul și cuvintele lui Petru?

Invitați un cursant să citească, cu glas tare, Faptele apostolilor 3:8 și rugați membrii clasei să vadă ce a făcut bărbatul după ce Petru „l-a ridicat” (versetul 7).



Pentru a-i ajuta pe cursanți să-și facă o idee clară despre evenimentele consemnate în Faptele apostolilor 3:1-8, puteți arăta prezentarea video „Peter and John Heal a Man Crippled Since Birth” (3:21) din *Seria de clipuri video din Biblie despre viața lui Isus Hristos*, disponibilă pe LDS.org.

- Ce a făcut bărbatul după ce Petru „l-a ridicat”?
- În ce mod a fost binecuvântarea pe care a primit-o omul acesta mai importantă decât milosteniile pe care le ceruse la început?

Îndemnați cursanții să-și amintească o experiență în care au primit de la Tatăl Ceresc un răspuns sau o binecuvântare diferite de răspunsul sau binecuvântarea la care se așteptau.

- Ce adevăr putem învăța din Faptele apostolilor 3:1-8, care ne poate ajuta când nu primim răspunsul sau binecuvântarea pe care le așteptăm de la Tatăl Ceresc? (Cursanții pot folosi cuvinte diferite, dar ei trebuie să identifice următorul adevăr: **Este posibil ca Tatăl Ceresc să nu ne răspundă la întrebări în felul în care vrem sau ne așteptăm ca El să o facă, dar răspunsurile Sale sunt mereu pentru binele nostru.** Scrieți acest adevăr pe tablă și îndemnați cursanții să-l scrie pe marginea scripturilor lor, lângă versetul 6.)

#### **Permiteți cursanților să folosească propriile cuvinte.**

Pe măsură ce cursanții exprimă doctrinele și principiile pe care le găsesc în scripturi, nu sugerați că răspunsurile lor sunt greșite dacă nu au folosec cuvintele din manual. Totuși, dacă afirmația unui cursant este incorectă din punct de vedere doctrinar, este responsabilitatea dumneavoastră să îl ajutați cu blândețe să își corecteze afirmația. Făcând acest lucru, îi puteți oferi o experiență importantă de învățare în timp ce mențineți o atmosferă de dragoste și respect.

- În ce fel ne poate răspunde Tatăl Ceresc la rugăciuni, diferit de felul în care vrem sau ne așteptăm ca El să o facă? (De exemplu, El ne poate da tărie să facem față unei încercări, fără să o înlătore sau ne poate da înțelepciune să rezolvăm o problemă, și nu să o rezolve pentru noi.)

Explicați că, în relatarea consemnată în Faptele apostolilor 3:1-8, este evident faptul că ceea ce a primit acel om a fost mult mai mult decât a cerut. Cu toate acestea, în alte situații poate nu va fi atât de clar faptul că ceea ce primim este mult mai mult decât ceea ce am cerut.

- Cum ne poate ajuta faptul de a ne aminti adevărul scris pe tablă când primim un răspuns la rugăciune diferit de răspunsul pe care îl așteptăm?

Invitați cursanții să se gândească la experiențe în care răspunsul Domnului la rugăciunile lor a fost diferit de răspunsul pe care l-au dorit, dar s-a dovedit a fi pentru binele lor. Invitați câțiva cursanți să-și împărtășească experiențele. Puteți, de asemenea, să le împărtășiți o experiență pe care ați avut-o.

Invitați un cursant să citească, cu glas tare, Faptele apostolilor 3:9-11. Rugați membrii clasei să urmărească în scripturile lor și să caute cum au reacționat oamenii la vindecarea aceluia bărbat.

- Cum au reacționat oamenii la vindecarea aceluia bărbat?

### Faptele apostolilor 3:12-26

#### *Petru depune mărturie despre Isus Hristos și propovăduiește despre pocăință*

Invitați membrii clasei să-și imagineze că au fost printre oamenii de la templu care au văzut vindecarea ologului. Subliniați că acei oameni îl văzuseră adesea pe olog cerșind în timp ce intrau pe porțile templului, dar, după ce fusese vindecat, l-au văzut sărind și mergând.

- Dacă ați fi fost printre oamenii de la templu, cum credeți că vi s-ar fi schimbat părerea despre Petru și Ioan după ce ați fi văzut acest miracol?

Împărțiți cursanții în echipe de câte doi. Invitați fiecare echipă să citească împreună, cu glas tare, Faptele apostolilor 3:12-16 și aflați cum a explicat Petru mulțimii vindecarea ologului. După ce le-ați acordat suficient timp, adresați-le întrebarea:

- Și-a atribuit Petru vindecarea bărbatului?
- Prin ce putere a spus Petru că fusese vindecat bărbatul? (După ce cursanții răspund, scrieți pe tablă următorul adevăr: **Slujitorii lui Isus Hristos pot înfăptui miracole prin credință în numele Său.**)

Explicați că Petru s-a folosit de această ocazie pentru a le predica oamenilor despre Isus Hristos, care fusese recent condamnat la moarte de propriul Său popor, dar care învinsese moartea prin învierea Sa.

Invitați un cursant să citească, cu glas tare, Faptele apostolilor 3:17-21. Rugați membrii clasei să urmărească în scripturile lor și să afle invitația lui Petru făcută oamenilor.



**Faptele apostolilor 3:19-21** este un fragment care conține scripturi de bază. Studierea fragmentelor care conțin scripturi de bază îi va ajuta pe cursanți să-și dezvolte înțelegerea despre doctrinele de bază și să fie pregătiți pentru a le preda altora. Puteți să le sugerați cursanților să marcheze aceste versete într-un mod distinct, pentru a le putea găsi cu ușurință. Faceți referire la ideea pentru predare de la sfârșitul lecției pentru a ajuta cursanții să-și însușească acest fragment.

- Ce i-a invitat Petru pe oameni să facă?

Pentru a-i ajuta pe cursanți să înțeleagă mesajul lui Petru, subliniați că el le vorbea oamenilor care ceruseră sau consimțiseră răstignirea lui Isus Hristos (vezi Faptele apostolilor 3:14-15). Invitați un cursant să citească, cu glas tare, declarația de mai jos a profetului Joseph Smith:



„[Petru] nu le-a spus: «Pocăiți-vă și fiți botezați, pentru iertarea păcatelor voastre», ci a spus: «Pocăiți-vă dar, și întoarceți-vă la Dumnezeu, pentru ca să vi se șteargă păcatele, ca să vină de la Domnul vremile de înviore» [Faptele apostolilor 3:19]...

Nu puteau fi botezați pentru iertarea păcatelor, deoarece vărsaseră sânge nevinovat” (în *History of the Church*, 6:253).

Subliniați expresia „ca să vină de la Domnul vremurile de înviore. Și să trimită... pe Isus Hristos” (versetele 19-20).

- La ce credeți că se referă această expresie?

Invitați un cursant să citească, cu glas tare, următoarea declarație a vârstnicului Bruce R. McConkie, din Cvorumul celor Doisprezece Apostoli:



„Această perioadă anume, aceste *vremuri de înviore*, va avea loc la cea de-a Doua Venire a Fiului Omului, în ziua în care Tatăl Ceresc Îl va trimite pe Hristos din nou pe pământ...

Este ziua în care «pământul va fi înnoit și va primi gloria sa de paradis» (Al zecelea articol de credință). Este ziua acelui „pământ nou” pe care l-a văzut Isaia (Isaia 65:17), pământul care va triumfa când ticăloșia va înceta, când perioada milenară va începe” (în *Conference Report*, oct. 1967, p. 43).

Expuneți pe tablă ilustrația A Doua Venire (*Carte cu picturi inspirate din Evanghelie* [2009], nr. 66; vezi, de asemenea, LDS.org). Scrieți pe tablă, lângă ilustrație, *vremurile de înviore*.

- În ce fel va fi pământul înviorat la a Doua Venire a lui Isus Hristos? (Vă fi curățat de ticăloșie.)

Subliniați expresia „vremurile așezării din nou ale tuturor lucrurilor” din versetul 21.

- La ce credeți că face referire expresia „vremurile așezării din nou ale tuturor lucrurilor”? (Îi puteți ajuta pe cursanți să înțeleagă că aceasta se referă la restaurarea Evangheliei în zilele din urmă. Isus Hristos avea să rămână în cer în timpul perioadei de apostazie ce avea să aibă loc, dar avea să Se întoarcă pe pământ pentru a inaugura așezarea din nou a tuturor lucrurilor sau restaurarea tuturor lucrurilor care țin de Evanghelie. De asemenea, puteți sublinia că Petru a folosit

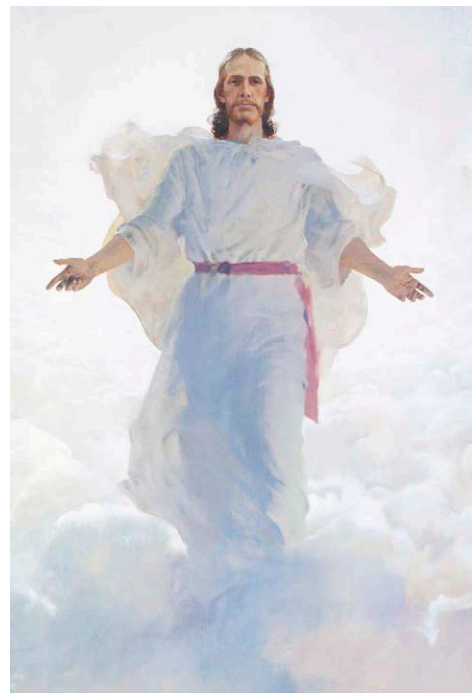

expresia „vremurile așezării din nou ale tuturor lucrurilor” pentru a face referire la momentele în care Isus Hristos urma să viziteze pământul înainte de a Doua Sa Venire.)

- Când a vizitat Isus Hristos pământul ca parte a restaurării din zilele din urmă a Evangheliei? (Cursanții pot menționa aparițiile lui Isus Hristos în Prima Viziune a lui Joseph Smith [vezi Joseph Smith – Istorie 1:17] și la Templul Kirtland [vezi D&L 110:2-5].)

Expuneți pe tablă ilustrația Prima Viziune (*Carte cu picturi inspirate din Evanghelie* nr. 90; vezi, de asemenea, LDS.org. Scrieți pe tablă, lângă ilustrație, *vremurile așezării din nou ale tuturor lucrurilor*).

- Conform celor relatate în versetul 21, cine altcineva, pe lângă Petru, a vorbit despre restaurarea din zilele din urmă a Evangheliei? (Folosind propriile cuvinte, cursanții trebuie să identifice următoarea doctrină: **Profeții din toate timpurile au prezis restaurarea din zilele din urmă a Evangheliei.**)



Rezumați Faptele apostolilor 3:22-26, explicând că Petru a depus mărturie că Moise și „toți prorocii, de la Samuel și ceilalți, care au urmat după el” (versetul 24) ne-au vorbit despre Isus Hristos și ne-au avertizat cu privire la consecințele care vor urma dacă Îl vom respinge pe El (versetul 23).

Puteți încheia împărțindu-vă mărturia că Isus Hristos a venit pe pământ ca parte a restaurării din zilele din urmă a Evangheliei și că El Se va întoarce la a Doua Venire a Sa pentru a curăța pământul de răutate.

### **Scriptură de bază – Faptele apostolilor 3:19-21**

Pentru a-i ajuta pe cursanți să înțeleagă cum să folosească Faptele apostolilor 3:19-21 în munca misionară, prezentați următorul scenariu: Un simpatizant vă adresează întrebarea: „Unde anume este scris în Biblie că Evanghelia va fi restaurată în zilele din urmă?”

Împărțiți cursanții în echipe de câte doi. Rugați fiecare echipă să pregătească un răspuns la această întrebare folosind Faptele apostolilor 3:19-21 și cel puțin încă un alt fragment din Biblie. Îi puteți îndemna să se uite la „Restaurarea Evangheliei” în Ghidul pentru scripturi.

După ce le-ați acordat timp suficient, invitați în fața clasei un cursant pentru a interpreta rolul simpatizantului și una dintre echipe rolurile misionarilor. Rugați echipa care interpretează rolul misionarilor să-i împărtășească celui care interpretează rolul simpatizantului răspunsul pe care l-au pregătit.

## LECȚIA 85

# Faptele apostolilor 4-5

### Introducere

După ce au vindecat un olog la templu (vezi Faptele apostolilor 3), Petru și Ioan au fost arestați. Sinedriul le-a poruncit să nu-i mai învețe pe oameni în numele lui Isus. Cu toate acestea, apostolii au continuat să propovăduiască și să vindece în numele lui Isus. Au fost arestați din nou și bătuți

pentru refuzul de a se conforma ordinelor conducătorilor iudei. Membrii Bisericii trăiau potrivit legii consacării, însă doi dintre ei au murit pentru că mințeau pe Petru și pe Dumnezeu.

### Sugestii pentru predare

#### *Încurajați studiul zilnic din scripturi*

Îndemnați cursanții să-și facă timp, în fiecare zi, să studieze din Noul Testament în cadrul studiului lor personal. Ajutați-i să devină responsabili pentru studiul lor zilnic asigurându-le un sistem de urmărire a progresului corespunzător (vezi diagramele din anexa acestui manual). Acordați cursanților, cu regularitate, ocazii de a împărtăși ceea ce învață și ceea ce simt în timpul studiului lor zilnic din scripturi. Aveți grijă să nu stânjeniți sau să descurajați cursanții care se străduiesc să studieze singuri scripturile.

### Faptele apostolilor 4:1-31

*Membrii Sinedriului le poruncesc lui Petru și Ioan să nu-i mai învețe pe oameni în numele lui Isus*

Rugați cursanții să se gândească la ceea ce ar face în următoarele împrejurări:

1. Un prieten publică ceva neadevărat despre Biserică pe o rețea de socializare.
2. Un antrenor planifică un turneu care obligă echipa voastră să joace duminica.
3. Prietenii voștri vă cer părerea despre un aspect social care, în general, este popular și acceptat, dar este contrar învățăturilor Bisericii.

După ce le-ați acordat cursanților suficient timp, întrebați:

- În ce alte împrejurări ar fi nevoie să ne împărtășim sau apărăm credința?
- Ce poate fi dificil cu privire la a ne împărtăși și apăra credința?

Invitați cursanții ca, în timp ce studiază Faptele apostolilor 4-5, să caute adevăruri care-i pot îndruma în astfel de situații.

Invitați-i să rezume ce-și amintesc despre evenimentele și învățăturile consemnate în Faptele apostolilor 3. Dacă este nevoie, amintiți-le că, după ce au vindecat ologul, Petru și Ioan au predicat unui grup de oameni care se strânsese în jurul lor, lângă templu.

Invitați un cursant să citească, cu glas tare, Faptele apostolilor 4:1-4. Rugați membrii clasei să urmărească în scripturile lor și să afle ce li s-a întâmplat lui Petru și Ioan în timp ce le predicau oamenilor la templu.

- Ce li s-a întâmplat lui Petru și Ioan?

Rezumați Faptele apostolilor 4:5-6 explicând că Petru și Ioan au fost arestați și duși înaintea consiliului de conducere al iudeilor, numit Sinedriu (vezi Ghidul pentru scripturi, „Sinedriu”) Amintiți cursanților că, anterior, mulți membri ai Sinedriului fuseseră implicați în arestarea și răstignirea Salvatorului.

Invitați un cursant să citească, cu glas tare, Faptele apostolilor 4:7. Rugați membrii clasei să urmărească în scripturile lor și să găsească întrebarea pe care le-au adresat-o conducătorii iudei lui Petru și Ioan.

- Ce întrebare le-au adresat conducătorii iudei lui Petru și Ioan?
- Ce li s-ar fi putut întâmpla lui Petru și Ioan dacă urmau să spună că erau ucenici ai lui Isus Hristos?

Invitați câțiva cursanți să citească pe rând, cu glas tare, din Faptele apostolilor 4:8-21. Invitați cursanții să caute ce a declarat Petru înaintea consiliului.



În loc să-i rugați pe cursanți să citească Faptele apostolilor 4:8-21, puteți arăta „Peter and John Are Judged (Petru și Ioan sunt judecați)” (2:51) din *The Life of Jesus Christ Bible Videos (Prezentări video ale Bibliei – viața lui Isus Hristos)*. Această prezentare video este disponibilă pe LDS.org.

- Potrivit celor relatate în Faptele apostolilor 4:10-12, ce adevăruri a predat Petru consiliului? (Cursanții pot identifica mai multe adevăruri, dar asigurați-vă că subliniați că: **Numele lui Isus Hristos este singurul nume prin care putem obține salvare.**)
- Potrivit celor relatate în versetul 13, de ce s-au mirat membrii consiliului de Petru și Ioan?

Invitați cursanții să recitească, în gând, Faptele apostolilor 4:8 și să caute ce l-a influențat pe Petru și l-a ajutat să vorbească cu îndrăzneală consiliului.

- Cum credeți că faptul de a fi fost plin de Duhul Sfânt a influențat abilitatea lui Petru de a predica Evanghelia cu îndrăzneală?
- După cum este consemnat în versetele 8 și 13, ce principiu putem învăța din exemplul lui Petru? (Cursanții pot folosi propriile cuvinte, dar asigurați-vă că ei identifică următorul principiu: **Pe măsură ce ne umplem de Duhul Sfânt, putem împărtăși Evanghelia cu îndrăzneală.**)

Invitați cursanții să caute alte exemple ale acestui principiu în timp ce continuă să studieze Faptele apostolilor 4-5.

- Potrivit celor relatate în versetul 18, ce poruncă le-a dat consiliul lui Petru și Ioan?
- Potrivit celor relatate în versetele 19-20, cum au răspuns Petru și Ioan la porunca consiliului?

Rezumați Faptele apostolilor 4:23-28 explicând că, după ce Petru și Ioan au fost eliberați, ei s-au întâlnit cu alți credincioși și s-au rugat cu ei.

Invitați un cursant să citească, cu glas tare Faptele apostolilor 4:29-30 și rugați-i pe ceilalți să găsească ce l-au cerut credincioșii lui Dumnezeu.

- Ce I-au cerut credincioșii lui Dumnezeu?

Invitați un cursant să citească, cu glas tare, Faptele apostolilor 4:31 și rugați membrii clasei să urmărească în scripturile lor și să afle ce s-a întâmplat ca urmare a rugăciunii lor.

- Ce s-a întâmplat după ce oamenii s-au rugat?
- Din ceea ce învățăm din acest verset, ce putem face pentru a invita Duhul Sfânt să ne ajute să rostim cuvintele lui Dumnezeu cu îndrăzneală?

Faceți referire la unele dintre situațiile menționate la începutul lecției.

- În ce moduri putem fi îndrăzneți în a împărtăși Evanghelia în astfel de situații?
- În ce moduri putem fi îndrăzneți în a împărtăși și apăra Evanghelia, fiind, în același timp, respectuoși și civilizați?
- Când v-a ajutat Duhul Sfânt să roștiți cuvintele lui Dumnezeu cu îndrăzneală?

### **Faptele apostolilor 4:32-5:11**

*Membrii Bisericii trăiau potrivit legii consacării, însă Anania și Safira îl mint pe Petru*

Rugați cursanții să se gândească la următoarele scenarii:

1. Un grup de tineri planifică să facă botezuri pentru cei morți în templu. O membră a grupului știe că trebuie să se întâlnească cu episcopul pentru recomandare, dar știe, de asemenea, și că a comis niște păcate care nu au fost mărturisite.
2. Un tânăr băiat se pregătește să slujească în misiune. El știe că episcopul îi va adresa întrebări despre demnitatea lui de a sluji în misiune. Încearcă să se gândească la moduri în care să răspundă la acele întrebări fără să trebuiască să-i spună episcopului despre unele dintre greșelile pe care le-a făcut.

Invitați cursanții ca, în timp ce studiază Faptele apostolilor 4:32-5:11, să caute un principiu care-i poate ajuta să înțeleagă mai bine importanța faptului de a fi cinstiți cu slujitorii lui Dumnezeu.

Invitați un cursant să citească, cu glas tare, Faptele apostolilor 4:32-35. Rugați membrii clasei să urmărească în scripturile lor și să caute ce au făcut membrii Bisericii cu averile lor.

- Ce au făcut membrii Bisericii cu averile lor?
- Potrivit celor relatate în versetele 34-35, care era procesul prin care își împărțeau averile?

Invitați un cursant să citească, cu glas tare, Faptele apostolilor 5:1-2. Rugați membrii clasei să urmărească în scripturile lor și să caute ce a făcut un cuplu, Anania și Safira, cu banii pe care i-a primit din vânzarea unei bucăți de pământ.

- Ce lucru grav au făcut Anania și Safira?

Invitați un cursant să citească, cu glas tare, Faptele apostolilor 5:3-4 și rugați-i pe ceilalți să afle ce i-a spus Petru lui Anania.

- Potrivit celor relatate în versetul 4, pe cine anume a mințit Anania?



- Din răspunsul lui Petru, ce principiu putem învăța despre faptul de a-i minți pe slujitorii Domnului? (Cursanții pot folosi cuvintele proprii pentru a identifica următorul principiu: **Dacă îi mințim pe slujitorii lui Dumnezeu, este ca și cum L-am minți pe El.**)
- De ce credeți că faptul de a-i minți pe slujitorii lui Dumnezeu, este ca și cum L-am minți pe El?

Invitați câțiva cursanți să citească, pe rând, cu glas tare, din Faptele apostolilor 5:5-11. Rugați membrii clasei să urmărească în scripturile lor și să caute ce s-a întâmplat cu Anania și Safira drept consecință a faptului că și-au încălcat legământul și l-au mințit pe Petru.

- Ce li s-a întâmplat lui Anania și Safira?
- Deși este posibil ca noi sau cei pe care îi cunoaștem să nu avem parte de consecințe atât de tragice sau imediate dacă am minți, care sunt unele dintre consecințele de care putem avea parte dacă Îl mințim pe Domnul sau ne încălcăm legămintele?

Invitați un cursant să citească, cu glas tare, declarația de mai jos a președintelui Gordon B. Hinckley. Rugați cursanții să asculte care sunt unele dintre consecințele faptului de a fi necinstit:



„În zilele noastre, cei care sunt găsiți necinstiți nu mor așa cum au murit Anania și Safira, ci moare ceva în sine lor. Conștiința este suprimată, caracterul slăbește, respectul de sine dispare, integritatea moare” („We Believe in Being Honest”, *Ensign*, oct. 1990, p. 4).

- Potrivit celor spuse de președintele Hinckley, care sunt unele dintre consecințele minciunii? Reveniți la scenariile de la începutul acestei părți a lecției.
- Ce trebuie să știe persoanele din aceste scenarii despre ceea ce ni se întâmplă dacă mințim un conducător al preoției?
- Ce binecuvântări primim dacă suntem cinstiți cu slujitorii Domnului?

### Faptele apostolilor 5:12-42

#### *Apostolii sunt întemnițați pentru că vindecă în numele lui Isus Hristos*

Rugați-i pe cursanți să-și imagineze că trăiesc în timpul lui Petru și Ioan și că sunt jurnaliști pentru un anumit ziar. Explicați că vor fi invitați să studieze porțiuni din Faptele apostolilor 5:12-32 și, apoi, să scrie un titlu de articol care să rezume ceea ce s-a întâmplat. (Pentru a oferi context pentru aceste fragmente, amintiți-le cursanților că membrii Sinedriului le porunciseră lui Petru și Ioan să nu mai învețe pe oameni în numele lui Isus.) Urmați instrucțiunile oferite pentru fiecare fragment de versete.

1. Faptele apostolilor 5:12-16 (Citiți fragmentul împreună, în clasă, și scrieți împreună un titlu de articol.)

2. Faptele apostolilor 5:17-23 (Rugați cursanții să citească acest fragment împreună cu un coleg și să scrie un titlu de articol. Invitați câteva dintre echipe să împărtășească membrilor clasei titlurile lor de articol.)
3. Faptele apostolilor 5:24-32 (Rugați cursanții să citească în gând și să scrie un titlu de articol. Invitați câțiva cursanți să împărtășească membrilor clasei titlurile lor de articol.)

După ce își împărtășesc titlurile de articol, adresați întrebarea:

- Potrivit celor relatate în versetul 29, de ce au spus Petru și ceilalți apostoli că au continuat să predice în numele lui Isus în ciuda poruncii consiliului?

Scrieți, pe tablă, următoarea afirmație incompletă: *Dacă alegem să ne supunem lui Dumnezeu și nu oamenilor...*

- Potrivit celor relatate în Faptele apostolilor 4-5, care sunt câteva dintre modurile în care putem să completăm această afirmație? (După ce cursanții răspund, completați afirmația de pe tablă astfel: **Dacă alegem să ne supunem lui Dumnezeu și nu oamenilor, atunci El va fi cu noi.**)
- În ce moduri a fost Dumnezeu cu Petru și ceilalți apostoli pentru că s-au supus Lui și nu consiliului? (Dumnezeu i-a umplut de Duhul Sfânt [vezi Faptele apostolilor 4:8, 31], le-a dat puterea să înfăptuiască miracole [vezi Faptele apostolilor 5:12-16] și Și-a trimis îngerul pentru a-i elibera din temniță [vezi Faptele apostolilor 5:17-20].)
- Când ați ales, voi sau o persoană cunoscută, să ascultați de Dumnezeu și nu de oameni? În ce fel v-a arătat Dumnezeu că era cu voi?

Rugați câțiva cursanți să citească pe rând, cu glas tare, din Faptele apostolilor 5:33-42. Rugați membrii clasei să urmărească în scripturile lor și să fie atenți la alte exemple despre felul în care Domnul a fost cu Petru și ceilalți apostoli.



În loc să-i rugați pe cursanți să citească Faptele apostolilor 5:33-42, puteți revedea și rezuma Faptele apostolilor 5:12-42 arătând prezentarea video „Peter and John Continue Preaching the Gospel (Petru și Ioan continuă să predice Evanghelia)” (5:38). Această prezentare video este disponibilă pe LDS.org.

Subliniați faptul că, din Faptele apostolilor 5:33, aflăm că consiliul a căutat să-i omoare pe Petru și Ioan.

- Potrivit celor relatate în versetele 41-42, cum au rămas apostolii credincioși Domnului în fața acestei amenințări? Cum a fost Domnul cu ei de această dată?
- Cum ne pot ajuta adevărurile pe care le-am identificat în această lecție atunci când trăim conform Evangheliei și o împărtășim celor din jurul nostru?

Depuneți-vă mărturia cu privire la adevărurile predate azi.

# Faptele apostolilor 1-5 (unitatea 17)

## Material pentru pregătirea învățătorului pentru studiul acasă

### *Rezumatul lecțiilor pentru studiul acasă zilnic*

Următorul rezumat al doctrinelor și principiilor pe care le-au învățat cursanții în timp ce au studiat Faptele apostolilor 1-5 (unitatea 17) nu este destinat pentru a fi predat ca parte a lecției dumneavoastră. Lecția pe care o predați se concentrează doar asupra câtorva dintre aceste doctrine și principii. Urmați îndemnul Spiritului Sfânt în timp ce aveți în vedere nevoile cursanților dumneavoastră.

### **Ziua 1 (Faptele apostolilor 1:1-8)**

Cursanții și-au început studiul cărții Faptele apostolilor învățând că Isus Hristos Își conduce Biserica revelând voința Sa apostolilor Săi prin Duhul Sfânt și că apostolii sunt martori ai lui Isus Hristos și depun mărturie despre El pe întreg pământul. Ei au învățat că, prin puterea Duhului Sfânt, și noi putem deveni martori ai lui Isus Hristos. De asemenea, materialul din această lecție le-a oferit cursanților o prezentare generală despre a doua jumătate a Noului Testament.

### **Ziua 2 (Faptele apostolilor 1:9-26)**

În timp ce cursanții au studiat relatarea despre înălțarea la cer a lui Isus Hristos, ei au învățat că, la cea de-a Doua Venire, Salvatorul va coborî din cer în slavă. În timp ce citeau despre cum l-au ales apostolii pe cel care l-a înlocuit pe Iuda, cursanții au aflat că apostolii lui Isus Hristos sunt chemați de Dumnezeu prin revelație.

### **Ziua 3 (Faptele apostolilor 2)**

În timp ce studiau evenimentele din Ziua Cincizecimii, ei au descoperit următoarele adevăruri: Pe măsură ce ne umplem de Duhul Sfânt, El ne va ajuta să predăm și să depunem altora mărturie. Pe măsură ce primim cuvântul lui Dumnezeu prin puterea Duhului Sfânt, inimile noastre se vor schimba și noi ne vom converti la Isus Hristos. Când avem credință în Isus Hristos, ne pocăim și suntem botezați, suntem pregătiți să primim darul Duhului Sfânt.

### **Ziua 4 (Faptele apostolilor 3-5)**

Când cursanții au citit că Petru și Ioan au vindecat ologul de la templu, ei au învățat că este posibil ca Tatăl Ceresc să nu răspundă la întrebările noastre în felul în care vrem sau ne așteptăm ca El să o facă, dar că răspunsurile Sale sunt mereu pentru binele nostru. Alte principii învățate în această lecție le includ pe următoarele: Slujitorii lui Isus Hristos pot înfăptui miracole prin credință în numele Său. Profeții din toate timpurile au prezis restaurarea Evangheliei din zilele din urmă. Dacă îi mințim pe slujitorii lui Dumnezeu, este ca și cum l-am mințit pe El.

## Introducere

Această lecție îi poate ajuta pe cursanți să știe cum să vorbească cu îndrăzneală când au prilejuri să împărtășească sau să apere Evanghelia.

## Sugestii pentru predare

### Faptele apostolilor 4:1-31

*Membrii Sinedriului le poruncesc lui Petru și Ioan să nu-i mai învețe pe oameni în numele lui Isus*

Rugați cursanții să se gândească ce ar face în următoarele situații (puteți scrie aceste situații pe tablă înainte de începerea orei):

1. Un prieten publică ceva neadevărat despre Biserică pe o rețea de socializare.
2. Un antrenor planifică un turneu care obligă echipa voastră să joace duminica.
3. Prietenii voștri vă cer părerea despre un aspect social care, în general, este popular și acceptat, dar este contrar învățăturilor Bisericii.

După ce le acordați cursanților suficient timp să mediteze, întrebați:

- În ce alte împrejurări ar fi nevoie să ne împărtășim sau apărăm credința?

Invitați cursanții ca, în timp ce studiază Faptele apostolilor 4-5, să caute adevăruri care-i pot îndruma în astfel de situații.

Pentru a-i ajuta pe cursanți să înțeleagă contextul din Faptele apostolilor 4, invitați-i să rezume ce-și amintesc despre evenimentele și învățăturile din Faptele apostolilor 3. (La templu, Petru și Ioan au vindecat un bărbat care era olog din naștere și au predat despre Isus.)

Rezumați Faptele apostolilor 4:1-6 explicând că Petru și Ioan au fost arestați pentru acele fapte și duși în fața Sinedriului, care era consiliul de conducere al iudeilor. Amintiți cursanților că, anterior, mulți membri ai Sinedriului fuseseră implicați în arestarea și răstignirea Salvatorului.

Invitați un cursant să citească, cu glas tare, Faptele apostolilor 4:7. Rugați membrii clasei să urmărească în scripturile lor și să găsească întrebarea pe care le-au adresat-o conducătorii iudei lui Petru și Ioan.

- Ce întrebare le-au adresat conducătorii iudei lui Petru și Ioan?
- Ce li s-ar fi putut întâmpla lui Petru și Ioan dacă urmau să spună că erau ucenici ai lui Isus Hristos?

Rugați-i pe cursanți să se gândească cum s-ar fi simțit dacă ar fi fost în locul lui Petru sau al lui Ioan și ce le-ar fi spus soborului.

Invitați câțiva cursanți să citească pe rând, cu glas tare, din Faptele apostolilor 4:8-21. Rugați membrii clasei să urmărească în scripturile lor și să caute ceea ce a declarat Petru membrilor soborului.

 În loc să-i rugați pe cursanți să citească Faptele apostolilor 4:8-21, puteți arăta „Peter and John Are Judged” (2:51) din *Seria de clipuri video din Biblie despre viața lui Isus Hristos*. Acest material video prezintă evenimente din Faptele apostolilor 4:8-21. Este disponibil pe LDS.org.

- Potrivit celor relatate în Faptele apostolilor 4:13, de ce s-au mirat membrii soborului de Petru și Ioan?

Invitați cursanții să recitească, în gând, Faptele apostolilor 4:8 și să caute ce l-a influențat pe Petru și l-a ajutat să vorbească cu îndrăzneală înaintea soborului.

- Cum credeți că faptul de a fi fost plin de Duhul Sfânt a influențat abilitatea lui Petru de a predica Evanghelia cu îndrăzneală?
- După cum este consemnat în versetele 8 și 13, ce principiu putem învăța din exemplul lui Petru? (Cursanții pot folosi cuvinte diferite, dar asigurați-vă că ei identifică un principiu asemănător acestuia: **Pe măsură ce ne umplem de Duhul Sfânt, putem împărtăși Evanghelia cu îndrăzneală.** Scrieți acest principiu pe tablă).
- Potrivit celor relatate în Faptele apostolilor 4:18, ce poruncă le-a dat soborul lui Petru și Ioan?
- Potrivit celor relatate în versetele 19-20, cum au răspuns Petru și Ioan la porunca soborului?

Rezumați Faptele apostolilor 4:23-30 explicând că, după ce Petru și Ioan au fost eliberați, ei s-au întâlnit cu alți credincioși și s-au rugat cu ei.

Invitați un cursant să citească, cu glas tare, Faptele apostolilor 4:31. Rugați membrii clasei să urmărească în scripturile lor și să caute ce s-a întâmplat după rugăciunea lor.

- Ce s-a întâmplat după ce oamenii s-au rugat?
- Din ceea ce învățăm din acest verset, ce putem face pentru a invita Duhul Sfânt să ne ajute să rostim cuvintele lui Dumnezeu cu îndrăzneală?

Faceți referire la unele dintre situațiile menționate la începutul acestei lecții.

- În ce moduri putem fi îndrăzneți în a împărtăși Evanghelia în astfel de situații, fiind, în același timp, respectuoși și civilizați? (Vezi Alma 38:12; poate va fi nevoie să explicați că a fi îndrăzneț în a împărtăși Evanghelia înseamnă că noi împărtășim cu încredere lucrurile despre care știm că sunt adevărate, dar o facem cu umilință și respect față de alții care ar gândi sau simți diferit.)
- Când v-a ajutat Duhul Sfânt să rostiți cuvintele lui Dumnezeu cu îndrăzneală?
- Cum v-ați dat seama că Duhul Sfânt vă ajutase?

## Faptele apostolilor 5:12-42

### *Apostolii sunt întemnițați pentru că vindecă în numele lui Isus Hristos*

Rugați-i pe cursanți să-și imagineze că trăiesc în timpul lui Petru și Ioan și că sunt jurnaliști pentru un anumit ziar. Explicați că vor fi invitați să studieze porțiuni din Faptele apostolilor 5:12-32 și, apoi, să scrie un titlu de articol care să rezume ceea ce s-a întâmplat. (Pentru a oferi context pentru aceste fragmente, amintiți-le cursanților că membrii Sinedriului le porunciseră lui Petru și Ioan să nu mai învețe pe oameni în numele lui Isus.) Urmați instrucțiunile oferite pentru fiecare fragment de versete.

1. Faptele apostolilor 5:12-16 (Citiți fragmentul împreună, în clasă, și scrieți împreună un titlu de articol.)

2. Faptele apostolilor 5:17-23 (Rugați cursanții să citească acest fragment împreună cu un coleg și să scrie un titlu de articol. Invitați câteva dintre echipe să împărtășească membrilor clasei titlurile lor de articol.)
3. Faptele apostolilor 5:24-32 (Rugați cursanții să citească în gând și să scrie un titlu de articol. Invitați câțiva cursanți să împărtășească membrilor clasei titlurile lor de articol.)

După ce își împărtășesc titlurile de articol, adresați întrebarea:

- Potrivit celor relatate în Faptele apostolilor 5:29, de ce au spus Petru și ceilalți apostoli că au continuat să predice în numele lui Isus în pofida poruncii soborului?

Scrieți următoarea afirmație incompletă pe tablă: *Dacă alegem să ne supunem lui Dumnezeu și nu oamenilor, atunci ...*

- Potrivit celor relatate în Faptele apostolilor 4-5, care sunt câteva dintre modurile în care putem să completăm această afirmație? (După ce cursanții răspund, completați afirmația de pe tablă astfel: **Dacă alegem să ne supunem lui Dumnezeu și nu oamenilor, atunci El va fi cu noi.**)
- În ce moduri a fost Dumnezeu cu Petru și ceilalți apostoli pentru că s-au supus Lui și nu soborului? (Dumnezeu i-a umplut de Duhul Sfânt [vezi Faptele apostolilor 4:8, 31], Dumnezeu le-a dat puterea să înfăptuiască miracole [vezi Faptele apostolilor 5:12-16] și Și-a trimis îngerul pentru a-i elibera din temniță [vezi Faptele apostolilor 5:17-20].)
- Când ați ales, voi sau o persoană cunoscută, să ascultați de Dumnezeu și nu de oameni? În ce fel v-a arătat Dumnezeu că era cu voi?

Rugați câțiva cursanți să citească pe rând, cu glas tare, din Faptele apostolilor 5:33-42. Rugați membrii clasei să urmărească în scripturile lor și să fie atenți la alte exemple în care în care Domnul a fost cu Petru și ceilalți apostoli.



În loc să-i rugați pe cursanți să citească Faptele apostolilor 5:33-42, puteți revedea și rezuma Faptele apostolilor 5:12-42 arătând videoclipul „Peter and John Continue Preaching the Gospel” (5:38). Această prezentare video este disponibilă pe LDS.org.

Subliniați faptul că, din Faptele apostolilor 5:33, învățăm că soborul a căutat să-i omoare pe Petru și Ioan.

- Potrivit celor relatate în versetele 41-42, cum au rămas apostolii credincioși Domnului în fața acestei amenințări? Cum a fost Domnul cu ei de această dată?
- Cum ne pot ajuta adevărurile pe care le-am identificat în această lecție atunci când ne străduim să trăim conform Evangheliei și să o împărtășim celor din jurul nostru?

Împărtășiți-vă mărturia despre adevărurile predate azi și invitați cursanții să pună aceste adevăruri în practică în viețile lor.

**Unitatea următoare (Faptele apostolilor 6-12)**

Întrebați cursanții la câți oameni care au murit ca martiri de dragul Evangheliei se pot gândi. Explicați faptul că, în timp ce vor studia Faptele apostolilor 6-12 în timpul săptămânii următoare, ei vor învăța despre doi martiri curajoși ai lui Isus Hristos: unul făcea parte din Cei Șaptezeci, iar altul era apostol. Rugați cursanții să mediteze la următoarele întrebări: De ce este viziunea despre Corneliu atât de importantă pentru Biserică? Ce lucru care i-a schimbat viața i s-a întâmplat lui Saul (cunoscut și sub numele de Pavel)? Cum a orbit și pe cine a îndrumat Domnul să-l ajute să-și recapete vederea?

## LECȚIA 86

# Faptele apostolilor 6-7

### Introducere

Apostolii au rânduit șapte ucenici pentru a ajuta în lucrarea Domnului. Ștefan, unul dintre cei aleși, a înfăptuit multe miracole. Unii dintre iudei l-au acuzat de hulă și l-au dus înaintea Sinedriului, unde s-a schimbat la față. După ce i-a

mostrat pe iudei pentru că l-au respins pe Salvator, Ștefan l-a văzut pe Tatăl Ceresc și pe Isus Hristos. După care a fost alungat din oraș și ucis cu pietre.

### Sugestii pentru predare

#### *Folosirea programei de învățământ*

Când pregătiți o lecție, consultați, rugându-vă, programa de învățământ și studiați fragmentul din scripturi. Căutați îndrumarea Duhului Sfânt pentru a vă ajuta să adaptați lecția la nevoile cursanților dumneavoastră. Puteți să folosiți toate sugestiile pentru predare ale programei sau doar o parte dintre acestea pentru un fragment din scripturi ori puteți adapta ideile sugerate la nevoile clasei dumneavoastră.

### Faptele apostolilor 6:1-8

#### *Șapte ucenici sunt aleși pentru a-i ajuta pe apostoli în lucrare*

Invitați cursanții să se gândească la cineva din familia, episcopia sau comunitatea lor care are o anumită provocare sau nevoie temporală.

- Cum vă simțiți când vă gândiți la această persoană și la împrejurările în care se află?
- Ce sentimente credeți că are Tatăl Ceresc față de acești oameni?

Invitați cursanții ca, în timp ce studiază Faptele apostolilor 6:1-8, să caute modul în care Domnul a asigurat cele necesare copiilor Săi.

Invitați un cursant să citească, cu glas tare, Faptele apostolilor 6:1-2. Rugați membrii clasei să urmărească în scripturile lor și să caute problema pe care au adus-o în atenția apostolilor iudeii care vorbeau grecește. Grecii „erau iudei creștini care vorbeau în limba greacă”, iar evreii „erau iudei creștini din Palestina” (*New Testament Student Manual* [Manual al Sistemului Educațional al Bisericii, 2014], p. 288).

- Ce probleme au adus în discuție sfinții greci?

Explicați că, la acea perioadă, Biserica creștea rapid și la fel se înmulțeau și nevoile temporale ale multor oameni, inclusiv ale văduvelor. Deoarece apostolii erau responsabili de predicarea Evangheliei tuturor neamurilor (vezi Matei 28:19), nu puteau purta de grijă fiecărui membru în parte al Bisericii.

Invitați câțiva cursanți să citească, pe rând, cu glas tare, din Faptele apostolilor 6:3-6. Rugați membrii clasei să urmărească în scripturile lor și să caute cum au rezolvat apostolii această problemă. Invitați cursanții să spună ce au aflat.



- De ce trăsături aveau nevoie pentru a fi demni de această chemare cei care erau aleși să ajute la rezolvarea problemelor tot mai mari ale Bisericii? (Le puteți sugera cursanților să marcheze expresiile din versetele 3 și 5 care descriu aceste trăsături.)
- În ce fel este acest proces asemănător cu ceea ce face Domnul în Biserica Sa astăzi pentru a Se asigura că membrii sunt sprijiniți în nevoile lor? (După ce cursanții răspund, scrieți pe tablă următorul adevăr: **Membrii demni ai Bisericii sunt chemați să slujească ajutând la satisfacerea nevoilor altora.**)

Invitați câțiva cursanți să vină la tablă și să scrie denumiri de chemări din cadrul Bisericii. Pentru câteva dintre chemările pe care le-au scris, adresați întrebările:

- Ale cui nevoi sunt satisfăcute de oamenii care slujesc cu credință în această chemare?
- De ce credeți că este important ca cei care sunt chemați să-i ajute pe alții în nevoile lor să aibă calitățile sau atributele menționate în versetele 3 și 5?

Invitați cursanții să citească, în gând, Faptele apostolilor 6:7-8. Le puteți sugera să marcheze rezultatele bune în urma chemării acestor șapte ucenici demni pentru a slui potrivit nevoilor altora. Rugați cursanții să spună ce au aflat.

### Faptele apostolilor 6:9-7:53

*Ștefan este adus înaintea membrilor Sinedriului și depune mărturie că ei L-au respins pe Mesia*

Invitați câțiva cursanți să se ridice și să arate cum ar încerca să respingă ajutorul unei alte persoane în următoarele situații, chiar dacă ar avea nevoie de ajutor: facerea temelor pentru acasă, pregătirea unei mese, rezolvarea unei probleme majore în viețile lor.

- De ce uneori refuzăm ajutorul altora?
- Care pot fi consecințele faptului că, uneori, refuzăm ajutorul altora?

Subliniați că un mijloc prin care Tatăl Cereșc ne ajută este Duhul Sfânt. Invitați cursanții ca, pe măsură ce studiază Faptele apostolilor 6:9-7:53, să caute consecințele faptului de a se împotrivi Duhului Sfânt.

Explicați că, după cum este consemnat în Faptele apostolilor 6:9, mulți oameni care nu au crezut în Isus Hristos s-au certat cu Ștefan în timp ce propovăduia Evanghelia. Invitați un cursant să citească, cu glas tare, Faptele apostolilor 6:10-11. Rugați membrii clasei să urmărească în scripturile lor și să caute de ce aceia care se certau cu Ștefan nu-i puteau sta împotriva. Puteți explica faptul că expresia *au pus la cale* din versetul 11 înseamnă, în acest context, a mitui.

- În ce fel au fost influențați de învățăturile lui Ștefan oamenii care se certau cu el?
- De ce era acuzat Ștefan?

Rezumați Faptele apostolilor 6:12-14 explicând faptul că Ștefan a fost adus înaintea consiliului de conducere al iudeilor, numit Sinedriu.

Invitați un cursant să citească, cu glas tare, Faptele apostolilor 6:15. Rugați membrii clasei să urmărească în scripturile lor și să caute ce a fost neobișnuit în înfățișarea lui Ștefan în timp ce stătea înaintea consiliului.

- Ce credeți că înseamnă că fața lui Ștefan era „ca o față de înger” (versetul 15)? (Ștefan a fost transfigurat. Această schimbare sfântă la față a fost un mod prin care Dumnezeu le-a arătat oamenilor că El l-a autorizat pe Ștefan și a aprobat mesajul lui. [Vezi Bruce R. McConkie, *Doctrinal New Testament Commentary*, 3 volume (1965-1973), 2:67].)

Rezumați Faptele apostolilor 7:1-50 explicând că, drept răspuns la acuzațiile aduse împotriva sa, Ștefan a relatat o parte din istoria Israelului.

Invitați un cursant să citească, cu glas tare, Faptele apostolilor 7:35-39. Rugați membrii clasei să urmărească în scripturile lor și să caute ce a spus Ștefan despre cum l-a tratat poporul lui Israel din vechime pe profetul Moise.

- Conform celor relatate în versetul 35, cum au reacționat copiii lui Israel când Moise a venit să-i elibereze din Egipt?
- Cum au reacționat față de Moise chiar și după ce-i eliberase (vezi versetul 39)?

Amintiți-le cursanților că Isus Hristos a fost profetul despre care a profetizat Moise (vezi versetul 37).

Invitați un cursant să citească, cu glas tare, Faptele apostolilor 7:51-53. Rugați membrii clasei să urmărească în scripturile lor și să caute cum i-a comparat Ștefan pe conducătorii iudei din vremea lui cu israeliții din vechime pe care i-a descris.

- Conform celor relatate în versetul 51, în ce fel erau conducătorii iudei din vremea sa asemănători israeliților din vechime pe care i-a descris? (Cu toții s-au împotrivit Duhului Sfânt. Explicați că „tari la cerbice” și „netăiați împrejur cu inima” se referă la inimile păcătoase, mândre și ticăloase ale iudeilor.)
- Potrivit celor relatate în versetul 52, pe cine au respins și persecutat iudeii din vechime când s-au împotrivit Duhului Sfânt? (Pe profeți, inclusiv pe Moise.)
- Pe cine a spus Ștefan că respinsese consiliul iudeilor? (Pe „[Cel] Neprihănit” [versetul 52], adică pe Salvator.)

Explicați că Ștefan ilustra faptul că, la fel cum Israelul din vechime l-a respins pe profetul Moise, conducătorii iudei din vremea lui Ștefan l-au respins pe Salvator.

- Ce adevăr învățăm despre faptul de a ne împotrivi Duhului Sfânt? (Cursanții pot folosi cuvinte diferite, însă trebuie să identifice un adevăr asemănător următorului: **Faptul de a ne împotrivi Duhul Sfânt poate duce la respingerea Salvatorului și a profeților Săi.**)
- În ce fel faptul de a ne împotrivi Duhului Sfânt duce la respingerea Salvatorului și a profeților Săi? (Duhul Sfânt depune mărturie despre Isus Hristos și depune mărturie despre adevărul cuvintelor Sale și cuvintelor profeților Săi. Așadar, împotrivirea față de Duhul Sfânt poate slăbi mărturia unei persoane și hotărârea acesteia de a-L urma pe Salvator și pe profeții Săi.)

Invitați cursanții să explice cum poate fi ispitită o persoană să se împotrivescă Duhului Sfânt în circumstanțele următoare: (1) alegerea divertismentului și a

mijloacelor media, (2) alegerea de a urma sau nu sfatul profeților cu privire la întâlniri și (3) hotărârea de a pune în practică sau nu principiile pocăinței pe care le-au propovăduit Isus Hristos și profeții Săi.

- Ce putem face pentru a invita influența Duhul Sfânt, nu a ne împotrivi ei?

Invitați cursanții să se gândească în ce mod acceptarea influenței Duhului Sfânt i-a făcut să-L accepte pe Salvator și pe profeții Săi și să pună în practică învățăturile lor.

Îndemnați-i să se gândească la un lucru pe care îl pot face săptămâna următoare pentru a invita în mod activ influența Duhului Sfânt în viața lor. Invitați-i să scrie acest obiectiv în caietele lor pentru seminar sau în jurnalele pentru studiul scripturilor și îndemnați-i să-l îndeplinească.

### Faptele apostolilor 7:54-60

#### *Ștefan este ucis cu pietre*

Scrieți cuvântul *nenorocire* pe tablă și întrebați cursanții ce cred că înseamnă. După ce cursanții răspund, scrieți pe tablă următoarea definiție, lângă cuvânt: *motiv de mare necaz sau suferință*.

- De ce trebuie să ne așteptăm la nenorociri sau neazuri ca ucenici ai lui Isus Hristos?

Îndemnați cursanții ca, pe măsură ce studiază Faptele apostolilor 7:54-60, să caute un principiu care ne poate ajuta când avem parte de suferință.

Explicați că, după ce Ștefan i-a muștră pe conducătorii iudei ticăloși, acest lucru „[i-a tăiat] pe inimă” (versetul 54) și i-a înfuriat.

Invitați un cursant să citească, cu glas tare, Faptele apostolilor 7:55-56. Rugați membrii clasei să urmărească în scripturile lor și să caute prin ce experiență a trecut Ștefan în acele momente de persecuție.

- Ce influență l-a cuprins pe Ștefan?
- Pe cine a văzut Ștefan?

Expuneți ilustrația Ștefan Îl vede pe Isus la dreapta lui Dumnezeu (*Carte cu picturi inspirate din Evanghelie* [2009], nr. 63; vezi, de asemenea, LDS.org).

- Ce doctrină fundamentală despre Dumnezeu putem să învățăm din relatarea viziunii lui Ștefan? (Cursanții pot folosi cuvinte diferite, dar asigurați-vă că identifica următoarea doctrină: **Tatăl Ceresc, Isus Hristos și Duhul Sfânt sunt trei personaje separate și distincte.** Sugerați cursanților să scrie această definiție pe marginea scripturilor lor lângă Faptele apostolilor 7:55-56.)

Invitați câțiva cursanți să citească, pe rând, cu glas tare, din Faptele apostolilor 7:57-60. Rugați membrii clasei să urmărească în scripturile lor și să caute ce i-au făcut oamenii lui Ștefan. Invitați cursanții să spună ce au găsit.

- Ce vă impresionează în legătură cu rugăciunea lui Ștefan?
- De ce credeți că Luca a descris moartea tragică a lui Ștefan folosind expresia „a adormit” (versetul 60)? (Subliniați că această exprimare se poate referi la odihna sufletului neprihănit de suferințele vieții muritoare și la pacea cu care o astfel de persoană trece din această viață în următoarea [vezi D&L 42:46].)

Invitați cursanții să reflecteze la experiența pe care a avut-o Ștefan înainte de a fi târât afară și ucis (vezi Faptele apostolilor 7:55-56).

- Cum l-a întărit Dumnezeu pe Ștefan în timpul experiențelor sale cu Sinedriul? (Ștefan a fost plin de Duhul Sfânt și l-a văzut pe Salvator stând la dreapta lui Dumnezeu.)
- Ce principiu putem învăța din experiența lui Ștefan care ne poate ajuta să rămânem credincioși lui Isus Hristos în timpul suferințelor? (Cursanții pot identifica numeroase principii, dar asigurați-vă că îl înțeleg pe următorul: **Dacă rămânem credincioși față de Isus Hristos în timpul suferințelor, El va fi cu noi.**)
- În ce moduri poate fi Domnul cu noi în timp ce avem parte de suferințe?
- Cu toate că Ștefan și-a pierdut viața, ce a dobândit el?

Explicați, ca, în general, Ștefan este considerat primul martir creștin. În plus, el poate fi văzut ca o umbră a lui Hristos, deoarece atât el, cât și Salvatorul au stat înaintea unui consiliu pentru a fi judecați, au declarat adevăruri în fața dușmanilor lor, și-au dat viețile pentru o cauză dreaptă și chiar au spus lucruri asemănătoare în timp ce treceau prin suferința morții (vezi Luca 23:33-34, 46). Puteți scoate în



evidență că un tânăr pe nume Saul – care, ulterior, a devenit apostolul Pavel – a fost prezent și a fost martor la martiriul lui Ștefan (vezi versetul 58).

Depuneți mărturie despre adevărurile predate în toată această lecție.

# Faptele apostolilor 8

## Introducere

Persecuția împotriva Bisericii din Ierusalim a avut drept rezultat împrăștierea membrilor Bisericii prin Iudea și Samaria. Filip slujea în Samaria, unde mulți oameni au acceptat Evanghelia lui Isus Hristos. După ce Petru și Ioan au

conferit darul Duhului Sfânt asupra noilor convertiți, un vrăjitor pe nume Simon a încercat să cumpere preoția. Mai târziu, Dumnezeu l-a condus pe Filip la un oficial etiopian, pe care l-a învățat despre Isus Hristos și l-a botezat.

## Sugestii pentru predare

### *Principii de bază privind predarea și învățarea din Evanghelie*

Fiecare lecție de la seminar bazată pe scriptură se concentrează asupra unui fragment scriptural, nu asupra unui concept, a unui subiect, a unei doctrine sau a unui principiu anume. Aceste lecții cuprind principiile de bază privind predarea și învățarea din Evanghelie, ajutându-i pe cursanți să înțeleagă contextul și conținutul fragmentului din scripturi; să identifice, înțeleagă și să simtă adevărul și importanța doctrinelor și principiilor Evangheliei și să pună în practică doctrine și principii.

### Faptele apostolilor 8:1-25

*Filip slujește în Samaria, unde Simon, vrăjitorul, încearcă să cumpere preoția*

Arătați niște bani. Rugați cursanții să-și imagineze că au primit o sumă mare de bani.

- Ce ați cumpăra cu acei bani?

Subliniați că unii oameni cred că pot cumpăra orice cu bani. Cu toate acestea, unele dintre cele mai prețioase lucruri din viață nu pot fi cumpărate. Invitați cursanții ca, în timp ce studiază Faptele apostolilor 8, să caute un dar de la Dumnezeu care nu poate fi cumpărat.

Amintiți-le că, în Faptele apostolilor 7, au învățat despre uciderea ucenicului Ștefan de către persecutori. Invitați câțiva cursanți să citească pe rând, cu glas tare, Faptele apostolilor 8:1-5. Rugați membrii clasei să urmărească în scripturile lor și să caute ce au făcut membrii Bisericii ca urmare a persecuției împotriva Bisericii din Ierusalim. Puteți explica faptul că a „lua cu sila” (Faptele apostolilor 8:3) înseamnă „a lua cu forța”.

- Ce i-a împins persecuția să facă pe membrii Bisericii?

Îndreptați atenția cursanților către numele *Filip* din versetul 5. Reamintiți-le că Filip era unul dintre cei șapte ucenici rânduiți pentru a-i ajuta pe cei doisprezece apostoli în slujirea potrivit nevoilor membrilor Bisericii (vezi Faptele apostolilor 6:5). Rugați cursanții să facă referire la materialul „Prezentare generală a cărții Faptele Apostolilor” (vezi anexa acestui manual) și să caute însărcinarea pe care le-a dat-o Salvatorul, consemnată în Faptele apostolilor 1:8.

- Potrivit celor relatate în Faptele apostolilor 8:5, cum a început Filip să ajute la îndeplinirea acestei însărcinări?

Invitați un cursant să citească, cu glas tare, Faptele apostolilor 8:6-8. Rugați membrii clasei să urmărească în scripturile lor și să caute cum au reacționat samaritenii la propovăduirea lui Filip.

- Cum au reacționat samaritenii la propovăduirea lui Filip?
- Pe lângă faptul de a predica Evanghelia, ce alte lucruri făcea Filip?

Invitați un cursant să citească, cu glas tare, Faptele apostolilor 8:9-11. Rugați membrii clasei să urmărească în scripturile lor și să caute descrierea făcută unui samaritean pe nume Simon.

- Ce învățăm despre Simon din aceste versete? (Explicați că „folosirea puterii dobândite cu ajutorul sau controlul spiritelor rele se numește *vrăjitorie*” [Bruce R. McConkie, *Doctrinal New Testament Commentary*, 3 volume (1965-1973), 2:82].)
- Ce influență a avut Simon asupra oamenilor?

Invitați un cursant să citească, cu glas tare, Faptele apostolilor 8:12-13. Rugați membrii clasei să urmărească în scripturile lor și să caute cum a reacționat Simon la propovăduirea lui Filip. Rugați cursanții să spună ce au aflat.

- Potrivit celor relatate în versetul 13, cum a fost influențat Simon de „minunile și semnele” pe care le-a văzut?

Rezumați Faptele apostolilor 8:14-16 explicând că Petru și Ioan s-au dus în Samaria după ce au aflat că oamenii de acolo acceptaseră cuvântul lui Dumnezeu. S-au rugat ca samaritenii convertiți să poată primi darul Duhului Sfânt.

Rugați cursanții să citească, în gând, Faptele apostolilor 8:17 și să caute ce au făcut Petru și Ioan pentru membrii noi ai Bisericii din Samaria.

- Ce putem învăța din această relatare despre cum este conferit darul Duhului Sfânt? (După ce cursanții răspund, scrieți pe tablă următoarea doctrină: **Darul Duhului Sfânt este conferit după botez, prin așezarea mâinilor de către deținătorii preoției autorizați.**)

Invitați un cursant să citească, cu glas tare, Faptele apostolilor 8:18-19. Rugați membrii clasei să urmărească în scripturile lor și să caute oferta pe care i-a făcut-o Simon lui Petru.

- Ce ofertă i-a făcut Simon lui Petru?

Arătați-le cursanților banii de la începutul lecției. Invitați-i să se gândească la cum i-ar fi răspuns lui Simon dacă ar fi fost în situația lui Petru?

Invitați câțiva cursanți să citească, pe rând, din Faptele apostolilor 8:20-24. Rugați membrii clasei să urmărească în scripturile lor și să caute ce l-a învățat Petru pe Simon despre primirea preoției.

- Ce l-a învățat Petru pe Simon despre preoție, așa cum e consemnat în versetul 20?

- Când le-a oferit apostolilor bani în schimbul primirii preoției, ce anume nu înțelegea Simon despre preoție? (Pentru că preoția aparține lui Dumnezeu, aceasta poate fi conferită doar în conformitate cu voința Sa. Dumnezeu stabilește modul în care poate fi obținută preoția).
- Potrivit celor relatate în versetele 21-23, de ce nu putea Simon încă să primească preoția? În ce mod credeți că inima lui Simon nu era „curată înaintea lui Dumnezeu” (versetul 21)?
- Ce putem învăța din această relatare despre primirea preoției? (Cursanții pot folosi cuvinte diferite, dar asigurați-vă că ei identifică următorul adevăr: **Preoția este conferită conform voinței lui Dumnezeu și standardelor de demnitate.** Scrieți acest adevăr pe tablă.)
- De ce credeți că este important să știm că preoția este conferită bărbaților doar conform voinței lui Dumnezeu și standardelor de demnitate?

Rezumați Faptele apostolilor 8:25 explicând că Petru și Ioan au propovăduit Evanghelia în multe sate samaritene.

### Faptele apostolilor 8:26-40

#### *Filip îl învață și îl botează pe un oficial etiopian*

Rugați cursanții să se gândească la situații în care ar fi avut nevoie sau ar avea nevoie ca cineva să-i îndrume.

- Care sunt câteva dintre situațiile în care ați putea fi îndrumătorul altcuiva? (Puteți invita cursanții să se gândească la destinații sau subiecte pe care le cunosc sau la talente pe care le-au dezvoltat.)

Invitați-i ca, în timp ce studiază restul versetelor din Faptele apostolilor 8, să caute un mod important în care ei pot fi un îndrumător pentru alții.

Invitați un cursant să citească, cu glas tare, Faptele apostolilor 8:26-28. Rugați membrii clasei să urmărească în scripturile lor și să afle de ce s-a dus Filip la Gaza.

- De ce s-a dus Filip la Gaza?
- Cine călătorea, de asemenea, prin regiunea în care se afla Filip? (Un famen etiopian. Explicați că famenul era un oficial la curtea regelui sau reginei.)
- Ce făcea oficialul etiopian în carul său? Citea cuvintele lui Isaia.

Așezați două scaune în fața clasei, față în față. Rugați doi voluntari să joace rolul oficialului etiopian și al lui Filip în relatarea următoare. (Puteți desemna aceste roluri înainte de oră și invita cursanții să se pregătească să-și interpreteze rolurile.) Rugați cursantul care interpretează oficialul etiopian să se așeze pe un scaun și pe cel care-l interpretează pe Filip să stea în picioare, lângă ușă. Invitați un al treilea cursant să joace rolul naratorului.

Rugați acești trei cursanți să citească, cu glas tare, Faptele apostolilor 8:29-39 și să-și interpreteze rolurile respective. Rugați membrii clasei să urmărească ce a avut loc între Filip și oficialul etiopian. În timp ce cursanții citesc și își interpretează rolurile, faceți următoarele:



1. După ce naratorul citește versetele 32-33, invitați cursanții să scrie *Isaia 53:7-8* ca referință suplimentară în scripturile lor, lângă Faptele apostolilor 8:32-33.
2. După ce naratorul citește versetul 35, rugați cursantul care interpretează rolul lui Filip să explice clasei ce ar propovădui el despre Salvator în această situație. (De asemenea, puteți invita membrii clasei să facă sugestii.)
3. După ce naratorul citește versetul 38, rugați voluntarii să nu interpreteze înfăptuirea botezului.

După ce voluntarii termină această activitate, mulțumiți-le și invitați-i să se întoarcă la locurile lor.

- Conform celor relatate în versetul 29, de ce s-a dus Filip la carul oficialului etiopian.
- Conform celor relatate în versetul 31 ce a spus etiopianul că avea nevoie pentru a putea înțelege scrierile lui Isaia?
- Potrivit celor relatate în versetele 35-38, în ce fel a fost Filip îndrumător pentru oficialul etiopian?
- Ce principiu putem învăța din experiența lui Filip despre rezultatele faptului de a asculta îndemnul lui Dumnezeu? (Cursanții pot folosi cuvinte diferite, dar asigurați-vă că înțeleg faptul că, **atunci când ascultăm îndemnul lui Dumnezeu, putem avea ocazii de a-i ajuta pe alții să vină la Isus Hristos.** Scrieți acest principiu pe tablă).



Oferiți cursanților exemplare ale următoarei foi de prezentare. Invitați-i să urmeze instrucțiunile de pe foaia de prezentare și să se gândească la modalități prin care pot ajuta pe cineva să vină la Isus Hristos. Explicați-le că vor avea ocazia de a împărtăși celor din clasă ceea ce au scris.

## Să-i îndrumăm pe alții către Isus Hristos

Alegeți una dintre următoarele situații:

- Un tânăr băiat care vă este prieten aparține unei alte biserici creștine. Într-o zi, în timpul prânzului, simțiți îndemnul de a vorbi cu el despre Biserică.
- În timp ce mergeți acasă de la școală, vedeți o tânără fată plângând. Vă dați seama că este o membră a episcopiei voastre care nu a participat la nicio adunare a Bisericii de câțiva ani. Simțiți îndemnul să vorbiți cu ea. În timp ce încercați să-i oferiți alinare, ea își descrie provocările și întreabă: „De ce nu pot să fiu pur și simplu fericită?”
- Mama unui tânăr băiat cu care comunicați pe o rețea de socializare a decedat recent. Simțiți îndemnul să răspundeți la următoarea postare recentă a sa: „Mă simt singur acum. Mi-aș dori ca cineva să mă înțeleagă”.

Pe spatele acestei foi de hârtie sau în jurnalul pentru studiul scripturilor, scrieți ce i-ați spune și ați face pentru a îndruma acea persoană către Isus Hristos. În descrierea voastră, includeți răspunsurile la următoarele întrebări:

- Ce adevăruri ale Evangheliei ați împărtăși pentru a îndruma acea persoană către Isus Hristos?
- Ce versete ați ruga această persoană să studieze?
- Ce ați ruga această persoană să facă?

După ce le-ați acordat suficient timp, împărțiți cursanții în echipe de câte doi. Invitați-i să explice colegului de echipă ce au scris și de ce ar folosi acea abordare. Apoi, invitați câțiva cursanți să explice întregii clase ceea ce au scris. Puteți invita cursanții care au ales unul dintre primele două scenarii să interpreteze ceea ce ar spune și face în aceste situații, în timp ce dumneavoastră interpretați rolul persoanei pe care încearcă să o ajute. (Dacă veți face acest lucru, acordați-le cursanților un minut să se pregătească înainte să facă o interpretare de roluri pe acel scenariu împreună cu dumneavoastră.) Apoi, adresați cursanților următoarele întrebări:

- Când și cum ați îndrumat pe cineva către la Isus Hristos?
- Când și cum v-a îndrumat cineva către Isus Hristos?

Îndemnați cursanții să dea ascultare îndemnurilor de la Dumnezeu pentru a fi îndrumați către persoane pe care le pot ajuta să se îndrepte către Isus Hristos. Invitați-i să cugete la ce pot face în următoarele câteva zile pentru a îndruma pe cineva către Isus Hristos. Îndemnați-i să raporteze clasei experiențele pe care le vor avea.

# Faptele apostolilor 9

## Introducere

Isus S-a arătat lui Saul în timp ce călătorea spre Damasc, după care acesta a orbit. După ce Anania l-a vindecat, Saul a fost botezat și a început să propovăduiască în Damasc. Trei

ani mai târziu, Saul s-a dus la Ierusalim, dar, când viața i-a fost amenințată, apostolii l-au trimis la Tars. Petru a înfăptuit miracole în Lida și Iope.

## Sugestii pentru predare

### Faptele apostolilor 9:1-9

#### *Isus Se arată lui Saul pe drumul către Damasc*

Scrieți pe tablă următoarea declarație a vârstnicului Jeffrey R. Holland, din Cvorumul celor Doisprezece Apostoli. (Această declarație se găsește în „The Best Is Yet to be”, *Ensign* sau *Liahona*, ian. 2010, p. 25-26).

*„Există ceva în mulți dintre noi, care, în mod special, nu ne permite să iertăm și să uităm greșelile făcute în trecut, fie greșelile noastre, fie greșelile altora ...*

*Lăsați oamenii să se pocăiască. Lăsați oamenii să progreseze. Credeți că oamenii se pot schimba și perfecționa” (Vârstnicul Jeffrey R. Holland).*

Invitați un cursant să citească, cu glas tare, declarația de pe tablă. Apoi, adresați membrilor clasei întrebările:

- Care sunt unele dintre situațiile în care ar fi important să le permiteți altora să se schimbe, să progreseze și să creadă că pot face acest lucru?
- Care sunt unele dintre situațiile în care ar fi important să credem că ne putem schimba și putem progresa?

Invitați cursanții ca, pe măsură ce studiază Faptele apostolilor 9, să caute adevăruri despre faptul că putem învăța din experiența cuiva care s-a schimbat și a progresat.

Explicați că, cea mai mare parte din Faptele Apostolilor 9 se axează pe experiențele unui bărbat pe nume Saul. Invitați un cursant să citească, cu glas tare, următoarea descriere a lui Saul:

Saul s-a născut în Tars, un oraș grecesc (vezi Faptele apostolilor 21:39) și a avut cetățenie romană (vezi Faptele apostolilor 16:37). Era israelit, din seminția lui Beniamin (vezi Romani 11:1) și a fost educat în Ierusalim de către Gamaliel (vezi Faptele apostolilor 22:3), un cunoscut și respectat fariseu și învățător al legii iudaice (vezi Faptele apostolilor 5:34-40). Saul a devenit fariseu (vezi Faptele apostolilor 23:6) și vorbea «limba ebraică» (probabil aramaică) și greacă (vezi Faptele apostolilor 21:37, 40). Mai târziu, a fost cunoscut sub numele său latin, Pavel [vezi Faptele apostolilor 13:9]. (vezi Ghidul pentru scripturi, „Pavel”).

**Ajutați cursanții să înțeleagă contextul și conținutul**

Un lucru esențial privind predarea și învățarea Evangheliei este acela de a înțelege contextul și conținutul scripturilor. Contextul include circumstanțele fragmentului scriptural, evenimentului sau relatării ori oferă informații generale legate de acestea. Conținutul include oamenii, evenimentele, predicile și explicațiile inspirate care formează textul scriptural. Când ajutați cursanții să înțeleagă contextul și conținutul scripturilor, ei vor fi pregătiți să recunoască mesajele autorilor inspirați.

Amintiți-le cursanților că Saul a fost prezent la uciderea cu pietre a lui Ștefan (vezi Faptele apostolilor 7:58-59). Invitați un cursant să citească, cu glas tare, Faptele apostolilor 8:1-3 și pe un altul să citească Faptele apostolilor 19:1-2. Rugați cursanții să urmărească în scripturile lor și să caute modul în care îi trata Saul pe cei care-L urmau pe Isus Hristos.

- Cum îi trata Saul pe ucenicii lui Isus Hristos?
- Potrivit celor relatate în Faptele apostolilor 9:1-2, de ce se ducea Saul la Damasc?

Invitați un cursant să citească, cu glas tare, Faptele apostolilor 9:3-6. Rugați membrii clasei să urmărească în scripturi și să vadă ce s-a întâmplat în timp ce Saul călătorea spre Damasc.

- Cine i-a apărut lui Saul?

Subliniați expresia „[a arunca] înapoi cu piciorul într-un țepuș” din versetul 5. Explicați că, în acest context, *țepușul* se referă la un ghiont sau un par ascuțit folosit pentru a face animalele să se urnească (dacă este posibil, arătați cursanților un par ascuțit). În acest caz, expresia „să arunci înapoi cu piciorul într-un țepuș” înseamnă să lupți împotriva lui Dumnezeu.

Invitați cursanții să marcheze întrebarea lui Saul din versetul 6.

- Ce ne învață întrebarea lui Saul despre el? (El dorea să se supună voinței Domnului.)

Rezumați Faptele apostolilor 9:7 explicând că cei care au călătorit cu Saul au văzut lumina, dar nu au auzit glasul lui Isus în timp ce i-a vorbit lui Saul (vezi Traducerea lui Joseph Smith, Faptele apostolilor 9:7, în Ghidul pentru scripturi). În urma viziunii, Saul a orbit. El a fost dus la Damasc și nu a mâncat sau băut timp de trei zile.

- Imaginați-vă că sunteți Saul. Care ar fi sentimentele și gândurile voastre în astfel de momente dacă i-ați fi persecutat în mod agresiv pe ucenicii lui Isus Hristos?

**Faptele apostolilor 9:10-22**

*Saul este vindecat de către Anania din Damasc, este botezat și predică despre Isus Hristos*

Invitați un cursant să citească, cu glas tare, Faptele apostolilor 9:10-12. Rugați membrii clasei să urmărească în scripturile lor și să caute ce l-a îndrumat Domnul pe Anania, un membru al Bisericii din Damasc, să facă.

- Ce i-a poruncit Domnul lui Anania să facă?

Subliniați că intenția inițială a lui Saul de a merge la Damasc a fost de a-i aresta pe cei ca Anania.

- Dacă ați fi fost Anania și ați fi cunoscut reputația lui Saul, ce ați fi crezut după ce ați fi primit această îndrumare de la Domnul?

Invitați un cursant să citească, cu glas tare, Faptele apostolilor 9:13-16. Rugați membrii clasei să urmărească în scripturile lor și să afle ce i-a spus Domnul lui Anania despre Saul.

- În ce mod diferă viziunea Domnului despre Saul de opinia lui Anania?
- Potrivit versetului 15, ce-l alesese Domnul pe Saul să fie și să facă? (Puteți sublinia că expresia „un vas... ales” poate face referire la faptul că Saul a fost prerânduit la slujirea sa.)
- Conform celor relatate în versetul 16, deși Saul urma să fie un vas ales al Domnului, ce experiențe urma să aibă?
- Ce adevăruri învățăm din aceste versete despre cum ne vede Domnul? (Cursanții pot identifica o varietate de adevăruri, dar asigurați-vă că subliniați faptul că **Domnul ne vede așa cum putem deveni și Domnul vede potențialul nostru de a-L ajuta în lucrarea Sa**. Scrieți aceste adevăruri pe tablă.)

Invitați cursanții să se gândească la felul în care își pot folosi experiența, trăsăturile de caracter și abilitățile pentru a-L ajuta pe Domnul în lucrarea Sa. Rugați-i să-și scrie gândurile în caietele lor pentru seminar sau în jurnalele lor pentru studiul scripturilor.

Invitați un cursant să citească, cu glas tare, Faptele apostolilor 9:17-20. Rugați-i pe membrii clasei să urmărească în scripturile lor și să caute ce a făcut Anania după ce l-a ajutat Domnul să înțeleagă potențialul lui Saul și misiunea Sa viitoare.

- Ce a făcut Anania pentru Saul?
- Potrivit celor relatate în versetul 20, ce a făcut Pavel „îndată” ce a fost botezat și și-a recăpătat puterea?

Subliniați că pocăința lui Saul, botezul și propovăduirea sa au arătat credința sa în Isus Hristos și supunerea față de voința Domnului.

Invitați un cursant să citească, cu glas tare, Faptele apostolilor 9:21-22. Rugați membrii clasei să urmărească în scripturile lor și să caute cum au reacționat oamenii la propovăduirea lui Saul.

- Cum au reacționat oamenii la propovăduirea lui Saul?
- De ce rămâneau oamenii uimiți în timp ce-l ascultau pe Saul?

Amintiți-le cursanților că întrebarea adresată de Saul lui Isus, consemnată în Faptele apostolilor 9:6, arată umilința și dorința sa de a se supune voinței Domnului.

- Asemenea lui Saul, ce trebuie să facem să ne schimbăm și să ne atingem potențialul pe care Domnul îl vede în noi? (Folosind cuvintele cursanților, scrieți

pe tablă următorul principiu: **Dacă ne supunem voinței Domnului, atunci ne putem schimba și ne putem îndeplini potențialul pe care El îl vede în noi.)**

Invitați doi voluntari să vină în fața clasei. Dați unuia o bucată de lut moale, iar celuilalt o bucată de lut întărit. (Dacă nu puteți obține lut, invitați cursanții să-și imagineze că fac această activitate, apoi adresați-le întrebările de după activitate.) Dați-le voluntarilor aproximativ 30 de secunde pentru a face ceva la libera alegere din lutul lor. Dacă cel care are lutul întărit spune că este prea dificil, încurajați-l să continue să încerce.

După ce le-ați acordat suficient timp, invitați-i să expună ce au creat. Întrebați cursantul care a primit lutul întărit:

- De ce a fost dificil să modelezi ceva din lutul tău?

Mulțumiți-le voluntarilor și invitați-i să se întoarcă la locurile lor. Adresați membrilor clasei întrebările:

- În ce fel este lutul întărit asemenea unei persoane care nu este supusă voinței Domnului?
- În ce fel este lutul moale asemenea unei persoane care este supusă voinței Domnului?
- În ce mod supunerea față de voia Domnului v-a ajutat să vă schimbați și să îndepliniți potențialul pe care Domnul îl vede în voi?

Citiți cu glas tare următoarea declarație a președintelui Ezra Taft Benson:



„O [persoană] nu poate pune o întrebare mai importantă în viața sa decât cea care a fost adresată de către Pavel: «Doamne, ce vrei să fac?»” („Listen to a Prophet’s Voice”, *Ensign*, ian. 1973, p. 57).

Invitați cursanții să se gândească la întrebarea: „Doamne, ce vrei să fac?” Încurajați-i să consemneze orice îndemnuri primesc. După ce le-ați acordat suficient timp, citiți cu glas tare următoarea declarație a președintelui Benson:

„O [persoană] nu poate lua o hotărâre mai mare decât aceea de a urma calea care îi va aduce răspunsul la această întrebare, pentru ca apoi să ducă la îndeplinire acest răspuns” („Listen to a Prophet’s Voice”, p. 57).

Îndemnați cursanții să continue să caute un răspuns la această întrebare și să acționeze conform oricărui îndemn pe care îl primesc.

### Faptele apostolilor 9:23-31

#### *Viața lui Saul este în pericol în Ierusalim, iar apostolii îl trimit la Tars*

Subliniați că, după convertirea lui Saul, el a locuit în Arabia și, mai târziu, s-a întors în Damasc (vezi Galateni 1:17). Rezumați Faptele apostolilor 9:23-26 explicând că iudeii din Damasc au conspirat să-l omoare pe Saul, dar membrii Bisericii l-au ajutat să scape din oraș. La trei ani după convertirea sa (vezi Galateni 1:18), Saul s-a dus la Ierusalim, unde membrii Bisericii s-au temut să-l primească deoarece nu credeau că devenise ucenic al lui Isus Hristos.

- De ce credeți că unii membri ai Bisericii au fost reticenți în a accepta faptul că Saul devenise ucenic al lui Isus Hristos?

Rezumați Faptele apostolilor 9:27-31 explicând că Barnaba, un membru al Bisericii (vezi Faptele apostolilor 4: 36-37), l-a adus pe Saul apostolilor și le-a spus despre viziunea acestuia și despre predica sa îndrăznească din Damasc. Membrii Bisericii l-au primit pe Saul în comunitatea lor. Când iudeii greci din Ierusalim au căutat să-l omoare pe Saul, conducătorii Bisericii l-au trimis la Tars. Biserica a avut parte de pace și progres în Iudea, Galilea și Samaria.

### Faptele apostolilor 9:32-43

#### *Petru înfăptuiește miracole în Lida și Iope*

Împărțiți cursanții în echipe de câte doi. Rugați un cursant din fiecare echipă să citească Faptele apostolilor 9:32-35 și pe celălalt cursant să citească Faptele apostolilor 9:36-42. Invitați-i să caute miracolele pe care le-a înfăptuit Petru și modul în care au reacționat oamenii. Explicați că *milosteniile* (versetul 36) constau în obiceiul de a da ajutoare sau ofrande celor săraci.

După suficient timp, invitați cursanții să discute în echipele lor miracolele pe care le-a înfăptuit Petru și modul în care au reacționat oamenii la acestea. Apoi, adresați membrilor clasei întrebările:

- Conform celor relatate în versetele 35 și 42, cum au reacționat oamenii din Lida și din Iope la slujirea lui Petru?
- Ce putem învăța din reacțiile lor despre posibilele efecte ale slujirii oferite altora? (Folosind cuvintele cursanților, scrieți pe tablă următorul principiu: **Slujindu-le altora, îi putem ajuta pe oameni să se îndrepte către Domnul și să creadă în El.**)

Explicați că una dintre modalitățile de a sluji altora este de a oferi binecuvântări prin autoritatea preoției. Pentru a ajuta cursanții să identifice alte modalități prin care putem sluji altora, adresați întrebările:

- Potrivit celor relatate în versetele 36 și 39, cum le-a slujit Tabita altora?
- Cum poate o persoană plină de „o mulțime de fapte bune” (versetul 36) și care-i slujește pe alții să ajute oamenii să se întoarcă spre Domnul și să creadă în El?
- Când v-au ajutat faptele bune ale altcuiva să vă întoarceți la Domnul și să credeți în El?

Încheiați împărtășindu-vă mărturia despre adevărurile predate în această lecție.

## LECȚIA 89

# Faptele apostolilor 10-11

### Introducere

Dumnezeu i-a revelat lui Petru într-o viziune că Evanghelia trebuie predicată neamurilor. Petru a predicat Evanghelia lui Corneliu și casei sale și, mai târziu, a rezolvat neînțelegerea

din rândul sfinților iudei cu privire la predicarea Evangheliei către neamuri. În pofida persecuției, lucrarea Domnului a continuat să progreseze.

### Sugestii pentru predare

#### Faptele apostolilor 10

*Dumnezeu îi revelează lui Petru, într-o viziune, că Evanghelia trebuie predicată neamurilor.*

Invitați cursanții să-și imagineze că un prieten întreabă: „Am auzit că, în 1978, Biserica ta și-a schimbat poziția, permițând tuturor bărbaților să primească preoția, indiferent de rasă. Dacă tu crezi că Biserica ta este condusă de Dumnezeu și că Dumnezeu este o Ființă neschimbată, cum este posibil așa ceva?”.

Rugați cursanții să scrie în caietele lor pentru seminar sau în jurnalele pentru studiul scripturilor cum i-ar răspunde acelui prieten. (*Notă.* Asigurați-vă că ei răspund la întrebarea legată de schimbarea practicii Bisericii și că nu speculează posibilele motive legate de restricțiile privind preoția. De asemenea, nu speculați de ce a existat restricția privind preoția, deoarece acele motive nu au fost revelate [vezi Declarația oficială 2].)

Invitați cursanții ca, în timp de studiază Faptele apostolilor 10, să caute doctrine și principii care-i pot ajuta să răspundă întrebărilor despre felul în care Domnul conduce, îndrumă și schimbă Biserica Sa.

Explicați că, până la acest moment din Noul Testament, Evanghelia fusese predicată, cu câteva excepții, doar iudeilor, așa cum fusese indicat de către Salvator (vezi Matei 10:5-6). Cu toate acestea, Salvatorul le-a spus ucenicilor Săi și că, după ce Duhul Sfânt Se va pogorî peste ei, vor predica Evanghelia „până la marginile pământului” (Faptele apostolilor 1:8). În Faptele apostolilor 10, citim despre o schimbare importantă a modului în care funcționa Biserica, care urma să ajute ca acest lucru să se întâmple.

Invitați un cursant să citească, cu glas tare, Faptele apostolilor 10:1-2. Rugați membrii clasei să urmărească în scripturile lor și să găsească detalii despre un bărbat din rândul neamurilor, numit Corneliu. (Puteți scoate în evidență că el era „temător de Dumnezeu” (versetul 2). Cei care se temeau de Dumnezeu făceau parte din rândul neamurilor care Îl preaslăveau pe Domnul, dar nu erau prozeliți sau convertiți la credința iudaică și, de aceea, nu trăiau întreaga lege a lui Moise.)

- Care era profesia lui Corneliu? (Era sutaș sau ofițer în armata romană, având în subordine o companie de până la 100 de soldați.)

Reamintiți-le cursanților că, până la acel moment, neamurile nu se puteau alătura Bisericii lui Hristos fără ca, mai întâi, să se convertească la iudaism, deoarece Evanghelia era predicată doar iudeilor.



- Chiar dacă nu se putea alătura Bisericii deoarece făcea parte din rândul neamurilor, cum și-a arătat Corneliu credința în Dumnezeu?

Invitați doi cursanți să citească, pe rând, cu glas tare, din Faptele apostolilor 10:3-6. Rugați membrii clasei să urmărească în scripturile lor și să afle ce i s-a întâmplat lui Corneliu. (Explicați că „pe la ceasul al nouălea din zi” [versetul 3] înseamnă aproximativ ora 3:00 p.m.)

- Potrivit celor relatate în versetul 4, ce i-a spus îngerul lui Corneliu despre rugăciunile și milosteniile sale?
- Ce l-a instruit îngerul pe Corneliu să facă?

Rezumați Faptele apostolilor 10:7-8 explicând că el a trimis trei oameni la Iope pentru a-l găsi pe Petru. (Pentru a ajuta cursanții să vadă distanța între Cezarea și Iope, le puteți spune să facă referire la harta „Pământul Sfânt în timpul Noului Testament” [Hărți și fotografii din Biblie, nr. 11].)

Explicați că, în timp ce acei bărbați călătoreau spre Iope, Petru a avut o viziune remarcabilă în timp ce se afla în casa unui bărbat numit Simon. Dați-i fiecărui cursant câte o foaie de hârtie. Invitați cursanții să citească, în gând, Faptele apostolilor 10:9-16 și să deseneze viziunea lui Petru așa cum este descrisă în aceste versete. După ce ați acordat timp suficient, rugați cursanții să-și folosească desenul pentru a explica unui coleg de clasă se s-a întâmplat în viziunea lui Petru. După această activitate, adresați întrebările:

- În viziune, ce i s-a poruncit lui Petru să mănânce?
- Potrivit celor relatate în versetul 14, care a fost reacția inițială a lui Petru la acea poruncă? (Explicați că, sub legea lui Moise, iudeilor li se interzicea să mănânce animale care erau considerate necurate [vezi Leviticul 11].)
- Potrivit celor relatate în versetul 15, ce a spus Domnul despre animalele necurate pe care El i-a poruncit lui Petru să le mănânce?

Invitați un cursant să citească, cu glas tare, Faptele apostolilor 10:17-20. Rugați membrii clasei să urmărească în scripturile lor și să caute ce s-a întâmplat în timp ce Petru cugeta la semnificația viziunii sale.

- Ce expresie din versetul 17 indică faptul că, inițial, Petru nu a înțeles semnificația viziunii sale?
- Cine a sosit în timp ce Petru cugeta cu privire la viziunea sa?
- Ce i-a spus Spiritul lui Petru să facă?

Rezumați Faptele apostolilor 10:21-24 explicând că cei trei bărbați i-au spus lui Petru despre viziunea lui Corneliu. A doua zi, Petru și alți ucenici i-au însoțit să-l vadă pe Corneliu.

Invitați câțiva cursanți să citească, pe rând, cu glas tare, din Faptele apostolilor 10:25-28. Rugați membrii clasei să urmărească în scripturile lor și să caute ce a făcut Petru când a ajuns la casa lui Corneliu.

- Potrivit celor relatate în versetul 28, ce a spus Petru despre interacțiunile dintre iudei și neamuri?

- Ce a înțeles Petru atunci?

Rezumați Faptele apostolilor 10:29-33 explicând că sutașul Corneliu i-a spus lui Petru despre viziunea sa. Corneliu își adunase și familia și prietenii astfel încât Petru să le poată predica.

Invitați un cursant să citească, cu glas tare, Faptele apostolilor 10:34-35. Rugați membrii clasei să urmărească în scripturi și să caute ce a învățat Petru.

- Cum ați rezuma ce a învățat Petru?

Rezumați Faptele apostolilor 10:36-43 explicând că Petru le-a predicat lui Corneliu și familiei sale despre Isus Hristos și lucrările Sale bune, despre răstignire și înviere. Petru a mărturisit că cei care cred în Isus Hristos vor primi o iertare a păcatelor lor.

Invitați un cursant să citească, cu glas tare, Faptele apostolilor 10:44-48. Rugați membrii clasei să urmărească în scripturile lor și să afle efectul învățăturilor lui Petru asupra neamurilor. Explicați că expresia „[cei] tăiați împrejur” din versetul 45 se referă la ucenicii iudei care veniseră cu Petru din Iope.

- Potrivit celor relatate în versetele 44-46, ce efect au avut învățăturile lui Petru asupra familiei lui Corneliu?
- De ce rămăseseră uimiți iudeii care erau prezenți cu acea ocazie?
- Prin experiențele lui Petru consemnate în Faptele apostolilor 10, ce i-a revelat Domnul despre neamuri? (Evanghelia trebuie predicată neamurilor și acestea pot fi botezate în Biserica lui Isus Hristos.)



Pentru a-i ajuta pe cursanți să identifice doctrinele pe care le putem învăța din Faptele apostolilor 10, împărțiți-i în grupe de câte doi sau trei. Dați fiecărui grup un exemplar al următoarei foi de prezentare sau scrieți aceste întrebări pe tablă. Invitați cursanții să studieze în grupul lor pentru a răspunde la întrebări.

### Faptele apostolilor 10

- Ce adevăr învățăm din relatarea despre Petru și Corneliu legat de felul în care își conduce Domnul Biserica?
- Ce adevăr putem învăța din faptul că, în loc să-i reveleze tot adevărul dintr-o dată, Domnul i-a revelat treptat adevărul lui Petru?
- Ce adevăr putem învăța din această relatare despre ce poate face Dumnezeu cu instrucțiunile pe care le-a revelat în trecut?

După ce le-ați acordat timp suficient, invitați câțiva cursanți să vină la tablă și să scrie adevărurile pe care le-au identificat grupurile lor. Asigurați-vă că, în lucrurile pe care le scriu, se reflectă adevărurile următoare:

**Dumnezeu conduce Biserica Sa prin intermediul revelației oferite profetului Său, apostolul senior.**

**Putem primi revelație și cunoaștere treptat, pe măsură ce ne supunem Domnului.**

## Dumnezeu poate schimba instrucțiunile pe care le-a dat în trecut sau poate adăuga la acestea potrivit înțelepciunii Sale și nevoilor copiilor Săi.

Invitați un cursant să citească, cu glas tare, declarația de mai jos a vârstnicului D. Todd Christofferson, din Cvorumul celor Doisprezece Apostoli. Rugați membrii clasei să fie atenți la felul în care al treilea adevăr de mai sus se reflectă în declarația vârstnicului Christofferson:



„Prin această experiență și revelație pe care le-a avut Petru, Domnul a schimbat obiceiul Bisericii și a revelat ucenicilor Săi o cunoaștere mai deplină din punct de vedere al doctrinei. Și, astfel, predicarea Evangheliei s-a extins cuprinzând întreaga omenire” („Doctrina lui Hristos”, *Ensign* sau *Liahona*, mai 2012, p. 88).

Acordați timp cursanților să recapituleze ceea ce au scris despre felul în care ar răspunde la întrebarea prietenului lor. Îndemnați-i să scrie idei pe care le-au aprofundat în timp ce au studiat Faptele apostolilor 10 și permiteți-le să le împărtășească membrilor clasei.

### **Oferiți cursanților ocazii de a explica, împărtăși și depune mărturie**

Faptul de a le permite cursanților să-și predea unii altora, le oferă ocazii să explice doctrine și principii, să împărtășească cunoștințe și experiențe și să depună mărturie despre adevăruri divine. De asemenea, acest lucru îi poate ajuta pe cursanți să-și îmbunătățească înțelegerea cu privire la doctrine și principii și abilitatea de a le preda altora Evanghelia. În timp ce explică, împărtășesc și depun mărturie, Duhul Sfânt le poate întări mărturiile despre adevărurile pe care le exprimă.

Poate va fi nevoie să subliniați că, deși Dumnezeu poate modifica practicile Bisericii și îmbunătăți înțelegerea noastră doctrinală prin revelație continuă (vezi Articolele de credință 1:9), natura Sa divină, însușirile, legămintele, doctrinele și planul Său nu se vor schimba niciodată. Faptul de a ști acest lucru ne poate ajuta să avem credință în Dumnezeu și încredere că el va conduce Biserica Sa conform înțelepciunii Sale și nevoilor copiilor Săi.

### **Faptele apostolilor 11:1-18**

*Petru rezolvă neînțelegerile din rândul sfinților iudei cu privire la predicarea către neamuri a Evangheliei*

- Cum credeți că s-au simțit unii membri iudei când au auzit despre interacțiunea lui Petru cu un om din rândul neamurilor? (Interacțiunea lui Petru cu cineva din rândul neamurilor a fost o schimbare majoră de la obiceiurile trecute, iar unor membri le-a fost dificil să accepte această schimbare.)

Invitați un cursant să citească, cu glas tare, Faptele apostolilor 11:1-3. Rugați membrii clasei să urmărească în scripturile lor și să afle cum au reacționat ucenicii la ceea ce făcuse Petru.

- Cum au reacționat ucenicii la ceea ce făcuse Petru?

Rezumați Faptele apostolilor 11:4-15 explicând că Petru le-a descris ucenicilor viziunile pe care le avuseseră el și Corneliu. El le-a spus cum au primit învățăturile lui Isus Hristos Corneliu și casa lui, iar apoi au avut parte de puterea Duhului Sfânt în același mod ca Petru și ceilalți ucenici.

Invitați un cursant să citească, cu glas tare, Faptele apostolilor 11:16-17. Rugați membrii clasei să urmărească în scripturile lor și să afle remarcele finale ale lui Petru către ucenici.

- Ce credeți că a vrut să spună Petru când a afirmat: „Cine eram eu să mă împotrivesc lui Dumnezeu” (versetul 17)? (Petru nu se putea opune voinței Domnului de a le oferi neamurilor ocazia de a primi Evanghelia, de a se pocăi și de a fi botezate.)

Invitați cursanții să citească, în gând, Faptele apostolilor 11:18 și aflați cum au reacționat ucenicii când au auzit explicația lui Petru.

- Cum au reacționat ucenicii după ce au aflat că Petru fusese îndrumat de Dumnezeu?
- Ce principiu ne învață această relatare despre modul în care putem să-i susținem și să-i urmăm pe cei care prezidează asupra Bisericii? (Cursanții pot identifica o varietate de principii, dar asigurați-vă că ei înțeleg că, **atunci când știm că cei care prezidează asupra Bisericii sunt conduși de Dumnezeu, îi putem sprijini și urma cu încredere.** Acest principiu a fost confirmat în scripturile din zilele noastre, unde este relatat faptul că Dumnezeu a revelat voința Sa acelora care dețin cheile preoției de a prezida [vezi D&L 28:2, 7; 42:11; 107:65-66].)
- Cum ați ajuns să cunoașteți că cei care prezidează asupra Bisericii sunt îndrumați de Dumnezeu?
- Ce sfat al profeților ați ales să urmați deoarece știți că profeții sunt îndrumați de Dumnezeu?

Invitați cursanții să stabilească un obiectiv care să-i ajute să dobândească o mărturie mai puternică despre faptul că cei care prezidează asupra Bisericii sunt îndrumați de Dumnezeu.

### Faptele apostolilor 11:19-30

*În pofida persecuției, lucrarea Domnului continuă să progreseze*

Rezumați Faptele apostolilor 11:19-30 explicând faptul că, din cauza persecuției, mai mulți ucenici au fost împrăștiați în întreaga regiune, dar oriunde s-au dus, au propovăduit cu credință Evanghelia lui Isus Hristos.

## LECȚIA 90

# Faptele apostolilor 12

### Introducere

Irod I-a ucis pe apostolul Iacov, iar apoi l-a arestat și întemnițat pe Petru. Cu o noapte înainte ca Petru să fie executat, un înger l-a ajutat să scape din închisoare. Irod a

fost distrus de un înger al lui Dumnezeu, iar Evanghelia a continuat să fie răspândită mai departe.

### Sugestii pentru predare

#### Faptele apostolilor 12:1-17

*Irod îl ucide pe Iacov și îl arestează pe Petru, care scapă în mod miraculos din închisoare*

Arătați o busolă sau desenați una pe tablă. Invitați un cursant să explice ce este o busolă și la ce este folosită.

- Deoarece busola indică mereu nordul, cum ne poate ajuta folosirea unei busole să luăm decizii corecte privind direcția în care trebuie să ne îndreptăm?

Scrieți un X pe tablă, undeva aproape de busolă (dar nu în apropierea punctului care indică nordul) și rugați membrii clasei să-și imagineze că X reprezintă un magnet portabil.

- Cum influențează acest magnet modul în care se mișcă acul busolei? (Acul se va îndrepta spre magnetul de lângă el deoarece este atras de nordul magnetic.)
- Cum afectează acest magnet abilitatea voastră de a face alegerea potrivită cu privire la direcția în care ar trebui să mergeți?

Îndemnați cursanții ca, în timp ce studiază Faptele apostolilor 12, să caute un factor care poate influența abilitatea noastră de a lua decizii corecte.

Pentru a ajuta cursanții să înțeleagă contextul din Faptele apostolilor 12, explicați că, de la martiriul lui Ștefan, creștinii din și de lângă Ierusalim începuseră să aibă parte de tot mai multă persecuție.

Invitați un cursant să citească, cu glas tare, Faptele apostolilor 12:1-4. Rugați-i pe membrii clasei să urmărească în scripturile lor și să caute cum a contribuit regele Irod Agripa la această persecuție. (De notat este că Petru a fost pus sub paza a șaisprezece ostași.)

- Cine a fost ucis cu sabia la porunca lui Irod?

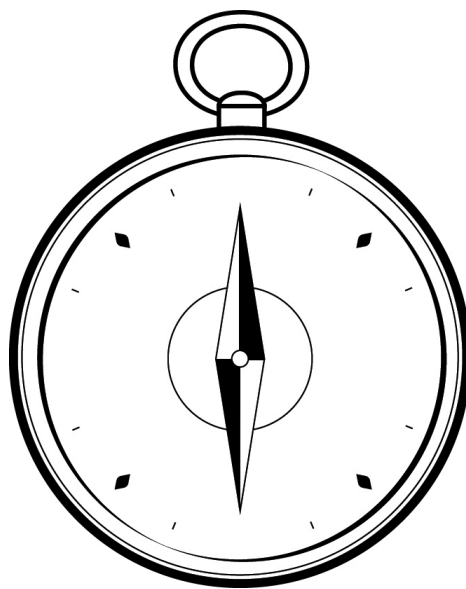

- Conform celor relatate în versetul 3, cine a fost mulțumit de moartea lui Iacov?

Explicați că termenul „iudeilor”, din versetul 3, se referă la conducătorii iudei influenți din Ierusalim, care au încurajat persecutarea Bisericii lui Isus Hristos. Irod a căutat să-i mulțumească pe acei conducători iudei (vezi Dicționarul biblic din ediția SZU a Bibliei în limba engleză, „Herod”). Lângă X-ul de pe tablă, scrieți următoarea afirmație incompletă: *Dacă vom căuta să-i fim plăcuți altora, și nu lui Dumnezeu, atunci...*

- Ce a făcut Irod, după ce a văzut că uciderea lui Iacov i-a mulțumit pe conducătorii iudei? (El a plănuit să-l ucidă în public pe Petru.)

(Arătați către fotografia busolei de pe tablă și întrebați:

- În ce mod doriința lui Irod de a fi plăcut altora și nu lui Dumnezeu i-a afectat direcția în viață?
- Bazându-ne pe ceea ce învățăm din exemplul lui Irod, cum ați completa afirmația de pe tablă? (După ce cursanții răspund, completați declarația de pe tablă pentru a reda următorul adevăr: **Dacă noi căutăm să fim plăcuți altora și nu lui Dumnezeu, atunci putem fi conduși mai mult spre păcat.**)
- Ce alte exemple demonstrează faptul că doriința de fi plăcuți altora decât lui Dumnezeu poate duce spre păcat?

Invitați cursanții să se gândească la moduri prin care ar lăsa ca doriința lor de a fi plăcuți altora să-i îndepărteze de Tatăl lor Ceresc?

Explicați-le că ei vor fi invitați să reproducă evenimentele din Faptele apostolilor 12:5–17. Invitați câțiva cursanți să interpreteze rolul lui Petru, al ostașilor, al îngerului, al Rodei și al câtorva ucenici din casa Mariei, mama lui Marcu. Dumneavoastră sau un alt cursant puteți fi naratorul.

### **Folosiți o diversitate de metode predare**

Mulți învățători eficienți diversifică modurile în care predau în timpul lecției și pe acela în care predau în fiecare zi. Fiți dispuși să încercați noi metode și abordări. De asemenea, fiți pregătiți să schimbați metodele în timpul lecției în cazul în care cursanții și-au pierdut interesul sau dacă ceea ce fac pare să nu-i ajute să obțină rezultatele dorite.

- Rugați un cursant să citească, cu glas tare, Faptele apostolilor 12:5-6 și invitați cursanții desemnați să interpreteze rolurile și ceea ce se spune. Pentru a-i ajuta pe cursanți să înțeleagă conținutul, opriți-vă după ce se trece prin fiecare grup de versete și, apoi, adresați întrebările corespunzătoare:
- Ce au făcut membrii Bisericii în acest moment?

Rugați naratorul să citească, cu glas tare, Faptele apostolilor 12:7-10 în timp ce cursanții desemnați interpretează rolurile și ceea ce se spune.

- Ce restricții sau obstacole a întâmpinat Petru în timpul evadării sale?

Rugați naratorul să citească, cu glas tare, Faptele apostolilor 12:11-15 în timp ce cursanții desemnați interpretează rolurile și ceea ce se spune.

- Când și-a dat Petru seama ce s-a întâmplat?
- Ce s-a întâmplat când Petru a bătut la poarta casei Mariei?

Rugați naratorul să citească, cu glas tare, Faptele apostolilor 12:16-17 în timp ce cursanții desemnați interpretează rolurile și ceea ce se spune. După interpretarea de roluri, invitați cursanții să se întoarcă la locurile lor.

- Conform celor relatate în versetul 17, cui a fost recunoscător Petru pentru eliberarea sa din închisoare? (Subliniați că Iacov, menționat în versetul 17, este unul dintre frații lui Isus [vezi Matei 13:55].)

Invitați cursanții să recitească Faptele apostolilor 12:5 și să caute legătura dintre acest verset și ceea ce i s-a întâmplat lui Petru.

- Ce credeți că sugerează expresia „nu înceta să înalțe rugăciuni”, (versetul 5) despre sinceritatea și ardoarea rugăciunilor membrilor Bisericii?
- Ce principiu putem învăța din această relatare despre efectul pe care îl pot avea rugăciunile noastre asupra noastră și a altora? (Cursanții trebuie să identifice un principiu similar următorului: **Rugăciunile noastre sincere și aprinse invită miracolele și binecuvântările lui Dumnezeu în viețile noastre și ale altora.** Scrieți acest principiu pe tablă).
- Ce înseamnă a ne ruga cu sinceritate și cu ardoare?

Explicați că acest principiu nu înseamnă că, dacă rugăciunile noastre sunt sincere și pline de ardoare, vom primi în mod automat ceea ce am cerut. Alți factori care contribuie la a avea parte de miracolele și binecuvântările lui Dumnezeu sunt voința și timpul ales de Dumnezeu, precum și libertatea fiecăruia de a alege.

Invitați un cursant să citească, cu glas tare, următoarea declarație: Rugați cursanții să fie atenți la modul în care rugăciunile noastre sincere și pline de ardoare pot influența voia lui Dumnezeu.

„Rugăciunea este actul prin care voia Tatălui și voia copilului sunt puse de acord. Scopul rugăciunii nu este de a schimba voia lui Dumnezeu, ci de a ne asigura nouă și celorlalți binecuvântările pe care Dumnezeu este deja dornic să ni le ofere, doar că trebuie să cerem pentru a le primi. Binecuvântările necesită muncă sau efort din partea noastră înainte de a le putea primi. Rugăciunea este un mod de a munci și o modalitate desemnată pentru a obține cele mai înalte dintre binecuvântări” (Ghidul pentru scripturi, „Rugăciune”).

- În conformitate cu această afirmație, care este scopul important al rugăciunii?
- De ce este important să ne amintim că scopul rugăciunii nu este de a schimba voința lui Dumnezeu?

Invitați cursanții să răspundă la următoarea întrebare în caietele lor pentru seminar sau în jurnalele pentru studiul scripturilor:

- În ce moment ați simțit că rugăciunea v-a adus binecuvântările și miracolele Domnului atât în viața dumneavoastră, cât și în viețile celor pentru care v-ați rugat?

După ce le-ați acordat suficient timp, puteți invita câțiva cursanți să împărtășească ce au scris. După remarcile lor, invitați-i să se gândească la modul în care s-ar putea ruga cu mai multă sinceritate și ardoare pentru a invita binecuvântările și minunile pe care Dumnezeu este dispus să le dăruiască atât lor, cât și celor pentru care se roagă.

### **Faptele apostolilor 12:18-25**

*Irod este doborât de Dumnezeu, iar Evanghelia continuă să fie răspândită mai departe*

Rezumați Faptele apostolilor 12:18-22 explicând că, ziua următoare, Irod a aflat de evadarea lui Petru și a ordonat executarea paznicilor pe care i-a considerat responsabili de evadarea acestuia. Mai târziu, Irod a ținut un discurs poporului, care l-a lăudat pentru acesta.

Invitați un cursant să citească, cu glas tare, Faptele apostolilor 12:23-24. Rugați membrii clasei să urmărească în scripturile lor și să afle ce i s-a întâmplat lui Irod.

- Ce i s-a întâmplat lui Irod? De ce?
- Ce s-a întâmplat cu munca misionară a Bisericii, în pofida persecuției cu care s-au confruntat membrii Bisericii?

Încheiați invitând cursanții să recapituleze adevărurile pe care le-au învățat și să se gândească la felul în care le vor pune în practică în viețile lor.



# Faptele apostolilor 6-12 (unitatea 18)

## Material pentru pregătirea învățătorului pentru studiul acasă

### *Rezumatul lecțiilor pentru studiul acasă zilnic*

Următorul rezumat al doctrinelor și principiilor pe care le-au învățat cursanții în timp ce au studiat Faptele apostolilor 6-12 (unitatea 18) nu trebuie predat ca parte a lecției dumneavoastră. Lecția pe care o predați se concentrează doar asupra câtorva dintre aceste doctrine și principii. Urmați îndemnul Spiritului Sfânt în timp ce aveți în vedere nevoile cursanților dumneavoastră.

### Ziua 1 (Faptele apostolilor 6-7)

Cursanții au învățat că membrii demni ai Bisericii sunt chemați să slujească ajutând la satisfacerea nevoilor altora. În timp ce studiau cuvintele și martiriul lui Ștefan, ei au descoperit următoarele adevăruri: Faptul de a opune rezistență față de Duhul Sfânt poate duce la respingerea Salvatorului și a profeților Săi. Tatăl Ceresc, Isus Hristos și Duhul Sfânt sunt trei personaje separate și distincte. Dacă rămânem credincioși față de Isus Hristos în timpul încercărilor, El va fi cu noi.

### Ziua 2 (Faptele apostolilor 8)

În timp ce au studiat Faptele apostolilor 8, cursanții au învățat următoarele doctrine și principii: Darul Duhului Sfânt este conferit după botez, prin așezarea mâinilor de către deținătorii preoției autorizate. Preoția este conferită conform voinței lui Dumnezeu și standardelor de demnitate. Pe măsură ce ne supunem îndemnelor de la Dumnezeu, ni se pot oferi prilejuri de a ajuta să-i îndrumăm pe alții către Isus Hristos.

### Ziua 3 (Faptele apostolilor 9)

În Faptele apostolilor 9, cursanții au învățat că Domnul ne vede așa cum putem deveni și că vede potențialul nostru de a-L ajuta în lucrarea Sa. De asemenea, au învățat următoarele principii: Dacă ne supunem voinței Domnului, atunci ne putem schimba și ne putem îndeplini potențialul pe care îl vede în noi. Slujindu-le altora, îi putem ajuta pe oameni să se îndrepte către Domnul și să creadă în El.

### Ziua 4 (Faptele apostolilor 10-12)

Cursanții au studiat viziunea lui Petru despre predicarea Evangheliei către neamuri și au învățat că, atunci când știm că cei care prezidează asupra Bisericii sunt conduși de Dumnezeu, îi putem sprijini și urma cu încredere. De asemenea, au învățat următoarele adevăruri: Dacă noi căutăm să fim plăcuți altora și nu lui Dumnezeu, atunci putem fi conduși mai mult în păcat. Rugăciunile noastre sincere și aprinse invită miracolele și binecuvântările lui Dumnezeu în viețile noastre și ale altora.

## Introducere

Dumnezeu i-a revelat lui Petru, printr-o viziune, că Evanghelia trebuie predicată neamurilor. Petru a predicat lui Corneliu și casei sale Evanghelia și, mai târziu, a rezolvat neînțelegera din rândul sfinților iudei cu privire la predicarea Evangheliei către neamuri.

## Sugestii pentru predare

### Faptele apostolilor 10

*Dumnezeu îi revelează lui Petru, într-o viziune, că Evanghelia trebuie predicată neamurilor*

Invitați cursanții să-și imagineze că un prieten întreabă: „Am auzit că, în 1978, Biserica ta și-a schimbat poziția, permițând tuturor bărbaților să primească preoția, indiferent de rasă. Dacă tu crezi că Biserica ta este condusă de Dumnezeu și că Dumnezeu este o ființă neschimbată, cum este posibil așa ceva?”

Rugați cursanții să scrie în caietele lor pentru seminar sau în jurnalele pentru studiul scripturilor cum i-ar răspunde acelui prieten. (*Notă.* Asigurați-vă că ei răspund la întrebarea legată de schimbarea practicii Bisericii și că nu speculează posibilele motive legate de restricțiile privind preoția. De asemenea, în timpul discuției dumneavoastră, nu speculați de ce a existat restricția privind preoția, deoarece acele motive nu au fost revelate [vezi Declarația oficială 2].)

Invitați cursanții ca, în timp ce studiază Faptele apostolilor 10, să caute adevăruri care-i pot ajuta să răspundă întrebărilor despre felul în care Domnul conduce, ghidează, schimbă și îndrumă Biserica Sa.

Explicați că, până la acel moment din Noul Testament, Evanghelia fusese predicată, cu câteva excepții, doar iudeilor, așa cum fusese indicat de către Salvator (vezi Matei 10:5-6). Totuși, în Faptele apostolilor 10 citim despre o schimbare importantă în modul în care funcționa Biserica.

Invitați cursanții să rezume ce au învățat din studiul lor despre un om din rândul neamurilor, pe nume Corneliu. (Corneliu era ofițer în armata romană. El și familia lui erau credincioși și temători de Dumnezeu. Făcând parte din rândul neamurilor, el nu se putea alătura Bisericii lui Hristos fără ca, mai întâi, să se convertească la iudaism.)

Rezumați Faptele apostolilor 10:3-8 explicând că, drept urmare a credinței lui Corneliu, i-a apărut un înger și l-a instruit să trimită oameni la Iope și să-l găsească pe Petru. În timp ce slujitorii lui Corneliu călătoreau spre Iope, Petru a avut o viziune remarcabilă în timp ce se afla în casa unui bărbat numit Simon.

Invitați câțiva cursanți să citească pe rând, cu glas tare, Faptele apostolilor 10:9-16. Rugați membrii clasei să urmărească în scripturile lor și să caute ce a văzut Petru în viziune. (O altă variantă ar fi să înmânați fiecărui cursant o foaie de hârtie pentru o activitate de desenat. Invitați cursanții să citească, în gând, Faptele apostolilor 10:9-16 și să deseneze viziunea lui Petru așa cum este descrisă în aceste versete. După ce ați acordat timp suficient, rugați cursanții să-și folosească desenul pentru a explica unui coleg de clasă se s-a întâmplat în viziunea lui Petru.) După oricare dintre aceste activități, adresați întrebările:

- În viziune, ce i s-a poruncit lui Petru să mănânce?
- Potrivit celor relatate în versetul 14, care a fost reacția inițială a lui Petru la acea poruncă? (Explicați că, sub legea lui Moise, iudeilor li se interzicea să mănânce animale care erau considerate necurate sau impure [vezi Leviticul 11].)

- Potrivit celor relatate în Faptele apostolilor 10:15, ce a spus Domnul despre animalele necurate pe care El i-a poruncit lui Petru să le mănânce?

Rezumați Faptele apostolilor 10:17-28 explicând că, inițial, Petru nu a înțeles semnificația viziunii sale. În timp ce se gândea la ea, slujitorii lui Corneliu au sosit și i-au spus lui Petru despre viziunea lui Corneliu. A doua zi, Petru și alți ucenici i-au însoțit să-l vadă pe Corneliu. Deși majoritatea iudeilor considera că nu era îngăduit să se asocieze cu sau să viziteze pe cineva care făcea parte din rândul neamurilor, Petru a intrat în casa lui Corneliu.

Invitați un cursant să citească, cu glas tare, Faptele apostolilor 10:28. Rugați membrii clasei să urmărească în scripturile lor pentru a afla motivul pe care l-a dat Petru pentru asocierea cu cineva sau vizitarea cuiva care făcea parte din rândul neamurilor.

- Ce motiv a dat Petru de a se asocia cu sau a vizita pe cineva din rândul neamurilor?

Rezumați Faptele apostolilor 10:29-33 explicând că sutașul Corneliu i-a spus lui Petru despre viziunea sa. Corneliu își adunase și familia și prietenii astfel încât Petru să le poată predica.

Invitați un cursant să citească, cu glas tare, Faptele apostolilor 10:34-35. Rugați membrii clasei să urmărească în scripturi și să caute ce i-a învățat Petru.

- Cum ați rezuma ce i-a învățat Petru? (Poate va trebui să explicați că Dumnezeu nu favorizează oamenii în funcție de criterii precum naționalitatea sau statutul social. El îi judecă pe toți oamenii după faptele lor și-i binecuvântează pe cei care se supun Lui. De asemenea, articolul „Race and the Church: All Are Alike unto God” [mormonnewsroom.org/article/race-church] ar putea fi util.)

Rezumați Faptele apostolilor 10:36-43 explicând că Petru le-a predicat lui Corneliu și casei sale despre Isus Hristos și lucrările Sale bune, despre răstignire și înviere. Petru a mărturisit că cei care cred în Isus Hristos vor primi o iertare a păcatelor lor.

Invitați un cursant să citească, cu glas tare, Faptele apostolilor 10:44-48. Rugați membrii clasei să urmărească în scripturile lor și să afle efectul învățăturilor lui Petru asupra acestor oameni din rândul neamurilor. Explicați că expresia „[cei] tăiați împrejur” din versetul 45 se referă la ucenicii iudei care veniseră cu Petru din Iope.

- Potrivit celor relatate în versetele 44-46, ce efect au avut învățăturile lui Petru asupra casei lui Corneliu? (Puteți să explicați că expresia „darul Duhului Sfânt” din versetul 45 se referă la *puterea* Duhului Sfânt, care se revărsase asupra acelor neamuri. Aceasta este diferită de *darul* Duhului Sfânt, pe care îl primim prin rânduiala confirmării după botez [vezi Faptele apostolilor 8:14-17; *Învățături ale președinților Bisericii: Joseph Smith (2007), p. 102*].)
- De ce rămăseseră uimiți iudeii care erau prezenți la acel eveniment?
- Prin experiențele lui Petru consemnate în Faptele apostolilor 10, ce i-a revelat Domnul despre neamuri?



Pentru a-i ajuta pe cursanți să identifice doctrinele pe care le putem învăța din Faptele apostolilor 10, împărțiți-i în grupe de câte doi sau trei. Dați

fiecărui grup un exemplar al următoarei foi de prezentare sau scrieți aceste întrebări pe tablă. Invitați cursanții să lucreze în grupul lor pentru a răspunde la întrebări.

### Faptele apostolilor 10

- Ce adevăr învățăm din relatarea despre Petru și Corneliu cu privire la felul în care Își conduce Domnul Biserica? (Amintiți-vă că Petru era președintele Bisericii.)
- Ce adevăr putem învăța din faptul că, în loc să-i reveleze lui Petru tot adevărul dintr-o dată, Domnul i l-a revelat treptat?
- Ce adevăr putem învăța din această relatare despre ce poate face Dumnezeu cu instrucțiunile pe care le-a dat în trecut?

După ce le-ați acordat timp suficient, invitați câțiva cursanți să vină la tablă și să scrie adevărurile pe care le-au identificat grupurile lor. Asigurați-vă că, în ceea ce scriu, se reflectă adevărurile următoare:

**Dumnezeu îndrumă Biserica Sa prin intermediul revelației oferite profetului Său, apostolul senior.**

**Putem primi revelație și cunoaștere treptat, pe măsură ce ne supunem Domnului.**

**Dumnezeu poate schimba instrucțiunile pe care le-a dat în trecut sau poate adăuga la ele, conform înțelepciunii Sale și nevoilor copiilor Săi.**

Invitați un cursant să citească, cu glas tare, declarația de mai jos a vârstnicului D. Todd Christofferson, din Cvorumul celor Doisprezece Apostoli. Rugați membrii clasei să fie atenți la felul în care al treilea adevăr pe care l-au identificat se reflectă în declarația vârstnicului Christofferson:



„Prin această experiență și revelație pe care le-a avut Petru, Domnul a schimbat obiceiul Bisericii și a revelat ucenicilor Săi o cunoaștere mai deplină din punct de vedere al doctrinei. Și, astfel, predicarea Evangheliei s-a extins cuprinzând întreaga omenire” („The Doctrine of Christ”, *Ensign* sau *Liahona*, mai 2012, p. 88).

Acordați cursanților timp să recapituleze ceea ce au scris despre felul în care ar răspunde la întrebarea prietenului lor cu privire la schimbarea practicilor Bisericii. Îndemnați-i să scrie idei pe care le-au aprofundat în timp ce au studiat Faptele apostolilor 10 și permiteți-le să le împărtășească membrilor clasei.

Poate va fi nevoie să subliniați că, deși Dumnezeu poate modifica practicile Bisericii și poate îmbunătăți înțelegerea noastră doctrinală prin revelație continuă (vezi Articolele de credință 1:9), natura Sa divină, însușirile, legămintele, doctrinele și planul Său nu se vor schimba niciodată. Faptul de a ști acest lucru ne poate ajuta să avem credință în Dumnezeu și încredere că El va conduce Biserica Sa conform înțelepciunii Sale și nevoilor copiilor Săi.

Încheiați rugând câțiva cursanți să-și împărtășească mărturiile despre adevărurile pe care le-au învățat.

### **Unitatea următoare (Faptele apostolilor 13-19)**

Invitați cursanții să caute răspunsuri și să aibă în vedere următoarele întrebări în timp ce studiază Faptele apostolilor 13-19: Ce i-a făcut Pavel lui Elima, vrăjitorul? Cum credeți că ați reacționa dacă s-ar crede despre voi că sunteți dumnezei? De ce erau Pavel și Barnaba venerați ca și cum ar fi fost dumnezei? Cum au reacționat? Care era problema în rândul membrilor Bisericii privind tăierea împrejur sau circumcizia și de ce a fost nevoie ca această discuție să fie adusă înaintea apostolilor? Care a fost decizia lor? Când Pavel a vizitat Atena, el a predicat în Areopag despre dumnezeul necunoscut. Ce i-a învățat pe oameni?

## LECTIA 91

# Faptele apostolilor 13-14

### Introducere

Pavel (numit anterior Saul) a pornit în prima sa călătorie misionară împreună cu colegul său, Barnaba. Ei au predicat Evanghelia și au stabilit ramuri ale Bisericii în pofida

persecuției continue. Când iudeii au refuzat să primească cuvântul lui Dumnezeu, Pavel și Barnaba s-au concentrat pe propovăduirea Evangheliei printre neamuri.

### Sugestii pentru predare

#### Faptele apostolilor 13:1-13

*Pavel și Barnaba pleacă într-o călătorie misionară și muștră un profet mincinos*

Înainte de oră, pregătiți un semn pe care este scris „Fără opoziție” și un altul pe care este scris „Opoziție constantă”. Puneți-le pe pereții laterali ai clasei.

Rugați cursanții să-și imagineze că spațiul dintre cele două semne este o scală ce reprezintă nivelul de opoziție de care are cineva parte când încearcă să trăiască în acord cu Evanghelia. Invitați-i să se ridice și să stea între semne, în locul care cred că indică nivelul de opoziție de care a avut parte Moise. Rugați câțiva cursanți să-și explice alegerea locului. Repetați acest exercițiu, rugând cursanții să stea într-un loc care ar indica nivelul de opoziție de care au avut parte Joseph Smith și, apoi, Nefi. Rugați-i pe câțiva dintre ei să-și explice alegerea pentru fiecare dintre locuri. Invitați cursanții să se întoarcă la locurile lor.

Menționați faptul că fiecare ucenic al lui Isus Hristos va avea parte de opoziție în momente diferite din viața sa. Rugați cursanții să se gândească unde s-ar situa pe ei înșiși pe scala opoziției pe măsură ce au încercat să trăiască în acord cu Evanghelia. Îndemnați-i ca, în timp ce studiază Faptele apostolilor 13-14, să caute principii care-i pot îndruma când au parte de opoziție în eforturile lor de a trăi în mod drept.

Rezumați Faptele apostolilor 13:1-6 explicând că, în timp ce anumiți profeți și învățători se adunau în Antiohia, în Siria, ei au primit îndrumare de la Duhul Sfânt că Saul (care, ulterior, a fost cunoscut sub numele de Pavel) și Barnaba trebuie să fie chemați pentru a predica Evanghelia împreună. După ce Saul și Barnaba au fost puși deoparte, ei au călătorit din Antiohia în insula Cipru și au propovăduit într-o sinagogă din cetatea Salamina. De acolo, au călătorit spre cealaltă parte a insulei, către cetatea Pafos. (Îi puteți invita pe cursanți să găsească Antiohia și Cipru în Hărți și fotografii din Biblie, nr. 13, „Călătoriile misionare ale apostolului Pavel”.)

Invitați un cursant să citească, cu glas tare, Faptele apostolilor 13:6-8. Rugați membrii clasei să urmărească în scripturile lor și să caute ce s-a întâmplat când Pavel și Barnaba au sosit în Pafos.

- Potrivit celor relatate în versetul 7, cine a vrut să asculte Evanghelia de la Saul și Barnaba? (Sergius Paulus, dregătorul roman al țării.)
- De ce opoziție au avut parte misionarii în timp ce căutau să-i predea lui Sergius Paulus Evanghelia?

Explicați că, începând cu Faptele apostolilor 13:9, Saul este numit Pavel. Invitați un cursant să citească, cu glas tare, Faptele apostolilor 13:9-12. Rugați-i pe membrii clasei să urmărească în scripturile lor și să caute cum a abordat Pavel opoziția venită din partea profetului mincinos, Elima.

- Ce a spus Pavel despre Elima în versetul 10? (Explicați că Pavel a folosit cuvinte dure deoarece Elima încerca să împiedice altă persoană să primească salvarea.)
- Potrivit celor relatate în versetul 11, ce i-a făcut Pavel profetului mincinos prin puterea lui Dumnezeu?
- Potrivit celor relatate în versetul 12, cum l-a influențat pe dregător puterea lui Dumnezeu pe care acesta a văzut-o?
- Ce putem învăța din această relatare despre puterea lui Dumnezeu spre deosebire de puterea diavolului? (Deși cursanții pot folosi cuvinte diferite, asigurați-vă că ei identifică următorul adevăr: **Puterea lui Dumnezeu este mult mai mare decât puterea diavolului.** Le puteți sugera cursanților să scrie acest adevăr în scripturile lor, lângă Faptele apostolilor 13:9-12.

Invitați cursanții să se gândească în ce mod faptul de a înțelege că puterea lui Dumnezeu este mult mai mare decât puterea diavolului ne poate ajuta în timp ce avem parte de opoziție în viața noastră. Rugați câțiva cursanți să împărtășească membrilor clasei gândurile lor.

### Faptele apostolilor 13:14-43

*Pavel relatează istoria israeliților și mărturisește că Isus Hristos a venit pentru a împlini promisiunile lui Dumnezeu*

Invitați cursanții să se gândească la o greșală pe care au făcut-o și pentru care ar dori să poată da timpul înapoi pentru a o șterge. Explicați că, uneori, opoziția de care avem parte apare din cauza propriilor noastre alegeri păcătoase. Îndemnați cursanții ca, pe măsură ce studiază Faptele apostolilor 13:14-43, să caute principii care îi pot ajuta să-și mărească credința.

Rezumați Faptele apostolilor 13:14-37 explicând că Pavel și Barnaba au plecat din Cipru și au navigat spre Pamfilia, (în Turcia de azi), după care unul dintre colegii lor, Ioan Marcu, s-a decis să-i părăsească și să se întoarcă acasă. Pavel și Barnaba au continuat spre Antiohia, în Pisidia (a nu se confunda cu Antiohia din Siria, de unde își începuseră misiunea). Acolo, în timpul sabbatului, Pavel a stat înaintea bărbaților în sinagogă și a relatat evenimente din istoria israelită. Apoi, Pavel a depus mărturie despre faptul că Isus Hristos este Salvatorul promis al lui Israel.

Invitați cursanții să citească, în gând, Faptele apostolilor 13:26-34 și să afle ce ne-a învățat Pavel despre Isus Hristos.

- Ce a vrut Pavel ca cei din sinagogă să înțeleagă despre Isus Hristos?

Rugați un cursant să citească, cu glas tare, Faptele apostolilor 13:38-39. Invitați membrii clasei să urmărească în scripturile lor și să caute ce binecuvântare a spus Pavel că putem primi prin intermediul ispășirii lui Isus Hristos.

- Ce binecuvântare putem primi datorită lui Isus Hristos și a ispășirii Sale? (Folosind cuvintele cursanților, scrieți următorul adevăr pe tablă: **Putem fi iertați de păcatele noastre și justificați prin ispășirea lui Isus Hristos.**)

Explicați că termenul *justificat* înseamnă „a fi grațiat [sau iertat] de pedeapsa păcatului și a fi declarat fără vinăscriptures.lds.org. Atunci când o persoană este justificată prin ispășirea lui Isus Hristos, relația sa cu Dumnezeu este din nou îndreptată.

- În ce fel ne permite ispășirea lui Isus Hristos să fim iertați sau justificați de păcatele noastre?

Pentru a-i ajuta pe cursanți să înțeleagă această doctrină, invitați pe unul dintre ei să citească următoarea declarație a vârstnicului D. Todd Christofferson, din Cvorumul celor Doisprezece Apostoli:



„[Isus Hristos] și-a dat viața pentru a ispăși pentru păcatele întregii omenirii. Puterea ispășirii Sale poate șterge din noi efectele păcatului. Când ne pocăim, harul Său ispășitor ne justifică și ne purifică (vezi 3 Nefi 27:16-20). Este ca și cum nu ne-am fi plecat, ca și cum nu am fi cedat ispitei” („That They May Be One in Us”, *Ensign* sau *Liahona*, nov. 2002, p. 71).

- Ce trebuie să facem pentru a fi iertați de păcatele noastre și pentru a fi justificați prin intermediul ispășirii lui Isus Hristos?
- Care sunt unii dintre oamenii din scripturi care au fost iertați de păcatele lor și justificați prin intermediul ispășirii lui Isus Hristos? (Printre exemple puteți enumera pe Pavel, Alma cel Tânăr și Enos.)

Invitați cursanții să cânte primele două strofe din „Eu mă minunez” (*Immuri*, nr. 117). Îndemnați-i ca, în timp ce cântă, să se uite la modul în care autorul imnului și-a exprimat recunoștința pentru ispășirea și iertarea Salvatorului.

Invitați cursanții să răspundă la următoarele întrebări în caietele lor pentru seminar sau în jurnalele pentru studiul scripturilor ori pe o bucată de hârtie:

- Ce sentimente aveți față de Isus Hristos când vă gândiți la modul în care ispășirea Sa face posibil să fiți iertați de păcatele voastre?

După ce le-ați acordat suficient timp, invitați câțiva cursanți să împărtășească ce au scris. Îndemnați cursanții să urmeze eventualele îndemnuri pe care poate le-au primit de la Duhul Sfânt pentru a-i ajuta să fie iertați și justificați prin ispășirea lui Isus Hristos.

Rezumați Faptele apostolilor 13:40-43 și explicați faptul că, după predica lui Pavel, multe neamuri l-au rugat să le vorbească din nou în următoarea zi de sabat.



## Faptele apostolilor 13:44-52

### *Pavel și Barnaba propovăduiesc cu îndrăzneală în pofida intensificării persecuției*

Explicați că, în ziua de sabat care a urmat, aproape toată cetatea s-a adunat ca să-i audă pe Pavel și Barnaba propovăduind cuvântul lui Dumnezeu (vezi Faptele apostolilor 13:44).

Împărțiți cursanții în echipe de câte doi și invitați-i să citească împreună Faptele apostolilor 13:44-52. Spuneți unuia dintre cursanții din fiecare echipă să caute atitudinile și acțiunile iudeilor și celuilalt cursant să caute atitudinile și acțiunile neamurilor care au venit să-i asculte vorbind pe Pavel și Barnaba. Când cursanții termină de citit, rugați fiecare echipă să compare și să vadă deosebirile dintre acțiunile și atitudinile iudeilor și cele ale neamurilor.

- Ce binecuvântări au primit cei care au fost dispuși să-i asculte pe Pavel și pe colegii săi?

## Faptele apostolilor 14

### *Pe măsură ce propovăduiesc Evanghelia, Pavel și Barnaba înfăptuiesc miracole în pofida persecuției continue*

Scrieți pe tablă următoarea întrebare: *De ce permite Domnul ca oameni buni să treacă prin încercări dificile?*

Invitați cursanții ca, în timp ce studiază Faptele apostolilor 14, să caute un principiu care-i poate ajuta să înțeleagă un mod prin care pot răspunde la această întrebare.

Explicați că Faptele apostolilor 14:1-21 descrie câteva dintre încercările pe care Pavel și Barnaba le-au îndurat pe măsură ce ei au continuat să propovăduiască. Invitați câțiva cursanți să citească cu glas tare următoarele versete și rugați membrii clasei să urmărească în scripturile lor căutând încercările de care au avut parte misionarii.

1. Faptele apostolilor 14:1-2 (Iudeii necredincioși ațâță neamurile împotriva lui Pavel și Barnaba.)
  2. Faptele apostolilor 14:8-18 (După ce Pavel vindecă un olog, oamenii din Listra se gândesc că Pavel și Barnaba sunt zei greci și încearcă să le aducă jertfe.)
  3. Faptele apostolilor 14:19-20 (Pavel este lovit cu pietre și își revine.)
- Ce încercări au avut de îndurat Pavel și Barnaba?
  - Ce gânduri credeți că ați fi avut dacă ați fi fost cu Pavel și Barnaba în timpul acestor încercări?

Invitați un cursant să citească, cu glas tare, Faptele apostolilor 14:22. Rugați membrii clasei să urmărească în scripturile lor și să fie atenți la ceea ce ne-a învățat Pavel despre încercări sau neazuri.

### **Ajutați-i pe cursanți să identifice doctrine și principii**

Unul dintre scopurile scripturilor este acela de a preda doctrine și principii ale Evangheliei. Identificarea doctrinelor și principiilor din scripturi reprezintă o parte esențială a învățării și predării Evangheliei. Învățarea modului de a le identifica necesită efort și exercițiu. Pe măsură ce

doctrinile și principiile sunt identificate, asigurați-vă că ele sunt formulate clar și simplu pentru a vă asigura că aceste adevăruri sunt clare în mintea cursanților.

- Ce principiu predă Pavel în acest verset? (Cursanții pot folosi cuvinte diferite, însă trebuie să identifice un principiu asemănător următorului: **Pe măsură ce trecem cu credință prin încercări, noi vom fi pregătiți să intrăm în împărăția celestială.**)
- În ce moduri credeți că ne poate pregăti îndurarea cu credință a încercărilor noastre pentru împărăția celestială?

Rugați cursanții să cugete ce binecuvântări au primit ei sau alte persoane pe măsură ce au trecut cu credință prin încercări. Invitați câțiva cursanți să-și împărtășească experiențele. (Amintiți cursanților că nu trebuie să împărtășească experiențe care sunt prea sacre sau personale.) Puteți împărtăși experiențe personale care ilustrează mai bine acest principiu și confirmă veridicitatea lui.

Îndemnați cursanții să se gândească la adevărurile pe care le-au identificat în Faptele apostolilor 13 și 14 și să aleagă unul care îi va ajuta cel mai mult în încercările lor. Oferiți fiecărui cursant un cartonaș sau o foaie de hârtie și invitați-i să scrie principiul pe care l-au ales. Îndemnați-i să-l pună acolo unde îl vor vedea frecvent (la o oglindă, în dulapul de la școală și așa mai departe), pentru a le oferi tărie și încurajare atunci când se confruntă cu un necaz.

# Faptele apostolilor 15

## Introducere

Unii oameni din Iudea le-au spus convertiților din rândul neamurilor din Antiohia că trebuiau să fie tăiați împrejur pentru a fi salvați. Pavel și Barnaba au prezentat problema înaintea apostolilor, la Ierusalim. În timpul unui eveniment numit conferința de la Ierusalim (în jurul anilor 49-50 d. Hr., Petru a depus mărturie că Dumnezeu va salva iudeii

credincioși și neamurile credincioase, indiferent dacă au fost tăiați împrejur sau nu. Apostolii le-au trimis scrisori membrilor Bisericii explicând că tăierea împrejur nu era necesară salvării. Pavel l-a ales pe Sila drept coleg al său și a pornit în a doua sa misiune.

## Sugestii pentru predare

### Faptele apostolilor 15:1-29

*Prin sfat inspirat, Petru și ceilalți apostoli stabilesc că circumcizia nu mai este cerută de Domnul*

Rugați-i pe cursanți să scrie o listă pe tablă cu mai multe decizii importante pe care trebuie să le ia acum și în viitor.

- Cu cine vorbiți când trebuie să luați decizii importante? De ce vorbiți cu aceste persoane?
- De ce este înțelept să căutăm ajutorul lui Dumnezeu înainte să luăm decizii?

Invitați cursanții ca, în timp ce studiază Faptele apostolilor 15, să caute adevăruri care-i pot îndruma când caută să cunoască voia Domnului cu privire la ei.

Explicați că, în timp ce Pavel și Barnaba vizitau sfinții din Antiohia, unii iudei din Iudea care se convertiseră la creștinism făcuseră niște presupuneri cu privire la lucrurile pe care ar trebui să le facă convertiții din rândul neamurilor pentru a fi salvați.

Invitați un cursant să citească, cu glas tare, Faptele Apostolilor 15:1. Rugați membrii clasei să urmărească în scripturi și să caute ce presupuneau acei oameni din Iudea că ar trebui să facă convertiții din rândul neamurilor pentru a fi salvați.

- Ce presupuneau acei oameni din Iudea că ar trebui să facă cei convertiți din rândul neamurilor pentru a fi salvați?

Explicați că, în legământul pe care l-a făcut cu Avraam, Dumnezeu a poruncit ca toți bărbații care urmau să intre într-un legământ cu El să fie tăiați împrejur sau circumscriși. „Circumcizia era făcută prin tăierea «pielii prepuțului» la pruncii și adulții de parte bărbătească” (Ghidul pentru scripturi, „Circumcizie”, scriptures.lds.org). Circumcizia a fost introdusă drept simbol sau memento al legământului pe care l-au făcut oamenii cu Dumnezeu.

Invitați un cursant să citească, cu glas tare, Faptele apostolilor 15:2-3. Rugați membrii clasei să urmărească în scripturi și să caute ce s-a întâmplat după ce Pavel și Barnaba au auzit că acei oameni pretindeau că cei convertiți din rândul neamurilor trebuiau tăiați împrejur.

- Conform celor scrise în versetul 2, ce s-a întâmplat când acei bărbați au spus că cei care erau convertiți în Biserică trebuiau tăiați împrejur?
- Ce au hotărât membrii Bisericii din Antiohia că trebuia făcut?

Invitați un cursant să citească, cu glas tare, Faptele apostolilor 15:4-6. Rugați membrii clasei să urmărească în scripturi și să caute ce s-a întâmplat când Pavel și ceilalți au sosit în Ierusalim.

- După ce Pavel și Barnaba și-au relatat experiențele cu privire la împărtășirea Evangheliei în rândul neamurilor, ce au crezut unii farisei convertiți că ar trebui să facă convertiții din rândul neamurilor pentru a fi salvați?
- Potrivit celor relatate în versetul 6, pentru ce s-au adunat apostolii și prezbiterii sau vârstnicii?



Scrieți următoarele întrebări pe tablă sau pregătiți foi de prezentare cu aceste întrebări pentru cursanți:

### Faptele apostolilor 15:7-11

1. Cine s-a ridicat să vorbească?
2. Ce credeți că a vrut să spună Petru când a zis că Dumnezeu „n-a făcut nicio deosebire între noi [convertiții iudei] și ei [convertiții din rândul neamurilor]”?
3. Ce expresii din versetele 8, 9 și 11 indică faptul că cei convertiți din rândul neamurilor nu trebuia să fie tăiați împrejur pentru a fi salvați?

Împărțiți membrii clasei în echipe de câte doi. Invitați cursanții să citească Faptele apostolilor 15:7-11 cu colegii lor și să găsească răspunsuri la întrebările menționate. Înainte să citească, explicați că expresia „după ce s-a făcut multă vorbă” din versetul 7 înseamnă că apostolii au dezbătut aprins problema tăierii împrejur.

După ce le-ați acordat suficient timp, invitați câțiva cursanți să le spună membrilor clasei răspunsurile lor. După ce răspund la prima întrebare, reamintiți-le că Petru era apostolul senior pe pământ și, ca atare, era autorizat să vorbească în numele Domnului.

- Care este una dintre modalitățile prin care putem cunoaște voia Domnului? (Cursanții trebuie să identifice un adevăr asemănător următorului: **Putem cunoaște voia Domnului prin profeții și apostolii Săi în viață.** Scrieți acest adevăr pe tablă.)
- Care sunt unele modalități prin care apostolii în viață ne ajută să cunoaștem revelațiile pe care le-au primit?

Invitați un cursant să citească, cu glas tare, Faptele apostolilor 15:12-15. Rugați membrii clasei să urmărească în scripturile lor și să caute cum a reacționat mulțimea la declarația lui Petru că tăierea împrejur nu era necesară salvării.

- Cum a reacționat mulțimea la declarația lui Petru?
- Ce-au făcut Pavel și Barnaba pentru a confirma declarația lui Petru că nu era nevoie ca neamurile să fie tăiate împrejur?

- Potrivit celor relatate în versetul 15, cu ale căror cuvinte a spus Iacov că se potrivea declarația lui Petru (Simon)?

Puteți explica faptul că Petru a prezidat conferința și se pare că și Iacov avea acolo un rol important. Iacov a fost frate de mamă al lui Isus și primul episcop al Bisericii în Ierusalim. Rezumați Faptele apostolilor 15:16-18 explicând că Iacov a citat Amos 9:11-12 pentru a arăta că declarația lui Petru era în acord cu cuvintele profeților, așa cum erau consemnate în scripturi.

- Pe baza învățăturilor predate de Iacov, care este o altă modalitate prin care putem cunoaște voia Domnului? (Cursanții pot folosi cuvinte diferite, însă trebuie să identifice un adevăr asemănător următorului: **Putem cunoaște voia Domnului studiind scripturile.** Scrieți acest adevăr pe tablă.)

Invitați un cursant să citească, cu glas tare, Faptele apostolilor 15:19-20. Rugați membrii clasei să urmărească în scripturile lor și să caute ce i-a sfătuit Iacov pe conducătorii Bisericii să facă. Explicați că expresia *eu sunt de părere*, din versetul 19, înseamnă că el făcea o propunere sau recomandare (vezi Bruce R. McConkie, *Doctrinal New Testament Commentary*, 3 volume [1965-1973], 2:143).

- Ce i-a sfătuit Iacov pe conducătorii Bisericii să facă pentru neamuri? (Iacov le-a recomandat ca ei să „nu... pună greutate [pe ei]” [versetul 19] adică să nu facă astfel încât Evanghelia să fie greu de trăit pentru neamurile convertite și să nu le ceară să îndeplinească ritualurile legii lui Moise înainte să se alăture Bisericii. Spunând acest lucru, Iacov sprijinea decizia luată mai devreme de Petru.)
- Conform celor relatate în versetul 20, ce părți ale legii lui Moise a spus Iacov că încă trebuiau ținute de către neamurile convertite? (Să stea departe de păcatul sexual, de carnea oferită ca sacrificiu și de faptul de a bea sânge.)

Invitați câțiva cursanți să citească, pe rând, din Faptele apostolilor 15:22-27. Rugați membrii clasei să urmărească în scripturile lor decizia consiliului.

- Ce au decis apostolii să facă? (Să trimită o epistolă membrilor Bisericii și să declare că tăierea împrejur sau circumcizia nu era necesară salvării.)
- De ce credeți că apostolii au decis să trimită conducători ai Bisericii asemenea lui Pavel și Sila să transmită epistola? (Cursanții pot avea răspunsuri diferite, dar unul dintre motive a fost pentru a confirma că declarația a fost hotărârea unanimă a apostolilor. Subliniați că Prima Președinție și Cvorumul celor Doisprezece Apostoli urmează aceleași practici și în zilele noastre pentru a oferi îndrumare inspirată membrilor Bisericii.)
- Ce adevăr putem învăța din această relatare despre cum primesc conducătorii Bisericii inspirație cu privire la probleme dificile? (După ce cursanții răspund, scrieți pe tablă următorul adevăr: **Sfătuindu-se împreună și căutând revelații de la Dumnezeu, conducătorii Bisericii primesc inspirație cu privire la problemele dificile.**)

Pentru a ajuta cursanții să înțeleagă cum se aplică acest adevăr în Biserica de azi, invitați un cursant să citească cu glas tare următoarea declarație a vârstnicului D. Todd Christofferson, din Cvorumul celor Doisprezece Apostoli:



„Aceleși tipare sunt urmate astăzi în Biserica restaurată a lui Isus Hristos. Președintele Bisericii poate anunța sau interpreta doctrine care au la bază revelație primită de el (vezi, de exemplu, D&L 138). Interpretarea doctrinară poate fi transmisă, de asemenea, prin consiliul unit al Primei Președinții și Cvorumului celor Doisprezece Apostoli (vezi, de exemplu, Declarația Oficială 2). Discuțiile consiliului vor include, deseori, o analiză amănunțită a lucrărilor canonice, învățăturilor conducătorilor Bisericii și ceea ce s-a făcut în trecut în situații similare. Dar, în cele din urmă, la fel ca în Biserica din timpul Noului Testament, obiectivul consiliului nu este doar acordul comun în rândul membrilor săi, ci revelația de la Dumnezeu. Este un proces care implică atât rațiunea, cât și credința pentru a afla gândul și voința Domnului” („Doctrina lui Hristos”, *Ensign* sau *Liahona*, mai 2012, p. 88).

- De ce credeți că este important pentru conducători să se sfătuiască adesea împreună când caută revelație de la Dumnezeu?

### **Ajutați cursanții să înțeleagă sensul doctrinelor și principiilor**

Odată ce cursanții identifică principii și doctrine în scripturi, faceți-vă timp să discutați despre aceste adevăruri într-un mod care-i va ajuta să le înțeleagă mai bine. În timpul acestor discuții, îndemnați cursanții să examineze legătura dintre adevărurile identificate și alte principii ale Evangheliei. De asemenea, ei ar trebui să identifice moduri de a pune în practică aceste adevăruri în viețile lor.

Invitați un cursant să citească, cu glas tare, Faptele apostolilor 15:28-29. Rugați membrii clasei să urmărească în scripturile lor și să caute ce au scris apostolii și vârstnicii în epistolele adresate membrilor Bisericii.

- Ce au scris apostolii și vârstnicii în epistola adresată membrilor Bisericii?
- Ce înseamnă expresia din versetul 28, „să nu mai punem peste voi nicio altă greutate decât ceea ce trebuie”? (Înseamnă faptul că oamenii nu trebuiau să se supună unor cerințe suplimentare care veneau de la oameni și nu de la Dumnezeu.)
- Potrivit celor relatate în versetul 28, cum au știut apostolii care era voința lui Dumnezeu cu privire la cerințele pentru cei convertiți din rândul neamurilor?

Subliniați că Duhul Sfânt i-a inspirat pe apostoli în timp ce s-au sfătuit împreună. Acesta a oferit, de asemenea, un sentiment care a confirmat că decizia lor a fost corectă.

- Bazându-ne pe felul în care au aflat conducătorii Bisericii voia Domnului, așa cum este consemnată în versetul 28, cum putem cunoaște noi voia Domnului? (Cursanții pot folosi cuvinte diferite, dar asigurați-vă că înțeleg faptul că **putem cunoaște voia Domnului prin inspirație de la Duhul Sfânt**. Scrieți acest adevăr pe tablă.)

Invitați cursanții să se uite la adevărurile de pe tablă.

- Cum ne pot ajuta aceste adevăruri când avem nevoie să luăm o decizie importantă?

- Potrivit acestor adevăruri, ce trebuie să facem pentru a cunoaște voia Domnului?
- Când ați simțit că ați ajuns să cunoașteți voia Domnului punând în practică aceste adevăruri?

Îndemnați cursanții să studieze cuvintele profeților moderni și scripturile.

Explicați-le că, pe măsură ce fac acest lucru, pot ajunge să cunoască voia Domnului prin Duhul Sfânt când vor avea de luat decizii importante.

### **Faptele apostolilor 15:30-41**

#### *Pavel și ceilalți duc epistola apostolilor membrilor Bisericii din Antiohia*

Rezumați Faptele apostolilor 15:30-41 explicând faptul că mai mulți conducători ai Bisericii au dus epistola apostolilor membrilor Bisericii din Antiohia. După ce a propovăduit în Antiohia, Pavel l-a rugat pe Barnaba să meargă cu el să viziteze toate locurile în care predicaseră Evanghelia. Barnaba a dorit să-l ia pe Marcu cu ei, dar Pavel a refuzat. După o neînțelegere între acești doi conducători ai Bisericii, Barnaba a decis să-l ia cu el pe Marcu, așadar Pavel l-a ales pe Sila ca partener, după care a pornit în a doua sa misiune. Explicați că nu este un păcat a fi în dezacord cu ceilalți. Totuși, în loc să avem o discuție nepotrivită, ar trebui să găsim împreună soluții la neînțelegerile noastre. (În 2 Timotei 4:11 aflăm că problema dintre Pavel și Marcu a fost ulterior rezolvată.)

Încheiați depunându-vă mărturia despre adevărurile pe care cursanții le-au identificat în Faptele apostolilor 15.

## LECȚIA 93

# Faptele apostolilor 16

### Introducere

Duhul Sfânt i-a îndrumat pe Pavel și pe colegii lui să predice Evanghelia în Macedonia (nordul Greciei). O femeie pe nume Lidia a acceptat mesajul lor și a fost botezată. După ce Pavel a alungat un duh rău dintr-o roabă (sau slujitoare), el și Sila

au fost bătuti și întemnițați. În acea noapte, ei au fost eliberați în mod miraculos din temniță, după care au botezat temnicerul și pe cei din casa lui.

### Sugestii pentru predare

#### Faptele apostolilor 16:1-15

##### *Pavel și colegii lui predică Evanghelia în Macedonia*

Scriți pe tablă următoarea declarație a președintelui Thomas S. Monson. (Această declarație se găsește în „The Spirit Giveth Life”, *Ensign*, iunie 1997, p. 5.)

„Niciodată să nu amânați un îndemn” (Președintele Thomas S. Monson).

- Un *îndemn* se referă la sentimente sau impresii pe care le primim de la Duhul Sfânt de a spune sau face ceva. Ce s-ar putea întâmpla dacă cineva ar amâna să dea ascultare unui îndemn?

Invitați cursanții ca, în timp ce studiază Faptele apostolilor 16, să caute un principiu care-i poate ajuta să înțeleagă mai bine importanța de a da ascultare îndemnelor Duhului Sfânt.

Rezumați Faptele apostolilor 16:1-5 explicând că Pavel, Sila și un convertit din rândul neamurilor numit Timotei au vizitat mai multe ramuri ale Bisericii pentru a anunța deciziile luate de conducătorii Bisericii la Ierusalim, care urmau să influențeze întreaga Biserică și să-i întărească în credință pe membrii Bisericii.

Invitați un cursant să citească, cu glas tare, Faptele apostolilor 16:6-10. Rugați-i pe membrii clasei să urmărească în scripturile lor și să caute de unde au știut Pavel și colegii săi (cel mai probabil inclusiv Luca) încotro să se îndrepte în timp ce călătoreau.

- Cum au știut Pavel și colegii săi unde să nu se ducă? Cum au știut unde să se ducă?
- Ce a văzut Pavel în viziune?
- Cum au reacționat Pavel și colegii săi la viziunea sau vedenia lui Pavel?

Rezumați Faptele apostolilor 16:11-13 explicând că Pavel și Sila au călătorit multe zile până când au ajuns la Filipi, un oraș din Macedonia. (Îi puteți invita pe cursanți să deschidă la Hărți și fotografii din Biblie, nr. 13, „Călătoriile misionare ale apostolului Pavel” și să găsească Filipi.) În ziua de sabbat, au ieșit din oraș pentru a se ruga lângă malul unui râu și au început să vorbească cu femeile adunate acolo.



Invitați un cursant să citească, cu glas tare, Faptele apostolilor 16:14-15. Rugați-i pe membrii clasei să urmărească în scripturile lor și să caute cum a reacționat o femeie pe nume Lidia la învățăturile lui Pavel. (Poate va fi nevoie să explicați că expresia „vânzătoare de purpură” [versetul 14] se referă la faptul că Lidia vindea vopsea pentru purpură, care era foarte scumpă, și probabil indică faptul că ea era o femeie bogată și influentă.)

- Cum a reacționat Lidia la învățăturile lui Pavel? (Poate va fi nevoie să explicați că a [lua] aminte înseamnă a asculta cu atenție și a da ascultare.)
- Ce expresii din Faptele apostolilor 16:14 indică faptul că Lidia era pregătită să primească Evanghelia?
- Ce principiu putem învăța din experiența lui Pavel despre ce se întâmplă atunci când ne supunem revelației? (Cursanții pot folosi cuvinte diferite, dar asigurați-vă că înțeleg că, **pe măsură ce ne supunem revelației date de Dumnezeu, putem fi îndrumați către cei care sunt pregătiți să primească Evanghelia.** Scrieți acest principiu pe tablă).

Subliniați că, fiind supuși revelației, îi putem ajuta și pe alții să înceapă sau să continue procesul de a se pregăti să primească Evanghelia.

Pentru a-i ajuta pe cursanți să înțeleagă mai bine acest principiu, rugați un cursant să citească, cu glas tare, următoarea declarație a vârstnicului Dallin H. Oaks, din Cvorumul celor Doisprezece Apostoli. Rugați membrii clasei să asculte ce trebuie să facem pentru a fi îndrumați către cei care sunt pregătiți să primească Evanghelia.



„Trebuie să ne rugăm Domnului pentru ajutor și pentru îndrumare astfel încât să fim instrumente în mâinile Sale pentru unul care este, acum, gata – unul pe care El dorește ca noi să-l ajutăm astăzi. După aceea, trebuie să fim atenți să ascultăm și să luăm în considerare îndemnul Spiritului Său ca să știm cum să procedăm.

Acele îndemnuri vor veni. Știm din nenumăratele mărturii că, în felul Lui și la timpul ales de El, Domnul pregătește persoane pentru a accepta Evanghelia Sa. Asemenea persoane sunt în căutare, și când noi căutăm să le identificăm, Domnul va răspunde rugăciunilor lor prin răspunsul pe care ni-l va da nouă. El îi va îndemna și îndruma pe aceia care doresc și care caută cu sinceritate îndrumare pentru a ști cum, unde, când și cu cine să împărtășească Evanghelia Sa” („Să împărtășim Evanghelia”, *Liahona*, ian.2002, p. 8-9).

- Conform celor spuse de vârstnicul Oaks, ce trebuie să facem pentru a fi îndrumați către cei care sunt pregătiți să primească Evanghelia?

Puteți împărtăși o experiență personală despre cum v-a condus faptul de a fi dat ascultare îndemnelor Spiritului către cineva care era pregătit să primească Evanghelia sau despre cum o altă persoană a dat ascultare îndemnelor Spiritului pentru a vă găsi când ați fost pregătit să primiți Evanghelia. Rugați câțiva cursanți să împărtășească o experiență de care au avut parte ei sau altcineva, în care au fost îndrumați către cineva pregătit să primească Evanghelia.

Invitați cursanții să cugete cum, unde, când și cui pot împărtăși Evanghelia.

Încurajați-i să consemneze orice îndemnuri pe care le primesc și să continue să se roage pentru îndrumare.

### Faptele apostolilor 16:16-40

#### *Pavel și Sila sunt întemnițați și, apoi, eliberați*

Invitați câțiva cursanți să citească, pe rând, din Faptele apostolilor 16:16-19. Rugați membrii clasei să urmărească în scripturile lor și să vadă ce a făcut Pavel când a întâlnit o „roabă” (versetul 16) sau o slujitoare care era posedată de un duh necurat. Poate va fi necesar să explicați că *ghicirea* este procesul de a prezice sau de a încerca să se prezică viitorul folosindu-se de superstiții.

- Ce a făcut Pavel în cele din urmă spiritului necurat care posedă fata?
- Ce problemă au avut stăpânii fetei după ce Pavel a alungat spiritul necurat din fată?

Rezumați Faptele apostolilor 16:20-24 explicând că stăpânii care nu mai puteau profita de pe urma fetei i-au dat pe Pavel și Sila pe mâna „dregătorilor” (versetul 20) sau autorităților locale și au pretins că aceștia îi învățaseră pe oameni că nu trebuie să urmeze legea romană. Apoi, la porunca dregătorilor, Pavel și Sila au fost bătuți și întemnițați, iar picioarele lor au fost legate pentru a nu putea merge.

Pentru a-i ajuta pe cursanți să înțeleagă conținutul din Faptele apostolilor 16:25-36, împărțiți-i în echipe de câte doi și dați fiecărei echipe o foaie de hârtie. Copiați următorul tabel pe tablă și invitați fiecare echipă să-l copieze pe hârtia lor.

<i>Faptele apostolilor 16:25</i>	<i>Faptele apostolilor 16:26</i>	<i>Faptele apostolilor 16:27-28</i>
<i>Faptele apostolilor 16:29-30</i>	<i>Faptele apostolilor 16:31-32</i>	<i>Faptele apostolilor 16:33-34</i>

#### **Activități desfășurate în grupuri mici**

Împărțirea membrilor clasei în grupuri mici poate oferi mai multor cursanți ocazia să participe. Oferiți instrucțiuni clare cu privire la ceea ce trebuie să facă în timpul activității. De asemenea, stabilirea unui timp limită îi poate ajuta pe cursanți să se concentreze asupra însărcinării. Activitățile de grup lungi au, adesea, ca rezultat faptul că grupurile le termină la momente diferite și pot duce la dezordine. Ajutați cursanții să rămână concentrați asupra însărcinării monitorizându-le activitatea în timp ce vă deplasați de la grup la grup.

Invitați fiecare echipă să citească cu glas tare versetele din tabel și, apoi, să facă desene simple care să descrie fiecare dintre fragmentele din scripturi (unul dintre cei doi cursanți din echipă poate face desene care să reprezinte trei dintre fragmente, iar celălalt pe celelalte trei). După ce le-ați acordat suficient timp, invitați cursanții să arate și să-și explice desenele pe scurt unei alte echipe sau întregii clase.

Pentru a-i ajuta pe cursanți să-și aprofundeze înțelegerea cu privire la Faptele apostolilor 16:25-36, adresați următoarele întrebări:

- Ce i-au spus Pavel și Sila temnicerului despre cum putea fi salvat?
- Ce a făcut temnicerul pentru a da dovadă de credință în Isus Hristos?
- Ce principiu putem învăța din Faptele apostolilor 16:31-33 despre ce trebuie să facem pentru a primi salvare? (Cursanții pot folosi cuvinte diferite, dar asigurați-vă că ei identifică următorul adevăr: **Salvarea presupune credință în Isus Hristos, iar noi ne manifestăm credința în El fiind botezați.**)

Explicați că *salvare* înseamnă „a fi salvat atât de la moartea fizică, cât și de la cea spirituală” (vezi Ghidul pentru scripturi, „Salvare”, [scriptures.lds.org](http://scriptures.lds.org)).

- În ce fel ne arătăm credința în Isus Hristos fiind botezați?
- Pe lângă botez, în ce alte moduri ne putem arăta credința în Isus Hristos?

Rezumați Faptele apostolilor 17:35-40 explicând că dregătorii au trimis soli temnicerului pentru a-i elibera pe Pavel și Sila. Pavel a refuzat deoarece își cunoștea drepturile ca cetățean roman și pentru că știa că tratamentul de care avusese parte era nedrept. Era împotriva legii să bați un cetățean roman fără ca, mai întâi, să aibă loc un proces. Când dregătorii au aflat că Pavel și Sila erau romani, s-au temut deoarece știau că, dacă superiorii lor aveau să descopere că trataseră cetățeni romani în felul în care o făcuseră, puteau fi pedepsiți chiar cu moartea. Dregătorii au venit la temniță, i-au eliberat pe Pavel și Sila și le-au cerut să părăsească orașul.

Încheiați depunându-vă mărturia despre adevărurile predate în Faptele apostolilor 16.

### Recapitularea scripturilor de bază

Folosiți tabelul alăturat pentru a recapitula fragmentele care conțin scripturi de bază pe care le-au studiat cursanții până acum anul acesta. Citiți cu glas tare întrebarea sau situația din coloana din stânga și invitați cursanții să găsească fragmentul care conține scriptura de bază care ar putea oferi răspunsul (răspunsurile se găsesc în coloana din dreapta a tabelului). Puteți citi cu glas tare întrebările sau situațiile într-o ordine aleatorie. După ce cursanții găsesc scriptura întrebați-i cum poate ajuta acest fragment care conține o scriptură de bază pe cineva care are acea nelămurire.

Mi-e teamă să trăiesc în acord cu credința mea. Îmi fac griji de ce-o să spună alții despre mine.	Matei 5:14-16
Mă simt copleșit de încercările și provocările mele.	Matei 11:28-30
De ce poate profetul primi revelație pentru întreaga Biserică?	Matei 16:15-19
Îl iubesc pe Tatăl Ceresc, dar acum fac eforturi să iubesc un prieten. Chiar vrea Dumnezeu să-l iubesc și pe acesta?	Matei 22:36-39
Știu că, în calitate de deținător al preoției, am datoria de a sluji în misiune oriunde m-ar trimite Domnul, dar îmi este teamă să fiu singur, departe de toți cei pe care îi cunosc.	Matei 28:19-20

Cum știm că Isus Hristos a înviat într-adevăr cu un trup fizic din carne și oase?	Luca 24:36-39
Este botezul necesar cu adevărat pentru a trăi alături de Dumnezeu?	Ioan 3:5
Unii oameni spun că nu contează dacă aleg să-L urmez pe Isus Hristos sau pe altcineva. Atâta timp cât sunt o persoană bună, voi merge în cer.	Ioan 14:6
Care este cel mai bun mod prin care să-L arăt Domnului că-L iubesc?	Ioan 14:15
De ce contează să-L cunoaștem pe Tatăl Ceresc și pe Isus Hristos?	Ioan 17:3
Ce trebuie să fac pentru a primi darul Duhului Sfânt?	Faptele apostolilor 2:36-38
A știut și a profețit cineva care a trăit în vremurile biblice că va fi o restaurare a Evangheliei în zilele din urmă?	Faptele apostolilor 3:19-21

# Faptele apostolilor 17

## Introducere

După ce au plecat din Filipi, Pavel și Sila au predicat Evanghelia în Tesalonic și Bereea. Persecuția din partea necredincioșilor din aceste orașe l-au forțat pe Pavel să fugă

la Atena unde, în Areopag, el i-a învățat pe oameni despre adevărata natură a lui Dumnezeu.

## Sugestii pentru predare

### Faptele apostolilor 17:1-15

*Unii iudei din Tesalonic încearcă să-l oprească pe Pavel să predice Evanghelia*

Invitați cursanții să explice ce sfat le-ar da oamenilor în următoarele situații:

1. Un tânăr membru al Bisericii îl ascultă pe un membru al Cvorumului celor Doisprezece Apostoli vorbind despre importanța căsătoriei și familiei în planul Tatălui Ceresc. Unii dintre prietenii tânărului își exprima dezacordul față de învățăturile apostolului. Tânărul vrea să știe pentru el însuși dacă învățăturile apostolului sunt adevărate.
2. O tânără pune la îndoială importanța ținerii zilei de sabbat sfinte. În majoritate, prietenele ei își petrec duminicile făcând cumpărături și dormind și nu merg la biserică. Mama ei îi explică binecuvântările pe care le poate primi cinstindu-L pe Domnul duminica, dar tinerei încă îi este greu să creadă că ținerea zile de sabbat sfântă este importantă.

Invitați cursanți ca, în timp ce studiază Faptele apostolilor 17, să caute principii care îi vor ajuta să cunoască pentru ei înșiși adevărul mesajelor pe care le primim de la slujitorii Domnului.

Explicați că Pavel și Sila au călătorit la Tesalonic, unde au predicat în sinagoga iudeilor. (Îi puteți invita pe cursanți să găsească Tesalonic în Hărți și fotografii din Biblie, nr. 13, „Călătoriile misionare ale apostolului Pavel“.) Invitați un cursant să citească, cu glas tare, Faptele apostolilor 17:1-3. Rugați membrii clasei să urmărească în scripturile lor și să caute ce a folosit Pavel pentru a le predica iudeilor.

- Ce a folosit Pavel pentru a le predica iudeilor?

Explicați că *a lămuri* (versetul 3) înseamnă a explica sau, în acest context, a arăta sau declara. Pavel a folosit pasaje din scripturi pentru a declara sau a arăta că Isus este Hristosul.

Invitați un cursant să citească, cu glas tare, Faptele apostolilor 17:4-5 și rugați membrii clasei să caute cum au reacționat oamenii din Tesalonic la învățăturile lui Pavel. Poate va trebui să explicați că, în acest context, *fără căpătâi* înseamnă răi.

- Ce reacții diferite au avut oamenii la învățăturile lui Pavel?

Rezumați Faptele apostolilor 17:6-9 explicând că un grup de necredincioși a încercat să-i găsească pe Pavel și Sila. Când nu i-a putut găsi, cei care se aflau în

grup s-au dus la conducătorii Tesalonicului și au pretins că învățăturile lui Pavel amenințau autoritatea Cezarului.

Invitați un cursant să citească, cu glas tare, Faptele apostolilor 17:10-12. Rugați membrii clasei să urmărească în scripturile lor și să găsească unde au fugit Pavel și Sila. Invitați cursanții să spună ce au aflat.

- Potrivit celor relatate în versetul 12, cum au reacționat iudeii din Bereea la învățăturile lui Pavel?

Copiați următoarea ecuație incompletă pe tablă:

$\underline{\hspace{10em}} + \underline{\hspace{10em}} =$ <p style="text-align: center;"><i>Credință</i></p>
--

- Potrivit celor relatate în versetul 11, ce au făcut oamenii mai întâi pentru a crede în învățăturile lui Pavel? (După ce cursanții răspund, scrieți pe tablă următoarea afirmație ca prima parte a ecuației:) *Au primit cuvintele lui Pavel cu toată râvna.*)

Pentru a ajuta cursanții să înțeleagă ce înseamnă a „[primi] cuvântul cu toată râvna”, aduceți o minge la oră și invitați doi cursanți să vină în fața clasei. Rugați-l pe unul dintre ei să se pregătească să prindă mingea și instruiți-l pe celălalt să arunce mingea la primul cursant. După aceea, întrebați membrii clasei cum și-au dat seama că primul cursant a fost gata să prindă mingea.

Apoi, invitați primul cursant să arate cum *nu* este gata să prindă mingea și să rămână așa în timp ce celălalt aruncă mingea din nou. Rugați-l pe celălalt cursant să arunce mingea (având grijă să nu rănească pe cineva). Întrebați membrii clasei cum și-au dat seama că primul cursant nu a fost gata să prindă mingea. Rugați-i pe cei doi cursanți să se întoarcă la locurile lor.

Invitați membrii clasei să arate ce înseamnă a fi pregătiți să primească cuvintele slujitorilor lui Dumnezeu. Apoi, rugați-i să arate ce înseamnă că cineva *nu* este gata să primească cuvintele slujitorilor lui Dumnezeu. (De exemplu, cursanții își pot închide scripturile, pot vorbi cu colegul de lângă ei sau se pot concentra asupra dispozitivelor lor electronice.)

- Dincolo de înfățișarea sa exterioară, ce se poate întâmpla în inima și mintea cuiva care este pregătit să primească un mesaj al Evangheliei?

Îndreptați atenția cursanților spre cea de-a doua parte a ecuației necompletate de pe tablă.

- Potrivit celor relatate în versetul 11, ce altceva au făcut oamenii mai întâi pentru a crede în învățăturile lui Pavel? (După ce cursanții răspund, scrieți pe tablă următoarea afirmație ca a doua parte a ecuației:) *Au cercetat scripturile zilnic pentru a înțelege cuvintele lui Pavel.*)
- Ce principiu putem învăța din Faptele apostolilor 17:10-12 care ne poate întări credința în cuvintele slujitorilor lui Dumnezeu? (Cursanții pot folosi cuvinte diferite, dar asigurați-vă că ei identifică următorul principiu: **Dacă mintea**

**noastră este perfect pregătită să acceptăm cuvintele lui Dumnezeu și cercetăm zilnic scripturile, credința noastră în cuvintele lor se va întări.)**

Recapitulați situațiile descrise la începutul lecției.

- Cum i-ar ajuta acest principiu pe oamenii din aceste situații?
- În ce moduri ne poate fi influențată abilitatea de a crede adevărul de studiu zilnic din scripturi?

Invitați cursanții să se gândească la momente în care au fost martorii adevărului acestui principiu. Îi puteți invita pe câțiva dintre ei să-și împărtășească experiențele.

Îndemnați cursanții să primească cuvintele profetilor, conducătorilor, învățătorilor și părinților cu „toată râvna” și să citească zilnic din scripturi.

Rezumați Faptele apostolilor 17:13-15 explicând că, atunci când iudeii din Tesalonic au auzit că Pavel predica în Bereea, au venit acolo să ațâțe oamenii. Pavel a trebuit să fugă din nou, așadar a călătorit la Atena.

### **Faptele apostolilor 17:16-34**

#### *Pavel predică Areopagului*

Invitați cursanții să deschidă la fotografia nr. 29 din Hărți și fotografii din Biblie, „Atena” din Ghidul pentru scripturi. Subliniați că această fotografie ilustrează unul dintre multele temple din Atena care erau folosite pentru a preaslăvi dumnezei falși. În aceste temple, erau statui făcute de oameni, care-i înfățișau pe acei dumnezei. În exterior, erau altare pe care se ofereau jertfe pentru acei dumnezei falși.

Rezumați Faptele apostolilor 17:16-21 explicând că Pavel era foarte îngrijorat de idolatria din Atena și a predicat în sinagogile și în piața de-acolo. Apoi, filozofii l-au invitat pe Pavel să explice „învățătura nouă” a sa (versetul 19) consiliului de judecători sau Areopagului, care se întâlnea pe Dealul lui Marte.

Invitați un cursant să citească, cu glas tare, Faptele apostolilor 17:22-23. Rugați membrii clasei să urmărească în scripturile lor și să caute ce a observat Pavel pe unul dintre altarele ateniene.

- Ce a văzut Pavel pe unul dintre altarele ateniene?

Explicați că versetul 22 consemnează că Pavel i-a complimentat pe atenieni spunându-le că erau „foarte religioși”, adică erau foarte atenți față de lucrurile divine (Faptele apostolilor 17:22). Altarul pe care era scris: „Unui Dumnezeu necunoscut” (versetul 23) reprezenta încercarea ateniienilor de a mulțumi unui Dumnezeu necunoscut sau oricărui Dumnezeu al cărui nume nu era cunoscut. Se pare că nu voiau să jignească sau să neglijeze niciun Dumnezeu.

Subliniați ultima frază din Faptele apostolilor 17:23 și, apoi, întrebați:

- De ce a făcut Pavel referire la acest altar dedicat „unui Dumnezeu necunoscut”? (A făcut-o pentru a introduce ideea de Dumnezeu adevărat, Tatăl Ceresc, Dumnezeul pe care nu-L cunoșteau.)

Împărțiți cursanții în echipe de câte doi sau în grupuri mici. Invitați fiecare grup să caute în Faptele apostolilor 17:24-31 cât mai multe adevăruri despre Dumnezeul

care era necunoscut de oamenii din Atena. În timp ce studiază, scrieți numărul fiecărui verset (24-31) pe tablă: După ce le-ați acordat timp suficient, invitați câțiva cursanți să iasă la tablă și să scrie, lângă numărul versetului corespunzător, un adevăr pe care l-au găsit. (Pentru a-i ajuta pe cursanți să identifice un adevăr din Faptele apostolilor 17:27, explicați că traducerea lui Joseph Smith a acestui verset este: „Ca ei să Îl găsească pe Domnul, dacă binevoiesc să Îl caute, căci nu este departe de niciunul dintre noi.)

De asemenea, le puteți sugera să marcheze fiecare dintre aceste adevăruri în scripturile lor. Unele dintre adevărurile menționate pe tablă pot fi următoarele:

Versetul 24: **Dumnezeu a creat lumea.**

Versetul 25: **Dumnezeu dă viață tuturor lucrurilor.**

Versetul 26: **Dumnezeu guvernează tot ceea ce are viață.**

Versetul 27: **Dacă suntem dornici să Îl căutăm pe Dumnezeu, vom descoperi că El nu este departe de noi.**

Versetul 28: **Suntem din neamul Lui sau copiii Săi.**

Versetul 29: **Am fost creați după chipul lui Dumnezeu.**

Versetul 30: **Dumnezeu poruncește tuturor să se pocăiască.**

Versetul 31: **Dumnezeu ne va judeca; Dumnezeu îi va ridica pe toți oamenii din morți.**

Invitați cursanții să aleagă un adevăr de pe tablă care are însemnătate pentru ei. Rugați-i pe câțiva dintre ei să împărtășească adevărul pe care l-au ales și de ce are însemnătate pentru ei.

### **Decideți ce să predați**

Pe măsură ce decideți pe care dintre doctrine și principii să le accentuați într-o lecție, căutați îndrumare de la Duhul Sfânt, încercați să aflați intenția autorului inspirat, cugetați care adevăruri sunt doctrine de bază și principii care convertesc și aveți în vedere nevoile cursanților.

Subliniați doctrina, „Suntem din neamul Lui”.

- Ce înseamnă a fi „din neamul Lui” sau din „neamul [lui Dumnezeu]?” (Înseamnă că suntem copii de spirit ai Tatălui Ceresc.)
- De ce este important să înțelegem această doctrină? (Ne poate ajuta să ne recunoaștem valoarea infinită în fața Tatălui Ceresc și potențialul nostru de a deveni asemenea Lui.)
- Ce probleme sau confuzii se pot ivi neînțelegând această doctrină?

Rugați un cursant să citească, cu glas tare, declarația de mai jos a vârstnicului Dallin H. Oaks, din Cvorumul celor Doisprezece Apostoli. Rugați membrii clasei să asculte motivul pentru care trebuie să ne amintim să ne vedem pe noi înșine, în primul rând și mai presus de toate, în calitate de copii ai lui Dumnezeu.





„Aveți grijă cum vă caracterizați pe voi înșivă. Nu vă caracterizați sau definiți în funcție de vreo trăsătură temporară. *Singura* trăsătură care ar trebui să ne caracterizeze este că suntem un fiu sau o fiică a lui Dumnezeu. Acest aspect transcende toate celelalte caracteristici, inclusiv etnia, ocupația, trăsăturile fizice, titlurile sau chiar apartenența religioasă” („How to Define Yourself”, *New Era*, iunie 2013, p. 48).

- De ce este important să ne amintim că suntem, în primul rând și mai presus de toate, copii ai lui Dumnezeu?

Faceți referire la principiul „Dacă suntem dornici să Îl căutăm pe Dumnezeu, vom descoperi că El nu este departe de noi”.

- În ce moduri putem căuta să-L cunoaștem pe Dumnezeu și să ne apropiem mai mult de El?
- În ce fel ne poate fi influențată dorința de a-L căuta pe Dumnezeu de înțelegerea relației pe care o avem cu El?
- Când L-ați simțit pe Tatăl Ceresc aproape de voi?

#### **Ajutați cursanții să simtă adevărul și importanța doctrinelor și principiilor**

După ce cursanții identifică și înțeleg doctrine și principii din scripturi, ei pot simți adevărul și importanța acestora prin Spirit. O modalitate de a-i ajuta pe cursanți să facă acest lucru este de a-i îndemna să reflecteze asupra experiențelor personale referitoare la doctrină sau principiu și să le împărtășească.

Rezumați Faptele apostolilor 17:32-34 explicând că atenienii au avut reacții diferite când Pavel a menționat „învierea morților” (versetul 32). Unii dintre ei și-au bătut joc de Pavel, alții au vrut să audă mai mult, iar unii oameni au crezut.

Le puteți depune mărturie cursanților că ei pot ajunge să-L înțeleagă pe Dumnezeu, deși El este necunoscut multor oameni. Invitați cursanții să scrie pe o bucată de hârtie sau pe un cartonaș *Unui Dumnezeu cunoscut* și să scrie moduri în care ei vor căuta și vor dezvolta o relație cu Dumnezeu. Îndemnați-i să țină acea hârtie într-un loc în care o pot vedea des pentru a-și aminti de obiectivele lor.

## LECȚIA 95

# Faptele apostolilor 18-19

### Introducere

În Corint, Pavel a fost respins de mulți iudei, dar a avut succes în rândul neamurilor. Acuila și Priscila, un cuplu credincios căsătorit, l-au ajutat pe Apolo să înțeleagă calea

lui Dumnezeu. Pavel a predicat despre Duhul Sfânt, a înfăptuit miracole și a evitat un grup de oameni care provocaseră o tulburare în teatrul din Efes.

### Sugestii pentru predare

#### Faptele apostolilor 18:1-17

##### *Pavel predică în Corint*

Citiți următoarele întrebări cu glas tare și invitați cursanții să-și scrie răspunsurile în caietele pentru seminar sau în jurnalele pentru studiul scripturilor:

- Care sunt câteva dintre modalitățile în care ați participat în munca Domnului?
- De ce provocări ați avut parte pe măsură ce ați încercat să faceți lucrarea Domnului?

Invitați câțiva cursanți să-și împărtășească răspunsurile. Invitați cursanții ca, în timp ce studiază Faptele apostolilor 18, să caute un principiu care-i poate ajuta în timp ce încearcă să facă lucrarea Domnului.

Rezumați Faptele apostolilor 18:1-4 explicând că Pavel a plecat de la Atena și a călătorit la Corint, unde a predat în sinagogă despre Isus Hristos. (Îi puteți invita pe cursanți să deschidă la Hărți și fotografii din Biblie, nr. 13, „Călătoriile misionare ale apostolului Pavel” și să găsească Atena și Corint.)

Rugați un cursant să citească, cu glas tare, Faptele apostolilor 18:5-6. Rugați membrii clasei să urmărească în scripturile lor pentru a căuta provocările de care a avut parte Pavel în timp ce le preda iudeilor din Corint despre Isus Hristos.

- De ce provocări a avut parte Pavel?
- Ce a planificat Pavel să facă pentru că iudeii din sinagogă i-au respins mesajul?

Invitați un cursant să citească, cu glas tare, Faptele apostolilor 18:7-10. Rugați membrii clasei să urmărească în scripturile lor și să caute evenimentele care l-au încurajat pe Pavel.

- Ce evenimente l-au încurajat pe Pavel?
- Potrivit celor relatate în versetul 10, ce i-a promis Domnul lui Pavel dacă urma să predice Evanghelia?
- Ce principiu putem învăța din aceste versete despre ce va face Domnul pentru cei care vor îndeplini lucrarea Sa în mod demn? (Cursanții pot folosi cuvinte diferite, dar asigurați-vă că ei identifică următorul principiu: **Dacă suntem credincioși, Domnul va fi cu noi în timp ce facem lucrarea Sa.**)
- De ce este important să știm că Domnul va fi cu noi în timp ce facem lucrarea Sa?

Rugați un cursant să citească, cu glas tare, următoarea declarație a președintelui Thomas S. Monson:



„Unii dintre dumneavoastră s-ar putea să fiți timizi din fire sau să vă considerați nepotrivii să răspundeți afirmativ unei chemări. Amintiți-vă că aceasta... este lucrarea Domnului, iar când noi facem lucrarea Domnului, avem dreptul să primim ajutorul Său. Nu uitați că Domnul va modela spatele, astfel încât acesta să poată duce greutatea care este pusă pe el” („A învăța, a face, a fi”, *Ensign* sau *Liahona*, nov. 2008, p. 62).

- Când a fost Domnul cu voi în timp ce ați făcut lucrarea Sa? Cum ați știut că era cu voi?

Rezumați Faptele apostolilor 18:11-17 explicând că Pavel a continuat să predice în Corint timp de un an și jumătate (și, probabil, a scris epistolele sale către tesalonicieni în acest timp). În timp ce se afla în Corint, unii iudei au încercat să-l trimită pe Pavel la judecată pentru ceea ce predica, dar proconsulul a refuzat cazul.

### Faptele apostolilor 18:18-28

#### *Acuila și Priscila îl ajută pe Apolo să înțeleagă calea lui Dumnezeu*

Rezumați Faptele apostolilor 18:18-23 explicând că un bărbat, Acuila, și soția lui, Priscila, l-au însoțit pe Pavel la Efes. Lăsând cuplul în Efes, Pavel a călătorit spre regiunea Ierusalimului și, apoi, spre nord, la Antiohia. În Antiohia, și-a încheiat cea de-a doua călătorie misionară, care a durat trei ani și în care a parcurs aproximativ 4.830 de kilometri. După ceva timp, a părăsit Antiohia și și-a început cea de-a treia călătorie misionară, călătorind către ramurile pe care le stabilise anterior și întărind membrii.

Invitați un cursant să citească, cu glas tare, Faptele apostolilor 18:24-25. Rugați membrii clasei să urmărească în scripturile lor și să caute ce s-a întâmplat în Efes după ce a plecat Pavel.

- Ce s-a întâmplat în Efes după ce a plecat Pavel?
- Ce înțelegea deja Apolo „despre Isus” (versetul 25)?
- Ce cunoaștere îi lipsea lui Apolo? („[Necunoscând] decât botezul lui Ioan” [versetul 25], lui Apolo îi lipsea înțelegerea plenitudinii Evangheliei Salvatorului.)

Invitați un cursant să citească, cu glas tare, Faptele apostolilor 18:26. Rugați-i pe membrii clasei să urmărească în scripturile lor și să caute ce au făcut Acuila și Priscila când l-au auzit pe Apolo predând.

- Ce au făcut Acuila și Priscila când l-au auzit pe Apolo predând?
- Ce înseamnă că „i-au arătat mai cu de-amănuntul calea lui Dumnezeu” (versetul 26)? (Acuila și Priscila l-au învățat pe Apolo mai multe lucruri despre Isus Hristos și Evanghelia Sa, fapt care a îmbunătățit cunoașterea și înțelegerea lui Apolo.)

Invitați un cursant să citească, cu glas tare, Faptele apostolilor 18:27-28. Rugați-i pe membrii clasei să urmărească în scripturile lor și să caute dovezi că Acuila și Priscila l-au ajutat pe Apolo să înțeleagă mai bine calea lui Dumnezeu.

- Ce expresii din aceste versete indică faptul că Acuila și Priscila l-au ajutat pe Apolo să înțeleagă mai bine calea lui Dumnezeu?

### Faptele apostolilor 19:1-20

#### *Pavel conferă darul Duhului Sfânt și înfăptuiește miracole*

Explicați că, după ce a călătorit în diferite locuri, Pavel s-a întors în Efes. Invitați un cursant să citească, cu glas tare, Faptele apostolilor 19:2-6. Rugați membrii clasei să urmărească în scripturile lor și să caute cum i-a ajutat Pavel pe oamenii din Efes să înțeleagă mai bine calea lui Dumnezeu.

- Ce doctrină i-a ajutat Pavel pe ucenicii din Efes să înțeleagă mai bine?

Rugați un cursant să citească cu glas tare următoarea declarație publicată sub îndrumarea profetului Joseph Smith și rugați membrii clasei să asculte de ce a trebuit ca acei oameni să fie rebotezați:

„Se pare că un iudeu sectant botezase asemenea lui Ioan [Botezătorul], dar uitase să-i informeze că trebuiau să urmeze pe cineva cu numele de Isus Hristos, care avea să boteze cu foc și cu Duhul Sfânt; fapt care le-a arătat acelor convertiți că primul lor botez era ilegal și, când au auzit acel lucru, au fost bucuroși să fie rebotezați, iar după ce au fost așezate mâini pe capetele lor, au primit darurile, conform promisiunii” („Baptism”, editorial publicat în *Times and Seasons*, 1 sept. 1842, p. 904; ortografia standardizată; Joseph Smith era editorului publicației periodice).

- De ce a fost nevoie ca unii oameni din Efes să fie rebotezați?
- Ce adevăruri despre botez putem învăța din Faptele apostolilor 19:2-6? (Deși cursanții ar putea folosi cuvinte diferite, ajutați-i să identifice următoarele adevăruri: **Botezul trebuie înfăptuit de un slujitor autorizat al lui Dumnezeu. Pentru ca botezul să fie complet, trebuie să fie însoțit de primirea Duhului Sfânt.**)

Invitați un cursant să citească, cu glas tare, declarația de mai jos a profetului Joseph Smith:



„Botezarea unui om ar avea același efect ca botezarea unui sac de nisip dacă botezul nu s-ar face pentru iertarea păcatelor și dobândirea Duhului Sfânt. Botezul [prin] apă este numai jumătate din botez și nu este bun de nimic fără cealaltă jumătate – adică botezul prin Duhul Sfânt” (*Învățăturile președinților Bisericii: Joseph Smith* [2007], p. 100).

Rezumați Faptele apostolilor 19:7-10 explicând că Pavel a continuat să predice în Efes mai mult de doi ani.

Invitați un cursant să citească, cu glas tare, Faptele apostolilor 19:11-12. Rugați membrii clasei să urmărească în scripturile lor și să caute ce minuni au avut loc în Efes în timp ce Pavel se afla acolo.

- Ce miracole a înfăptuit Dumnezeu prin Pavel?
- Ce adevăr putem învăța din această relatare despre ce face Dumnezeu prin slujitorii Săi autorizați? (Folosind propriile cuvinte, cursanții trebuie să identifice un adevăr precum următorul: **Un mod prin care Dumnezeu Își manifestă puterea este prin slujitorii Săi autorizați.**)

Invitați un cursant să citească, cu glas tare, Faptele apostolilor 19:13-16. Rugați membrii clasei să urmărească în scripturile lor și să fie atenți la ceea ce s-a întâmplat când unii iudei au încercat să alunge duhuri rele așa cum făcuse Pavel.

- Ce s-a întâmplat când cei șapte fii ai preotului cel mai de seamă au încercat să alunge duhuri rele?
- Pe cine cunoșteau spiritele rele? Pe cine nu cunoșteau spiritele rele?
- De ce nu cunoșteau spiritele rele pe fiii lui Sceva? (Pentru că nu erau autorizați să slujească în numele lui Isus Hristos.)

Invitați un cursant să citească, cu glas tare, Faptele apostolilor 19:17-20. Rugați membrii clasei să urmărească în scripturile lor și să afle ce au făcut mulți oameni după ce au aflat despre acest eveniment. Explicați că „cei ce făcuseră” vrăjitorii (versetul 19) se referă și la cei care se ocupau cu alte practici rele.

- Ce au făcut mulți oameni după acest eveniment pentru a arăta că au credință în Isus Hristos? (Au mărturisit și au abandonat practicile rele arzându-și cărțile asociate acelor practici.)
- Ce principiu putem învăța din aceste versete despre cum să ne manifestăm credința în Isus Hristos? (Cursanții pot folosi cuvinte diferite, dar asigurați-vă că ei identifică următorul principiu: **Mărturisind și abandonând obiceiurile rele, noi ne manifestăm credința în Isus Hristos.**)
- Ce sacrificii am putea fi nevoiți să facem pentru a abandona un păcat pe care l-am mărturisit?

Depuneți mărturie despre importanța de a ne manifesta credința în Isus Hristos nu doar prin a ne mărturisi păcatele, ci și prin a abandona orice lucru care ne poate conduce înapoi la acele păcate.

Invitați cursanții să se gândească dacă este vreun lucru în viața lor pe care Domnul ar vrea ca ei să-l abandoneze. Încurajați-i să acționeze conform îndemnurilor pe care le simt în timpul acestei lecții.

### **Ajutați-i pe cursanți să pună în practică doctrine și principii**

Oferiți-le cursanților ocazii de a cugeta la situațiile proprii și de a lua în considerare modalități concrete prin care pot pune în practică un principiu sau o doctrină. Când cursanților le este acordat timp pentru a reflecta și a se gândi cum să implementeze un principiu în viața lor, Spiritul îi poate îndruma.

**Faptele apostolilor 19:21-41*****Oameni care se închinau zeiței false Diana vorbesc împotriva lui Pavel și provoacă o tulburare în oraș***

Rezumați Faptele apostolilor 19:21-41 explicând că o parte din economia Efesului era susținută de închinarea la Diana, care era o zeiță falsă romană. Predicile lui Pavel împotriva închinării la dumnezei falși i-au făcut pe meșteșugarii care făceau altare și idoli pentru Diana să-i întoarcă pe oameni împotriva acestuia. Oamenii s-au adunat în teatrul din oraș (care avea o capacitate de aproximativ 24.000 de mii de locuri) provocând confuzie și tulburare. Pavel a dorit să vorbească mulțimii, dar a fost convins de unii ucenici și conducători locali să nu intre în teatru. În cele din urmă, logofătul sau funcționarul orașului a potolit mulțimea și aceasta s-a împrăștiat. Subliniați că protecția de care a avut parte Pavel este un exemplu despre modul în care lucrarea lui Dumnezeu nu v-a fi zădărnicită nici chiar în fața protestelor celor răi. (În această perioadă petrecută în Efes [aproximativ 57 d.Hr.], Pavel a scris 1 Corinteni.)

Încheiați depunându-vă mărturia despre adevărurile predate în această lecție.

# Faptele apostolilor 13-19 (unitatea 19)

## Material pentru pregătirea învățătorului pentru studiul acasă

### *Rezumatul lecțiilor pentru studiul acasă zilnic*

Următorul rezumat al evenimentelor, doctrinelor și principiilor pe care le-au învățat cursanții în timp ce au studiat Faptele apostolilor 13-19 (unitatea 19) nu este destinat pentru a fi predat ca parte a lecției dumneavoastră. Lecția pe care o predați se concentrează doar asupra câtorva dintre aceste doctrine și principii. Urmați îndemnul Spiritului Sfânt în timp ce aveți în vedere nevoile cursanților dumneavoastră.

### **Ziua 1 (Faptele apostolilor 13-14)**

În timp ce cursanții au studiat despre interacțiunea lui Pavel și Barnaba cu un vrăjitor, ei au învățat că puterea lui Dumnezeu este mult mai mare decât puterea diavolului. Din învățăturile lui Pavel despre Salvator și despre necazuri, cursanții au identificat următoarele principii: Putem fi iertați de păcatele noastre și justificați prin ispășirea lui Isus Hristos. Pe măsură ce trecem cu credință prin necazuri, noi vom fi pregătiți să intrăm în împărăția celestială.

### **Ziua 2 (Faptele apostolilor 15)**

Pe măsură ce cursanții au studiat cum au luat conducătorii Bisericii decizii împreună, ei au învățat că putem cunoaște voia Domnului prin profeți și apostoli, prin studiu din scripturi și prin inspirație de la Duhul Sfânt. De asemenea, au învățat că, sfătuiindu-se împreună și căutând revelație de la Dumnezeu, conducătorii Bisericii primesc inspirație cu privire la problemele dificile.

### **Ziua 3 (Faptele apostolilor 16-17)**

Din relatarea despre misiunea lui Pavel și a lui Sila, cursanții au învățat următoarele adevăruri: Pe măsură ce ne supunem revelației date de Dumnezeu, putem fi îndrumați către cei care sunt pregătiți să primească Evanghelia. Salvarea presupune credință în Isus Hristos, iar noi ne manifestăm credința în El fiind botezați. Dacă mintea noastră este perfect pregătită să acceptăm cuvintele lui Dumnezeu și cercetăm scripturile zilnic, credința noastră în cuvintele lor se va întări.

### **Ziua 4 (Faptele apostolilor 18-19)**

Din încredințarea pe care Domnul i-a dat-o lui Pavel când s-a simțit frustrat din pricina oamenilor din Corint, cursanții au învățat că, dacă trăim demni, Domnul va fi cu noi în timp ce facem lucrarea Sa. În timp ce au studiat despre învățăturile lui Pavel și despre vindecările sale din Efes, cursanții au învățat următoarele: Pentru a fi valabil, botezul trebuie înfăptuit de un slujitor autorizat de Dumnezeu. Pentru ca botezul să fie complet, trebuie să fie însoțit de primirea Duhului Sfânt. Un mod prin care Dumnezeu își manifestă puterea este prin slujitorii Săi autorizați. Mărturisind și abandonând obiceiurile rele, noi ne manifestăm credința în Isus Hristos.

## Introducere

În Areopagul din Atena, Pavel i-a învățat pe oameni despre natura lui Dumnezeu. Această lecție îi poate ajuta pe cursanți să înțeleagă unele dintre trăsăturile Tatălui Ceresc și relația pe care o au cu El.

## Sugestii pentru predare

### Faptele apostolilor 17:16-34

#### *Pavel predică Areopagului*

Invitați cursanții să deschidă la fotografia nr. 29 din Hărți și fotografii din Biblie, „Atena”, din Ghidul pentru scripturi. Subliniați că această fotografie ilustrează unul dintre multele temple din Atena care erau folosite pentru a preaslăvi dumnezei falși. În temple, erau statui făcute de oameni, care-i înfățișau pe acei dumnezei. În exterior, erau altare pe care se ofereau jertfe pentru acei dumnezei falși.

Explicați că, pentru a-l proteja pe Pavel de un grup ostil de iudei din Tesalonic, membri ai Bisericii l-au trimis la Atena (vezi Faptele apostolilor 17:13-15). În Faptele apostolilor 17:16-21, citim că Pavel era foarte îngrijorat de idolatria din Atena și a predicat în sinagoga și piața de-acolo. Apoi, filozofii l-au invitat pe Pavel să explice „învățătura nouă” a sa (versetul 19) consiliului de judecători sau Areopagului, care se întâlnea pe Dealul lui Marte.

Invitați un cursant să citească, cu glas tare, Faptele apostolilor 17:22-23. Rugați membrii clasei să urmărească în scripturile lor și să caute ce a observat Pavel pe unul dintre altarele ateniene.

- Ce a văzut Pavel pe unul dintre altarele ateniene?

Explicați că Faptele apostolilor 17:22 consemnează că Pavel i-a complimentat pe atenieni spunându-le că erau „foarte religioși”. Altarul pe care era scris: „Unui Dumnezeu necunoscut” (Faptele apostolilor 17:23) reprezenta încercarea ateniienilor de a mulțumi unui dumnezeu necunoscut sau oricărui dumnezeu al cărui nume nu era cunoscut. Se pare că nu voiau să jignească sau să neglijeze niciun dumnezeu.

Subliniați ultima frază din Faptele apostolilor 17:23 și, apoi, întrebați:

- De ce a făcut Pavel referire la acest altar dedicat „unui Dumnezeu necunoscut”? (A făcut-o pentru a introduce ideea de Dumnezeu adevărat, Tatăl Ceresc, Dumnezeul pe care nu-L cunoșteau.)

Împărțiți cursanții în echipe de câte doi sau în grupuri mici. Invitați fiecare grup să caute în Faptele apostolilor 17:24-31 cât mai multe adevăruri despre Dumnezeul care era necunoscut de oamenii din Atena. În timp ce studiază, scrieți numărul fiecărui verset în parte (24-31) pe tablă:

După ce le-ați acordat timp suficient, invitați câțiva cursanți să iasă la tablă și să scrie, lângă numărul versetului corespunzător, un adevăr pe care l-au găsit. (Pentru a-i ajuta pe cursanți să identifice un adevăr din Faptele apostolilor 17:27, explicați că traducerea lui Joseph Smith a acestui verset este: „Ca ei să Îl găsească pe Domnul, dacă binevoiesc să Îl caute, căci nu este departe de niciunul dintre noi.”)

De asemenea, le puteți sugera să marcheze fiecare dintre aceste adevăruri în scripturile lor. Unele dintre adevărurile menționate pe tablă pot fi următoarele:

Versetul 24: **Dumnezeu a creat lumea.**

Versetul 25: **Dumnezeu dă viață tuturor lucrurilor.**

Versetul 26: **Dumnezeu guvernează tot ceea ce are viață.**



Versetul 27: **Dacă suntem dornici să Îl căutăm pe Dumnezeu, vom descoperi că El nu este departe de noi.**

Versetul 28: **Suntem din neamul Lui sau copiii Săi.**

Versetul 29: **Am fost creați după chipul lui Dumnezeu.**

Versetul 30: **Dumnezeu poruncește tuturor să se pocăiască.**

Versetul 31: **Dumnezeu ne va judeca; Dumnezeu îi va ridica pe toți oamenii din morți.**

Invitați cursanții să aleagă un adevăr de pe tablă care are însemnătate pentru ei. Rugați-i pe câțiva dintre ei să împărtășească adevărul pe care l-au ales și de ce are însemnătate pentru ei.

Subliniați adevărul din Faptele apostolilor 17:28, „Suntem din neamul Lui”.

- Ce înseamnă a fi „din neamul Lui” sau din „neamul [lui Dumnezeu]”? (Înseamnă că suntem copii de spirit ai Tatălui Ceresc.)
- De ce este important să înțelegem această doctrină? (Ne poate ajuta să ne recunoaștem valoarea infinită în fața Tatălui Ceresc și potențialul nostru de a deveni asemenea Lui.)
- Ce probleme sau confuzii se pot ivi neînțelegând această doctrină?

Dacă este posibil, oferiți cursanților câte un exemplar al declarației de mai jos a vârstnicului Dallin H. Oaks, din Cvorumul celor Doisprezece Apostoli. Invitați un cursant să o citească cu glas tare. Rugați membrii clasei să fie atenți sau să caute motivul pentru care trebuie să ne amintim să ne vedem pe noi înșine, în primul rând și mai presus de toate, în calitate de copii ai lui Dumnezeu.



„Aveți grijă cum vă caracterizați pe voi înșivă. Nu vă caracterizați sau definiți în funcție de vreo trăsătură temporară. *Singura* trăsătură care ar trebui să ne caracterizeze este că suntem un fiu sau o fiică a lui Dumnezeu. Acest aspect transcende toate celelalte caracteristici, inclusiv etnia, ocupația, trăsăturile fizice, titlurile sau chiar apartenența religioasă” („How to Define Yourself”, *New Era*, iunie 2013, p. 48).

- De ce este important să ne amintim că suntem, în primul rând și mai presus de toate, copii ai lui Dumnezeu?

Faceți referire la adevărul din Faptele apostolilor 17:27: „Ca ei să caute pe Dumnezeu și să se silească să-L găsească băjbâind, măcar că nu este departe de fiecare din noi”.

- În ce moduri putem căuta să-L cunoaștem pe Dumnezeu și să ne apropiem mai mult de El?
- În ce fel ne este influențată dorința de a-L căuta pe Dumnezeu de înțelegerea relației pe care o avem cu El?
- Când L-ați simțit pe Tatăl Ceresc aproape de voi?

Rezumați Faptele apostolilor 17:32-34 explicând că atenienii au avut reacții diferite când Pavel a menționat „învierea morților” (Faptele apostolilor 17:32). Unii dintre ei și-au bătut joc de Pavel, alții au vrut să audă mai mult, iar unii oameni au crezut.

Le puteți depune mărturie cursanților că ei pot ajunge să-L înțeleagă pe Dumnezeu, deși El este necunoscut multor oameni. Invitați cursanții să scrie pe o bucată de hârtie sau pe un cartonaș *Unui Dumnezeu cunoscut* și să scrie moduri în care ei vor căuta și vor dezvolta o relație cu Dumnezeu. Îndemnați-i să țină acea hârtie într-un loc în care o pot vedea des pentru a-și aminti de obiectivele lor.

### **Unitatea următoare (Faptele apostolilor 20-Romani 7)**

Explicați că, în unitatea următoare, ei vor găsi răspunsuri la întrebările: „Pe cine a ridicat Pavel din morți?” și „Care au fost împrejurările morții acelei persoane?” Invitați-i să-și imagineze că sunt arestați pe nedrept, naufragiați pe o insulă și, apoi, mușcați de o năpârcă (sau șarpe). Întrebați-i ce cred că ar putea învăța din astfel de încercări. Rugați cursanții să caute regele care i-a spus lui Pavel, în timp ce era judecat: „Curând mai vrei tu să mă îndupleci să mă fac creștin” (Faptele apostolilor 26:28). Îndemnați-i ca, în timp ce studiază restul cărții Faptele apostolilor, să caute felul în care încercările ne pot ajuta să ne apropiem mai mult de Salvator. Spuneți-le că, de asemenea, ei vor citi o parte din scrisoarea pe care apostolul Pavel a scris-o membrilor Bisericii din Roma.

# Faptele apostolilor 20-22

## Introducere

Pavel a predicat Evanghelia în Asia Mică (Turcia de azi) și, în timp ce se afla la Milet, un oraș lângă Efes, el a avertizat despre o viitoare apostazie și a încurajat conducătorii preoției să întărească membrii Bisericii. Apoi, a călătorit la Ierusalim,

unde a fost persecutat și arestat. În timp ce se afla pe treptele fortăreței Antonia (o garnizoană în care erau staționate trupele romane), Pavel a împărtășit povestirea convertirii sale.

## Sugestii pentru predare

### Faptele apostolilor 20:1-21:40

*Pavel slujește în Asia Mică și călătorește la Ierusalim, unde este bătut și arestat*

Rugați cursanții să se gândească la perioade în care au trebuit să-și părăsească familia, prietenii sau alte persoane dragi pentru mai multe zile, săptămâni sau luni.

- Ce sentimente ați avut voi sau cei care erau cu voi înainte să plecați?
- Ce v-ați spus unii altora înainte să vă despărțiți?

Explicați că, în timpul celei de-a treia călătorii misionare ale lui Pavel, el a petrecut timp în Macedonia, Grecia și Asia Mică. În timpul acestei călătorii, el a simțit îndemnul să se întoarcă la Ierusalim. În timp ce călătorea, el se oprea de-a lungul drumului pentru a predica și a spune la revedere membrilor Bisericii. În seara dinaintea plecării sale din Troa, în timpul noului sabbat (duminică), Pavel și ucenicii s-au adunat pentru a lua din împărtășanie (vezi Faptele apostolilor 20:7). Apoi, Pavel a vorbit sfinților până noaptea târziu.

Invitați un cursant să citească, cu glas tare, Faptele apostolilor 20:9-12. Rugați membrii clasei să urmărească în scripturile lor și să găsească ce s-a întâmplat unui tânăr numit Eutih după ce a adormit în timpul predicii lui Pavel.

- Ce i s-a întâmplat lui Eutih?
- Ce a făcut Pavel pentru a-și arăta dragostea și grija față de acest tânăr?
- În ce fel au reflectat acțiunile lui Pavel slujirea Salvatorului?

Explicați că, în timpul celei de-a treia călătorii misionare ale lui Pavel, el a petrecut aproximativ trei ani în Efes, slujindu-le oamenilor de-acolo. Rezumați Faptele apostolilor 20:13-17 explicând că, în drum spre Ierusalim, Pavel s-a oprit în Milet, la ieșire din Efes, și a trimis vorbă conducătorilor Bisericii din Efes să-l întâlnească.

Invitați un cursant să citească, cu glas tare, Faptele apostolilor 20:18-23. Rugați membrii clasei să urmărească în scripturile lor și să găsească ce a explicat Pavel despre slujirea sa.

- Cum și-a descris Pavel slujirea misionară?
- Ce ar putea însemna expresia pe care a folosit-o Pavel, că „[n-a] ascuns nimic” de cei cărora le predica (versetul 20)?

- Conform celor relatate în versetul 23, prin ce era Pavel dispus să treacă în calitate de slujitor al Domnului?

Explicați că Pavel anticipa cu precădere pericolul din Ierusalim, unde conducătorii iudei îl considerau trădător ca urmare a eforturilor sale de a predica Evanghelia lui Isus Hristos.

- Conform celor relatate în versetul 22, de ce era Pavel dispus să se ducă la Ierusalim?

### **Adresați întrebări care-i ajută pe cursanți să înțeleagă conținutul scripturilor**

Adresați întrebări care-i ajută pe cursanți să analizeze fragmente din scripturi care-i ajută să aprofundeze înțelegerea despre scripturi. Astfel de întrebări pot ajuta la clarificarea înțelesului cuvintelor sau expresiilor și îi pot ajuta pe cursanți să găsească un înțeles mai plin de însemnătate în detaliile unei relatări. Apoi, ei vor fi pregătiți să identifice doctrine și principii.

Invitați câțiva cursanți să citească pe rând, cu glas tare, din Faptele apostolilor 20:24-27. Rugați membrii clasei să urmărească în scripturile lor și să caute ce era Pavel dispus să facă în calitate de slujitor al Domnului.

- Conform versetului 24, ce era Pavel dispus să facă în calitate de slujitor al Domnului?
- Ce sentimente a spus Pavel că a avut făcând ceea ce îl îndemna Domnul?
- Ce putem învăța din exemplul de slujire al lui Pavel? (Cursanții pot folosi cuvinte diferite, dar asigurați-vă că ei identifică următorul adevăr: **Adevărații slujitori ai Domnului își îndeplinesc cu credință îndatorirea și, făcând astfel, ei simt bucurie.**)
- Ce înseamnă pentru voi să vă îndepliniți cu credință îndatorirea?
- Cum putem aplica acest adevăr în viețile noastre?

Invitați cursanții să împărtășească o situație în care ei sau o persoană pe care o cunosc au ales să-L slujească pe Domnul cu toată energia și tăria lor și avut parte de mare bucurie.

Amintiți-le că Pavel a vizitat pentru ultima oară conducătorii Bisericii din Efes, înainte să se îndrepte către Ierusalim.

- Dacă ați fi în situația lui Pavel și ați ști că nu i-ați mai vedea niciodată pe conducătorii Bisericii din Efes, ce sfat le-ați da înainte să plecați?

Rugați cursanții să citească, în gând, Faptele apostolilor 20:28-31 și să caute avertizările pe care le-a dat Pavel acestor conducători ai Bisericii.

- Despre ce i-a avertizat Pavel pe acești conducători?

Explicați că Pavel a folosit termenul de lupi ca metaforă pentru oamenii necredincioși care-i vor înșela pe membrii credincioși ai Bisericii.

- Ce cuvânt folosim pentru a descrie condiția în care se află cei care se îndepărtează de la adevăr și caută să-i îndepărteze pe alții de la adevăr?

(Apostazie. Explicați că Pavel îi avertiza pe conducătorii Bisericii despre viitoarea apostazie care se va produce în cadrul Bisericii.)

Invitați un cursant să citească, cu glas tare, Faptele apostolilor 20:36-38. Rugați-i pe membrii clasei să urmărească în scripturile lor și să caute reacția pe care au avut-o conducătorii Bisericii în timp ce Pavel se pregătea să plece. Invitați cursanții să spună ce au aflat.

Rezumați Faptele apostolilor 21:1-10 explicând că, în timp ce Pavel își continua călătoria spre Ierusalim, el s-a oprit pe parcurs în mai multe regiuni pentru a petrece un timp cu membrii Bisericii. Când Pavel s-a oprit într-un oraș numit Tir, unii ucenici – îngrijorați evident de siguranța lui Pavel – l-au sfătuit pe acesta să nu se ducă la Ierusalim (vezi Faptele apostolilor 21:4).

În Cezarea, un profet numit Agab, a profețit ce i se va întâmpla lui Pavel în Ierusalim. Invitați un cursant să citească, cu glas tare, Faptele apostolilor 21:11. Rugați membrii clasei să urmărească în scripturile lor și să afle ce a profețit Agab. (Puteți explica faptul că *brâu* înseamnă curea.) Invitați cursanții să spună ce au aflat.

Invitați un cursant să citească, cu glas tare, Faptele apostolilor 21:12-14. Rugați-i pe membrii clasei să urmărească în scripturile lor și să caute cum au reacționat Pavel și colegii săi la profeție.

- Cum au reacționat colegii lui Pavel la profeție?
- Cum a reacționat Pavel la profeție? Ce remarcați la răspunsul lui Pavel?
- Ce principiu putem învăța din exemplul lui Pavel despre ce înseamnă a fi slujitori adevărați ai Domnului? (Cursanții pot folosi cuvinte diferite, dar asigurați-vă că ei identifică următorul adevăr: **Adevărații slujitori ai Domnului sunt dispuși să facă voia lui Dumnezeu indiferent de sacrificiul personal.**)

Invitați cursanții să se gândească ce fel de sacrificii li s-ar putea cere să facă în calitate de slujitori ai Domnului.

- Când ați fost dispuși să faceți voia lui Dumnezeu indiferent de sacrificiul pe care a trebuit să-l faceți? De ce ați fost dispuși să faceți acest lucru?

Invitați un cursant să citească cu glas tare următorul rezumat din Faptele apostolilor 21:17-40.

Pavel a sosit la Ierusalim și a raportat eforturile sale misionare conducătorilor locali ai Bisericii. Pavel a mers la templu și, când un grup de iudei care îl cunoșteau pe Pavel din călătoriile sale l-a văzut, a declarat că Pavel era un învățător mincinos care predica împotriva legii lui Moise și a încălcat legea aducând în templu oameni din rândul neamurilor. Din pricina acestei acuzații, o gloată l-a scos pe Pavel din templu și a început să-l bată. Au intervenit soldați romani și l-au luat de-acolo pentru a fi judecat. În timp ce se afla pe treptele fortăreței Antonia (vezi Hărți și fotografii din Biblie, nr. 12, „Ierusalimul în timpul lui Isus”), Pavel a întrebat soldații dacă le-ar putea vorbi oamenilor.

### Faptele apostolilor 22:1-30

#### *Pavel relatează convertirea sa și depune mărturie despre Isus Hristos*

Scrieți cuvântul *convertit* pe tablă și explicați că *a converti* înseamnă a schimba.

Întrebați cursanții cum poate fi apa convertită sau schimbată, astfel încât să poată fi folosită în mai multe scopuri. (De exemplu, apa poate fi convertită în gheață.)

Rugați cursanții să se gândească ce schimbare presupune convertirea la Evanghelie.)

Invitați un cursant să citească, cu glas tare, Faptele apostolilor 22:1-5. Rugați membrii clasei să urmărească în scripturile lor și să caute cum s-a descris Pavel în timp ce le vorbea iudeilor de pe treptele fortăreței Antonia din Ierusalim.

- Cum era Pavel înainte să se convertească și să devină ucenic al lui Isus Hristos?

Copiați următoarele întrebări și referințe din scripturi pe tablă sau oferiți-le cursanților sub forma unei foi de prezentare. Împărțiți cursanții în 5 grupuri și desemnați fiecărui grup câte una dintre întrebări. Rugați-i să citească în gând versetele care corespund întrebărilor desemnate lor și, apoi, să scrie răspunsul lor în caietele pentru seminar sau jurnalele pentru studiul scripturilor:

1. Cum a descris Pavel prima sa viziune? (Faptele apostolilor 22:6-9)
2. Ce a fost Pavel instruit să facă? (Faptele apostolilor 22:10-11)
3. Pe cine a întâlnit Pavel în Damasc și ce și-a recăpătat? (Faptele apostolilor 22:12-13)
4. Ce a profetizat Anania despre Pavel? (Faptele apostolilor 22:14-15)
5. Cum a dat Pavel dovadă de credință în Isus Hristos? (Faptele apostolilor 9:18; 22:16)

După ce le-ați acordat suficient timp, rugați cursanții să vă spună răspunsurile lor. Invitați câțiva dintre ei să rezume ceea ce au învățat despre procesul de convertire al lui Pavel. (De asemenea, puteți explica faptul că, între momentul primei viziuni a lui Pavel și cel în care a început să slujească drept misionar, el a petrecut trei ani în Arabia, perioadă care, cel mai probabil, a fost una de pregătire și dezvoltare spirituală [vezi Galateni 1:11-18].) Apoi, adresați următoarele întrebări:

- În ce mod credeți că s-a schimbat Pavel ca urmare a convertirii sale?
- Ce s-a întâmplat astfel încât să aibă loc acele schimbări?
- Ce ne învață convertirea lui Pavel despre cum putem deveni noi convertiți? (Cursanții pot folosi cuvinte diferite, dar asigurați-vă că ei identifică următorul adevăr: **Pe măsură ce ne supunem cuvintelor lui Isus Hristos, putem deveni pe deplin convertiți.**)
- Cum ar putea ajuta acest principiu o persoană care vrea să devină convertită?

Invitați un cursant să citească, cu glas tare, următoarea declarație a surorii Bonnie L. Oscarson, președinta generală a Tinerelor Fete, în care a explicat diferența dintre a

avea o mărturie despre Evanghelie și faptul de fi cu adevărat convertit la Evanghelie:



„Adevărata convertire înseamnă mai mult decât doar a cunoaște principiile Evangheliei și presupune chiar mai mult decât doar a avea o mărturie despre acele principii. Este posibil să avem o mărturie despre Evanghelie fără să o trăim. Să fim convertiți cu adevărat înseamnă să acționăm în acord cu ceea ce credem ...

Convertirea are loc atunci când punem în practică principiile drepte pe care le învățăm în căminele noastre și în sălile de clasă. Convertirea are loc atunci când trăim vieți pure și virtuozitate și ne bucurăm de tovarășia Duhului Sfânt” („Fiți convertiți”, *Ensign* sau *Liahona* nov. 2013, p. 76, 78).

Citiți următoarea întrebare cu glas tare sau scrieți-o pe tablă: *Cum pot deveni cu adevărat convertit la Evanghelie?* Invitați cursanții să-și scrie răspunsurile în caietele lor pentru seminar sau în jurnalele lor pentru studiul scripturilor.

Rezumați Faptele apostolilor 22:17-30 explicând că Pavel a spus ascultătorilor săi că, după convertirea sa, Domnul l-a trimis departe de Ierusalim pentru a fi misionar în rândul neamurilor. Apoi, aceștia au strigat ca Pavel să fie pedepsit cu moartea. Pavel a fost adus înaintea căpitanului armatei romane din Ierusalim, care a decis ca Pavel să fie bătut cu biciul, o pedeapsă folosită, de obicei, pentru a umili și a obține informații de la infractori. Totuși, când soldații romani au aflat că Pavel era cetățean roman, au decis să nu-l bată deoarece era împotriva legii romane să lege sau bată cu biciul un cetățean roman care nu era „osândit” (versetul 25). Totuși, l-au adus înaintea soborului sau consiliului de conducere al iudeilor, Sinedriul.

Încheiați împărtășindu-vă mărturia despre principiile predate în Faptele apostolilor 20-22.

## LECȚIA 97

# Faptele apostolilor 23-26

### Introducere

Conducătorii iudei l-au interogat pe Pavel, iar un grup de iudei a conspirat să-lucidă. Pavel a fost dus la Cezarea, unde s-a apărat de acuzații false înaintea mai multor conducători romani. El a relatat convertirea sa și a depus mărturie despre Isus Hristos.

### Sugestii pentru predare

#### Faptele apostolilor 23-25

##### *Pavel este persecutat, judecat și întemnițat*

Înainte de oră, scrieți următorul lucru pe o bucată de hârtie: *Poruncile și binecuvântările date de Dumnezeu*. Folosiți bandă adezivă sau o sfoară pentru a delimita un loc din încăperea și puneți hârtia pe podea, în acel loc. La începutul orei, invitați un cursant să stea în picioare în locul care reprezintă poruncile și binecuvântările date de Dumnezeu.

- Pe măsură ce ne apropiem de Dumnezeu urmând poruncile și învățăturile Sale, care sunt unele dintre binecuvântările pe care le putem primi?

Invitați cursantul să iasă din acel loc care reprezintă poruncile și binecuvântările date de Dumnezeu.

- Care sunt câteva dintre influențele lumii care ar putea ispiti pe cineva să se depărteze de poruncile și învățăturile lui Dumnezeu și să înceteze să mai trăiască în acord cu acestea?
- Ce se poate întâmpla când oamenii se depărtează de Dumnezeu?

Mulțumiți cursantului și invitați-l să se așeze. Rugați cursanții să se gândească în ce direcție se îndreaptă la acest moment și cât de aproape sau departe se simt de Tatăl Ceresc. Invitați-i ca, în timp ce studiază Faptele apostolilor 23-26, să caute adevăruri care îi vor ajuta când vor simți că s-au distanțat de Dumnezeu și de binecuvântările Sale.

Amintiți-le cursanților că Pavel a fost arestat în afara templului din Ierusalim și adus înaintea conducătorilor iudei (vezi Faptele apostolilor 21:30-33; 22:23-30). Rezumați Faptele apostolilor 23:1-10 explicând că Pavel a fost interogat de acei conducători iudei și întemnițat.

Invitați un cursant să citească, cu glas tare, Faptele apostolilor 23:11. Rugați membrii clasei să urmărească în scripturile lor și să caute ce s-a întâmplat în timp ce Pavel era în închisoare. Invitați cursanții să spună ce au aflat.

- Ce i-a spus Domnul lui Pavel în închisoare?

Amintiți-le cursanților de promisiunea consemnată în Faptele apostolilor 18:9-10, conform căreia Domnul va fi cu Pavel și-l va proteja în timp ce urma să facă lucrarea Sa. Invitați cursanții să aibă în vedere marcarea expresiei „Domnul S-a arătat lui Pavel” și să scrie Faptele apostolilor 18:9-10 ca referință, lângă versetul 11.



Invitați un cursant să citească, cu glas tare, rezumatul de mai jos:

Din Faptele apostolilor 23:12-25:27, aflăm că ofițerul roman care-l arestase pe Pavel l-a trimis la Cezarea pentru a împiedica grupul de iudei să-l omoare. Pavel și-a mărturisit nevinovăția înaintea guvernatorului roman, Felix. Deși era convins de nevinovăția lui Pavel, Felix a continuat să-l țină pe Pavel sub arest la domiciliu timp de doi ani. Festus l-a înlocuit pe Felix drept guvernator roman al Iudeii. Regele Irod Agripa, care conducea o regiune situată la nord-est de Marea Galileii, l-a vizitat pe Festus și a dorit să audă cazul lui Pavel. Pavel a fost adus înaintea regelui Agripa.

## Faptele apostolilor 26

### *Pavel relatează convertirea sa și depune mărturie despre Isus Hristos înaintea regelui Agripa*

Invitați câțiva cursanți să citească pe rând, cu glas tare, din Faptele apostolilor 26:4-11. Rugați-i pe membrii clasei să urmărească în scripturile lor și să caute cum și-a descris Pavel trecutul înaintea regelui Agripa.

- Cum și-a descris Pavel trecutul înaintea regelui Agripa?

Explicați că, apoi, Pavel a relatat apariția Salvatorului înaintea lui. Invitați un cursant să citească, cu glas tare, Faptele apostolilor 26:16-18. Rugați membrii clasei să urmărească în scripturile lor și să caute misiunea pe care i-a încredințat-o Domnul lui Pavel pe drumul spre Damasc.

- Ce misiune i-a încredințat Domnul lui Pavel? (Le puteți sugera cursanților să marcheze expresiile care descriu misiunea pe care i-a încredințat-o Domnul lui Pavel.)

Explicați că, în acest context, cuvântul *moștenire*, (versetul 18), se referă la intrarea în împărăția celestială a lui Dumnezeu.

- Ce lucruri pot ajuta pe cineva să se întoarcă de la întunericul și influența lui Satana la lumina, poruncile și binecuvântările lui Dumnezeu?

Invitați un cursant să citească, cu glas tare, Faptele apostolilor 26:19-23. Rugați-i pe membrii clasei să urmărească în scripturile lor și să caute ce a spus Pavel că le-a predicat atât iudeilor, cât și neamurilor că trebuie să facă pentru a primi binecuvântările menționate în versetul 18. Le puteți explica faptul că expresia „să facă fapte vrednice de pocăința lor” din versetul 20 poate însemna să trăiască în mod demn pentru a demonstra că s-au pocăit cu adevărat.

- Potrivit celor relatate în versetul 20, ce le-a predicat Pavel atât iudeilor, cât și neamurilor?

Scrieți următoarea afirmație incompletă pe tablă: *Dacă ne pocăim și ne întoarcem la Dumnezeu...*

- Bazându-vă pe ceea ce învățăm din versetul 18, cum ați completa afirmația de pe tablă? (Rezumați răspunsurile cursanților și completați afirmația de pe tablă după cum urmează: **Dacă ne pocăim și ne întoarcem la Dumnezeu, putem înlătura puterea lui Satana din viețile noastre, putem primi iertare pentru păcatele noastre și putem deveni demni de împărăția celestială.**)

**Adresați întrebări care-i ajută pe cursanți să identifice doctrine și principii**

Pe măsură ce cursanții își dezvoltă înțelegerea contextului și conținutului scripturilor, ei pot să identifice mai bine principiile și doctrinele pe care le conțin ele. Întrebările care invită la analiză îi pot ajuta pe cursanți să tragă concluzii și să explice în mod clar principiile și doctrinele care se găsesc în textul pe care îl studiază.

Pentru a ajuta cursanții să înțeleagă acest principiu, invitați un cursant să citească, cu glas tare, declarația de mai jos a vârstnicului Neil L. Andersen, din Cvorumul celor Doisprezece Apostoli (aveți în vedere să le oferiți cursanților un exemplar al declarației):



„Când păcătuim, ne întoarcem față de la Dumnezeu. Când ne pocăim, ne îndreptăm către Dumnezeu.

Invitația de a ne pocăi este rar un glas care pedepsește, în schimb este o chemare plină de dragoste de a face cale întoarsă și de «a ne întoarce» la Dumnezeu [vezi Helaman 7:17]. Această invitație este chemarea unui Tată iubitor și a Singurului Său Fiu Născut de a fi mai presus decât suntem, de a ne ridica la un mod de viață mai bun, de a ne schimba și de a simți fericirea de a ține poruncile” („Pocăiți-vă... ca Eu să vă pot vindeca”, *Ensign* sau *Liahona*, nov. 2009, p. 40).

- Potrivit celor spuse de vârstnicul Andersen, ce putem realiza pe măsură ce ne pocăim și ne întoarcem spre Tatăl și Isus Hristos?

Invitați cursanții ca, pe măsură ce continuă să studieze Faptele apostolilor 26, să găsească ce i-a împiedicat pe Festus și pe regele Agripa să se pocăiască, să se întoarcă la Dumnezeu și să fie convertiți la Isus Hristos. Scrieți următoarea afirmație incompletă pe tablă: *Pentru a ne converti la Isus Hristos...*

Împărțiți cursanții în echipe de câte doi. Invitați cursanții să citească Faptele apostolilor 26:24-28 cu partenerii lor. Rugați-i să identifice și să compare felurile în care Festus și regele Agripa au reacționat la învățăturile lui Pavel și la mărturia despre Salvator. În timp ce cursanții citesc și discută cu partenerii lor, copiați următorul tabel pe tablă (nu includeți declarațiile de sub fiecare titlu):

<b>Reacțiile la învățăturile lui Pavel</b>	
<b>Festus</b>	<b>Regele Agripa</b>
<p><i>A vorbit cu glas tare</i></p> <p><i>A spus ca Pavel este nebun</i></p> <p><i>Și că învățătura lui îl face să dea în nebunie</i></p>	<p><i>A fost aproape convins să devină creștin</i></p>

După ce le-ați acordat timp suficient, invitați câțiva cursanți să iasă la tablă și să scrie ceea ce au găsit (răspunsurile trebuie să fie asemănătoare expresiilor din tabelul de mai sus).

- Ce reflectă reacția lui Festus cu privire la părerea sa despre învățăturile lui Pavel? (Adăugați cuvântul *Necredință* la răspunsurile cursanților, sub titlul „Festus”).
- Potrivit celor relatate în versetul 27, ce a spus Pavel că știa despre regele Agripa? (Adăugați *Credea în profeți* sub titlul „Regele Agripa”).
- Ce învățăm din remarcă la Agripa despre angajamentul lui de a fi creștin (vezi versetul 28)? (Adăugați *Nu era dornic să-și ia pe deplin un angajament*, sub titlul „Regele Agripa”).

Invitați un cursant să citească, cu glas tare, Faptele apostolilor 26:29. Rugați membrii clasei să urmărească în scripturi și să vadă cum a răspuns Pavel la remarcă regelui Agripa care a spus că aproape fusese înduplecat sau convins să devină creștin.

- Ce a dorit Pavel pentru rege și pentru cei care auzeau învățăturile sale?
- Ce credeți că l-a împiedicat pe Festus să se convertească la Isus Hristos?
- Ce credeți că l-a împiedicat pe regele Agripa să se convertească?
- Ce putem învăța de la Festus și regele Agripa despre ce trebuie să facem pentru a ne converti la Isus Hristos? (Cursanții pot folosi cuvinte diferite, dar asigurați-vă că ei identifică următorul principiu: **Pentru a ne converti la Isus Hristos, trebuie să alegem să credem în Evanghelie și să fim pe deplin angajați să trăim în acord cu ea.**)

Pentru a ajuta cursanții să înțeleagă acest principiu, invitați un cursant să citească, cu glas tare, următoarea relatare a președintelui Dieter F. Uchtdorf, din Prima Președinție:



„Doi frați tineri stăteau pe vârful unei mici stânci care domina apa cristalină a unui lac albastru. Acesta era un loc cunoscut pentru scufundare, iar frații vorbiseră deseori că ar trebui să facă săritura – ceva ce-i văzuseră pe alții că fac.

Deși amândoi voiau să sară, niciunul nu voia să fie primul. Înălțimea stâncii nu era chiar atât de mare, dar pentru cei doi tineri băieți părea că distanța se mărea ori de câte ori se pregăteau să sară – și curajul lor dispărea repede.

În sfârșit, unul dintre frați a pus un picior pe marginea stâncii și se pregătea să sară. În acel moment, fratele său a șoptit: «Poate ar trebui să așteptăm până vara viitoare».

Totuși, avântul primului frate era deja luat. «Frate», a răspuns el, «eu mi-am luat angajamentul!»

A sărit în apă și a ieșit repede la suprafață cu un strigăt victorios. Fratele său l-a urmat imediat. Apoi, ambii au râs despre ultimele cuvinte ale primului băiat înainte de a sări în apă: «Frate, eu mi-am luat angajamentul».

Acceptarea unui angajament seamănă puțin cu săritul în apă. Fie v-ați luat angajamentul, fie nu. Fie mergeți înainte, fie rămâi pe loc. Nu există cale de mijloc ...

Cei care sunt angajați doar pe jumătate, se pot aștepta la doar jumătate din binecuvântarea de a avea mărturie, bucurie și pace. Zăgazurile sau ferestrele cerului vor fi deschise doar pe jumătate pentru ei ...

Într-un fel, fiecare dintre noi se află într-un moment când trebuie să ia hotărârea de a domina apa. Este rugăciunea mea ca noi să avem credință, să mergem înainte, să ne înfruntăm temerile și îndoielile având curaj și să ne spunem: «Mi-am luat angajamentul!» („Brother, I'm Committed”, *Ensign*, iulie 2011, p. 4, 5).

- În ce fel seamănă acceptarea unui angajament cu săritul în apă?
- Potrivit președintelui Uchtdorf, de ce este important să fim pe deplin angajați și nu angajați doar pe jumătate în a trăi conform Evangheliei?
- În ce fel v-a ajutat faptul de a trăi conform unei porunci sau unui principiu al Evangheliei să deveniți mai convertiți? (Puteți împărtăși un exemplu personal.)

Invitați cursanții să scrie în caietele lor pentru seminar sau în jurnalele pentru studiul scripturilor o listă care să cuprindă porunci sau principii ale Evangheliei pe care simt că le respectă în întregime. Rugați-i să se gândească la principii ale Evangheliei pe care cred că le respectă pe jumătate, dar nu întregime (Faptele apostolilor 26:29). Invitați cursanții să-și noteze un obiectiv cu privire la ceea ce vor face pentru a avea o înțelegere mai mare despre unul dintre acele principii și pentru a-l pune mai bine în practică. Încurajați cursanții să se roage pentru ajutor în timp ce se străduiesc să se convertească la Isus Hristos trăind mai deplin conform Evangheliei.

Rezumați Faptele apostolilor 26:30-32 explicând că Festus și regele Aripa l-au găsit nevinovat pe Pavel și l-ar fi eliberat, dar, deoarece Pavel a cerut să fie judecat de Cezar, au fost obligați să-l trimită la Roma.

Încheiați recapitulând și depunând mărturie despre principiile predate în Faptele apostolilor 23-26.

# Faptele apostolilor 27-28

## Introducere

În timp ce Pavel călătorea cu corabia spre Roma, ca prizonier, el a naufragiat pe o insulă. Pe insulă, el a fost mușcat de o năpărcă (sau șarpe), dar a rămas nevătămat și a vindecat

mulți bolnavi. În cele din urmă, Pavel a fost adus la Roma, unde a rămas sub arest la domiciliu timp de doi ani și a predicat și depus mărturie despre Isus Hristos.

## Sugestii pentru predare

### Faptele apostolilor 27

*Corabia lui Pavel naufragiază în timp ce acesta călătorește spre Roma*

Înainte de începerea orei, scrieți următoarele afirmații pe tablă. (Aceste afirmații se găsesc în *Pentru întărirea tineretului* [broșură, 2011], p. 4, 11, 16.)

*„Evitați să vă întâlniți frecvent cu aceeași persoană.”*

*„Nu vă implicați, nu vizionați și nu participați la nimic care este vulgar, imoral, violent sau pornografic în vreun fel.”*

*„Dacă prietenii vă îndeamnă să faceți lucruri greșite, fiți cei care apără ce este drept, chiar dacă veți fi singurii care faceți acest lucru.”*

Invitați un cursant să citească cu glas tare declarațiile scrise pe tablă.

- De ce ar alege unii tineri să nu dea ascultare acestor avertizări și sfaturi?

Invitați cursanții ca, în timp ce studiază Faptele apostolilor 27, să caute adevăruri care îi vor ajuta să-și dezvolte credința de a da ascultare avertizărilor și sfaturilor date de slujitorii Domnului.

Amintiți cursanților că Pavel fusese, pe nedrept, acuzat și întemnițat pentru trădare. Pavel a făcut apel la Cezar, în Roma, ceea ce era dreptul lui ca cetățean roman. Rezumați Faptele apostolilor 27:1-8 explicând că Pavel a călătorit spre Roma cu corabia, alături de alți prizonieri, sub custodia unui sutaș sau centurion roman (ofițer în armata romană care avea sub comanda sa între 50 și 100 de bărbați). După ce au călătorit cu corabia timp de mai multe zile, s-au oprit într-un port, pe Insula Creta. În timp ce se pregăteau să părăsească portul, Pavel i-a avertizat pe cei de pe corabie să nu-și continue călătoria.

Invitați un cursant să citească, cu glas tare, Faptele apostolilor 27:9-10. Rugați membrii clasei să urmărească în scripturile lor și să afte ce știa Pavel că urma să se întâmple dacă el și ceilalți de pe corabie aveau să-și continue călătoria către Roma. Poate va fi nevoie să explicați că, în acest context, *postul* se referă la abținerea în mod voluntar de la mâncare. În acest caz, „postul” se referă probabil la o zi sfântă a iudeilor, numită Ziua Ispășirii, care marca începutul sezonului în care călătoriile pe

Marea Mediterană erau considerate, în general, nesigure din pricina furtunilor violente.

- Potrivit celor relatate în versetul 10, ce avertizare a făcut Pavel despre ce urma să se întâmple dacă aveau să-și continue călătoria?

Invitați un cursant să citească, cu glas tare, Faptele apostolilor 27:11-12. Rugați membrii clasei să urmărească în scripturile lor și să afle cum au răspuns sutașul și ceilalți de pe corabie la avertizarea lui Pavel.

- În loc să dea ascultare avertizării lui Pavel, de cine a ascultat sutașul?
- Care credeți că ar fi putut fi motivul pentru care sutașul a ascultat de stăpânul corabiei și nu de Pavel?
- Potrivit celor relatate în versetul 12, de ce majoritatea oamenilor de pe corabie au ignorat avertizarea lui Pavel? (Explicați că termenul *liman* înseamnă port, iar *nu era bun de iernat* înseamnă că nu era potrivit pentru a-și petrece iarna acolo.)

Invitați câțiva cursanți să citească pe rând, cu glas tare, din Faptele apostolilor 27:13-21. Rugați membrii clasei să urmărească în scripturi și să caute ce s-a întâmplat în timp ce corabia se îndrepta spre Roma.

- Ce s-a întâmplat în timp ce corabia se îndrepta spre Roma?
- Ce credeți că au gândit oamenii de pe corabie despre Pavel și avertizarea lui, după ce au văzut că „începuse să sufle un vânt ușor de miazăzi” (versetul 13)?
- Potrivit celor relatate în versetul 20, cum se simțeau cei de pe corabie în timpul furtunii?
- După cum este menționat în afirmația lui Pavel consemnată în versetul 21, ce principiu putem învăța despre ce se poate întâmpla dacă ignorăm avertizările și sfaturile date de slujitorii Domnului. (Cursanții pot folosi cuvinte diferite, dar trebuie să identifice următorul principiu: **Dacă ignorăm avertizările și sfaturile date de slujitorii Domnului, atunci ne punem singuri în pericol.** Scrieți acest principiu pe tablă. Explicați că pericolul poate reprezenta pierderea binecuvântărilor pe care, altfel, le-am fi primit.)

Recapitulați alături de cursanți motivele pentru care sutașul și ceilalți oameni de pe corabie au ignorat avertizarea și sfatul lui Pavel (vezi Faptele apostolilor 27:11-12).

- În ce fel pot avea oamenii de azi scuze asemănătoare când ignoră avertizările și sfatul slujitorilor Domnului?

Folosind *Pentru întărirea tineretului* sau cuvântări de la conferința generală recentă, oferiți exemple suplimentare de avertizări și sfaturi ale profeților, care simțiți că sunt relevante pentru cursanți.

- În ce pericole se pot pune singuri oamenii ignorând astfel de avertizări și sfaturi ale profeților?

Invitați un cursant să citească, cu glas tare, Faptele apostolilor 27:22-26. Rugați membrii clasei să urmărească în scripturile lor și să caute ce le-a spus Pavel oamenilor de pe corabie.

- Dacă v-ați afla pe corabie în mijlocul furtunii teribile, ce cuvinte ale lui Pavel v-ar alina?
- Ce a profetizat Pavel că se va întâmpla cu oamenii și corabia?

Rezumați Faptele apostolilor 27:27-30 explicând că, în cea de-a paisprezecea noapte de furtună, membrii echipajului au coborât patru ancore în mare astfel încât corabia să nu se izbească de stânci. Apoi, s-au dus în partea din față a corabiei prefăcându-se că vor să coboare mai multe ancore. De fapt, ei planificau să abandoneze corabia și să plece cu o barcă mică sau luntre deoarece se temeau că aceasta se va scufunda.

Invitați un cursant să citească, cu glas tare, Faptele apostolilor 27:31-32. Rugați cursanții să urmărească în scripturi și să găsească avertizarea dată de Pavel sutașului și ostașilor. (Explicați că expresia *oamenii aceștia* din versetul 31 se referă la corăbieri sau membrii echipajului care încercau să fugă.)

- Ce avertizare le-a făcut Pavel sutașului și ostașilor?
- Cum au răspuns ostașii la avertizarea și sfatul lui Pavel? (Au dat ascultare avertizării sale și au împiedicat echipajul să scape tăind funiile luntrei și lăsând-o să cadă și să se depărteze goală.)

Explicați că, în dimineața următoare, Pavel a rugat membrii echipajului, care postiseră, să mănânce (vezi Faptele apostolilor 27:33-34). I-a încredințat din nou că niciunul dintre ei nu va muri.

Invitați un cursant să citească, cu glas tare, Faptele apostolilor 27:35-36. Adresați membrilor clasei următoarele întrebări:

- Cum au reacționat membrii echipajului la sfatul lui Pavel?

Rezumați Faptele apostolilor 27:37-41 explicând că, în timp ce se îndrepta spre Insula Malta, corabia s-a sfărâmat de izbitura valurilor. Invitați cursanții să citească, în gând, Faptele apostolilor 27:42-44 și să caute ce s-a întâmplat cu oamenii de pe corabie.

- Ce s-a întâmplat cu oamenii de pe corabie?

Amintiți-le cursanților de profeția lui Pavel consemnată în Faptele apostolilor 27:22-26, care precizează că nimeni nu va muri, deși corabia urma să fie distrusă.

- Ce principii putem învăța din această relatare despre ce se poate întâmpla dacă dăm ascultare sfatului și avertizărilor date de slujitorii Domnului? (Cursanții ar putea identifica principii precum: **Dacă dăm ascultare sfatului și avertizărilor date de slujitorii Domnului, atunci Domnul Își va îndeplini promisiunile pe care ni le-a făcut. Dacă dăm ascultare sfatului și avertizărilor date de slujitorii Domnului, atunci putem face față pericolelor care ne amenință.** Scrieți aceste principii pe tablă).

Pentru a ajuta cursanții să înțeleagă principiile pe care le-au identificat în Faptele apostolilor 27, invitați un cursant să citească, cu glas tare, următoarea declarație a președintelui Henry B. Eyring, din Prima Președinție:



„De fiecare dată când am ales să amân punerea în practică a unui sfat inspirat sau am decis că eu eram o excepție, am descoperit că mă puneam într-o situație primejdioasă. De fiecare dată când am ascultat sfatul profeților, l-am simțit confirmat prin rugăciune și, apoi, l-am urmat, am descoperit că m-am apropiat de siguranță” („Finding Safety in Counsel”, *Ensign*, mai 1997, p. 25).

- În ce fel v-a ajutat faptul de a da ascultare avertizărilor și sfaturilor inspirate ale slujitorilor Domnului să faceți față pericolelor care vă amenințau siguranța spirituală și fizică? (Amintiți-le cursanților că pot studia sfaturile profeților din zilele noastre ai Domnului în revistele Bisericii, precum și în *Pentru întărirea tinereții*.)

Invitați cursanții să se gândească dacă ignoră vreo avertizare sau sfat venit din partea slujitorilor Domnului sau să se gândească la moduri în care pot da ascultare mai bine avertizărilor și sfaturilor pe care le-au primit. Invitați-i să scrie un țel cu privire la felul în care vor da ascultare mai bine acelor sfaturi.

### Faptele apostolilor 28

*Pavel este dus la Roma unde predică și depune mărturie despre Isus Hristos.*

Arătați cursanților o fotografie a unei tornade sau furtuni (sau desenați una pe tablă).

Vârstnicul Neil L. Andersen, din Cvorumul celor Doisprezece Apostoli, s-a referit la provocările și încercările vieții ca fiind „furtuni spirituale” (vezi „Furtuni spirituale”, *Ensign* sau *Liahona*, mai 2014, p. 18-21).

- Ce exemple de încercări și dificultăți pot fi asemănați cu tornadele sau furtunile?

Invitați cursanții ca, în timp ce studiază Faptele apostolilor 28, să caute un principiu care-i poate ajuta să facă față cu credință „furtunilor spirituale” cu care se confruntă.

Explicați că, în Faptele apostolilor 28, citim despre experiențele lui Pavel pe insulă, continuarea călătoriei sale la Roma și arestul la domiciliu în timp ce se afla la Roma.

Împărțiți membrii clasei în trei sau mai multe grupuri, în funcție de mărimea clasei dumneavoastră. Repartizați fiecărui grup unul dintre următoarele fragmente din scripturi: Faptele apostolilor 28:1-6; Faptele apostolilor 28:7-14 și Faptele apostolilor 28:16-24, repartizând același fragment mai multor grupuri, dacă este nevoie. Invitați fiecare grup să studieze fragmentul din scripturi desemnat și, apoi, să facă următoarele lucruri (scrieți aceste instrucțiuni pe tablă):





1. Faceți un desen sau scrieți un titlu de articol care să rezume evenimentele descrise în fragmentul vostru din scripturi.
2. Arătați clasei desenul vostru sau citați titlul de articol și rezumați evenimentele descrise în fragmentul vostru din scripturi.

După ce le-ați acordat suficient timp, rugați fiecare grup să raporteze clasei. (Dacă sunt mai mult de trei grupuri, invitați grupurile care au aceleași fragmente din scripturi să arate desenul lor sau să spună titlul de articol și alte idei pe care le-au desprins din studiul versetelor desemnate.)

- De ce încercări a avut parte Pavel în timp ce a călătorit la Roma și a locuit acolo?

Invitați un cursant să citească, cu glas tare, Faptele apostolilor 28:30-31. Rugați membrii clasei să urmărească în scripturile lor, căutând ceea ce a putut face Pavel în Roma cu toate că a fost pus sub arest la domiciliu. Rugați cursanții să vă spună ce au găsit.

- Ce a făcut Pavel ca să arate că a rămas credincios lui Dumnezeu în pofida încercărilor prin care a trecut?
- Ce lucruri bune s-au petrecut ca urmare a încercărilor pe care le-a avut Pavel în timp ce se afla pe mare, era naufragiat și în timp ce era înțemnițat în Roma? (După ce cursanții răspund, scrieți pe tablă următorul principiu: **Dacă suntem credincioși, Dumnezeu ne poate ajuta să transformăm încercările în binecuvântări pentru noi și pentru alții.**)
- Care sunt câteva dintre exemplele de moduri în care Dumnezeu ne poate ajuta să transformăm încercările în binecuvântări pentru noi și pentru alții?

#### **Adresați întrebări care-i ajută pe cursanți să înțeleagă doctrine și principii**

După ce identifică doctrine și principii, cursanții trebuie să le înțeleagă înainte ca să le poată pune în practică într-un mod plin de înțeles. Adresați întrebări care să ducă la o înțelegere mai clară a însemnătății unei anumite doctrine sau a unui anumit principiu, să îndemne cursanții să se gândească la doctrină sau principiu într-un context modern sau să invite cursanții să explice înțelegerea pe care o au despre doctrină sau principiu.

- Când v-a ajutat Dumnezeu, pe voi sau pe altcineva, să transformați o încercare în binecuvântări pentru voi sau pentru alții? (Puteți împărtăși un exemplu personal.)

Îndemnați cursanții să urmeze exemplul lui Pavel și să aleagă să rămână credincioși când au parte de încercări, astfel încât Dumnezeu să-i ajute să transforme acele încercări în binecuvântări pentru ei și pentru alții.

# Introducere la epistola lui Pavel către romani

## De ce studiem această carte?

Epistola către romani este cea mai lungă dintre epistolele lui Pavel și este considerată de mulți oameni ca fiind cea mai importantă dintre epistolele sale. Această epistolă conține explicația lui cea mai completă cu privire la doctrina neprihănirii prin credință în Isus Hristos și nu prin ritualurile legii lui Moise. Ea conține multe învățături despre doctrinele salvării și punerea în practică a acelor doctrine în viața de zi cu zi. Prin studiul acestei cărți, cursanții pot dobândi o mai bună înțelegere a ispășirii lui Isus Hristos și a speranței și păcii pe care toți oamenii le pot găsi în Hristos.

## Cine a scris această carte?

Apostolul Pavel este autorul epistolei către romani (vezi Romani 1:1). În scrierea acestei epistole, Pavel a folosit un scrib, Terțiu, care a scris propriul său salut către sfinții romani aproape de încheierea epistolei (vezi Romani 16:22).

## Când și unde a fost scrisă?

Pavel a scris epistola către romani în timp ce se afla în Corint, aproape de încheierea celei de-a treia călătorii misionare. Mai multe indicii sugerează că Pavel a scris această epistolă în timpul celor trei luni în care a stat în Corint (vezi Faptele apostolilor 20:2-3; în aceste versete, termenul *Grecia* se referă la Corint), probabil între anii 55 și 56 d.H. (vezi Ghidul pentru scripturi, „Epistolele lui Pavel”).

## Pentru cine a fost scrisă această carte și de ce?

Epistola către romani este adresată membrilor Bisericii din Roma (vezi Romani 1:7). Originile Bisericii din Roma sunt necunoscute, dar, probabil, datează din perioada imediat următoare zilei Cincizecimii când iudeii care erau oaspeți din Roma l-au auzit pe Pavel predicând (vezi Faptele apostolilor 2:10). Deși Pavel nu fusese încă în Roma, el a transmis salutări anumitor sfinți pe care îi știa fie pentru că îi cunoscuse anterior, fie prin alții care trăiseră în Roma, ca de exemplu Priscila și Acuila, (vezi Faptele apostolilor 18:1-2, 18; Romani 16:1-16, 21).

Se pare că există cel puțin trei motive principale pentru care Pavel a trimis epistola romanilor:

(1) *pentru a se pregăti în vederea viitoarei sale sosiri în Roma.* De ani de zile Pavel voise să predice în Roma (vezi Faptele apostolilor 19:21; Romani 1:15; 15:23). De asemenea, el a sperat că Biserica din Roma avea să servească drept bază pentru a putea sluji în misiune în Spania (vezi Romani 15:22, 24, 28);

(2) *pentru a clarifica și a apăra învățăturile sale.* Pavel a întâmpinat opoziție repetată din partea unor oameni care au înțeles greșit sau au denaturat învățăturile sale cu privire la legea lui Moise și credința în Hristos (vezi Faptele apostolilor 13:45; 15:1-2; 21:27-28; Romani 3:8; 2 Petru 3:15-16). În mod clar, Pavel a avut motive să

suspecteze că asemenea neînțelegeri ajunseseră la membrii Bisericii din Roma, astfel că a scris pentru a le liniști îngrijorările înainte de a ajunge;

(3) *pentru a promova unitatea între membrii Bisericii, iudei și neamuri*. Nu cu mult timp înainte ca Pavel să fi scris această epistolă, iudeii convertiți la creștinism care fuseseră alungați din Roma de către împăratul Claudiu (vezi Faptele apostolilor 18:2) au început să se întoarcă în Roma și în congregațiile în care predominau cei din rândul neamurilor care trecuseră la creștinism. Este posibil ca această situație să fi generat unele tensiuni și probleme între iudei și cei din rândul neamurilor care trecuseră la creștinism. În calitate de „apostol al neamurilor” (Romani 11:13), Pavel a căutat să integreze neamurile convertite în Biserică; totuși, ca iudeu, (vezi Romani 11:1), Pavel a simțit, de asemenea, o puternică dorință ca propriul său popor să accepte Evanghelia. Pavel a promovat unitatea în Biserică predicând modul în care doctrinele Evangheliei se aplică tuturor sfinților (vezi Romani 3:21-4:25; 11:13-36; 14:1-15:13).

## Care sunt unele dintre trăsăturile distinctive ale acestei cărți?

După un salut de deschidere, epistola începe cu o declarație despre tema ei; „Evanghelia lui Hristos... este puterea lui Dumnezeu pentru mântuirea” tuturor care „[trăiesc] prin credință” în Isus Hristos (Romani 1:16-17).

Deși epistola către romani a jucat un rol important în istoria religiei creștine, din nefericire, ea a fost, de asemenea, „sursa mai multor neînțelegeri doctrinale, interpretări greșite și conflicte decât oricare altă carte din Biblie”, conform celor relatate de vârstnicul Bruce R. McConkie, din Cvorumul celor Doisprezece Apostoli (*Doctrinal New Testament Commentary*, 3 volume [1965-1973], 2:211). Chiar printre primii creștini, scrierile lui Pavel erau privite ca lucruri „grele de înțeles”, iar învățăturile sale erau, uneori, denaturate și greșit înțelese (2 Petru 3:15-16).

## Rezumat

**Romani 1-3** Pavel explică doctrina neprihănirii prin credință în Isus Hristos. Pavel definește dilema păcatului cu care se confruntă toată lumea și predică arătând că soluția lui Dumnezeu la această problemă, pentru toți oamenii, este ispășirea lui Isus Hristos. Acceptând cu credință ispășirea lui Hristos, întreaga omenire poate fi socotită neprihănită (iertată) și poate primi salvarea.

**Romani 4-8** Pavel citează exemplul lui Avraam pentru a ilustra doctrina neprihănirii prin credință. El expune doctrinele salvării și ne învață cum influențează aceste doctrine viețile tuturor celor care au credință în Hristos.

**Romani 9-16** Pavel scrie despre statutul de popor ales pe care îl are Israel, respingerea Evangheliei în acel timp și salvarea care va avea loc. Pavel sfătuiește iudeii și neamurile care erau membri ai Bisericii să trăiască conform Evangheliei pentru a fi pace și unitate în Biserică. El se roagă ca sfinții din Roma să continue să țină poruncile.

## LECȚIA 99

# Romani 1-3

### Introducere

Pavel a scris o scrisoare sfinților din Roma, proclamând că Evanghelia lui Isus Hristos este puterea lui Dumnezeu pentru mântuire. El a explicat că oamenii nu pot fi salvați prin

propriile fapte; ei trebuie să fie salvați prin harul lui Isus Hristos, pus la dispoziție prin ispășirea Sa.

### Sugestii pentru predare

#### Romani 1:1-17

*Pavel proclamă că Evanghelia lui Isus Hristos este puterea lui Dumnezeu pentru mântuire*

Citiți declarația de mai jos a vârstnicului Larry Echo Hawk, din Cei Șaptezeci. Explicații că, tânăr fiind, vârstnicul Echo Hawk fusese înrolat în Corpul de Infanterie Marină al Statelor Unite.



„Mi-am cunoscut sergentul instructor, un veteran neînduplecat, atunci când a lovit ușa dormitorului cu piciorul și a intrat strigând cuvinte vulgare.

După această introducere înspăimântătoare, a început dintr-un capăt al dormitorului să pună fiecărui recruta întrebări răstite. Sergentul instructor a găsit în mod sistematic ceva de ridiculizat la fiecare recruta folosind un limbaj răsunător și vulgar. I-a luat pe rând, fiecare infanterist marin strigându-i înapoi răspunsul, după cum fusese ordonat: «Da» sau «Nu, domnule sergent instructor». Când mi-a venit rândul, mi-am dat seama că-mi luase sacul și-l golise pe salteaua din spatele meu. S-a uitat printre lucrurile mele și, apoi, a venit înapoi în fața mea. Mi-am adunat puterile pregătit pentru atacul său. Ținea în mână Cartea lui Mormon” („Veniți la Mine, o, voi casă a lui Israel”, *Ensign* sau *Liahona*, nov. 2012, p. 32).

- Cum v-ați simți dacă ați fi în situația vârstnicului Echo Hawk?
- Ce credeți că urma să facă sergentul instructor?
- Ați fost vreodată în situații în care v-ați temut că vă vor fi ridiculate crezurile? (Puteți invita câțiva cursanți să-și împărtășească experiențele membrilor clasei.)

Invitați cursanții ca, în timp ce studiază Romani 1, să caute adevăruri care îi pot ajuta atunci când sunt ridiculați sau persecutați din cauza crezurilor și standardelor lor.

Prezentați, pe scurt, cartea Romani invitând un cursant să citească, cu glas tare, următorul paragraf:

Cartea Romani este o epistolă pe care Pavel a scris-o către sfinții din Roma aproape de sfârșitul călătoriilor sale misionare. El a scris sfinților romani pentru a-i pregăti pentru sosirea lui, pentru a clarifica și a apăra învățăturile sale și a promova unitatea între iudeii și neamurile care erau

membri ai Bisericii. Roma – capitala Imperiului Roman – era plină de filozofii lumești și trebuie să fi fost un loc dificil pentru predicarea Evangheliei lui Isus Hristos.

Rezumați Romani 1:1-14 explicând că Pavel și-a început epistola depunând mărturie despre Isus Hristos și exprimându-și dorința de a vizita sfinții din Roma.

Invitați un cursant să citească, cu glas tare, Romani 1:15-17. Rugați membrii clasei să urmărească în scripturi și să caute ceea ce a propovăduit Pavel sfinților romani cu privire la Evanghelia lui Isus Hristos.

- Ce a spus Pavel că este Evanghelia lui Isus Hristos? (Cursanții trebuie să identifice un principiu asemănător următorului: **Evanghelia lui Isus Hristos este puterea lui Dumnezeu pentru mântuirea tuturor celor care dau dovadă de credință în Isus Hristos.** Scrieți acest adevăr pe tablă. Le puteți sugera să marcheze în scripturile lor cuvintele și expresiile care propovăduiesc acest adevăr.)
- De la ce ne permite Evanghelia lui Isus Hristos să fim mântuiți? (Moartea fizică și moartea spirituală.)
- De ce trebuie să exercităm credință în Isus Hristos pentru a primi binecuvântările salvării prin Evanghelie? (Isus Hristos a înfăptuit ispășirea care face posibilă salvarea noastră.)

Invitați un cursant să citească, cu glas tare, următoarea explicație despre ceea ce înseamnă a crede în Isus Hristos și a exercita credință în El.

Așa cum au fost folosiți de Pavel, termenii *crezuri* și *credință* înseamnă nu doar acceptarea mentală că Isus Hristos este Fiul lui Dumnezeu, ci și acceptarea Sa completă și sinceră și încrederea totală în El ca fiind Cel care S-a oferit pe Sine pentru a ispăși pentru păcatele noastre. Această încredere profundă duce la o viață trăită în credință, manifestată prin pocăința de păcate, botez și faptul de încerca să trăim după cum a propovăduit Isus Hristos (vezi Faptele apostolilor 16:30-33; Romani 6:1-11; 1 Corinteni 6:9-11). [Credință] în Isus Hristos... se manifestă printr-o viață de supunere față de legile și rânduielile Evangheliei și de slujire pentru Hristos" (Ghid pentru scripturi, „Salvare”, scriptures.lds.org).

- Ce sentimente a avut Pavel cu privire la predicarea Evangheliei știind că Evanghelia lui Isus Hristos este puterea lui Dumnezeu pentru mântuirea tuturor celor care cred? (Lui nu i-a fost rușine [vezi Romani 1:16].)
- Cum v-ar putea fi influențată dorința de a împărtăși Evanghelia de faptul de a avea o mărturie despre puterea Evangheliei? (După ce cursanții răspund, scrieți pe tablă următorul principiu: **Pe măsură ce dobândim mărturia că Evanghelia lui Isus Hristos are puterea de a ne salva sau mântui, nu ne va fi rușine să o împărtășim altora.**)
- Cum poate acest principiu să vă ajute când aveți parte de persecuție sau sunteți ridiculizați pentru crezurile voastre?

Invitați un cursant să citească, cu glas tare, următoarea parte a povestirii vârstnicului Hawks și rugați membrii clasei să asculte cu atenție cum a răspuns el sergentului instructor.



„Mă așteptam să strige la mine; în schimb, s-a apropiat de mine și mi-a șoptit: «Ești mormon?»»,

Am strigat, precum ni se ordonase: «Da, domnule sergent instructor».

Din nou, m-am așteptat la ce era mai rău. În schimb, el a făcut o pauză și și-a ridicat mâna în care ținea Cartea lui Mormon și, apoi, a spus foarte încet: «Crezi în această carte?».

Am strigat, din nou: „Da, domnule sergent instructor” („Veniți la Mine, o, voi casă a lui Israel” p. 32).

- În ce mod, răspunsul vârstnicului Echo Hawk este un exemplu bun al principiului propovăduit în Romani 1:16?

Explicați că, fără să-l ridiculizeze pe vârstnicul Echo Hawk, sergentul instructor a pus cu grijă Cartea lui Mormon pe pat și a continuat interogarea recruților. Citiți, cu glas tare, restul declarației vârstnicului Echo Hawk:



„M-am întrebat de multe ori de ce sergentul acela dur din Infanteria Marină m-a crucat în ziua aceea. Dar sunt recunoscător că am putut spune fără ezitare: «Da, sunt membru al Bisericii lui Isus Hristos a Sfinților din Zilele din Urmă» și «Da, știu că este adevărată Cartea lui Mormon». Această mărturie este un dar prețios pe care l-am primit prin intermediul Duhului Sfânt” („Veniți la Mine, o, voi casă a lui Israel”, p. 32).

- Când ați demonstrat voi (sau o persoană pe care o cunoașteți) că nu vă este rușine să împărtășiți Evanghelia lui Isus Hristos?

Invitați cursanții să se gândească cât sunt de puternice mărturiile pe care le au despre Evanghelia lui Isus Hristos și ce pot face pentru a întări acele mărturii. Îndemnați-i să stabilească un obiectiv pentru a realiza acest lucru.

### Romani 1:18-3:23

*Pavel propovăduiește că toată omenirea păcătuiește și nu reușește să obțină slava lui Dumnezeu.*

Explicați că, în zilele lui Pavel, unele neamuri care trecuseră la creștinism au căutat să-și scuze comportamentul imoral sau păcătos accentuând îndurarea lui Dumnezeu și ignorând dreptatea Sa perfectă. De asemenea, unii iudei convertiți la creștinism credeau că respectarea legii lui Moise era necesară pentru mântuirea lor. Pavel a încercat să corecteze aceste două interpretări greșite.

Invitați câțiva cursanți să citească, pe rând, din Romani 1:18-32. Rugați membrii clasei să urmărească în scripturi și să caute păcatele despre care Pavel a spus că predominau în zilele lui. Puteți ajuta cursanții să definească expresii și cuvinte din

versetele 18-32 pentru a-i ajuta să înțeleagă avertizările date de Pavel sfinților romani. De exemplu, puteți adresa următoarea întrebare:

- În versetul 25, ce credeți că înseamnă „au slujit și s-au închinat făpturii în locul Făcătorului”?

Subliniați că, din Romani 1:18-32, învățăm că **profeții și apostolii ne propovăduiesc despre comportamentele și atitudinile care Îl offensează pe Dumnezeu.**

Explicați că expresiile „au schimbat întrebuițarea firească a lor în una care este împotriva firii” din versetul 26 și „au părăsit întrebuițarea firească a femeii” din versetul 27 se referă la comportament homosexual. Puteți explica faptul că, de la început și în mod consecvent de-a lungul scripturilor, Domnul a condamnat încălcările legii castității, inclusiv comportamentul homosexual.

*Notă.* Tema atracției față de persoane de același sex necesită mult tact. Când în clasa dumneavoastră se discută această problemă, asigurați-vă că acest lucru se face cu blândețe, compasiune și politețe.

Pentru a-i ajuta pe cursanți să înțeleagă poziția Bisericii despre comportamentul homosexual, citați, cu glas tare, următoarea declarație:

„Comportamentul homosexual și lesbian este un păcat grav. Dacă vă confrunțați cu atracția față de persoane de același sex sau sunteți convinși să aveți un comportament nepotrivit, căutați sfatul părinților [și] al episcopului. Ei vă vor ajuta” (*Pentru întărirea tineretului* [broșură], 2011), p. 36).

Poziția Bisericii, din punct de vedere doctrinal, este clară: activitatea sexuală trebuie să aibă loc doar între un bărbat și o femeie care sunt căsătoriți. Totuși, aceasta nu trebuie, niciodată, să fie un motiv pentru a fi lipsiți de blândețe. Isus Hristos, pe care Îl urmăm, a condamnat fără echivoc imoralitatea sexuală, dar niciodată nu a fost nemilos. Scopul Său a fost întotdeauna să ajute persoanele, niciodată să le critice ...

„Biserica face deosebire între atracția față de persoane de același sex și comportamentul față de persoane de același sex. În timp ce a avea sentimente sau înclinații către persoane de același sex nu este un păcat în sine, comportamentul homosexual vine în conflict cu «principiul doctrinar, bazat pe scripturile sfinte... conform căruia căsătoria dintre un bărbat și o femeie este esențială pentru planul Creatorului cu privire la destinul etern al copiilor Săi» [„Declarația Primei Președinții cu privire la căsătoria între persoane de același sex”, [mormonnewsroom.org](http://mormonnewsroom.org)]” („Same-Sex Attraction”, [Gospel Topics, lds.org/topics](http://GospelTopics.lds.org/topics)).

- De ce este important ca noi să înțelegem învățăturile profeților și apostolilor Domnului cu privire la comportamentul homosexual?
- Cum putem arăta blândețe și compasiune față de cei care simt atracție față de persoane de același sex sprijinind în același timp poziția Bisericii cu privire la comportamentul homosexual?

Rezumați Romani 2:1-3:8 explicând că Pavel a propovăduit faptul că oamenii vor fi judecați după lucrările lor și a arătat că neprihănirea iudeilor a fost rezultatul trăirii conform legii lui Moise pe dinafară, nu pe dinăuntru.

Invitați un cursant să citească, cu glas tare, Romani 3:9-12 și rugați-i pe membrii clasei să caute cine este cel afectat de păcat, după spusele lui Pavel.

- Cine este cel afectat de păcat? Ce efect au păcatele noastre asupra noastră? (După ce cursanții răspund, scrieți pe tablă următorul adevăr: **Toți oamenii răspunzători păcătuiesc și au nevoie de iertarea lui Dumnezeu.**)
- Cum ne ajută acest adevăr să înțelegem mai bine de ce avem nevoie de Isus Hristos?

### Romani 3:24-31

*Toată omenirea poate fi socotită neprihănită prin acceptarea cu credință a ispășirii lui Hristos.*

Explicați că, în restul versetelor din Romani 3, Pavel a propovăduit despre modul în care Isus a învins problema cu care ne confruntăm – și anume, că Dumnezeu nu poate accepta păcatul și că fiecare persoană răspunzătoare comite păcate. Pentru a înțelege aceste versete, cursanții vor trebui să înțeleagă însemnătatea următoarelor cuvinte: *justificare* (faptul de a fi „iertat de pedeapsa pentru păcat și declarat nevinovat” [Guide to the Scriptures, „Justification, Justify” scriptures.lds.org]), *împăcare* (sacrificiu ispășitor și sursă de îndurare) și *har* („ajutor sau tărie divină date prin milostenia și dragostea lui Isus Hristos” [Ghidul pentru scripturi, „Har”]). Puteți scrie definițiile acestor cuvinte pe tablă înainte de a începe ora sau puteți pune la dispoziție fiecărui cursant o foaie de prezentare cu acești termeni.

#### **Definirea cuvintelor și expresiilor dificile**

Definirea cuvintelor și expresiilor grele poate fi un pas important în înțelegerea conținutului scripturilor și identificarea doctrinelor și principiilor. Cuvintele profeților, dicționarele, manualele pentru cursanți, notele de subsol și mijloacele ajutoare pentru studiul scripturilor îi pot ajuta, deseori, pe cursanți să înțeleagă cuvinte sau expresii dificile.

Rugați un cursant să citească, cu glas tare, Romani 3:24-26. Rugați membrii clasei să urmărească în scripturi și să caute ce putem face pentru a deveni demni de a fi în prezența lui Dumnezeu.

- Conform celor relatate în Romani 3:24, în ce mod suntem socotiți neprihăniți sau declarați demni pentru a fi în prezența lui Dumnezeu?

Subliniați că, în Traducerea lui Joseph Smith, în Romani 3:24, cuvintele *fără plată* sunt schimbate cu *doar* ). Explicați că, indiferent cât de mult bine facem în această viață, noi nu putem câștiga sau merita salvarea prin noi înșine, deoarece, după cum a propovăduit Pavel, noi toți am păcătuit și, prin urmare, nu reușim să ne salvăm (vezi Romani 3:23). Numai prin harul lui Dumnezeu – tăria Sa divină și puterea Sa sporită – noi suntem salvați (vezi, de asemenea, Moroni 10:32–33).

- Potrivit celor relatate în versetul 26, pe cine socotește Dumnezeu neprihănit prin har? (Pe cei care cred în Isus.)



Amintiți cursanților despre modul în care a folosit Pavel termenii *crezuri* și *credință* după cum s-a discutat mai devreme în clasă.

- Ce principiu ne învață aceste versete despre rezultatul acceptării cu credință a ispășirii lui Isus Hristos? (Cursanții ar putea identifica un principiu precum următorul: **Acceptând cu credință ispășirea lui Isus Hristos, toată omenirea poate fi socotită neprihănită și poate primi salvarea.**)
- Cum putem dovedi că acceptăm cu credință ispășirea Salvatorului?

Invitați curanții să se gândească la faptul că au nevoie de Salvatorul Isus Hristos și ce pot face pentru a accepta cu mai multă credință ispășirea Sa. Invitați-i să-și scrie gândurile în caietele lor pentru seminar sau în jurnalele pentru studiul scripturilor. Rugați câțiva cursanți să împărtășească membrilor clasei sentimentele despre mărturiile lor.

Rezumați Romani 3:27-30 explicând că Pavel a subliniat din nou faptul că o persoană este socotită neprihănită prin credință în Isus Hristos și nu prin respectarea legii lui Moise.

## LECȚIA 100

# Romani 4-7

### Introducere

Pavel a explicat modul în care Avraam a fost justificat prin har. Pavel a descris, apoi, binecuvântările pe care le pot primi cei care sunt justificați și învățați că botezul simbolizează faptul de a muri față de păcat și de a învia în Hristos.

### Sugestii pentru predare

#### Romani 4-5

*Pavel explică modul în care Avraam a fost justificat prin har*

Desenați următoarea ilustrație și scrieți următoarele expresii pe tablă.

- Crezi că apa te poate salva
- Faci efort pentru a ajunge la apă și a bea
- Apa



Invitați cursanții să-și imagineze că mor de sete într-un deșert și că, pe vârful unui deal din apropiere, se află o sticlă de apă.

- Care dintre următoarele afirmații vă poate salva? (*a*) credința că apa vă poate salva, (*b*) efortul depus pentru a ajunge la apă și a bea sau (*c*) apa în sine (Nu spuneți dacă răspunsurile cursanților sunt corecte.)

Explicați că această situație ne poate ajuta să înțelegem învățăturile lui Pavel din Romani 4-7 cu privire la modul în care credința, faptele și harul au legătură cu doctrina justificării. (Amintiți cursanților că învățăturile lui Pavel cu privire la justificare au fost incluse în Romani 1-3.)

- Potrivit învățăturilor lui Pavel din Romani 1-3, ce înseamnă a fi justificat? (A fi iertat de pedeapsa pentru păcat și a fi declarat nevinovat sau drept.)

Oferiți context pentru Romani 4 explicând că unii dintre sfinții iudei din Roma accentuau în mod exagerat importanța eforturilor proprii și a legii lui Moise în faptul de a fi justificați.

- Cum pot unii oameni de astăzi să aibă o neînțelegere greșită asemănătoare a justificării?
- Care dintre opțiunile scrise pe tablă ar reprezenta ideea că putem fi mântuiți prin faptele noastre? (Scrieți (*fapte*) lângă opțiunea b.)

Explicați faptul că Pavel a încercat să rezolve neînțelegerile care au existat în zilele lui, reamintind iudeilor despre Avraam, patriarhul din vechime, pe care mulți iudei l-au considerat ca fiind justificat.

Invitați un cursant să citească, cu glas tare, Traducerea lui Joseph Smith, Romani 4:2-5, (din textul de mai jos) și rugați membrii clasei să asculte de ce a fost Avraam considerat neprihănit. „Căci dacă Avraam ar fi fost justificat prin legea faptelor, el s-ar slăvi în el însuși, dar nu înaintea lui Dumnezeu. Căci ce zice scriptura? Avraam a crezut pe Dumnezeu, și aceasta i s-a socotit ca neprihănire. Dacă cineva ar fi justificat prin legea faptelor, răsplata ar fi oferită din datorie, nu prin har. Însă celui căruia nu caută să fie justificat prin legea faptelor, ci crede în Cel care nu-i justifică pe cei necredincioși, credința îi este considerată neprihănire”.

- Prin ce *nu* a fost Avraam justificat? („Legea faptelor”.)
- Potrivit învățăturilor lui Pavel din Romani 1-3, de ce nu putem fi justificați prin legea faptelor? (Pavel ne-a învățat: „Căci toți au păcătuit și sunt lipsiți de slava lui Dumnezeu” [Romani 3:23]. Pentru a fi justificați prin legea faptelor ar fi necesar ca noi să nu păcătuim niciodată.)

Explicați că, așa cum este consemnat în Romani 4:6-8, Pavel l-a citat pe regele David pentru a ilustra în continuare că, pentru a fi justificați sau a deveni inocenți, faptele noastre nu sunt suficiente.

Pentru a rezuma Romani 4:9-15, invitați un cursant să citească cu glas tare următorul paragraf:

Pentru a discredita ideea că numai cei care erau circumciși și care păstrau legea lui Moise ar putea primi binecuvântarea de a fi considerați credincioși, Pavel a propovăduit faptul că Avraam a primit binecuvântările faptului de a fi credincios *înainte* ca el să fi fost circumcis și că circumcizia era un *semm* al credinței lui. După ce a făcut legământ cu Dumnezeu și a fost circumcis, Avraam a continuat fie credincios. În acest fel, Avraam a devenit tatăl *tuturor* credincioșilor, fie că erau necircumciși (neamurile) sau circumciși (iudeii).

Invitați un cursant să citească, cu glas tare, Traducerea Bibliei de Joseph Smith Romani 4:16 și rugați cursanții să urmărească în scripturile lor și să caute o explicație mai completă a modului în care suntem justificați: „De aceea, sunteți justificați de credință și fapte prin har și pentru ca făgăduința să fie cheazășuită pentru toată sămânța lui Avraam; nu numai pentru sămânța aceea care este sub Lege, ci și pentru sămânța aceea care are credința lui Avraam, tatăl nostru al tuturor”.

- Cum suntem justificați? (Cursanții trebuie să identifice o doctrină asemănătoare următoare: **Noi suntem justificați de credință și fapte, prin har.**)

Amintiți cursanților că *harul* se referă la binecuvântările, mila, ajutorul și tăria disponibile pentru noi datorită ispășirii lui Isus Hristos.

- Care dintre opțiunile scrise pe tablă ar reprezenta ispășirea și harul lui Isus Hristos? Care opțiune ar reprezenta credința noastră în El? (După ce cursanții răspund, scrieți (*ispășirea și harul lui Isus Hristos*) lângă opțiunea c și (*credință*) lângă opțiunea a.)

- Dacă am fi în această situație, am putea fi salvați prin credința și eforturile noastre, dacă nu ar exista apă? (Nu.) În această situație, în ce mod se aseamănă apa cu ispășirea și harul lui Isus Hristos?

Rugați un cursant să citească, cu glas tare, următoarea declarație a președintelui Dieter F. Uchtdorf, din Prima Președinție:



„Salvarea nu poate fi obținută doar prin intermediul supunerii; ea se obține prin intermediul sângelui Fiului lui Dumnezeu [vezi Faptele apostolilor 20:28] ...

Harul este un dar de la Dumnezeu și dorința noastră de a fi supuși fiecărei porunci a lui Dumnezeu reprezintă întinderea mâinii noastre muritoare pentru a primi acest dar sacru de la Tatăl nostru Ceresc” („Darul harului”, *Ensign* sau *Liahona*, mai 2015, p. 109, 110).

Subliniați faptul că, deși scenariul descris pe tablă ne ajută să înțelegem modul în care credința, faptele și harul contribuie la faptul de a fi justificați, acesta nu ilustrează toate modurile în care putem primi harul Salvatorului. Isus Hristos nu numai că ne oferă apa salvatoare care reprezintă harul Său, care ne justifică și ne curăță de păcat; El și face posibil să avem credința și tăria de care avem nevoie pentru a obține această apă sau de a avea acces la harul Său. Putem fi binecuvântați prin harul Său, înainte să dăm dovadă de credință în El și să înfăptuim fapte bune, precum și în timpul acestui proces și după el.

Invitați un cursant să citească, cu glas tare, următoarea declarație a vârstnicului David A. Bednar, din Cvorumul celor Doisprezece Apostoli:



„Puterea ispășirii face posibilă pocăința și... ne întărește pentru a vedea bunătatea, a face lucruri bune și a deveni mai buni în moduri pe care nu am fi putut niciodată să le recunoaștem sau să le realizăm cu abilitățile noastre limitate din viața muritoare” („De aceea, și-au alungat frica”, *Ensign* sau *Liahona*, mai 2015, p. 47).

- În ce mod ne ajută harul Salvatorului să ne exercităm credința în El și să facem fapte bune?
- Care sunt unele dintre faptele pe care trebuie să le facem pentru a arăta credință în Isus Hristos și pentru a fi justificați prin harul Său? (Să ne pocăim și să ne supunem poruncilor pentru a primi rânduielele Evangheliei.)

Invitați cursanții să se împartă în grupuri de câte doi sau trei pentru a-și explica unul altuia modul în care credința și faptele bune ne ajută să primim harul Salvatorului astfel încât să putem fi justificați. (Asigurați-vă că ei înțeleg că a avea credință în Domnul Isus Hristos și în puterea Lui de a ne salva, ne va motiva să primim rânduielele necesare și să ne supunem poruncilor lui Dumnezeu, fapt care ne permite să devenim justificați prin harul Salvatorului.)

Rezumați Romani 5 explicând că Pavel a propovăduit despre pacea pe care o primesc cei care au parte de harul lui Hristos prin credință (vezi versetele 1-2). El a

explicat în continuare că harul de care dispunem datorită ispășirii lui Isus Hristos este mai mult decât suficient pentru a înlătura efectele căderii.

## Romani 6-7

### *Pavel ne învață cum să devenim liberi de păcat și să primim viața eternă*

Rugați cursanții să se gândească cum ar răspunde în următorul scenariu:

Prietenul vostru intenționează ca, în cele din urmă, să slujească în misiune, dar, în prezent, face alegeri care nu sunt în armonie cu standardele Domnului. Atunci când vă exprimați îngrijorarea cu privire la comportamentul prietenului vostru, el spune: „Nu este mare lucru. Datorită ispășirii, mă pot pocăi întotdeauna înainte de a pleca în misiune”.

Explicați că unii oameni încalcă, cu bună știință, poruncile lui Dumnezeu, plănuiind să se pocăiască mai târziu, de exemplu înainte de a merge la templu sau de a sluji în misiune. Invitați cursanții ca, în timp ce studiază Romani 6, să caute de ce denotă această atitudine o neînțelegere gravă a doctrinei harului.

Împărțiți cursanții în echipe de câte doi. Invitați fiecare echipă să citească împreună, cu glas tare, din Romani 6:1-6, 11-12 și să discute modul în care învățăturile lui Pavel ar putea corecta gândirea prietenului lor. După ce le-ați acordat suficient timp, adresați-le întrebările:

- Cum a răspuns Pavel la concepția greșită că harul Salvatorului ne va elibera în mod automat de păcatele noastre?
- Ce credeți că înseamnă, în aceste versete, „am murit față de păcat” (versetul 2) și „prin botezul în moartea Lui, am fost îngropați împreună cu el” (versetul 4)?
- Potrivit celor relatate în aceste versete, ce simbolizează botezul prin scufundare? (În timp ce cursanții răspund, ajutați-i să identifice următoarea doctrină:

**Botezul prin scufundare poate simboliza moartea noastră față de păcat și înnoirea vieții noastre spirituale.)**

Explicați că noua viață spirituală pe care o începem atunci când suntem botezați include primirea iertării pentru păcatele noastre și luarea angajamentului de a ne supune poruncilor lui Dumnezeu.

Pentru a pregăti cursanții să identifice alte principii în Romani 6, arătați niște bani.

- Cine plătește salariul unui angajat? De ce un angajator nu plătește pentru salariile angajaților altcuiva?

Invitați cursanții să citească, în gând, Romani 6:13 și să caute cei doi „angajatori” sau stăpâni cărui i s-ar putea supune sau sluji cineva. (Puteți explica că, în aceste versete, expresia „*dați în stăpânire*” înseamnă a vă oferi sau a vă da pe voi înșivă.)

Rugați cursanții să vă spună ce au aflat.

Desenați următorul tabel pe tablă:

<i>Plata păcatului</i>	<i>Plata lui Dumnezeu</i>

Invitați-i pe cursanți să citească, în gând, Romani 6:14-23. Rugați jumătate dintre membrii clasei să caute „plata” (versetul 23) sau consecințele păcatului și cealaltă jumătate a membrilor clasei să caute „plata” lui Dumnezeu. După ce le-ați acordat timp suficient, invitați câțiva cursanți să vină la tablă și să scrie în tabel ce au aflat. (Sub „plata păcatului”, cursanții trebuie să scrie *moarte* [vezi versetul 16, 21, 23] iar sub „plata lui Dumnezeu”, trebuie să scrie *neprihănire* [vezi versetul 16], *sfințire* [vezi versetul 19, 22] și *viață veșnică* [vezi versetul 22 și versetul 23].) Explicați că moartea ca plată a păcatului se referă la „separarea de Dumnezeu și de influențele Lui” și înseamnă „a muri în ceea ce privește lucrurile ținând de dreptate” (Ghidul pentru scripturi, „Moarte spirituală”, scriptures.lds.org).

- Ce principiu putem învăța din Romani 6:16 cu privire la consecințele căderii în păcat? (Cursanții pot folosi cuvinte diferite, dar ei trebuie să identifice următorul principiu: **Dacă vom cădea în păcat, atunci vom deveni robi ai păcatului.**)
- În ce mod căderea în păcat ne determină să fim robi ai păcatului?

Invitați cursanții să se gândească la situații în care căderea în păcat a unei persoane a dus la pierderea libertății.

Faceți referire la lista de sub „Plata lui Dumnezeu”.

- Care sunt beneficiile faptului de a sluji în neprihănire față de a păcătuți?
- Ce principiu putem învăța din învățăturile lui Pavel despre cum putem deveni liberi de păcat și dobândi viața veșnică? (Cursanții pot folosi cuvinte diferite, dar ei trebuie să identifice un principiu asemănător acestuia: **Dacă ne vom supune lui Dumnezeu, putem deveni liberi de păcat și putem primi darul vieții veșnice.**)
- În ce moduri putem să ne supunem lui Dumnezeu?
- În ce moduri ați simțit eliberarea față de păcat supunându-vă lui Dumnezeu?

### **Adresați întrebări care înlesnesc sentimente și mărturii**

După ce cursanții înțeleg o doctrină sau un principiu, puteți adresa întrebări care-i fac pe cursanți să reflecteze la experiențe spirituale care au legătură cu acea doctrină sau cu acel principiu și să simtă mai profund veridicitatea și importanța aceluia adevăr al Evangheliei în viețile lor. De multe ori, acele sentimente dau naștere unei dorințe puternice în inima cursanților de a trăi cu mai multă credință conform unui anumit principiu al Evangheliei.

Depuneți mărturie despre cât de important este să ne supunem lui Dumnezeu. Invitați-i să scrie un țel cu privire la felul în care se vor supune mai mult lui Dumnezeu.

Rezumați Romani 7 explicând că Pavel a folosit metafora căsătoriei pentru a propovădui faptul că membrii Bisericii au fost eliberați de legea lui Moise și uniți cu Hristos. De asemenea, el a scris despre lupta dintre „firea [sa]” (versetul 18) sau poftele fizice și „omul dinăuntru” (versetul 22) sau spiritualitatea.

Încheiați depunându-vă mărturia despre adevărurile predate în această lecție.

## LECȚIA PENTRU STUDIUL ACASĂ

# Faptele apostolilor 20–Romani 7 (unitatea 20)

### Material pentru pregătirea învățătorului pentru studiul acasă

#### *Rezumatul lecțiilor pentru studiul acasă zilnic*

Următorul rezumat al evenimentelor, doctrinelor și principiilor pe care le-au învățat cursanții în timp ce au studiat Faptele apostolilor 20–Romani 7 (unitatea 20) nu este destinat pentru a fi predat ca parte a lecției dumneavoastră. Lecția pe care o predați se concentrează doar asupra câtorva dintre aceste doctrine și principii. Urmați îndemnul Spiritului Sfânt în timp ce aveți în vedere nevoile cursanților dumneavoastră.

#### **Ziua 1 (Faptele apostolilor 20-22)**

Din călătoriile misionare ale lui Pavel, cursanții au învățat că adevărații slujitori ai Domnului își îndeplinesc cu credință îndatoririle și că, făcând astfel, ei simt bucurie. De asemenea, ei au învățat că adevărații slujitori ai Domnului sunt dornici să facă voia lui Dumnezeu indiferent de sacrificiul personal pe care ar trebui să-l facă. Din relatarea lui Pavel cu privire la convertirea sa, cursanții au învățat că, pe măsură ce ne supunem cuvintelor lui Isus Hristos, devenim pe deplin convertiți.

#### **Ziua 2 (Faptele apostolilor 23-28)**

În timp ce au studiat mărturia lui Pavel depusă înaintea împăratului Agripa, ei au învățat că, dacă ne pocăim și ne întoarcem la Dumnezeu, putem învinge puterea lui Satana în viețile noastre, putem primi iertare pentru păcatele noastre și putem fi demni de împărăția celestială. De asemenea, ei au identificat următorul adevăr: pentru a deveni convertiți la Isus Hristos, noi trebuie să alegem să credem în El și să fim pe deplin angajați să trăim potrivit Evangheliei. Din relatarea despre călătoria lui Pavel la Roma, cursanții au învățat că, dacă suntem credincioși, Dumnezeu ne poate ajuta să transformăm încercările în binecuvântări pentru noi și pentru alții.

#### **Ziua 3 (Romani 1-3)**

În epistola lui Pavel către sfinții din Roma, cursanții au învățat adevărurile următoare: când dobândim mărturia că Evanghelia lui Isus Hristos are putere să ne salveze, nu ne va fi rușine să o împărtășim altora; toți oamenii răspunzători păcătuiesc și au nevoie de iertarea lui Dumnezeu; acceptând cu credință ispășirea lui Hristos, toți oamenii pot fi socotiți neprihăniți și pot primi salvarea.

#### **Ziua 4 (Romani 4-7)**

Din învățăturile lui Pavel către sfinții romani, cursanții au învățat că noi suntem socotiți neprihăniți prin credință și fapte datorită harului. Ei au studiat, de asemenea, următoarele adevăruri: botezul prin scufundare poate simboliza moartea față de păcatele noastre și reînnoirea vieții spirituale; dacă cedăm păcatului, vom deveni slujitorii păcatului; dacă-L ascultăm pe Dumnezeu, putem deveni liberi de păcat și putem primi darul vieții eterne.



## Introducere

Prizonier fiind, Pavel a fost dus la Roma, pe mare, în timpul lunilor de iarnă. Înainte de plecare, Pavel i-a avertizat pe ceilalți că această călătorie nu se va face fără „primejdie și [fără] multă pagubă” (Faptele apostolilor 27:10). În timpul unei furtuni, Pavel a profetizat că, deși corabia avea să fie distrusă, oamenii de pe corabie vor supraviețui. Profetia lui Pavel s-a îndeplinit.

## Sugestii pentru predare

### Faptele apostolilor 27

#### Corabia lui Pavel naufragiază în timp ce este dus spre Roma

Înainte să înceapă ora, scrieți pe tablăurmătoarele declarații. (Aceste declarații se găsesc în *(Pentru întărirea tineretului* [broșură, 2011], 4, 11,16.)

*„Evitați să vă întâlniți frecvent cu aceeași persoană.”*

*„Nu vă implicați, nu vizionați și nu participați la nimic care este vulgar, imoral, violent sau pornografic în vreun fel.”*

*„Dacă prietenii vă îndeamnă să faceți lucruri greșite, fiți cei care apără ce este drept, chiar dacă veți fi singurii care faceți acest lucru.”*

Invitați un cursant să citească, cu glas tare, declarațiile scrise pe tablă.

- De ce ar alege unii tineri să nu dea ascultare acestor avertizări și sfaturi?

În timp ce cursanții studiază Faptele apostolilor 27, invitați-i să caute adevăruri care îi vor ajuta să-și întărească credința de a da ascultare avertizărilor și sfaturilor slujitorilor Domnului.

Amintiți cursanților că Pavel fusese acuzat, în mod fals, de trădare și fusese întemnițat. El a cerut să fie înaintat cazul său Cezarului, în Roma, având acest drept ca cetățean roman. Rezumați Faptele apostolilor 27:1-8, explicând faptul că Pavel a călătorit cu o corabie spre Roma, aflându-se sub custodia pazei romane. După ce au navigat multe zile, ei s-au oprit într-un port pe insula Creta. În timp ce se pregăteau să părăsească portul, Pavel i-a avertizat pe cei care erau în corabie că nu trebuie să-și continue călătoria.

Invitați un cursant să citească, cu glas tare, Faptele apostolilor 27:9-10. Rugați membrii clasei să urmărească în scripturile lor și să caute ce i-a avertizat Pavel că avea să se întâmple dacă el și ceilalți de pe corabie aveau să-și continue călătoria spre Roma. Puteți explica că acest cuvânt *post* așa cum este folosit în versetul 9 se referă la abținerea de bună voie de la mâncare. În acest caz, „postul” se referă probabil la o zi sfântă a iudeilor, numită Ziua Ispășirii, care marca începutul sezonului în care călătoriile pe Marea Mediterană erau considerate, în general, nesigure din pricina furtunilor violente. Ziua Ispășirii avea loc, de obicei, la sfârșitul lunii septembrie sau începutul lunii octombrie. Explicați, de asemenea, despre cuvântul *încărcătură* din versetul 10 că se referă la încărcătura totală a corabiei.

- Conform celor relatate în Faptele apostolilor 27:10, ce a avertizat și a profetizat Pavel că se va întâmpla dacă aveau să-și continue călătoria?

Invitați un cursant să citească, cu glas tare, Faptele apostolilor 27:11-12. Rugați membrii clasei să urmărească în scripturile lor și să caute cum au răspuns sutașul roman și ceilalți de pe corabie avertizărilor lui Pavel.

- Care credeți că ar fi putut fi motivul pentru care sutașul a ascultat de stăpânul corabiei și nu de Pavel?
- Conform celor arătate în versetul 12, de ce majoritatea oamenilor de pe corabie au ignorat avertizările lui Pavel? (Explicați că termenul *liman* înseamnă port și *nu era bun de iernat* înseamnă că nu era potrivit pentru a-și petrece iarna acolo.)

Invitați câțiva cursanți să citească pe rând, cu glas tare, din Faptele apostolilor 27:13-21. Rugați membrii clasei să urmărească în scripturi și să caute ce s-a întâmplat în timp ce corabia a continuat să se îndrepte spre Roma.

- Ce s-a întâmplat când corabia a continuat să se îndrepte spre Roma?
- Conform celor relatate în versetul 20, cum s-au simțit cei care erau în corabie în timpul furtunii?
- Ce principiu putem învăța din versetul 21 despre ce se poate întâmpla dacă noi ignorăm avertizările și sfatul slujitorilor Domnului? (Cursanții pot folosi cuvinte diferite, dar ei trebuie să identifice următorul principiu: **Dacă ignorăm avertizările și sfatul slujitorilor Domnului, vom fi într-o situație periculoasă.** Scrieți acest principiu pe tablă. Explicați că pericolul poate reprezenta pierderea binecuvântărilor pe care, altfel, le-am fi primit.)

Recapitulați alături de cursanți motivele pentru care sutașul și ceilalți oameni de pe în corabie au ignorat avertizarea și sfatul lui Pavel (vezi Faptele apostolilor 27:11-12).

- În ce fel pot avea oamenii de azi scuze asemănătoare de a ignora avertismentele și sfatul slujitorilor Domnului?

Folosind broșura *Pentru întărirea tineretului* sau cuvântări de la conferințele generale recente, dați alte exemple de avertizări și sfaturi ale profeților care considerați că sunt relevante pentru cursanții din clasa dumneavoastră.

- În ce pericole se pot pune singuri oamenii ignorând astfel de avertismente și sfaturi ale profeților?

Invitați un cursant să citească, cu glas tare, Faptele apostolilor 27:22-26. Rugați membrii clasei să urmărească în scripturile lor și să fie atenți la ce le-a spus Pavel oamenilor de pe corabie.

- Dacă v-ați fi aflat pe corabie în mijlocul furtunii teribile, care dintre cuvintele lui Pavel v-ar fi alinat?
- Ce a profetizat Pavel că avea să se întâmple corăbiei?

Rezumați Faptele apostolilor 27:27-30 explicând faptul că, în cea de-a paisprezecea noapte de furtună, echipajul a coborât patru ancore în mare astfel încât corabia să nu se izbească de stânci. Apoi, s-au dus în partea din față a corabiei prefăcându-se

că vor să coboare mai multe ancore. Totuși, ei plănuiau să abandoneze corabia și să plece cu o luntre deoarece se temeau că aceasta se va scufunda.

Invitați un cursant să citească, cu glas tare, Faptele apostolilor 27:31-32. Rugați cursanții să urmărească în scripturi și să caute avertizarea dată de Pavel sutașului și ostașilor. Explicați că expresia *oamenii aceștia* din versetul 31 se referă la membrii echipajului care încercau să fugă.

- Ce i-a avertizat Pavel pe sutaș și pe ostași?
- Cum au răspuns ostașii avertizării și sfatului lui Pavel? (Au dat ascultare avertizării sale și au împiedicat echipajul să scape tăind funiile luntrei și lăsând-o să cadă și să se depărteze goală.)

Rezumați Faptele apostolilor 27:33-44 explicând faptul că Pavel a sugerat ca toți cei care se aflau în corabie să mănânce ceva pentru a se întări. Mai târziu, în cursul acelei zile, corabia s-a sfărâmat în timp ce se îndrepta spre țarm, dar toți oamenii au scăpat teferi. Amintiți cursanților de profeția lui Pavel, consemnată în Faptele apostolilor 27:22-26, cu privire la faptul că nimeni nu va pieri, deși corabia urma să fie distrusă.

- Ce principii putem învăța din această relatare despre ce se întâmplă dacă dăm ascultare sfatului și avertizărilor slujitorilor Domnului? Cursanții ar putea exprima principii precum: **Dacă dăm ascultare sfatului și avertizărilor slujitorilor Domnului, atunci Domnul Își va îndeplini promisiunile pe care ni le-a făcut. Dacă dăm ascultare sfatului și avertizărilor slujitorilor Domnului, vom putea înfrunta pericolele care ne amenință.** Scrieți aceste principii pe tablă).

Pentru a ajuta cursanții să înțeleagă principiile pe care le-au identificat în Faptele apostolilor 27, invitați un cursant să citească, cu glas tare, următoarea declarație a președintelui Henry B. Eyring, din Prima Președinție:



„De fiecare dată când am ales să amân punerea în practică a unui sfat inspirat sau am decis că eu eram o excepție, am descoperit că mi-am făcut singur rău. De fiecare dată când am ascultat sfatul profeților, l-am simțit confirmat prin rugăciune și, apoi, l-am urmat și am descoperit că m-am apropiat de siguranță” („Finding Safety in Counsel”, *Ensign*, mai 1997, p. 25).

- În ce fel v-a ajutat faptul de a da ascultare avertizărilor și sfatului slujitorilor Domnului să înfrunțați pericolele care vă amenințau siguranța spirituală și fizică?

Invitați cursanții să se gândească dacă ignoră avertizările sau sfatul slujitorilor Domnului sau să se gândească la moduri în care pot da ascultare mai bine avertizărilor și sfatului pe care le-au primit. Invitați-i să scrie un țel cu privire la felul în care vor da ascultare mai bine acelor sfaturi.

### Unitatea următoare (Romani 8–1 Corinteni 6)

Explicați cursanților că, în timp ce vor studia Romani 8–16 și 1 Corinteni 1–6 în cursul săptămânii viitoare, ei vor învăța despre sfatul înțelept pe care l-a dat

apostolul Pavel membrilor Bisericii din Roma și Corint pentru a-i ajuta să se apropie de Dumnezeu într-o lume ticăloasă și dificilă. Rugați-i să caute răspunsuri la următoarele întrebări: De ce sunt trupurile noastre fizice asemănătoare unui templu? Cum ar trebui să rezolve membrii Bisericii neînțelegerile care există între ei?

# Romani 8-11

## Introducere

Pavel a propovăduit despre binecuvântările renașterii spirituale și supunerii față de voința Tatălui Ceresc. De asemenea, el a propovăduit despre respingerea legământului

lui Dumnezeu de către Israel și despre răspândirea Evangheliei printre neamuri.

## Sugestii pentru predare

### Romani 8

*Pavel descrie binecuvântările de a fi renăscut spiritual*

Începeți lecția adresând următoarele întrebări:

- Ce este o moștenire?
- Dacă ați putea moșteni bunurile cuiva, ale cui bunuri le-ați alege și de ce?
- Cine moștenește, de regulă, bunurile cuiva?

Rugați cursanții să se gândească la binecuvântările pe care le poate primi cineva în calitate de moștenitor al tuturor bunurilor Tatălui Ceresc. Invitați cursanții ca, în timp ce studiază Romani 8:1-18, să caute ce trebuie să facem pentru a moșteni toate bunurile pe care le are Tatăl Ceresc.

Invitați câțiva cursanți să citească pe rând, cu glas tare, Romani 8:1, 5-7, 13. Rugați membrii clasei să urmărească în scripturi și să caute ce a propovăduit Pavel despre faptul de a umbla „după lucrurile firii pământești” sau de a ceda tendinței de a păcătui și de a umbla după „lucrurile Duhului” (versetul 5).

- Ce înseamnă a „[umbla] după lucrurile firii pământești” (versetul 6)? (A te concentra pe satisfacerea pasiunilor și poftelor trupului fizic.)
- Ce înseamnă a „[umbla] după lucrurile Duhului” (versetul 6)?

Explicați că a face să „moară faptele trupului” (versetul 13) înseamnă a învinge slăbiciunile, ispitele și păcatele legate de trupurile noastre muritoare (vezi versetul 13. ).

- Ce principiu putem învăța din versetul 13 despre ceea ce ne poate ajuta să învingem tendința omului firesc de a păcătui? (Ajutați cursanții să identifice următorul principiu: **Dacă urmăm influența Spiritului, putem învinge tendința omului firesc de a păcătui.** Scrieți acest principiu pe tablă).

Invitați un cursant să citească, cu glas tare, Romani 8:14-16. Rugați membrii clasei să urmărească în scripturi și să caute modul în care Pavel se referă la cei care urmează Spiritul.

- Cum se referă Pavel la cei care urmează Spiritul? (Explicați că, în acest context, *fi* înseamnă atât fii, cât și fiice [vezi D&L 25:1].)

Subliniați expresia „duh de înfiere” (versetul 15). Explicați că, „duhul nostru”, versetul 16), însemnând trupurile noastre de spirit, a fost creat de Tatăl

Ceresc, făcând literalmente din fiecare persoană un copil de spirit al Tatălui Ceresc. Totuși, oamenii sunt renăscuți spiritual sau înfiați ca fii și fiice ale Sale în legământul Evangheliei făcând legăminte cu Dumnezeu prin rânduieși și, apoi, respectând acele legăminte. Însoțirea Duhului Sfânt indică faptul că, asemenea oameni nu sunt doar copii de spirit ai lui Dumnezeu în virtutea creației, ci sunt, de asemenea, copiii Săi de legământ.

Invitați un cursant să citească, cu glas tare, Romani 8:17-18. Rugați membrii clasei să urmărească în scripturi și să caute ce pot deveni copiii de legământ ai lui Dumnezeu.

- Ce pot deveni copiii de legământ ai lui Dumnezeu? (Scrieți pe tablă principiul următor lăsând un spațiu liber în locul cuvântului *credincioși*: **Dacă suntem copiii de legământ credincioși ai lui Dumnezeu, putem deveni moștenitori împreună cu Isus Hristos a tot ce are Tatăl Ceresc.**)
- Ce înseamnă a fi moștenitor împreună cu cineva? (A primi o moștenire egală cu alți moștenitori.)
- Ce trebuie să facă, potrivit celor relatate în versetul 17, copiii de legământ ai lui Dumnezeu pentru a deveni moștenitori împreună cu Hristos?

Explicați că să „suferim cu adevărat împreună cu [Isus Hristos]” (versetul 17) nu înseamnă că noi suferim la fel ca Salvatorul ca parte a sacrificiului Său ispășitor. Ci, asemenea Salvatorului, noi trebuie să negăm tot ceea ce este necuvios, să ținem poruncile și să îndurăm cu credință opoziția (vezi Matei 16:24; Traducerea lui Joseph Smith, Matei 16:26 [în Ghid pentru scripturi]). Adăugați cuvântul *credincioși* pentru a completa principiul de pe tablă. Schițați pe tablă un tabel cu trei coloane. Denumiți prima coloană *Cerințe*, coloana din mijloc *Opoziție* și a treia coloană *Moștenire*. Scrieți răspunsurile cursanților la următoarele întrebări în coloanele corespunzătoare.

- Care sunt unele dintre lucrurile pe care trebuie să le facem pentru a fi considerați copii de legământ credincioși ai lui Dumnezeu?
- Care sunt câteva exemple de opoziție de care am putea avea parte în timp ce ne străduim să trăim precum copii de legământ credincioși ai lui Dumnezeu?
- Ce binecuvântări putem moșteni de la Tatăl Ceresc dacă ne străduim să trăim precum copii de legământ credincioși ai Săi? (Un răspuns posibil este acela că putem deveni asemănători Tatălui Ceresc .)

Rugați cursanții să se gândească la lista de pe tablă.

- După ce ați citit învățăturile lui Pavel din versetul 18, cum credeți că se pot compara cerințele necesare pentru a deveni împreună moștenitori cu Hristos cu binecuvântările moștenite? De ce?

Explicați că, în Romani 8:19-30, citim despre faptul că Spiritul ne ajută în slăbiciunile noastre și ne ajută să știm pentru ce să ne rugăm. De asemenea, citim că Isus Hristos fost chemat în existența premuritoare pentru a fi Salvatorul copiilor lui Dumnezeu (vezi Traducerea Bibliei de Joseph Smith, în limba engleză, Romani 8:29-30).

*Notă.* În Romani 8:29-30, cuvintele *i-a... hotărât mai dinainte* înseamnă i-a prerânduit sau chemat. Cursanții vor studia unele dintre învățăturile lui Pavel despre prerânduire în lecția despre Efeseni 1.

Invitați câțiva cursanți să citească pe rând, cu glas tare, Romani 8:28, 31-39. Rugați membrii clasei să urmărească în scripturi și să caute adevărurile pe care Pavel le-a propovăduit despre dragostea lui Dumnezeu în raport cu opoziția, provocările și suferințele din timpul vieții muritoare. Explicați că, Traducerea Bibliei de Joseph Smith, în limba engleză, Romani 8:31, înlocuiește expresia „[cine va] fi împotriva” cu „birui”).

- Ce adevăr putem învăța din aceste versete? (Cursanții pot identifica mai multe adevăruri, inclusiv pe următorul: **Dacă Îl iubim pe Dumnezeu, toate lucrurile vor conlucra pentru binele nostru. Prin Isus Hristos, putem depăși toate încercările și suferințele din timpul vieții muritoare. Nimic nu ne poate separa de dragostea lui Dumnezeu, care se manifestă în ispășirea lui Isus Hristos.**)
- Cum pot Isus Hristos și învățăturile Sale să ne ajute să biruim încercările și suferințele din timpul vieții muritoare?
- Gândindu-vă la provocările și suferințele cu care v-ați confruntat în timpul vieții muritoare, care declarații din aceste versete vă atrag atenția în mod deosebit? De ce?
- Cum ați simțit dragostea lui Dumnezeu în mijlocul provocărilor și suferințelor?

Invitați cursanții să scrie în caietele pentru seminar sau în jurnalele pentru studiul scripturilor ce simt că sunt îndemnați să facă, astfel încât, prin Isus Hristos, să poată birui provocările și suferințele. Încurajați-i să pună în practică ceea ce au scris.

### **Adresați întrebări și faceți invitații care îndeamnă la punerea în practică**

În principal, obiectivul predării Evangheliei este de a-i ajuta pe cursanți să pună în practică doctrinele și principiile găsite în scripturi, să devină convertiți și să primească binecuvântările promise celor care sunt credincioși și supuși lui Dumnezeu. Întrebările care îndeamnă punerea în practică pot juca un rol important în ajutorarea cursanților de a vedea cum pot pune în practică aceste principii în viața lor.

## **Romani 9-11**

*Pavel propovăduiește despre respingerea legământului lui Dumnezeu de către Israel și despre răspândirea Evangheliei printre neamuri*

Rugați cursanții să se gândească cum ar răspunde în următoarele situații:

1. Îl însoțiți pe episcopul vostru în vizită la un tânăr a cărui familie este activă în Biserică, dar el nu este. Când episcopul vostru încearcă cu blândețe să-l ajute pe tânăr să înțeleagă consecințele faptului de a nu trăi conform Evangheliei, tânărul spune: „Nu vă faceți griji. Am fost botezat și părinții mei sunt activi. Dumnezeu nu-mi va refuza nicio binecuvântare”.
2. V-ați împrietenit recent cu o tânără de altă credință. Ea v-a întrebat care sunt standardele conform cărora trăiți. După ce ați descris unele dintre standardele

Domnului, ea spune: „Nu înțeleg de ce faci toate acestea. Tot ceea ce trebuie să faci pentru a fi salvat este să crezi în Isus Hristos”.

Invitați cursanții ca, în timp ce studiază Romani 9-11, să caute adevăruri care îi pot ajuta să înțeleagă ceea ce se cere pentru a primi binecuvântările Evangheliei.

Invitați un cursant să citească următoarea explicație despre învățăturile lui Pavel din Romani 9-11:

Conform celor consemnate în Romani 9-11, Pavel a folosit termenii *Israel* și *israeliți* și nu *iudei* când a discutat despre alegerile făcute de mulți iudei. Uneori, copiii de legământ ai lui Dumnezeu sunt numiți casa lui Israel. În Vechiul Testament, Dumnezeu a ales descendenții lui Iacov sau Israel, pentru a fi parte a legământului Său cu Avraam (vezi Romani 9:4-5), care a inclus mari binecuvântări, cum ar fi Evanghelia, autoritatea preoției, viața eternă, posteritate eternă, o țară a moștenirii și responsabilitatea de a împărtăși binecuvântările Evangheliei oamenilor din întreaga lume.

Invitați un cursant să citească, cu glas tare, Romani 9:6, 8. Rugați membrii clasei să urmărească în scripturi și să caute ce a spus Pavel despre membrii casei lui Israel.

- Ce credeți că a vrut să spună Pavel prin expresia „nu toți cei se coboară din Israel, sunt Israel” (versetul 6)? (Mulți iudei credeau în mod greșit că descendența lor din Avraam le garanta binecuvântările legământului.)

Explicați că, în Romani 9:25-30, citim că Pavel a propovăduit că neamurile care s-au alăturat Bisericii pot primi toate binecuvântările legământului și pot deveni neprihăniți dând dovadă de credință în Isus Hristos.

Invitați câțiva cursanți să citească pe rând, cu glas tare, din Romani 9:31-33; 10:1-4. Rugați membrii clasei să urmărească în scripturi și să caute modul în care unii israeliți, în zilele lui Pavel, au căutat să devină neprihăniți înaintea lui Dumnezeu. Explicați că „legea care să dea neprihănirea” (Romani 9:31) se referă la legea lui Moise; „piatra de poticnire” (Romani 9:32, 33) este Isus Hristos și „neprihănirea pe care o dă Dumnezeu” (Romani 10:3) se referă la Isus Hristos și Evanghelia Sa.

- Conform celor arătate în Romani 9:31-33, cum au căutat unii israeliții să devină neprihăniți înaintea lui Dumnezeu? (Prin îndeplinirea strictă a lucrărilor din legea lui Moise.)
- Conform celor arătate în Romani 10:3-4, ce respinseseră acei israeliți? (Pe Isus Hristos și neprihănirea care a fost posibilă prin El.)

Explicați că, potrivit celor relatate în Romani 10:8-13, Pavel a prezentat modul în care poate fi obținută „neprihănirea care se capătă prin credință” (Romani 9:30). Invitați câțiva cursanți să citească pe rând, cu glas tare, Romani 10:8-13. Rugați cursanții să urmărească în scripturi și să caute cum se obține această stare de neprihănire.

- Ce trebuie să facă cineva pentru a obține neprihănirea care vine prin credință?

Explicați că termenul grecesc tradus prin *mărturisești* în versetul 9 denotă o recunoaștere deschisă a acceptării sau a legământului, iar cuvântul grecesc tradus prin *crezi* indică angajamentul de a te încrede. Această încredere profundă în



Salvator conduce oamenii spre recunoașterea în mod deschis a faptului că Îl acceptă în modurile stabilite de El. Aceste moduri stabilite includ supunerea față de poruncile lui Dumnezeu, pocăința și primirea rânduinelilor necesare salvării, cum ar fi botezul și darul Duhului Sfânt.

- Conform celor arătate în învățăturile lui Pavel, ce trebuie să facem dacă dorim să primim binecuvântările legământelor lui Dumnezeu, inclusiv salvarea? (Ajutați cursanții să identifice următorul principiu: **Dacă acceptăm și ne supunem lui Isus Hristos și Evangheliei Sale, putem primi binecuvântările legământelor lui Dumnezeu și putem fi salvați.** Scrieți acest principiu pe tablă).

Subliniați că unii oameni au folosit Romani 10:9, 13 pentru a pretinde că tot ceea ce trebuie să facem pentru a fi salvați este să mărturisim credința noastră în Isus Hristos. Amintiți cursanților de situațiile prezentate mai devreme în timpul lecției.

- Cum vă pot ajuta adevărurile din această lecție să răspundeți în aceste situații?

Rezumați versetele care au mai rămas din Romani 10-11 și explicați că Pavel a propovăduit că ascultarea cuvântului lui Dumnezeu este esențială pentru dezvoltarea credinței în Hristos. El a folosit analogia altoirii de ramuri dintr-un măslin sălbatic într-un măslin cultivat pentru a reprezenta înfierea neamurilor în casa lui Israel (vezi, de asemenea, Iacov 5:3-14). De asemenea, el a propovăduit că Evanghelia va fi din nou oferită iudeilor.

Încheiați depunându-vă mărturia despre adevărurile discutate în această lecție.

## LECȚIA 102

# Romani 12-16

### Introducere

Pavel îi învață pe membrii Bisericii din Roma să aducă trupurile lor ca o jertfă vie lui Dumnezeu și să se supună poruncilor lui Dumnezeu. De asemenea, Pavel îi învață pe sfinți cum să promoveze pacea atunci când apar diferențe din

cauza preferințelor personale. La încheierea acestei epistole, Pavel i-a avertizat pe sfinți cu privire la cei care caută să înșele.

### Sugestii pentru predare

#### *Subliniați principiile de bază privind predarea și învățarea din Evanghelie*

În timp ce predați, subliniați principiile de bază privind predarea și învățarea din Evanghelie, cum ar fi înțelegerea contextului și conținutului scripturilor; identificarea, înțelegerea și simțirea adevărului, importanța doctrinelor și a principiilor și punerea în practică a doctrinelor și principiilor. Aceste principii de bază nu sunt metode de folosire, ci rezultate care trebuie atinse. Ele stabilesc un model de urmat pentru a insufla Evanghelia în mintea și inima cursanților.

### Romani 12 –13

*Pavel îi învață pe sfinți să aducă trupurile lor ca o jertfă vie lui Dumnezeu și să se supună poruncilor lui Dumnezeu*

Aduceți în clasă două recipiente de diferite forme și o cană cu apă. Expuneți un recipient și o cană cu apă.

- Dacă turnați apa în acest recipient, cum se va schimba forma apei? (Apa va lua forma recipientului.)

Turnați apa în recipient. Apoi, turnați apa în cel de-al doilea recipient și subliniați modul în care, din nou, ea va lua forma recipientului.

Explicați că, în această demonstrație, apa reprezintă oamenii, iar recipientele reprezintă diferitele credințe și practici lumești.

- Care sunt pericolele care pot veni dacă ne conformăm credințelor și practicilor lumești?

Invitați un cursant să citească, cu glas tare, Romani 12:1-2. Rugați membrii clasei să urmărească în scripturi și să afle ce i-a îndemnat Pavel pe membrii Bisericii din Roma să facă.

- Ce i-a îndemnat Pavel pe acești membri ai Bisericii să facă?

Explicați că, rugându-i pe membrii Bisericii să-și aducă trupurile lor ca „o jertfă vie” (versetul 1), Pavel făcea o paralelă la practica sacrificării animalelor din Vechiul Testament. Acele animale erau jertfe dedicate lui Dumnezeu.

- La ce credeți că s-a referit Pavel când a scris „aduceți trupurile voastre ca o jertfă vie... lui Dumnezeu” (versetul 1)? (Membrii Bisericii trebuie să-și dedice complet viețile lui Dumnezeu renunțând la dorințele păcătoase.)

- Având în vedere îndemnul lui Pavel din verstele 1-2, ce așteaptă Dumnezeu de la noi? (Ajutați-i pe cursanți să identifice următorul adevăr: **Dumnezeu așteaptă să-I dedicăm viețile noastre și să ne abținem de la a ne conforma tendințelor lumii.** Scrieți acest adevăr pe tablă.)



Explicați că în Romani 12–13, găsim multe principii predate de Pavel membrilor Bisericii care aveau să-i ajute să-și dedice viețile lui Dumnezeu și să se abțină de la a se conforma tendințelor lumii. Pentru a ajuta cursanții să cerceteze unele dintre aceste principii, împărțiți cursanții în grupuri de câte trei. Oferiți fiecărui cursant o foaie de hârtie care include următoarele instrucțiuni în partea de sus. (Înainte să înceapă ora, încercuiți una dintre cele trei referințe scripturale pe fiecare foaie. Asigurați-vă ca fiecare cursant din fiecare grup să primească o foaie de hârtie cu o referință scripturală diferită încercuită.)

Romani 12:9-16	Romani 12:17-21	Romani 13:8-13
----------------	-----------------	----------------

1. Citiți fragmentul din scripturi încercuit în partea de sus a foii de hârtie.
2. Selectați una dintre învățăturile lui Pavel din versetele pe care le-ați citit și scrieți-o în spațiul de mai jos. De asemenea, scrieți în ce mod faptul de a trăi conform acestei învățături ne poate ajuta să ne dedicăm viața lui Dumnezeu și să ne abținem de la a ne conforma tendințelor lumii. (Dacă nu sunteți prima persoană care primiți această foaie de hârtie, fie adăugați-vă mai jos gândurile la ce au scris cei dinainte, fie scrieți despre altă învățătură din versetele încercuite.)

Explicați cursanților că vor avea trei minute la dispoziție pentru a completa activitatea conform instrucțiunilor de pe foaia lor de hârtie. La sfârșitul celor trei minute, invitați-i să-și predea foia de hârtie unui alt cursant din grupul lor. Repetați această activitate astfel încât fiecare cursant să citească și să comenteze toate cele trei fragmente din scripturi. Asigurați-vă ca toți cursanții să-și primească înapoi foaia de hârtie originală.

Acordați cursanților timp pentru a revedea comentariile de pe foile lor. Invitați câțiva cursanți să relateze ceva ce au învățat despre modul în care putem să ne dedicăm viața lui Dumnezeu și să ne abținem de la a ne conforma tendințelor lumii.

Invitați un cursant să citească, cu glas tare, Romani 13:14. Rugați membrii clasei să urmărească în scripturi și să afle ce i-a sfătuit Pavel pe sfinți să facă.

- Ce credeți că a vrut să spună Pavel prin expresia „îmbrăcați-vă în Domnul Isus Hristos?”
- Cum ne pot ajuta învățăturile pe care le-am studiat în Romani 12-13 să devenim asemenea lui Isus Hristos? (După ce cursanții răspund, completați declarația de pe tablă, astfel: **Dacă ne dedicăm viețile lui Dumnezeu și ne abținem de la a ne conforma tendințelor lumii, putem deveni mai asemănători lui Isus Hristos.**)
- În ce mod este Salvatorul un exemplu de dedicare a propriei vieți lui Dumnezeu și de abținere de la a se conforma tendințelor lumii?

- Cum ne putem abține de la a ne conforma tendințelor lumii? (Puteți da câteva exemple concrete, cum ar fi respectarea zilei de sabbat, stilul de a ne îmbrăca sau puncte de vedere despre aspecte culturale sau sociale care sunt diferite de principiile Evangheliei.)

Rugați cursanții să se gândească la cineva cunoscut care se străduiește să-și dedice viața lui Dumnezeu și se abține de la a se conforma tendințelor lumii.

- La cine v-ați gândit? De ce?
- În ce mod a devenit această persoană mai asemănătoare Salvatorului?

Invitați cursanții să scrie în jurnalele lor pentru studiul scripturilor sau în caietele lor pentru seminar o modalitate prin care își pot dedica viețile lui Dumnezeu și se pot abține de la a se conforma tendințelor lumii. Îndemnați cursanții să împărtășească ceea ce au scris.

### **Romani 14:1–15:3**

#### *Pavel sfătuiește membrii Bisericii să evite conflictele în probleme de preferințe personale*

Rugați cursanții să ridice mâna dacă vor să răspundă la una dintre întrebările următoare. Puteți schimba unele dintre aceste întrebări astfel încât să reflecte mai bine cultura dumneavoastră. Dacă faceți așa, selectați exemple care reprezintă probleme de alegere personală, nu probleme de supunere față de porunci clar definite. Răspunsurile la toate aceste întrebări trebuie să fie „da”.

- Este acceptabil pentru un sfânt din zilele din urmă să (1) urmeze un regim vegetarian? (2) mănânce ciocolată? (3) poarte pantaloni scurți în public? (4) folosească tehnologia în zilele de sabbat? (5) participe la celebrarea unor sărbători din cadrul altor tradiții religioase sau culturale?

Explicați că, în timp ce unele comportamente sunt în mod clar impuse sau interzise prin porunci de la Domnul, altele sunt lăsate la alegerea sau discreția fiecărui membru al Bisericii. Aceste aspecte pot include unele alegeri în domenii, cum ar fi distracțiile, vestimentația, dieta, respectarea zilei de sabbat și regulile impuse de părinți. Domnul ne-a dat standarde și porunci pentru a ne îndruma alegerile în unele dintre aceste aspecte cum ar fi, purtarea pantalonilor scurți care sunt decenti, dar unele decizii sunt lăsate la discreția persoanelor. Uneori, membrii își pot baza deciziile în asemenea aspecte pe inspirație potrivit situațiilor sau nevoilor concrete.

În timp ce cursanții studiază Romani 14:1–15:3, invitați-i să caute adevăruri pe care le-a predat Pavel despre modul în care trebuie să rezolvăm problemele legate de preferințe personale în Biserică.

Rezumați Romani 14:1–5 și explicați că una dintre problemele de preferință personală cu care se confruntau membrii Bisericii a fost cea a dietei personale. Unele persoane nu acordau atenție restricțiilor privind dieta. Altele se fereau de carne și mâncau numai legume, ca o continuare a dietei din timpul legii lui Moise, chiar dacă aceste restricții nu mai erau impuse. Pe lângă aceasta, unii membri ai Bisericii alegeau să respecte în continuare obiceiurile, practicile și sărbătorile iudeilor.

- Ce probleme credeți că au apărut în cadrul Bisericii când membrii au luat hotărâri personale diferite cu privire la aceste aspecte?

Invitați cursanții să citească, în gând, Romani 14:3 și să caute spre ce i-au condus aceste preferințe personale pe unii membri ai Bisericii.

- Care sunt problemele cu care se confruntau membrii Bisericii? (Unii membri ai Bisericii îi disprețuiau și judecau pe alți membri ai Bisericii ale căror alegeri erau diferite de cele ale lor.)
- De ce credeți că aveau să se întâmple aceste lucruri ?

Scrieți pe tablă următoarele referințe scripturale: *Romani 14:10–13, 15, 21*. Invitați câțiva cursanți să citească pe rând, cu glas tare, aceste versete. Rugați membrii clasei să urmărească în scripturi și să caute ce i-a învățat Pavel pe membrii Bisericii să se abțină de a face în acest aspect al preferințelor personale. După ce un cursant a citit versetul 15, explicați că, în Traducerea lui Joseph Smith în limba engleză, în Romani 14:15 citim: „Dar, dacă fratele tău se mănnește din pricina mâncării tale, nu mai umbli în dragoste dacă o mănânci. De aceea, nu-l distruge cu mâncarea ta, pe acela pentru care a murit Hristos”.

- Bazându-ne pe ceea ce ne-a învățat Pavel în versetul 13, ce adevăr putem învăța cu privire de la ceea ce ar trebui să ne abținem să facem în aspecte în care nu ni s-au dat porunci concrete? (Răspunsurile cursanților trebuie să reflecte următorul adevăr: **În aspecte în care nu ni s-au dat porunci concrete, noi trebuie să ne abținem de la a judeca alegerile altora.**)
- De ce este o problemă atunci când membrii Bisericii disprețuiesc sau condamnă alți membri ai Bisericii care fac alegeri diferite în situații în care nicio poruncă nu impune sau nu interzice un anumit comportament?

Subliniați expresia „să fie o piatră de poticnire sau un prilej de păcătuire” din versetul 13. Explicați că acest lucru se referă la influențarea cuiva să se împiedice sau să cadă din punct de vedere spiritual în eforturile sale atunci când face eforturi de a crede în Isus Hristos și de a trăi conform Evangheliei Sale.

- Cum ar putea membrii Bisericii să-i influențeze pe alții să se împiedice sau să cadă din punct de vedere spiritual atunci când mănâncă anumite mâncăruri?
- Ce i-a sfătuit Pavel pe membrii Bisericii să facă dacă alegerea lor personală în privința dietei ar putea face rău altcuiva? (Pavel i-a sfătuit pe sfinți să aibă în vedere efectele practicilor lor asupra altora și să fie dornici să renunțe la acțiuni care i-ar putea influența pe alții să se împiedice din punct de vedere spiritual.)
- Ce adevăr învățăm din instruirea lui Pavel cu privire la acțiunile noastre în aspectele în care nu s-au dat porunci concrete? (Ajutați-i pe cursanți să identifice următorul adevăr: **În probleme în care nu s-au dat porunci concrete, noi trebuie să fim atenți la felul în care-i afectează pe alții alegerile noastre.**) *Notă.* Un adevăr similar va fi discutat mai pe larg în 1 Corinteni 8.)

Invitați un cursant să citească, cu glas tare, Romani 14:19. Rugați membrii clasei să urmărească în scripturi și să afle ce i-a încurajat Pavel pe sfinți să urmărească.

- În ce mod poate influența sfatul lui Pavel cu privire la problemele de preferințe personale pacea și edificarea membrilor Bisericii?

Amintiți cursanților aspectele legate de preferințele personale menționate mai devreme. Rugați cursanții să descrie cum pot membrii Bisericii să urmeze sfatul lui Pavel în astfel de probleme.

### **Romani 15:4-16:27**

#### *Pavel încheie epistola sa către romani*

Explicați că, în timp ce Pavel se apropia de concluziile epistolei sale, el a dat membrilor Bisericii din Roma sfaturi suplimentare. Invitați un cursant să citească, cu glas tare, Romani 15:4. Rugați membrii clasei să urmărească în scripturi și să caute ce a spus Pavel despre motivul pentru care au fost scrise scripturile.

- Ce adevăr putem învăța din versetul 4 despre motivul pentru care au fost scrise scripturile? (Răspunsurile cursanților trebuie să reflecte următorul adevăr:

**Scripturile au fost scrise pentru a ne învăța și a ne da speranță.)**

Explicați faptul că Pavel a ilustrat acest adevăr citând câteva scripturi din Vechiul Testament pentru a-i încredința pe sfinți că munca misionară în rândul neamurilor era în concordanță cu planul lui Dumnezeu (vezi Romani 5:9-12).

Rezumați restul versetelor din Romani 15–16 și explicați că Pavel a încheiat epistola sa descriind eforturile sale de a predica Evanghelia. De asemenea, el i-a îndemnat să se ferească de cei care produc dezbinări, predică doctrine false și caută să înșele pe alții (vezi Romani 16:17-18).

Încheiați, depunându-vă mărturia despre adevărurile discutate în această lecție.

# Introducere la Întâia epistolă a lui Pavel către Corinteni

## De ce studiem această carte?

Membrii din perioada de început a Bisericii care au trăit în Corint s-au confruntat cu multe probleme care există în lumea de azi, cum ar fi dezbinarea, învățăturile neadevărate și imoralitatea. Din 1 Corinteni aflăm că Pavel i-a învățat pe acești sfinți cum să promoveze unitatea în Biserică, cum să învețe lucrurile lui Dumnezeu, rolul trupului fizic ca templu pentru Duhul Sfânt, natura darurilor spirituale, importanța de a lua în mod demn din împărăție și realitatea învierii. Prin studiul învățăturilor lui Pavel consemnate în 1 Corinteni, cursanții pot învăța doctrine și principii care îi vor ajuta să trăiască în neprihănire, în pofida răutății care îi înconjoară.

## Cine a scris această carte?

Primul verset al Întâia epistolă către Corinteni indică faptul că aceasta a fost trimisă de către apostolul Pavel și un ucenic, numit Sostene, care poate să fi slujit ca scrib al lui Pavel (vezi 1 Corinteni 1:1). Deși detaliile privind rolul Sostene sunt necunoscute, este clar că Pavel a fost autorul conținutului epistolei (vezi 1 Corinteni 16:21-24).

## Când și unde a fost scrisă?

Pavel a scris epistola cunoscută sub numele de 1 Corinteni aproape de sfârșitul vizitei sale de trei ani la Efes (în timpul celei de-a treia misiune a sa), care s-a încheiat probabil cândva între anii 55 și 56 d.H. (vezi Faptele apostolilor 19:10; 20:31; Ghid pentru scripturi, „Epistolele lui Pavel”).

## Pentru cine a fost scrisă această carte și de ce?

Această epistolă a fost scrisă membrilor Bisericii din orașul Corint. Pavel propovăduise Evanghelia în Corint timp de aproape doi ani (vezi Faptele apostolilor 18:1-18) și organizase o ramură a Bisericii (vezi Ghidul pentru scripturi, „Epistolele lui Pavel”). Mai târziu, în timp ce Pavel propovăduia în Efes, în timpul celei de-a treia călătorii misionare, a primit vești de la membrii Bisericii din Corint. El a scris un răspuns ramurii (vezi 1 Corinteni 5:9), dar, din nefericire, această epistolă a fost pierdută și, de aceea, nu se găsește în scripturile noastre. Mai târziu, Pavel a primit o altă înștiințare de la membrii Bisericii din Corint cu privire la problemele de acolo, din Biserică (vezi 1 Corinteni 1:11), la care a răspuns scriind o altă epistolă, care a devenit cunoscută sub numele de 1 Corinteni. Astfel, 1 Corinteni este, de fapt, a doua scrisoare a lui Pavel către membrii din Corint.

În zilele lui Pavel, Corint a fost capitala provinciei romane Ahaia, care cuprindea cea mai mare parte a Greciei antice din partea de sud a Macedoniei. Fiind un centru comercial bogat, Corint a atras oameni din întregul Imperiu Roman, devenind unul dintre cele mai deosebite orașe din regiune. Închinarea la idoli domina cultura

religioasă corinteană, iar în tot orașul se găseau numeroase temple și altare. La vremea slujirii lui Pavel, corinteni aveau o reputație de a fi extrem de imorali. De exemplu, se presupune că prostituția se practica drept ritual în templul Afroditei.

Întâia epistolă a lui Pavel către Corinteni arată clar că membrilor Bisericii le lipsea unitatea și că unele credințe și practici păgâne începuseră să îi influențeze în respectarea principiilor și rânduielilor Evangheliei (vezi 1 Corinteni 1:11; 6:1-8; 10:20-22; 11:18-22). Pavel a scris membrilor Bisericii din Corint pentru a-i ajuta cu privire la întrebările și problemele lor și pentru a-i întări pe acei convertiți care aveau dificultăți în a renunța la credințele și practicile lor anterioare.

## Care sunt unele dintre trăsăturile distinctive ale acestei cărți?

Noul Testament conține mai multe sfaturi și învățături de la Pavel către membrii Bisericii din Corint decât către oricare altă ramură. De fapt, cele două epistole ale lui Pavel către corinteni reprezintă un sfert din toate scrierile existente ale lui Pavel.

În 1 Corinteni aflăm că Pavel a explicat că Isus Hristos a împlinit legea lui Moise. Pavel a subliniat importanța „păzirii poruncilor lui Dumnezeu” (1 Corinteni 7:19) „sub legea lui Hristos” (1 Corinteni 9:21) pentru a primi binecuvântările salvării cu ajutorul Evangheliei.

## Rezumat

**1 Corinteni 1-11** Pavel avertizează împotriva dezbinărilor din cadrul Bisericii și subliniază importanța unității între membrii Bisericii. El avertizează membrii împotriva imoralității sexuale, îi învață că trupul este un templu pentru Spiritul Sfânt și încurajează autodisciplina. El răspunde la întrebări precise cu privire la căsătorie și slujirea misionară, precum și la rânduiala împărtășaniei și dacă este sau nu permis să se mănânce carne oferită ca jertfă idolilor păgâni.

**1 Corinteni 12-14** Pavel ne învață că trebuie să căutăm darurile Spiritului. El amintește sfinților corinteni despre importanța apostolilor, profeților și învățătorilor și despre grija pe care membrii trebuie să aibă unii pentru alții. El a subliniat importanța carității ca fiind mai presus de toate celelalte daruri spirituale.

**1 Corinteni 15-16** Pavel mărturisește că el se află printre mulți alții care sunt martori ai Hristosului înviat. El ne învață că toată lumea va fi înviată și că botezul pentru cei morți confirmă adevărul învierii care va urma. Pavel explică faptul că trupurile înviate vor avea grade de glorie diferite, iar victoria lui Isus Hristos asupra mormântului elimină boldul morții. Pavel organizează o strângere de fonduri pentru sfinții nevoiași din Ierusalim.



# 1 Corinteni 1-2

## Introducere

După ce a aflat despre problemele membrilor Bisericii din Corint, Pavel le-a scris acestora și i-a îndemnat să înlăture certurile și să devină uniți. De asemenea, el a explicat că

Dumnezeu îi cheamă pe cei slabi și umili să propovăduiască Evanghelia Sa, iar lucrurile care vin de la Dumnezeu pot fi cunoscute și înțelese doar cu ajutorul Spiritului.

## Sugestii pentru predare

### 1 Corinteni 1:1-16

*Pavel scrie sfinților din Corint și îi îndemnă să înlăture certurile și să devină uniți*

Arătați membrilor clasei o poză cu o familie, o echipă sportivă și un grup de prieteni (sau scrieți pe tablă *familie, echipă sportivă, grup de prieteni*).

- Ce ar putea duce la dezbinări și certuri în fiecare dintre aceste grupuri?
- Cum pot afecta aceste dezbinări și certuri o familie, o echipă sau un grup de prieteni?
- Cum pot afecta Biserica dezbinările și certurile dintre membri?

Invitați cursanții ca, în timp ce studiază 1 Corinteni 1, să caute un adevăr referitor la dezbinări sau certuri propovăduit de Pavel sfinților din Corint.

Invitați cursanții să deschidă la Hărți și fotografii din Biblie, harta nr. 13, „Călătoriile misionare ale apostolului Pavel”, și să găsească Corintul.

Rugați un cursant să citească, cu glas tare, următorul paragraf:

În timpul celei de-a doua călătorii misionare, Pavel a călătorit într-un oraș numit Corint unde a propovăduit Evanghelia. Mulți oameni au fost botezați la acea vreme (vezi Faptele apostolilor 18:1-18). Mai târziu, în timp ce Pavel propovăduia în Efes, a aflat că au apărut probleme printre membrii Bisericii din Corint pentru că unii dintre cei convertiți reveniseră la credința și practicile idolatre din trecut. Pavel a scris membrilor Bisericii din Corint pentru a-i întări și pentru a le reaminti de angajamentul lor de a sluji Domnului.

Invitați un cursant să citească, cu glas tare, 1 Corinteni 1:1-2. Rugați membrii clasei să urmărească în scripturile lor și să fie atenți la felul în care s-a adresat Pavel membrilor din Corint.

- Cum s-a adresat Pavel membrilor Bisericii din Corint?
- Potrivit celor relatate în versetul 1, ce chemare avea Pavel în Biserică?

Rezumați 1 Corinteni 1:3-9 explicând faptul că Pavel le-a spus sfinților din Corint că i-a mulțumit lui Dumnezeu în numele lor pentru harul pe care l-au primit prin Isus Hristos, prin care au fost binecuvântați în toate felurile. Subliniați că Pavel s-a adresat sfinților folosind un limbaj care indică faptul că Tatăl Ceresc și Isus Hristos sunt ființe separate (vezi versetul 3).

Invitați un cursant să citească, cu glas tare, 1 Corinteni 1:10-11. Rugați membrii clasei să urmărească în scripturi și să fie atenți la ce i-a îndemnat Pavel să facă pe sfinții corinteni.

- Potrivit celor relatate în 1 Corinteni 1:10, ce așteptări are Domnul de la membrii Bisericii? (Folosind propriile cuvinte, cursanții trebuie să identifice un principiu similar următorului: **Domnul dorește de la noi, ca sfinți, să fim uniți și să înlăturăm dezbinările și cearta.**)
- Ce trebuie să facem, ca membri ai Bisericii, pentru a înlătura dezbinările și cearta din familiile noastre? Din ramurile noastre? (Scrieți răspunsurile cursanților pe tablă.)
- Ce binecuvântări putem primi când suntem uniți și înlăturăm cearta?
- Când ați fost binecuvântați ca urmare a faptului că ați fost uniți în clasă, cvorum, episcopie sau ramură?

Îndreptați atenția cursanților către răspunsurile scrise pe tablă și îndemnați-i să aleagă un mod prin care pot înlătura dezbinările și certurile și să-și stabilească un obiectiv de a face acest lucru.

Rezumați 1 Corinteni 1:12-16 explicând faptul că sfinții din Corint se împărțeau în grupuri în funcție de cine i-a botezat. Certurile s-au intensificat pentru că ei credeau că statutul lor în Biserică era determinat de importanța persoanei care i-a botezat.

### 1 Corinteni 1:17-31

*Pavel ne învață că Dumnezeu cheamă pe cei slabi să propovăduiască Evanghelia Sa*

Explicați faptul că, în vremea lui Pavel, în Corint locuiau mulți greci. Aceștia puneau mare preț pe ideile filozofice și înțelepciunea lumească.

- De ce ar putea o persoană care apreciază filozofiile lumești să considere că este greu să accepte Evanghelia? (Puteți citi 2 Nefi 9:28.)

Invitați cursanții ca, în timp ce studiază 1 Corinteni 1:17-31, să caute un adevăr care-i poate ajuta să înțeleagă imperfecțiunea înțelepciunii lumii.

Împărțiți-i pe membrii clasei în patru grupuri. Desemnați fiecărui grup una dintre următoarele referințe scripturale: 1 Corinteni 1:17-18; 1 Corinteni 1:19-20; 1 Corinteni 1:21-22; și 1 Corinteni 1:23-24. Rugați cursanții să citească aceste versete în grupul lor și să caute ce a spus Pavel despre înțelepciunea lumii în comparație cu înțelepciunea lui Dumnezeu. Explicați că expresia „Hristos m-a trimis nu să botez” din versetul 17 sugerează faptul că Pavel nu a fost trimis pentru a construi o reputație bazată pe numărul celor convertiți. De asemenea puteți să explicați că expresiile „înțelepciunea celor înțelepți” din versetul 19 și „înțelepciunea lumii” din versetul 20 se referă la tradițiile filozofice eronate ale acelor zile.

După ce le-ați acordat timp suficient, invitați câte un membru din fiecare grup pentru a rezuma membrilor clasei ce a propovăduit Pavel sfinților corinteni referitor la înțelepciune. După ce toți membrii grupurilor și-au prezentat rezumatul, adresați întrebarea:

- De ce credeți că cei necredincioși considerau mesajul ispășirii lui Isus Hristos ca fiind o nebunie?

Invitați un cursant să citească, cu glas tare, 1 Corinteni 1:25. Rugați membrii clasei să urmărească în scripturi și să caute ce a spus Pavel despre înțelepciunea umană comparată cu înțelepciunea lui Dumnezeu. Explicați că Pavel a folosit expresiile „nebulia lui Dumnezeu este mai înțeleaptă decât oamenii” și „slăbiciunea lui Dumnezeu este mai tare decât oamenii” pentru a transmite ideea că înțelepciunea și puterea lui Dumnezeu sunt supreme. Dumnezeu nu este nesăbuit și nici nu are slăbiciuni.

- Ce adevăr a propovăduit Pavel despre înțelepciunea umană comparată cu înțelepciunea lui Dumnezeu? (După ce cursanții răspund, scrieți pe tablă următorul adevăr: **Înțelepciunea lui Dumnezeu este mai mare decât înțelepciunea umană.**)
- În ce mod înțelegerea acestui adevăr ar putea influența modul în care o persoană caută soluții la problemele sale?

Invitați un cursant să citească, cu glas tare, 1 Corinteni 1:26-27. Rugați membrii clasei să urmărească în scripturile lor și să caute pe cine a ales Dumnezeu să propovăduiască Evanghelia Sa.

- Pe cine a ales Dumnezeu să propovăduiască Evanghelia Sa?
- De ce credeți că Dumnezeu i-a ales să propovăduiască Evanghelia pe aceia pe care lumea îi consideră nesăbuiți și slabi?

## 1 Corinteni 2

### *Pavel explică modul în care învățăm lucrurile lui Dumnezeu*

Invitați un cursant să citească, cu glas tare, următoarea relatare a președintelui Boyd K. Packer, din Cvorumul celor Doisprezece Apostoli:



„M-am așezat în avion lângă un ateu convins, care și-a arătat neîncrederea în Dumnezeu într-un mod atât de ferm, încât i-am depus acestuia mărturia mea. «Vă înșelați», am spus, «există un Dumnezeu. Eu știu că El trăiește!»

El mi-a răspuns: «Nu știți. Nimeni nu știe aceasta! Nu puteți ști lucrul acesta!» Văzând că nu cedez, ateu, care era avocat, a adresat, probabil, întrebarea supremă cu privire la mărturie. «Bine», spuse el cu un zâmbet îngăduitor și sarcastic, «spuneți-mi că știți. Spuneți-mi cum știți lucrul acesta».

Când am încercat să răspund, în pofida educației mele academice avansate, am fost neputincios în a comunica ...

Când am folosit cuvintele *Spirit și mărturie*, ateu a răspuns: «Nu știți despre ce vorbiți». Cuvintele *rugăciune, discernământ, și credință* erau fără sens pentru el. «Vedeți», mi-a răspuns: «Nu știți cu adevărat. Dacă ați ști, mi-ați putea spune cum știți lucrul acesta».

Eram în pierdere pentru că nu știam cum să răspund” („The Candle of the Lord”, *Ensign*, ian. 1983, p. 51).

- Ce ați fi răspuns ateuului?

Invitați cursanții ca, în timp ce studiază 1 Corinteni 2, să caute un adevăr care îi poate ajuta să știe de ce acest om nu l-a putut înțelege pe președintele Packer și de ce pot fi încrezători în cunoștințele lor despre aspectele spirituale.

Rezumați 1 Corinteni 2:1-8 explicând faptul că Pavel le-a spus sfinților din Corint că nu a folosit înțelepciunea umană pentru a-i convinge despre adevărul Evangheliei. El le-a propovăduit prin Spirit pentru ca aceștia să aibă credință în Dumnezeu. De asemenea, Pavel le-a spus că cei necredincioși nu pot înțelege tainele lui Dumnezeu.

Invitați câțiva cursanți să citească pe rând, cu glas tare, din 1 Corinteni 2:9-16. Rugați membrii clasei să urmărească în scripturile lor și să caute de ce a spus Pavel că unii oameni pot să știe și să înțeleagă „lucrurile adânci ale lui Dumnezeu” (versetul 10), în timp ce alții nu pot.

- Potrivit celor relatate în versetele 9-10, de ce au putut Pavel și alți oameni credincioși să înțeleagă lucrurile lui Dumnezeu?
- Potrivit celor relatate în versetul 14, de ce unii oameni nu pot să înțeleagă lucrurile lui Dumnezeu?
- Ce adevăr putem învăța din aceste versete despre modul în care putem ști și înțelege lucrurile lui Dumnezeu? (Cursanții pot folosi cuvinte diferite, dar asigurați-vă că ei identifică următorul adevăr: **Doar cu ajutorul Spiritului putem să știm și să înțelegem lucrurile lui Dumnezeu.**)

Faceți referire la relatarea președintelui Packer și explicați că acesta s-a simțit inspirat să-l întrebe pe cel care stătea lângă el în avion ce gust are sarea. Invitați un cursant să citească, cu glas tare, restul relatării președintelui Packer:



„Desigur, după câteva încercări, el nu a putut oferi un răspuns. El nu a putut transmite în cuvinte o experiență atât de obișnuită ca gustul sării. Mi-am depus încă o dată mărturia și i-am spus: «Eu știu că există un Dumnezeu. Ați ridiculizat această mărturie și ați spus că, dacă aș ști, aș fi putut să vă spun exact cum știu. Prietene, spiritual vorbind, eu am gustat sarea. Nu pot să vă transmit în cuvinte modul în care am dobândit această cunoaștere, cum nici dumneavoastră nu

puteți să-mi spuneți ce gust are sarea. Dar vă spun din nou, există un Dumnezeu! El trăiește cu adevărat! Și, doar pentru că dumneavoastră nu știți, nu încercați să-mi spuneți că nici eu nu știu, deoarece eu o știu!»

După ce ne-am despărțit, l-am auzit murmurând: «Nu am nevoie de religia ta ca punct de sprijin! Nu am nevoie de ea.»

După acea experiență până în prezent, nu am fost niciodată jenat sau rușinat că nu puteam explica doar în cuvinte tot ceea ce știu din punct de vedere spiritual” („The Candle of the Lord”, p. 52).

Scrieți pe tablă cuvintele *lucrurile lui Dumnezeu* și întrebați cursanții ce consideră că sunt lucrurile lui Dumnezeu care pot fi cunoscute și înțelese doar prin Spiritul Său. Scrieți răspunsurile lor pe tablă.

- De ce este important ca noi să credem că putem cunoaște și înțelege lucrurile lui Dumnezeu numai prin Spiritul Său?

Îndreptați atenția cursanților către lista de pe tablă și îndemnați-i să împărtășească o experiență prin care au ajuns să cunoască și să înțeleagă prin Spirit unul dintre aceste lucruri ale lui Dumnezeu. De asemenea, puteți să le împărtășiți o experiență pe care ați avut-o dumneavoastră.

***Invitați cursanții să împărtășească [experiențe]***

Faptul de a împărtăși cunoștințe și experiențe relevante îi poate ajuta pe cursanți să aibă o înțelegere mai bună a doctrinelor și principiilor Evangheliei. Pe măsură ce cursanții își împărtășesc experiențele, Duhul Sfânt îi va ajuta deseori să aibă o înțelegere și o mărturie mai mari despre lucrurile pe care chiar ei le exprimă. Prin puterea Duhului Sfânt, cuvintele și experiențele lor pot avea, de asemenea, un impact important în inima și mintea colegilor lor.

Îndemnați cursanții să se gândească la ceea ce pot face pentru a căuta ajutorul Spiritului în timp ce se străduiesc să știe și să înțeleagă lucrurile lui Dumnezeu.

Încheiați depunându-vă mărturia despre adevărurile predate în această lecție.

## LECȚIA 104

# 1 Corinteni 3-4

### Introducere

Pavel a explicat sfinților corinteni care este rolul misionarilor în ceea ce privește clădirea împărăției lui Dumnezeu pe pământ. El i-a învățat că congregațiile lor erau locuri în care Spiritul poate sălășlui și i-a îndemnat să nu creadă că unii

oameni sunt mai buni decât alții. (*Notă.* Doctrina potrivit căreia trupurile noastre fizice sunt asemănătoare unui templu va fi abordată în detaliu în lecția despre 1 Corinteni 6.)

### Sugestii pentru predare

#### 1 Corinteni 3

*Pavel explică rolul misionarilor și al membrilor Bisericii în ceea ce privește clădirea împărăției lui Dumnezeu pe pământ*

Rugați cursanții să-și imagineze că un prieten se înscrie la un curs avansat de matematică, cum ar fi analiza matematică, dar nu a urmat în prealabil alte cursuri, cum ar fi algebra de bază.

- Credeți că prietenul vostru va avea succes la cursul avansat de matematică? De ce?
- De ce este necesar să înțelegem ideile de bază ale unui subiect înainte de a putea stăpâni concepte mai avansate?

Invitați un cursant să citească, cu glas tare, 1 Corinteni 3:1-3. Rugați membrii clasei să urmărească în scripturile lor și să caute analogia folosită de Pavel pentru a arăta sfinților din Corint că nu erau încă pregătiți pentru mai multe adevăruri avansate ale Evangheliei. Explicați că expresia „oameni lumești” din versetul 1 se referă la omul firesc sau la „o persoană care alege să fie influențată de pasiuni, dorințe, poftă și simțurile cărnii mai mult decât de îndemnul Spiritului Sfânt. O astfel de persoană poate înțelege lucrurile fizice, dar nu lucrurile spirituale” (Ghid pentru scripturi, „Omul firesc”, scriptures.lds.org).

Scriveți pe tablă cuvintele *lapte* și *carne*.

- Cu care dintre aceste alimente ați hrăni un bebeluș? De ce?
- Ce sugerează expresia „prunci în Hristos”, din versetul 1, cu privire la maturitatea spirituală a sfinților din Corint?

Pentru a ajuta cursanții să înțeleagă că sfinții nu erau încă pregătiți să primească adevăruri mai mari, aduceți-le aminte că sfinții din Corint nu au fost uniți și că unii dintre ei au inclus credințele și practicile păgâne (nedumnezeiești) în cultura Evangheliei. Explicați că Pavel a folosit mai multe metafore pentru a propovădui acestor sfinți importanța de a fi uniți, pentru a corecta credințele și practicile false și pentru a întări credința în Evanghelia lui Isus Hristos.



Împărțiți cursanții în grupuri de câte trei. Repartizați fiecărui grup unul dintre următoarele rezumate de predare. Înmânați fiecărui cursant o foaie de prezentare care să cuprindă rezumatul de predare desemnat acestuia și acordați-le câteva minute pentru a-l citi. După ce le-ați acordat timp suficient,

invitați fiecare cursant să folosească rezumatul pentru a le preda celorlalți doi membri ai grupului lor. (În cazul în care nu este posibil să aveți grupuri de trei, ați putea împărți cursanții în perechi și repartiza două rezumate de predare unuia dintre cursanții din fiecare pereche.)

### Supravegheați activitatea desfășurată în grup

În timpul discuțiilor purtate în cadrul unor grupuri mici sau însărcinărilor, cursanții se pot abate de la scopul activității, pot discuta despre probleme personale sau pot deveni distrași de la eforturile lor de a învăța. Rămâneți implicat activ deplasându-vă de la grup la grup și monitorizând activitatea de învățare pentru a-i ajuta pe cursanți să rămână concentrați asupra însărcinării și să învețe cât se poate de mult din însărcinarea respectivă.

## Cursantul 1

Invită membrii grupului să-și imagineze că au participat la o adunare de împărtășanie, în care un misionar revenit din misiune a vorbit despre misiunea sa. În timpul cuvântării sale, el a relatat că a botezat mai multe persoane. O săptămână mai târziu, o altă misionară revenită din misiune a vorbit în adunarea de împărtășanie despre misiunea sa și a relatat că a propovăduit multor oameni care, în cele din urmă, au fost botezați după ce ea a fost transferată în alte zone.

- Cum ați răspunde dacă cineva ar spune că misionarul care a botezat mai mulți oameni în misiunea sa a avut mai mult succes decât misionara ai cărei simpatizanții au fost botezați după ce ea a părăsit zona?

Scrie cuvintele *plantat* și *udat* pe o foaie de hârtie și arat-o grupului. Explică faptul că Pavel i-a comparat pe misionari cu acele persoane care însămânțează și udă culturile. Amintește-i grupului tău faptul că sfinții din Corint s-au împărțit în grupuri ținând cont de cine i-a botezat. Ei credeau că statutul lor în Biserică era determinat de importanța persoanei care i-a botezat. (Vezi 1 Corinteni 1:10-16.)

Citește pe rând, cu glas tare, împreună cu membrii grupului tău din 1 Corinteni 3:4-9. Roagă membrii grupului să urmărească în scripturi și să caute ce a spus Pavel despre misionarii care au propovăduit și i-au botezat pe oamenii din Corint.

- Potrivit celor relatate în versetul 5, ce a spus Pavel că erau el și Apolo? (Subliniază versetul 5 și explică faptul că *slujitori* înseamnă robi.)
- Potrivit celor relatate în versetele 6-7, ce a spus Pavel despre misionarii care plantează semințele Evangheliei și misionarii care ajută acele semințe să crească?

Dacă este necesar, subliniază expresia „nici cel ce sădește, nici cel ce udă nu sunt nimic” din versetul 7, și explică faptul că Pavel a folosit această expresie pentru a ne învăța că nici unul dintre aceste roluri nu este mai important decât rolul lui Dumnezeu.

- Ce înseamnă expresia „Dumnezeu, care face să crească” (versetul 7)? (Dumnezeu este Cel care, prin Duhul Sfânt, produce schimbările în inimile oamenilor care duc la convertire, nu cei care predau și botează.)
- Ce adevăr putem învăța din 1 Corinteni 3:6-7 despre rolul nostru și rolul lui Dumnezeu în a-i ajuta pe alții să devină convertiți la Evanghelia lui Isus Hristos? (După ce membrii grupului răspund, invitați să scrie următorul adevăr în scripturile lor lângă 1 Corinteni 3:6-7: **În timp ce noi îi putem ajuta pe alții să învețe despre Evanghelia lui Isus Hristos, oamenii sunt convertiți prin puterea Duhului Sfânt.**)

Clarifică faptul că, pentru ca oamenii să primească Duhul Sfânt și să fie convertiți, ei trebuie să-și facă partea exercitându-și credința și urmând poruncile lui Dumnezeu.

- Cum credeți că i-ar fi ajutat pe sfinții din Corint să devină mai uniți faptul că știau acest adevăr?

Roagă membrii grupului tău să spună modul în care acest adevăr i-ar putea ajuta să răspundă la scenariul despre cei doi foști misionari.

- De ce este important ca noi să înțelegem că Duhul Sfânt convertește și nu propriile noastre puteri?

## Cursantul 2

Scrie cuvântul *temelie* pe o foaie de hârtie și arat-o grupului.

- De ce este temelie o parte importantă a unei clădiri?
- Ce se poate întâmpla dacă există o problemă cu temelie?

Invită un cursant să citească, cu glas tare, 1 Corinteni 3:10 și roagă pe ceilalți membri ai grupului să fie atenți la ce a spus Pavel cu privire la lucrarea sa misionară printre corinteni.

- Ce a spus Pavel că a făcut în timp ce slujea ca misionar în Corint?
- La ce credeți că s-a referit Pavel atunci când a spus că „un altul clădește deasupra”?

Invită un alt membru al grupului să citească, cu glas tare, 1 Corinteni 3:11 și roagă pe ceilalți membri ai grupului să fie atenți la ce a spus Pavel cu privire la ce temelie a pus pentru sfinții din Corint.

- Ce temelie a pus Pavel în timp ce a propovăduit în Corint?
- Potrivit celor relatate în versetul 11, cine trebuie să fie temelie vieților noastre? (Asigură-te că membrii grupului identifică următorul adevăr: **Isus Hristos este temelie pe care noi trebuie să construim.** Îți poți îndemna pe membrii grupului tău să marcheze acest adevăr din versetul 11.)
- În ce mod ne ajută să îndurăm ispite și încercări faptul de a construi pe temelie lui Isus Hristos? (Vezi, de asemenea, Helaman 5:12.)
- Cum ne putem asigura că viețile noastre sunt construite pe temelie lui Isus Hristos?

Invită un membru al grupului să vorbească despre o persoană pe care o cunoaște, a cărei viață reflectă faptul că este construită pe temelie lui Isus Hristos. Roagă acest cursant să explice în ce mod a fost binecuvântată această persoană pentru că și-a clădit viața pe temelie lui Hristos.

Invită fiecare membru al grupului să stabilească un țel care îl va ajuta să construiască pe temelie lui Isus Hristos.

## Cursantul 3

Scrie cuvântul *templu* pe o foaie de hârtie și arat-o grupului. Explică faptul că Pavel a făcut referire la templu în mod simbolic. După cum este consemnat în 1 Corinteni 3:16-17, el a folosit cuvântul *templu* referindu-se la congregațiile Bisericii.

Invită un membru al grupului tău să citească, cu glas tare, 1 Corinteni 3:16-17. Roagă membrii grupului să urmărească în scripturile lor și să caute ce a spus Pavel că trebuiau să înțeleagă membrii Bisericii din Corint. Explică faptul că pronumele *voi* din (versetul 6) se referă la congregațiile Bisericii,



iar expresia „dacă nimicește cineva templul lui Dumnezeu” din (versetul 7) se referă la oricine încearcă să-i distrugă pe oamenii lui Dumnezeu.

- Potrivit celor relatate în versetul 16, ce a dorit Pavel ca membrii Bisericii să înțeleagă despre congregațiile lor?

Cu toate că 1 Corinteni 3:16-17 se referă probabil la structura Bisericii ca la o congregație, aceste versete se pot referi, de asemenea, la trupurile noastre.

- Ce fel de legătură ar putea avea 1 Corinteni 3:16-17 cu trupurile noastre? Care sunt consecințele pângăririi trupurilor noastre?

Rezumați 1 Corinteni 3:18-23 explicând grupului faptul că Pavel a propovăduit sfinților că adevărata înțelepciune se găsește în Isus Hristos, iar înțelepciunea lumii este „o nebulă înaintea lui Dumnezeu (versetul 19).

După ce le-ați acordat suficient timp, invitați câțiva cursanți să relateze membrilor grupului ceea ce au învățat și ce vor face ca urmare a ceea ce au învățat.

## 1 Corinteni 4

*Pavel spune sfinților din Corint să nu creadă că unii oameni sunt mai buni decât alții.*

Explicați că, din sfatul lui Pavel consemnat în 1 Corinteni 4:1-3, se pare că unii membri ai Bisericii din Corint au criticat eficiența lui Pavel ca misionar și conducător al Bisericii. Este posibil ca ei să fi pus la îndoială judecata lui sau să fi crezut că altcineva ar fi putut face o treabă mai bună.

Invitați un cursant să citească, cu glas tare, 1 Corinteni 4:3-5. Invitați cursanții să urmărească în scripturi, pentru a afla cum a răspuns Pavel la criticile lor.

- Cum a răspuns Pavel la criticile lor?
- De ce nu a fost Pavel îngrijorat de criticile altora?
- Ce adevăr putem învăța din versetul 5 despre modul în care Domnul ne va judeca? (Cursanții pot folosi cuvinte diferite, dar asigurați-vă că identificați un adevăr asemănător următorului: **Domnul ne va judeca în mod corect pentru că El știe toate lucrurile, inclusiv gândurile și intențiile inimilor noastre.**)
- În ce fel poate ajuta faptul de a crede acest adevăr pe cineva care este judecat pe nedrept?

Invitați un cursant să citească, cu glas tare, 1 Corinteni 4:6-7, iar apoi rugați membri clasei să caute ce a propovăduit Pavel sfinților despre relația lor cu alți membri ai Bisericii, inclusiv conducătorii acesteia.

- Potrivit celor relatate în versetul 6, ce le-a spus Pavel sfinților să nu facă atunci când a observat neînțelegeri între misionari și conducătorii Bisericii? (Ei nu trebuie să se „fălească” în mândrie și să creadă că unii oameni sunt mai buni decât alții.)
- Având în vedere întrebările lui Pavel consemnate în versetul 7, cine a dat oamenilor talente și calități diferite?
- Cum ne poate ajuta sfatul lui Pavel când ne gândim la conducătorii și învățătorii Bisericii?

Rezumați 1 Corinteni 4:8-21 explicând faptul că Pavel le-a spus sfinților din Corint că apostolii lui Isus Hristos sunt chemați pentru a suferi din pricina ticăloșiei acestei lumi. Lumea îi judecă pe apostoli și pe alți conducători ai Bisericii ca fiind „nebuni” (versetul 10) deoarece caută să-L urmeze pe Hristos.

Încheiați depunându-vă mărturia despre adevărurile predate în această lecție.

# 1 Corinteni 5-6

## Introducere

Apostolul Pavel i-a avertizat pe sfinți să nu permită oamenilor să practice și practicile imorale răspândite în Corint. rai să-i influențeze. El i-a avertizat pe sfinți să evite filozofiile

## Sugestii pentru predare

### 1 Corinteni 5

*Pavel îi avertizează pe sfinți împotriva asocierii cu cei care cu bună știință aleg să păcătuiască*

Faceți un desen simplu pe tablă, cu un bol conținând fructe proaspete și un fruct putred. Ca o alternativă, puteți arăta un fruct putred.

- Ce se va întâmpla dacă lăsați un fruct putred să rămână într-un bol cu alte fructe proaspete?
- Ce pot reprezenta fructele putrede în viețile noastre? (Influențe care ne pot face rău.)

Invitați cursanții ca, în timp ce studiază 1 Corinteni 5, să caute adevăruri care îi pot ajuta să facă față mai bine influențelor rele din viața lor.

Invitați un cursant să citească, cu glas tare, 1 Corinteni 5:1-2. Rugați membrii clasei să urmărească în scripturi și să caute o practică rea care exista printre sfinții corinteni.

- Ce practică rea exista printre sfinții corinteni? (Cu privire la curvie explicați că ea se referă la orice relații sexuale în afara căsătoriei. Unul dintre membrii Bisericii din Corint păcătuise sexual cu mama sa vitregă.)
- Conform celor relatate în versetul 2, cum i-a sfătuit Pavel pe conducătorii Bisericii să acționeze față de această persoană? (Explicați că expresia „dat afară din mijlocul vostru” din versetul 2 înseamnă că păcătosul trebuie excomunicat din Biserică.)

Subliniați că, înainte de excomunicare sau orice altă formă de măsură disciplinară care urmează să fie luată, conducătorii Bisericii se gândesc cu atenție la mulți factori. Pe lângă stabilirea gravității păcatului, conducătorii Bisericii au în vedere diferitele scopuri ale măsurilor disciplinare ale Bisericii: de a ajuta o persoană să se pocăiască, de a-i proteja pe cei care ar putea să fie afectați de acțiunile unei persoane sau de răspândirea crezurilor acelei persoane și de a proteja integritatea

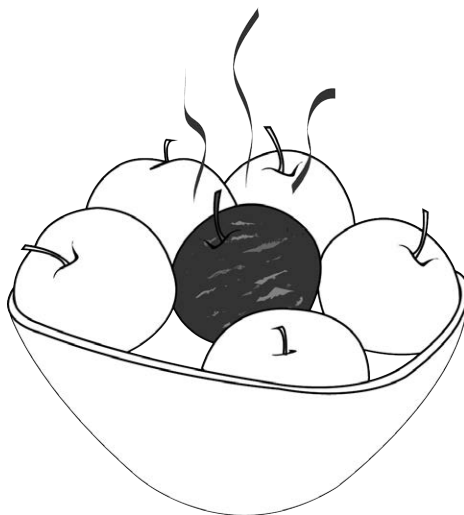

învățăturilor Bisericii (vezi „Church Discipline”, [mormonnewsroom.org/articles/church-discipline](http://mormonnewsroom.org/articles/church-discipline)).

Invitați cursanții să citească, cu glas tare, 1 Corinteni 5:6-7 și rugați membrii clasei să caute analogia folosită de Pavel pentru a explica de ce era necesar ca această persoană să fie îndepărtată din Biserică.

- Cu ce i-a comparat Pavel pe cei păcătoși care nu se pocăiesc? (Explicați că plămădeala sau drojdia face, în final, ca pâinea să se strice și să mucegăiască.)
- Câtă plămădeală este necesară pentru a avea efect asupra întregului aluat?
- Ce reprezintă bucata de aluat? (Biserica lui Isus Hristos.)
- Cum ați rezuma înțelesul acestei analogii într-un principiu? (Folosind propriile cuvinte, cursanții trebuie să identifice un principiu similar următorului: **Dacă noi căutăm să ne apropiem mult de cei care păcătuiesc în mod voit, putem fi influențați de ticăloșia lor.** Scrieți acest adevăr pe tablă.)

Invitați un cursant să citească, cu glas tare, 1 Corinteni 5:9-11. Rugați membrii clasei să urmărească în scripturi și să afle ce sfat le-a dat Pavel sfinților corinteni.

- Ce i-a învățat Pavel pe sfinții corinteni să evite?

Pentru a-i ajuta pe cursanți să înțeleagă mai bine sfatul lui Pavel de a nu avea legătură cu cei care sunt curvari sau cu alții care acceptă în mod voit păcatul, dați-le cursanților câte un exemplar al următoarei declarații a vârstnicului Neal A. Maxwell, din Cvorumul celor Doisprezece Apostoli. Rugați un cursant să o citească cu glas tare:



„Să nu aveți legătură cu cei care sunt curvari – nu pentru că sunteți prea buni pentru ei, ci pentru că, după cum a scris [C. S.] Lewis, nu sunteți suficient de buni. Amintiți-vă că situațiile rele îi pot distruge chiar și pe cei mai buni oameni” „The Stern but Sweet Seventh Commandment”, *New Era*, iunie 1979, p. 42).

- Cum poate apropierea noastră de cei care păcătuiesc să ne slăbească abilitatea de a face alegeri drepte?
- Care sunt câteva dintre exemplele de situații rele care pot distruge oameni buni?
- Ce putem face pentru a-i ajuta pe cei care au acceptat de bună voie păcatul fără să ne compromitem standardele? (Ne putem ruga pentru ei, putem da dovadă de blândețe și respect față de ei deoarece sunt copii ai lui Dumnezeu și putem fi exemplu drept de ținere a poruncilor.)

Invitați cursanții să se gândească, rugându-se, ce pot face pentru a-i influența într-un mod pozitiv pe alții fără să-și compromită standardele.

Rezumați 1 Corinteni 5:12-13 și explicați că Pavel ne-a învățat că Biserica are responsabilitatea de a chema membrii să se pocăiască și, în unele cazuri, de a „[da] afară... din mijlocul [Bisericii]” (versetul 13) pe cei care comit păcate grave.

## 1 Corinteni 6

### *Pavel îi învață pe sfinți despre unitate și legea castității*

Faceți un alt desen simplu pe tablă reprezentând un bol cu fructe putrede și un singur fruct proaspăt. Invitați cursanții să se gândească dacă s-au întrebat vreodată cum să evite păcatul când acesta este peste tot în jurul lor. Subliniați că acest lucru a fost o provocare cu care s-au confruntat sfinții corinteni.

În timp ce cursanții studiază 1 Corinteni 6, invitați-i să caute adevărurile propovăduite de Pavel care îi pot ajuta să trăiască în mod neprihănit cu toate că sunt înconjurați de influențe rele.

Rezumați 1 Corinteni 6:1-8 și explicați că Pavel i-a sfătuit pe sfinții corinteni să rezolve în mod drept certurile dintre ei și nu să apeleze imediat la instanțe civile.

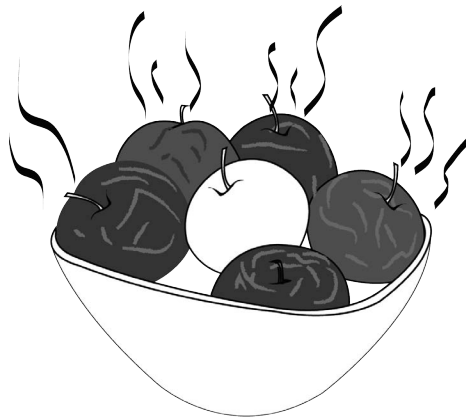

Invitați un cursant să citească, cu glas tare, 1 Corinteni 6:9-11. Rugați membrii clasei să urmărească în scripturi și să caute unele practici păcătoase care existau în Corint și care, după cum a propovăduit Pavel, trebuiau evitate de membrii Bisericii.

- Ce fel de comportamente păcătoase trebuie evitate, după cum a propovăduit Pavel membrilor Bisericii?
- Potrivit versetului 11, ce le-a amintit Pavel acestor sfinți despre ei înșiși? (Mulți convertiți din Corint avuseseră asemenea comportamente păcătoase înainte de a se alătura Bisericii, dar ei se pocăiseră și fuseseră curățați de păcatele lor.)

Explicați că vechiul Corint avea o reputație de imoralitate și mulți corinteni promovau ideea că trupurile noastre erau făcute pentru plăcere. Rezumați 1 Corinteni 6:12 din Traducerea Bibliei de Joseph Smith și explicați că Pavel a propovăduit împotriva filozofiei care susținea că nu există bine și rău.

- În ce mod erau aceste idei și practici din Corint similare tendințelor pe care le vedem azi în lume?

Invitați un cursant să citească, cu glas tare, 1 Corinteni 6:13. Rugați membrii clasei să urmărească în scripturi ce a propovăduit Pavel despre scopul trupurilor noastre.

- Ce a propovăduit Pavel despre trupurile noastre? (Deoarece mulți corinteni credeau, în mod evident, că trupul este făcut, pur și simplu, pentru plăceri fizice, Pavel a corectat acest punct de vedere învățându-i că trupurile noastre au fost create pentru a îndeplini scopurile Domnului.)

Rezumați 1 Corinteni 6:14-17 explicând faptul că cei care se alătură Bisericii devin una cu Hristos în rolul de „mădulare” spirituale ale trupului Său. Pavel a explicat, de asemenea, că imoralitatea sexuală este incompatibilă cu o relație spirituală cu Isus Hristos.

Invitați un cursant să citească, cu glas tare, 1 Corinteni 6:18. Rugați membrii clasei să urmărească în scripturi ce i-a învățat Pavel pe sfinții corinteni să facă. (Puteți sublinia că în Traducerea lui Joseph Smith în limba engleză s-a schimbat expresia „afară din trup” din 1 Corinteni 6:18 cu „împotriva trupului lui Hristos”).

- Ce i-a învățat Pavel pe sfinții corinteni să facă?
- Ce adevăr a propovăduit Pavel despre cei care curvesc? (Puteți sugera cursanților să marcheze cuvintele din versetul 18 care ne învață principiul următor: **Cine curvește, păcătuiește împotriva trupului său.**)

Explicați faptul că, în continuare, Pavel a explicat de ce curvia sau imoralitatea sexuală este un păcat „împotriva trupului [persoanei]”.

Invitați un cursant să citească, cu glas tare, 1 Corinteni 6:19. Rugați membrii clasei să urmărească în scripturi și să fie atenți cu ce a comparat Pavel trupurile noastre.



**1 Corinteni 6:19-20** este un pasaj care conține o scriptură de bază. Studiarea fragmentelor care conțin scripturi de bază îi va ajuta pe cursanți să-și dezvolte înțelegerea despre doctrinele de bază și să fie pregătiți pentru a le preda altora. Puteți să le sugerați cursanților să marcheze aceste versete într-un mod distinct, pentru a le putea găsi cu ușurință. Faceți referire la ideea pentru predare de la sfârșitul lecției pentru a ajuta cursanții să-și însușească acest fragment.

- Cu ce a comparat Pavel trupurile noastre?

Arătați o ilustrație a unui templu.

- Care este diferența dintre un templu și orice altă clădire?
- Cum ați rezuma adevărul pe care l-a predat Pavel în versetul 19? (Cursanții pot folosi alte cuvinte, dar ei trebuie să identifice următoarea doctrină: **Trupurile noastre sunt templele lui Dumnezeu în care Spiritul poate sălăslui.**)
- Cum poate fi influențat modul în care ne tratăm trupurile și tratăm trupurile altora de înțelegerea faptului că trupurile noastre sunt temple?

Invitați un cursant să citească, cu glas tare, declarația de mai jos a vârstnicului D. Todd Christofferson, din Cvorumul celor Doisprezece Apostoli. Rugați membrii clasei să asculte cu atenție pentru a dobândi cunoștințe suplimentare despre modul în care înțelegerea acestui adevăr poate influența modul în care ne tratăm trupurile.



„Acceptând aceste adevăruri [din 1 Corinteni 6:19-20]... cu siguranță nu ne vom desfigura trupul, ca de exemplu cu tatuaje, sau nu-l vom slăbi, ca de exemplu cu droguri, sau nu-l vom pângări, ca de exemplu cu adulter, curvie sau indecență... Deoarece trupul nostru este unealta spiritului nostru, este vital ca noi să avem grijă de el cât de bine putem. Trebuie să consacram puterile sale pentru a sluji și a duce mai departe lucrarea lui Hristos” („Reflecții asupra unei vieți consacrate”, *Ensign* sau *Liahona*, nov. 2010, p. 17).

- La ce credeți că s-a referit Pavel când a folosit expresia „voi nu sunteți ai voștri” din versetul 19?

Invitați un cursant să citească, cu glas tare, 1 Corinteni 6:20. Rugați membrii clasei să urmărească în scripturi și să afle de ce trupurile noastre nu sunt ale noastre.

- Care expresie arată de ce trupurile noastre nu sunt ale noastre? (Explicați că expresia „cumpărați cu un preț” înseamnă a fi mântuit sau răscumpărat prin ispășirea lui Isus Hristos.)
- Cum ați rezuma un adevăr din versetele 19-20? (După ce cursanții răspund, rugați-i să scrie următorul adevăr în scripturile lor, lângă versetele 19-20:  
**Deoarece noi am fost cumpărați cu un preț prin ispășirea lui Isus Hristos, trupurile noastre nu sunt ale noastre.**)

Invitați un cursant să citească, cu glas tare, următoarea declarație a vârstnicului Jeffrey R. Holland, din Cvorumul celor Doisprezece Apostoli:



„Vă rog, nu spuneți niciodată: «Pe cine rănește? De ce nu pot avea un pic de libertate? Pot să păcătuiesc acum și să mă pocăiesc mai târziu». Vă rog, nu fiți atât de nesăbuiți și atât de cruzi. Nu puteți «să îl răstigniți din nou pe [Hristos]» fără teamă de urmări [vezi Evrei 6:6]. «Fugiți de curvie» [1 Corinteni 6:18], strigă Pavel și fugiți de «[orice este] asemănător» [D&L 59:6; subliniere adăugată], se spune în Doctrină și legăminte. De ce? Ei bine, din simplul motiv că Salvatorul lumii a îndurat o suferință incomensurabilă atât în trup, cât și în spirit, pentru ca noi să putem fugi [vezi, în special, D&L 19:15-20]. Noi îi datorăm ceva pentru această faptă. Într-adevăr, noi îi datorăm totul pentru această faptă” („Personal Purity”, *Ensign*, nov. 1998, p. 76).

- Cum ar trebui să fie influențate alegerile pe care le facem cu privire la trupurile noastre de faptul de a ne aminti că trupurile noastre nu sunt ale noastre?

Îndreptați atenția cursanților către desenul de pe tablă care ilustrează un fruct proaspăt înconjurat de fructe putrede.

- Cum poate înțelegerea acestor adevăruri despre trupurile noastre să ne ajute să rămânem puri când suntem înconjurați de ticăloșie?

Depuneți mărturie despre adevărurile pe care le-ați discutat. Invitați cursanții să se gândească la impresiile sau îndemnurile pe care poate le-au primit în timpul lecției și să acționeze potrivit acestor îndemnuri.

### Scriptură de bază – 1 Corinteni 6:19-20

Invitați cursanții să scrie o scurtă cuvântare bazată pe cele relatate în 1 Corinteni 6:19-20. Îndemnați-i să includă următoarele: (1) informațiile generale legate de acest pasaj (informații generale pot fi găsite pe cartonașul care cuprinde scriptura de bază), (2) principiul pe care îl predă și (3) o experiență personală care ilustrează adevărul pe care îl predă acest fragment. Puteți ruga câțiva cursanți să prezinte clasei cuvântările lor. Îndemnați cursanții să se gândească la ocaziile pe care le pot avea de a prezenta cuvântările lor acasă sau la Biserică.

## LECȚIA PENTRU STUDIUL ACASĂ

# Romani 8-1 Corinteni 6 (unitatea 21)

### Material pentru pregătirea învățătorului pentru studiul acasă

#### *Rezumatul lecțiilor pentru studiul acasă zilnic*

Următorul rezumat al evenimentelor, doctrinelor și principiilor pe care le-au învățat cursanții în timp ce au studiat Doctrină și legăminte 8-16 și 1 Corinteni 1-6 (unitatea 21) nu este destinat pentru a fi predat ca parte a lecției dumneavoastră. Lecția pe care o predați se concentrează doar asupra câtorva dintre aceste doctrine și principii. Urmați îndemnul Spiritului Sfânt în timp ce aveți în vedere nevoile cursanților dumneavoastră.

#### **Ziua 1 (Romani 8-11)**

Din învățăturile lui Pavel către romani despre faptul de a umbla după lucrurile Duhului sau lucrurile firii lumești, cursanții au învățat că, dacă urmărim influența Spiritului, putem învinge tendința omului firesc de a păcătui. Cursanții au identificat, de asemenea, următoarele adevăruri: Dacă suntem copii de legământ credincioși ai lui Dumnezeu, putem deveni moștenitori împreună cu Isus Hristos a tot ce are Tatăl Ceresc. Dacă Îl iubim pe Dumnezeu, toate lucrurile vor conlucra pentru binele nostru. Prin Isus Hristos, putem depăși toate încercările și suferințele din timpul vieții muritoare. Dacă acceptăm și ne supunem lui Isus Hristos și Evangheliei Sale, putem primi binecuvântările legământelor lui Dumnezeu și putem fi salvați.

#### **Ziua 2 (Romani 12-16)**

În Romani 12-13, cursanții au descoperit că Dumnezeu Se așteaptă să-I dedicăm viețile noastre și să ne abținem de la ne conforma cerințelor lumii și, dacă facem astfel, putem deveni mai asemănători lui Isus Hristos. În Romani 14-15, cursanții au învățat că, în aspecte în care nu ni s-au dat porunci concrete, trebuie să ne abținem de la a judeca alegerile altora și să ne gândim cum îi afectează alegerile noastre pe alții. Cursanții au învățat, de asemenea, că scripturile au fost scrise pentru a ne învăța și a ne da speranță.

#### **Ziua 3 (1 Corinteni 1-2)**

Într-o scrisoare către sfinții corinteni, Pavel și-a exprimat unele îngrijorări și a adresat unele întrebări. Din scrierile sale, cursanții au învățat că Domnul Se așteaptă de la noi, ca sfinți, să fim uniți și să eliminăm dezbinările și certurile și că putem cunoaște și înțelege lucrurile lui Dumnezeu numai prin Spiritul Său.

#### **Ziua 4 (1 Corinteni 3-6)**

În această lecție, cursanții au continuat să studieze scrisoarea lui Pavel către sfinții corinteni. Din cuvintele lui Pavel, cursanții au învățat următoarele adevăruri: În timp ce îi ajutăm pe alții să învețe despre Evanghelia lui Isus Hristos, oamenii sunt convertiți prin puterea Duhului Sfânt. Domnul ne va judeca în mod corect, deoarece El cunoaște toate lucrurile, inclusiv gândurile și intențiile inimilor noastre. Dacă alegem să ne asociem cu cei care păcătuiesc, putem fi influențați de ticăloșia lor.

### Introducere

Această lecție poate ajuta cursanții să înțeleagă cum să evite păcatul când acesta este peste tot în jurul lor. Pe lângă aceasta, ei vor învăța de ce este important să-și păstreze trupurile pure.



## Sugestii pentru predare

### 1 Corinteni 6

#### *Pavel îi învață pe sfinți despre unitate și legea castității*

Schițați pe tablă un desen simplu reprezentând un bol cu fructe putrede și un singur fruct proaspăt. Invitați cursanții să se gândească dacă s-au întrebat vreodată cum să evite păcatul când acesta este peste tot în jurul lor.

În timp ce cursanții studiază 1 Corinteni 6, invitați-i să caute adevărurile propovăduite de apostolul Pavel care îi pot ajuta să trăiască în mod neprihănit cu toate că sunt înconjurați de influențe rele.

Rezumați 1 Corinteni 6:1-8 și explicați că Pavel i-a sfătuit pe sfinții corinteni să rezolve în mod drept certurile dintre ei și nu să apeleze imediat la instanțe civile.



Invitați un cursant să citească, cu glas tare, 1 Corinteni 6:9-11. Rugați membrii clasei să urmărească în scripturi și să caute unele practici păcătoase care existau în Corint și care, după cum a propovăduit Pavel, trebuiau evitate de membrii Bisericii.

- Ce fel de comportamente păcătoase trebuie evitate, după cum a propovăduit Pavel membrilor Bisericii?
- Conform celor relatate în 1 Corinteni 6:11, ce le-a amintit Pavel acestor sfinți despre ei înșiși? (Mulți convertiți din Corint avuseseră asemenea comportamente păcătoase înainte de a se alătura Bisericii, dar ei se pocăiseră și fuseseră curățați de păcatele lor.)

Explicați că vechiul Corint avea o reputație de imoralitate și mulți corinteni promovau ideea că trupurile noastre erau făcute pentru plăcere. Rezumați 1 Corinteni 6:12 din Traducerea Bibliei de Joseph Smith, în limba engleză, și explicați că Pavel a propovăduit împotriva filozofiei care susținea că nu există bine și rău.

- În ce mod erau aceste idei și practici în Corint similare cu tendințele pe care le vedem azi în lume?

Invitați un cursant să citească, cu glas tare, 1 Corinteni 6:13. Rugați membrii clasei să urmărească în scripturi ce a propovăduit Pavel despre scopul trupurilor noastre. (Puteți explica faptul că termenul *carne* înseamnă mâncare.)

- Ce a propovăduit Pavel despre trupurile noastre? (Deoarece se pare că mulți corinteni credeau că trupul este făcut, pur și simplu, pentru plăceri fizice, Pavel a corectat acest punct de vedere învățându-i că trupurile noastre au fost create pentru a îndeplini scopurile Domnului.)

Rezumați 1 Corinteni 6:14-17 și explicați faptul că cei care se alătură Bisericii devin una cu Hristos în rolul de „mădulare” spirituale ale trupului Său. Pavel a explicat,

de asemenea, că imoralitatea sexuală este incompatibilă cu o relație spirituală cu Isus Hristos.

Invitați un cursant să citească, cu glas tare, 1 Corinteni 6:18. Rugați membrii clasei să urmărească în scripturi ce i-a învățat Pavel pe sfinții corinteni să facă. (Puteți sublinia că Traducerea Bibliei de Joseph Smith, în limba engleză, schimbă expresia „afară din trup” din 1 Corinteni 6:18, cu „împotriva trupului lui Hristos”).

- Ce i-a învățat Pavel pe sfinții corinteni să facă?
- Ce adevăr a propovăduit Pavel despre cei care curvesc? Puteți sugera cursanților să marcheze cuvintele din versetul 18 care ne învață următorul adevăr: **Cine curvește, păcătuiește împotriva trupului său.**

Explicați faptul că, în continuare, Pavel a explicat de ce curvia, sau imoralitatea sexuală, este un păcat „împotriva trupului [persoanei]”.

(Amintiți-le cursanților că 1 Corinteni 6:19-20 este un fragment care conține o scriptură de bază. Invitați un cursant să citească, cu glas tare, 1 Corinteni 6:19. Rugați membrii clasei să urmărească în scripturi și să fie atenți cu ce a comparat Pavel trupurile noastre.

- Cu ce a comparat Pavel trupurile noastre?

Arătați o fotografie a unui templu.

- Care este diferența dintre un templu și orice altă clădire?
- Cum ați rezuma adevărul pe care l-a predat Pavel în versetul 19? (Cursanții pot folosi alte cuvinte, dar ei trebuie să identifice următoarea doctrină: **Trupurile noastre sunt templele lui Dumnezeu în care Spiritul poate sălăslui.**)
- Cum ar trebui să fie influențat modul în care tratăm trupurile noastre și trupurile altora de înțelegerea faptului că trupurile noastre sunt temple?

Invitați un cursant să citească, cu glas tare, declarația de mai jos a vârstnicului D. Todd Christofferson, din Cvorumul celor Doisprezece Apostoli. Rugați membrii clasei să asculte cu atenție pentru a dobândi cunoștințe suplimentare despre modul în care înțelegerea acestui adevăr poate influența felul în care tratăm trupurile noastre.



„Acceptând aceste adevăruri [din 1 Corinteni 6:19-20]... cu siguranță nu ne vom desfigura trupul, ca de exemplu cu tatuaje, sau nu-l vom slăbi, ca de exemplu cu droguri, sau nu-l vom pângări, ca de exemplu cu adulter, curvie sau indecență... Deoarece trupul nostru este unealta spiritului nostru, este vital ca noi să avem grijă de el cât de bine putem. Trebuie să consacram puterile sale pentru a sluji și a duce mai departe lucrarea lui Hristos” („Reflecții asupra unei vieți consacrate”, *Ensigns* sau *Liahona*, nov. 2010, p. 17).

- La ce credeți că s-a referit Pavel când a folosit expresia din 1 Corinteni 6:19 „voi nu sunteți ai voștri”?

Invitați un cursant să citească, cu glas tare, 1 Corinteni 6:20. Rugați membrii clasei să urmărească în scripturi și să afle de ce trupurile noastre nu sunt ale noastre.

- Care expresie arată de ce trupurile noastre nu sunt ale noastre? (Explicați că expresia „cumpărați cu un preț” înseamnă a fi mântuit sau răscumpărat prin ispășirea lui Isus Hristos.)
- Cum ați rezuma un adevăr din versetele 19-20? (După ce cursanții răspund, ajutați-i să identifice următorul adevăr: **Deoarece noi am fost cumpărați cu un preț prin ispășirea lui Isus Hristos, trupurile noastre nu sunt ale noastre.**)

Invitați un cursant să citească, cu glas tare, următoarea declarație a vârstnicului Jeffrey R. Holland, din Cvorumul celor Doisprezece Apostoli:



„Vă rog, nu spuneți niciodată: «Pe cine rănește? De ce nu pot avea un pic de libertate? Pot să păcătuiesc acum și să mă pocăiesc mai târziu». Vă rog, nu fiți atât de nesăbuiți și atât de cruzi. Nu puteți «să Îl răstigniți din nou pe [Hristos]» fără să fiți pedepsiți [vezi Evrei 6:6]. «Fugiți de curvie» [1 Corinteni 6:18], strigă Pavel și fugiți de «[orice îi este] asemănător» [D&L 59:6; subliniere adăugată], adaugă Doctrină și legăminte. De ce? Ei bine, din unicul motiv al suferinței incomensurabile, atât în trup cât și în spirit, îndurate de Salvatorul lumii pentru ca noi să putem fugi [vezi, în special, D&L 19:15-20]. Noi îi datorăm ceva pentru această faptă. Într-adevăr, noi îi datorăm totul pentru această faptă” („Personal Purity”, *Ensign*, nov. 1998, p. 76).

- Cum ar trebui să fie influențate alegerile pe care le facem cu privire la trupurile noastre, de amintirea faptului că trupurile noastre nu sunt ale noastre?

Îndreptați atenția cursanților către desenul de pe tablă care ilustrează un fruct proaspăt înconjurat de fructe putrede.

- Cum poate înțelegerea acestor adevăruri despre trupurile noastre să ne ajute să rămânem puri când suntem înconjurați de ticăloșii?

Depuneți mărturie despre adevărurile pe care le-ați discutat. Invitați cursanții să se gândească la impresiile sau îndemnurile pe care poate le-au primit în timpul lecției și să acționeze potrivit acestor îndemnuri.

### Unitatea următoare (1 Corinteni 7-14)

Explicați cursanților că fiecăruia dintre ei le-a fost dat cel puțin un dar spiritual de la Tatăl Ceresc. Invitați-i să studieze unitatea următoare și să caute care sunt unele dintre darurile spirituale pe care le dă Tatăl Ceresc copiilor Săi. Spuneți-le că apostolul Pavel ne-a învățat că, și dacă și-ar fi dat toate bunurile pentru a-i hrăni pe săraci și, de asemenea, și-ar fi dat trupul pentru a fi ars, dacă n-ar fi avut un anumit dar spiritual, el n-ar fi fost nimic. Invitați cursanții să se gândească la ce daruri li s-au dat.

## LECȚIA 106

# 1 Corinteni 7-8

### Introducere

Pavel i-a instruit pe membrii Bisericii din Corint, atât căsătoriți, cât și necăsătoriți, despre căsătorie și munca misionară. Răspunzând la o întrebare cu privire la mâncatul cărnii oferite idolilor, Pavel i-a învățat pe sfinți să ia în

considerare efectele practicilor lor asupra altora și să fie dornici să renunțe la unele acțiuni dacă acestea i-ar putea influența pe alții să se poticnească din punct de vedere spiritual.

### Sugestii pentru predare

#### 1 Corinteni 7

*Pavel sfătuiește membrii Bisericii, atât căsătoriți, cât și necăsătoriți, cu privire la căsătorie*

Copiați următoarea diagramă pe tablă:

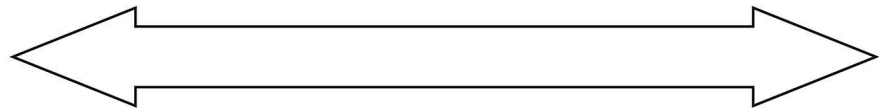

Crez neadevărat:

Adevăr:

Crez neadevărat:

#### **Ajutați cursanții să-și îndeplinească rolul în procesul de învățare**

Învățarea spirituală necesită efort și exercitarea libertății de a alege din partea celui care învață. Pentru mulți cursanți, depunerea unui astfel de efort de a învăța din scripturi poate fi ceva necunoscut și, oarecum, dificil. Cu toate acestea, îi puteți ajuta să înțeleagă, să accepte și să-și îndeplinească rolul în procesul de învățare a Evangheliei. Când cursanții își îndeplinesc, în mod activ, rolul în procesul de învățare a Evangheliei, ei își deschid inima față de influența Duhului Sfânt.

Pentru a-i ajuta pe cursanți să înțeleagă contextul din 1 Corinteni 7, aduceți-le aminte că, asemenea nouă, membrii Bisericii din Corint trăiau într-o societate cu idei confuze și contradictorii cu privire la căsătorie și intimitatea fizică sau sexuală.

- Ținând cont de ceea ce vă amintiți din 1 Corinteni 5-6, care erau unele dintre crezurile false predominante în Corint cu privire la relațiile sexuale?

(După ce cursanții răspund, scrieți următoarele pe tablă, în partea stângă a diagramei, sub „Crez neadevărat”: *Este acceptabil să avem o relație intimă cu oricine.*

Explicați că membrii Bisericii din Corint i-au scris apostolului Pavel cerând îndrumare cu privire la standardul Domnului în ce privește puritatea sexuală.

Invitați un cursant să citească, cu glas tare, 1 Corinteni 7:1 și rugați membrii clasei să caute o întrebare adresată de către sfinții corinteni lui Pavel.

- Ce l-au întrebat pe Pavel sfinții corinteni?

Explicați că expresia „este bine ca omul să nu se atingă de femeie” din versetul 1 indică faptul că sfinții corinteni au avut întrebări despre când și dacă intimitatea fizică a fost potrivită. Este posibil ca unii dintre ei să fi pus la îndoială chiar și intimitatea fizică dintre persoanele căsătorite. (Scrieți următoarele pe tablă, în partea dreaptă a diagramei, sub „Crez neadevărat”: *Niciodată nu este acceptabil să avem o relație intimă, nici măcar în cadrul căsătoriei.*)

Subliniați că, ambele crezuri false scrise pe diagramă, reprezintă puncte de vedere extreme, care se abat de la standardul lui Dumnezeu în ce privește intimitatea fizică.

Rugați un cursant să citească, cu glas tare, 1 Corinteni 7:2-3. Rugați membrii clasei să urmărească în scripturi și să caute ce a propovăduit Pavel despre intimitatea fizică. (Puteți să-i ajutați pe cursanți să înțeleagă că expresia „din pricina curviei” se referă la relațiile sexuale în afara căsătoriei, iar cuvântul *datorie* se referă la iubirea și intimitatea exprimată între soț și soție.)

Rugați un cursant să citească următorul sfat din broșura *Pentru întărirea tineretului*.

„Intimitatea fizică între soț și soție este frumoasă și sacră. Ea este rânduită de către Dumnezeu pentru crearea copiilor și pentru exprimarea sentimentelor de dragoste dintre soț și soție. Dumnezeu a poruncit ca intimitatea sexuală să fie păstrată în cadrul căsniciei” (*Pentru întărirea tineretului* [broșură, 2011], p. 35).

- Ce putem învăța, din ceea ce am citit, despre intimitatea fizică? (După ce cursanții răspund, scrieți în diagrama de pe tablă, sub „adevăr” următorul adevăr: **Intimitatea fizică între soț și soție este rânduită de Dumnezeu.**)

Rugați un cursant să citească, cu glas tare, declarația de mai jos a președintelui Boyd K. Packer, din Cvorumul celor Doisprezece Apostoli. Rugați membrii clasei să afle de ce intimitatea în cadrul căsătoriei este rânduită de Dumnezeu.



„Puterea procreării nu este o parte secundară a planului fericirii; ea este planul fericirii; ea este cheia fericirii.

Doriința oamenilor de a forma un cuplu este constantă și foarte puternică. Fericirea în viața muritoare, bucuria și exaltarea noastră depind de modul în care răspundem acestor dorințe fizice persistente și irezistibile” („Planul Fericirii”, *Ensign* sau *Liahona*, mai 2015, p. 26).

- Care sunt scopurile intimității fizice dintre soț și soție?
- De ce este procrearea – capacitatea de a crea viața muritoare – atât de importantă în planul Tatălui Cereșc?

Rezumați 1 Corinteni 7:4-24 explicând faptul că Pavel a propovăduit că, în general, soții nu trebuie să-și refuze afecțiunea conjugală unul altuia, că membrilor văduvi și divorțați ai Bisericii li se permite să se recăsătorească, dacă doresc, și că membrii Bisericii trebuie „să rămână cu Dumnezeu”, indiferent de situația lor. De asemenea, Pavel a descurajat divorțul.



Pentru a ajuta cursanții să identifice un alt adevăr scris de Pavel în 1 Corinteni 7 împărțiți cursanții în grupuri de câte doi sau trei și oferiți fiecărui grup un exemplar din următoarea foaie de prezentare:

## 1 Corinteni 7:12-17

În Corint erau membri ai Bisericii ai căror soții sau ale căror soți nu erau creștini.

- Ce dificultăți pot întâmpina soții care au credințe diferite?

Citiți, cu glas tare, sfatul lui Pavel din 1 Corinteni 7:12-17 către familiile în care nu toți erau membri ai Bisericii și căutați adevăruri pe care le-a propovăduit Pavel și care ar putea ajuta azi familiile în care nu toți sunt membri ai Bisericii.

În următorul spațiu, rezumați ce a propovăduit Pavel despre influența pe care o pot avea membrii credincioși ai Bisericii asupra familiilor lor: \_\_\_\_\_.

- Ce exemple ați văzut în care un membru al Bisericii a avut o influență pozitivă asupra membrilor familiei care nu erau membri ai Bisericii sau nu erau activi în Biserică?

După suficient timp, rugați cursanții să împărtășească adevărul pe care l-au găsit în 1 Corinteni 7:12-17. Deși răspunsurile cursanților pot varia, ei trebuie să exprime un adevăr asemănător următorului: **Urmașii credincioși ai lui Isus Hristos au o influență care sfințește familiile lor.**

Puteți invita câțiva cursanți să împărtășească exemple de membri ai Bisericii care au avut o influență pozitivă asupra membrilor familiei care nu erau membri ai Bisericii sau nu erau activi în Biserică.

Rezumați 1 Corinteni 7:25-40 explicând că Pavel și-a exprimat opinia cu privire la membrii necăsătoriți care au fost „chemați să [slujească]” (Traducerea Bibliei de Joseph Smith, 1 Corinteni 7:29 și a explicat că situația lor le permitea să slujească Domnului „fără piedici” (versetul 35) sau fără griji temporale cu privire la asigurarea celor necesare unei familii. Totuși, el nu le-a interzis să se căsătorească.

## 1 Corinteni 8

*Pavel răspunde la o întrebare cu privire la consumul de carne oferită idolilor*

Rugați un cursant să citească cu glas tare următoarea declarație a vârstnicului L. Tom Perry, din Cvorumul celor Doisprezece Apostoli:



„Mi-am petrecut cariera în industria magazinelor cu bunuri de larg consum. Deoarece făceam parte dintr-un colectiv de conducere, era important pentru mine să interacționez social cu organizațiile întreprinderilor locale. Întâlnirile cu cele mai multe dintre aceste organizații începeau întotdeauna cu o oră de cocktail [timp în care, în mod tradițional, sunt servite băuturi alcoolice]. Era o perioadă în care socializam și făceam cunoștință cu oamenii care făceau parte din organizație. Întotdeauna nu mă simțeam confortabil în acele ore de socializare. La început, am cerut un suc de lămâie. Curând am descoperit că sucul de lămâie arăta ca multe alte băuturi. Nu puteam lăsa impresia că nu consum alcool având un pahar cu suc transparent în mână” („The Tradition of a Balanced, Righteous Life”, *Ensign*, aug. 2011, p. 48-49).

- Ce s-ar fi întâmplat dacă vârstnicul Perry ar fi continuat să bea suc transparent în timpul orelor de cocktail?
- Care sunt alte situații în care exemplul nostru ar putea influența în mod negativ alte persoane, chiar dacă nu facem ceva greșit?

Explicați că membrii Bisericii din Corint s-au întrebat dacă era acceptabil ca ei să mănânce alimente care fuseseră oferite idolilor sau zeilor păgâni.

Subliniați că Pavel a recunoscut că membrii Bisericii ar putea crede că acest lucru ar fi acceptabil pentru că știau că zeii păgâni nu există cu adevărat (vezi 1 Corinteni 8:4-6).

Invitați un cursant să citească, cu glas tare 1 Corinteni 8:1 și rugați membrii clasei să caute ce a propovăduit Pavel sfinților corinteni.

- Cu toate că oamenii știau că idoli nu erau reali, ce a spus Pavel că era mai important decât ceea ce știau? (Caritate sau dragoste altruistă față de ceilalți.)
- Potrivit celor relatate în acest verset, ce ar putea rezulta din cunoaștere? (Faptul de a deveni îngâmfat sau arogant.) Ce ar putea rezulta din caritate? (Edificarea sau întărirea noastră sau a altora.)

Invitați un cursant să citească, cu glas tare, 1 Corinteni 8:7-10. Rugați membrii clasei să urmărească în scripturile lor și să afle când nu ar trebui sfinții din Corint să mănânce carne care ar fi putut fi oferită idolilor. (Puteți să-i ajutați pe cursanți să înțeleagă că expresia „*pentru cei slabi*” din aceste versete se referă la slăbiciunea în abilitatea de a înțelege, iar cuvântul „*slobozenie*” [versetul 9] se referă la libertatea membrilor Bisericii de a consuma carnea care ar fi putut fi oferită idolilor.)

- Potrivit celor relatate în versetul 9, în ce condiție a spus Pavel că nu ar trebui să mănânce carne oferită idolilor? (Dacă ar fi o piatră de poticnire pentru cineva cu o mărturie slabă sau fără o cunoaștere a Evangheliei.)
- Ce exemplu a dat Pavel în versetul 10 despre un mod în care consumul de carne oferită idolilor ar putea fi o piatră de poticnire? (Dacă un membru al Bisericii care era mai slab în credință ar vedea un alt membru mâncând la o sală de mese care avea legătură cu un templu păgân local, membrul al cărui credință este mai slabă poate crede, de asemenea, că nu este nimic în neregulă cu închinarea la idoli.)

Rugați un cursant să citească, cu glas tare, 1 Corinteni 8:11-13. Rugați membrii clasei să urmărească în scripturi și să caute răspunsul lui Pavel la întrebarea referitoare la consumul de alimente oferite idolilor.

- Potrivit celor relatate în versetul 13, ce a spus Pavel despre modul în care ar proceda în această situație? De ce? (Ajutați cursanții să înțeleagă faptul că expresia „*să păcătuiască*” înseamnă a se poticni din punct de vedere spiritual, a păcătui sau a-și pierde credința.)
- Ce principiu putem învăța din aceste versete despre cum putem evita să-i facem pe alții să se poticnească din punct de vedere spiritual? (După ce cursanții răspund, scrieți pe tablă următorul principiu: **Putem să arătăm caritate față de alții evitând acțiunile care-i pot face să se poticnească din punct de vedere spiritual.**)

**Folosiți povestiri care îi ajută pe cursanți să înțeleagă principiile**

Povestirile pot să-i ajute pe cursanți să înțeleagă principiile Evangheliei care au fost identificate într-un fragment din scripturi. Povestirile folosite pentru a ilustra un principiu al Evangheliei într-un context prezent îi pot ajuta, de asemenea, pe cursanți să înțeleagă modul în care un principiu al Evangheliei are legătură cu viața lor, precum și să simtă dorința de a-l pune în practică.

Invitați un cursant să citească, cu glas tare, restul relatării vârstnicului Perry: Rugați membrii clasei să asculte cum a pus în practică vârstnicul Perry acest principiu:



„Am decis că ar trebui să beau ceva care să arate în mod clar că nu sunt consumator de alcool. M-am dus la barman și am cerut un pahar cu lapte. Barmanul nu avusese niciodată o astfel de cerere. El s-a dus în bucătărie și a găsit un pahar cu lapte pentru mine. Acum aveam o băutură care arăta foarte diferit de băuturile alcoolice pe care le consumau ceilalți ...

Laptele a devenit băutura pe care o alegeam în timpul orelor de cocktail. Curând, a devenit cunoscut faptul că eram mormon. Respectul pe care l-am primit m-a surprins cu adevărat, la fel cum a făcut-o fenomenul interesant care a început să apară. Curând s-au alăturat și alții unui cocktail pur cu lapte” („The Tradition of a Balanced, Righteous Life”, p. 49).

- Care sunt câteva dintre exemplele prin care putem să dăm dovadă de caritate față de alții evitând acțiunile care-i pot face să se poticnească din punct de vedere spiritual?

Depuneți-vă mărturia despre adevărurile pe care le-au descoperit cursanții astăzi și încurajați-i să caute îndrumarea Duhului Sfânt în timp ce se străduiesc să trăiască în acord cu aceste adevăruri.



# 1 Corinteni 9-10

### Introducere

Pavel a scris despre îngrijorările sfinților corinteni cu privire la folosirea resurselor Bisericii pentru a asigura nevoile sale temporare. El a explicat că scopul predicării sale era să aducă

salvare copiilor lui Dumnezeu. El i-a îndemnat să evite păcatul precum și jignirea altora din cauza crezurilor lor religioase.

## Sugestii pentru predare

### 1 Corinteni 9

*Pavel predică Evanghelia astfel ca el și cei care îl ascultă să poată fi salvați*

Aduceți în clasă un ceas cu alarmă și țineți-l ascuns de cursanți. Fixați-l să sune la scurt timp după ce începeți să predați.

Pentru a începe lecția, invitați cursanții să-și imagineze cum va fi viața eternă. Rugați-i să scrie în caietele pentru seminar sau în jurnalele pentru studiul scripturilor de ce își doresc viață eternă. Puteți invita câțiva cursanți să împărtășească membrilor clasei ceea ce au scris.

Spre sfârșitul acestei activități, alarma ceasului va suna. Când se va întâmpla acest lucru, rugați un cursant să-l găsească și să-l oprească.

- Cum v-ați simțit când ați auzit acel sunet?

Rugați cursanții să se gândească dacă le-a fost greu să se trezească la sunetul alarmei unui ceas și, în consecință, au pierdut ceva important. (Invitați câțiva cursanți să-și împărtășească experiențele.

Explicați faptul că, în același fel în care dificultatea de a te trezi dimineața la sunetul alarmei ceasului ne poate face să pierdem sau chiar să nu reușim să realizăm lucruri importante, faptul de a nu reuși să „ne trezim” în viață și să schimbăm anumite comportamente ne poate face să nu reușim să obținem cel mai important lucru dintre toate, viața eternă.

Invitați cursanții ca, în timp ce studiază 1 Corinteni 9, să caute un principiu care îi poate ajuta să știe cum să se asigure că vor obține viață eternă.

Invitați un cursant să citească, cu glas tare, următorul rezumat al versetelor 1 Corinteni 9:1-21:

### Rezumarea

Rezumarea îi permite învățătorului să treacă repede prin părți ale capitolelor din scripturi. Rezumând segmente ale capitoului din scripturi, și nu omițându-le, învățătorii îi ajută pe cursanți să păstreze clare în mintea lor ordinea evenimentelor și contextul și asigură o temelie pentru descoperirea și înțelegerea principiilor sau doctrinelor pe care le vor întâlni ulterior în capitolul studiat. Rezumarea ajută, de asemenea, la păstrarea intactă și fluentă a mesajului autorului inspirat.

Pavel a răspuns la diferitele întrebări ale sfinților corinteni. El a scris că, deși el ar fi fost pe deplin îndreptățit să fie susținut în problemele temporale de membrii Bisericii, el nu s-a folosit de ei pentru cheltuielile necesare traiului său. Pavel a explicat că, adaptându-se la diferitele condiții fără a compromite standardele Evangheliei, el a putut ajuta iudeii, neamurile și pe oricine altcineva care avea îndoieli cu privire la Evanghelie să accepte Evanghelia.

Rugați un cursant să citească, cu glas tare, 1 Corinteni 9:17. Invitați membrii clasei să urmărească în scripturi și să afle cum a predicat Pavel Evanghelia. Puteți explica faptul că expresia „o isprăvnicie care mi-a fost încredințată” se referă la îndeplinirea de către Pavel a însărcinării sau îndatoririi de a predica Evanghelia.

- Cum a predicat Pavel Evanghelia?

Invitați un cursant să citească, cu glas tare, 1 Corinteni 9:22-23 . Rugați-i pe membrii clasei să urmărească textul și să afle de ce a predicat Pavel, de bună voie, Evanghelia.

- De ce a predicat Pavel, de bună voie, Evanghelia?

Invitați un cursant care participă cu regularitate la un program intens de instruire (poate un muzician sau un atlet) să vină în fața clasei. Adresați cursantului următoarele întrebări:

- Cum este programul tău de instruire?
- A fost vreodată o perioadă în care ai exersat sau ai fost instruit în vederea unui eveniment concret? Cum te-a motivat faptul că ai muncit pentru un anume țel?

Mulțumiți cursantului și rugați-l să se așeze.

Rugați un cursant să citească, cu glas tare, 1 Corinteni 9:24-25. Invitați membrii clasei să urmărească în scripturi și să caute concursul athletic folosit de Pavel pentru a predica sfinților corinteni.

- La ce concurs athletic a făcut referire Pavel?
- Ce calități sau caracteristici a spus Pavel că trebuie să aibă alergătorii pentru a fi câștigători? (Explicați faptul că a te „[supune] la tot felul de înfrânări” înseamnă a da dovadă de autocontrol.)
- Care este cununa care nu se poate veșteji la care s-a referit Pavel că va dăinui veșnic? (Viața eternă.)
- Ce principiu putem învăța din versetul 25 cu privire la ce trebuie să facem pentru a obține viață eternă? (Cursanții pot folosi cuvinte diferite, dar asigurați-vă că ei identifică următorul principiu: **Pentru a obține viață eternă, noi trebuie să învățăm să dăm dovadă de autocontrol în toate lucrurile.** Scrieți acest principiu pe tablă. Asigurați-vă că, de asemenea, cursanții înțeleg că, deși autocontrolul este necesar, viața eternă, în cele din urmă, vine doar „prin meritele și mila și harul” lui Isus Hristos [2 Nefi 2:8] și nu doar prin autocontrolul nostru.)
- De ce credeți că este necesar să dăm dovadă de autocontrol pentru a obține viață eternă?

Rugați un cursant să citească, cu glas tare, 1 Corinteni 9:26-27. Invitați membrii clasei să urmărească în scripturi și să caute modul în care a descris Pavel eforturile sale de a da dovadă de autocontrol.

- Conform celor relatate în versetul 26, cum a descris Pavel eforturile sale de a obține viață eternă? (Cu încredere și fără eforturi irosite.)
- Conform celor relatate în versetul 27, la ce credeți că s-a referit Pavel când a scris „mă port aspru cu trupul meu și-l țin în stăpânire”?

Pentru a ajuta cursanții să înțeleagă la ce s-a referit Pavel, rugați un cursant să citească, cu glas tare, următoarea declarație a președintelui Brigham Young:



„Nu puteți moșteni viața eternă, decât dacă dorințele voastre sunt supuse spiritului care trăiește în voi, acel spirit pe care Tatăl Cereșc vi l-a dat. Mă refer la Tatăl spiritelor voastre, al acelor spirite pe care El le-a pus în aceste tabernacole. Tabernacolele trebuie să fie supuse în mod perfect spiritului sau trupurile voastre nu pot fi înălțate pentru a moșteni viață eternă... Căutați cu sârguință, până când faceți ca totul să fie supus legii lui Hristos ...

Dacă spiritul se supune trupului, [spiritul] devine corupt; dar, dacă trupul se supune spiritului, [trupul] devine pur și sfânt” (*Teachings of Presidents of the Church: Brigham Young* [1997], , p. 204-205).

- Care sunt unele dintre lucrurile pe care le putem face pentru a ajuta trupurile noastre să se supună spiritului?

## 1 Corinteni 10

*Pavel îi avertizează pe sfinții corinteni să evite păcatul și să nu-i jighească pe alții*

Invitați un cursant să citească, cu glas tare, următoarea declarație a președintelui James E. Faust, din Prima Președinție:



„Unul dintre marile mituri din viață este acela în care [oamenii] cred că sunt invincibili. Prea mulți gândesc că sunt [făcuți] din oțel, suficient de puternici să înfrunte orice ispită. Ei se amăgesc singuri gândindu-se, «Nu mi se poate întâmpla mie»” („It Can't Happen to Me”, *Ensign*, mai 2002, p. 46).

- În ce situații s-ar putea oamenii lăsa expuși ispitei, gândindu-se că sunt suficient de puternici? (Scrieți răspunsurile cursanților pe tablă.)

Explicați faptul că Pavel a făcut referire la exemple din istoria israelită pentru a-i avertiza pe sfinții corinteni cu privire la ispită și păcat. Rugați un cursant să citească, cu glas tare, 1 Corinteni 10:1-5. Invitați membrii clasei să urmărească în scripturi și să caute unele situații prin care au trecut copiii lui Israel în timpul lui Moise, care ar fi trebuit să-i facă puternici din punct de vedere spiritual.

- Care au fost câteva dintre situațiile de care au avut parte copiii lui Israel care ar fi trebuit să-i facă puternici din punct de vedere spiritual? (Puteți sublinia că Pavel

a identificat „stânca duhovnicească sau spirituală” sau Iehova ca fiind Hristos [vezi, de asemenea, Deuteronomul 32:3-4].)

- Conform celor relatate în versetul 5, cum a privit Dumnezeu comportamentul multora dintre acești israeliți din vechime?

Invitați câțiva cursanți să citească pe rând, cu glas tare, din 1 Corinteni 10:6-11. Invitați membrii clasei să urmărească în scripturi și să caute ce anume dorea Pavel să învețe sfinții corinteni din exemplul israeliților din vechime.

- Care a fost motivul pentru care Pavel a împărtășit exemplul israeliților din vechime? (Pavel dorea să-i avertizeze pe sfinții corinteni să evite repetarea păcatelor israeliților din vechime.)

Invitați cursanții să se ridice în picioare și să citească 1 Corinteni 10:12, la unison, cu glas tare.

- Cum ați rezuma cu propriile cuvinte mesajul lui Pavel din versetul 12?

Invitați membrii clasei să se așeze. Invitați un cursant să citească, cu glas tare, 1 Corinteni 10:13. Rugați membrii clasei să urmărească în scripturi și să fie atenți la ceea ce a predicat Pavel despre ispită.

- Ce a predicat Pavel despre ispită?
- Dacă Dumnezeu nu îngăduie să fim ispitiți peste puterile noastre de a rezista, de ce au cedat ispitei israeliții din vechime?

Scrieți, pe tablă, următoarea frază incompletă: *Dumnezeu ne va asigura o cale pentru a evita ispita, dar trebuie...*

Invitați un cursant să citească, cu glas tare, 1 Corinteni 10:14. Rugați membrii clasei să urmărească în scripturi și să fie atenți la ce i-a învățat Pavel pe sfinții corinteni să facă.

- Ce i-a învățat Pavel pe sfinții corinteni să facă?
- Ce ne învață versetul 14 despre rolul nostru în evitarea ispitei? (După ce cursanții răspund, completați adevărul de pe tablă, astfel încât să se citească astfel: **Dumnezeu ne va scăpa de ispită, dar trebuie să alegem să evităm ispita.**)

Le puteți sugera cursanților să scrie *Alma 13:28* în scripturile lor, lângă 1 Corinteni 10:13-14. Invitați un cursant să citească, cu glas tare, *Alma 13:28*. Rugați membrii clasei să urmărească în scripturi și să caute ce putem face pentru a nu fi ademeniți de ispită.

- Conform celor relatate în *Alma 13:28*, ce ne poate ajuta să nu fim ademeniți de ispită?
- Cum ne poate ajuta faptul de a fi umili, de a veghea și a ne ruga în mod continuu să nu fim ademeniți de ispită?

Ridicați un exemplar al broșurii *Pentru întărirea tineretului* și rugați cursanții să explice în ce mod faptul de a trăi conform standardelor din broșură ne ajută să nu fim ademeniți de ispită.

Explicați că nu întotdeauna cursanții pot evita ispita. Din această cauză, trebuie să ne hotărâm, acum, în ce mod vom acționa în fața ispitei. Invitați un cursant să citească, cu glas tare, următoarea declarație a președintelui Spencer W. Kimball:



„Hotărârile drepte sunt mai ușor de luat în momentul în care le luăm cu mult timp înainte, având în minte obiectivul final; acest lucru ne salvează de multă suferință [în momentele de decizie] când suntem oboseți și greu încercați de ispită ...

Dezvoltați autodisciplina astfel încât, din ce în ce mai mult, să nu fie necesar să hotărâți din nou și din nou ce veți face în momentul în care vă confrunțați cu aceeași ispită în mod repetat. Va trebui ca unele lucruri să le hotărâți *o singură dată!* ...

Momentul de a abandona căile lucrurilor rele are loc înainte ca ele să înceapă să se producă. Secretul unei vieți bune constă în protecție și prevenire. Cei care cedează răului sunt, de obicei, cei care s-au situat singuri într-o poziție vulnerabilă” (*Teachings of Presidents of the Church: Spencer W. Kimball* [2006], p. 108-109).

Împărtășiți-vă mărturia despre principiile identificate astăzi de cursanți. Rugați cursanții să se gândească care sunt ispitele cu care se luptă cel mai mult. Invitați cursanții să cugete la următoarele întrebări:

- Ce schimbări puteți face pentru a evita ispita înainte de a vă confrunța cu ea?
- Sunteți doritori să faceți aceste schimbări?

Invitați cursanții să întocmească un plan pe care să-l urmeze pentru a fugi de ispită. Îndemnați-i, ca în timp ce lucrează pentru a-și îndeplini planul, să caute ajutor de la Domnul prin rugăciune.

Rezumați 1 Corinteni 10:15-33 explicând faptul că Pavel i-a sfătuit pe sfinții corinteni să respecte practicile religioase ale altora fără să le compromită pe ale lor și a repetat că el a predicat pentru a-i ajuta pe mulți să fie salvați.

## LECȚIA 108

# 1 Corinteni 11

### Introducere

Pavel a scris despre neînțelegerile existente printre sfinți cu privire la obiceiuri religioase. El a subliniat că bărbații și femeile au roluri eterne și divine și sunt necesari unii altora în

planul lui Dumnezeu. De asemenea, el a propovăduit membrilor Bisericii despre pregătirea corectă pentru luarea din împărtașanie.

### Sugestii pentru predare

#### 1 Corinteni 11:1-16

*Pavel scrie despre neînțelegerile existente cu privire la obiceiurile din zilele sale*

Expuneți o fotografie cu un cuplu de recent căsătoriți (cum ar fi Cuplu tânăr mergând la templu, *Carte cu picturi inspirate din Evanghelie* [2009], nr.120; vezi, de asemenea, LDS.org). Citiți, cu glas tare, următoarele declarații care reflectă sentimentele pe care le-ar putea avea unele persoane despre căsătorie:

1. „Succesul în cariera mea înseamnă totul pentru mine. Nu vreau să-mi împart atenția între țelurile legate de cariera mea și căsnicia mea.”
2. „Nu vreau să mă implic într-o relație pe termen lung. Mă îngrijorează faptul de a lua o decizie pe care s-o regret mai târziu.”
3. „Căsătoria mi-ar îngrădi libertatea. Nu aș putea face orice aș dori.”
4. „Știu că cea mai importantă hotărâre pe care o voi lua vreodată este căsătoria și o aștept cu nerăbdare.”



Invitați cursanții să se gândească la sentimentele pe care le au față de căsătorie. În timp ce studiază 1 Corinteni 11:1-16, rugați-i să caute un adevăr care să-i ajute pe ei și pe ceilalți să înțeleagă importanța căsătoriei.

Invitați un cursant să citească, cu glas tare, 1 Corinteni 11:3. Invitați ceilalți cursanți să urmărească în scripturi și să fie atenți la ce a propovăduit Pavel despre responsabilitățile soțului. Puteți explica faptul că, în acest verset, cuvântul tradus prin „bărbat” poate fi, de asemenea, tradus prin „soț”, iar cuvântul tradus prin „femeie” poate fi tradus, de asemenea, ca „soție”.

- Care este rolul soțului? (Puteți explica faptul că expresia „capul femeii” înseamnă că soțul are responsabilitatea sacră de a prezida în cămin. A prezida

înseamnă a conduce în mod drept și a-i îndruma pe ceilalți în probleme spirituale și temporare.)

- Cine prezidează asupra soțului și îl îndrumă în timp ce prezidează în familia lui?

Rezumați 1 Corinteni 11:4-16 și explicați faptul că Pavel abordează probleme despre obiceiurile bărbaților și femeilor în momentele în care aceștia se rugau și profeteau în timpul serviciilor de preaslăvire.

Ajutați cursanții să înțeleagă că, uneori, cititorii Noului Testament interpretează greșit învățăturile lui Pavel, considerând că acestea presupun că rolul bărbatului este mai important decât cel al femeii sau că bărbatul este superior femeii sau mai demn decât ea. Citiți, cu glas tare, următoarea declarație a vârstnicului M. Russell Ballard, din Cvorumul celor Doisprezece Apostoli:



„Bărbații și femeile sunt egali în ochii lui Dumnezeu și în ochii Bisericii, dar egali nu înseamnă că ei sunt la fel. Responsabilitățile și darurile divine ale bărbaților și femeilor sunt diferite ca natură, dar nu ca importanță sau influență. Doctrina Bisericii noastre consideră că femeile sunt egale cu bărbații și, totuși, diferite de ei. Dumnezeu nu consideră că genul unei persoane este mai bun sau mai important decât al alteia” („Men and Women in the Work of the Lord”, *New Era*,

apr. 2014, p. 4).

Rugați un cursant să citească cu glas tare 1 Corinteni 11:11. Rugați membrii clasei să urmărească în scripturi și să caute ceea ce a propovăduit Pavel despre relația dintre soț și soție.

- Ce a propovăduit Pavel despre relația dintre soț și soție?

Subliniați expresia „în Domnul”. Explicați că această expresie se referă la planul Domnului de a ne ajuta să devenim asemenea Lui și de a dobândi viața eternă.

- Ce doctrină ne învață acest verset despre bărbat și femeie în planul Domnului? (Folosind cuvintele cursanților, scrieți pe tablă următorul adevăr: **În planul Domului, bărbații și femeile nu pot dobândi viața eternă unii fără alții.** [Vezi D&L 131:1-4.]

Pentru a-i ajuta pe cursanți să înțeleagă adevărul identificat mai sus, luați o foarfecă și începeți să tăiați o bucată de hârtie. Rugați cursanții să-și imagineze că cele două jumătăți ale foarfecii au fost separate.

- Ar reuși o persoană să taie o bucată de hârtie doar cu jumătate de foarfecă? În ce fel este foarfeca asemenea unui soț și a unei soții care lucrează împreună?

### **Folosiți obiecte pentru a-i ajuta pe cursanți să înțeleagă adevărurile spirituale**

Deseori, este greu să predai despre aspectele intangibile ale Evangheliei. Folosirea obiectelor pentru a stimula o discuție poate ajuta cursanții să analizeze și să înțeleagă doctrinele și principiile și poate îmbunătăți atmosfera de învățare încurajând o atmosferă de studiu.

Invitați un cursant să citească, cu glas tare, următoarea declarație a vârstnicului David A. Bednar, din Cvorumul celor Doisprezece Apostoli:



Datorită planului divin, bărbații și femeile sunt meniți să progreseze împreună către perfecțiune și către o plenitudine a slavei. Deoarece temperamentele și abilitățile lor sunt diferite, bărbații și femeile aduc experiențe și perspective unice într-o relație de căsătorie. Bărbatul și femeia contribuie în mod diferit, dar egal, la unitatea și unicitatea care nu pot fi obținute în niciun alt mod. Bărbatul completează și desăvârșește femeia, iar femeia completează și desăvârșește bărbatul în timp ce ei învață unul de la altul, se întăresc reciproc și se binecuvântează unul pe celălalt” („Marriage Is Essential to His Eternal Plan”, *Ensign*, iunie 2006, p. 83-84).

- În ce mod se completează reciproc caracteristicile și responsabilitățile diferite ale bărbaților și femeilor într-o familie?

Amintiți cursanților relatarea despre atitudinile diferite cu privire la căsătorie descrise în declarațiile pe care le-ați citit la începutul lecției. Invitați câțiva cursanți să-și împărtășească gândurile și mărturiile cu privire la importanța căsătoriei în planul Domnului. Vă puteți împărtăși și dumneavoastră mărturia.

### 1 Corinteni 11:17-34

**Pavel propovăduiește sfinților corinteni să nu trateze cu ușurință împărtășania**

Scrieți, pe tablă, următoarele expresii: *o experiență cu adevărat spirituală, o reînnoire a sufletului, momentul meu principal în ziua de sabbat.*

Rugați cursanții să cugete la cea mai recentă dată în care au luat din împărtășanie și să se gândească dacă ar folosi una dintre expresiile scrise pe tablă pentru a-și descrie experiența. Rugați cursanții ca, în timp ce studiază 1 Corinteni 11:17-34, să caute adevăruri care îi pot ajuta să facă din momentul în care iau din împărtășanie o experiență mai spirituală și mai importantă.

Explicați că, pe vremea lui Pavel, membrii Bisericii mențineau o practică ce amintea de Cina cea de taină. Ei mâncau împreună și, apoi, luau din împărtășanie. Rezumați 1 Corinteni 11:17-22 și explicați că Pavel a menționat un raport pe care-l primise despre faptul că, atunci când sfinții corinteni se adunau să ia din împărtășanie, între ei se iscau dezbinări sau certuri. Pavel a condamnat sfinții pentru transformarea acestor adunări în mese obișnuite, fără a păstra caracterul sacru al rânduiei de împărtășanie.

Invitați un cursant să citească, cu glas tare, 1 Corinteni 11:23-26. Rugați membrii clasei să urmărească în scripturi și să afle cum i-a încurajat Pavel pe membrii Bisericii să-și amintească de împărtășanie. Puteți explica că *vestiți* în versetul 26 înseamnă a proclama, a anunța sau a mărturisi (vezi 1 Corinteni 11:26).

Expuneți ilustrația Cina cea de taină (*Carte cu picturi inspirate din Evanghelie* [2009], nr.54;vezi, de asemenea, LDS.org).



- Ce a spus Pavel că i-a învățat Salvatorul pe ucenicii Săi să-și amintească când urmau să ia din împărțășanie?
- În ce fel i-ar fi putut ajuta pe sfinții care aveau neînțelegeri faptul de a-și aminti de trupul și sângele Salvatorului în timpul împărțășaniei?



Invitați un cursant să citească, cu glas tare, 1 Corinteni 11:27-30. Rugați cursanții să urmărească în scripturi și să caute avertizarea dată de Pavel sfinților corinteni cu privire la împărțășanie.

- Conform celor relatate în versetele 27 și 29, ce i-a avertizat Pavel pe sfinții corinteni?
- Ce adevăr putem învăța din aceste versete despre ce se întâmplă când luăm din împărțășanie fără a fi demni? (Cursanții pot folosi cuvinte diferite, dar asigurați-vă că ei identifică următorul adevăr: **Cei care iau din împărțășanie fără a fi demni aduc condamnare și osândă asupra lor.**)

Explicați că noi „nu trebuie să [fim] perfecți pentru a lua din împărțășanie, dar trebuie să [avem] în inimă un spirit de umilință și pocăință” (*Fideli credinței: referințe pentru Evanghelie* [2004], p. 93). Dacă luăm din împărțășanie în timp ce trăim într-un păcat grav sau nu ne-am pocăit în inima noastră, fără să avem dorința de a ne aminti de Salvator și de a-L urma, noi luăm din împărțășanie în mod nedemn. Îndemnați cursanții să se roage Tatălui lor Cereșc și să vorbească cu episcopii lor (vezi 3 Nefi 18:26-29), dacă au întrebări cu privire la demnitatea lor de a lua din împărțășanie.

- De ce credeți că luarea din împărțășanie fără a fi demni ar aduce osândă sufletelor noastre?
- Conform celor relatate în 1 Corinteni 11:28, ce sfat le-a dat Pavel membrilor Bisericii? (Folosind cuvintele cursanților, scrieți pe tablă următorul adevăr: **Noi trebuie să ne evaluăm viețile când luăm din împărțășanie.**)

Subliniați că scopul evaluării vieților noastre nu este doar de a ne gândi dacă suntem demni de a lua din împărțășanie, ci și de a ne gândi cât de bine ne străduim să ținem legămintele noastre cu Domnul și cum putem căuta să ne pocăim și să ne îmbunătățim.

Invitați un cursant să citească, cu glas tare, următoarea declarație a președintelui Howard W. Hunter:



„Mi-am pus această întrebare: «Îl pun pe Dumnezeu pe primul loc și țin toate poruncile Sale?» Apoi, am reflectat și am luat decizia. A face legământ cu Domnul să ții întotdeauna poruncile Sale este o obligație serioasă și înnoirea celui legământ prin luarea din împărțășanie este un act la fel de serios. Momentele solemne de meditație din timpul în care împărțășania este distribuită

au o mare importanță. Ele sunt momente de autoexaminare – de introspecție și discernământ – momente de cugetare și hotărâre” („Thoughts on the Sacrament”, *Ensign*, mai 1977, p. 25).

Pentru a-i ajuta pe cursanți să se gândească cum ar putea pune în practică adevărul identificat în 1 Corinteni 11:28, invitați-i să se gândească la întrebări pe care să le aibă în vedere când se pregătesc să ia din împărtășanie. De exemplu, ei s-ar putea întreba: „Cum pot să fiu un ucenic mai bun al lui Isus Hristos? Rugați cursanții să împărtășească alte întrebări pe care și le-ar putea adresa. Puteți să sugerați și dumneavoastră unele întrebări. Invitați cursanții să noteze în caietele lor pentru seminar sau în jurnalele pentru studiul scripturilor întrebări pe care să și le adreseze în timpul împărtășaniei în timp ce își examinează demnitatea.

Depuneți mărturie arătând că atunci când cursanții își examinează demnitatea înaintea și în timpul luării din împărtășanie, Domnul îi poate ajuta să știe cum ar putea să-și îndeplinească mai bine legămintele și să se pregătească să primească binecuvântările pe care El dorește să li le dea. Aceste binecuvântări includ faptul de a fi curățați de păcatele lor și primirea într-o mai mare măsură a puterii Duhului Sfânt în viețile lor. Invitați cursanții să stabilească un țel cu privire la modul în care se vor pregăti mai bine pentru următoarea ocazie când vor lua din împărtășanie.

Rezumați 1 Corinteni 11:33-34 și explicați că Pavel a dat îndrumări suplimentare sfinților corinteni cu privire la modul în care să se adune la masă și să administreze împărtășania.

Încheiați lecția depunându-vă mărturia despre adevărurile identificate în 1 Corinteni 11.

## LECȚIA 109

# 1 Corinteni 12

### Introducere

Pavel a scris despre multele daruri ale Spiritului. El a comparat Biserica cu un trup fizic și a explicat că, la fel cum trupul are nevoie de fiecare parte să funcționeze în mod

corespunzător, fiecare membru al Bisericii poate folosi darurile Spiritului pentru a contribui și a întări Biserica.

### Sugestii pentru predare

#### Conduceți cursanții prin procesul de învățare

Cursanții sunt edificați când îi conduceți printr-un proces de învățare care se aseamănă cu ceea ce ați trăit dumneavoastră în timpul pregătirii lecției. Îndemnați cursanții să cerceteze scripturile pentru a dobândi înțelegere și ajutați-i să descopere singuri adevăruri ale Evangheliei. Oferiți-le ocazii de a explica Evanghelia cu propriile cuvinte și de a împărtăși și mărturisi despre ceea ce știu și simt. Aceasta îi ajută să asimileze Evanghelia în mintea și în inima lor.

### 1 Corinteni 12:1-11

#### Pavel propovăduiește despre darurile spirituale

Expuneți o ilustrație cu următoarea piatră:

Invitați un cursant să citească, cu glas tare, inscripția din partea de sus a pietrei. Explicați că, în timp ce Președintele David O. McKay a slujit în misiune în Scoția, el a văzut această piatră deasupra ușii unei clădiri în împrejurimile castelului Stirling și a fost inspirat de mesajul său (vezi Francis M. Gibbons, *David O. McKay: Apostle to the World, Prophet of God* [1986], p.45).

Explicați că fiecare simbol din cele nouă pătrate ale acelei pietre reprezintă o valoare numerică. Rugați cursanții să identifice valoarea numerică a fiecărei forme. (De la stânga la dreapta, simbolurile reprezintă 5, 10 și 3 pe rândul de sus; 4, 6 și 8 pe rândul din mijloc; și 9, 2 și 7 pe rândul de jos.)

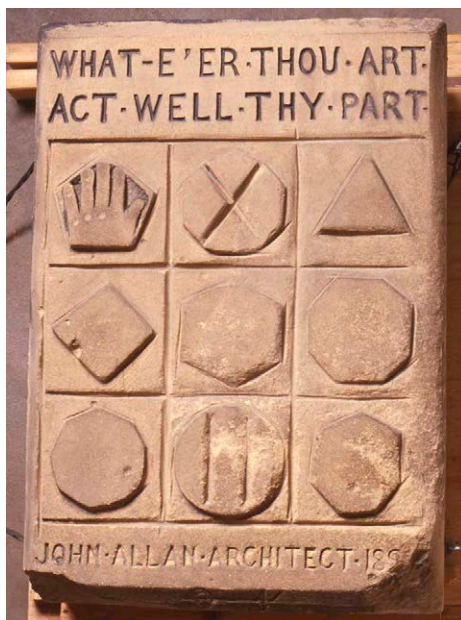

- Care este suma celor trei numere reprezentate în rândul de sus? Pe rândul din mijloc? Pe rândul de jos?

Explicați că rezultatul sumei celor trei cifre reprezentate pe orice rând, coloană sau linie diagonală de pe această piatră va fi de 18. Probabil că unul dintre motivele pentru care aceste forme au fost incluse lângă expresia: „Orice parte ai avea,

îndeplinește bine partea ta” este că, dacă oricare dintre aceste forme ar fi poziționate diferit sau dacă valorile lor ar fi modificate, rezultatul sumei cifrelor de pe rândurile și coloanele de pe piatră nu ar mai fi de 18 în toate direcțiile.

Invitați cursanții ca, în timp ce studiază 1 Corinteni 12 să se gândească la modul în care noi, ca membri ai Bisericii, suntem ca formele de pe piatră.

Rezumați 1 Corinteni 12:1-2 explicând faptul că Pavel a vrut să-i învețe pe membrii Bisericii din Corint despre darurile spirituale pe care mulți dintre sfinți le înțeleșeră greșit. Pavel le-a amintit că, înainte de convertirea lor, au fost conduși de idolatrie pe un drum greșit.

Invitați un cursant să citească, cu glas tare, 1 Corinteni 12:3, iar apoi rugați membrii clasei să caute cum putem ști pentru noi înșine că Isus este Domnul și Salvatorul. [delete this segment]

- Potrivit celor relatate în 1 Corinteni 12:3, cum putem obține o mărturie personală despre Isus Hristos? (După ce cursanții răspund, scrieți pe tablă următorul adevăr: **Doar prin Duhul Sfânt putem obține o mărturie personală că Isus Hristos este Salvatorul nostru.** Puteți să explicați că același principiu se aplică și pentru a obține o mărturie personală cu privire la Joseph Smith sau Cartea lui Mormon).

Pentru a ajuta cursanții să înțeleagă mai bine acest adevăr, invitați un cursant să citească, cu glas tare, următoarea declarație a președintelui Dieter F. Uchtdorf, din Prima Președinție:



„O mărturie este cea mai prețioasă avuție, deoarece nu este dobândită [doar] prin logică sau rațiune, ea nu poate fi cumpărată cu bunurile pământești și nu poate fi dată cadou sau moștenită de la strămoșii noștri. Nu putem depinde de mărturia altor oameni. Trebuie să știm pentru noi înșine. Președintele Gordon B. Hinckley a spus: «Fiecare sfânt sau sfântă din zilele din urmă are responsabilitatea de a ști pentru el însuși sau pentru ea însăși, cu certitudine, dincolo de orice îndoială, că Isus este Fiul viu, înviat, al Dumnezeului Celui Viu» („Fear Not to Do Good”, *Ensign*, mai 1983, p. 80). ...

Primim această mărturie când Duhul Sfânt vorbește spiritului din noi. Vom primi o certitudine calmă și neclintită, care va fi sursa mărturiei și convingerii noastre” („Puterea unei mărturii personale”, *Ensign* sau *Liahona*, nov. 2006, p. 38).

- De ce credeți că este important să înțelegem că mărturia despre Isus Hristos vine doar prin intermediul Duhului Sfânt?
- Ce putem face pentru a invita Duhul Sfânt în viața noastră.

Explicați că, așa cum este consemnat în 1 Corinteni 12:4-6, Pavel a propovăduit că există o varietate de daruri spirituale, care acționează în moduri diferite, dar toate vin de la Dumnezeu prin Duhul Sfânt. Puteți explica faptul că darurile Spiritului sunt binecuvântări sau abilități oferite prin Duhul Sfânt și că Dumnezeu oferă cel puțin un dar fiecărui membru al Bisericii (vezi D&L 46:11).

Invitați un cursant să citească, cu glas tare, 1 Corinteni 12:7. Rugați membrii clasei să urmărească în scripturi și să afle de ce ne sunt date daruri ale Spiritului. (Dacă

este necesar, explicați că, expresia „spre folosul altora” înseamnă pentru binele comun al tuturor sfinților.)

- Ce adevăr putem învăța de la Pavel despre motivul pentru care darurile Spiritului sunt oferite copiilor Tatălui Ceresc. (Cursanții trebuie să identifice un adevăr asemănător celui de mai jos: **Darurile Spiritului sunt oferite în folosul tuturor copiilor Tatălui Ceresc.** Scrieți acest adevăr pe tablă.)

Pentru a ajuta cursanții să înțeleagă acest adevăr, copiați următorul tabel pe tablă și rugați cursanții să-l copieze în caietele pentru seminar sau în jurnalele pentru studiul scripturilor:

<i>Daruri spirituale</i>	<i>Modul în care aceste daruri spirituale sunt de folos copiilor lui Dumnezeu</i>

Împărțiți membrii clasei în grupuri de câte doi sau trei cursanți. Invitați fiecare grup să citească 1 Corinteni 12:8-11 și să urmeze următoarele instrucțiuni. (Puteți enumera aceste instrucțiuni pe tablă sau le puteți înmâna scrise pe o foaie de hârtie.)

1. În prima coloană a tabelului, enumerați fiecare dar spiritual menționat în 1 Corinteni 12:8-11.
2. Discutați despre însemnătatea acestora sau dați un exemplu al fiecărui dar spiritual.

Invitați membrii fiecărui grup să împărtășească darurile spirituale pe care le-au descoperit și însemnătatea fiecărui dar. După cum este nevoie, explicați că, „înțelepciune” (versetul 8) se referă la o bună judecată și la punerea în practică în mod corespunzător a cunoștințelor; „cunoștință” (versetul 8) se referă la cunoașterea lui Dumnezeu și a legilor Sale; „deosebirea duhurilor” (versetul 10) se referă la recunoașterea adevărului și neadevărului și perceperea binelui și răului în alții; și „felurite limbi” (versetul 10) se referă la abilitatea de a vorbi în limbi străine sau necunoscute.

Rugați membrii fiecărui grup să aleagă două daruri spirituale menționate în versetele 8-10 și să scrie în a doua coloană a tabelului modul în care aceste daruri sunt de folos copiilor lui Dumnezeu. După ce le-ați acordat suficient timp, rugați câțiva cursanți să explice membrilor clasei unul dintre răspunsurile lor din cea de-a doua coloană.

Subliniați că, darurile spirituale menționate în mod concret în scripturi sunt doar câteva dintre numeroasele daruri pe care le putem primi prin Spirit.

- Ce alte daruri putem primi prin Duhul Sfânt?
- Ce daruri spirituale ați observat la membrii familiei, prieteni și colegi de clasă?

- Ce putem face pentru a descoperi darurile noastre spirituale? (Îl putem întreba pe Tatăl Ceresc despre acestea în rugăciune și putem primi și studia binecuvântările noastre patriarhale.)

Invitați cursanții să se gândească la darurile spirituale care le-au fost date, la modul în care acestea le sunt de folos și cum le pot folosi în beneficiul altora.

### 1 Corinteni 12:12-31

#### *Darurile Spiritului sunt date pentru a binecuvânta toți membrii Bisericii*

Invitați patru cursanți să vină la tablă. Fără ca ceilalți membri ai clasei să audă, repartizați fiecărui cursant unul dintre următoarele cuvinte: *picioar, mână, ureche, și ochi*. Instruiți fiecare cursant să facă un desen pe tablă care să reprezinte cuvântul care i-a fost repartizat și rugați ceilalți membri ai clasei să ghicească ce desenează fiecare cursant. După ce membrii clasei identifică în mod corect fiecare desen, invitați cursanții să se întoarcă la locurile lor. Rugați membrii clasei să gândească la modul în care picioarele, mâinile, urechile și ochii contribuie la activitatea organismului.

- V-ați rănit vreodată o mică parte a corpului, cum ar fi un dinte sau un deget de la mână sau picior? Cum a afectat această rană minoră chiar și sarcinile simple de zi cu zi?

Invitați un cursant să citească, cu glas tare, 1 Corinteni 12:12-14. Rugați membrii clasei să urmărească în scripturi și să afle cu ce a comparat Pavel trupul și părțile sale.

- Cu ce a comparat Pavel trupul și părțile sale? (Biserica lui Isus Hristos și membrii săi.)

Scrieți pe tablă referința scripturală și întrebarea de mai jos.

*1 Corinteni 12:15-22, 25-30*

*În ce fel a comparat Pavel trupul cu Biserica?*

Împărțiți cursanții în aceleași grupuri ca și mai înainte. Rugați fiecare grup să citească împreună, cu glas tare, 1 Corinteni 12:15-22, 25-30 și să afle modul în care Pavel a comparat membrii Bisericii cu părți ale trupului. (Le puteți sugera cursanților să caute ce a propovăduit Pavel, despre trup și părțile sale, înainte de a identifica modul în care el a comparat părțile trupului cu membrii Bisericii. După ce le-ați oferit suficient timp, rugați cursanții să împărtășească ceea ce au găsit.

- De ce credeți că Pavel a discutat despre rolurile fiecărui membru al Bisericii, imediat după ce a scris despre darurile spirituale?
- În zilele noastre, ce preocupări ar putea avea membrii Bisericii, care ar putea fi rezolvate prin învățăturile lui Pavel cu privire la membrii Bisericii ca fiind părți ale trupului?
- Ce principiu putem învăța din comparația lui Pavel dintre membrii Bisericii și părțile trupului? (Asigurați-vă că ei identifică următorul principiu: **În timp ce**

### ne folosim darurile spirituale unice pentru a sluji altora, putem întări

**Biserica.** Scrieți acest principiu pe tablă.)

Invitați un cursant să citească, cu glas tare, declarația de mai jos a președintelui Gordon B. Hinckley. Oferiți fiecărui cursant un exemplar al acestei declarații.



„Facem parte cu toții din această mare lucrare. Suntem aici pentru a-L ajuta pe Tatăl nostru în lucrarea și slava Sa de a «[realiza] nemurirea și viața veșnică a omului» (Moise 1:39). Obligația dumneavoastră este la fel de serioasă în domeniile dumneavoastră de activitate, pe cât este și obligația mea în domeniul meu. Nicio chemare din această Biserică nu este mică sau lipsită de importanță. Noi toți, cei care încercăm să ne îndeplinim îndatorirea, avem o influență asupra vieții celorlalți” („This Is the Work of the Master”, *Ensign*, mai 1995, p. 71).

- În ce mod este binecuvântată Biserica datorită diferitelor daruri spirituale și chemări ale fiecărui membru?
- În ce mod v-ați văzut familia, o clasă de seminar, o episcopie sau o ramură întărită de darurile spirituale ale membrilor săi?

Rugați cursanții să se gândească la modul în care pot folosi darurile spirituale pentru a întări Biserica și pentru a binecuvânta viețile altora.

Invitați cursanții să citească, în gând, 1 Corinteni 12:31 și să afle ce i-a sfătuit Pavel pe sfinții corinteni să facă.

- Ce i-a sfătuit Pavel pe sfinți să facă? (Explicați că, în aceste versete, expresia *umblați... după* înseamnă căutați.)
- Ce putem face pentru a căuta cu sinceritate „darurile cele mai bune” ale Spiritului (vezi, de asemenea, D&L 46:8-9)?

Exprimați-vă mărturia și recunoștința pentru darurile spirituale și încurajați cursanții să le caute cu sinceritate și să le folosească pentru a sluji altora și pentru a întări Biserica.

## LECȚIA 110

# 1 Corinteni 13-14

### Introducere

Pavel a propovăduit despre importanța carității sau a dragostei pure. El îi sfătuiește pe sfinții corinteni să obțină și să urmărească îndeaproape caritatea și să caute alte daruri

spirituale. Pavel a propovăduit că darul profeției este mai mare decât darul limbilor și este dat membrilor Bisericii astfel încât ei să-i poată întări pe alții din punct de vedere spiritual.

### Sugestii pentru predare

#### **Pregătiți fiecare lecție gândindu-vă la cursanții dumneavoastră**

În timp ce vă pregătiți pentru a preda lecțiile, gândiți-vă la rezultatele care sperați să fie obținute în viețile cursanților. Președintele Thomas S. Monson ne-a amintit: „Obiectivul predării Evangheliei... nu este de a «revărsa informații» în mintea cursanților... *Obiectivul este de a inspira persoana respectivă să se gândească la principiile Evangheliei, să le simtă și, apoi, să facă ceva pentru a trăi conform principiilor Evangheliei*” (în Conference Report, oct. 1970, p. 107).

### 1 Corinteni 13

#### **Pavel propovăduiește despre importanța faptului de a avea caritate**

Înainte de a începe ora, scrieți următoarele scenarii pe tablă sau împărțiți cursanților exemplare cu descrierea acestor scenarii. Invitați un cursant să citească, cu glas tare, fiecare scenariu și rugați cursanții să se gândească dacă se regăsesc în vreunul dintre acestea.

1. *În mod frecvent, sunteți deranjați și supărați de comportamentul unui frate sau al unei surori.*
2. *Un coleg de clasă este răutăcios față de voi, astfel încât vă considerați îndreptățiți să-i răspundeți răutăcios.*
3. *Vă simțiți invidioși din cauza talentelor și realizărilor unui prieten.*
4. *Uneori găsiți că este ușor să bârbiți și să vorbiți rău despre alții în cvorumul preoției sau în clasa Tinerelor Fete.*

- Ce efecte dăunătoare pot rezulta ca urmare a acestor atitudini și comportamente?

Invitați cursanții ca, în timp ce studiază 1 Corinteni 13, să caute adevăruri care îi pot ajuta să evite atitudini și comportamente care pot distruge fericirea personală și relațiile cu alții.

Amintiți cursanților că sfinții din Corint se comportau în moduri care duceau la ceartă și dezbinări în Biserică. În epistola sa, Pavel propovăduiește despre faptul că darurile spirituale sunt date pentru folosul tuturor și pentru a-i ajuta pe membrii



Bisericii să slujească și să se întărească unii pe alții. Pavel îi sfătuiește pe sfinți să caute cu sinceritate cele „mai bune daruri,” (vezi 1 Corinteni 12:7-31).

Invitați un cursant să citească, cu glas tare, 1 Corinteni 13:1-3. Rugați membrii clasei să urmărească în scripturi și să caute o însușire și un dar al Spiritului pentru care Pavel s-a rugat foarte mult.

- Pentru ce însușire și dar al Spiritului s-a rugat Pavel foarte mult? (Caritate sau dragoste.)

Explicați următoarele: caritatea este „cea mai înaltă, cea mai nobilă și cea mai puternică dragoste, nu doar afecțiune”, (Ghid pentru scripturi, „Caritate”).

- Cum i-a descris Pavel pe cei care nu au caritate, chiar dacă au alte calități spirituale?

Explicați că expresiile „aramă sunătoare” și „chimval zângănitor” din versetul 1 se referă la instrumente care produc sunete puternice și vibrante deranjante. În contextul versetului 1, aceste expresii pot avea semnificația unor cuvinte care devin lipsite de însemnătate sau valoare când vorbitorul nu este motivat de caritate sau dragoste pură.

- De ce credeți că suntem nimic dacă nu avem caritate?
- Cum este posibil ca cineva să-și poată da toate bunurile pentru a hrăni săracii sau să fie dornic să moară de bună voie pentru adevăr și totuși să nu aibă caritate? (Explicați că această caritate este mai mult decât un act de generozitate și mai mult decât de a muri pentru adevăr.)

Copiați următorul tabel pe tablă:

<i>Ce este caritatea sau ce face ea</i>	<i>Ce nu este caritatea sau ce nu face ea</i>

Explicați faptul că Pavel a descris calitățile și caracteristicile carității pentru a-i ajuta pe sfinții corinteni să înțeleagă mai bine acest dar. Împărțiți cursanții în echipe de câte doi. Invitați cursanții să citească 1 Corinteni 13:4-8 cu colegii lor și să caute modul în care a descris Pavel caritatea sau dragostea pură.

După ce le-ați acordat suficient timp, rugați cursanții să vină la tablă și să scrie descrierile lui Pavel despre caritate sub titlul corespunzător al tabelului. Dacă este necesar, ajutați cursanții să înțeleagă fiecare descriere.

- Cine se potrivește tuturor acestor atribute ale carității? (Isus Hristos.)

Amintiți cursanților ce a propovăduit profetul Mormon despre caritate: „Caritatea este dragostea pură a lui Hristos (Moroni 7:47). Explicați că putem descrie caritatea în două moduri importante: (1) Dragostea lui Hristos pentru noi și (2) dragostea noastră asemănătoare celei lui Hristos pentru alții. Rugați cursanții să aleagă câteva

descrieri ale carității din lista de pe tablă și să explice membrilor clasei în ce fel sunt ele descrieri bune despre Isus Hristos.

- Ce credeți că înseamnă în versetul 8, că „dragostea (sau caritatea) nu va pieri niciodată”?

Invitați un cursant să citească, cu glas tare, următoarea declarație a vârstnicului Jeffrey R. Holland, din Cvorumul celor Doisprezece Apostoli:



„Adevărata caritate... este dovedită în mod perfect și pur în dragostea statornică, supremă și ispășitoare a lui Hristos pentru noi... Ea este acea caritate – dragostea Lui pură pentru noi – fără de care noi nu am fi nimic, am fi fără de speranță, am fi cei mai nefericiți dintre toți bărbații și femeile ...

În viață sunt multe temeri și eșecuri. Uneori lucrurile ne dezamăgesc. Uneori oamenii ne dezamăgesc sau starea economică, afacerile sau guvernele ne dezamăgesc. Dar există un lucru, în viață și eternitate, care *nu* ne dezamăgește – dragostea pură a lui Hristos” (*Christ and the New Covenant*, [1997], p. 337).

- Cum poate fi de ajutor faptul de a ne aminti că dragostea pură a lui Hristos nu va pieri niciodată?
- Bazându-ne pe ce am învățat din 1 Corinteni 13:4-8, ce ni se întâmplă când obținem darul carității? (Cursanții pot identifica multe adevăruri, dar asigurați-vă că este clar faptul că, **în timp ce căutăm să obținem darul spiritual al carității, devenim mai asemănători Salvatorului nostru, Isus Hristos**. Scrieți acest adevăr pe tablă.)

Rezumați 1 Corinteni 13:9-12 explicând că Pavel a propovăduit de ce, în final, darurile spirituale ale cunoașterii și profeției vor pieri. Pavel a declarat că, în această viață, cunoașterea disponibilă este incompletă și că vom dobândi o cunoaștere perfectă în eternitate.

Invitați un cursant să citească, cu glas tare, 1 Corinteni 13:13. Rugați membrii clasei să urmărească în scripturi și să caute trei daruri ale Spiritului despre care Pavel a propovăduit că vor *rămâne*. Invitați cursanții să vă spună ce au aflat.

- După cum a propovăduit Pavel, care este cel mai mare dar spiritual? (Cursanții trebuie să identifice următorul adevăr: **Caritatea este cel mai mare dar al Spiritului**. Scrieți acest adevăr pe tablă.)
- Care este relația dintre credință, speranță și caritate? (Credința ne conduce spre speranță și speranța ne conduce spre caritate.)
- Bazându-ne pe ce am învățat din 1 Corinteni 13, de ce credeți că cel mai mare dar al Spiritului este caritatea?

Subliniați sfatul lui Pavel din 1 Corinteni 14:1 de a „[urmări] caritatea sau dragostea”.

- Ce putem face pentru „a [urmări] dragostea” sau a obține darul carității?

Invitați un cursant să citească, cu glas tare, Moroni 7:48. Rugați membrii clasei să urmărească în scripturile lor și să afle ce i-a învățat Mormon pe oamenii lui să facă pentru a obține darul carității. Invitați cursanții să spună ce au găsit.

- Cum ne poate îmbunătăți caritatea relațiile cu familia, prietenii și colegii?
- Puteți descrie o perioadă în care ați fost martori ai unui gest de caritate în modul în care ați fost tratat? (De asemenea, puteți să le împărtășiți cursanților o experiență pe care ați avut-o dumneavoastră.)

Invitați cursanții să scrie pe bucăți de hârtie care descrieri ale carității simt că sunt cele mai dificile pentru ei și de ce. Îndemnați cursanții să scrie un țel cu privire la ceea ce vor face pentru a continua să dea dovadă de mai multă caritate. Invitați cursanții să pună acea bucată de hârtie într-un loc în care o pot vedea, deseori, pentru a le aminti țelul lor.

## 1 Corinteni 14

*Pavel propovăduiește că darul profeției este mai mare decât darul de a vorbi în alte limbi.*

Aduceți în clasă obiecte, care să poată fi folosite pentru a construi un turn, cum ar fi caiete, cutii, cartoane sau cărți. Invitați un cursant să folosească obiectele pe care le-ați adus pentru a construi într-un minut un turn cât mai înalt. Apoi, invitați cursantul să-și ocupe locul în clasă. Rugați cursanții să citească, în gând, 1 Corinteni 14:1-3 și să caute în aceste versete cuvântul care are legătură cu demonstrația construirii unui turn.

- Care cuvânt din versetul 3 are legătură cu construirea unui turn? (Zidire. Dacă este necesar, explicați că *a zidi* înseamnă „a clădi, adică, în acest context, a întări sau perfecționa din punct de vedere spiritual.”)

Invitați cursanții ca, în timp ce studiază 1 Corinteni 14, să caute un principiu care îi vor ajuta să știe cum pot să-și zidească sufletește pe alții.

Explicați că Pavel s-a adresat membrilor Bisericii din Corint care aveau parte de darul sau abilitatea de a vorbi în alte limbi. Invitați un cursant să citească, cu glas tare, 1 Corinteni 14:1-3. Rugați membrii clasei să urmărească în scripturi și să caute ce dar spiritual i-a sfătuit Pavel pe sfinți să caute.

- Ce dar al spiritului i-a sfătuit Pavel pe sfinți să dorească și să caute?

Explicați că „profeția constă în cuvinte sau scrieri de inspirație divină, pe care le primește cineva prin revelație de la Duhul Sfânt. Mărturia [despre] Isus este duhul prorociei (Apocalipsa 19:10). Când profețește cineva, acesta vorbește sau scrie ceea ce dorește Dumnezeu ca el să cunoască, pentru binele său ori pentru binele celorlalți” (Ghidul pentru scripturi, „Profeție, (a) profeți” ,scriptures.lds.org).

Scrieți, pe tablă, următoarea afirmație: *a profeți = a propovădui și a depune mărturie prin inspirație*

- Potrivit celor relatate în versetul 3, cum poate propovăduirea și depunerea mărturiei prin inspirație să ne ajute să-și binecuvântăm pe alții? (Folosind propriile cuvinte, cursanții trebuie să identifice un principiu similar următorului:

**Când propovăduim și depunem mărturie prin inspirație, îi putem ajuta pe alții să se zidească sufletește și îi putem alina.)**

- Cum ați fost zidit sufletește și alinat prin învățăturile și mărturiile unei alte persoane?

Rezumați 1 Corinteni 14:4-30 și explicați faptul că Pavel i-a avertizat pe sfinții corinteni cu privire la darul de a vorbi în alte limbi. Pavel i-a avertizat că, dacă este folosit impropriu, darul de a vorbi în alte limbi nu va reuși să zidească Biserica și va distrage membrii de la căutarea unor daruri spirituale mai folositoare.

Invitați un cursant să citească, cu glas tare, 1 Corinteni 14:31, 33, 40. Rugați membrii clasei să urmărească în scripturile lor și să caute ce sfat le-a dat Pavel sfinților cu privire la modul de a profeti.

- Ce sfat le-a dat Pavel sfinților despre modul de a profeti? (Toți, bărbați și femei, pot profeti sau propovădui și mărturisi. Aceste lucruri trebuie făcute în ordine, câte o persoană pe rând.)
- Ce adevăruri putem învăța despre Biserica lui Isus Hristos din aceste versete? (Folosind propriile cuvinte, cursanții trebuie să identifice un principiu similar următorului: **În Biserica lui Isus Hristos, toate lucrurile trebuie făcute în ordine.**)
- De ce credeți că este important ca toate lucrurile în Biserică să fie făcute în ordinea corectă?

Explicați că scrierile lui Pavel din 1 Corinteni 14:34-35 dau un exemplu despre modul în care a îndrumat el sfinții din Corint să mențină ordinea în Biserică. Invitați un cursant să citească, cu glas tare, 1 Corinteni 14:34-35. Rugați cursanții să urmărească în scripturi și să caute ce a propovăduit Pavel membrilor Bisericii din Corint. Invitați cursanții să spună ce au găsit.

Explicați că este greu de înțeles intenția sfatului lui Pavel deoarece el, în mod clar, nu a interzis femeilor de a se ruga sau vorbi în adunările Bisericii (vezi 1 Corinteni 11:5). Traducerea Bibliei de Joseph Smith înlocuiește expresia *să ia cuvântul* din versetele 34 și 35 cu *să conducă*. Această schimbare de cuvinte sugerează posibilitatea că Pavel încerca să corecteze o situație în care unele femei corintene erau fie nedisciplinate în timpul serviciilor de preaslăvire, fie căutau în mod necorespunzător să-și asume responsabilitatea de a conduce și nu de a-i susține și a-i urma pe conducătorii preoției (vezi *New Testament Student Manual* [Manual al Sistemului Educațional al Bisericii, 2014], p. 380).

Încheiați lecția depunându-vă mărturia despre adevărurile identificate în 1 Corinteni 13-14.

## LECȚIA PENTRU STUDIUL ACASĂ

# 1 Corinteni 7-14 (unitatea 22)

### Material pentru pregătirea învățătorului pentru studiul acasă

#### *Rezumatul lecțiilor pentru studiul acasă zilnic*

Următorul rezumat al doctrinelor și principiilor pe care le-au învățat cursanții în timp ce au studiat 1 Corinteni 7-14 (unitatea 22) nu este destinat pentru a fi predat ca parte a lecției dumneavoastră. Lecția pe care o predați se concentrează doar asupra câtorva dintre aceste doctrine și principii. Urmați îndemnul Spiritului Sfânt în timp ce aveți în vedere nevoile cursanților dumneavoastră.

#### **Ziua 1 (1 Corinteni 7-8)**

Din instrucțiunile lui Pavel către membri căsătoriți și necăsătoriți ai Bisericii din Corint, cursanții au învățat că intimitatea fizică dintre soț și soție este rânduită de Dumnezeu și că ucenicii credincioși ai lui Isus Hristos au un efect care le sfințește familiile. De asemenea, cursanții au învățat că putem da dovadă de caritate față de alții evitând faptele care-i pot face să se poticneasă din punct de vedere spiritual.

#### **Ziua 2 (1 Corinteni 9-10)**

În timp ce au continuat să studieze sfatul lui Pavel oferit sfinților corinteni, cursanții au învățat că, pentru a obține viață eternă, noi trebuie să învățăm să exercităm autocontrol în toate lucrurile. De asemenea, ei au descoperit că Dumnezeu ne va asigura o cale pentru a scăpa de ispită, dar trebuie alegem să o evităm.

#### **Ziua 3 (1 Corinteni 11)**

Cursanții au învățat că, în planul Domnului, bărbații și femeile nu pot dobândi viața eternă unii fără alții. Au mai învățat că, cei care iau din împărtășanie în mod nedemn aduc asupra lor condamnare și blestem. Așadar, trebuie să ne examinăm viața când luăm din împărtășanie.

#### **Ziua 4 (1 Corinteni 12-14)**

Din învățăturile lui Pavel despre darurile Spiritului, cursanții au învățat următoarele adevăruri: Doar prin Duhul Sfânt putem obține o mărturie personală că Isus Hristos este Salvatorul nostru. Pe măsură ce căutăm să obținem darul spiritual al carității sau al dragostei pure, devenim mai asemănători Salvatorului nostru, Isus Hristos. Caritatea sau dragostea pură este cel mai mare dar al Spiritului. Pe măsură ce predăm și depunem mărturie prin inspirație, îi putem edifica și alina pe alții.

## Introducere

Pavel a scris despre numeroasele daruri ale Spiritului. El a comparat Biserica cu un trup fizic și a explicat că, la fel cum trupul are nevoie de fiecare parte să funcționeze în mod corespunzător, fiecare membru al Bisericii poate folosi darurile Spiritului pentru a contribui și a întări Biserica.

## Sugestii pentru predare

### 1 Corinteni 12:1-11

#### *Pavel propovăduiește despre darurile spirituale*

Expuneți o ilustrație cu următoarea piatră:

Invitați un cursant să citească, cu glas tare, inscripția din partea de sus a pietrei. Explicați că, în timp ce Președintele David O. McKay a slujit în misiune în Scoția, el a văzut această piatră deasupra ușii unei clădiri în împrejurimile castelului Stirling și a fost inspirat de mesajul său (vezi Francis M. Gibbons, *David O. McKay: Apostle to the World, Prophet of God* [1986], p. 45).

Explicați că fiecare simbol din cele nouă pătrate ale pietrei reprezintă o valoare numerică. Rugați cursanții să identifice valoarea numerică a fiecărei forme. (De la stânga la dreapta, simbolurile reprezintă 5, 10 și 3 pe rândul de sus; 4, 6 și 8 pe rândul din mijloc; și 9, 2 și 7 pe rândul de jos.)

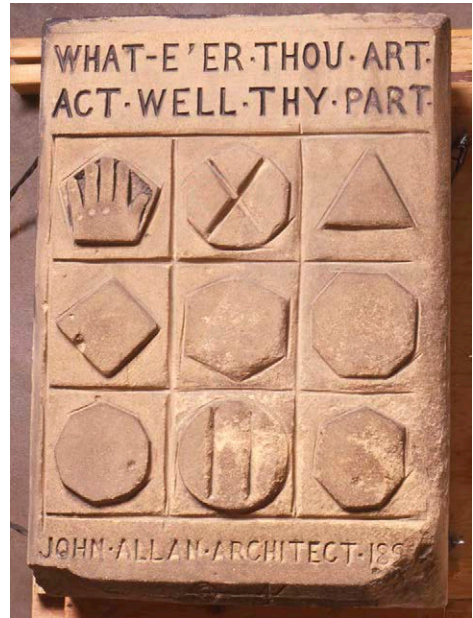

- Care este suma celor trei numere reprezentate pe rândul de sus? Pe rândul din mijloc? Pe rândul de jos?

Explicați că rezultatul sumei celor trei cifre reprezentate pe orice rând, coloană, sau linie diagonală de pe această piatră va fi de 18. Probabil că unul dintre motivele pentru care aceste forme au fost incluse lângă expresia „Orice parte ai avea, îndeplinește bine partea ta” este că, dacă oricare dintre aceste forme ar fi poziționate diferit sau dacă valorile lor ar fi modificate, rezultatul sumei cifrelor de pe rândurile și coloanele de pe piatră nu ar mai fi de 18 în toate direcțiile.

Invitați cursanții ca, în timp ce studiază 1 Corinteni 12 să se gândească la modul în care noi, ca membri ai Bisericii, suntem ca formele de pe piatră.

Invitați un cursant să citească, cu glas tare, 1 Corinteni 12:7. Rugați membrii clasei să urmărească în scripturi și să afle de ce ne sunt date darurile Spiritului. (Dacă este necesar, explicați că expresia „spre folosul altora” înseamnă pentru binele comun al tuturor sfinților.)

- Ce adevăr putem învăța de la apostolul Pavel despre motivul pentru care darurile Spiritului sunt date copiilor Tatălui Ceresc? (Cursanții pot folosi cuvinte diferite, însă trebuie să identifice un adevăr asemănător următorului: **Darurile Spiritului sunt date în folosul tuturor copiilor Tatălui Ceresc.** Scrieți acest adevăr pe tablă.)

Invitați un cursant să citească, cu glas tare, 1 Corinteni 12:8-11. Rugați membrii clasei să urmărească în scripturile lor și să afle care sunt darurile spirituale menționate de Pavel.

Invitați cursanții să împărtășească darurile spirituale pe care le-au descoperit și semnificația fiecărui dar. După cum este nevoie, explicați că: „înțelepciune” (versetul 8) se referă la o bună judecată și la punerea în practică în mod corespunzător a cunoștințelor; „cunoștință” (versetul 8) se referă la cunoașterea lui Dumnezeu și a legilor Sale; „deosebirea duhurilor” (versetul 10) se referă la recunoașterea adevărului și a neadevărului și la perceperea binelui și a răului în alții; și „felurite limbi” (versetul 10) se referă la abilitatea de a vorbi în limbi străine sau necunoscute.

- Cum pot fi de folos copiilor lui Dumnezeu aceste daruri spirituale?

Subliniați că darurile spirituale menționate în mod aparte în scripturi sunt doar câteva dintre numeroasele daruri pe care le putem primi prin Spirit.

- Ce alte daruri putem primi prin Duhul Sfânt?
- Ce daruri spirituale ați observat la membrii familiei, prieteni și colegi de clasă?
- Ce putem face pentru a ne descoperi darurile spirituale? (Îl putem întreba pe Tatăl Ceresc despre acestea în rugăciune și putem primi și studia binecuvântările noastre patriarhale.)

Invitați cursanții să se gândească la darurile spirituale care le-au fost date și la modul în care acestea le sunt de folos și cum le pot folosi în beneficiul altora.

## 1 Corinteni 12:12-31

*Darurile Spiritului sunt date pentru a binecuvânta pe toți membrii Bisericii*

Rugați patru cursanți să vină la tablă. Fără ca ceilalți membri ai clasei să audă, repartizați fiecărui cursant unul dintre următoarele cuvinte: *picior, mână, ureche, și ochi*. Instruiți fiecare cursant să facă un desen pe tablă care să reprezinte cuvântul care i-a fost repartizat și rugați ceilalți membri ai clasei să ghicească ce desenează fiecare cursant. După ce membrii clasei identifică în mod corect fiecare desen, invitați cursanții să se întoarcă la locurile lor. Rugați membrii clasei să se gândească la modul în care picioarele, mâinile, urechile și ochii contribuie la activitatea organismului.

- V-ați rănit vreodată o mică parte a corpului, cum ar fi un dinte sau un deget de la mână sau picior? Cum au afectat această rană minoră chiar și sarcinile simple de zi cu zi?

Invitați un cursant să citească, cu glas tare, 1 Corinteni 12:12-14. Rugați membrii clasei să urmărească în scripturi și să fie atenți cu ce a comparat Pavel trupul și părțile sale.

- Cu ce a comparat Pavel trupul și părțile sale? (Biserica lui Isus Hristos și membrii săi.)

Scrieți pe tablă referințele scripturale și întrebările de mai jos.

1 Corinteni 12:15-22, 25-30

În ce fel a comparat Pavel trupul cu Biserica?

Împărțiți cursanții în grupuri de câte doi sau trei. Rugați fiecare grup să citească împreună din 1 Corinteni 12:15-22, 25-31 și să afle modurile în care Pavel a comparat membrii Bisericii cu părți ale trupului. Le puteți sugera cursanților să caute ce a propovăduit Pavel despre trup și părțile sale, înainte de a identifica modul în care el a comparat părțile trupului cu membrii Bisericii. După ce le-ați oferit suficient timp, rugați cursanții să împărtășească ceea ce au găsit.

- De ce credeți că Pavel a discutat despre rolurile fiecărui membru al Bisericii imediat după ce a scris despre darurile spirituale?
- În zilele noastre, ce preocupări ar putea avea membrii Bisericii, care ar putea fi rezolvate prin învățăturile lui Pavel cu privire la membrii Bisericii ca fiind părți ale trupului?
- Ce principiu putem învăța din comparația lui Pavel dintre membrii Bisericii și părțile trupului? (Cursanții pot identifica numeroase principii, dar asigurați-vă că îl identifică pe următorul: **În timp ce ne folosim darurile spirituale unice pentru a sluji altora, putem întări Biserica.** Scrieți acest principiu pe tablă.)

Faceți referire la imaginea pietrei pe care ați expus-o la începutul lecției.

- În ce mod ne asemănăm noi, ca membri ai Bisericii, cu diferitele forme de pe această piatră. (Fiecare dintre noi este unic și joacă un rol important acolo unde ne cheamă Domnul să slujim. Pe măsură ce combinăm darurile și abilitățile noastre pentru a sluji Domnului, întreaga Biserică este binecuvântată. Ceea ce facem contează și poate ajuta la înfăptuirea lucrării Bisericii.)
- În ce mod ați văzut familia; o clasă de seminar, a Școlii de duminică, a Tinerelor Fete sau a unui cvorum al preoției; ori o episcopie sau ramură, întărită de darurile spirituale ale membrilor săi?

Rugați cursanții să se gândească la modul în care își pot folosi darurile spirituale pentru a întări Biserica și pentru a binecuvânta viețile altora. Subliniați sfatul lui Pavel consemnat în 1 Corinteni 12:31 de a „[umbla]... după darurile cele mai bune”. (Explicați că, în aceste versete, expresia *umblați... după* înseamnă căutați.)

- Ce putem face pentru a căuta cu sinceritate „darurile cele mai bune” ale Spiritului (vezi, de asemenea, D&L 46:8-9)?

Exprimați-vă mărturia și recunoștința pentru darurile spirituale și îndemnați cursanții să le caute cu toată tăria lor și să le folosească pentru a sluji altora și pentru a întări Biserica.

### Unitatea următoare (1 Corinteni 15–2 Corinteni 7)

În timp ce studiază unitatea următoare, rugați cursanții să se gândească la următoarea întrebare: De ce a făcut referire apostolul Pavel la botezul pentru cei morți? Cine va fi înviat? De ce fel de glorie va avea parte o ființă înviată? Vor avea toți oamenii același grad de glorie? Invitați cursanții să se gândească la ceea ce le dă



speranță, mai ales atunci când trec prin tristețe, obstacole sau tragedii. Explicați că, în unitatea următoare, ei vor învăța doctrine și principii din învățăturile lui Pavel către sfinții corinteni care le pot aduce pace și speranță.

## LECȚIA 111

# 1 Corinteni 15:1-29

### Introducere

Pavel a aflat că unii oameni din Corint spuneau că nu era nicio înviere a morților. El a depus mărturie membrilor Bisericii din Corint că Isus Hristos a înviat din morți. Apoi, Pavel a explicat în continuare doctrina învierii și implicațiile

sale pentru toți copiii Tatălui Ceresc. Pavel a menționat că rânduiala botezului pentru cei morți nu ar avea sens fără înviere.

### Sugestii pentru predare

#### 1 Corinteni 15:1-10

*Pavel oferă dovada învierii lui Isus Hristos*

Invitați un cursant să citească, cu glas tare, următoarea declarație a președintelui Thomas S. Monson:



„Frații mei și surorile mele, râdem, plângem, lucrăm, ne jucăm, iubim, trăim. Și apoi, murim. Moartea vine la noi toți. Toți trebuie să-i treacă calea. Moartea vine la cei în vârstă, la cei oboșiți și la cei bolnavi. Îi ia pe cei tineri, în timp ce își fac cele mai mari speranțe și visuri cu privire la viitorul lor. Nici copiii mici nu sunt scutiți de moarte” („Trăiește-al meu Mântuitor” *Ensign* sau *Liahona*, mai 2007, p. 24).

Invitați cursanții să se reflecteze la gândurile sau sentimentele pe care le-au avut atunci când cineva cunoscut a murit. Puteți invita câțiva cursanți să-și împărtășească experiențele dacă se simt confortabil să facă aceasta.

Invitați cursanții să caute principii în timp ce studiază 1 Corinteni 15:1-29 care îi pot ajuta atunci când le va muri cineva cunoscut.

Explicați că, în timp ce Pavel încheia epistola către sfinții din Corint, el a vorbit despre o credință falsă care fusese predată de unii membri ai Bisericii. Invitați un cursant să citească, cu glas tare, 1 Corinteni 15:12 și rugați membrii clasei să caute credința falsă care fusese predată.

- Ce predau unii dintre sfinții corinteni? (Că nu este nicio înviere a morților.)

Invitați un cursant să citească, cu glas tare, 1 Corinteni 15:3-8. Rugați membrii clasei să urmărească în scripturi și să afle ce a scris apostolul Pavel pentru a-i ajuta pe membrii Bisericii să înțeleagă realitatea învierii Salvatorului.

- Despre ce a depus Pavel mărturie pentru a-i ajuta pe membrii Bisericii să înțeleagă realitatea misiunii și învierii Salvatorului?
- Ce adevăr putem învăța din aceste versete despre rolul unui apostol? (Cursanții pot răspunde folosind cuvinte diferite, dar trebuie să identifice un adevăr asemănător acestuia: **Apostolii depun mărturie că Isus Hristos a murit pentru păcatele noastre și a fost înviat din morți.**)

- În ce fel mărturia apostolilor despre învierea lui Isus Hristos îi ajută pe oamenii care au îndoieli în a crede în înviere?

Pentru a ajuta cursanții să înțeleagă adevărul și importanța acestui adevăr, invitați-l pe unul dintre ei să citească, cu glas tare, mărturia de mai jos a președintelui Thomas S. Monson. (Puteți, de asemenea, să împărtășiți mărturia care au fost depuse de apostoli în cuvântările de la conferințele generale recente cu privire la învierea lui Isus Hristos.)



„Din toată inima și cu toată puterea sufletului meu, îmi ridic glasul în mărturie, ca martor special și declar că Dumnezeu trăiește. Isus este Fiul Său, Singurul Născut în trup al Tatălui. El este Mântuitorul nostru, El este Mijlocitorul nostru pe lângă Tatăl. El este Cel care a murit pe cruce pentru a ispăși pentru păcatele noastre. El a devenit primul rod al învierii. Deoarece El a murit, toți vor trăi din nou. O, ce dulce bucurie aduce această propoziție: «Trăiește Mântuitorul meu!»

Fie ca întreaga lume să știe aceasta și să trăiască cu această cunoaștere” („Trăiește-al meu mântuitor”, p. 25).

Invitați cursanții să se gândească la felul în care mărturia apostolilor cu privire la învierea lui Isus Hristos i-au ajutat să-și întărească credința în înviere. Puteți ruga câțiva cursanți să-și împărtășească gândurile.

## 1 Corinteni 15:11-29

### *Pavel explică doctrina învierii*

Rezumați 1 Corinteni 15:11-15 explicând faptul că Pavel a pus sub semnul întrebării de ce sfinții corinteni au început să pună la îndoială realitatea învierii. El a argumentat că, dacă Isus Hristos nu ar fi înviat din morți, atunci toți martorii învierii Sale ar fi fost falși, iar propovăduirea Evangheliei nu ar mai fi avut niciun scop.

Scrieți pe tablă următoarele afirmații incomplete:

*Dacă Isus nu S-ar fi ridicat dintre morți, atunci... (vezi 1 Corinteni 15:16-19).*

*Deoarece Isus S-a ridicat dintre morți, atunci... (vezi 1 Corinteni 15:20-22).*

Rugați jumătate dintre membrii clasei să citească, în gând, 1 Corinteni 15:16-19 pentru a afla ceea ce s-ar fi întâmplat dacă Isus nu S-ar fi ridicat dintre morți. Invitați cealaltă jumătate a membrilor clasei să citească, în gând, 1 Corinteni 15:20-22 și să caute binecuvântările pe care le primim ca urmare a învierii lui Isus Hristos.



**1 Corinteni 15:20-22** este un fragment care conține o scriptură de bază.

Studierea fragmentelor care conțin scripturi de bază îi va ajuta pe cursanți să-și dezvolte înțelegerea despre doctrinele de bază și să fie pregătiți pentru a le preda altora. Puteți să le sugerați cursanților să marcheze scripturile de bază într-un mod distinct, pentru a le putea

găsi cu ușurință. Faceți referire la ideea pentru predare de la sfârșitul lecției pentru a ajuta cursanții să-și însușească acest fragment.

După ce le-ați acordat suficient timp, rugați cursanții să citească 1 Corinteni 15:20-22 și să spună cum ar completa afirmația de pe tablă. Rugați un cursant să scrie răspunsurile cursanților pe tablă.

Explicați că termenul *pârgă* din versetul 20 se referă la prima parte a unei recolte care este culeasă de un fermier. La fel cum aceste roade ale recoltei sunt primele din multe altele care sunt gata pentru seceriș, Isus Hristos a fost primul care a înviat.

- Potrivit celor relatate în versetul 22, ce se va întâmpla cu toți copiii Tatălui Ceresc deoarece Isus Hristos a înviat? (Cursanții pot folosi cuvinte diferite, însă trebuie să identifice următoarea doctrină: **Datorită învierii lui Isus Hristos, toți oamenii vor fi înviați.**)

Rugați cursanții să citească 1 Corinteni 15:16-19 și să spună cum ar completa cealaltă afirmație de pe tablă. Rugați un cursant să scrie răspunsurile cursanților pe tablă.

Explicați că, în versetele 14-19, Pavel le cere sfinților să se gândească care ar fi consecințele „dacă Hristos nu a înviat”. Pavel explică faptul că toate predicile ar fi de prisos dacă Isus Hristos nu ar fi arătat că El are putere asupra morții și, astfel, nu ar fi putut să ispășească pentru păcatele noastre. Dar, deoarece Isus Hristos a înviat din morți, noi știm că El este Fiul lui Dumnezeu și are această putere.

Faceți referire la declarația lui Pavel din versetul 19, „dacă numai pentru viața aceasta ne-am pus nădejdea în Hristos, atunci suntem cei mai nenorociți dintre toți oamenii”.

- De ce am fi nenorociți dacă ne-am pune nădejdea sau speranța în Isus Hristos numai în *această* viață sau dacă speranța noastră ar dispărea după moartea noastră? (Dacă nu ar fi nicio înviere a morților, atunci nădejdea în Isus Hristos s-ar aplica numai în această viață, iar scopul planului salvării nu ar putea fi realizat.)

Potrivit celor relatate în versetele 20-22, ce mare nădejde ne oferă învierea lui Isus Hristos? (Nădejdea că toți vom trăi din nou după moarte. După ce cursanții răspund, scrieți pe tablă următorul adevăr: **Datorită învierii lui Isus Hristos, putem avea nădejde.**)

- În ce mod învierea lui Isus Hristos ne poate aduce nădejde atunci când moare cineva cunoscut sau când ne este teamă, în cele din urmă, de propria moarte?

Pentru a ajuta cursanții să înțeleagă mai bine importanța învierii lui Isus Hristos, rugați un cursant să citească, cu glas tare, următoarea declarație a profetului Joseph Smith: (Dacă este posibil, oferiți cursanților câte un exemplar al declarației, pe o foaie de hârtie.)



„Principiile fundamentale ale religiei noastre sunt incluse în mărturia apostolilor și profeților cu privire la Isus Hristos, că El a murit, a fost înmormântat și S-a ridicat din nou, în a treia zi, și S-a înălțat la cer; și toate celelalte lucruri care țin de religia noastră sunt numai anexe ale acesteia” ( *Învățăturile ale președinților Bisericii: Joseph Smith* [2007], p. 51-52).

- Care sunt principiile fundamentale ale religiei noastre din cele spuse de Joseph Smith?
- Bazându-vă pe ce ați învățat în această lecție, în ce mod este învierea lui Isus Hristos fundamentală în raport cu alte adevăruri ale Evangheliei?

Puteți depune mărturie despre realitatea și importanța învierii în planul salvării întocmit de Tatăl Ceresc.

Explicați că, așa cum este consemnat în 1 Corinteni 15:23-24, Pavel a propovăduit că la înviere va fi o ordine și că Isus Hristos va „[da] împărăția” Tatălui Ceresc după încheierea tuturor formelor de „autoritate și putere” de pe pământ (sau lumești).

Invitați un cursant să citească, cu glas tare, 1 Corinteni 15:25-26. Rugați membrii clasei să urmărească în scripturi și să caute ce a spus Pavel că se va întâmpla în cele din urmă cu vrăjmașii lui Isus Hristos.

- Ce a spus Pavel că se va întâmpla în cele din urmă cu vrăjmașii lui Isus Hristos? (Ei vor fi puși „sub picioarele Sale” [versetul 25] sau vor fi nimiciti.)
- Cine sau ce poate fi considerat vrăjmaș al lui Isus Hristos? (Câteva exemple sunt: păcatul, corupția, ticăloșia și dușmănia.)
- Care este ultimul vrăjmaș pe care Isus Hristos îl va nimici?
- De ce ar putea fi considerată moartea un dușman al lui Isus Hristos și al planului Tatălui Ceresc?

Amintiți cursanților că unii membri ai Bisericii din Corint nu au crezut că cei morți pot fi înviați, dar Pavel a subliniat faptul că sfinții au făcut ceva care a arătat credința lor în învierea morților.

Invitați un cursant să citească, cu glas tare, 1 Corinteni 15:29. Rugați membrii clasei să urmărească în scripturile lor pentru a căuta rânduiala pe care o îndeplineau sfinții corinteni. Invitați cursanții să spună ce au aflat.

- În ce fel ați rezuma ce i-a întrebat Pavel pe sfinți cu privire la participarea lor la înfăptuirea botezurilor pentru cei morți? („Dacă nu credeți în învierea morților, de ce vă botezați pentru cei morți?”)

Subliniați că rânduiala botezului pentru cei morți este o dovadă a credinței noastre în învierea morților. Scrieți următorul adevăr pe tablă: **Cei care au murit fără a fi botezați pot primi această rânduială esențială.**

Arătați o ilustrație a unui templu. Invitați un cursant să citească, cu glas tare, următoarea declarație a președintelui Gordon B. Hinckley:



„Fiecare templu, fie că este mare sau mic, vechi sau nou, este o expresie a mărturiei noastre că viața de dincolo de mormânt este la fel de reală și certă cum este viața muritoare” („This Peaceful House of God”, *Ensign*, mai 1993, p. 74).

Invitați cursanții să se gândească la un moment în care au înfăptuit botezuri pentru cei morți sau au pregătit nume pentru a le duce la templu. Invitați câțiva cursanți să răspundă la următoarele întrebări.

- Ce sentimente ați avut când ați pregătit nume sau ați înfăptuit pentru ei munca în templu?
- În ce mod experiențele cu istoria familiei și munca în templu v-au întărit credința în învierea lui Isus Hristos și a tuturor oamenilor?

Puteți să vă depuneți mărturia despre importanța înfăptuirii muncii de întocmire a istoriei familiei și a muncii în templu pentru cei care au decedat. Îndemnați cursanții să dea dovadă de credință în învierea lui Isus Hristos și în învierea tuturor oamenilor, participând cu regularitate la munca de întocmire a istoriei familiei și la cea din templu.

### **Scriptură de bază – 1 Corinteni 15:20-22**

Pentru a-i ajuta pe cursanți să înțeleagă în ce mod îi poate pregăti cunoașterea doctrinei din 1 Corinteni 15:20-22 să-i ajute pe alții, invitați-i să se gândească la cineva cunoscut care a pierdut pe cineva drag. Invitați cursanții să scrie în caietele lor pentru seminar sau în jurnalele pentru studiul scripturilor o scrisoare scurtă adresată acelei persoane folosind înțelegerea lor privind acest pasaj pentru a o învăța și alina. Invitați câțiva cursanți să împărtășească membrilor clasei ceea ce au scris.

# 1 Corinteni 15:30-16:24

## Introducere

Pavel a continuat să-i învețe pe sfinții din Corint despre înviere. El s-a bucurat de victoria lui Isus Hristos asupra

morții. De asemenea, Pavel a încurajat membrii Bisericii din Corint să ofere donații sfinților nevoiași din Ierusalim.

## Sugestii pentru predare

### 1 Corinteni 15:30-52

#### *Pavel propovăduiește despre înviere*

Înainte de lecție, scrieți pe tablă următoarea întrebare: *Cum ar putea alege oamenii să trăiască dacă nu ar crede că vor trăi din nou după ce mor?*

La începutul lecției, rugați cursanții să scrie pe tablă răspunsurile lor la această întrebare.

Rezumați 1 Corinteni 15:30-34 explicând faptul că Pavel le-a cerut sfinților corinteni (unii dintre crezând în mod greșit că nu ar fi nicio înviere) să se gândească de ce cineva care crede în Isus Hristos ar îndura persecuții și și-ar risca viața dacă nu ar fi nicio înviere a morților.

Invitați un cursant să citească, cu glas tare, 1 Corinteni 15:32. Rugați membrii clasei să urmărească în scripturile lor și să afle ce atitudine a sugerat Pavel că ar putea avea unii oameni dacă nu ar fi nicio înviere a morților.

- Potrivit celor relatate în versetul 32, ce atitudine a sugerat Pavel că ar putea avea unii oameni dacă nu ar crede în înviere?
- Deoarece învierea este o realitate, de ce este periculos să adoptăm această atitudine?

Invitați cursanții ca, în timp ce studiază 1 Corinteni 15, să caute adevăruri care-i pot ajuta să înțeleagă modul în care cunoașterea despre înviere le poate influența alegerile din viața muritoare. (*Notă.* În timp ce adevărurile sunt identificate, scrieți-le pe tablă.)

Invitați un cursant să citească, cu glas tare, 1 Corinteni 15:35. Rugați membrii clasei să urmărească în scripturile lor și să caute ce întrebări au oamenii despre înviere. Invitați cursanții să spună ce au găsit.

Rezumați 1 Corinteni 15:36-38 explicând faptul că Pavel a răspuns la aceste întrebări ajutându-se de exemplul unei semințe pentru a reprezenta trupul muritor, care, după moartea și îngroparea în pământ, se va ridica la înviere.

Expuneți sau desenați pe tablă ilustrații ale soarelui, lunii și unor stele.

- Din perspectiva noastră aici, pe pământ, cum se compară lumina soarelui cu lumina lunii?
- Cum se compară lumina lunii cu lumina stelelor?



Invitați un cursant să citească, cu glas tare, 1 Corinteni 15:39-42. Explicați că versetul 40 în Traducerea Bibliei de Joseph Smith spune: „Tot astfel, trupuri celeste, și trupuri terestre, și trupuri teleste; dar gloria celestă este una; și cea terestră este alta; și cea telestă este alta”. Rugați membrii clasei să urmărească în scriiturile lor și să caute modul în care Pavel a folosit strălucirea soarelui, lunii și stelelor pentru a explica diferențele dintre trupurile înviate. Explicați că, în acest context, cuvântul *strălucire* se referă la lumină, măreție sau splendoare.



**1 Corinteni 15:40-42** este un fragment care conține o scriptură de bază. Studierea fragmentelor care conțin scripturi de bază îi va ajuta pe cursanți să-și dezvolte înțelegerea despre doctrinele de bază și să fie pregătiți pentru a le preda altora. Puteți să le sugerați cursanților să marcheze aceste versete într-un mod distinct, pentru a le putea găsi cu ușurință. Faceți referire la ideea pentru predare de la sfârșitul lecției pentru a ajuta cursanții să-și însușească această scriptură.

Pentru explicarea scripturii de bază și o listă a activităților suplimentare care să-i ajute pe cursanți să-și însușească aceste fragmente selectate, vezi anexa de la sfârșitul acestui manual.

- Cu ce a comparat Pavel gloria soarelui, lunii și stelelor? (Gloria trupurilor înviate.)
- Ce ne învață aceste diferențe de lumină sau glorie despre trupurile înviate? (Cursanții pot folosi cuvinte diferite, dar asigurați-vă că ei identifică următoarea doctrină: **Pentru trupurile înviate vor exista grade de slavă sau de glorie diferite.**)

Invitați un cursant să citească cu glas tare următoarea afirmație a președintelui Joseph Fielding Smith: Rugați cursanții să asculte cu atenție felul în care diferitele grade de slavă ale trupurilor înviate se vor deosebi unele față de altele. Înainte ca acesta să citească, explicați că, atunci când președintele Smith a făcut referire la „trupurile celestiale”, el s-a referit la cei care vor obține exaltarea în cel mai înalt grad de glorie din împărăția celestială (vezi D&L 131:1-4).



„La înviere vor exista trupuri diferite; ele nu vor fi toate la fel. Trupul pe care un om îl primește va determina locul său de atunci înainte. Vor exista trupuri celestiale, terestriale și telestiale ...

*Unii vor obține trupuri celestiale cu toate puterile exaltării și ale progresului etern. Aceste trupuri vor străluci ca soarele, la fel cum strălucește Salvatorul...*

*Cei care intră în împărăția terestrială vor avea trupuri terestriale, iar ele nu vor străluci ca soarele, dar vor fi mai glorioase decât trupurile celor care primesc slava telestială” (Doctrines of Salvation, compilație realizată de Bruce R. McConkie, 3 volume. [1954–56], 2:286, p. 287).*



- În ce mod se vor deosebi unele față de altele diferitele grade de slavă ale trupurilor înviate?

Numiți desenul de pe tablă care reprezintă soarele *Celestial*, luna *Terrestrial*, iar stelele *Telestial*. Sub fiecare dintre desene sau imagini, schițați un trup, în care cel celestial să aibă mai multă glorie decât cel terestrial, iar cel terestrial să aibă mai multă glorie decât cel telestial.

- Potrivit președintelui Smith, ce va obține trupul sau slava pe care o va primi o persoană la înviere?
- Potrivit președintelui Smith, ce vor primi cei care obțin trupuri celestiale în cel mai înalt grad de glorie în împărăția celestială ca parte a gloriei sau slavei lor față de cei care nu primesc trupuri celestiale? (Scrieți *Puterile exaltării și progresul etern* sub desenul care reprezintă trupul celestial.)

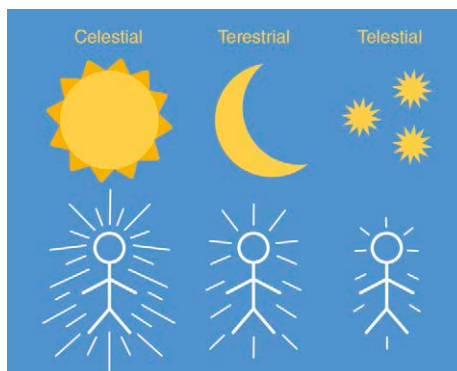

Explicați faptul că „puterile exaltării” includ abilitatea de a trăi modul de viață pe care o trăiește Dumnezeu și „progresul etern” este abilitatea de a continua să avem copii în eternitate. Aceste binecuvântări sunt disponibile doar celor care sunt exaltați în cel mai înalt grad de glorie în împărăția celestială (vezi D&L 131:1-4; 132:19-20).

Pentru a ajuta cursanții să înțeleagă ce trebuie să facem pentru a primi un trup celestial la înviere, invitați un cursant să citească, cu glas tare, Doctrină și legăminte 88:21-22. Rugați membrii clasei să urmărească în scripturile lor și să caute ce trebuie să facem pentru a primi un trup celestial.

- Ce trebuie să facem pentru a primi un trup celestial? (Explicați că expresia „[a se] supune legii unei împărății” [versetul 22] înseamnă a primi toate rânduielile și a face și a ține toate legămintele necesare pentru a intra în împărăția celestială.)
- Cum poate afecta alegerile unei persoane în viața muritoare faptul de a cunoaște despre slava și binecuvântările disponibile doar celor înviați în cel mai înalt grad al împărăției celestiale.

Rezumați 1 Corinteni 15:42-52 explicând că Pavel a clarificat în continuare cum o să arate un trup înviat. El s-a referit la trupul muritor ca fiind „firesc” (versetele 44, 46) și supus putrezirii, iar la trupul înviat ca fiind „duhovnicesc” (versetele 44, 46) și „nesupus putrezirii” (versetul 52), însemnând nemuritor sau nesupus morții.

### 1 Corinteni 15:53-58

*Pavel se bucură de victoria lui Isus Hristos asupra morții*

Invitați un cursant să citească, cu glas tare, 1 Corinteni 15:53. Rugați membrii clasei să urmărească în scripturi și să caute ce doctrină a propovăduit Pavel despre starea trupurilor noastre atunci când suntem înviați.

- Potrivit celor relatate în versetul 53, care va fi starea trupurilor noastre după înviere? (Cursanții trebuie să identifice o doctrină asemănătoare următoarei: **Vom fi înviați într-o stare de nemurire și nesupusă putrezirii.**)
- În ce moduri vor fi nesupuse putrezirii trupurile noastre înviate? (Ele nu vor mai fi supuse descompunerii sau morții.)
- În ce mod ne influențează hotărârile pe care le luăm în viața muritoare faptul de a ști că fiecare dintre noi va avea trupul său înviat și va trăi pentru eternitate în gradul de glorie sau slavă corespunzător?

Pentru a ajuta cursanții să studieze restul primei epistole a lui Pavel către corinteni, invitați-i să ridice mâna dacă s-au înțepat vreodată într-un bold.

- Cum ați descrie experiența de a fi înțepați?

Invitați cursanții să citească, în gând, 1 Corinteni 15:54-55 și să afle ce a spus Pavel că nu mai are bold.

- Ce a spus Pavel că nu mai are bold? (Moartea fizică.)
- În ce moduri poate moartea fizică „birui” (versetul 55) sau părea a fi victorioasă asupra noastră?
- În ce mod a fost moartea fizică „înghițită de biruință” prin Isus Hristos (versetul 54)?
- Ce adevăr putem învăța din învățăturile lui Pavel despre motivul pentru care boldul morții fizice nu mai are biruință permanentă sau nicio izbândă asupra noastră? (Asigurați-vă că ei identifică un adevăr asemănător următorului: **Moartea fizică nu are nicio biruință asupra noastră datorită învierii lui Isus Hristos.**)

Explicați că, deși învierea lui Isus Hristos a înlăturat boldul morții fizice, există un alt bold în moarte, care încă poate rămâne. Invitați un cursant să citească, cu glas tare, 1 Corinteni 15:56. Rugați membrii clasei să urmărească în scripturile lor și să caute boldul care încă poate rămâne după ce murim.

- Care este boldul care încă poate rămâne după ce murim?

Invitați un cursant să citească, cu glas tare, 1 Corinteni 15:57-58. Rugați membrii clasei să urmărească în scripturi ce ne-a învățat Pavel că poate îndepărta boldul morții datorat păcatului.

- Ce ne-a învățat Pavel că poate îndepărta boldul morții datorat păcatului?
- Potrivit celor relatate în versetul 58, ce i-a invitat Pavel să facă pe cititorii săi datorită biruinței lui Isus Hristos asupra morții?
- Ce principiu putem identifica în versetele 56-58 despre ce trebuie să facem pentru a evita boldul morții datorat păcatului? (Ajutați cursanții să identifice un principiu asemănător următorului: **Dacă suntem neclintiți și statornici în a trăi conform Evangheliei, boldul morții datorat păcatului este înlăturat prin ispășirea lui Isus Hristos..**)
- Ce înseamnă a fi neclintiți și statornici în trăirea Evangheliei?
- Ce rol are pocăința în a fi neclintiți și statornici?

Pentru a-i ajuta pe cursanți să simtă importanța adevărilor pe care le-au învățat, faceți referire la adevăurile enumerate pe tablă și invitați cursanții să scrie în caietele lor pentru seminar sau în jurnalele pentru studiul scripturilor răspunsurile lor la următoarea întrebare: *Ce adevăruri ați învățat despre înviere care vă pot ajuta să doriți să trăiți în neprihănire?* După ce le-ați acordat suficient timp, rugați câțiva cursanți să împărtășească membrilor clasei ce au scris.

Invitați cursanții să stabilească un obiectiv cu privire la ceva ce pot face astăzi pentru a fi mai neclintți și statornici în a trăi conform Evangheliei.

## 1 Corinteni 16

### *Pavel organizează o colectă pentru nevoiașii care trăiesc în Ierusalim*

Rezumați, 1 Corinteni 16:1-24 explicând faptul că Pavel i-a instruit pe sfinții corinteni să ajute la îngrijirea celor nevoiași din Ierusalim, să „fie tari în credință” (versetul 13), și să facă toate lucrurile „cu dragoste” (versetul 14).

Depuneți mărturie despre adevărilor pe care cursanții le-au identificat în această lecție.

### **Scriptură de bază – 1 Corinteni 15:40-42**

Invitați doi cursanți să vină în fața clasei cu scripturile lor. Rugați-i să pretindă că sunteți un simpatizant, iar ei sunt colegi misionari care vă învață despre planul salvării. Rugați-i să explice ce știu despre moarte și înviere utilizând ambele fragmente care conțin scripturi de bază din 1 Corinteni 15 și oricare altele care ar putea fi de ajutor. Invitați membrii clasei să împărtășească orice altceva vor să explice unui simpatizant referitor la moarte și înviere.

# Introducere la a doua epistolă a lui Pavel către corinteni

## De ce studiem această carte?

A doua epistolă a lui Pavel către corinteni se remarcă în mod deosebit pentru subiectele despre alinare în mijlocul perioadelor de suferințe, despre întărire în mijlocul slăbiciunilor (după cum a exemplificat însuși Pavel) și despre discernere a învățătorilor adevărați de cei mincinoși. Exemplul și învățăturile lui Pavel consemnate în 2 Corinteni pot inspira cursanții să rămână fideli și credincioși legămintelor eterne pe care le-au făcut cu Dumnezeu, Tatăl Etern, indiferent de condiții și consecințe.

## Cine a scris această carte?

Pavel a scris a doua epistolă către corinteni (vezi 2 Corinteni 1:1).

## Când și unde a fost scrisă?

La scurt timp după ce Pavel a scris 1 Corinteni, a avut loc o revoltă în Efes împotriva învățăturilor sale (vezi Faptele apostolilor 19:23-41) și el a plecat în Macedonia (vezi Faptele apostolilor 20:1; 2 Corinteni 2:13; 7:5). Se pare că, în timp ce era în Macedonia, el a scris 2 Corinteni, probabil în jurul anilor 55-57 d.H. (vezi Ghidul pentru scripturi, „Epistolele lui Pavel” ,scriptures.lds.org).

## Pentru cine a fost scrisă această carte și de ce?

Cartea 2 Corinteni a fost scrisă pentru membrii Bisericii din Corint. În timp ce Pavel era în Macedonia, în timpul celei de-a treia călătorii misionare, Tit i-a adus din Corint vestea că o scrisoare pe care o trimisese mai înainte a fost bine primită acolo de sfinți (vezi 2 Corinteni 7:6-13). Ramura din Corint făcea progrese, dar Pavel a aflat, de asemenea, despre profeții mincinoși de acolo care deformau doctrina pură a lui Hristos. La ceva timp după prima vizită a lui Pavel în Corint și probabil după o a doua vizită (2 Corinteni 1:15-16), când se pare că Pavel a mustrat pe unii dintre sfinți (vezi 2 Corinteni 2:1; 12:21), predicatori din zona Ierusalimului au venit în Corint și au început să predice sfinților că trebuie să adopte practicile iudeilor, contrar învățăturilor lui Pavel. Cea mai mare parte din 2 Corinteni dezbate problemele cauzate de învățătorii mincinoși.

Scrisoarea lui Pavel este adresată atât celor care doreau să asculte mai multe dintre cuvintele sale (vezi 2 Corinteni 1-9), cât și celor care erau ezitau să accepte învățătura sa (vezi 2 Corinteni 10-13). În general, textul din 2 Corinteni evidențiază câteva scopuri ale acestei scrisori:

1. De a exprima recunoștință sfinților care răspuseseră favorabil scrisorii sale anterioare și de a-i întări
2. De a avertiza despre profeții mincinoși care corupeau doctrina pură a lui Hristos

3. De a-și apăra propria persoană și autoritate în calitate de apostol al lui Isus Hristos (vezi 2 Corinteni 10-13)
4. De a-i încuraja pe sfinții corinteni să ofere o donație financiară generoasă sfinților împovărați din Ierusalim (vezi 2 Corinteni 8-9)

## Care sunt unele dintre trăsăturile distinctive ale acestei cărți?

În timp ce multe dintre scrisorile lui Pavel se concentrează asupra doctrinei, mare parte a acestei scrisori subliniază relația lui Pavel cu sfinții corinteni și dragostea și grija lui pentru ei. Deși Pavel era ferm în opoziția sa față de critici, de-a lungul acestei epistole (2 Corinteni) îl vedem ca un conducător blând al preoției având grijă de fericirea și bunăstarea sfinților. De asemenea, Pavel a împărtășit unele detalii autobiografice și a scris despre „țepușul [său] în carne” (2 Corinteni 12:7).

Într-o experiență sacră relatată în 2 Corinteni 12:2-4, Pavel se descrie pe sine ca fiind „un om în Hristos” care a fost „răpit până în al treilea cer” unde a văzut și auzit lucruri care nu se pot spune. Această viziune, împreună cu declarațiile sale doctrinare precedente cu privire la deosebirile de glorie sau slavă ale trupurilor înviate (vezi 1 Corinteni 15:35-44), poate fi văzută ca o paralelă biblică la viziunea relatată în Doctrină și legăminte 76.

## Rezumat

**2 Corinteni 1-5** Pavel depune mărturie că Dumnezeu îi alină pe copiii Săi în toate suferințele lor. El le cere sfinților să se iubească și să se ierte unii pe ceilalți. Evanghelia și lucrările Spiritului Domnului sunt mai glorioase decât cuvintele legii lui Moise. Pavel îi încurajează pe cititorii lui în momentele lor încercare și le amintește de natura eternă a dragostei și slavei lui Dumnezeu. El îi ajută pe cititori să înțeleagă nevoia lor de a fi împăcați cu Dumnezeu prin ispășirea lui Isus Hristos.

**2 Corinteni 6-13** În timp ce face față criticii și opoziției din partea învățătorilor mincinoși, Pavel își apără autoritatea în calitate de slujitor al Domnului și își invită cititorii să se separe de lume. El propovăduiește despre „întristarea după voia lui Dumnezeu” (vezi 2 Corinteni 7:10). Pavel le mulțumește sfinților corinteni pentru contribuțiile făcute săracilor din Ierusalim și îi îndeamnă să continue să ofere cu generozitate. El vorbește cu tărie împotriva „apostolilor mincinoși” (2 Corinteni 11:13). Pavel se laudă în Domnul și împărtășește detalii biografice despre suferințele sale și credința sa în Isus Hristos. El scrie despre viziunea sa cu privire la al treilea cer. Pavel îi invită pe sfinți să se examineze pe sine și să se dovedească credincioși.

## LECȚIA 113

# 2 Corinteni 1-3

### Introducere

Pavel a scris sfinților din Corint și a explicat modul în care aceștia pot să-i aline pe alții. De asemenea, el i-a îndemnat să ierte un păcătos care fusese în congregația lor. Pavel a

propovăduit sfinților că, dacă se întorc la Domnul, ei vor deveni mai asemănători lui Dumnezeu.

### Sugestii pentru predare

#### 2 Corinteni 1

*Pavel îi învață pe sfinții corinteni cum să-i aline pe alții*

Invitați cursanții să se gândească la un moment în care o persoană pe care o cunosc a trecut printr-o încercare dificilă sau suferință.

- Ce ați făcut pentru a o ajuta?
- Ați dorit vreodată să alinați pe cineva care trecea printr-o încercare, dar nu ați știut cum?

Invitați cursanții să caute un adevăr în timp ce studiază 2 Corinteni 1 care îi poate ajuta să știe în ce mod pot alina pe alții în încercările și suferințele lor.

Explicați că, după ce Pavel a scris 1 Corinteni, în Efes a izbucnit o revoltă ca urmare a învățăturilor sale. (Vezi Faptele apostolilor 19:23-41. *Notă.* Asia a fost o provincie romană din regiunea Turciei de azi.) Pavel a plecat din Efes și a mers în Macedonia, unde Tit i-a dat de știre că prima sa scrisoare a fost bine primită de către sfinții din Corint. De asemenea, Pavel a aflat că sfinții aveau parte de suferințe, iar, în Corint, câțiva învățători mincinoși modificau doctrina adevărată a lui Hristos. Pavel a scris 2 Corinteni pentru a alina pe sfinți și pentru a rezolva problema cauzată de acești învățători nedoriți.

Invitați câțiva cursanți să citească pe rând, cu glas tare, din 2 Corinteni 1:1-5. Rugați membrii clasei să urmărească în scripturile lor și să afle ce le-a spus Pavel sfinților despre suferințele lor.

- Ce le-a spus Pavel sfinților despre Dumnezeu în versetul 3 care le-ar fi putut alina suferințele?
- Ce adevăr putem învăța din versetul 4 despre ce trebuie să facem când primim alinare de la Tatăl Ceresc? (Cursanții trebuie să identifice un adevăr asemănător celui de mai jos: **Când Tatăl Ceresc ne alină suferințele, putem, la rândul nostru, să ajutăm pe alții să aibă parte de alinarea Sa.**)
- În ce mod v-a ajutat alinarea primită de la Dumnezeu în timpul unei încercări să ajutați la rândul vostru pe altcineva să primească alinarea Sa? (Puteți să împărtășiți una dintre experiențele dumneavoastră în timp ce cursanții se gândesc la experiențele lor.)

Rezumați 2 Corinteni 1:6-8 explicând faptul că Pavel le-a spus sfinților din Corint despre suferințele mari pe care le-au trăit în timp ce propovăduiau Evanghelia în Efes și care le-a pus viața în pericol, lui și colegilor săi.

Invitați un cursant să citească, cu glas tare, 2 Corinteni 1:9-11. Rugați membrii clasei să urmărească în scripturile lor și să afle ce i-a ajutat pe Pavel și colegii săi în timpul încercărilor.

- Ce i-a ajutat pe Pavel și colegii săi în timpul încercărilor?
- Ce adevăr puteți identifica în versetul 11 despre cum putem să-i ajutăm pe oamenii care trec prin încercări? (Cursanții pot folosi cuvinte diferite, dar asigurați-vă că ei identifică următorul adevăr: **Rugăciunile noastre îi pot ajuta pe cei care trec prin încercări.**)
- În ce fel rugăciunile noastre pot ajuta o persoană care trece prin încercări?
- Cum v-au ajutat rugăciunile altora când ați trecut printr-o perioadă de încercare?

Rezumați 2 Corinteni 1:12-24 explicând că Pavel s-a bucurat pentru aceia care au primit sfaturile pe care le oferise în prima sa epistolă. În versetele 15-20 Pavel a răspuns celor care l-au învinuit atunci când și-a schimbat planurile de a-i vizita. Unii dintre criticii lui Pavel păreau să spună că, deoarece Pavel și-a schimbat planurile de călătorie, nu mai puteau avea încredere în el sau învățăturile sale. Pavel a declarat că, indiferent de schimbarea planurilor sale, mesajul Evangheliei este adevărat.

## 2 Corinteni 2

*Pavel îi îndeamnă pe sfinții din Corint să ierte un păcătos*

Invitați-i pe cursanți să se gândească la un moment în care o persoană i-a rănit sau i-a jignit pe ei sau a jignit o persoană pe care o iubesc.

- De ce v-ar fi greu să iertați acea persoană?

Invitați cursanții ca, pe măsură ce studiază 2 Corinteni 2, să caute adevăruri care îi vor ajuta să știe de ce este important să-i iertăm pe toți oamenii.

Amintiți cursanților că, în prima scrisoare a lui Pavel către corinteni, el i-a muștrat pentru nesupunerea și lipsa lor de credință. Invitați un cursant să citească, cu glas tare, 2 Corinteni 2:1-4. Rugați membrii clasei să urmărească în scripturile lor și să afle ce a sperat Pavel ca sfinții din Corint să știe despre muștrarea sa.

- Potrivit celor relatate în versetul 4, ce a dorit Pavel ca sfinții să știe despre motivul pentru care i-a muștrat?
- În ce mod poate fi muștrarea sau corectarea o dovadă a dragostei unei persoane pentru noi?

Rezumați 2 Corinteni 2:5-6 explicând faptul că Pavel a scris despre un membru al Bisericii care a păcătuit împotriva altor membri ai Bisericii și i-a făcut să sufere. Drept rezultat, Biserica l-a disciplinat pe acest om.

Invitați un cursant să citească, cu glas tare, 2 Corinteni 2:7-8. Rugați membrii clasei să urmărească în scripturi și să caute ce a spus Pavel despre modul în care sfinții trebuie să-l trateze pe acest om.

- Cum trebuiau să-l trateze sfinții pe acest om care i-a făcut să sufere?

Explicați că, deși acest om a păcătuit, valoarea sufletului său este mare înaintea lui Dumnezeu (vezi D&L 18:10). Pavel i-a îndemnat pe sfinți să-l ierte, aline și iubească pe acest om și să-l ajute să se pocăiască.

Invitați cursanții să citească, în gând, 2 Corinteni 2:9-11 și să caute un alt motiv pentru care Pavel a spus că sfinții trebuie să-i ierte pe alții.

- În conformitate cu ceea ce Pavel i-a învățat pe sfinți în versetul 11, care este un alt motiv pentru care trebuie să-i iertăm pe alții? (Folosind propriile cuvinte, cursanții trebuie să identifice următorul adevăr: **Dacă nu îi iertăm pe alții, Satana va avea un avantaj față de noi.** Le puteți sugera cursanților să marcheze acest adevăr în versetul 11.

Subliniați că a ierta pe alții nu înseamnă că păcătoșii nu trebuie să răspundă pentru faptele lor. Nici nu înseamnă să ne punem în situații în care oamenii pot continua să se comporte urât cu noi. Mai degrabă, a-i ierta pe alții înseamnă a-i trata cu dragoste pe cei care s-au comportat urât cu noi și a nu avea niciun resentiment sau furie față de ei. Nouă ni s-a poruncit să-i iertăm pe toți oamenii. (Vezi Ghidul pentru scripturi, „Iertare”, scriptures.lds.org; D&L 64:9-11.)

- În ce fel credeți că Satana are un avantaj față de noi atunci când nu-i iertăm pe alții?

#### **Ajutați cursanții să dezvolte o înțelegere mai profundă a principiului.**

Cursanții trebuie să înțeleagă o doctrină sau un principiu înainte ca ei să poată să le pună în practică. Puteți să îi ajutați pe cursanți să înțeleagă doctrinele și principiile adresându-le întrebări care duc la o înțelegere mai clară a însemnătății unui anumit principiu sau a unei anumite doctrine, care încurajează cursanții să se gândească la un principiu într-un context modern sau care-i invită pe cursanți să-și explice înțelegerea unui anumit principiu.

Depuneți mărturie despre cât de important este să iertăm pe alții. Rugați cursanții să se gândească la o persoană pe care trebuie să o ierte. Invitați-i să-și stabilească un țel de a ierta acea persoană, astfel încât Satana să nu aibă un avantaj față de ei.

Explicați că, în 2 Corinteni 2:14 citim că Pavel a scris că i-a mulțumit lui Dumnezeu, care întotdeauna „[l-a purtat] cu carul Lui de biruință în Hristos”, chiar și în vremuri dificile.

### **2 Corinteni 3**

*Pavel propovăduiește sfinților din Corint că, pe măsură ce se întorc la Domnul, ei vor deveni mai asemănători lui Dumnezeu*

Explicați că, în timpul absenței lui Pavel din Corint, unii învățători mincinoși au început să se opună învățăturilor lui Pavel și au încercat să-l discrediteze pe acesta spunându-le convertiților că încă mai trebuiau să urmeze legea lui Moise. Rezumați



2 Corinteni 3:1 explicând faptul că, drept răspuns celor care au încercat să-l discrediteze, Pavel a cerut membrilor din Corint, în mod retoric, dacă este necesar să le ofere o „epistolă de laudă” care să mărturisească despre natura și legitimitatea sa de apostol adevărat al lui Isus Hristos. (Explicați că, în vremea lui Pavel, noii veniți într-o comunitate trebuiau să aducă epistole de laudă. Aceste epistole prezentau noii veniți și atestau caracterul lor bun.)

Invitați un cursant să citească, cu glas tare, 2 Corinteni 3:2-3. Rugați membrii clasei să urmărească în scripturile lor și să caute ce a spus Pavel că a servit ca epistolă a sa de laudă.

- Ce a servit ca epistolă de laudă a lui Pavel? (Viețile schimbate ale sfinților erau ca o epistolă de la Hristos Însuși.)
- Ce înseamnă expresia „cunoscută și citită de toți oamenii” din versetul 2? (Mulți oameni vor ajunge mai întâi să cunoască Biserica și să judece veridicitatea acesteia prin conduita personală și exemplele membrilor Bisericii.)

Subliniați expresia „nu pe niște table de piatră, ci pe niște table care sunt inimi de carne” din versetul 3 și explicați că, în zilele lui Moise, poruncile au fost scrise pe table de piatră. Pavel a propovăduit sfinților corinteni că poruncile au fost scrise în inimile lor prin puterea Duhului Sfânt.

Rezumați 2 Corinteni 3:5-13 explicând faptul că Pavel a înțeles că, dacă legea veche a lui Moise, care urma să fie înlăturată, era ea însăși glorioasă, atunci slava legământului Evangheliei nepieritoare este chiar mai mare. Pavel le-a amintit sfinților din Corint că Moise a purtat un văl pe față când a coborât de pe muntele Sinai după ce a vorbit cu Domnul, deoarece copiii lui Israel s-au temut de slava pe care o emana fața lui.

Invitați un cursant să citească, cu glas tare, 2 Corinteni 3:14-15 și rugați membrii clasei să urmărească în scripturile lor pentru a afla cum i-a comparat Pavel pe israeliții care se temeau de slava pe care o emana fața lui Moise cu iudeii din zilele sale.

- Cum i-a comparat Pavel pe israeliții care i-au cerut lui Moise să poarte un văl cu iudeii din zilele sale?
- Ce ar putea însemna expresia „au rămas greoi la minte” din versetul 14 și „[au avut] o maramă peste inimile lor” din versetul 15?

Invitați un cursant să citească, cu glas tare, 2 Corinteni 3:16-18. Rugați membrii clasei să urmărească în scripturile lor, căutând ceea ce le-a promis Pavel că va înlătura vălul neînțelegerii de pe inimile și mințile oamenilor. Subliniați că Traducerea Bibliei de Joseph Smith modifică expresia „ori de câte ori vreunul se întoarce la Domnul” din versetul 16 în „ori de câte ori inima se întoarce la Domnul” (Traducerea Bibliei de Joseph Smith, 2 Corinteni 3:16).

- Potrivit Traducerii Bibliei de Joseph Smith pentru 2 Corinteni 3:16, ce trebuiau să facă oamenii pentru a li se înlătura vălul neînțelegerii?

Scieți, pe tablă, următoarea afirmație: *În timp ce ne întoarcem inimile către Domnul...*

- Potrivit celor relatate în versetul 18, ce se întâmplă cu cei care se întorc către Domnul și li se înlătură vălul neînțelegerii? (Explicați că expresia „schimbați în

același chip al Lui, din slavă în slavă” se referă la schimbarea treptată pe care o primim prin Spirit, care ne ajută să devenim mai asemănători lui Dumnezeu.)

Completați afirmația de pe tablă, astfel încât să se asemene cu: **„În timp ce ne întoarcem inimile către Domnul, vom avea Spiritul care ne va ajuta treptat să devenim mai asemănători lui Dumnezeu”.**

- Ce credeți că înseamnă să ne întoarcem inimile către Isus Hristos?

Invitați cursanții să aloce un minut pentru a enumera în caietele lor pentru seminar sau în jurnalele pentru studiul scripturilor moduri prin care oamenii își pot întoarce inimile către Isus Hristos. Invitați câțiva cursanți să-și împărtășească listele membrilor clasei.

Invitați cursanții să cugete asupra modului în care Spiritul i-a schimbat pe ei sau pe cineva cunoscut lor. Rugați câțiva cursanți să-și împărtășească experiențele membrilor clasei.

Invitați cursanții să se gândească la ce ar putea face să se întoarcă mai mult la Domnul. Rugați-i să-și stabilească un țel de a se întoarce către Domnul pentru a putea primi Spiritul și a deveni mai asemănători lui Dumnezeu.

## LECȚIA 114

# 2 Corinteni 4-5

### Introducere

În scrisoarea sa către sfinții din Corint, Pavel a propovăduit despre încercările și suferințele acestei vieți care sunt temporare și mici în comparație cu binecuvântările eternității. De asemenea, el a propovăduit sfinților despre judecată și a

depus mărturie despre faptul că Isus Hristos a făcut ca ea să fie posibilă pentru noi pentru ca noi să fim împăcați cu Dumnezeu.

### Sugestii pentru predare

#### 2 Corinteni 4

*Pavel depune mărturie că, deși a avut parte de suferințe, el nu este speriat sau tulburat*

### Obiecte și ilustrații

Deseori, este greu să predai despre aspectele intangibile ale Evangheliei. Folosirea obiectelor și ilustrațiilor poate fi o modalitate eficientă de a-i ajuta pe cursanți să înțeleagă principii spirituale.

Expuneți imaginea 1.

- Ce ilustrează această imagine?
- Ce ar putea gândi persoana care este împinsă despre persoana care-l împinge?

Expuneți imaginea 2.

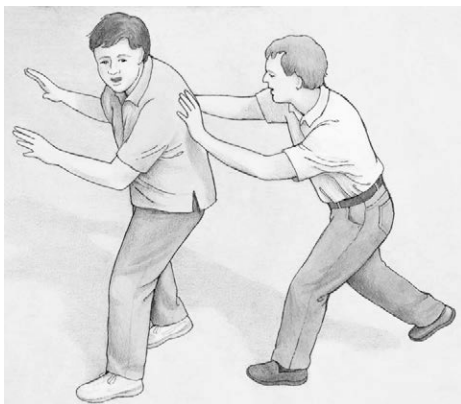

- În ce mod observarea primei imagini într-un context mai larg vă schimbă percepția cu privire la ceea ce ilustrează?

Explicați că Pavel a scris sfinților corinteni pentru a-i ajuta să vadă contextul mai larg al suferințelor lor. În timp ce studiază 2 Corinteni 4, invitați cursanții să caute adevăruri pe care Pavel le-a propovăduit despre suferințele lor.

Rezumați 2 Corinteni 4:1-7 și explicați că Pavel i-a asigurat pe sfinți că el le propovăduise corect Evanghelia. El a propovăduit că Satana, „dumnezeul veacului acestuia” (versetul 4), se străduiește să-i împiedice pe oameni să accepte Evanghelia. Pavel se compară pe el și pe colegii lui în slujire cu vase de lut care conțin „comoara” ... „[luminii] cunoștinței slavei lui Dumnezeu” (versetele 6-7).

Invitați un cursant să citească, cu glas tare, 2 Corinteni 4:8-9. Rugați membrii clasei să urmărească în scripturi și să caute cum a descris Pavel încercările pe care le-a avut în munca sa misionară.

- Cum a descris Pavel încercările pe care le-a avut în munca sa misionară?
- Ce expresii a utilizat Pavel pentru a descrie cum a răspuns la aceste încercări?
- De ce credeți că Pavel a putut păstra o atitudine pozitivă în timp ce avea parte de aceste încercări?

Rezumați 2 Corinteni 4:11-14 și explicați că Pavel a propovăduit că, deși unii oameni aveau să moară pentru Evanghelia lui Isus Hristos, moartea lor avea să fie temporară.

Invitați un cursant să citească, cu glas tare, 2 Corinteni 4:14-16. Rugați membrii clasei să urmărească în scripturi și să caute lucrurile pe care le știa Pavel și care l-au ajutat să facă față încercărilor și persecuțiilor.

- Ce lucruri cunoscute de Pavel l-au ajutat să facă față încercărilor și persecuțiilor?
- Ce înseamnă expresia: „Chiar dacă omul nostru de afară se trece, totuși omul nostru din dinăuntru se înnoiește din zi în zi” (versetul 16)? (Cu toate că Pavel și colegii lui aveau să moară fizic, spiritele lor se întăreau zilnic.)



Împărțiți cursanții în echipe de câte doi. Invitați fiecare echipă să citească împreună, cu glas tare, 2 Corinteni 4:17-18 și să caute adevăruri propovădite de Pavel despre încercări și întristări. Invitați fiecare echipă să scrie răspunsul întrebărilor de mai jos în caietele lor pentru seminar sau în jurnalele pentru studiul scripturilor. Le puteți pune la dispoziție aceste întrebări pe o foaie de prezentare sau le puteți scrie pe tablă:

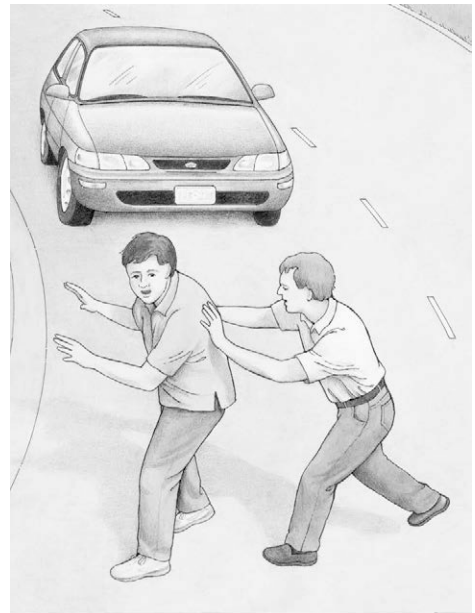

## 2 Corinteni 4:17-18

1. Ce adevăruri a propovăduit Pavel sfinților despre încercări și întristări?
2. De ce este important să vedem întristările noastre în contextul mai larg al planului Tatălui Ceresc?
3. Când ați văzut pe cineva rămânând puternic în timpul încercărilor deoarece a văzut întristarea sa în contextul mai larg al planului Tatălui Ceresc?

După ce le-ați acordat suficient timp, rugați câțiva cursanții să scrie răspunsurile lor la prima întrebare scrisă pe tablă. Cursanții pot scrie câteva adevăruri posibile, inclusiv următoarele: **Încercările și suferințele noastre din această viață sunt mici în comparație cu progresul și binecuvântările nepieritoare pe care le primim pe măsură ce îndurăm cu credință. Deoarece întristările temporare pot aduce creștere și slavă eternă, noi nu trebuie să disperăm în momentele grele. Există un scop etern în întristările noastre, chiar când noi nu îl putem vedea în viața muritoare.**

Invitați cursanții să-și scrie răspunsurile lor la a doua întrebare. După ce prezintă răspunsurile, puteți adresa întrebări suplimentare, cum ar fi:

- În ce mod pot încercările și întristările să aducă progres?
- Cum poate amintirea acestor adevăruri să ne ajute să îndurăm încercările cu credință?

Invitați câțiva cursanții să-și împărtășească răspunsurile la a treia întrebare. Le puteți împărtăși una dintre experiențele dumneavoastră.

## 2 Corinteni 5

*Pavel propovăduiește sfinților despre judecata și ispășirea lui Isus Hristos*

Dați-i fiecărui cursant câte o foaie de hârtie. Rugați pe fiecare să îndoie hârtia în jumătate și să-și scrie numele pe o jumătate din hârtie și *Tatăl Ceresc* pe cealaltă jumătate. Explicați că, atunci când am venit pe pământ, noi am părăsit prezența Tatălui Ceresc. Invitați cursanții să rupă hârtiile în jumătate și să păstreze cele două jumătăți separate.

- În ce mod poate hârtia ruptă reprezenta ce s-a întâmplat când am părăsit prezența Tatălui Ceresc și am venit pe pământ pentru a avea parte de experiența vieții muritoare?

Invitați cursanții ca, în timp ce studiază 2 Corinteni 5, să caute adevăruri care îi vor ajuta să înțeleagă ce trebuie să facem pentru a ne întoarce în prezența Tatălui Ceresc.

Rezumați 2 Corinteni 5:1-6 și explicați că Pavel a confirmat că, deși în viața muritoare noi suntem separați de Dumnezeu și, în cele din urmă, vom muri, noi vom fi înviați și vom trăi din nou.

Invitați cursanții să citească, în gând, 2 Corinteni 5:6-7 și să caute ce a propovăduit Pavel sfinților că ar trebui să facă știind că ei au fost separați de Dumnezeu și am venit pe pământ în viața muritoare.

- Ce adevăr a propovăduit Pavel despre separarea de Dumnezeu în viața muritoare? (Cursanții pot folosi cuvinte diferite, dar asigurați-vă că ei identifică următorul adevăr: **Deoarece suntem separați de Dumnezeu în viața muritoare, trebuie să umblăm bizuindu-ne pe credință și nu pe vedere.** Invitați fiecare cursant să scrie acest adevăr pe jumătatea bucății de hârtie pe care este numele lui.)
- Ce înseamnă să „umblăm prin credință [și] nu prin vedere” (versetul 7)?
- Care sunt unele dintre exemplele de situații pe care ar putea să le întâmpinați sau hotărâri pe care ar trebui să le luați pentru a umbla prin credință și nu prin vedere? (Scrieți răspunsurile cursanților pe tablă. Răspunsurile lor pot include respectarea standardelor Bisericii, decizia de a sluji în misiune sau împărtășirea mărturiilor lor.)

Invitați cursanții să se gândească la un moment în care ei (sau o altă persoană pe care o cunosc) au umblat prin credință și nu prin vedere. Invitați-i pe câțiva dintre ei să-și împărtășească experiențele.

Invitați cursanții să se gândească la o situație sau la o decizie cu care se confruntă în prezent în care se străduiesc să umble prin credință. Îndemnați-i să umble prin credință în acea situație și în toate situațiile.

Invitați un cursant să citească, cu glas tare, 2 Corinteni 5:8-10. Rugați membrii clasei să urmărească în scripturi și să caute ce a spus Pavel că trebuie să facem în timpul vieții muritoare în timp ce suntem separați de Dumnezeu.

- Potrivit celor relatate în versetul 9, ce a spus Pavel că trebuie să facem în timp ce suntem în viața muritoare, separați de Dumnezeu?
- Având în vedere învățăturile lui Pavel consemnate în versetul 10, ce adevăr putem învăța despre motivul pentru care trebuie să muncim pentru a face lucruri bune în timpul vieții muritoare? (Cursanții pot răspunde folosind cuvinte diferite, dar trebuie să identifice un adevăr asemănător acestuia: **Fiecare dintre noi va fi judecat de către Isus Hristos, în acord cu ceea ce am făcut în viața muritoare.** Invitați cursanții să aibă în vedere să marcheze expresiile din versetul 10 care ne învață acest adevăr.)

Invitați curanții să se gândească la schimbări pe care trebuie să le facă pentru a se pregăti pentru momentul în care vor fi judecați de Isus Hristos. Încurajați-i să urmeze orice îndemnuri spirituale pe care le primesc.

Invitați un cursant să citească, cu glas tare, 2 Corinteni 5:15-16. Rugați acest cursant să citească, de asemenea, cu glas tare, Traducerea lui Joseph Smith, 2 Corinteni 5:16 (în Ghidul pentru scripturi, Selecțiuni din traducerea Bibliei de Joseph Smith, 2 Corinteni 5:16, p. 237). Invitați membrii clasei să urmărească în scripturi și să caute ce a făcut Isus Hristos pentru noi astfel încât să ne putem întoarce în prezența Tatălui Ceresc.

- Potrivit celor relatate în versetul 15, ce a făcut Isus Hristos pentru a ne ajuta să ne întoarcem la Tatăl Ceresc?
- Conform celor arătate în versetele 15-16, ce fac credincioșii datorită ispășirii lui Isus Hristos? (Credincioșii trăiesc vieți axate pe Hristos și nu urmează căile

lumii sau nu cedează ispitelor trupului). Invitați fiecare cursant să scrie acest adevăr pe jumătatea bucății de hârtie pe care este numele său.)

Invitați un cursant să citească, cu glas tare, 2 Corinteni 5:17-19. Rugați membrii clasei să urmărească în scripturi și să caute modul în care ispășirea lui Isus Hristos poate ajuta sfinții să se întoarcă în prezența Tatălui Ceresc.

- Cum poate ispășirea lui Isus Hristos să ne ajute să ne întoarcem în prezența Tatălui Ceresc? (După ce cursanții răspund, scrieți pe tablă următorul adevăr: **Prin intermediul ispășirii lui Isus Hristos, putem deveni făpturi noi și putem fi împăcați cu Dumnezeu.** Invitați cursanții să scrie acest adevăr pe jumătatea bucății de hârtie pe care este scris „Tatăl Ceresc”.)
- Ce credeți că înseamnă să devii „o făptură nouă” (versetul 17)?

Invitați cursanții să citească, în gând, Mosia 27:23-26 și să caute detalii suplimentare despre ce înseamnă a deveni o făptură nouă. După ce le-ați acordat suficient timp, invitați câțiva cursanți să împărtășească ce au scris.

Invitați un cursant să citească, cu glas tare, următoarea declarație a vârstnicului David A. Bednar, din Cvorumul celor Doisprezece Apostoli. Rugați membrii clasei să asculte explicația sa despre modul în care putem deveni făpturi noi.



„Evanghelia lui Isus Hristos, prin natura ei, impune o schimbare fundamentală și permanentă în natura noastră, schimbare posibilă prin intermediul ispășirii Salvatorului. Convertirea sinceră aduce cu sine o schimbare în convingerile, inima și viața unui om, astfel încât acesta acceptă și se supune voinței lui Dumnezeu (vezi Faptele apostolilor 3:19; 3 Nefi 9:20) și include luarea de bunăvoie a angajamentului de a deveni ucenic al lui Hristos.

Când respectăm rânduielile și legămintele necesare salvării și exaltării (vezi D&L 20:25), când «[înaintăm] cu fermitate în Hristos» (2 Nefi 31:20) și când îndurăm cu credință până la sfârșit (vezi D&L 14:7), devenim făpturi noi în Hristos (vezi 2 Corinteni 5:17)”, („Converțiți la Domnul”, *Ensign* sau *Liahona*, nov. 2012, p. 107).

Invitați fiecare cursant să pună cele două jumătăți ale hârtiei una lângă cealaltă. Explicați că a te împăca înseamnă a reuni două părți care au fost înainte separate. Datorită căderii lui Adam, precum și a păcatelor noastre, noi devenim, din punct de vedere spiritual, separați de Tatăl nostru Ceresc. Isus Hristos oferă, prin intermediul ispășirii, împăcarea noastră și restabilirea relației noastre cu El.

Invitați un cursant să citească, cu glas tare, 2 Corinteni 5:20-21. Rugați membrii clasei să caute ce i-a îndemnat Pavel pe sfinți să facă.

- Ce i-a îndemnat Pavel pe sfinții din Corint să facă?
- Ce a propovăduit Pavel despre Isus Hristos, conform celor relatate în versetul 21? (Cu toate că Isus Hristos a fost fără păcat, El a suferit pentru păcatele noastre astfel încât noi să putem deveni neprihăniți.)

Depuneți-vă mărturia despre adevărurile discutate în timpul lecției. Rugați cursanții să revadă lista cu adevărurile pe care le-au scris pe tablă și să se gândească ce

trebuie să facă să devină sau să rămână împăcați cu Dumnezeu. Încurajați-i să urmeze orice îndemnuri spirituale pe care le primesc.



# 2 Corinteni 6-7

## Introducere

Pavel a continuat să-și apere comportamentul de slujitor al lui Dumnezeu în fața sfinților corinteni. El i-a îndemnat pe sfinți să se despartă de toate fărădelegile. El și-a afirmat

devotamentul față de sfinți și s-a bucurat deoarece ei avuseseră parte de întristare după voia lui Dumnezeu și se pocăiseră de păcatele lor.

## Sugestii pentru predare

### Planificare

Din când în când, nu veți avea suficient timp pentru a folosi toate sugestiile pentru predare din manual. Puteți adapta părți ale lecției rezumând un grup de versete sau îndrumând cursanții să identifice repede un principiu sau o doctrină înainte de a trece la următorul grup de versete. Căutați îndrumarea Spiritului și gândiți-vă la nevoile cursanților când hotărâți ce părți ale capitolelor din scripturi să subliniați în timpul lecției.

## 2 Corinteni 6:1-13

### *Pavel descrie caracteristicile slujitorilor lui Dumnezeu*

Invitați cursanții să se gândească la următorul scenariu:

- În timp ce voi sau alții din episcopia sau ramura voastră participați la un proiect de slujire, unii oameni trec și fac remarci răutăcioase despre Biserică. Ce s-ar putea întâmpla dacă dumneavoastră sau alții din grup răspundeți cu răutate?

Rugați cursanții să se gândească la momente în care au întâmpinat opoziție sau au fost ridiculizați în timp ce Îl slujeau pe Domnul. Invitați cursanții să caute un adevăr, în timp ce studiază 2 Corinteni 6:1-13, care îi poate îndruma în timpul unor asemenea momente.

Rezumați 2 Corinteni 6:1-2 și explicați că Pavel se referea la el și la colegii cu care lucra ca fiind „unii care [lucrează] împreună cu [Hristos]”. Pavel a citat cuvintele profetului Isaia (vezi Isaia 49:8) pentru a sublinia că a venit timpul ca sfinții să se gândească la salvarea lor.

Invitați un cursant să citească, cu glas tare, 2 Corinteni 6:3-7. Rugați jumătate dintre membrii clasei să caute cuvinte sau expresii care descriu opoziția de care au avut parte Pavel și colegii lui în slujire. Rugați cealaltă jumătate a clasei să caute cuvinte sau expresii care descriu opoziția de care au avut parte Pavel și colegii lui în slujire.

- Ce fel de opoziții au întâmpinat Pavel și colegii lui în slujire?
- Care dintre cuvinte și expresii descriu modul în care au reacționat ei?

Revedeți versetul 3 și explicați că în acest verset *slujbase* referă la munca în Biserică.

- Cum ar putea faptele membrilor Bisericii să influențeze, astăzi, opiniile altora despre Biserică?

- Cum ați rezuma învățăturile lui Pavel din versetele 3-7 într-un principiu? (Cursanții trebuie să identifice un principiu asemănător următorului: **Când reacționăm la opoziție cu dragoste, bunătate și dreptate, îi putem ajuta pe alții să vadă Biserica într-un mod pozitiv.**)

Amintiți cursanților de scenariul prezentat la începutul lecției. Invitați-i să explice modul în care o persoană poate reacționa la acea situație într-un mod drept și ce rezultate pot avea loc făcând astfel.

## 2 Corinteni 6:14-18

*Pavel sfătuiește sfinții să iasă din mijlocul celor răi*



Împărțiți cursanții în echipe de câte doi și oferiți fiecărui cursant un exemplar al foii de prezentare alăturată.

### 2 Corinteni 6:14-18

Sfaturi către sfinți	Promisiuni ale Domnului

Invitați cursanții să citească, pe echipe, 2 Corinteni 6:14-18. Rugați un cursant din fiecare echipă să caute sfaturile date de Pavel sfinților. Rugați un alt cursant să caute promisiunile Domnului care aveau să fie împlinite dacă sfinții urmau să asculte de sfatul lui Pavel. Invitați-i să folosească ce au găsit pentru a completa tabelul împreună. Puteți explica următoarele: cuvântul *înțelegere* înseamnă armonie, iar *Belial* se referă la cei răi (vezi Bible Dictionary în versiunea Bibliei SZU în limba engleză, „Belial”) și *necredincios* se referă la unul care nu crede sau care crede în dumnezei, alții decât Tatăl Ceresc. Pe lângă acestea, Pavel comparase înainte sfinții corinteni cu templul lui Dumnezeu; astfel, cuvântul *templu* se referă la ei ca la un popor.

Acordați timp suficient echipelor pentru a raporta unele altora ce au găsit și a completa tabelul.

Explicați că Pavel i-a avertizat în mod concret pe sfinți să nu se atingă de „[ceea ce este] necurat” (versetul 17) – inclusiv de idolatrie și de cei care o practicau – pentru a se păzi de păcat. Idolatrie înseamnă să iubești sau preaslăvești orice creație făcută de oameni mai mult decât pe Dumnezeu.

Invitați cursanții să scrie *Dacă* deasupra titlului „Sfatul către sfinți” și *Atunci* deasupra titlului „Promisiuni ale Domnului” pe foile lor de prezentare.

- Ce principii putem învăța din 2 Corinteni 6:14-18? (Cursanții pot identifica mai multe principii, dar asigurați-vă că subliniază faptul că, **dacă ne separăm de practicile false și lucrurile necurate, Domnul ne va primi.**)
- Care ar putea fi câteva dintre exemplele de practici false sau lucruri necurate în zilele noastre?

- Cum ne putem despărți de aceste lucruri și de cei care le promovează?

Explicați că acest principiu nu înseamnă că noi îi tratăm pe cei care au crezuri diferite în mod nepolitic sau că refuzăm să ne asociem cu ei, ci că reafirmăm cu respect crezurile noastre și evităm participarea noastră în orice activitate care ne-ar duce la păcat.

- Ce credeți că înseamnă faptul că Domnul „[ne va] primi”? (2 Corinteni 6:17)?

Invitați cursanții să se gândească la un moment în care au simțit că Domnul era cu ei când s-au despărțit sau nu s-au atins de practicile false care puteau să-i îndepărteze de Domnul. Invitați câțiva cursanți să-și împărtășească experiențele.

Invitați-i să se gândească ce pot face pentru a se despărți de practicile false și de lucrurile necurate astfel încât să primească binecuvântările Domnului.

## 2 Corinteni 7

### *Pavel se bucură de pocăința adevărată a sfinților*

Invitați un cursant să citească, cu glas tare, scenariul următor:

Într-un interviu pentru o recomandare pentru templu în vederea căsătoriei, o tânără fată mărturisește episcopului ei unele păcate din trecut. În urma unor discuții ulterioare, episcopul înțelege că tânăra fată nu s-a pocăit cu adevărat de păcatele ei și că păcatele acesteia sunt suficient de grave pentru a o face nedemnă pentru a primi o recomandare pentru templu. Episcopul explică faptul că tânăra fată va trebui să aștepte pentru a primi o recomandare până când ea se va pocăi pe deplin. Ea este mirată afirmând că s-a pocăit deoarece nu a repetat pentru o lungă perioadă de timp niciunul dintre acele păcate. Episcopul explică faptul că doar prin nesăvârșirea păcatului pocăința nu este completă și o invită să înceapă cu sinceritate procesul de pocăință adevărată.

- Ce credeți că a simțit tânăra fată în acest moment al interviului?

Invitați un cursant să citească în continuare scenariul cu glas tare.

Tânăra fată explică episcopului său că este foarte supărată pentru că invitațiile la nuntă și recepție au fost deja trimise. Ea spune că nu poate să se confrunte cu toate întrebările și cu rușinea de a amâna planurile nunții sale. Și întreabă dacă există o modalitate pentru a fi pecetluită în templu după cum era planificat, iar apoi, mai târziu, să lucreze la procesul de pocăință.

- Bazându-ne pe răspunsul dat episcopului, ce pare să o preocupe cel mai mult?

Invitați cursanții ca, în timp ce studiază 2 Corinteni 7, să caute un adevăr pe care tânăra femeie din scenariu trebuie să-l înțeleagă înainte de a se pocăi, cu adevărat, de păcatele ei.

Rezumați 2 Corinteni 7:1-7 și explicați că Pavel a continuat să se apere împotriva celor care căutau să-l discrediteze și i-a asigurat pe sfinții corinteni că el nu nedreptățise pe nimeni.

Invitați un cursant să citească, cu glas tare, 2 Corinteni 7:8-9. Rugați membrii clasei să urmărească în scripturile lor și să caute modul în care una dintre scrisorile anterioare ale lui Pavel i-a afectat pe sfinții corinteni.

- În ce mod i-a afectat scrisoarea pe sfinți?
- De ce s-a bucurat Pavel de tristețea lor?

Rugați cursanții să citească, în gând, 2 Corinteni 7:10-11. Le puteți sugera să marcheze cele două feluri de întristări menționate de Pavel și la ce conduce fiecare.

- Care sunt cele două feluri de întristări menționate de Pavel?

Scrieți titlurile *Întristare după voia lui Dumnezeu* și *Întristarea lumii* pe tablă. Invitați un cursant să citească cu glas tare următoarea declarație a președintelui Ezra Taft Benson, care a explicat înțelesul termenului „întristarea lumii”:



„Nu este un lucru neobișnuit să găsești bărbați și femei în lume care au remușcări pentru greșelile pe care le fac. Uneori, aceasta se întâmplă pentru că faptele lor le-au adus lor sau celor dragi o mare întristare și nefericire. Alteori, întristarea lor este cauzată de faptul că sunt prinși și pedepsiți pentru faptele lor. Aceste sentimente lumești nu constituie «întristare după voia lui Dumnezeu»”  
*Învățăături ale președinților Bisericii: Ezra Taft Benson [2014], p. 89).*

- Cum ați rezuma ce înseamnă întristarea lumii?
- Potrivit celor relatate în versetul 10, la ce poate conduce întristarea lumii? (Cuvântul *moarte* din versetul 10 se referă la moartea spirituală și înseamnă separarea de Dumnezeu. Pe tablă, sub titlul „Întristarea lumii”, scrieți următorul adevăr: **Întristarea lumii ne poate duce la moartea spirituală sau separarea de Dumnezeu.**)
- În ce mod întristarea lumii poate conduce o persoană la moartea spirituală? (Ea poate împiedica o persoană să se pocăiască cu adevărat și să primească iertarea Tatălui Ceresc.)
- Potrivit celor relatate în versetul 10, la ce poate conduce întristarea lumii? (Pe tablă, sub titlul „Întristarea după voia lui Dumnezeu”, scrieți următorul adevăr: **Întristarea după voia lui Dumnezeu ne conduce la pocăirea de păcatele noastre și la primirea salvării.**)

Pentru a-i ajuta pe cursanți să înțeleagă de ce întristarea după voia lui Dumnezeu ne conduce spre pocăință, invitați un cursant să citească, cu glas tare următoarea declarație a președintelui Ezra Taft Benson:



„Întristarea după voia lui Dumnezeu este un dar al Spiritului. Este o înțelegere profundă a faptului că acțiunile noastre L-au ofensat pe Tatăl și Dumnezeul nostru. Este conștientizarea clară și profundă că purtarea noastră L-a făcut pe Salvator, pe El care nu a cunoscut păcatul, pe El cel mai mare dintre toți, să îndure agonia și suferința. Păcatele noastre L-au făcut să sângereze prin fiecare por. Această suferință mentală și spirituală foarte reală este ceea ce scripturile numesc a avea «o inimă frântă și un spirit smerit»... Un astfel de spirit este condiția absolut

necesară pentru o pocăință adevărată" (*Învățăături Ezra Taft Benson* [2014], p. 90).

- De ce credeți că întristarea după voia lui Dumnezeu ne conduce, să ne pocăim cu adevărat de păcatele noastre?

Invitați cursanții să se gândească la scenariul despre tână femeie care căuta o recomandare pentru templu.

- În timpul interviului tinerei femei cu episcopul, ce indică faptul că ea nu a avut experiența unei întristări după voia lui Dumnezeu?
- Ce putem face pentru a înlocui întristarea lumii cu întristarea după voia lui Dumnezeu?

Dacă este necesar, ajutați cursanții să înțeleagă că sentimentele întristării după voia lui Dumnezeu pe care le avem când ne pocăim pot să fie diferite în funcție de gravitatea păcatului.

Depuneți mărturie că, pe măsură ce simțim întristare după voia lui Dumnezeu și nu întristare după voia lumii pentru păcatele noastre, vom putea să ne pocăim cu adevărat, să fim curățiți de păcatele noastre, iar în cele din urmă să primim salvarea. Invitați-i pe cursanți să caute întristarea după voia lui Dumnezeu în eforturile lor de a se pocăi.

Rezumați 2 Corinteni 7:12-16 și explicați că Pavel și-a exprimat grija pentru sfinți și încrederea în ei.

Recapitulați pe scurt adevărurile identificate de cursanți când au studiat 2 Corinteni 6-7 și încurajați-i să urmeze orice îndemn au simțit pentru a pune în practică aceste adevăruri.

## LECȚIA PENTRU STUDIUL ACASĂ

# 1 Corinteni 15-2 Corinteni 7 (unitatea 23)

### Material pentru pregătirea învățătorului pentru studiul acasă

#### *Rezumatul lecțiilor pentru studiul acasă zilnic*

Următorul rezumat al doctrinelor și principiilor pe care le-au învățat cursanții în timp ce au studiat 1 Corinteni 15-2 Corinteni 7 (unitatea 23) nu este destinat pentru a fi predat ca parte a lecției dumneavoastră. Lecția pe care o predați se concentrează doar asupra câtorva dintre aceste doctrine și principii. Urmați îndemnurile Spiritului Sfânt în timp ce aveți în vedere nevoile cursanților dumneavoastră.

#### **Ziua 1 (1 Corinteni 15:1-29)**

Pe măsură ce cursanții au studiat prima jumătate din 1 Corinteni 15, au învățat că apostolii depun mărturie că Isus Hristos a murit pentru păcatele noastre și a fost înviat din morți. De asemenea, cursanții au învățat că cei care au murit fără a fi botezați pot primi această rânduială esențială.

#### **Ziua 2 (1 Corinteni 15:30-16:24)**

În această lecție, cursanții au continuat să studieze învățăturile lui Pavel despre înviere. Ei au învățat că există grade de slavă diferite pentru trupurile înviate. În plus, ei au învățat că, dacă suntem neclintii și statornici în a trăi conform Evangheliei, înțepătura morții care vine ca urmare a păcatului este vindecată prin ispășirea lui Isus Hristos.

#### **Ziua 3 (2 Corinteni 1-3)**

Din a doua scrisoare a lui Pavel către corinteni, cursanții au învățat că, atunci când Tatăl Ceresc ne alină suferințele, putem, la rândul nostru, să ajutăm pe alții să aibă parte de alinarea Sa. De asemenea, ei au învățat că, dacă noi nu îi iertăm pe alții, Satana va avea un avantaj față de noi și că, pe măsură ce ne întoarcem inimile la Domnul, vom avea Spiritul, fapt care ne va ajuta treptat să devenim mai asemănători lui Dumnezeu.

#### **Ziua 4 (2 Corinteni 4-7)**

În timp ce cursanții au studiat în această lecție descrierea slujirii lui Pavel, au descoperit următoarele adevăruri: Încercările și suferințele noastre din această viață sunt mici în comparație cu progresul și binecuvântările nepieritoare pe care le primim pe măsură ce îndurăm cu credință. Deoarece suntem separați de Dumnezeu în viața muritoare, trebuie să umblăm bizuindu-ne pe credință și nu pe vedere. Fiecare dintre noi va fi judecat de către Isus Hristos, în acord cu ceea ce am făcut în viața muritoare. Prin intermediul ispășirii lui Isus Hristos, putem deveni făpturi noi și putem fi împăcați cu Dumnezeu. Domnul ne va primi pe măsură ce ne îndepărtăm de practicile false și lucrurile necurate.

## Introducere

În a doua sa epistolă către sfinții din Corint, apostolul Pavel și-a reafirmat devotamentul față de ei și a spus că se bucură știind că au acceptat sfatul său din prima epistolă. El a propovăduit că întristarea după voia lui Dumnezeu pentru păcat duce la pocăință.

## Sugestii pentru predare

### 2 Corinteni 7:8-11

*Pavel se bucură de pocăința adevărată a sfinților*

Invitați un cursant să citească, cu glas tare, scenariul următor:

Într-un interviu pentru o recomandare pentru templu în vederea căsătoriei, o tânără fată mărturisește episcopului ei unele păcate din trecut. În urma unor discuții ulterioare, episcopul înțelege că tânăra fată nu s-a pocăit cu adevărat de păcatele ei și că păcatele acesteia sunt suficient de grave pentru a o face nedemnă pentru a primi o recomandare pentru templu. Episcopul explică faptul că tânăra fată va trebui să aștepte pentru a primi o recomandare până când ea se va pocăi pe deplin. Ea este mirată, afirmând că s-a pocăit deoarece nu a repetat pentru o lungă perioadă de timp niciunul dintre acele păcate. Episcopul explică faptul că doar prin nesăvârșirea păcatului pocăința nu este completă și o invită să înceapă cu sinceritate procesul de pocăință adevărată.

- Ce credeți că ar simți tânăra fată în acest moment al interviului?

Invitați cursantul să continue să citească scenariul cu glas tare:

Tânăra fată explică episcopului său că este foarte supărată pentru că invitațiile la nuntă și recepție au fost deja trimise. Ea spune că nu poate să se confrunte cu toate întrebările și cu rușinea de a amâna planurile nunții sale. Ea întreabă dacă există o modalitate pentru a fi pecetluită în templu după cum era planificat, iar apoi, mai târziu, să lucreze la procesul de pocăință.

- Bazându-ne pe răspunsul dat episcopului, ce pare să o preocupe cel mai mult?

Invitați cursanții ca, în timp ce studiază 2 Corinteni 7:8-11, să caute un adevăr pe care tânăra fată din scenariu trebuie să-l înțeleagă înainte ca ea să se pocăiască cu adevărat de păcatele sale.

Invitați un cursant să citească, cu glas tare, 2 Corinteni 7:8-9. Rugați membrii clasei să urmărească în scripturile lor și să caute modul în care una dintre scrisorile anterioare ale lui Pavel i-a afectat pe sfinții corinteni.

- În ce mod i-a afectat scrisoarea pe sfinți?
- De ce s-a bucurat Pavel de tristețea lor?

Rugați cursanții să citească, în gând, 2 Corinteni 7:10-11. Le puteți sugera să marcheze cele două tipuri de tristețe menționate de Pavel și către ce duce fiecare.

- Care sunt cele două tipuri de tristețe menționate de Pavel?

Scieți pe tablă titlurile *Întristarea după voia lui Dumnezeu* și *Întristarea după voia lumii*. Invitați un cursant să citească, cu glas tare, declarația de mai jos a președintelui Ezra Taft Benson. Rugați cursanții să fie atenți la descrierea sa a întristării după voia lui Dumnezeu.



„Nu este un lucru neobișnuit să găsești bărbați și femei în lume care au remușcări pentru greșelile pe care le fac. Uneori, aceasta se întâmplă pentru că faptele lor le-au adus lor sau celor dragi o mare întristare și nefericire. Alteori, întristarea lor este cauzată de faptul că sunt prinși și pedepsiți pentru faptele lor. Aceste sentimente lumești nu constituie «întristare după voia lui Dumnezeu»”  
(*Învățăături ale președinților Bisericii: Ezra Taft Benson* [2014], p. 82).

- Cum ați rezuma ceea ce este întristare după voia lumii?
- Potrivit celor relatate în 2 Corinteni 7:10, spre ce ne conduce întristarea după voia lumii? (Explicați că termenul *moarte* din versetul 10 se referă la moartea spirituală, însemnând separarea de Dumnezeu. Pe tablă, sub titlul „Întristarea după voia lumii”, scrieți următorul adevăr: **Întristarea după voia lumii ne poate conduce către moartea spirituală sau separarea de Dumnezeu.**)
- În ce moduri întristarea după voia lumii poate conduce o persoană către moartea spirituală? (Ea poate împiedica o persoană să se pocăiască cu adevărat și să primească iertarea Tatălui Ceresc.)
- Bazându-ne pe versetul 10, spre ce ne conduce întristarea după voia lui Dumnezeu? (Pe tablă, sub titlul „Întristarea după voia lui Dumnezeu”, scrieți următorul adevăr: **Întristarea după voia lui Dumnezeu ne conduce spre pocăința de păcatele noastre și primirea salvării.**)

Pentru a ajuta cursanții să înțeleagă mai bine de ce întristarea după voia lui Dumnezeu ne conduce spre pocăință, invitați un cursant să citească, cu glas tare, următoarea declarație a președintelui Ezra Taft Benson:



„Întristarea după voia lui Dumnezeu este un dar al Spiritului. Este o înțelegere profundă a faptului că acțiunile noastre L-au ofensat pe Tatăl și Dumnezeul nostru. Este conștientizarea clară și profundă că purtarea noastră L-a făcut pe Salvator, pe El, Cel care nu a cunoscut păcatul, pe El, Cel mai mare dintre toți, să îndure agonia și suferința. Păcatele noastre L-au făcut să sângereze prin fiecare por. Această suferință mentală și spirituală foarte reală este ceea ce scripturile numesc a avea «o inimă frântă și un spirit smerit»... Un astfel de spirit este condiția absolut necesară pentru o pocăință adevărată” *Învățăături: Ezra Taft Benson*, p. 89).

- De ce credeți că întristarea după voia lui Dumnezeu ne conduce să ne pocăim cu adevărat de păcatele noastre?

Invitați cursanții să se gândească la scenariul referitor la tânăra fată care căuta o recomandare pentru templu.

- În timpul interviului tinerei fete cu episcopul, credeți că ea a simțit întristare după voia lui Dumnezeu pentru păcatul ei? De ce nu? (Ea era mai preocupată de întârzierea planurilor căsătoriei și de părerile altor oameni, decât să se pocăiască cu adevărat și să primească iertarea Tatălui Ceresc.)
- Ce putem face pentru a înlocui întristarea după voia lumii cu întristarea după voia lui Dumnezeu? (Ne putem ruga și posti, rugându-L pe Tatăl Ceresc să ne



binecuvânteze cu darul întristării după voia Sa. Putem să studiem, de asemenea, despre ispășirea lui Isus Hristos și să căutăm o înțelegere mai profundă a modului în care păcatele noastre au contribuit la suferința Lui.

Depuneți mărturie că, pe măsură ce simțim întristare după voia lui Dumnezeu și nu întristare după voia lumii pentru păcatele noastre, vom putea să ne pocăim cu adevărat, să fim curățiți de păcatele noastre, iar în cele din urmă să primim salvarea. Invitați-i pe cursanți să caute întristarea după voia lui Dumnezeu în eforturile lor de a se pocăi.

Dacă timpul vă permite, recapitulați pe scurt adevărurile pe care cursanții le-au identificat când au studiat lecțiile din unitatea 23 și încurajați-i să urmeze îndemnul pe care le-au simțit pentru a pune în practică aceste adevăruri. Puteți reciti fragmentele 1 Corinteni 15:20-22 și 1 Corinteni 15:40-42 care conțin scripturi de bază. Invitați cursanții să explice doctrinele din aceste fragmente și cum ar folosi aceste versete pentru a preda planul salvării unei alte persoane.

### **Unitatea următoare (2 Corinteni 8–Efeseni 1)**

Rugați cursanții să mediteze la următoarele întrebări: Cum știți când simțiți Spiritul? Care sunt roadele Spiritului? Ce sunt sfinții prerându-i să primească? Care este responsabilitatea noastră față de cei care nu-și pot asigura o parte din strictul necesar, cum ar fi hrană, îmbrăcăminte și adăpost? Ce se întâmplă dacă noi înșine avem unele dintre aceste nevoi? Explicați că, în unitatea următoare, vor afla mai multe despre modul în care Pavel a adresat aceste întrebări, dar și altele.

## LECȚIA 116

# 2 Corinteni 8-9

### Introducere

Pavel a scris sfinților din Corint și a explicat că membrii Bisericii din Macedonia au donat de bunăvoie celor care aveau nevoie. El i-a încurajat pe sfinții corinteni să urmeze,

de asemenea, exemplul Salvatorului și să ofere ajutor săracilor. Pavel a propovăduit despre binecuvântările pe care le primesc cei care oferă ajutor săracilor cu bucurie.

### Sugestii pentru predare

#### *Rugați-vă pentru cursanți*

Pentru ca în cursul procesului de învățare cursanții să simtă influența edificatoare a Duhului Sfânt, trebuie și ei să fie „pregătiți să audă cuvântul” (Alma 32:6). Îl puteți ruga pe Domnul să-și reverse Spiritul asupra cursanților dumneavoastră pentru a le „[pregăti] inimile lor ca să primească cuvântul ... cu bucurie” (Alma 16:16-17).

### 2 Corinteni 8

#### *Pavel îi sfătuiește pe sfinți să aibă grijă de săraci*

Înainte de începerea lecției, scrieți următoarea declarație a vârstnicului Jeffrey R. Holland, din Cvorumul celor Doisprezece Apostoli (din „Nu suntem noi cu toții cerșetori?” *Ensign* sau *Liahona*, nov. 2014, p. 40) pe tablă, dar lăsați un spațiu liber în locul cuvântului *sărăcia*. Începeți lecția invitând un cursant să citească declarația, cu glas tare.

*„De-a lungul istoriei, sărăcia a fost considerată cea mai mare și des întâlnită încercare a umanității. Amprenta sa evidentă este, de obicei, fizică, dar perturbarea spirituală și emoțională pe care o poate provoca este mult mai istovitoare.”*

Rugați cursanții să ghicească acel cuvânt care lipsește în declarație. Apoi, scrieți cuvântul *sărăcie* în spațiul liber.

- Ce este sărăcia? (Condiția în care se află cineva care are bani, bunuri sau mijloace de susținere puține sau nu le are deloc.)
- De ce poate fi sărăcia o problemă atât de grea?

Îndemnați cursanții să se gândească la persoane pe care le cunosc și care pot avea nevoie de ajutor sau asistență de orice natură, inclusiv fizică, emoțională, socială sau spirituală. Invitați cursanții, ca pe măsură ce studiază 2 Corinteni 8-9, să caute adevăruri care îi pot ajuta să înțeleagă și să-și îndeplinească rolul de a-i ajuta pe alții care au nevoie.

Rezumați 2 Corinteni 8:1-8 și explicați că Pavel le-a spus sfinților corinteni că membrii Bisericii din Macedonia dăruiseră cu generozitate pentru a-i ajuta pe săraci în nevoile lor temporale. (Îi puteți ruga pe cursanți să identifice Corintul și Macedonia, pe harta nr. 13, „Călătoriile misionare ale apostolului Pavel”, din Hărțile cu date din Biblie.) Pavel a explicat că membrii din Macedonia au făcut aceasta deoarece ei doreau să facă voia lui Dumnezeu. El a încurajat sfinții din Corint să urmeze din dragoste sinceră acest exemplu de a le asigura altora cele necesare.

Scrieți pe tablă cuvintele *bogat* și *sărac*.

Invitați cursanții să citească, în gând, 2 Corinteni 8:9 și să caute ce a spus Pavel despre ceea ce a făcut Isus Hristos pentru sfinți. După ce le-ați acordat suficient timp, adresați următoarele întrebări și scrieți răspunsurile cursanților pe tablă sub cuvintele *bogat* și *sărac*.

- În ce mod a fost Isus Hristos bogat în viața premuritoare? (Răspunsurile cursanților pot include următoarele: Isus Hristos a fost Primul Născut în spirit al Tatălui, chiar înainte ca El să Se nască în viața muritoare. Isus Hristos a fost un Dumnezeu, care a stat lângă Tatăl Ceresc având autoritate, putere și slavă și a creat multe lumi sub îndrumarea Tatălui.)
- În ce mod ar fi putut fi El considerat sărac în timpul vieții Sale muritoare? (El a părăsit poziția Sa de slavă, pentru a Se naște și a trăi în condiții umile pe pământ.)
- Ce credeți că înseamnă, în versetul 9, că noi, „prin sărăcia [Salvatorului], să [ne putem îmbogăți]”? (Deoarece Isus Hristos a coborât de bunăvoie de pe tronul Său din viața premuritoare și a venit pe pământ pentru a sluji, a ne da exemplu și a înfăptui ispășirea, noi putem obține bogățiile vieții eterne.)

Explicați cursanților că, sfinții corinteni își asumaseră, cu un an înainte, obligația de a colecta bunuri pentru sfinții săraci din Iudea. Invitați un cursant să citească, cu glas tare, 2 Corinteni 8:10-11. Rugați membrii clasei să urmărească în scripturi și să fie atenți la ce i-a sfătuit Pavel pe sfinții din Corint să facă.

- Ce i-a sfătuit Pavel pe sfinții din Corint să facă?

Explicați că expresiile „să faceți” și „isprăviți... de făcut” înseamnă că Pavel i-a îndemnat pe sfinți să-și îndeplinească angajamentele anterioare de a oferi săracilor ceea ce puteau, în același mod în care Salvatorul le oferise bogății eterne.

- Ce se întâmplă fiecăruia dintre noi pe măsură ce înțelegem tot ceea ce ne-a oferit Salvatorul? (Deși cursanții pot răspunde folosind cuvinte diferite, ei trebuie să exprime un adevăr asemănător acestuia: **Pe măsură ce vom înțelege tot ceea ce ne-a oferit Salvatorul, vom fi mai doritori să dăm o parte din bunurile noastre altora.**)
- Cum ne poate ajuta faptul de a reflecta asupra darurilor primite de la Salvator să ne motiveze să oferim ajutor celor care au nevoie?
- Ce daruri concrete oferite de Salvator v-ar putea inspira să oferiți ajutor altora?

Invitați un cursant să citească, cu glas tare, 2 Corinteni 8:12-15. Rugați membrii clasei să urmărească în scripturi și să caute un adevăr suplimentar pe care Pavel l-a

propovăduit oamenilor cu privire la importanța faptului de a ne susține unii pe ceilalți.

- Ce putem învăța din versetele 12-13? (Ajutați-i pe cursanți să identifice următorul adevăr: **Dumnezeu vrea ca noi să fim dornici să oferim ajutor chiar când nu am avem nimic de dat.**)

Pentru a ajuta cursanții să înțeleagă acest adevăr, invitați-l pe unul dintre ei să citească, cu glas tare, declarația de mai jos a vârstnicului Jeffrey R. Holland:



„Fie că suntem bogați sau săraci, trebuie să «facem ce putem» pentru a-i ajuta pe cei în nevoie!” („Nu suntem noi cu toții cerșetori?”, p. 41).

- Ce putem face pentru alții dacă nu avem nimic material să le dăm?
- Conform celor relatate în versetele 14-15, cine beneficiază când toți sfinții oferă ajutor în mod consecvent celor care au nevoie? (Oricine se poate afla la nevoie într-o anumită perioadă de timp.)
- Care sunt unele dintre modurile prin care fiecare beneficiază atunci când suntem dornici să oferim ajutor?

Pentru a-i ajuta pe cursanți să simtă importanța acestor adevăruri și principii și să le pună în practică, citiți, cu glas tare, următoarea declarație a vârstnicului Holland. Invitați cursanții să asculte cu atenție cum ne poate ajuta Domnul să dăm dovadă de compasiune față de săraci.



„Nu știu exact în ce mod ar trebui fiecare dintre dumneavoastră să vă îndepliniți obligațiile față de cei care nu se ajută sau nu se pot ajuta singuri. Dar știu că Dumnezeu știe și El vă va ajuta și îndruma să faceți acte de ucenicie cu compasiune dacă doriți [în mod conștiincios], vă rugați și căutați să țineți cu sârguință o poruncă pe care El ne-a dat-o în repetate rânduri” („Nu suntem noi cu toții cerșetori?” p. 41).

 Dacă timpul permite și puteți, arătați o parte din prezentarea video a cuvântării vârstnicului Holland din cadrul conferinței generale „Nu suntem noi cu toții cerșetori?” (0:00 -7:04).

- Ce a spus vârstnicul Holland că trebuie să facem pentru a fi pregătiți să-i ajutăm pe cei săraci și cei în nevoie?
- Care sunt unele dintre căile stabilite de Biserică prin care putem veni în întâmpinarea nevoilor celor săraci? (Darurile de post, proiectele de slujire locale și acțiunile umanitare.)

Îndemnați cursanții să scrie în caietele pentru seminar sau în jurnalele pentru studiul scripturilor un lucru pe care îl plănuiesc să-l facă bazându-se pe ce a propovăduit Pavel despre a oferi ajutor săracilor și nevoiașilor.

Rezumați 2 Corinteni 8:16-24 și explicați faptul că Pavel a vorbit sfinților corinteni despre Tit și alți doi frați care au fost trimiși să strângă contribuții caritabile pentru sfinții din Ierusalim. Pavel a vorbit despre încrederea sa în sfinții corinteni și a explicat că faptul de a oferi cu generozitate avea să servească drept dovadă a dragostei lor pentru alții.

## 2 Corinteni 9

### *Pavel propovăduiește despre binecuvântările de a fi un donator sincer*

Rezumați 2 Corinteni 9:1-5 și explicați că Pavel a continuat să-i laude pe sfinții corinteni. El le-a spus sfinților că i-a trimis pe Tit și pe alții să confirme bunăvoința lor de a dona de bunăvoie.

Rugați cursanții să se gândească dacă au oferit vreodată ceva cuiva sau au făcut un serviciu cuiva cu părere de rău.

- De ce este uneori greu să fii bucuros să oferi din timpul și banii tăi sau din alte resurse pentru a-i ajuta pe alții?

Invitați un cursant să citească, cu glas tare, 2 Corinteni 9:6-7. Rugați membrii clasei să urmărească în scripturi și să caute comparațiile pe care le-a făcut Pavel pentru a-i învăța pe membrii Bisericii din Corint să doneze de bunăvoie.

- Ce înseamnă a semăna? (A planta semințe.)
- Cu ce a comparat Pavel semănatul? (Cu faptul de a dona altora.)

Arătați câteva semințe de fructe sau legume ori expuneți o fotografie cu semințe.

- Cine sunt semănătorii în această comparație? (Sfinții sau noi.)
- Potrivit celor relatate în versetul 7, cum așteaptă Domnul să semănăm sau să culegem? (Cu bucurie, nu cu părere de rău. Vezi, de asemenea, Moroni 7:8.)



Scrieți, pe tablă, următoarea afirmație incompletă: *Dacă oferim cu inima voioasă celor care se află la nevoie...*

- În ce mod este faptul de a dona altora asemănător semănatului pe câmp?
- Ce se întâmplă dacă semănăm doar puțin?
- Ce se întâmplă dacă semănăm mult?

Completați principiul de pe tablă pentru a reda următorul adevăr: **Dacă oferim cu inima voioasă celor care se află la nevoie, Dumnezeu ne va binecuvânta cu generozitate.**

- Cum poate oferirea cu atitudine voioasă să conducă la faptul de a primi mai mult decât am dat noi la început?

Invitați un cursant să citească, cu glas tare, 2 Corinteni 9:8-10. Rugați membrii clasei să caute binecuvântările care, conform celor spuse de Pavel, aveau să fie primite de sfinți dacă ei dădeau cu inima voioasă.

- Care sunt unele dintre expresiile folosite de Pavel pentru a descrie binecuvântările pe care le oferă Domnul celor care dau cu inima voioasă? (Răspunsurile pot include „vă umple cu orice har” [versetul 8], „în toate lucrurile din destul” [versetul 8], „neprihănirea lui rămâne în vecie” [versetul 9] și „să crească roadele neprihănirii voastre” [versetul 10].)

Explicați că aceste expresii sugerează că vom primi harul Domnului, care poate include binecuvântări temporale, suficiente pentru nevoile noastre.

- Potrivit celor arătate în versetul 10, cine este „cel ce dă sămânță semănătorului”? (Domnul. Expuneți, din nou, semințele și explicați că noi putem da altora, deoarece Domnul, în primul rând, ne-a asigurat nouă strictul necesar.
- Cum ne poate ajuta să dăm cu bucurie faptul de a ne aminti de unde vine orice lucru pe care-l avem?

Invitați câțiva cursanți să citească pe rând, cu glas tare, din 2 Corinteni 9:11-15. Rugați membrii clasei să urmărească în scripturi și să caute ce a spus Pavel despre acei sfinți care dau și primesc cu bucurie.

- Potrivit celor relatate în versetele 11-15, ce sentimente au față de Dumnezeu sfinții care dau și primesc de bună voie bunuri?

Puteți invita cursanții să marcheze orice expresii de recunoștință care se găsesc în aceste versete, cum ar fi „care, prin noi, va face să se aducă mulțumiri lui Dumnezeu” (versetul 11), „multe mulțumiri către Dumnezeu” (versetul 12), „[ei slăvesc] pe Dumnezeu” (versetul 13) și „mulțumiri fie aduse lui Dumnezeu pentru darul Lui nespus de mare!” (versetul 15).

Ați putea sugera cursanților să scrie următorul adevăr în scripturile lor, lângă versetele 11-15: **Recunoașterea generozității lui Dumnezeu prin binecuvântările primite, ne poate ajuta să simțim recunoștință față de El.**

- Când ați simțit recunoștință față de Dumnezeu după ce ați recunoscut binecuvântările pe care vi le-a trimis pentru slujirea și donațiile oferite altora cu bucurie?

Depuneți mărturie cu privire la principiile și adevărurile identificate de cursanți în 2 Corinteni 8-9.

Îndemnați cursanții să se gândească la modalități în care pot ajuta, în această săptămână, pe cineva care este la nevoie. Invitați-i să stabilească un obiectiv pentru a ajuta acea persoană.

# 2 Corinteni 10-13

## Introducere

Apostolul Pavel a propovăduit despre războiul spiritual în care erau implicați copiii lui Dumnezeu. El s-a apărut împotriva celor care i se opuneau. El a povestit cum a fost răpit până în al treilea cer și a descris modul în care

slăbiciunea lui s-a dovedit a fi o binecuvântare. Înainte de a-și încheia epistola, Pavel i-a îndemnat pe sfinții din Corint să se examineze pe ei înșiși și să-și dovedească credința.

## Sugestii pentru predare

### 2 Corinteni 10-11

*Pavel scrie despre războiul spiritual, înșelătoriile lui Satana și propriile sale necazuri.*

Scrieți cuvântul *război* pe tablă.

- În ce mod suntem noi implicați în război împotriva lui Satana?
- Care sunt cele mai grele bătălii pe care le înfruntăm în acest război spiritual?

Invitați un cursant să citească, cu glas tare, 2 Corinteni 10:3-6. Rugați membrii clasei să urmărească în scripturi și să caute ce a propovăduit Pavel că trebuie să facem pentru a avea succes în acest război împotriva lui Satana.

- Ce trebuie să facem pentru a avea succes în acest război împotriva lui Satana?
- Ce credeți că înseamnă „orice gând îl facem rob ascultării de Hristos” (versetul 5)?
- Ce principiu putem învăța din versetul 5 despre modul în care putem avea succes în războiul împotriva lui Satana? (După ce cursanții răspund, scrieți pe tablă următorul adevăr: **Dacă ne controlăm gândurile fiind supuși față de Isus Hristos, noi vom avea mai mult succes în războiul împotriva lui Satana.**)
- Ce putem face pentru a ne controla gândurile? (Printre alte lucruri, ne putem ruga, memora versete și cânta sau memora imnuri.)

Puteți împărtăși o experiență care ilustrează modul în care controlul asupra gândurilor dumneavoastră în supunere față de Salvator v-a ajutat să învingeți influența lui Satana. Puteți invita cursanții să-și împărtășească și ei experiențele. Invitați cursanții să stabilească un țel pentru a-și controla mai bine gândurile în supunere față de Salvator.

Invitați un cursant să citească, cu glas tare, următorul rezumat:

Din 2 Corinteni 10:7-18, noi învățăm că Pavel s-a lăudat în Domnul și a propovăduit că slăbiciunea lui nu trebuie folosită pentru a justifica faptul că nu este supus Lui. În 2 Corinteni 11, citim că Pavel a menționat alte moduri prin care Satana caută să ne corupă gândurile și ne îndepărtează de Isus Hristos, folosind inclusiv Hristoși neadevărați și apostoli mincinoși. Pavel a povestit suferința pe care a o îndurase ca adevărat apostol al Salvatorului.

## 2 Corinteni 12

*Pavel povestește că a fost răpit în cer și propovăduiește în ce mod faptul de a ne recunoaște slăbiciunile ne poate ajuta*

Aduceți la oră o ramură cu spini sau desenați pe tablă o imagine a unei ramuri cu spini asemănătoare acesteia. Invitați cursanții să se gândească la momente în care s-au înțepat în spini.

- În ce fel pot face spinii viața grea?

Explicați că Pavel a folosit noțiunea de spini pentru a simboliza o încercare sau slăbiciune de care a avut parte.

Invitați un cursant să citească, cu glas tare, declarația de mai jos a vârstnicului Dallin H. Oaks, din Cvorumul celor Doisprezece Apostoli. Rugați membrii clasei să asculte și să se gândească de ce încercări ori slăbiciuni au avut parte ei sau cei dragi lor.

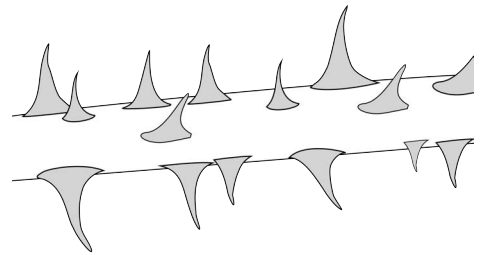

„Unii au pierdut pe cineva iubit din cauza morții sau îngrijesc pe cineva care este infirm. Unii au fost răniți de un divorț... Alții au deformații fizice sau deficiențe mentale. Unii se confruntă cu problema homosexualității. Unii au sentimente teribile de depresie sau de neadaptare. Într-un fel sau altul, mulți poartă poveri grele” („El îi tămăduiește pe cei împovărați”, *Ensign* sau *Liahona*, nov. 2006, p. 6).

Invitați cursanții ca, în timp ce studiază 2 Corinteni 12, să caute adevăruri care îi pot ajuta în momentele în care trec prin încercări și slăbiciuni.

Invitați un cursant să citească, cu glas tare, 2 Corinteni 12:1-4. Rugați-i pe membrii clasei să urmărească în scripturile lor și să caute viziunea pe care a avut-o Pavel. (Explicați că aceste versete se referă la Pavel la persoana a treia.)

- Ce înseamnă faptul că Pavel a fost „răpit până în al treilea cer” (versetul 2)? (El a avut o viziune despre împărăția celestială.)

Explicați că expresia „dacă a fost în trup... dacă a fost fără trup, nu știu” (versetul 2) înseamnă că Pavel nu știa dacă fusese luat în împărăția celestială ori avusese o viziune a acesteia.

Invitați un cursant să citească, cu glas tare, 2 Corinteni 12:5-6. Invitați cursanții să urmărească în scripturi, pentru a afla cum a răspuns Pavel la această viziune.

- Cum a răspuns Pavel la această viziune?
- Ce anume l-a preocupat pe Pavel că s-ar putea întâmpla dacă s-ar mândri cu el însuși? (Pavel era preocupat de faptul că alții ar putea avea o părere prea bună despre el, în timp ce el încă mai avea de învins slăbiciuni din viața muritoare.)

Invitați un cursant să citească, cu glas tare, 2 Corinteni 12:7-8. Rugați membrii clasei să urmărească în scripturi și să caute cum l-a ajutat Domnul pe Pavel să



rămână umil. Puteți arăta că a „[te umfla] de mândrie” (versetul 7) înseamnă a fi plin de mândrie.

- Cum l-a ajutat Domnul pe Pavel să rămână umil?
- De câte ori s-a rugat Pavel să îi fie luat acest „țepuș” sau spin din carne?

Subliniați că, deși Pavel s-a rugat, se pare că Domnul nu i-a luat „[țepușul din] carne”.

- Ce putem învăța de la Pavel despre motivul pentru care Domnul ne permite să avem parte de slăbiciuni și încercări? (Cursanții pot folosi cuvinte diferite, dar asigurați-vă că ei identifică următorul adevăr: **Domul ne permite să avem slăbiciuni și încercări pentru ca astfel să învățăm să fim umili.** Scrieți acest adevăr pe tablă.)

Invitați cursanții să citească, în gând, 2 Corinteni 12:9-10 și să caute adevărurile învățate de Pavel care l-au ajutat îndure slăbiciunile sale. Rugați cursanții să scrie în caietele pentru seminar sau în jurnalele pentru studiul scripturilor adevărurile pe care le-au identificat.

- Ce adevăruri învățate de Pavel l-au ajutat să îndure slăbiciunile sale? (Cursanții pot identifica mai multe adevăruri, cum ar fi următorul: **Harul lui Isus Hristos este suficient pentru a ne întări în slăbiciunile noastre. Domnul nu înlătură întotdeauna provocările noastre, dar El ne va întări dacă le îndurăm cu credință.**)

Amintiți cursanților că *harul* este „ajutor sau tărie divină” și a fost posibil datorită ispășirii lui Isus Hristos (Ghidul pentru scripturi, „Har”).

- Ce înseamnă că harul Salvatorului este suficient pentru a ne întări în slăbiciunile noastre? (Prin tăria pe care o primim de la Salvator, noi putem face tot ceea ce ne cere să facem.)

Invitați un cursant să citească, cu glas tare, următoarea declarație a vârstnicului Dallin H. Oaks:



„Puterea tămăduitoare a lui Isus Hristos, fie că înlătură poverile noastre, fie că ne întărește pentru a îndura și a trăi cu ele la fel ca și apostolul Pavel, este disponibilă pentru fiecare suferință din viața muritoare” („El îi tămăduiește pe cei împovărați”, p. 8).

- Cum pot să ne ajute adevărurile identificate în versetele 9-10 când avem parte de slăbiciuni și încercări?
- Când ați fost întăriți de Salvator voi sau cineva cunoscut? (Amintiți cursanților că nu trebuie să împărtășească nimic care este prea personal sau particular.) În ce fel a fost această experiență o binecuvântare pentru voi?

**Invitați cursanții să depună mărturie.**

Puteți îndemna cursanții să depună mărturie despre adevărurile Evangheliei, adresându-le întrebări care să-i invite să-și împărtășească experiențele și crezurile. Pe măsură ce cursanții își împărtășesc experiențele, Duhul Sfânt îi poate ajuta deseori să obțină o înțelegere și o mărturie mai profunde chiar despre lucrurile pe care le împărtășesc. De asemenea, prin puterea Spiritului, cuvintele lor pot să aibă, de asemenea, un impact important în inima și mintea colegilor lor.

**2 Corinteni 13**

*Pavel îi îndeamnă pe sfinți să se autoexamineze și să-și dovedească credința.*

Amintiți cursanților că, printre sfinții corinteni, se aflau învățători mincinoși, care l-au contestat pe Pavel și au contestat autoritatea lui ca apostol.

- Care sunt unele dintre exemplele de situații în care oamenii astăzi îi pot contesta pe cei care sunt chemați în poziții de conducere în Biserică?

Invitați un cursant să citească, cu glas tare, 2 Corinteni 13:3. Rugați membrii clasei să urmărească în scripturi și să găsească ce dovezi căutau unii membri ai Bisericii din Corint?

- Ce dovezi căutau unii membri ai Bisericii din Corint?

Invitați un cursant să citească, cu glas tare, 2 Corinteni 13:5-6. Rugați membrii clasei să urmărească în scripturi și să caute ce i-a îndemnat Pavel pe sfinții corinteni să facă, în loc ca ei să se întrebe dacă Domnul a vorbit prin el ca apostol. Explicați că un *lepădat* este o persoană coruptă sau imorală.

- Conform celor relatate în versetul 5, ce i-a îndemnat Pavel pe sfinții corinteni să facă? (Puteți îndemna cursanții să marcheze verbele a *înceerca* și *recunoaște* în acest verset.)
- Ce le-a spus Pavel acestor sfinți că trebuiau să încerce? (Explicați că „[a fi] în credință” [versetul 5] înseamnă a fi credincios Bisericii Domnului.)
- Ce principiu putem învăța din aceste versete cu privire la ce trebuie să facem în loc să-i criticăm pe conducătorii Bisericii? (Cursanții trebuie să identifice un principiu asemănător următorului: **Membrii Bisericii trebuie să-și examineze propria credință și nu să-i critice pe conducătorii Bisericii.**)

Invitați un cursant să citească, cu glas tare, declarația de mai jos a profetului Joseph Smith.



„[Dacă un om] se ridică pentru a-i condamna pe alții, găsind vină Bisericii, spunând că membrii ei au rătăcit calea, în timp ce el însuși este neprihănit, atunci să știți cu siguranță că acel om se află pe drumul mare al apostaziei; și, dacă nu se pocăiește, el va fi apostat, tot atât de sigur după cum Dumnezeu trăiește”  
(*Învățăturile ale președinților Bisericii: Joseph Smith* [2007], p. 335).

- Ce se va întâmpla dacă noi îi criticăm pe conducătorii noștri și nu ne examinăm propria credință?



Pentru a-i ajuta pe cursanți să-și examineze credința și atitudinea față de conducătorii Bisericii, împărțiți fiecăruia o foaie de prezentare care să cuprindă următoarele întrebări. Acordați cursanților suficient timp pentru a citi și răspunde în liniște la întrebări.

1. Pe o scară de la 1 la 10 (10 fiind perfect), cât de bine urmați sfatul conducătorilor Bisericii?
2. Care este unul dintre standardele propovăduite de profeți și apostoli pe care l-ați putea respecta cu mai multă credință?
3. Pe o scară de la 1 la 10 (10 fiind fiecare ocazie pe care o aveți), cât de des vă exprimați recunoștința pentru conducătorii Bisericii, fie personal, fie în rugăciune?
4. Ce ați putea face pentru a da dovadă de mai multă apreciere pentru sacrificiul și efortul pe care le fac conducătorii voștri pentru voi?

După ce le-ați acordat cursanților suficient timp, întrebați:

- Ce binecuvântări pot fi primite dacă vă examinați cu regularitate și cu atenție propriul progres spiritual?

Rezumați 2 Corinteni 13:7-14 și explicați că Pavel i-a îndemnat pe sfinți să evite răul și să se străduiască să se desăvârșească.

Depuneți-vă mărturia despre adevărurile discutate în această lecție. Invitați cursanții să scrie un țel concret cu privire la modul în care vor pune în practică unul dintre aceste adevăruri în viața lor.

### **Recapitularea scripturilor de bază**

Cursanții vor înțelege mai bine fragmentele din scripturi atunci când își vor adresa propriile întrebări legate de acele fragmente. Împărțiți clasa în două (sau mai multe) echipe. Invitați echipele să scrie indicii care se referă la fragmente care conțin scripturi de bază. (Puteți selecta un număr de pasaje pe care doriți ca ei să le învețe sau să le recapituleze.) Îndemnați-i pe cursanți să nu aleagă indicii prea complicate. După ce le-ați acordat suficient timp, invitați echipele să citească pe rând, cu glas tare, indiciile lor pentru a vedea dacă cealaltă echipă poate identifica fragmentul corect.

*Notă.* Dacă nu aveți timp pentru a desfășura această activitate în cadrul lecției, o puteți desfășura în altă zi. (Următoarea lecție este destul de scurtă. Puteți avea timp să desfășurați această activitate atunci.) Pentru alte activități de recapitulare, consultați anexa de la sfârșitul acestui manual.

# Introducere la Epistola lui Pavel către galateni

## De ce studiem această carte?

Epistola lui Pavel către galateni a fost scrisă către creștinii iudei care se îndepărtau de Domnul bazându-se din nou pe lucrările legii lui Moise. Apostolul Pavel a căutat să corecteze această problemă subliniind diferența dintre „jugul” greu al legii lui Moise, care conduce la robie spirituală, și Evanghelia lui Isus Hristos, care conduce la libertate spirituală. Studiul acestei epistole poate ajuta cursanții să aprecieze mai bine libertatea oferită prin intermediul Evangheliei lui Isus Hristos.

## Cine a scris această carte?

Apostolul Pavel a scris Epistola către galateni (vezi Galateni 1:1).

## Când și unde a fost scrisă?

Cel mai probabil, Pavel a scris Epistola către galateni în timp ce călătorea prin Macedonia în timpul celei de a treia sa călătorii misionare, în jurul anilor 50-51 d.H. (vezi Bible Dictionary, „Pauline Epistles”).

## Pentru cine a fost scrisă și de ce?

„Există puțină incertitudine în ceea ce privește bisericile cărora le este adresată această epistolă. Acestea erau fie în nordul Galatiei, districtul a cărui reședință se afla la Ancyra, fie în districtul de la granița cu Frigia și Galatia care fusese vizitat de Pavel în timpul primei sale călătorii misionare. Oricum, bisericile galatene fuseseră, cu siguranță, vizitate de Pavel în timpul celei de a doua (Faptele apostolilor 16:6) și a treia (Faptele apostolilor 18:23) sa călătorie” (Bible Dictionary, „Pauline Epistles: Epistle to the Galatians”).

Pavel le-a scris sfinților din Galatia deoarece era profund îngrijorat pentru că aceștia se îndepărtau de la Domnul urmând învățăturile unor persoane care doreau „să răstoarne Evanghelia” (vezi Galateni 1:6-7). Creștinii iudei îi învățau pe creștinii care se aflau printre neamuri doctrina falsă conform căreia trebuiau să fie circumciși și să respecte ritualurile cerute prin legea lui Moise pentru a fi salvați (vezi Galateni 6:12; vezi, de asemenea, Faptele apostolilor 15:1). Unii sfinți galateni acceptaseră și trăiau conform învățăturilor acestor oameni (vezi Galateni 4:10).

Principalele motive ale lui Pavel pentru a scrie această epistolă le includ pe următoarele:

1. a se apăra împotriva acuzațiilor învățătorilor mincinoși care erau împotriva lui;
2. a învăța că toți oamenii, fie ei iudei sau neamuri, sunt salvați prin ispășirea lui Isus Hristos dacă își pun credința în Isus Hristos în loc să se bazeze pe lucrările legii lui Moise;
3. a clarifica rolul legii lui Moise în planul lui Dumnezeu;

4. a distinge între vechiul legământ pe care Dumnezeu l-a făcut prin Moise și noul legământ în Hristos;
5. a-i chema pe sfinți să trăiască potrivit îndemnurilor Spiritului.

## Care sunt unele dintre trăsăturile distinctive ale acestei cărți?

Cartea Galateni este una dintre cele mai puternice scrisori ale lui Pavel, în care îi muștră cu asprime atât pe membrii Bisericii care se îndepărtau de la adevăr, cât și pe învățătorii mincinoși care îi îndepărtau pe aceștia. Galateni este una dintre primele scrisori în care Pavel prezintă detalii cu privire la faptul de a fi socotiți neprihăniți – noi nu suntem socotiți neprihăniți prin lucrările legii lui Moise, ci prin credința în Isus Hristos. Epistola scoate în evidență contrastul dintre „faptele firii pământești” și „roada Duhului” (Galateni 5:16-25).

## Rezumat

**Galateni 1-2** Pavel le scrie sfinților galateni deoarece aceștia se îndepărtaseră de Domnul și acceptaseră învățături neadevărate. El apără chemarea sa de apostol, relatând din nou povestirea despre opoziția sa inițială față de Biserică și convertirea sa. El subliniază faptul că a primit revelație direct de la Dumnezeu și clarifică faptul că slujirea sa printre neamuri a fost aprobată de apostoli. El declară că, la un moment dat, nu a fost de acord cu Petru în ceea ce îi privește pe sfinții care sunt dintre neamuri. El propovăduiește că oamenii nu sunt socotiți neprihăniți prin lucrările legii lui Moise, ci prin credința în Isus Hristos.

**Galateni 3-4** Pavel apără mesajul Evangheliei. El propovăduiește că Avraam este un exemplu de persoană care a fost socotită neprihănită prin credință și nu prin lucrările legii lui Moise. Prin ispășire, Isus Hristos a mântuit omenirea de blestemul legii. Scopul legii lui Moise era de a fi „un îndrumător spre Hristos”. Prin credință și botez, sfinții primesc binecuvântările ispășirii, intră în legământul Evangheliei, devin moștenitori ai lui Dumnezeu prin Hristos și nu mai sunt slujitori, ci copii ai lui Dumnezeu.

**Galateni 5-6** Pavel îi cheamă pe sfinți să stea neclintiți în legământul Evangheliei oferit de Hristos. Pavel compară viața unei persoane care se lasă condusă de „faptele firii pământești” cu a uneia care se bucură de „roada Duhului”. El propovăduiește că sfinții trebuie să-și poarte unii altora poverile și că nu trebuie să ostenească în a face bine. Noi secerăm ceea ce semănăm.

## LECȚIA 118

# Galateni 1-4

### Introducere

Apostolul Pavel i-a muștrat pe sfinții galateni pentru că urmau învățături neadevărate și le-a propovăduit că puteau

deveni moștenitori ai lui Dumnezeu dacă aveau credință în Isus Hristos și Îl urmau.

### Sugestii pentru predare

#### Galateni 1-2

*Pavel îi muștră pe sfinți pentru că urmează învățatori mincinoși și îi încurajează să se întorcă la Evanghelie*

Invitați cursanții să-și imagineze că unul dintre frații lor, una dintre surorile lor sau un prieten a spus că nu mai este sigur că învățăturile Bisericii sunt adevărate. Ca urmare, această persoană nu a mai venit la Biserică și nu mai trăiește potrivit Evangheliei. Rugați cursanții să scrie în caietele lor pentru seminar sau în jurnalele pentru studiul scripturilor ce i-ar spune acestui frate, acestei surori sau acestui prieten pentru a-l ajuta să știe că învățăturile Bisericii sunt adevărate.

Invitați cursanții ca, pe măsură ce studiază Galateni 1, să caute un adevăr care îi poate ajuta să știe cum să recunoască învățăturile adevărate.

Explicați că Galatia era o regiune din nordul părții centrale a Asiei Mici care includea multe orașe vizitate de Pavel în timpul celei de a doua și celei de a treia călătorii misionare ale sale (vezi Faptele apostolilor 16:6; 18:23). (Puteți invita cursanții să localizeze Galatia în Hărți și fotografii din Biblie, harta nr. 13, „Călătoriile misionare ale apostolului Pavel”.) Invitați un cursant să citească, cu glas tare, Galateni 1:6-7. Rugați membrii clasei să urmărească în scripturile lor și să caute una dintre problemele cu care se confruntau sfinții galateni.

- De ce se îndepărtau mulți dintre sfinții galateni de adevărata Evanghelie?

Explicați că aceia care îi tulburau pe galateni și modificau învățăturile Evangheliei puneau la îndoială învățăturile lui Pavel conform cărora salvarea vine doar prin Isus Hristos. Acești învățatori mincinoși erau creștini iudei care pretindeau că sfinții galateni trebuie să fie circumciși (vezi Bible Dictionary, „Circumcision”) și că trebuie să respecte ritualurile legii lui Moise pentru a fi salvați.

#### Ajutați cursanții să înțeleagă conținutul

Conținutul scripturilor cuprinde firul narativ, oamenii, evenimentele, predicile și explicațiile inspirate care formează textul scriptural. Acesta conferă viață și relevanță doctriinelor și principiilor dintr-un fragment din scripturi. Ajutați cursanții să înțeleagă conținutul pentru a putea identifica adevărurile eterne din text, dar nu subliniați prea mult contextul și detaliile, astfel încât acestea să devină centrul lecției.

Invitați un cursant să citească, cu glas tare, Galateni 1:8-9. Rugați membrii clasei să urmărească în scripturi pentru a afla ce a spus Pavel despre cei care predau o

evanghelie diferită de cea pe care o predica el în calitate de apostol al Domnului. Rugați cursanții să vă spună ce au aflat.

Invitați un cursant să citească, cu glas tare, Galateni 1:10-12. Rugați membrii clasei să urmărească în scripturile lor și să afle cine era sursa învățăturilor lui Pavel.

- Potrivit celor relatate în versetul 12, cine era sursa învățăturilor lui Pavel?
- Ce adevăr putem învăța despre doctrina adevărată din cuvintele lui Pavel din versetele 10-12? (Cursanții pot folosi cuvinte diferite, dar asigurați-vă că identifica următorul adevăr: **Isus Hristos revelează doctrina adevărată profeților Săi.**)
- Cum ne poate ajuta faptul de a ne aminti acest adevăr atunci când avem întrebări cu privire la învățăturile profeților?

Explicați că, datorită faptului că Isus Hristos revelează doctrina adevărată profeților Săi, El ne poate revela și nouă veridicitatea învățăturilor unui profet.

- Ce putem face pentru a primi revelație de la Domnul, astfel încât să știm pentru noi înșine că învățăturile profeților sunt adevărate?

Amintiți cursanților de scenariul pe care l-ați prezentat la începutul lecției. Invitați câțiva cursanți să explice membrilor clasei cum ar folosi adevărul pe care tocmai l-au identificat despre revelație pentru a-i răspunde persoanei care pune la îndoială învățăturile Bisericii.

Depuneți mărturie despre faptul că putem recunoaște doctrina adevărată pe măsură ce studiem învățăturile profeților și căutăm să primim revelație de la Domnul.

Rezumați Galateni 1:13–2:21 explicând faptul că Pavel a relatat povestirea convertirii sale și primele sale călătorii misionare. El a explicat, de asemenea, că salvarea nu venea prin legea lui Moise, ci că noi suntem iertați și socotiți neprihăniți prin credință în Isus Hristos.

### Galateni 3-4

*Pavel îi invită pe galateni să obțină toate binecuvântările promise lui Avraam prin intermediul lui Isus Hristos*

Citiți, cu glas tare, următoarele scenarii. După ce le citiți pe fiecare, rugați cursanții să explice de ce persoana din scenariu poate simți că are un dezavantaj în ceea ce privește primirea tuturor binecuvântărilor Domnului în comparație cu alții din cadrul Bisericii care au fost credincioși Evangheliei de mici.

1. Un tânăr băiat a crescut într-o familie mai puțin activă și nu i-a fost predată Evanghelia când era mic. Acum, familia lui începe să fie activă în Biserică și începe să învețe și să trăiască potrivit Evangheliei.
2. O femeie a criticat Biserica mulți ani. Recent, a avut parte de o schimbare în inimă și a fost botezată.

Invitați cursanții ca, pe măsură ce studiază Galateni 3-4, să caute un adevăr care ne poate ajuta să înțelegem ce binecuvântări sunt disponibile tuturor oamenilor, indiferent de circumstanțele lor sau de alegerile din trecut.

Explicați că mulți dintre sfinții galateni erau dintre neamurile convertite la creștinism și nu erau literalmente descendenți ai lui Avraam, cărora le fuseseră promise toate binecuvântările lui Dumnezeu. Invitați un cursant să citească, cu glas tare, Galateni 3:7-9. Rugați cursanții să urmărească în scripturile lor și să afle ce a propovăduit Pavel despre cei care „au credință” (versetul 7) în Isus Hristos sau cred în El.

- Ce a propovăduit Pavel despre cei care cred în Isus Hristos?
- Potrivit celor relatate în versetul 8, ce i-a promis Domnul lui Avraam?
- Potrivit celor relatate în versetul 9, ce se va întâmpla cu cei care au credință în Isus Hristos?

Explicați că faptul de a fi „binecuvântați împreună cu Avraam cel credincios” se referă la faptul de a beneficia de legământul făcut de Dumnezeu cu Avraam că în el toți oamenii se puteau bucura de binecuvântările Evangheliei (vezi Avraam 2:11).

Rezumați Galateni 3:10-25 explicând faptul că Pavel a propovăduit că legea lui Moise era menită să-i ajute pe israeliți să vină la Isus Hristos și să fie socotiți neprihăniți prin credința în El.

Invitați un cursant să citească, cu glas tare, Galateni 3:26-27. Rugați membrii clasei să urmărească în scripturile lor și să afle ce trebuie să facem pentru a primi binecuvântările promise lui Avraam.

- Ce trebuie să facem pentru a primi binecuvântările promise lui Avraam?

Scrieți, pe tablă, următoarea afirmație incompletă: *Toți cei care își exercită credința în Isus Hristos și intră în legământul Evangheliei vor deveni...*

Invitați un cursant să citească, cu glas tare, Galateni 3:28-29. Rugați membrii clasei să urmărească în scripturile lor și să caute cuvinte sau expresii pe care le-ar putea folosi pentru a completa principiul incomplet de pe tablă.

- Potrivit celor relatate în versetul 28, ce se întâmplă cu diverse persoane când intră în legământul Evangheliei?
- De asemenea, potrivit celor relatate în versetul 29, ce devin, prin Isus Hristos, cei care se numără printre cei din sămânța lui Avraam?

Explicați că un *moștenitor* este o persoană îndreptățită prin lege să primească proprietățile sau bunurile altei persoane.

Invitați un cursant să citească, cu glas tare, Galateni 4:7. Rugați membrii clasei să urmărească în scripturile lor și să afle ai cui moștenitori putem deveni noi.

- Ai cui moștenitori putem deveni noi? (Folosind cuvintele cursanților, completați principiul de pe tablă, astfel încât să reflecte următorul adevăr: **Toți cei care își exercită credința în Isus Hristos și intră în legământul Evangheliei vor deveni una în Hristos și vor fi moștenitori ai lui Dumnezeu.**)
- De ce este important să știm că Dumnezeu promite aceste binecuvântări tuturor celor care intră în legământ, indiferent de circumstanțele lor?

Depuneți mărturie că promisiunile Tatălui Cereșc sunt pentru oricine intră în legământul Evangheliei. Încurajați cursanții să fie fideli legămintelor pe care le-au făcut.



Rezumați Galateni 4:8-31 explicând faptul că Pavel i-a invitat pe sfinții galateni să se întoarcă la Hristos și să fie eliberați de robia apărută din cauza devotamentului lor față de legea lui Moise.

## LECȚIA 119

# Galateni 5-6

### Introducere

Pavel îi încurajează pe sfinții galateni să se întoarcă la credința lor în Isus Hristos și să aibă încredere că salvarea poate fi obținută doar prin intermediul Lui, nu prin supunere

față de legea lui Moise. Pavel își încheie epistola invitându-i pe membrii Bisericii să devină ființe noi prin Hristos și să-i ajute pe alții să facă același lucru.

### Sugestii pentru predare

#### Galateni 5

*Pavel îi încurajează pe sfinții galateni să se întoarcă la credința lor în Isus Hristos*

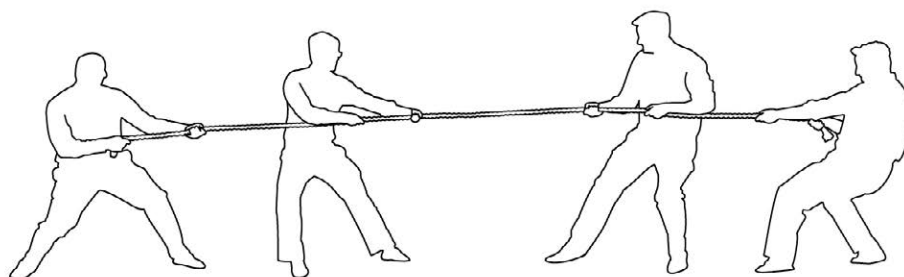

Desenați, pe tablă, o imagine reprezentând lupta cu odgonul.

- Ce înseamnă lupta cu odgonul? Cum câștigi la acest sport?
- În ce mod sunt viețile voastre similare cu lupta cu odgnoul?

Dacă membrii clasei nu au menționat aceasta, explicați faptul că unul dintre aspectele din viețile noastre care este similar luptei cu odgonul este lupta noastră împotriva ispitei. Invitați cursanții ca, pe măsură ce studiază Galateni 5, să caute adevăruri care îi pot ajuta să știe cum să câștige în lupta împotriva ispitei.

Amintiți cursanților că unii creștini iudei i-au îndrumat greșit pe sfinții din Galatia învățându-i că trebuie să trăiască potrivit legii lui Moise și să fie circumciși pentru a fi salvați. Pavel a descris aceste învățături neadevărate despre legea lui Moise drept „jugul robiei” (Galateni 5:1).

Invitați un cursant să citească, cu glas tare, Galateni 5:1. Rugați membrii clasei să urmărească în scripturile lor și să afle despre cine a spus Pavel că aduce eliberarea din acest jug al robiei.

- Cine aduce eliberarea din acest jug al robiei?

Rezumați Galateni 5:2-15 explicând faptul că Pavel i-a mustrat pe sfinții galateni pentru că se lăsau atât de ușor îndepărtați de la libertatea Evangheliei lui Isus Hristos și pentru că se întorceau, în schimb, la robia legii lui Moise. Apoi, el a clarificat că, deși cei care Îl urmau pe Hristos fuseseră eliberați de robia legii lui Moise, aceasta nu însemna că ei aveau libertatea de a păcătui după poftele lor.

Invitați un cursant să citească, cu glas tare, Galateni 5:16-17. Rugați membrii clasei să urmărească în scripturile lor și să afle care sunt cele două forțe opuse descrise de Pavel.

- Care sunt cele două forțe opuse descrise de Pavel?

Pe tablă, creați un tabel desenând o linie verticală care trece prin centrul imaginii reprezentând lupta cu odgonul. Scrieți *Umblați cârmuiți de Duhul Sfânt* deasupra unei părți a luptei cu odgonul și *Împliniți poftele firii pământești* deasupra celeilalte părți.

- Ce înseamnă să „[umblăm] cârmuiți de Duhul” (versetul 16)? (Să fim demni de a avea Duhul Sfânt și să-L urmăm.)
- La ce se referă expresia „poftele firii pământești” (versetul 16)? (Ispitele de a păcătui)
- În ce mod sunt considerate acestea forțe opuse?
- Ce principiu putem învăța din versetul 16 despre ce putem face pentru a învinge ispitele firii pământești? (Cursanții pot folosi cuvinte diferite, însă trebuie să identifice un principiu asemănător următorului: **Pe măsură ce umblăm cârmuiți de Duhul Sfânt, vom învinge ispitele firii pământești.** Scrieți acest principiu pe tablă.)

Rugați cursanții să se gândească de ce parte sunt în această luptă cu odgonul și ce forță învinge în viețile lor.

Împărțiți membrii clasei în grupuri de câte doi sau trei cursanți. Rugați jumătate dintre grupuri să citească, împreună, cu glas tare, Galateni 5:19-21 și să afle rezultatele „[împlinirii] poftelor firii pământești”. Rugați cealaltă jumătate să citească, împreună, cu glas tare, Galateni 5:22-23 și să afle rezultatele faptului de a umbla cârmuiți de Duhul Sfânt. Când termină de citit, invitați un membru din fiecare grup să scrie în coloana corespunzătoare de pe tablă unul dintre răspunsurile pe care le-au găsit. Invitați-i să continue să scrie răspunsurile lor până când tabelul reflectă ce a enumerat Pavel. Puteți aduce un dicționar și îi puteți invita pe cursanți să caute cuvintele care sunt dificil de înțeles.



**Galateni 5:22-23** este un fragment care conține o scriptură de bază. Studierea fragmentelor care conțin scripturi de bază îi va ajuta pe cursanți să-și dezvolte înțelegerea despre doctrinele de bază și să fie pregătiți pentru a le preda altora. Puteți să le sugerați cursanților să marcheze aceste fragmente care conțin scripturi de bază într-un mod distinct, pentru a le putea găsi cu ușurință. Faceți referire la ideea pentru predare de la sfârșitul lecției pentru a ajuta cursanții să-și însușească acest fragment.

- Potrivit celor relatate în versetul 21, ce ne-a învățat Pavel că se va întâmpla cu oamenii care cedează în fața „faptelor firii pământești”?
- Potrivit celor relatate în versetele 22-23, ce roade sau rezultate indică faptul că cineva este cârmuit de Duhul Sfânt? (Cursanții pot folosi cuvinte diferite, dar asigurați-vă că identifică următorul adevăr: **Roadele Duhului Sfânt sunt: dragostea, bucuria, pacea, îndelunga răbdare, bunătatea, facerea de bine,**

**credințioșia, blândețea și înfrânarea poftelor.** Le puteți sugera cursanților să marcheze acest adevăr în scripturile lor.

Faceți referire la partea din tabel în care sunt scrise roadele Duhului Sfânt.

- De ce merită să avem aceste binecuvântări?

Sub tabel, desenați o săgeată mare îndreptată către partea unde sunt scrise poftele firii pământești. Rugați cursanții să-și imagineze că, în această luptă figurativă cu odgonul, ne lăsăm duși către poftele firii pământești.

- Ce se întâmplă cu roadele Duhului Sfânt atunci când cedăm în fața poftelor firii pământești? (Începem să pierdem roadele Duhului.)

Ștergeți săgeata și desenați alta îndreptată către roadele Spiritului. Rugați cursanții să-și imagineze că, acum, ne lăsăm duși în această parte.

- Ce se întâmplă cu faptele firii pământești când umblăm cărmuiți de Duhul Sfânt? (Ele nu mai fac parte din viețile noastre.)

Invitați cursanții să scrie în caietele lor pentru seminar sau în jurnalele pentru studiul scripturilor despre un moment în care au simțit sau au avut parte de unul dintre aceste roade ale Duhului Sfânt. Rugați-i să scrie și despre ce făceau atunci pentru a fi cărmuiți de Duhul Sfânt. După ce termină, invitați câțiva cursanți să împărtășească ce au scris.

Invitați un cursant să citească, cu glas tare, Galateni 5:24-25. Rugați membrii clasei să urmărească în scripturile lor și să afle ce încearcă ucenicii lui Isus Hristos să facă cu poftele firii pământești.

- Ce încearcă ucenicii lui Isus Hristos să facă cu poftele firii pământești? (Să le răstignească sau să le îndepărteze din viețile lor.)

Invitați cursanții să se gândească la ce vor face pentru a fi cărmuiți mai mult de Duhul Sfânt. Încurajați-i să acționeze potrivit îndemnurilor pe care le primesc, pentru a se bucura de roadele Duhului Sfânt.

## Galateni 6

*Pavel îi invită pe sfinții galateni să fie schimbați prin intermediul lui Isus Hristos*

Invitați cursanții să se gândească la o persoană pe care o cunosc și care, momentan, nu primește binecuvântările Evangheliei, deși este membră a Bisericii. Rugați membrii clasei ca, pe măsură ce studiază Galateni 6, să caute un principiu care îi va îndruma în eforturile lor de a ajuta persoana la care s-au gândit să primească binecuvântările Evangheliei.

Invitați un cursant să citească, cu glas tare, Galateni 6:1-2. Rugați cursanții să urmărească în scripturile lor și să afle ce a propovăduit Pavel despre cum trebuie să se comporte membrii Bisericii cu cineva care a păcătuit. (Le puteți explica cursanților că faptul de a „cădea deodată în vreo greșeală” [versetul 1] înseamnă a păcătui.)

- Potrivit celor relatate de Pavel, cum trebuie să se comporte membrii Bisericii cu cineva care a păcătuit? („[Să ridice]” persoana sau s-o ajute să se întoarcă la calea Evangheliei.)

- De ce este important să avem „duhul blândetii” (versetul 1) când ajutăm pe cineva să se întoarcă la calea Evangheliei?
- Care sunt câteva dintre modurile în care putem „[purta] sarcinile unii altora” (versetul 2)?

Rezumați Galateni 6:3-5 explicând faptul că Pavel a propovăduit că nu trebuie să fim aroganți sau ipocriți și că fiecare persoană își va „purta sarcina [ei]” (versetul 5) sau va fi răspunzătoare pentru alegerile sale.

Expuneți câteva semințe ale unui fruct sau ale unei legume pe care cursanții le vor recunoaște ușor. Rugați-i să identifice tipul de sămânță.

- La ce vă puteți aștepta dacă plantați aceste semințe?

Invitați un cursant să citească, cu glas tare, Galateni 6:7-8. Invitați ceilalți cursanți să urmărească în scripturile lor și să afle ce a propovăduit Pavel despre ce așteptări putem avea atunci când plantăm semințe.

- Ce a propovăduit Pavel despre ce se întâmplă când sunt plantate semințe? (Ce semănați sau plantați aceea veți secera sau culege. Aceasta poartă numele de legea secerișului.)
- Care este legătura dintre legea secerișului și deciziile pe care le luăm?

Invitați cursanții să citească, în gând, Galateni 6:9-10. Rugați-i să afle de ce a propovăduit Pavel despre legea secerișului.

- De ce credeți că Pavel a propovăduit despre legea secerișului după ce i-a invitat pe galateni să se ajute unul pe celălalt să rămână sau să se întoarcă pe calea Evangheliei?
- Ce principiu putem învăța din aceste versete despre faptul de a-i ajuta pe cei care nu se bucură de binecuvântările Evangheliei? (Cursanții pot folosi cuvinte diferite, însă trebuie să identifice un principiu asemănător următorului: **Dacă facem cu sârguință lucruri bune, vom culege binecuvântările faptelor noastre.**)
- Cum ne poate ajuta promisiunea că vom secera „la vremea potrivită” să nu „[cădem] de oboseală” (versetul 9) sau să nu renunțăm în eforturile noastre de a le sluji altora și a trăi conform Evangheliei?
- Când ați fost voi sau o persoană pe care o cunoașteți sârguincioși în a face lucruri bune chiar dacă binecuvântările nu au venit imediat? (Dumneavoastră puteți, de asemenea, să împărtășiți o experiență.)

Rezumați Galateni 6:11-18 explicând faptul că Pavel și-a încheiat epistola către sfinții galateni reiterând faptul că pacea și mila lui Isus Hristos sunt asupra tuturor celor care au devenit făpturi noi prin credință în numele Său.

Încurajați cursanții să „nu [obosească] în facerea binelui” (versetul 9) și să se gândească, rugându-se, la persoane pe care le pot ajuta să se întoarcă pe calea Domnului. Invitați-i să urmeze cu sârguință îndemnul pe care le primesc de la Duhul Sfânt.

** Scriptură de bază – Galateni 5:22-23**

Pentru a ajuta cursanții să memoreze Galateni 5:22-23, invitați membrii clasei să recite fiecare, pe rând, câte un cuvânt din acest fragment. De exemplu, primul cursant va spune „roada”, al doilea va spune „Duhului”, al treilea „dimpotrivă” și așa mai departe până sunt citite ambele versete. Cronometrați cursanții și oferiți-le mai multe ocazii de a încerca realizarea acestui lucru într-un anumit interval de timp. În timp ce repetați această activitate, gândiți-vă să schimbați ordinea cursanților, astfel încât aceștia să spună cuvinte diferite. Le puteți sugera cursanților să exerseze la începutul lecției timp de mai multe zile la rând, astfel încât să-și îmbunătățească timpul. După ce aud fragmentul de mai multe ori, invitați cursanții să încerce să-l recite unei persoane de lângă ei.

# Introducere la Epistola lui Pavel către efeseni

## De ce studiem această carte?

„Efeseni este o epistolă pentru întreaga lume, pentru iudei și neamuri, pentru soți și soții, pentru părinți și copii, pentru stăpâni și slujitori. Era voia lui Dumnezeu în zilele lui Pavel; este glasul inspirației în zilele noastre; este o epistolă care poate fi apreciată și pusă în aplicare de oricine...

Conține unele dintre cele mai bune cuvinte ale lui Pavel și este un document care conține principii fundamentale și Evanghelia lui Dumnezeu, care este plină de slavă și care ne poate salva” (Bruce R. McConkie, *Doctrinal New Testament Commentary*, 3 volume [1965-1973], 2:489).

Studiind Epistola către efeseni, cursanții pot fi inspirați să lase deoparte lucrurile acestei lumi, pot crește din punct de vedere spiritual și pot învăța cum să ia parte mai bine la unitatea și frăția din cadrul Bisericii.

## Cine a scris această carte?

Apostolul Pavel a scris Epistola către efeseni (vezi Efeseni 1:1).

## Când și unde a fost scrisă?

Pavel a declarat că era prizonier în momentul în care a scris epistola către efeseni (vezi Efeseni 3:1; 4:1; 6:20). Este posibil ca Epistola către efeseni să fi fost scrisă în timpul primei încarcerări a lui Pavel la Roma, în jurul anilor 60-62 d.H. (vezi Ghid pentru scripturi, „Epistolele lui Pavel”, [scriptures.lds.org](http://scriptures.lds.org)). În această perioadă, Pavel era arestat la domiciliu, dar avea dreptul de a primi vizitatori și de a predica Evanghelia (vezi Faptele apostolilor 28:16-31).

## Pentru cine a fost scrisă și de ce?

În versiunea King James a Bibliei, în Efeseni 1:1 se spune că Epistola către efeseni este adresată „[sfinților] care sunt în Efes”. Totuși, cele mai vechi manuscrise al Epistolei către efeseni nu conțin cuvintele „care sunt în Efes”. Aceasta sugerează faptul că este posibil ca Pavel să nu fi scris această epistolă special pentru efeseni, ci pentru mai multe congregații de sfinți, inclusiv cei din Efes. Efes a fost cel mai important oraș pentru Pavel în timpul celei de a treia sa călătorii misionare (vezi Faptele apostolilor 19:9-10; 20:31) și el avea o mare dragoste față de oamenii de acolo (vezi Faptele apostolilor 20:17, 34-38).

În scrisoarea sa, Pavel s-a adresat membrilor Bisericii care făceau parte dintre neamuri (vezi Efeseni 2:11) și care erau, probabil, nou convertiți (vezi Efeseni 1:15). El a scris pentru a ajuta la dezvoltarea spiritualității și a mărturiilor celor care erau deja membri. Principalele sale scopuri au fost de a-i ajuta pe acești convertiți să aibă mai multă cunoaștere spirituală despre Dumnezeu și despre Biserică (vezi Efeseni 1:15-18; 3:14-19), de a promova unitatea, în special cea dintre sfinții care sunt dintre neamuri și sfinții iudei (vezi Efeseni 2:11-22; 4:1-16; 5:19-6:9) și de a-i

încuraja pe sfinți să se opună puterii răului (vezi Efeseni 4:17–5:18; 6:10-18). Mulți sfinți din Efes trăiau în neprihănire în asemenea măsură încât să fie pecetluiți pentru a avea viață eternă (vezi Efeseni 1:13; Bruce R. McConkie, *Doctrinal New Testament Commentary*, 2:493-494).

## Care sunt unele dintre trăsăturile distinctive ale acestei cărți?

Efeseni conține multe învățături și idei care sunt cunoscute sfinților din zilele din urmă, inclusiv prerânduirea, dispensația plenitudinii timpurilor, Spiritul Sfânt al făgăduinței, importanța profeților și a apostolilor, ideea unei biserici adevărate și unite și diferitele oficii, chemări și funcții în cadrul organizării Bisericii. Această scrisoare conține, de asemenea, unele dintre cele mai mărețe învățături despre familie din toate scripturile.

## Rezumat

**Efeseni 1:1–4:16** Pavel scrie despre prerânduirea sfinților de a primi Evanghelia, despre dispensația plenitudinii timpurilor, pecetluirea prin Spiritul Sfânt al făgăduinței, salvarea prin intermediul harului, unitatea dintre sfinții care sunt dintre neamuri și sfinții iudei în Biserică, un singur Domn, o singură credință, un singur botez, scopul Bisericii și organizarea ei pe temelia apostolilor și profeților, avându-L pe Isus Hristos drept piatra din capul unghiului. Pavel propovăduiește că Dumnezeu va aduna toate lucrurile în Hristos în dispensația plenitudinii timpurilor.

**Efeseni 4:17–6:24** Pavel îi încurajează pe sfinți să pună în practică în viețile lor doctrina adevărată. El îi încurajează să abandoneze vechiul om (vechile lor păcate) și să se îmbrace în omul cel nou care devin prin intermediul lui Hristos. El oferă instrucțiuni soțiilor, soților, copiilor, părinților, slujitorilor, stăpânilor și congregațiilor. El îi încurajează pe sfinți să „[se îmbrace] cu toată armura lui Dumnezeu” (Efeseni 6:11).



## LECTIA 120

# Efesenii 1

### Introducere

Pavel a scris o scrisoare către sfinții din Efes cu privire la prerânduirea lor pentru a primi Evanghelia. El a scris despre ultima dispensație sau dispensația în care trăim noi astăzi.

Pavel a propovăduit că putem să-l cunoaștem pe Tatăl Ceresc și pe Isus Hristos prin revelație.

## Sugestii pentru predare

### Efesenii 1:1-8

*Pavel îi învață pe sfinți că au fost prerânduți să primească Evanghelia*

Invitați cursanții să se gândească la un moment în care au fost de acord să-și asume o responsabilitate importantă și le-a fost promis că vor fi răsplătiți pentru îndeplinirea acelei însărcinări.

- Când ați avut parte de încercări din cauza însărcinării, cum ați fost întăriți știind că ați fost de acord să primiți această sarcină și că cineva a avut încredere în voi că o veți îndeplini?
- Cum ați fost binecuvântați sau răsplătiți pentru că v-ați îndeplinit responsabilitatea?

Explicați că, în epistola sa, consemnată în Efesenii 1-6, apostolul Pavel s-a adresat sfinților care erau în Efes și în zonele învecinate. Scopul lui era de a-i întări pe cei care erau deja membri ai Bisericii și de a-i ajuta pe cei nou convertiți să obțină mai multă cunoaștere spirituală și să rămână credincioși legămintelor lor.

Invitați mai mulți cursanți să citească pe rând, cu glas tare, din Efesenii 1:3-8.

Invitați membrii clasei să urmărească în scripturile lor și să caute adevăruri propovădite de Pavel sfinților, pentru a-i ajuta să rămână credincioși legămintelor lor.

- Ce adevăruri le-a propovădit Pavel sfinților pentru a-i ajuta să rămână credincioși? (În timp ce cursanții răspund, îi puteți invita să explice cum i-ar fi putut ajuta pe sfinți să rămână credincioși înțelegerea adevărurilor pe care le menționează.)
- Ce credeți că înseamnă, în versetul 4, că Dumnezeu i-a ales pe unii „înainte de întemeierea lumii”?

Explicați că această expresie împreună cu termenul *rându* și expresia „înfiți prin Isus Hristos” din versetul 5 se referă la cei care au fost aleși sau prerânduți în existența premuritoare să primească Evanghelia. Scrieți următorul adevăr pe tablă:

**Copiii lui Dumnezeu au fost prerânduți să primească binecuvântările Evangheliei.** Primirea acestor binecuvântări este condiționată de credința noastră di n această viață.

Pentru a ajuta cursanții să înțeleagă acest adevăr, invitați un cursant să citească, cu glas tare, următoarea declarație:

„În lumea spiritelor din viața premuritoare, Dumnezeu a desemnat anumite spirite să îndeplinească anumite misiuni în viața lor muritoare. Aceasta se numește prerânduire.

Prerânduirea nu garantează că persoanele vor primi anumite chemări sau responsabilități. Astfel de ocazii se ivesc în această viață ca urmare a exercitării drepte a libertății de a alege, așa cum prerânduirea este rezultatul neprihănirii din viața premuritoare ...

Doctrina prerânduirii se aplică tuturor membrilor Bisericii, nu numai Salvatorului și profeților Săi. Înainte de crearea pământului, femeile credincioase le erau încredințate anumite responsabilități, iar bărbații credincioși erau prerânduți la anumite îndatoriri ale preoției. Deși dumneavoastră nu vă amintiți acea vreme, cu siguranță ați fost de acord să îndepliniți misiuni importante în slujba Tatălui dumneavoastră. Pe măsură ce vă dovediți demni, vi se vor da prilejuri să îndepliniți sarcinile pe care le-ați primit atunci" (*Fideli credinței: referințe pentru Evanghelia* [2004], p. 140-141).

- Cum ne poate ajuta faptul de a ști că am fost prerânduți să primim Evanghelia și multe sale binecuvântări să rămânem credincioși legămintelor noastre?

### Efeseni 1:9-12

#### *Pavel vorbește despre dispensația plenitudinii timpurilor*

Schițați un desen simplu reprezentând diferite râuri care se varsă într-o zonă cu multă apă. Rugați cursanții să-și imagineze că fiecare râu reprezintă o dispensație a Evangheliei.

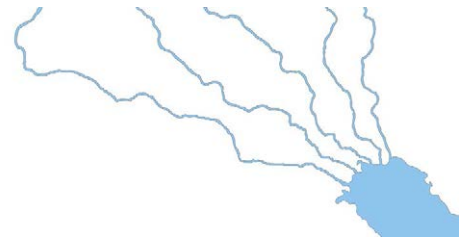

- Ce este o dispensație a Evangheliei?

#### **Ajutați cursanții să înțeleagă doctrinele de bază**

Cursanții vor învăța doctrinele de bază pe măsură ce studiază și discută despre scripturi și își însușesc fragmente cheie care conțin scripturi de bază. Nu vă abateți de la studiul în ordine al scripturilor pentru a vă concentra asupra doctrinei de bază. De fapt, trebuie să acordați atenție acelor doctrine atunci când le întâlniți în contextul lor scriptural. De exemplu, în această lecție puteți sublinia doctrina cu privire la dispensațiile Evangheliei deoarece are legătură cu ceea ce se predă în Efeseni 1.

Puteți revedea definiția unei dispensații a Evangheliei invitând un cursant să citească, cu glas tare, următoarea afirmație din Bible Dictionary:

„O dispensație a Evangheliei este o perioadă în care Domnul are cel puțin un slujitor autorizat pe pământ care deține preoția sfântă și cheile și care are împuternicirea divină de a face cunoscută Evanghelia locuitorilor pământului. Când acest lucru se întâmplă, Evanghelia este dezvăluită, din nou, astfel încât oamenii din acea dispensație să nu fie nevoiți să depindă de dispensațiile trecute pentru cunoașterea planului salvării. De la începuturi, au existat multe dispensații ale Evangheliei. Biblia indică cel puțin o dispensație identificată în timpul lui Adam, o alta în timpul lui Enoh, o alta în timpul lui Noe și tot așa în timpul lui Avraam, Moise și Isus cu apostolii Săi la jumătatea timpului” (Bible Dictionary, „Dispensations”).

Invitați un cursant să citească, cu glas tare, Efeseni 1:9-10. Rugați membrii clasei să urmărească în scripturile lor și să afle la ce dispensație se referea Pavel. Explicați că expresia „taina voii Sale” din versetul 9 se referă la planurile și scopurile lui Dumnezeu.

- La ce dispensație se referea Pavel în Efeseni 1:10?

Subliniați faptul că dispensația plenitudinii timpurilor este dispensația în care trăim acum.

- Care este asemănarea dintre dispensația plenitudinii timpurilor și o zonă cu multă apă spre care curg râuri?
- Ce a profetizat Pavel că avea să se întâmple în timpul dispensației plenitudinii timpurilor? (Explicați că, atunci când Pavel a scris că, «în Hristos, toate lucrurile», atât cele din ceruri, cât și cele de pe pământ, ar putea fi unite iarăși «într-unul» [versetul 10], el s-a referit la restaurarea și aducerea împreună a tuturor cheilor, puterilor și promisiunilor pe care Dumnezeu le-a revelat copiilor Săi de la începutul lumii, precum și a altor cunoștințe care nu au fost revelate niciodată înainte [vezi D&L 128:18]. Scrieți, pe tablă, următoarea doctrină: **În timpul dispensației plenitudinii timpurilor, vor fi restaurate toate lucrurile din dispensațiile anterioare.**)

Invitați un cursant să citească, cu glas tare, următoarea declarație a vârstnicului B. H. Roberts, din Cei Șaptezeci:



„Aceasta este dispensația plenitudinii timpurilor și vedem, mergând către ea, asemenea puternicelor șuvoaie care se grăbesc spre ocean, toate dispensațiile anterioare, creând o legătură între noi și ele; și vedem că Dumnezeu a avut în vedere un singur scop măreț de la început și acela a fost salvarea copiilor Săi. Și acum a venit ziua finală, dispensația finală, când adevărul, lumina și neprihănirea trebuie să inunde pământul (în Conference Report, oct. 1904, p. 73).

Invitați cursanții să vină la tablă și să marcheze râurile desenate cu adevăruri, scripturi, legăminte și puteri din dispensațiile anterioare care au fost restaurate sau aduse la lumină în dispensația plenitudinii timpurilor. (Ei pot scrie puterea de pecetluire, rânduielile necesare salvării, Cartea lui Mormon și așa mai departe; cursanții pot desena mai multe râuri dacă este necesar.)

- În ce fel este o binecuvântare pentru voi faptul că trăiți în dispensația plenitudinii timpurilor?
- Conform celor spuse de vârstnicul Roberts, ce trebuie să se întâmple în această dispensație? (Adevărul, lumina și neprihănirea trebuie să inunde pământul.)
- Ce resurse din dispensația noastră ne ajută să inundăm pământul cu adevărul și lumina Evangheliei?

Invitați un cursant să citească, cu glas tare, următoarea declarație a vârstnicului David A. Bednar, din Cvorumul celor Doisprezece Apostoli:



„Dragii mei frați și dragile mele surori, ce s-a realizat până acum, în această dispensație, transmițând mesaje legate de Evanghelie prin intermediul canalelor de pe rețelele de socializare este un început bun – dar doar o picătură. Vă invit acum să ajutați la transformarea picăturii într-un torent... Vă îndemn să măturați pământul cu mesaje pline de neprihănire și adevăr – mesaje care sunt autentice, înălțătoare și demne de laudă – și să măturați literalmente pământul ca un torent” („To Sweep the Earth as with a Flood” [Adunare de devoțiune dedicată Săptămânii educației din cadrul campusului Universității Brigham Young, 19 aug. 2014], LDS.org).

Invitați cursanții să împărtășească câteva dintre lucrurile pe care le fac pentru a ajuta la inundarea pământului cu mesaje pline de neprihănire și adevăr.

Rezumați Efeseni 1:11-12 explicând faptul că Pavel a propovăduit că, prin Isus Hristos, sfinții obținuseră o „[moștenire]” (versetul 11) în împărăția lui Dumnezeu.

### Efeseni 1:13-23

#### *Pavel propovăduiește despre Spiritul Sfânt al făgăduinței*

Invitați un cursant să citească, cu glas tare, Efeseni 1:13-14. Rugați membrii clasei să urmărească în scripturile lor și să caute o binecuvântare pe care o primiseră sfinții datorită credinței și încrederii lor în Isus Hristos.

- Potrivit celor relatate în versetul 13, ce binecuvântare primiseră sfinții? (Ei au „fost pecetluiți cu Duhul Sfânt, care fusese făgăduit”.)

Explicați că, faptul de a fi „[pecetluit] de Spiritul Sfânt al făgăduinței” înseamnă că Duhul Sfânt „depune mărturie Tatălui că rânduierile necesare salvării au fost îndeplinite cum se cuvine și că au fost ținute legămintele care le însoțesc” (Ghid pentru scripturi, „Spiritul Sfânt al făgăduinței”, scriptures.lds.org). Spiritul este „o arvună a moștenirii noastre” (versetul 14). Aceasta înseamnă că prezența Duhului Sfânt în viețile noastre este un simbol, un memento, un semn de la Dumnezeu că, dacă vom continua să fim credincioși, vom primi viață eternă.

Rezumați Efeseni 1:15-16 explicând faptul că Pavel le-a spus sfinților că el îi mulțumea mereu lui Dumnezeu pentru credința lor.

Invitați un cursant să citească, cu glas tare, Efeseni 1:17-18. Rugați membrii clasei să urmărească în scripturile lor și să afle ce s-a rugat Pavel ca Dumnezeu să le dea sfinților.

- Ce s-a rugat Pavel ca Dumnezeu să le dea sfinților?
- Ce ne învață aceste versete despre cum putem ajunge să Îl cunoaștem pe Tatăl Ceresc? (Folosind propriile cuvinte, cursanții trebuie să identifice următorul adevăr: **Putem ajunge să-L cunoaștem pe Tatăl Ceresc prin spiritul revelației.**)

Pentru a ajuta cursanții să înțeleagă spiritul revelației, rugați un cursant să citească, cu glas tare, următoarea declarație a vârstnicului David A. Bednar: Rugați cursanții să fie atenți pentru a afla ce înseamnă spiritul revelației.



„Revelația este calea de comunicare de la Dumnezeu către copiii Săi de pe pământ și una dintre marile binecuvântări care însoțesc darul și tovarășia constantă a Duhului Sfânt. Profetul Joseph Smith ne-a învățat: «Duhul Sfânt este un revelator» și «niciun om nu poate primi Duhul Sfânt fără a primi revelații» (*Învățăturile ale președinților Bisericii: Joseph Smith* [2007], p. 138).

Spiritul revelației este disponibil fiecărei persoane care primește, prin autoritatea preoției respective, rânduielile salvatoare ale botezului prin scufundare pentru iertarea păcatelor și așezarea mâinilor pentru conferirea darului Duhului Sfânt și care acționează cu credință pentru îndeplinirea poruncii preoției de a «primi pe Duhul Sfânt» („Spiritul revelației”, *Ensign* sau *Liahona*, mai 2011, p. 87).

- Ce este spiritul revelației?
- Cum ne poate ajuta revelația primită prin intermediul Duhului Sfânt să ajungem să-L cunoaștem pe Tatăl Ceresc?

Puteți invita cursanții să împărtășească câteva moduri în care revelația primită prin intermediul Duhului Sfânt i-a ajutat să ajungă să-L cunoască mai bine pe Tatăl Ceresc. Puteți să le împărtășiți o experiență personală. Încurajați cursanții să se străduiască să devină demni de compania Duhului Sfânt, astfel încât să poată continua să-L cunoască mai bine pe Tatăl Ceresc.

Rezumați Efeseni 1:19-23 explicând faptul că Pavel a continuat să propovăduiască despre moștenirea promisă sfinților și calitatea lui Isus Hristos de conducător al Bisericii Sale.

## LECȚIE PENTRU STUDIUL ACASĂ

# 2 Corinteni 8–Efeseni 1 (Unitatea 24)

### Material pentru pregătirea învățătorului pentru studiul acasă

#### *Rezumatul lecțiilor pentru studiul acasă zilnic*

Rezumatul următor al evenimentelor, doctrinelor și principiilor învățate de cursanți în timp ce au studiat 2 Corinteni 8–Efeseni 1 (unitatea 24) nu trebuie predat ca parte a lecției dumneavoastră. Lecția pe care o predați se concentrează doar asupra câtorva dintre aceste doctrine și principii. Urmați îndemnul Spiritului Sfânt în timp ce aveți în vedere nevoile cursanților dumneavoastră.

#### **Ziua 1 (2 Corinteni 8-9)**

În această lecție, cursanții au învățat că, pe măsură ce ajungem să înțelegem tot ce ne-a oferit Salvatorul, vom fi mai dornici să oferim celorlalți din ceea ce avem. Cursanții au învățat, de asemenea, că Dumnezeu dorește ca noi să fim dornici să oferim, chiar și atunci când nu avem nimic de oferit. În plus, cursanții au învățat că, dacă avem o inimă plină de bucurie când dăruim celor în nevoie, Dumnezeu ne va binecuvânta cu generozitate și, recunoscând cât de generos este Dumnezeu cu binecuvântările pe care ni le oferă, putem să simțim recunoștință față de El.

#### **Ziua 2 (2 Corinteni 10-13)**

Din învățăturile lui Pavel despre conflicte spirituale, cursanții au învățat că, pe măsură ce ne controlăm gândurile cu supunere față de Isus Hristos, vom avea mai mult succes în războiul împotriva lui Satana. Din învățăturile lui Pavel despre propria țepușă din carne, cursanții au descoperit că Domnul poate permite ca noi să avem slăbiciuni și încercări pentru a învăța să fim umili. Harul lui Isus Hristos este de ajuns pentru a ne întări în slăbiciunile noastre și Domnul nu îndepărtează întotdeauna încercările noastre, dar ne întărește pe măsură ce le îndurăm cu credință.

#### **Ziua 3 (Galateni)**

Pe măsură ce au studiat învățăturile lui Pavel din Galateni, cursanții au învățat că Isus Hristos revelează profetilor Săi doctrina adevărată. Cursanții au învățat, de asemenea, că toți cei care își exercită credința în Isus Hristos și intră în legământul Evangheliei vor deveni una în Hristos și vor fi moștenitori ai lui Dumnezeu. Ei vor înțelege că, pe măsură ce umblăm cârmuiți de Duhul Sfânt, vom învinge ispitele firii pământești și că, dacă facem cu sârguință lucruri bune, vom culege binecuvântările faptelor noastre.

#### **Ziua 4 (Efeseni 1)**

Din primul capitol al învățăturilor lui Pavel către efeseni, cursanții au învățat despre copiii lui Dumnezeu că au fost prerânduți să primească binecuvântările Evangheliei. Ei au învățat, de asemenea, că, în timpul dispensației plenitudinii timpurilor, vor fi restaurate toate lucrurile din dispensațiile anterioare și că putem ajunge să-L cunoaștem pe Tatăl Ceresc prin spiritul revelației.

## Introducere

Apostolul Pavel i-a încurajat pe sfinții galateni să se întoarcă la credința lor în Isus Hristos și să aibă încredere că salvarea poate fi obținută doar prin intermediul Lui, nu prin supunere față de legea lui Moise.

## Sugestii pentru predare

### Galateni 5

*Pavel îi încurajează pe sfinții galateni să se întoarcă la credința lor în Isus Hristos*

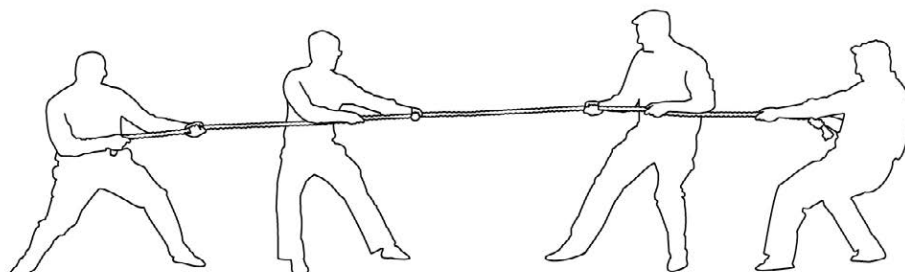

Desenați, pe tablă, o imagine reprezentând lupta cu odgonul.

- Ce înseamnă lupta cu odgonul? Cum câștigi la acest sport?
- În ce mod sunt viețile voastre similare cu lupta cu odgonul?

Dacă membrii clasei nu au menționat aceasta, explicați faptul că unul dintre aspectele din viețile noastre care este similar luptei cu odgonul este lupta noastră împotriva ispitei. Invitați cursanții ca, pe măsură ce studiază Galateni 5, să caute adevăruri care îi pot ajuta să știe cum să câștige în lupta împotriva ispitei.

Amintiți cursanților că unii creștini iudei i-au îndrumat greșit pe sfinții din Galatia învățându-i că trebuie să trăiască potrivit legii lui Moise și să fie circumciși pentru a fi salvați. Apostolul Pavel a descris aceste învățături neadevărate despre legea lui Moise drept „jugul robiei” (Galateni 5:1).

Invitați un cursant să citească, cu glas tare, Galateni 5:1. Rugați membrii clasei să urmărească în scripturile lor și să afle despre cine a spus Pavel că aduce eliberarea din acest jug al robiei.

- Cine aduce eliberarea din acest jug al robiei?

Rezumați Galateni 5:2-15 explicând faptul că Pavel i-a mustrat pe sfinții galateni pentru că se îndepărtau ușor de la libertatea Evangheliei lui Isus Hristos și pentru că se întorceau, în schimb, la robia legii lui Moise. Apoi, el a clarificat că, deși cei care Îl urmau pe Hristos fuseseră eliberați de robia legii lui Moise, aceasta nu însemna că ei aveau libertatea de a păcătui după poftele lor.

Invitați un cursant să citească, cu glas tare, Galateni 5:16-17. Rugați membrii clasei să urmărească în scripturile lor și să afle care sunt cele două forțe competitive descrise de Pavel.

- Care sunt cele două forțe competitive descrise de Pavel?

Pe tablă, creați un tabel desenând o linie verticală care trece prin centrul imaginii reprezentând lupta cu odgonul. Scrieți *Umblați cârmuiți de Duhul Sfânt* deasupra unei părți a luptei cu odgonul și *Împliniți poftele firii pământești* deasupra celeilalte părți.

- Ce înseamnă să „[umblăm] cârmuiți de Duhul” (Galateni 5:16)? (Să fim demni de a avea Duhul Sfânt și să-L urmăm.)
- La ce se referă expresia „poftele firii pământești” (Galateni 5:16)? (Ispitele de a păcătui)
- În ce mod sunt considerate acestea forțe opuse?
- Ce principiu putem desprinde din Galateni 5:16 despre ce putem face pentru a învinge ispitele firii pământești? (Deși cursanții pot răspunde folosind cuvinte diferite, ei trebuie să exprime un principiu asemănător acestuia: **Pe măsură ce umblăm cârmuiți de Duhul Sfânt, vom învinge ispitele firii pământești.** Scrieți acest principiu pe tablă.)

Invitați un cursant să citească, cu glas tare, următoarea declarație a vârstnicului Melvin J. Ballard, din Cvorumul celor Doisprezece Apostoli: Rugați membrii clasei să asculte cu atenție pentru a afla la ce întrebare ne-a rugat vârstnicul Ballard să ne gândim.



„Toate modalitățile prin care dușmanul sufletelor noastre ne va ataca pentru a ne captura vor fi prin intermediul trupului... El ne va aborda prin intermediul poftelor și ambițiilor trupului. Tot ajutorul pe care îl vom primi de la Domnul în această luptă va veni prin intermediul spiritului care trăiește în aceste trupuri muritoare. Astfel, aceste două mari forțe lucrează asupra noastră prin intermediul acestor două căi.

În ce stadiu este lupta din dumneavoastră?... Aceasta este o întrebare foarte importantă. Cel mai mare conflict pe care orice bărbat și orice femeie îl vor avea vreodată (nu îmi pasă cât de mulți dușmani ar putea avea) va fi lupta pe care o vor avea cu ei înșiși” („Struggle for the Soul”, *New Era*, mart. 1984, p. 35).

Rugați cursanții să se gândească de ce parte sunt în această luptă cu odgonul și ce forță învinge în viețile lor.

Împărțiți membrii clasei în grupuri de câte doi sau trei cursanți. Rugați jumătate dintre grupuri să citească, împreună, cu glas tare, Galateni 5:19-21 și să afle rezultatele „[împlinirii poftelor] firii pământești”. Rugați cealaltă jumătate să citească, împreună, cu glas tare, Galateni 5:22-23 și să afle rezultatele faptului de a umbla cârmuiți de Duhul Sfânt. Când termină de citit, invitați un membru din fiecare grup să scrie în coloana corespunzătoare de pe tablă unul dintre răspunsurile pe care le-au găsit. Invitați-i să continue să scrie răspunsurile lor până când tabelul reflectă ce a enumerat Pavel. Puteți aduce un dicționar și îi puteți invita pe cursanți să caute cuvintele care sunt dificil de înțeles.

- Potrivit celor relatate în Galateni 5:21, ce ne-a învățat Pavel că se va întâmpla cu oamenii care cedează în fața „[faptelor] firii pământești” (Galateni 5:19)?
- Potrivit celor relatate în Galateni 5:22-23, ce roade sau rezultate indică faptul că cineva este cârmuit de Duhul Sfânt? (Cursanții pot folosi cuvinte diferite, dar asigurați-vă că identifica următorul adevăr: **Roadele Duhului Sfânt sunt: dragostea, bucuria, pacea, îndelunga răbdare, bunătatea, facerea de bine,**



**credințioșia, blândețea și înfrânarea poftelor.** Le puteți sugera cursanților să marcheze acest adevăr în scripturile lor.)

Faceți referire la partea din tabel în care sunt scrise roadele Duhului Sfânt.

- De ce merită să avem aceste binecuvântări?

Sub tabel, desenați o săgeată mare îndreptată către partea unde sunt scrise poftele firii pământești. Rugați cursanții să-și imagineze că, în această luptă figurativă cu odgonul, ne lăsăm duși către poftele firii pământești.

- Ce se întâmplă cu roadele Duhului Sfânt atunci când cedăm în fața poftelor firii pământești? (Începem să pierdem roadele Duhului.)

Ștergeți săgeata și desenați alta îndreptată către roadele Duhului. Rugați cursanții să-și imagineze că, acum, ne lăsăm duși în această parte.

- Ce se întâmplă cu faptele firii pământești când umblăm cărmuiți de Duhul Sfânt? (Ele nu mai fac parte din viețile noastre.)

Invitați cursanții să scrie în caietele lor pentru seminar sau în jurnalele pentru studiul scripturilor despre un moment în care au simțit sau au avut parte de unul dintre aceste roade ale Duhului Sfânt. Rugați-i să scrie și despre ce făceau atunci pentru a fi cărmuiți de Duhul Sfânt. După ce termină, invitați câțiva cursanți să împărtășească ce au scris.

Invitați un cursant să citească, cu glas tare, Galateni 5:24-25. Rugați membrii clasei să urmărească în scripturile lor și să afle ce încearcă ucenicii lui Isus Hristos să facă cu poftele firii pământești.

- Ce încearcă ucenicii lui Isus Hristos să facă cu poftele firii pământești? (Să le răstignească sau să le îndepărteze din viețile lor.)

Invitați cursanții să se gândească la ce vor face pentru a fi cărmuiți mai mult de Duhul Sfânt. Încurajați-i să acționeze potrivit îndemnurilor pe care le primesc, pentru a se bucura de roadele Duhului Sfânt.

### **Unitatea următoare (Efeseni 2–Filipeni 4)**

Invitați cursanții să se gândească la valorile, legile și opiniile din lume, aflate într-o continuă schimbare. Cum putem ști ce este bine și ce este rău într-o lume ale cărei idei sunt într-o continuă schimbare? Apostolul Pavel i-a sfătuit pe sfinți și i-a ajutat să înțeleagă că Domnul ne-a oferit ajutor pentru a Se asigura că nu suntem înșelați de filosofii neadevărate ale lumii. Explicați, de asemenea, că, pe măsură ce vor continua să studieze scrierile lui Pavel în timpul săptămânii următoare, vor găsi răspunsuri la următoarele întrebări: Cum ar trebui să se comporte copiii cu părinții lor? Despre ce a spus Pavel că va „stinge toate săgețile arzătoare ale celui rău” (Efeseni 6:16)?

## LECȚIA 121

# Efeseni 2-3

### Introducere

Pavel i-a învățat pe sfinții din Efes că toți păcătoșii pot fi salvați prin harul lui Dumnezeu și că iudeii și neamurile deveniseră una în împărăția lui Dumnezeu. Pavel a explicat,

de asemenea, că Biserica lui Isus Hristos este clădită pe temelia apostolilor și profeților și a împărtășit dorința sa ca sfinții să simtă dragostea lui Isus Hristos.

### Sugestii pentru predare

#### Efeseni 2

*Pavel a propovăduit că sângele lui Isus Hristos salvează atât iudeii, cât și neamurile*

La începutul lecției, invitați unul sau mai mulți cursanți (în funcție de mărimea clasei dumneavoastră) să stea pe podea în diferite părți ale sălii de clasă. Între acești cursanți și restul clasei, stabiliți o limită punând bandă adezivă sau sfoară și, apoi, spuneți-le cursanților separați că nu pot participa verbal la lecție (nu încă). Adresați celorlalți membri ai clasei întrebările:

- Ce ar putea transmite această situație despre relația dintre voi și cursanții separați? (Că un grup este favorizat în comparație cu altul.)
- Cum credeți că se simt cursanții separați? De ce?

Întrebați cursanții dacă s-au simțit vreodată așa în anumite circumstanțe din viața lor.

Scrietei, pe tablă, cuvintele *Neamuri* și *Iudei*, creând două coloane.

- Având în vedere ce ați învățat despre condițiile sociale din unele ramuri ale Bisericii în timpul slujirii lui Pavel, ce etichetă i-ar caracteriza cel mai bine pe cursanții separați? (Neamuri) Ce etichetă i-ar caracteriza cel mai bine pe restul membrilor clasei? (Iudei)
- Ce ar fi putut cauza această separare? (Unii iudei credeau că, datorită faptului că erau israeliți din naștere și fuseseră circumciși, erau favorizați de Dumnezeu și erau superiori neamurilor convertite.)

Invitați un cursant să citească, cu glas tare, Efeseni 2:1-3. Rugați membrii clasei să urmărească în scripturile lor și să afle cum a descris Pavel condițiile spirituale ale sfinților care erau dintre neamuri („voi” în versetul 1) și ale sfinților care erau iudei („noi” în versetul 3) înainte de convertirea lor la Salvator și Biserica Sa. Explicați că expresia „domnul puterii văzduhului”, din versetul 2, se referă la diavol și influența sa predominantă în lume.

- Potrivit celor relatate în versetele 1-2, cum a descris Pavel neamurile înainte de convertirea lor? (Enumerați, pe tablă, răspunsurile cursanților în coloana intitulată „Neamuri”).
- Potrivit celor relatate în versetul 3, cum s-a descris Pavel pe sine și cum i-a descris pe iudei înainte de convertirea lor? (Enumerați, pe tablă, răspunsurile cursanților în coloana intitulată „Iudei”).

Subliniați faptul că, atât neamurile, cât și iudeii, erau morți din punct de vedere spiritual sau separați de Dumnezeu din cauza păcatelor lor (vezi versetul 1).

Invitați un cursant să citească, cu glas tare, Efeseni 2:4-6. Rugați cursanții să urmărească în scripturile lor și să afle condițiile spirituale ale sfinților care erau dintre neamuri și ale sfinților care erau dintre iudei după convertirea lor. Explicați că expresia *locuri cerești* se referă la împărății din cer pe care oamenii le moștenesc.

- Cum i-a descris Pavel pe sfinți după convertirea lor? (Domnul i-a adus la viață din moartea lor spirituală și starea lor păcătoasă. Amintiți cursanților că noi numim aceasta a te naște din nou din punct de vedere spiritual [vezi Mosia 27:24-26].)

Invitați câțiva cursanți să citească, cu glas tare, Efeseni 2:7-10. Rugați membrii clasei să urmărească în scripturile lor și să afle ce i-a ajutat pe neamuri și pe iudei să facă această transformare.

- Ce le-a ajutat pe ambele grupuri de sfinți să facă această transformare? (Harul lui Isus Hristos)
- Ce adevăr putem învăța din aceste versete despre ce face posibil harul lui Isus Hristos pentru toți copiii lui Dumnezeu? (După ce cursanții răspund, scrieți, pe tablă, următorul adevăr: **Datorită harului lui Isus Hristos, toată omenirea poate fi salvată prin credință în El.**)

Explicați că Pavel a subliniat că nu putem fi salvați doar prin faptele noastre, oricât de bune ar fi acestea (vezi versetele 8-9). Pentru a ajuta cursanții să înțeleagă mai bine adevărul identificat mai sus, invitați un cursant să citească, cu glas tare, următoarea declarație a președintelui Dieter F. Uchtdorf, din Prima Președinție:



„Deoarece cu toții «[am] păcătuit și [suntem] lipsiți de slava lui Dumnezeu» [Romani 3:23] și «nu este cu putință ca vreun lucru necurat să intre în împărăția lui Dumnezeu» [1 Nefi 15:34], niciunul dintre noi nu este demn de a se întoarce în prezența lui Dumnezeu ...

Nu putem să mergem în rai doar pe baza meritelor noastre; cerințele dreptății reprezintă o barieră pe care noi nu avem puterea de a o depăși de unii siguri.

Dar nu este totul pierdut.

Harul lui Dumnezeu este marea noastră și nepieritoarea noastră speranță.

Prin intermediul jertfei lui Isus Hristos, planul milei satisface cerințele dreptății [vezi Alma 42:15] și «le dă oamenilor mijloacele prin care ei să poată avea credință prin pocăință» [Alma 34:15].

Păcatele noastre, deși sunt roșii precum cârmâzul, pot deveni albe ca zăpada [vezi Isaia 1:18]. Deoarece Salvatorul nostru preaiubit «S-a dat pe Sine însuși, ca preț de răscumpărare pentru toți» [1 Timotei 2:6], ne-a fost deschisă o cale de a intra în împărăția Sa nepieritoare [vezi 2 Petru 1:11].

Poarta este descuiată! ...

Pentru a moșteni această slavă, avem nevoie de mai mult decât de o poartă descuiată; trebuie să intrăm pe această poartă având o dorință sinceră de a ne schimba – o schimbare atât de mare încât scripturile o descriu astfel: «să [ne naștem] din nou; da, să [ne naștem] din Dumnezeu, să [ne schimbăm] din starea [noastră] carnală și decăzută la o stare de dreptate, fiind mântuiți de Dumnezeu, devenind fiii și fiicele Lui» [Mosia 27:25] ...

Harul este un dar de la Dumnezeu și dorința noastră de a fi supuși fiecărei porunci a lui Dumnezeu reprezintă întinderea mâinii noastre muritoare pentru a primi acest dar sacru de la Tatăl nostru Ceresc” („Darul harului”, *Ensign* sau *Liahona*, mai 2015, p. 108, 110).

- În ce fel exercitarea credinței în Isus Hristos și pocăința de păcatele noastre ne ajută să primim darul harului?

Pentru a ajuta cursanții să înțeleagă contextul istoric al relației dintre iudei și neamuri înainte ca Evanghelia să fie predicată tuturor copiilor lui Dumnezeu, arătați ilustrația cu „zidul... care-i despărțea” (Efeseni 2:14), din curtea templului din Ierusalim (sau invitați cursanții să deschidă la Hărți din scripturi, fotografii și date cronologice din istoria Bisericii, fotografia 9, „Templul lui Irod”). Explicați că neamurile, care nu făcuseră legământ cu Domnul, nu aveau voie să treacă de zid în cele mai sacre zone ale templului; ele erau tratate precum „străini... oaspeți ai casei” (Efeseni 2:19). Zidul fizic pentru despărțire simboliza separarea spirituală care exista între iudei și neamuri înaintea revelației lui Petru că Evanghelia trebuie predicată neamurilor.

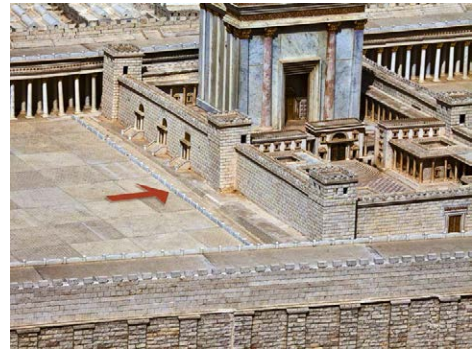

### Ajutați cursanții să înțeleagă contextul istoric

Unul dintre principiile de bază privind predarea și învățarea din Evanghelie este acela de a înțelege contextul istoric al fragmentului scriptural. Contextul include circumstanțele sau informațiile generale ale unui fragment scriptural, eveniment sau ale unei povestiri. Pe măsură ce ajutați cursanții să înțeleagă contextul scripturilor, ei vor fi pregătiți să recunoască mesajul autorilor inspirați.

Invitați câțiva cursanți care sunt separați de membrii clasei, să citească, pe rând, cu glas tare, din Efeseni 2:12-15. Rugați membrii clasei să urmărească în scripturile lor și să afle ce a făcut Salvatorul cu bariera dintre iudei și neamuri. Explicați că termenul *vrăjmășie* înseamnă „antagonism, ostilitate și ură” (Ghid pentru scripturi, „Vrăjmășie”, [scriptures.lds.org](http://scriptures.lds.org)).

- Ce i-a adus împreună pe neamuri și pe iudei? (Prin sângele lui Hristos, zidul figurativ care îi separa spiritual pe iudei de neamuri a fost înlăturat și ei au devenit „un singur om nou” [Efeseni 2:15] sau un trup unit în Hristos. Scrieți, pe tablă, următorul adevăr: **Când venim la Isus Hristos și primim din harul Său, ne unim cu sfinții lui Dumnezeu.**)

Înlăturați banda adezivă sau sfoara care îi separa pe cursanți și invitați cursanții separați să se unească cu restul membrilor clasei. Încurajați cursanții care îi reprezintă pe iudei să îi invite pe cursanții separați să stea lângă ei.

Invitați câțiva cursanți să citească, pe rând, cu glas tare, din Efeseni 2:16-19. Rugați membrii clasei să urmărească în scripturile lor și să găsească expresii care subliniază adevărul conform căruia, atunci când venim la Isus Hristos și primim din harul Său, ne putem uni cu sfinții lui Dumnezeu.

- Ce expresii ați găsit care subliniază adevărul conform căruia, atunci când venim la Isus Hristos și primim din harul Său, ne putem uni cu sfinții lui Dumnezeu?
- De ce credeți că este important ca noi să înțelegem și să punem în practică acest adevăr în Biserică astăzi?
- Cum îi putem ajuta pe alții să devină sau să simtă din nou că sunt „împreună cetățeni” (versetul 19) în Biserică și nu străini?
- Când v-a ajutat cineva să simțiți că sunteți împreună cetățeni cu sfinții, nu străini? Când ați încercat să ajutați pe cineva să se simtă la fel?

Invitați un cursant să citească, cu glas tare, Efeseni 2:20-22. Rugați membrii clasei să urmărească în scripturile lor și să afle despre ce a propovăduit Pavel că este temelia Bisericii.

- Ce adevăr a propovăduit Pavel în aceste versete despre structura Bisericii Domnului? (Cursanții pot folosi cuvinte diferite, dar ajutați-i să identifice următorul principiu: **Biserica Domnului este zidită pe apostoli și profeti, Isus Hristos fiind piatra din capul unghiului.**)
- Ce este piatra din capul unghiului? (O piatră mare pusă în capul unghiului unei temelii pentru a oferi tărie și stabilitate întregii structuri.)

Schițați, pe tablă, un desen reprezentând o piatră din capul unghiului care unește doi pereți.

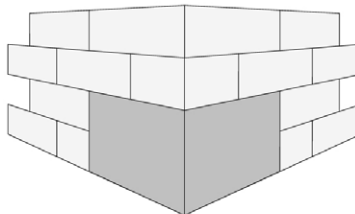

- În ce moduri este Isus Hristos piatra din capul unghiului a Bisericii? Potrivit celor relatate în versetul 21, ce se întâmplă cu restul Bisericii datorită acestei pietre din capul unghiului?
- În ce moduri formează profeții și apostolii restul temeliei Bisericii?
- În ce mod oferă această temelie stabilitate și protecție Bisericii împotriva atacurilor diavolului?

### Efeseni 3

#### *Pavel își exprimă dorințele cu privire la sfinții efeseni*

Rezumați Efeseni 3:1-16 explicând faptul că Pavel a propovăduit despre Isus Hristos că, prin El, neamurile pot fi „împreună moștenitoare” (versetul 6) cu Israel și pot primi promisiunile lui Dumnezeu.

Invitați câțiva cursanți să citească, pe rând, cu glas tare, din Efeseni 3:14-19. Rugați membrii clasei să urmărească în scripturile lor și să afle ce altceva a dorit Pavel să-i ajute pe sfinți să știe și să simtă.

- Potrivit celor relatate în aceste versete, ce a dorit Pavel ca sfinții să știe și să simtă?

Scrieți, pe tablă, următorul adevăr: **Apostolii și profeții caută să-i ajute pe copiii lui Dumnezeu să știe și să simtă dragostea lui Isus Hristos.**

Expuneți pagina cu fotografiile membrilor Primei Președinții și pe cele ale membrilor Cvorumului celor Doisprezece Apostoli de la cea mai recentă conferință generală publicată în *Ensign* sau *Liahona*.

- Cum caută apostolii și profeții să-i ajute pe copiii lui Dumnezeu să știe și să simtă dragostea lui Isus Hristos în zilele noastre?
- Când v-au ajutat învățăturile apostolilor și profeților să știți și să simțiți mai bine dragostea lui Isus Hristos?

Încheiați depunându-vă mărturia despre adevărurile pe care le-ați discutat în cadrul acestei lecții și invitați cursanții să acționeze conform acestor adevăruri.

# Efesenii 4

## Introducere

Pavel a propovăduit că Domnul a întemeiat Biserica Sa și a chemat conducători pentru a-i perfecționa și a-i uni pe sfinți. De asemenea, el i-a îndemnat pe membrii Bisericii să renunțe

la vechile lor obiceiuri și să trăiască potrivit lucrurilor despre care știau că sunt adevărate.

## Sugestii pentru predare

### Efesenii 4:1-16

*Pavel propovăduiește despre importanța Bisericii lui Isus Hristos*

Invitați cursanții să se gândească la cele două scenarii de mai jos.

1. La școală, profesorul vostru îi roagă pe membrii clasei să-și exprime părerea cu privire la un subiect controversat. Pe măsură ce elevii își împărtășesc opiniile, vă dați seama că cei mai mulți dintre ei susțin o părere diferită de învățăturile Bisericii.
2. Legislatorii din țara voastră au legalizat un comportament despre care conducătorii Bisericii ne-au învățat că este greșit.

- Cum ar putea asemenea situații să fie dificile pentru un membru al Bisericii?

Invitați cursanții ca, pe măsură ce studiază Efesenii 4:1-16, să caute un adevăr despre cum putem ști ce este corect și ce este greșit într-o lume ale cărei valori și credințe se schimbă.

Amintiți cursanților că, în această epistolă, este posibil ca Pavel să se fi adresat membrilor noi ai Bisericii. Invitați un cursant să citească, cu glas tare, Efesenii 4:1-6. Rugați membrii clasei să urmărească în scripturile lor și să afle ce a propovăduit Pavel despre Biserică și doctrina ei.

- Ce a propovăduit Pavel despre Biserică și doctrina ei?
- La ce credeți că s-a referit Pavel când a propovăduit că există „un singur Domn, o singură credință, un singur botez” (versetul 5)? (Precum în zilele noastre, în zilele lui Pavel, pe pământ, exista o singură Biserică adevărată a lui Isus Hristos [vezi D&L 1:30].)

Rezumați Efesenii 4:7-10 explicând faptul că Pavel a propovăduit că, prin ispășirea lui Isus Hristos, toți am primit darul harului Său. De asemenea, El a propovăduit că Hristos a oferit omenirii și alte daruri.

Invitați un cursant să citească, cu glas tare, Efesenii 4:11. Rugați membrii clasei să urmărească în scripturile lor și să afle ce a oferit Domnul Bisericii. Invitați cursanții să spună ce au aflat.



**Efesenii 4:11-14** este un fragment care conține o scriptură de bază. Studiarea fragmentelor care conțin scripturi de bază îi va ajuta pe cursanți să-și dezvolte

înțelegerea despre doctrinele de bază și să fie pregătiți pentru a le preda altora. Puteți să le sugerați cursanților să marcheze aceste versete într-un mod distinct, pentru a le putea găsi cu ușurință. Faceți referire la ideea de predare de la sfârșitul lecției pentru a ajuta cursanții să-și însușească această scriptură.

- Ce a oferit Domnul Bisericii?

Explicați că este posibil ca titlurile oficiilor preoției în Biserica de astăzi să nu fie la fel ca cele folosite în timpul lui Pavel și este posibil ca Biserica de la începuturi să nu fi avut toate chemările din Biserica de astăzi. De exemplu, profetul Joseph Smith a propovăduit că „evangelistul este un patriarh” (*Învățăături ale președinților Bisericii: Joseph Smith* [2007], p. 147). De asemenea, un pastor este un păstor sau o persoană care conduce o turmă – o descriere adecvată a episcopilor, președinților de ramuri, președinților de țărâși și a președinților de districte din zilele noastre.

Scieți, pe tablă, următoarea frază incompletă: *Domnul a chemat apostoli, profeți și alți conducători ai Bisericii să ajute...*

Invitați un cursant să citească, cu glas tare, Efeseni 4:12-13. Rugați membrii clasei să urmărească în scripturile lor și să afle de ce a oferit Domnul Bisericii apostoli, profeți și alți conducători.

- De ce a oferit Domnul Bisericii Sale apostoli, profeți și alți conducători? (Adăugați, la declarația de pe tablă, expresia *la perfecționarea sfinților*.)
- În ce moduri ne ajută apostolii, profeții și alți conducători ai Bisericii să ne perfecționăm?

Invitați un cursant să citească, cu glas tare, Efeseni 4:14. Rugați membrii clasei să urmărească în scripturile lor și să caute un alt motiv pentru care Domnul a oferit Bisericii Sale apostoli, profeți și alți conducători.

- Din ce alt motiv a oferit Domnul acești conducători membrilor Bisericii? (Adăugați, pe tablă, și *la protejarea lor împotriva doctrinei neadevărate*, astfel încât întregul adevăr să fie următorul: **Domnul a chemat apostoli, profeți și pe alți conducători ai Bisericii să ajute la perfecționarea sfinților și la protejarea lor împotriva doctrinei neadevărate.**)

Pentru a ajuta cursanții să înțeleagă imagistica din versetul 14, expuneți o imagine cu o barcă pe o mare agitată. Sau puteți desena dumneavoastră ori ruga un cursant să deseneze, pe tablă, o barcă pe o mare agitată.



- Ce se poate întâmpla cu o barcă ce este aruncată încoace și încolo pe apă în timpul unei furtuni violente?

Faceți referire la scenariul prezentat la începutul lecției.



- Cum se aseamănă o barcă ce plutește pe o mare agitată cu o persoană care „[plutește] încoace și încolo” (versetul 14), purtată de vânturile schimbătoare ale învățăturilor neadevărate și ale opiniilor publice?
- Cum îi ajută învățăturile apostolilor, profeților și cele ale altor conducători ai Bisericii pe cei care Îl urmează pe Dumnezeu să navigheze pe aceste ape tulburi și să se întoarcă în siguranță la Tatăl Ceresc?

Scrieți, pe tablă, următoarele chemări în Biserică: *apostoli, profeți, patriarhi, episcopi și învățători*. Invitați cursanții să aleagă două dintre chemări și să scrie în caietele lor pentru seminar sau în jurnalele pentru studiul scripturilor cum un conducător care deține acea chemare i-a ajutat să fie mai buni și să devină mai spirituali sau i-a ajutat să fie protejați de doctrine neadevărate și de înșelăciuni. După ce le-ați acordat suficient timp, invitați câțiva cursanți să împărtășească una dintre experiențele despre care au scris.

Invitați un cursant să citească, cu glas tare, Efeseni 4:15-16. Rugați membrii clasei să urmărească în scripturile lor și să caute modul în care conducătorii noștri ai Bisericii trebuie să ne învețe adevărurile Evangheliei.

- Cum trebuie să ne învețe conducătorii noștri ai Bisericii adevărurile Evangheliei?

### **Efeseni 4:17-32**

*Pavel îi încurajează pe sfinți să renunțe la lucrurile rele și să se schimbe prin intermediul lui Isus Hristos*

Aduceți la lecție o geacă sau o jachetă (de preferat una foarte uzată sau una zdrențăroasă). De asemenea, dacă puteți, aduceți o geacă sau o jachetă adecvată pentru un eveniment important. (Dacă preferați, puteți aduce, în schimb, o cămașă neoficială și una pentru evenimente importante. Asigurați-vă că ambele cămăși sunt suficient de mari încât un cursant să le poată purta peste hainele sale.) Invitați un cursant să vină în fața clasei și să îmbrace geaca neoficială. Rugați cursantul să se întoarcă și să arate geaca membrilor clasei. Apoi, rugați cursantul să își dea jos geaca neoficială, să o îmbrace pe cea mai oficială și s-o arate membrilor clasei. Mulțumiți cursantului și invitați-l să-și dea jos geaca și să se întoarcă la locul său.

- Care dintre aceste două geaci ar fi mai potrivită la un eveniment mai deosebit?

Amintiți cursanților că Pavel se adresa, probabil, noilor convertiți din Biserică. Invitați cursanții ca, pe măsură ce studiază Efeseni 4:17-32, să afle cum a folosit Pavel această metaforă de a te dezbrăca de un lucru și a te îmbrăca cu un altul pentru a-i învăța pe acești noi convertiți ce trebuia să facă în calitate de ucenici ai lui Isus Hristos.

Invitați un cursant să citească, cu glas tare, Efeseni 4:17-20. Rugați membrii clasei să urmărească în scripturi și să caute cuvinte sau expresii care descriu starea spirituală a neamurilor care nu se alăturaseră Bisericii.

- În ce mod a descris Pavel starea spirituală a altor neamuri?
- Care a spus Pavel că era motivul pentru care celelalte neamuri erau în această stare spirituală?

Invitați un cursant să citească, cu glas tare, Efeseni 4:21-24. Rugați membrii clasei să urmărească în scripturile lor și să afle ce i-a ajutat pe membrii Bisericii să se diferențieze de alți oameni.

- Potrivit celor relatate în versetul 21, ce i-a ajutat pe membrii Bisericii să se diferențieze de alți oameni?

Faceți referire la cursantul care a îmbrăcat cele două gece și întrebați membrii clasei ce a trebuit să facă acesta înainte de a îmbrăca geaca sau jacheta mai rafinată.

- Ce le-a spus Pavel membrilor să „[dezbrace]” (versetul 22)? (Puteți să le amintiți cursanților că expresia *felul vostru de viață* se referă, deseori, la întregul comportament al unei persoane.)
- Ce înseamnă „[a te îmbrăca] în omul cel nou” (versetul 24)? (A te naște din nou din punct de vedere spiritual [vezi Mosia 27:25] și a trăi zi de zi cu sârguință, conform Evangheliei lui Isus Hristos.)
- Ce adevăr putem identifica din aceste versete despre ucenicii lui Isus Hristos? (Cursanții pot folosi cuvinte diferite, dar asigurați-vă că identifică un adevăr asemănător următorului: **Ucenicii lui Isus Hristos renunță la vechiul lor mod păcătos de viață și adoptă un mod de viață nou, plin de neprihănire.**)

Invitați cursanții să copieze tabelul de mai jos în caietele lor pentru seminar sau în jurnalele pentru studiul scripturilor.

Vechea persoană	Noua persoană

Împărțiți cursanții în echipe de câte doi. Invitați fiecare echipă să citească, împreună, cu glas tare, Efeseni 4:25-32. Rugați-i ca, pe măsură ce citesc, să completeze tabelele lor, enumerând în coloana „Vechea persoană” lucrurile de care ucenicii lui Hristos trebuie să „[se dezbrace]” (versetul 22) sau care trebuie să „piară din mijlocul [lor]” (versetul 31) și, în coloana „Noua persoană”, lucrurile cu care ucenicii lui Hristos trebuie să se „[îmbrace]” (versetul 24). Explicați că, în Traducerea Bibliei de Joseph Smith, în Efeseni 4:26, expresia „mânați-vă și nu păcătuți” a fost înlocuită cu întrebarea „Te poți mânia și să nu păcătuiești?”.

După ce le-ați acordat suficient timp, invitați fiecare echipă să se gândească la un scenariu care ilustrează posibilul comportament al unei persoane care nu a renunțat la modul ei păcătos de viață în unul dintre domeniile descrise de Pavel. Invitați fiecare echipă să se gândească, de asemenea, la un scenariu care ilustrează cum ar putea acționa aceeași persoană dacă vine la Hristos și devine o nouă persoană. După ce cursanților li s-a acordat timp suficient pentru a plănui aceste scenarii, invitați câteva echipe de câte doi să vină în fața clasei și să le explice. După ce au prezentat câteva echipe, adresați membrilor clasei întrebările:

- Cum ar putea un membru al Bisericii, care știe adevărul, dar nu trăiește potrivit lui, să se asemene cu o persoană care este invitată la un eveniment important, dar nu se îmbracă în haine potrivite evenimentului?

- Ce încercări am putea întâmpina pe măsură ce încercăm să renunțăm la vechiul mod păcătos de viață și să ne schimbăm precum ucenicii lui Hristos?
- De ce este important ca membrii Bisericii să-și amintească de faptul că a renunța la vechiul nostru mod de viață și a-L urma pe deplin pe Isus Hristos este un proces continuu, nu un eveniment unic?

Explicați că, pentru mulți, a adopta un mod de viață nou, plin de neprihănire este la fel de simplu precum a face schimbări mici, cum ar fi a deveni puțin mai bun sau răbdător, a ține o poruncă mai bine sau a înlătura un obicei prost din viața noastră.

Depuneți mărturie despre importanța faptului de a renunța la vechiul nostru mod păcătos de viață și a adopta un mod de viață nou, plin de neprihănire. Invitați cursanții să scrie un lucru pe care îl pot face astăzi pentru a renunța la vechile lor moduri păcătoase de viață și a-L urma pe deplin pe Isus Hristos. Încurajați-i să pună în practică ceea ce scriu.

### **Scriptură de bază – Efeseni 4:11-14**

Pentru a ajuta cursanții să explice doctrina propovăduită în Efeseni 4:11-14, invitați-i să folosească învățăturile lui Pavel din Efeseni 4:11-14 pentru a-i explica unui membru al clasei de ce a întemeiat Domnul Biserica Sa și a chemat conducători pentru a sluji în cadrul ei. Apoi, invitați cursanții să explice cum ar putea folosi doctrina din Efeseni 4:11-14 pentru a ajuta un prieten care consideră că nu este necesară existența unei Biserici organizate.

## LECȚIA 123

# Efeseni 5-6

### Introducere

Pavel i-a învățat pe sfinți cum să se opună influențelor rele. El i-a învățat, de asemenea, cum să întărească relațiile de familie. Pavel și-a încheiat scrisoarea îndemnându-i pe cei care îl urmează pe Dumnezeu să se „[îmbrace] cu toată armura lui Dumnezeu” (Efeseni 6:11) pentru a se putea împotrivi înșelătorilor lui Satana.

### Sugestii pentru predare

#### *Stabiliți ritmul*

Evitați greșeala de a petrece prea mult timp cu această primă parte a lecției și de a vă grăbi pentru a parcurge restul lecției. În timp ce vă pregătiți, estimați cât timp va dura fiecare secțiune a lecției folosind metodele de predare pe care le-ați ales. Pentru că aproape întotdeauna veți avea mai mult material de predat decât veți avea timp, hotărâți care porțiuni ale fragmentului din scripturi vor fi accentuate și care vor fi rezumate.

### Efeseni 5:1-20

#### *Pavel îi învață pe sfinți să reziste influențelor rele*

Dacă este posibil, arătați-le cursanților ceva ce ar recunoaște ușor drept nou făcut sau cumpărat și adresați întrebarea:

- Cum ne comportăm, de obicei, cu lucrurile noi?

Amintiți cursanților că Efeseni 4 conține sfatul oferit de Pavel noilor membri ai Bisericii de a se „[dezbrăca]” de „[omul cel] vechi care se strică” (versetul 22) și a se „[îmbrăca] în omul cel nou” (versetul 24) sau a începe o nouă viață urmându-L pe Isus Hristos.

- În ce mod ar putea fi considerată nouă viața unei persoane care s-a hotărât să-L urmeze pe Isus Hristos?

Invitați cursanții ca, pe măsură ce studiază Efeseni 5-6, să caute un principiu care îi poate ajuta să „[se îmbrace] în omul cel nou”, urmându-L pe Isus Hristos.

Invitați un cursant să citească, cu glas tare, Efeseni 5:1-7. Rugați membrii clasei să urmărească în scripturi și să afle ce i-a sfătuit Pavel pe sfinți să facă și ce să nu facă dacă vor să-L urmeze pe Isus Hristos.

- Ce i-a sfătuit Pavel pe sfinți să facă dacă vor să-L urmeze pe Isus Hristos? Ce i-a sfătuit să nu facă?
- Ce adevăr putem învăța din aceste versete despre cei care îl urmează pe Isus Hristos? (Cursanții pot identifica mai multe adevăruri, dar asigurați-vă că subliniați faptul că **aceia care îl urmează pe Isus Hristos nu iau parte la răutățile lumii.**)
- Potrivit celor relatate în versetul 5, ce vor pierde cei care iau parte la răutățile lumii?

- Cum ar putea fi afectată noua viață în Hristos a unei persoane de faptul de a lua parte la răutățile lumii? Cum i-ar putea influența pe alții exemplul acestei persoane?

Rezumați Efeseni 5:8-20 explicând faptul că Pavel i-a încurajat pe sfinți să „[umbl]e ca niște copii ai luminii” (versetul 8), să fie înțelepți și să caute să afle voința Domnului fiind „plini de Duh” (versetul 18).

### **Efeseni 5:21–6:9**

#### *Pavel îi sfătuiește pe efeseni cu privire la relațiile lor de familie*

Rugați cursanții să se gândească la modul în care au interacționat cu membrii familiei lor în ultimele 24 de ore și dacă aceste experiențe au fost pozitive sau negative. (De exemplu, au fost aceste experiențe pline de iubire sau de dispute? Bune sau supărătoare? Înălțătoare sau degradante?)

- De ce este, uneori, dificil să avem relații de familie pozitive?

Invitați cursanții ca, pe măsură ce studiază Efeseni 5:21–6:9, să caute principii care îi pot ajuta să-și întărească relațiile de familie.

Invitați un cursant să citească, cu glas tare, Efeseni 5:21. Rugați membrii clasei să urmărească în scripturi și să afle ce i-a încurajat Pavel pe sfinți să facă.

- Ce i-a încurajat Pavel pe sfinți să facă? (Explicați că a „[ne supune] unii altora” înseamnă a le acorda altora o mai mare importanță decât nouă înșine și „frica lui Hristos” se referă la dragostea și respectul nostru față de Dumnezeu.)
- În ce moduri a exemplificat Isus Hristos atributul supunerii?
- Cum ne poate ajuta faptul de a le acorda altora mai multă importanță decât nouă înșine să ne întărim relațiile de familie?

Invitați un cursant să citească, cu glas tare, Efeseni 5:22-29. Rugați membrii clasei să urmărească în scripturile lor și să afle ce sfaturi le-a dat Pavel soților și soțiilor cu privire la relațiile dintre ei.

- După ce model le-a sfătuit Pavel pe soții să-și întemeieze relația cu soții lor? (Explicați că Pavel le-a învățat pe soții că trebuie să fie „supuse” soților lor [versetul 22]. Aceasta poate însemna ca o soție să-și susțină, ajute și respecte soțul la fel cum face în relația cu Domnul. Rolul desemnat de Divinitate soțului este de a prezida sau a avea grijă de familie, așa cum Salvatorul are grijă de Biserica Sa și o conduce.)
- Ce i-a sfătuit Pavel pe soți să facă în relația cu soțiile lor?
- Cum se comportă cu soția sa un soț care își iubește soția așa cum iubește Salvatorul Biserica? (El se va „[da] pe [sine]” pentru ea [versetul 25] sau îi va acorda mai multă importanță decât propriei persoane și o va „[îngriji]” [versetul 29].)
- Ce adevăr putem identifica din învățăturile lui Pavel cu privire la ce se poate întâmpla în familiile noastre când urmăm modelul relației Salvatorului cu Biserica? (Folosind propriile cuvinte, cursanții trebuie să identifice un principiu

asemănător următorului: **Când relația Salvatorului cu Biserica este modelul nostru, ne putem întări relațiile de familie.**)

Invitați un cursant să citească, cu glas tare, Efeseni 5:30-33. Rugați membrii clasei să urmărească în scripturile lor și să afle ce devin soții și soțiile când se căsătoresc.

- Potrivit celor relatate în versetul 31, ce devin soții și soțiile când se căsătoresc? (Ei devin „un singur trup” sau sunt uniți fizic, emoțional și spiritual.)
- În ce mod faptul de a urma exemplul Salvatorului în relațiile dintre ei poate ajuta un cuplu căsătorit (și o familie) să mărească dragostea și unitatea din relația lor?

Invitați un cursant să citească, cu glas tare, Efeseni 6:1-4. Rugați membrii clasei să urmărească în scripturile lor și să afle cum se aplică faptul de a avea ca model exemplul lui Isus Hristos în cazul relațiilor copiilor cu părinții lor. Invitați cursanții să vă spună ce au aflat.

- În ce mod urmează un copil exemplul lui Isus Hristos când își ascultă părinții?
- Ce sfat le-a dat Pavel taților cu privire la creșterea copiilor lor?

Rugați cursanții să mediteze asupra modului în care relațiile din familia lor ar putea fi întărite dacă ar avea drept model relația lor cu Salvatorul. Invitați-i să aleagă o relație pe care ar vrea s-o îmbunătățească și să scrie câteva moduri în care pot îmbunătăți această relație urmând exemplul Salvatorului. Încurajați-i să pună în practică ceea ce au scris.

Rezumați Efeseni 6:5-9, explicând faptul că Pavel i-a învățat pe efeseni despre relația dintre un rob și un stăpân. În perioada Noului Testament, sclavia era un lucru obișnuit în Imperiul Roman, chiar și printre unii membri ai Bisericii. Sfatul lui Pavel nu înseamnă că era de acord cu sclavia.

### **Efeseni 6:10-24**

*Pavel îi sfătuiește pe sfinți să „[se îmbrace] cu toată armura lui Dumnezeu”*

Scrieți, pe tablă, declarația de mai jos a președintelui Ezra Taft Benson. (Această declarație se găsește în „The Power of the Word”, *Ensign*, mai 1986, p. 79.) Rugați un cursant să citească, cu glas tare, această declarație.

*„Satana poartă un război împotriva membrilor Bisericii care au mărturie și care încearcă să țină poruncile” (Președintele Ezra Taft Benson).*

- În ce moduri poartă Satana un război împotriva tinerilor din Biserică?

Invitați un cursant să citească, cu glas tare, Efeseni 6:10-13. Rugați membrii clasei să urmărească în scripturile lor și să afle împotriva a ce a spus Pavel că luptau sfinții din zilele sale. Explicați că termenul *uneltiri* se referă la trucuri sau șiretlicuri care sunt folosite pentru a înșela sau a ademini.

- Împotriva a ce a spus Pavel că luptau sfinții din zilele sale?

- În ce mod lucrurile pe care le-a enumerat Pavel în versetul 12 se aseamănă cu lucrurile împotriva cărora luptăm în zilele de azi?
- Ce le-a spus Pavel sfinților din zilele sale să îmbrace pentru a rezista acestor rele? (După ce cursanții răspund, scrieți, pe tablă, următorul principiu: **Dacă vom lua asupra noastră toată armura lui Dumnezeu, vom putea să ne împotrivim răului.**)

### Luați întreaga armură a lui Dumnezeu

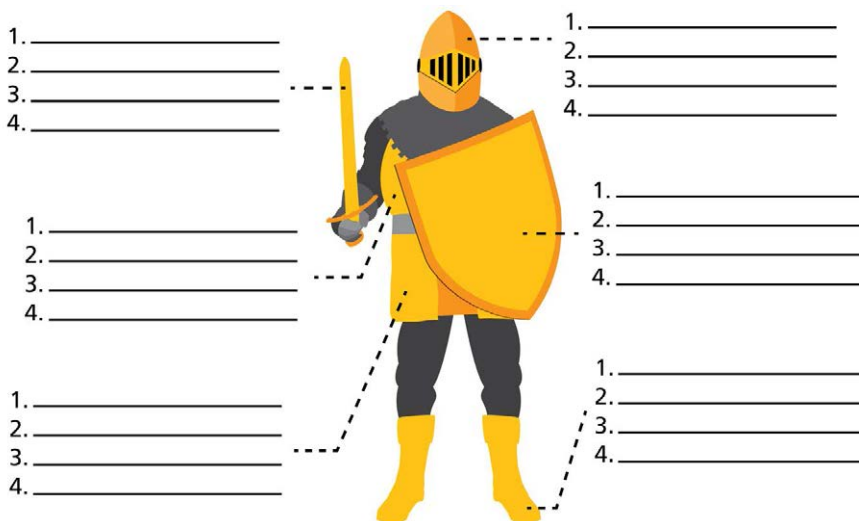

Oferiți cursanților exemplare ale următoarei foi de prezentare. Împărțiți membrii clasei în cinci grupuri și repartizați fiecărui grup una dintre piesele armurii menționate în Efeseni 6:14-17. (Nu desemnați expresia „mijlocul încins cu adevărul” [versetul 14]. În cazul în care nu aveți mulți cursanți, puteți desemna unor grupuri mai multe piese ale armurii.)

Scrieți, pe tablă, următoarele întrebări:

1. La ce era folosită piesa armurii?
2. Cum a numit Pavel piesa armurii?
3. Ce ar putea reprezenta din punct de vedere spiritual partea corpului protejată de armură?
4. Cum vă poate ajuta să rezistați relelor faptul de a purta acea piesă de armură spirituală?

Pentru a le arăta cursanților cum să completeze foaia de prezentare, invitați un cursant să citească, cu glas tare, Efeseni 6:14. Rugați membrii clasei să urmărească

în scripturi și să caute răspunsurile la întrebările de pe tablă în cazul expresiei „mijlocul încins cu adevărul” și să scrie răspunsul pe foaia lor de prezentare.

Explicați că expresia mijlocul „încins” se referă la o curea legată în partea de mijloc a corpului. Cursanții pot sugera răspunsuri similare următoarelor: (1) acoperă mijlocul (organele vitale necesare reproducției); (2) adevărul; (3) reprezintă castitatea și puritatea noastră morală; (4) faptul de a cunoaște veridicitatea planului salvării ne poate motiva să rămânem puri din punct de vedere moral.

Invitați cursanții ca, pe măsură ce studiază Efeseni 6:14-18, să urmeze acest model cu cei din grupul lor și să completeze partea din foaia de prezentare, corespondentă piesei desemnate din armură. (Explicați că a avea „picioarele încălțate” [versetul 15] înseamnă a purta pantofi sau a avea picioarele protejate.

După ce le-ați acordat suficient timp, invitați câte un reprezentant din fiecare grup să împărtășească membrilor clasei ce au învățat. Pe măsură ce fiecare grup împărtășește aceste lucruri, invitați cursanții să consemneze pe foaia de prezentare ce a descoperit fiecare grup.

- De ce este important să ne protejăm cu *toată* armura lui Dumnezeu?

Invitați un cursant să citească, cu glas tare, următoarea declarație a vârstnicului M. Russel Ballard, din Cvorumul celor Doisprezece Apostoli, și rugați cursanții să asculte pentru a afla cum ne îmbrăcăm cu armura lui Dumnezeu și cum o întărim:



„Îmi place să mă gândesc la această armură spirituală nu ca la o piesă solidă de metal modelată pentru a se potrivi corpului, ci mai mult ca la niște zale. Zalele sunt compuse din nenumărate piese mici de oțel îmbinate împreună pentru a-i permite utilizatorului o mai mare flexibilitate fără a pierde protecția. Spun acest lucru, deoarece știu din experiența mea că nu există un lucru mare și grandios pe care să-l putem face pentru a ne înarma spiritual. Adevărata putere spirituală se găsește în numeroase fapte mici, întrețesute într-o structură de întărire spirituală, care ne protejează și ne apără de tot răul” („Be Strong in the Lord”, *Ensign*, iul. 2004, p. 8).

- Ce faceți zi de zi pentru a îmbrăca și a întări armura lui Dumnezeu? Cum v-a ajutat acest lucru să vă împotriviți răului, ispitei sau înșelăciunii?

Scrieți, pe tablă, următoarele întrebări și invitați cursanții să scrie răspunsurile lor:

*Ce părți ale armurii voastre spirituale considerați că sunt puternice?*

*Care este cea mai slabă piesă a armurii voastre?*

*Ce puteți face în viața voastră pentru a întări fiecare dintre aceste piese ale armurii voastre spirituale?*

Rezumați Efeseni 6:19-24 explicând faptul că Pavel și-a încheiat scrisoarea rugându-i pe sfinți să se roage ca el să-și poată „[deschide] gura” (versetul 19) și să poată predica Evanghelia cu îndrăzneală în timp ce se afla în închisoare.



Împărtășiți-vă mărturia despre adevărurile pe care cursanții le-au identificat în Efeseni 5-6. Încurajați cursanții să acționeze potrivit oricăror îndemnuri pe care le-au primit în timpul lecției de astăzi.

# Introducere la Epistola lui Pavel către filipeni

## De ce studiem această carte?

În epistola sa către filipeni, Pavel i-a încurajat pe sfinții din Filipi și i-a îndemnat să rămână uniți și să lucreze împreună pentru a apăra credința. Poate că unul dintre cele mai importante principii pe care Pavel le-a propovăduit în Filipeni este că, dacă ne rugăm lui Dumnezeu și ne încredem în El, primim „pacea lui Dumnezeu, care întrece orice pricepere” (Filipeni 4:7). Studiul mesajului de încurajare al lui Pavel din această epistolă poate ajuta cursanții în eforturile lor de a îndura cu credință până la sfârșit. Pe măsură ce se străduiesc să Îl urmeze pe Hristos, și ei pot obține siguranță și, precum Pavel, pot declara: „Pot totul în Hristos, care mă întărește” (Filipeni 4:13).

## Cine a scris această carte?

Deși Timotei este menționat împreună cu Pavel în partea cu salutări din cadrul epistolei (vezi Filipeni 1:1), Pavel a scris Epistola către filipeni. Acest lucru este sugerat de folosirea pronumelui *eu* în toată scrisoarea și referința la Timotei din Filipeni 2:19. Este posibil ca Timotei să fi fost scribul lui Pavel și să fi scris epistola sub îndrumarea lui Pavel.

## Când și unde a fost scrisă?

Cel mai probabil, Pavel a scris Filipeni între anii 60 și 62 d.H., când era închis la Roma (vezi Filipeni 1:7, 13, 17; vezi, de asemenea, Faptele apostolilor 28:16-31; Ghid pentru scripturi, „Filipeni” [scriptures.lds.org](http://scriptures.lds.org)).

## Pentru cine a fost scrisă și de ce?

Filipi a fost primul loc din Europa în care Pavel a predicat oficial Evanghelia și în care a întemeiat o ramură a Bisericii (vezi Faptele apostolilor 16:11-40; Bible Dictionary, „Pauline Epistles”). Unul dintre motivele pentru care Pavel a scris această scrisoare a fost de a-și exprime recunoștința față de dragostea și susținerea financiară pe care sfinții din Filipi le-au oferit lui Pavel în timpul celei de a doua sa călătorii misionare și în timpul încarcerării sale la Roma (vezi Filipeni 1:3-11; 4:10-19; vezi, de asemenea, Bible Dictionary, „Pauline Epistles”).

De asemenea, Pavel i-a lăudat pe membrii din Filipi pentru credința lor în Isus Hristos și le-a oferit sfaturi în funcție de informațiile pe care le avea despre ei și pe care le-a obținut de la un ucenic din Filipi numit Epafrodit (vezi Filipeni 4:18). Sfaturile lui Pavel au inclus încurajarea de a fi umili și uniți (vezi Filipeni 2:1-18; 4:2-3). De asemenea, Pavel i-a avertizat pe filipeni să se ferească de creștinii corupți, precum cei care propovăduiau că circumcizia era necesară pentru convertire. Asemenea persoane (numite deseori iudaizați) pretindeau, în mod greșit, că noii convertiți trebuiau să se supună fostei legi din Vechiul Testament cu privire la circumcizie înainte de a deveni creștini (vezi Filipeni 3:2-3).

## Care sunt unele dintre trăsăturile distinctive ale acestei cărți?

Filipeni este numită deseori epistolă din închisoare, împreună cu Efeseni, Coloseni și Filimon. Deși a fost scrisă din închisoare, epistola lui Pavel către filipeni a fost descrisă de erudiți drept cea mai fericită dintre scrierile sale. Pavel și-a exprimat recunoștința, dragostea și încrederea în membrii Bisericii, a descris sacrificiile pe care le-a făcut pentru a-L urma pe Isus Hristos și i-a instruit pe sfinții filipeni oferindu-le principii pentru a trăi în neprihănire. În Filipeni 4:8, cursanții pot remarca câțiva dintre termenii folosiți în al treisprezecelea articol de credință, care a fost scris de profetul Joseph Smith.

Pavel a descris, în mod poetic, coborâre de bunăvoie a Salvatorului de la divinitatea premuritoare la viața muritoare, unde a suferit „[moartea] de cruce” (vezi Filipeni 2:3-8). După ce și-a îndeplinit misiunea divină, Isus Hristos este acum exaltat și va veni ziua în care „se [va pleca] orice genunchi” înaintea lui și „orice limbă [va mărturisi]... că Isus Hristos este Domnul” (Filipeni 2:10-11). Pavel a revelat că sursa sa interioară de încredere și putere vine de la Isus Hristos (vezi Filipeni 4:13).

## Rezumat

**Filipeni 1** Pavel își exprimă recunoștința pentru frăția dintre sfinții filipeni. El propovăduiește că opoziția pe care a îndurat-o când I-a slujit Domnului, inclusiv încarcerarea sa, au ajutat la înaintarea cauzei Evangheliei. El i-a încurajat pe membrii Bisericii să rămână uniți în apărarea credinței.

**Filipeni 2** Pavel îi încurajează pe membrii Bisericii să fie uniți și spune că Isus Hristos, care a coborât de bunăvoie pentru a veni în viața muritoare, este un exemplu de dragoste, supunere și umilință. Într-o zi, toți vor recunoaște că Isus Hristos este Domn. Pavel i-a instruit pe membrii Bisericii să ducă până la capăt mântuirea lor.

**Filipeni 3** Pavel avertizează cu privire la iudaizați. El descrie viața lui de dinainte, în calitate de fariseu, și cum a renunțat la tot de bună voie, pentru a-L urma pe Isus Hristos. El îi îndeamnă pe sfinți să urmeze exemplul său și să înainteze spre salvare. Pavel explică faptul că Isus Hristos ne va schimba trupurile în unele pline de slavă ca al Său.

**Filipeni 4** Pavel îi încurajează pe sfinți să se bucure mereu în Domnul. El îi îndeamnă să înlocuiască anxietatea lor cu rugăciune și recunoștință, promițând că se vor bucura de pacea lui Dumnezeu, care depășește toată înțelegerea. Pavel îi îndeamnă pe membrii Bisericii să se gândească la lucrurile care sunt vrednice de cinste, drepte, adevărate, curate, vrednice de iubit și de primit și virtuozitate. El declară că poate face orice în Isus Hristos, care îl întărește.

## LECȚIA 124

# Filipeni 1-3

### Introducere

Pavel îi încurajează pe sfinții din Filipi să lucreze împreună pentru a trăi conform Evangheliei. El i-a sfătuit să urmeze exemplul de umilință și altruism al Salvatorului și i-a învățat

că Dumnezeu lucra în ei pentru a înfăptui salvarea lor. Pavel a descris sacrificiile pe care le-a făcut pentru a-L urma pe Isus Hristos.

### Sugestii pentru predare

#### Filipeni 1

##### *Pavel a descris binecuvântările care rezultă din opoziție*

Înainte de începerea lecției, scrieți, pe tablă, declarația de mai jos a președintelui Brigham Young. (Această declarație se găsește în *Discourses of Brigham Young*, selectat de John A. Widtsoe [1954], p. 351.) Lăsați spații libere în locul cuvintelor subliniate:

*„De fiecare dată când atacați «mormonismul», îl ajutați să progreseze, niciodată să regreseze. Așa a poruncit Dumnezeu cel Atotputernic” (președintele Brigham Young).*

Începeți lecția adresând cursanților întrebarea:

- Care sunt câteva exemple, fie din istorie, fie din zilele noastre, de oameni care au atacat sau care s-au opus Bisericii Salvatorului și celor care Îl urmează?

Invitați cursanții ca, pe măsură ce studiază Filipeni 1, să caute un adevăr care îi poate ajuta să înțeleagă în ce mod poate fi afectată lucrarea Domnului de opoziție.

Puteți invita cursanții să localizeze Filipi în Hărți și fotografii din Biblie, harta nr. 13, „Călătoriile misionare ale apostolului Pavel”, din Ghid pentru scripturi. Explicați că, în timpul celei de a doua călătorii misionare, Pavel a întemeiat o ramură a Bisericii în Filipi (vezi Faptele apostolilor 16). El a scris epistola sa către filipeni mai târziu, când era întemnițat, cel mai probabil în Roma. Rezumați Filipeni 1:1-11 explicând faptul că Pavel și-a exprimat recunoștința și dragostea față de sfinții filipeni.

Invitați un cursant să citească, cu glas tare, Filipeni 1:12-14. Rugați membrii clasei să urmărească în scripturile lor și să afle care a fost rezultatul faptului că Pavel a avut parte de opoziție în timpul eforturilor sale misionare.

- Potrivit celor relatate în versetul 12, care a fost rezultatul faptului că Pavel a avut parte de opoziție? („Înaintarea Evangheliei”)
- Potrivit celor relatate în versetele 13-14, în ce mod a ajutat această opoziție progresul Evangheliei? (Oamenii de la „curtea împărătească” [versetul 13] sau sediul militar central știa că Pavel fusese întemnițat pentru că predica despre

Isus Hristos. Întemnițarea lui Pavel i-a inspirat și pe alți membri ai Bisericii să devină mai îndrăzneți în predicarea Evangheliei.)

- Ce adevăr putem învăța din aceste versete despre ce rezultate pot apărea când avem parte de opoziție în timp ce încercăm să-L urmăm pe Isus Hristos? (Cursanții pot folosi cuvinte diferite, dar asigurați-vă că identifica următorul adevăr: **Opoziția pe care o întâmpinăm urmându-L pe Isus Hristos poate ajuta la progresul lucrării Sale.**)

Faceți referire la declarația președintelui Young de pe tablă. Întrebați cursanții ce cuvinte ar folosi pentru a completa spațiile libere. Completați spațiile libere folosind cuvintele corecte. ((delete this segment))

- Care sunt câteva exemple de moduri în care opoziția a ajutat la înaintarea lucrării Salvatorului?

Rezumați Filipeni 1:15-26 explicând că, după cum a spus Pavel, Salvatorul avea să fie preaslăvit prin orice avea să i se întâmple lui Pavel.

Invitați un cursant să citească, cu glas tare, Filipeni 1:27-30. Explicați că, în Traducerea Bibliei de Joseph Smith, Filipeni 1:28, se spune: „fără să vă lăsați înspăimântați de potrivnici, care resping Evanghelia, lucru care le aduce distrugerea, și voi, cei care primiți Evanghelia, veți fi salvați, și aceasta de la Dumnezeu”. Rugați membrii clasei să urmărească în scripturi și să afle ce i-a încurajat Pavel pe sfinți să facă.

- Ce i-a încurajat Pavel pe sfinți să facă?
- Potrivit celor relatate în versetele 29-30, de ce urmau să aibă parte membrii Bisericii cu privire la Salvator?

Amintiți-le cursanților de adevărul pe care l-au identificat anterior.

- În ce mod credeți că ar fi putut fi binecuvântați sfinții filipeni dacă și-ar fi amintit că opoziția de care aveau parte când Îl urmau pe Isus Hristos îi putea ajuta să înainteze lucrarea Sa?

## Filipeni 2

*Pavel propovăduiește despre coborârea de bunăvoie a Salvatorului și îi instruieste pe sfinți cu privire la salvarea lor*

Invitați cursanții să citească, în gând, Filipeni 2:2 și să caute sfatul oferit de Pavel sfinților filipeni.

- Cum ați rezuma sfatul lui Pavel?

Împărțiți cursanții în echipe de câte doi. Instruiți membrii fiecărei echipe să citească, împreună, cu glas tare, Filipeni 2:3-8 și să afle ce i-a instruit Pavel pe sfinți să facă pentru a deveni mai uniți. Invitați un cursant din fiecare echipă să scrie, pe tablă, unul dintre sfaturile pe care le-au găsit.

- Potrivit învățăturilor lui Pavel, în ce mod a fost Isus Hristos un exemplu de umilință și altruism?
- Ce principiu care ne poate ajuta să devenim mai uniți putem învăța din învățăturile lui Pavel? (Cursanții pot folosi cuvinte diferite, dar trebuie să

identifice următorul principiu: **Dacă urmăm exemplul lui Isus Hristos de umilință și grijă plină de altruism față de alții, atunci putem deveni mai uniți.**)

- Care sunt câteva dintre modurile în care putem urma exemplul Salvatorului de umilință și altruism în familiile, școlile sau episcopiile ori ramurile noastre?
- Când ați văzut pe cineva care a avut în vedere nevoile altora înaintea propriilor nevoi? În ce mod au mărit aceste eforturi unitatea?

Explicați că, așa cum este consemnat în Filipeni 2:9-11, Pavel a propovăduit că, în final, toți își vor pleca genunchii și vor „[depune mărturie]... că Isus Hristos este Domnul” (versetul 11). Invitați cursanții să se gândească la ce așteptări au cu privire la această experiență.

Invitați un cursant să citească, cu glas tare, Filipeni 2:12-13. Rugați membrii clasei să urmărească în scripturi și să afle ce i-a sfătuit Pavel pe filipeni să facă pentru ca faptul de a-și pleca genunchii înaintea Domnului să fie plin de bucurie. Puteți explica faptul că „[frica] și [cutremurul]” (versetul 12) se referă la pioșenie și bucurie (vezi Psalmii 2:11; Ghid pentru scripturi, „Teamă”, scriptures.lds.org).

Explicați că unii oameni nu înțeleg cuvintele lui Pavel din Filipeni 2:12 și consideră că suntem salvați prin intermediul propriilor fapte.

- Cine a făcut posibilă salvarea noastră? Cum?
- Potrivit celor relatate în Filipeni 2:13, care sunt două dintre modurile în care Dumnezeu îi ajută pe cei care încearcă să facă ce este necesar pentru a fi salvați? (Dumnezeu îi ajută să aibă „voința” sau dorința și să se supună „[plăcerii] Lui” sau poruncilor Lui. După ce cursanții răspund, scrieți, pe tablă, următorul adevăr: **Dumnezeu ne ajută să ne dorim și să facem ce este necesar pentru salvarea noastră, care este posibilă prin ispășirea lui Isus Hristos.**)
- Care sunt cerințele pentru a fi salvați, cerințe pe care Dumnezeu le-a oferit și pe care ne ajută să le îndeplinim? (Puteți invita cursanții să facă referire la al treilea și al patrulea articol de credință.)

Subliniați că, prin influența Duhului Sfânt, Dumnezeu ne poate ajuta să ne schimbăm și ca dorințele noastre să devină pure, astfel încât să ne dorim să ne supunem Lui (vezi Mosia 5:2). Invitați cursanții să mediteze asupra modului în care Dumnezeu i-a ajutat să-și schimbe inimile, astfel încât să-și dorească să se supună Lui, și asupra modului în care i-a ajutat să fie mai credincioși în ținerea poruncilor Sale.

Rezumați Filipeni 2:14-30 explicând faptul că Pavel le-a reamintit sfinților că ei „[strălucesc] ca niște lumini în lume” (versetul 15) și le-a spus că avea să trimită mesageri pentru a afla despre starea lor.

### Filipeni 3

*Pavel descrie sacrificiile pe care le-a făcut pentru a-L urma pe Isus Hristos*

Rugați cursanții să se gândească la un lucru pe care ei îl apreciază și pe care lumea l-ar considera, de asemenea, de valoare (precum familia, prietenii, educația, hrana, tehnologia sau banii) și, dacă este posibil, să arate un obiect care reprezintă lucrul la

care s-au gândit. Rugați-i să se gândească la alte lucruri pentru care ar fi dispuși să renunțe la aceste lucruri de valoare.

Invitați cursanții ca, pe măsură ce studiază Filipeni 3, să afle la ce a renunțat Pavel pentru a câștiga un premiu care este și la dispoziția noastră.

Rezumați Filipeni 3:1-3 explicând faptul că Pavel i-a avertizat pe filipeni cu privire la învățătorii corupți care pretindeau că aceia care erau convertiți la Biserică trebuiau să respecte anumite tradiții ale iudeilor, inclusiv circumcizia (vezi *New Testament Student Manual* [manual al Sistemului Educațional al Bisericii, 2014], p. 436).

Invitați un cursant să citească, cu glas tare, Filipeni 3:4-6. Rugați membrii clasei să urmărească în scripturile lor și să afle ce a spus Pavel cu privire la cultura iudaică pe care a moștenit-o.

- Ce avantaje sociale și religioase a avut cândva Pavel în societatea iudeilor? (Cultura sa iudaică, funcția sa pe când era fariseu, zelul față de iudaism și supunerea strictă față de lege.)

Invitați un cursant să citească, cu glas tare, Filipeni 3:7-11. Rugați membrii clasei să urmărească în scripturile lor și să afle cum privea Pavel avantajele pe care le avusese cândva în societatea iudeilor.

- Cum privea Pavel lucrurile la care renunțase pentru a-L urma pe Isus Hristos?
- De ce era Pavel dispus să „[piardă] toate” lucrurile (versetul 8)? (Să îl cunoască pe Isus Hristos, „să [fie] găsit în El” [versetul 9] sau să își țină cu credință legămintele făcute cu El, să fie socotit neprihănit prin credința în El, să sufere pentru cauza Sa și să învie cu cei drekți sau, cu alte cuvinte, cei neprihăniți.)

Invitați un cursant să citească, cu glas tare, Filipeni 3:12-14. Rugați membrii clasei să urmărească în scripturile lor și să afle ce a recunoscut Pavel cu privire la progresul său spiritual. Explicați că, în acest context, *a apuca* înseamnă a obține.

- În loc să se concentreze asupra lucrurilor pe care le lăsase în urmă, ce se străduia Pavel să obțină? (Explicați că „premiul chemării cerești a lui Dumnezeu” [versetul 14] este viața eternă.)
- Ce principiu putem învăța din exemplul lui Pavel despre ce trebuie să facem pentru a-L cunoaște pe Isus Hristos și a obține viața eternă? (Cursanții pot folosi cuvinte diferite, dar asigurați-vă că identifica următorul principiu: **Dacă renunțăm la tot ce este necesar să renunțăm pentru a-L putea urma pe Isus Hristos și înaintăm în credință, putem ajunge să-L cunoaștem și să obținem viață eternă.**)

Invitați un cursant să citească, cu glas tare, relatarea de mai jos a președintelui Gordon B. Hinckley despre momentul în care a întâlnit un ofițer naval care venise dintr-o altă țară în Statele Unite pentru a fi instruit și care s-a alăturat Bisericii în timpul șederii sale în Statele Unite. Rugați membrii clasei să afle la ce era dispus să renunțe tânărul pentru a-L urma pe Isus Hristos.



„Am făcut cunoștință chiar înainte să se întoarcă în țara sa natală... I-am spus: «Oamenii din țara ta nu sunt creștini. Ce se va întâmpla când te vei întoarce acasă fiind creștin și, mai mult, un creștin mormon?».

Chipul său s-a întunecat și a răspuns: «Familia mea va fi dezamăgită. S-ar putea să mă alunge și să mă considere mort. În ceea ce privește viitorul și cariera mea, s-ar putea ca toate porțile să fie închise pentru mine».

L-am întrebat: «Dorești să plătești un preț așa de mare pentru Evanghelie?».

Ochii săi negri, umeziți de lacrimi, au strălucit pe fața sa cafenie când a răspuns: «Este adevărată, nu-i așa?».

Rușinat pentru că îi pusese acea întrebare, am răspuns: «Da, este adevărată».

Și el a răspuns: «Atunci, ce altceva mai contează?» („It's True, Isn't It?" *Ensign*, iul. 1993, p. 2).

- La ce era dispus să renunțe acest tânăr pentru a-L urma pe Salvator?
- La ce ați renunțat voi (sau o persoană pe care o cunoașteți) pentru a-L urma pe Salvator?
- De ce a meritat să faceți sacrificii pentru a avea premiul de a-L cunoaște pe Isus Hristos și cel de a progresa către viața veșnică?

### ***Nu vă temeți de liniște***

Când este adresată o întrebare eficientă, s-ar putea ca membrii clasei să nu răspundă imediat. Cât timp nu durează prea mult, tăcerea nu ar trebui să vă îngrijoreze. Uneori, cursanții au nevoie de timp pentru a cugeta la ceea ce au fost întrebați și la modul în care ar putea răspunde. O astfel de cugetare poate face mai ușoară instruirea prin Duhul Sfânt.

Rugați cursanții să se gândească dacă există vreun lucru la care trebuie să renunțe pentru a-L urma mai mult pe Isus Hristos. Invitați-i să scrie un țel pentru a face acest lucru.

Rezumați Filipeni 3:15-21 explicând că Pavel a avertizat cu privire la distrugerea care îi aștepta pe cei care se concentrau doar asupra plăcerilor lumești. De asemenea, el a propovăduit că Isus Hristos va schimba trupurile noastre fizice imperfecte în trupuri nemuritoare ca al Său.

Încheiați lecția depunându-vă mărturia despre adevărurile identificate în cadrul acestei lecții.



# Filipeni 4

## Introducere

Pavel i-a instruit pe sfinții din Filipi să fie evlavioși și să caute orice lucru neprihănit. El a declarat, de asemenea, încrederea sa în puterea care întărește a lui Isus Hristos. Pavel și-a

încheiat epistola mulțumindu-le din nou sfinților filipeni pentru sprijinul oferit în momentele în care a avut nevoie de ajutor.

## Sugestii pentru predare

### Filipeni 4:1-14

*Pavel îi instruește pe sfinții din Filipi să fie evlavioși și să caute orice lucru neprihănit*

Înainte de începerea lecției, scrieți, pe foi diferite de hârtie, declarațiile de mai jos și oferiți fiecare foaie unui alt cursant.

„Sunt îngrijorat cu privire la trecerea unui test pe care trebuie să-l dau.”

„Sunt îngrijorat cu privire la un membru al familiei care este bolnav.”

„Sunt îngrijorat cu privire la faptul de a-mi apăra crezurile.”

„Sunt îngrijorat pentru că nu știu dacă voi putea fi sau nu un misionar de succes.”

Începeți lecția scriind, pe tablă, cuvântul *îngrijorat*. Subliniați că, în timpul vieții noastre, vom avea parte de încercări și circumstanțe care ne vor îngrijora. Invitați cursanții care au foile de hârtie să se ridice și să citească, pe rând, declarațiile lor. Rugați membrii clasei să se gândească la momente în care au avut griji asemănătoare.

- Care sunt alte griji pe care le-am putea avea din cauza încercărilor sau circumstanțelor dificile?

Invitați cursanții să scrie în caietele lor pentru seminar sau în jurnalele pentru studiul scripturilor despre o încercare care le provoacă îngrijorare lor sau unei persoane pe care o cunosc. Invitați cursanții ca, pe măsură ce studiază Filipeni 4, să caute un adevăr care îi poate ajuta când sunt îngrijorați.

Amintiți cursanților că, în epistola către membrii Bisericii din Filipi, Pavel a lăudat credința membrilor Bisericii (vezi Filipeni 2:12) și i-a învățat despre răsplata eternă care este disponibilă celor care fac sacrificii pentru Isus Hristos și sunt credincioși Lui. Rezumați Filipeni 4:1-5 explicând faptul că Pavel i-a sfătuit pe sfinți să fie fermi în credința lor în Domnul, să se bucure în Domnul și să dea dovadă de blândețe în relațiile cu ceilalți.

Invitați un cursant să citească, cu glas tare, prima propoziție din Filipeni 4:6. Rugați membrii clasei să urmărească în scripturile lor și să caute sfatul pe care Pavel l-a oferit sfinților. Explicați că expresia „nu vă îngrijorați de nimic” se referă la faptul de a nu fi prea îngrijorați cu privire la vreun lucru.

Scrieți, pe tablă, următoarea frază: *În calitate de ucenici credincioși ai lui Isus Hristos, dacă...*

Invitați un cursant să citească, cu glas tare, restul versetului Filipeni 4:6. Rugați membrii clasei să urmărească în scripturi și să afle ce i-a sfătuit Pavel pe sfinți să facă în loc să se îngrijoreze. Puteți explica faptul că termenul *cerere* se referă la a implora cu umilință și sinceritate.

- Cum ați rezuma instrucțiunile lui Pavel din versetul 6? (Scrieți, pe tablă, răspunsurile cursanților sub forma unor afirmații de tip „dacă”, asemănătoare celor de mai jos. *În calitate de ucenici credincioși ai lui Isus Hristos, dacă ne rugăm implorând și mulțumind...*)

Adăugați, la declarația de pe tablă, cuvântul *atunci*. Invitați un cursant să citească, cu glas tare, Filipeni 4:7. Rugați membrii clasei să urmărească în scripturile lor și să caute binecuvântarea promisă de Pavel celor care se roagă implorând și mulțumind. ((delete this segment))

- Cum ați rezuma binecuvântarea promisă de Pavel? (Pe tablă, după *atunci*, scrieți răspunsurile cursanților. Cursanții ar fi trebuit să identifice un principiu asemănător următorului: **În calitate de ucenici credincioși ai lui Isus Hristos, dacă ne rugăm implorând și mulțumind, atunci Dumnezeu ne va binecuvânta cu pacea Sa.**)
- Cum ne poate ajuta să avem pace faptul de a ne exprima recunoștința în rugăciunile noastre atunci când suntem îngrijorați?
- De ce pericole ne păzește pacea lui Dumnezeu inimile și mințile?

Invitați un cursant să citească, cu glas tare, declarația de mai jos a vârstnicului Richard G. Scott, din Cvorumul celor Doisprezece Apostoli. Rugați membrii clasei să fie atenți pentru a afla alte moduri în care pacea lui Dumnezeu ne poate ajuta:



„Deoarece vă respectă libertatea de a alege, Tatăl din Cer nu vă va obliga niciodată să vă rugați Lui. Dar, pe măsură ce vă exercitați libertatea de a alege și îl includeți în fiecare aspect al vieții dumneavoastră zilnice, inima dumneavoastră va începe să se umple de pace, un sentiment înălțător de pace. Acea pace va arunca o lumină eternă asupra încercărilor dumneavoastră. Acest lucru vă va ajuta să abordați aceste încercări dintr-o perspectivă eternă” („Faceți din exercitarea credinței prioritatea dumneavoastră principală”, *Ensign* sau *Liahona*, nov. 2014, p. 93).

- Potrivit declarației vârstnicului Scott, în ce mod ne poate ajuta pacea lui Dumnezeu să înfruntăm încercările pe care le avem?
- Când v-ați rugat implorând și mulțumind într-un moment în care erați îngrijorați și ați fost binecuvântați cu pacea lui Dumnezeu?

Rugați cursanții să facă referire la grijile pe care le-au notat mai devreme, în timpul lecției. Încurajați-i să se roage implorând și mulțumind în loc să își facă griji. Dacă au scris despre grijile altei persoane, încurajați-i să împărtășească acest principiu acelei persoane.

Pentru a pregăti cursanții să identifice un alt principiu propovăduit de Pavel sfinților filipeni, împărțiți membrii clasei în trei echipe. Desemnați unei treimi din membrii clasei să se gândească la mâncarea lor preferată, altei treimi, la o imagine sau o

poveste amuzantă și celelalte treimi, la o imagine cu templul sau la o experiență din templu. Invitați cursanții să-și concentreze atenția asupra acestui gând timp de 30 de secunde.

- Ce efect, dacă a existat vreunul, a avut asupra voastră faptul de a vă concentra atenția asupra acestui gând?

Explicați că lucrurile la care ne gândim ne pot influența dorințele și comportamentul. Invitați un cursant să citească, cu glas tare, Filipeni 4:8-9. Rugați membrii clasei să urmărească în scripturi și să afle ce i-a îndemnat Pavel pe sfinții filipeni să îi însuflețească. Puteți explica faptul că termenul „[a însufleți]” înseamnă a te gândi cu grijă, în mod continuu.

Invitați cursanții să marcheze fiecare tip de lucru asupra căruia Pavel i-a îndemnat pe sfinți să-și concentreze gândurile.

- În afara faptului de a se gândi la aceste lucruri, ce altceva i-a mai sfătuit Pavel pe membrii Bisericii să facă?
- Ce binecuvântări le-a promis Pavel sfinților dacă aveau să urmeze învățăturile și exemplul său?
- Ce principiu putem învăța din ce i-a învățat Pavel pe sfinții credincioși în Filipeni 4:8-9? (Cursanții pot folosi cuvinte diferite, dar trebuie să identifice următorul principiu: **Dacă sfinții credincioși își concentrează gândurile asupra lucrurilor neprihănite și dacă urmează apostolii și profeții, atunci Dumnezeuul păcii va fi cu ei.**)
- În ce mod pot fi influențate dorințele și comportamentul nostru de faptul că ne concentrăm gândurile asupra oricărui lucru neprihănit?

Rugați membrii clasei să deschidă Perla de mare preț la Articolele de credință. Invitați un cursant să citească, cu glas tare, cel de-al treisprezecelea articol de credință. Rugați membrii clasei să urmărească în scripturile lor și să caute asemănări cu Filipeni 4:8.

- Ce asemănări găsiți între aceste două versete?

Explicați că, atunci când profetul Joseph Smith a citat „îndemnul lui Pavel” din Filipeni 4:8 în cel de-al treisprezecelea articol de credință, el a schimbat expresia „aceea să vă însuflețească” cu o alta care să sugereze mai multă acțiune: „noi căutăm aceste lucruri”.

- De ce credeți că este important ca noi să căutăm lucrurile care sunt cinstite, adevărate, pure, virtuozitate, vrednice de iubit și demne de laudă?
- În ce mod faptul de a căuta aceste lucruri ne ajută să ne concentrăm gândurile asupra lor?



Împărțiți cursanții în grupuri de câte trei sau patru. Oferiți fiecărui grup câte un exemplar al broșurii *Pentru întărirea tineretului* (2011) și foaia de prezentare de mai jos. Desemnați fiecărui grup două dintre următoarele subiecte din broșura *Pentru întărirea tineretului*: „Întâlnirile”, „Îmbrăcămintea și aspectul exterior”, „Educația”, „Divertismentul și mass-media”, „Prietenii”, „Limbajul” și „Muzica și dansul”. (Modificați mărimea grupurilor și numărul subiectelor în

funcție de mărimea clasei.) Rugați cursanții să urmeze instrucțiunile din foaia de prezentare.

### Filipeni 4:8-9

Scrieți aici subiectele care v-au fost desemnate:

Pentru fiecare dintre aceste subiecte, discutați următoarele întrebări:

- Cum putem folosi instrucțiunile lui Pavel din Filipeni 4:8-9 pentru a ne ajuta să facem alegeri în legătură cu acest subiect?
- Pe măsură ce ne străduim să urmăm îndemnul lui Pavel, ce încercări s-ar putea să întâmpinăm în legătură cu acest subiect?

Apoi, discutați următoarea întrebare:

- De ce este faptul de a-L avea pe Dumnezeuul păcii cu noi demn de efortul de a căuta lucrurile neprihănite și a urma apostolii și profeții?

După ce le-ați acordat suficient timp, invitați un cursant din fiecare grup să împărtășească membrilor clasei ce s-a discutat în cadrul grupului său în cazul fiecărei întrebări.

- Pe măsură ce v-ați concentrat gândurile asupra lucrurilor neprihănite, în ce mod a arătat Dumnezeuul păcii că este cu voi?

Încurajați cursanții să scrie în jurnalele pentru studiul scripturilor sau în caietele pentru seminar despre o modalitate prin care își pot îmbunătăți eforturile de a-și concentra gândurile asupra lucrurilor neprihănite și de a-i urma pe apostolii și profeții lui Dumnezeu.

Rezumați Filipeni 4:10 explicând faptul că Pavel le-a mulțumit sfinților filipeni pentru sprijinul și grija pe care i le-au oferit în timpul încercărilor sale.

Invitați un cursant să citească, cu glas tare, Filipeni 4:11-12. Rugați membrii clasei să urmărească în scripturi și să afle ce le-a spus Pavel sfinților că a învățat.

- Ce a învățat Pavel să facă în toate circumstanțele?

Invitați un cursant să citească, cu glas tare, Filipeni 4:13-14. Rugați membrii clasei să urmărească în scripturile lor și să afle cine a fost sursa tăriei lui Pavel.



**Filipeni 4:13** este un fragment care conține o scriptură de bază. Studiarea fragmentelor care conțin scripturi de bază îi va ajuta pe cursanți să-și dezvolte înțelegerea despre doctrinele de bază și să fie pregătiți pentru a le preda altora. Puteți să le sugerați cursanților să marcheze aceste fragmente care conțin scripturi de bază într-un mod distinct, pentru a le putea găsi cu ușurință. Faceți referire la ideea pentru predare de la sfârșitul lecției pentru a ajuta cursanții să-și însușească acest verset.

- Despre cine a spus Pavel că a fost sursa tăriei sale?

Explicați că declarația lui Pavel din versetul 13 se referă la capacitatea sa, în tăria oferită de Isus Hristos, să facă toate lucrurile plăcute lui Dumnezeu sau pe care El le cere, inclusiv faptul de a fi bucuros în orice circumstanță.

- Ce adevăr putem învăța din versetul 13? (Folosind propriile cuvinte, cursanții trebuie să identifice următorul adevăr: **Noi facem toate lucrurile prin Isus Hristos care ne oferă tărie** [vezi, de asemenea, Alma 26:12].)
- Ce putem face pentru a ne bucura de tăria pe care o oferă Isus Hristos?

Rugați un cursant să citească, cu glas tare, declarația de mai jos a președintelui Dieter F. Uchtdorf, din Prima Președinție. Rugați membrii clasei să asculte cu atenție pentru a afla ce putem face cu ajutorul acestei tării:



„Dumnezeu ne oferă binecuvântări de putere și tărie, care ne ajută să realizăm lucruri pe care altfel nu le-am putea face. Prin harul minunat al lui Dumnezeu, copiii Săi pot învinge pericolele și ispitele înșelătorului, pot să evite păcatul și să fie «[perfecționați] în Hristos» [Moroni 10:32]” („Darul harului”, *Ensign* sau *Liahona*, mai 2015, p. 108).

- În ce moduri am putea simți această putere sau acest har? (Răspunsurile posibile pot include: mai multă rezistență, o mai mare capacitate de rezolvare a problemelor, mai mult curaj, răbdare, perseverență și mai multă putere fizică, mentală sau spirituală.)
- Când v-a dat Isus Hristos tăria de a face ceva bun? (Puteți împărtăși și dumneavoastră o experiență personală.)

### Filipeni 4:15-23

#### *Pavel și-a încheiat epistola către Filipeni oferind mulțumiri*

Rezumați Filipeni 4:15-23 explicând faptul că Pavel le-a mulțumit, din nou, sfinților filipeni pentru sprijinul oferit în timpul încercărilor sale. Darurile sfinților au fost o ofrandă plăcută lui Dumnezeu și Pavel a promis că Dumnezeu avea să le satisfacă nevoile.

Încheiați lecția împărtășindu-vă mărturia despre adevărurile discutate în această lecție.

#### **Scriptură de bază – Filipeni 4:13**

Ajutați cursanții să memoreze Filipeni 4:13 scriind versetul pe tablă și citindu-l împreună, cu glas tare. Ștergeți un cuvânt și spuneți, din nou, versetul, cu glas tare. Repetați aceasta până când toate cuvintele au fost șterse.

## LECȚIE PENTRU STUDIUL ACASĂ

# Efesenii 2–Filipeni 4 (Unitatea 25)

### Material pentru pregătirea învățătorului pentru studiul acasă

#### *Rezumatul lecțiilor pentru studiul acasă zilnic*

Următorul rezumat al evenimentelor, doctrinelor și principiilor pe care le-au învățat cursanții în timp ce au studiat Efesenii 2 – Filipeni 4 (unitatea 25) nu trebuie să fie predat ca parte a lecției dumneavoastră. Lecția pe care o predați se concentrează doar asupra câtorva dintre aceste doctrine și principii. Urmați îndemnul Spiritului Sfânt în timp ce aveți în vedere nevoile cursanților dumneavoastră.

#### **Ziua 1 (Efesenii 2-3)**

Apostolul Pavel a continuat să se adreseze membrilor Bisericii din Efes, învățându-i că, datorită harului lui Isus Hristos, toată omenirea poate fi salvată prin credință în El și că, atunci când venim la Isus Hristos și primim din harul Său, ne putem uni cu sfinții lui Dumnezeu. Pavel a propovăduit, de asemenea, că Biserica Domnului este zidită pe apostoli și profeți, Isus Hristos fiind piatra din capul unghiului și că apostolii și profeții caută să-i ajute pe copiii lui Dumnezeu să știe și să simtă dragostea lui Isus Hristos.

#### **Ziua 2 (Efesenii 4-6)**

Din continuarea învățăturilor lui Pavel despre organizarea Bisericii, cursanții au învățat că Domnul a chemat apostoli, profeți și pe alți conducători ai Bisericii să ajute la perfecționarea sfinților și la protejarea lor împotriva doctrinei neadevărate. De asemenea, Pavel i-a învățat pe sfinți că ucenicii lui Isus Hristos renunță la vechiul lor mod păcătos de viață și adoptă un mod de viață nou, plin de neprihănire.

#### **Ziua 3 (Filipeni 1-3)**

Din scrisoarea lui Pavel către sfinții din Filipi, cursanții au învățat că opoziția pe care o întâmpinăm urmându-L pe Isus Hristos poate ajuta la progresul lucrării Sale și că, dacă urmărim exemplul lui Isus Hristos de umilință și grijă plină de altruism față de alții, atunci putem deveni mai uniți. De asemenea, Pavel a propovăduit că Dumnezeu ne ajută să ne dorim și să facem ce este necesar pentru salvarea noastră, care este posibilă prin ispășirea lui Isus Hristos și că, dacă renunțăm la tot ce este necesar să renunțăm pentru a-L putea urma pe Isus Hristos și a înainta în credință, putem ajunge să-L cunoaștem și să obținem viață eternă.

#### **Ziua 4 (Filipeni 4)**

Pe măsură ce au continuat să studieze epistola lui Pavel către sfinții din Filipi, cursanții au aflat că, dacă, în calitate de ucenici credincioși ai lui Isus Hristos, ne rugăm implorând și mulțumind, atunci Dumnezeu ne va binecuvânta cu pacea Sa și că, dacă sfinții credincioși își concentrează gândurile asupra lucrurilor neprihănite și dacă urmează apostolii și profeții, atunci Dumnezeuul păcii va fi cu ei. Pavel și-a încheiat epistola propovăduind că putem face toate lucrurile prin Isus Hristos, care ne dă tărie.

### Introducere

După ce i-a învățat pe sfinții din Efes că, în calitate de ucenici ai lui Isus Hristos, trebuie să renunțe la vechiul lor mod de viață și să adopte unul nou, apostolul Pavel i-a învățat că trebuie să ia asupra lor toată armura lui Dumnezeu.

## Sugestii pentru predare

### Efeseni 6:10-24

*Pavel îi sfătuiește pe sfinți să „[se îmbrace] cu toată armura lui Dumnezeu”*

Scrieți, pe tablă, declarația de mai jos a președintelui Ezra Taft Benson. (Această declarație se găsește în „The Power of the Word”, *Ensign*, mai 1986, p. 79.) Rugați un cursant să citească, cu glas tare, această declarație.

*„Satana poartă un război împotriva membrilor Bisericii care au mărturie și care încearcă să țină poruncile” (Președintele Ezra Taft Benson).*

- În ce moduri poartă Satana un război împotriva tinerilor din Biserică?

Invitați un cursant să citească, cu glas tare, Efeseni 6:10-13. Rugați membrii clasei să urmărească în scripturile lor și să afle împotriva a ce a spus Pavel că luptau sfinții din zilele sale. Explicați că termenul *uneltiri* se referă la trucuri sau șiretlicuri care sunt folosite pentru a înșela sau a ademeni.

- Împotriva a ce a spus Pavel că luptau sfinții din zilele sale?
- În ce mod lucrurile pe care le-a enumerat Pavel în versetul 12 se aseamănă cu lucrurile împotriva cărora luptăm în zilele de azi?
- Ce le-a spus Pavel sfinților din zilele sale să îmbrace pentru a rezista acestor rele? (După ce cursanții răspund, scrieți pe tablă următorul principiu: **Dacă vom lua asupra noastră toată armura lui Dumnezeu, vom putea să ne împotrivim răului.**)

### Luați întreaga armură a lui Dumnezeu

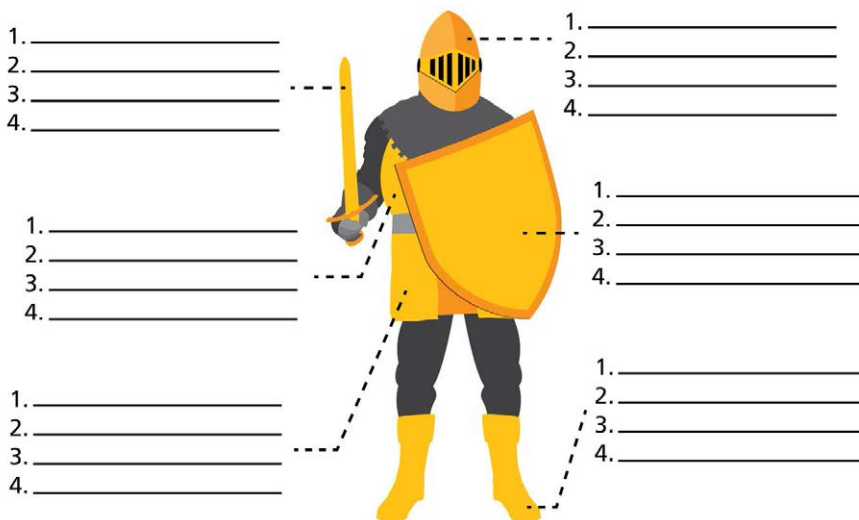



Oferiți cursanților exemplare ale următoarei foi de prezentare. Împărțiți membrii clasei în cinci grupuri și repartizați fiecărui grup una dintre piesele armurii menționate în Efeseni 6:14-17. (Nu desemnați expresia „mijlocul încins cu adevărul” [versetul 14]. În cazul în care nu aveți mulți cursanți, puteți desemna unor grupuri mai multe piese ale armurii.)

Scrieți următoarele întrebări pe tablă:

1. *La ce era folosită piesa armurii?*
2. *Cum a numit Pavel piesa armurii?*
3. *Ce ar putea reprezenta din punct de vedere spiritual partea corpului protejată de armură?*
4. *Cum vă poate ajuta să rezistați relelor faptul de a purta acea piesă de armură spirituală?*

Pentru a le arăta cursanților cum să completeze foaia de prezentare, invitați un cursant să citească, cu glas tare, Efeseni 6:14. Rugați membrii clasei să urmărească în scripturi și să caute răspunsurile la întrebările de pe tablă în cazul expresiei „mijlocul încins cu adevărul” și, apoi, să scrie răspunsul pe foaia lor de prezentare.

Explicați că expresia mijlocul „încins” se referă la o curea legată în partea de mijloc a corpului. Apoi, invitați câțiva cursanți să împărtășească membrilor clasei răspunsurile lor. Cursanții pot sugera răspunsuri similare următoarelor: (1) este folosită pentru a acoperi mijlocul (organele vitale necesare reproducției); (2) Pavel a numit-o „adevărul”; (3) reprezintă castitatea și puritatea noastră morală; (4) faptul de a cunoaște veridicitatea planului salvării ne poate ajuta să nu fim înșelați și să rămânem puri din punct de vedere moral.

Invitați cursanții ca, pe măsură ce studiază Efeseni 6:14-18, să urmeze acest model cu cei din grupul lor și să completeze partea din foaia de prezentare corespunzătoare piesei desemnate din armură. (Explicați că a avea „picioarele încălțate” [versetul 15] înseamnă a purta pantofi sau a avea picioarele protejate.)

După ce le-ați acordat suficient timp, invitați câte un reprezentant din fiecare grup să împărtășească membrilor clasei ce au învățat. Pe măsură ce fiecare grup împărtășește aceste lucruri, invitați cursanții să consemneze pe foaia de prezentare ce a descoperit fiecare grup.

- De ce este important să ne protejăm cu *toată* armura lui Dumnezeu?

Invitați un cursant să citească, cu glas tare, declarația de mai jos a vârstnicului M. Russell Ballard, din Cvorumul celor Doisprezece Apostoli. Rugați membrii clasei să fie atenți pentru a afla cum ne îmbrăcăm cu armura lui Dumnezeu și cum o întărim.





„Cum luăm asupra noastră toată armura lui Dumnezeu, astfel încât, așa cum a promis Pavel, să «[ne putem] împotrivi în ziua cea rea»?

Îmi place să mă gândesc la această armură spirituală nu ca la o piesă solidă de metal modelată pentru a se potrivi corpului, ci mai mult ca la niște zale. Zalele sunt compuse din nenumărate piese mici de oțel îmbinate împreună pentru a-i permite utilizatorului o mai mare flexibilitate, fără a pierde protecția. Spun acest lucru, deoarece știu din experiența mea că nu există un lucru măreț și grandios pe care să-l putem face pentru a ne înarma spiritual. Adevărata putere spirituală se găsește în numeroase fapte mici, întrepesute într-o structură de întărire spirituală, care ne protejează și ne apără de tot răul” („Be Strong in the Lord”, *Ensign*, iul. 2004, p. 8).

- Ce faceți zi de zi pentru a îmbrăca și a întări armura lui Dumnezeu?
- Cum v-a ajutat acest lucru să vă împotriviți răului, ispitei sau înșelăciunii?

Scrieți, pe tablă, următoarele întrebări. Invitați cursanții să răspundă la aceste întrebări în caietele lor pentru seminar sau în jurnalele pentru studiul scripturilor:

*Ce părți ale armurii voastre spirituale considerați că sunt puternice?*

*Care este cea mai slabă piesă a armurii voastre?*

*Ce puteți face în viața voastră pentru a întări fiecare dintre aceste piese ale armurii voastre spirituale?*

Rezumați Efeseni 6:19-24 explicând faptul că Pavel și-a încheiat scrisoarea rugându-i pe sfinți să se roage ca el să-și poată „[deschide] gura” (versetul 19) și să poată predica Evanghelia cu îndrăzneală în timp ce era în închisoare.

Depuneți-vă mărturia despre adevărurile identificate în cadrul lecției de astăzi și încurajați cursanții să acționeze potrivit oricărui îndemnuri pe care le-au primit.

### **Unitatea următoare (Coloseni–1 Timotei)**

Invitați cursanții să caute răspunsuri la următoarele întrebări pe măsură ce continuă să studieze scrierile lui Pavel în cursul săptămânii viitoare: Ce a spus Pavel despre dragostea de bani? În ce mod putem evita să fim înșelați de tradițiile neadevărate? Potrivit celor relatate de Pavel, ce se va întâmpla înaintea celei de a Doua Veniri? Cum vom ști că a avut loc?

# Introducere la Epistola lui Pavel către coloseni

## De ce studiem această carte?

Pavel a scris epistola către coloseni după ce a aflat că sfinții coloseni cădeau într-o greșeală gravă (vezi Ghid pentru scripturi, „Epistolele lui Pavel”). Învățăturile și practicile false din Colose îi influențau pe sfinții de acolo și le amenințau credința. Presiuni culturale similare le aduc încercări membrilor Bisericii de astăzi. O parte a valorii acestei epistole constă în modul în care identifică și expune lucrurile neadevărate în timp ce subliniază divinitatea lui Isus Hristos și lucrarea Sa de salvare. Studiind cartea Coloseni, cursanții pot deveni mai convertiți la Evanghelia Salvatorului și pot fi apărați de înșelăciune și păcat.

## Cine a scris această carte?

Epistola către coloseni a fost trimisă de Pavel și Timotei (vezi Coloseni 1:1, 23; 4:18). Se pare că Pavel a scris el însuși salutul de la sfârșitul epistolei (vezi Coloseni 4:18), indicând că un scrib, probabil Timotei, l-a ajutat să scrie conținutul scrisorii.

## Când și unde a fost scrisă?

Pavel a scris această epistolă a sa în timpul primei sale încarcerări în Roma, în jurul anilor 60-62 d.H. (vezi Ghid pentru scripturi, „Epistolele lui Pavel”, scriptures.lds.org). Cel mai probabil, Pavel a scris Epistola către coloseni în aceeași perioadă în care a scris Filipeni, Efeseni și Filimon.

## Pentru cine a fost scrisă și de ce?

Această epistolă a fost scrisă pentru sfinții credincioși din Colose, un loc din Turcia de astăzi. Pavel i-a instruit pe sfinții coloseni să împărtășească scrisoarea membrilor Bisericii din Laodicea, care se afla în apropiere (vezi Coloseni 4:16).

Pavel a scris această epistolă „după ce a fost vizitat de Epafras, evanghelistul Bisericii din Colose [vezi Coloseni 1:7-8]. Epafras i-a spus lui Pavel că cei din Colose cădeau într-o mare greșeală – ei credeau că sunt mai buni decât alți oameni pentru că îndeplineau cu grijă anumite rânduieli exterioare [vezi Coloseni 2:16], își refuzau anumite dorințe fizice și îi preaslăveau pe îngeri [vezi Coloseni 2:18]. Aceste practici îi făceau pe coloseni să creadă că sunt sfințiți. Ei mai credeau că înțeleg tainele universului mai bine decât oricare alți membri ai Bisericii. În scrisoarea lui, Pavel îi îndrumă învățându-i că mântuirea vine doar prin Hristos și că trebuie să fim înțelepți și să-L slujim” (Ghid pentru scripturi, „Coloseni, epistola către”, scriptures.lds.org).

## Care sunt unele dintre trăsăturile distinctive ale acestei cărți?

În epistola către coloseni, Pavel s-a opus învățăturilor neadevărate din Colose, subliniind divinitatea, misiunea de salvare și preeminența lui Isus Hristos (vezi Coloseni 1:15-23). El a propovăduit că Hristos are înfățișarea lui Dumnezeu Tatăl și

că El este Creatorul, capul Bisericii, primul care a înviat și Mântuitorul. El este „capul oricărei domnii și stăpâniri” (Coloseni 2:10) și își îndeplinește misiunea divină sub îndrumarea Tatălui (vezi Coloseni 1:19; 3:1).

Pavel a avertizat cu privire la cei care propovăduiau că adevărata spiritualitate este obținută prin ritualuri, ceremonii și diete speciale (vezi Coloseni 2:16-18, 20, 23). El a propovăduit în schimb că maturitatea spirituală și cunoștința despre Dumnezeu se manifestă prin a te „[gândi] la lucrurile de sus” (Coloseni 3:2), a nu mai săvârși fapte nedrepte (vezi Coloseni 3:5-9) și a dezvolta calități asemănătoare cu cele ale lui Hristos (vezi Coloseni 3:12-17). Pavel i-a sfătuit pe cititorii săi să devină „întemeiați și neclintiți” în Evanghelie (Coloseni 1:23), precum și „în rădăcinați și zidiți în [Isus Hristos și] întăriți prin credință” (Coloseni 2:7).

## Rezumat

**Coloseni 1:1-23** Pavel îi salută pe sfinții din Colose și declară că Isus Hristos este Mântuitorul, Întâiul Născut din toată creația, Creatorul și Domn al întregii perfecțiuni divine, prin care toți pot fi împăcați cu Dumnezeu. Pavel îi îndeamnă pe sfinți să-și întărească credința în Isus Hristos.

**Coloseni 1:24-2:23** Pavel avertizează cu privire la faptul de a crede în orice filosofie sau tradiție falsă a oamenilor, inclusiv preaslăvirea îngerilor și exagerările, precum negarea nevoilor fizice de bază pentru a dobândi o mai mare disciplină spirituală.

**Coloseni 3:1-4:18** Pavel îi îndeamnă pe sfinți să-și îndrepte inimile către lucrurile de sus, să abandoneze păcatele din vechile lor vieți și să fie milostivi unii față de alții. El oferă instrucțiuni sfinților cu privire la modul de preaslăvire și, apoi, oferă sfaturi pentru soții, soți, copii, părinți, slujitori și stăpâni. El încheie Epistola către coloseni folosind cuvinte elogioase, salutări și instrucțiuni și binecuvântări finale.

## LECȚIA 126

# Coloseni

### Introducere

Pavel a propovăduit despre preeminența (superioritatea, măreția sau excelența) lui Isus Hristos și a avertizat cu privire la doctrina falsă. El i-a încurajat pe sfinții coloseni să-și

concentreze sentimentele asupra lucrurilor cerești și să dezvolte caracteristicile lui Hristos. Pavel i-a îndemnat, de asemenea, să fie binevoitori și înțelepți în relațiile lor cu alții.

### Sugestii pentru predare

#### Coloseni 1-2

*Pavel propovăduiește despre preeminența lui Isus Hristos și avertizează cu privire la doctrina neadevărată*

#### Să folosim tabla

Folosirea eficientă a unei table negre sau a uneia albe în timpul lecției îi poate pregăti pe cursanți să învețe și poate facilita participarea semnificativă, în special a celor care tind să învețe vizual. Pe tablă, învățătorul poate rezuma punctele sau principiile importante ale lecției, poate reprezenta grafic o doctrină, poate desena hărți, tabele, poate expune sau desena ilustrații reprezentând lucruri care se găsesc în scripturi și poate face o mulțime de alte activități care vor îmbunătăți procesul de învățare.

Desenați, pe tablă, imaginea de mai jos.

- Dacă ar veni o furtună puternică, care dintre acești copaci are șanse mai mari să cadă? De ce?

Invitați un cursant să citească, cu glas tare, declarația de mai jos a vârstnicului Neil L. Andersen, din Cvorumul celor Doisprezece Apostoli. Rugați membrii clasei să fie atenți la vârtejurile de care trebuie să ne ferim.

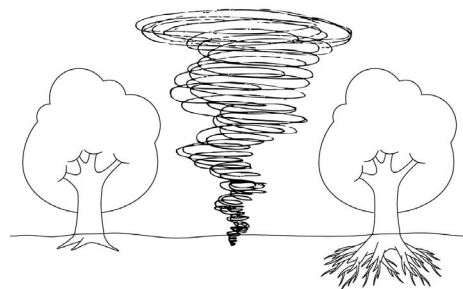

„Mai îngrijorătoare decât cutremurele și războaiele profetite [din ultimele zile] sunt vârtejurile și furtunile spirituale care vă pot smulge din temelii voastră spirituală și vă pot pune spiritul în situații de neimaginat, uneori fără ca voi să observați acest lucru” („Furtuni spirituale”, *Ensign* sau *Liahona*, mai 2014, p. 18).

- Care sunt câteva exemple de vârtejuri spirituale care ne pot distruge rădăcinile credinței în Isus Hristos? (Puteți invita cursanții să scrie răspunsurile lor pe tablă, aproape de imaginea cu vârtejul.)

- În ce mod ne pot aduce mai multe probleme aceste vârtejuri spirituale decât încercările fizice, precum cutremurele sau războaiele?

Invitați cursanții să se gândească la vârtejurile spirituale care i-ar putea afecta.

Explicați că Pavel a scris o epistolă membrilor Bisericii din Colose (numiți și coloseni) după ce a aflat despre influențele și învățăturile neadevărate de acolo care amenințau să distrugă rădăcinile credinței lor în Isus Hristos. (Puteți invita cursanții să localizeze Laodicea, aflată la o distanță scurtă de vestul Colosei, în Hărți și fotografii din Biblie, harta nr. 13, „Călătoriile misionare ale apostolului Pavel“.)

Invitați cursanții ca, pe măsură ce studiază Coloseni, să afle cum a încercat Pavel să întărească credința în Hristos a membrilor Bisericii și să afle binecuvântările faptului de a avea o credință fermă în Hristos.

Rezumați Coloseni 1:1-11 explicând că, după ce i-a salutat pe sfinții din Colose, Pavel și-a exprimat apreciere față de credința lor și a explicat că Evanghelia aduce roade sau binecuvântări în viețile celor care o acceptă și trăiesc potrivit ei. Apoi, Pavel le-a propovăduit despre Isus Hristos.

Invitați mai mulți cursanți să citească, pe rând, cu glas tare, din Coloseni 1:12-19. Rugați cursanții să urmărească în scripturi, pentru a căuta adevărurile pe care Pavel le-a propovăduit despre Isus Hristos. (Puteți să explicați cursanților că „nevăzut” din versetul 15 este traducerea cuvântului grecesc *aoratos*. Observați că, în Evrei 11:27, este indicat faptul că Moise L-a văzut „pe Cel care este nevăzut” [vezi, de asemenea D&L 67:11].)

- Ce a propovăduit Pavel despre Isus Hristos? (Folosind cuvintele cursanților, scrieți următorul adevăr pe tablă, sub copacul cu rădăcini adânci: **Isus Hristos este Mântuitorul, Întâiul Născut dintre copiii de spirit ai Tatălui Ceresc, Creatorul tuturor lucrurilor, capul Bisericii și primul care a înviat.**)
- De ce credeți că este important ca noi să știm aceste adevăruri despre Isus Hristos și să credem în ele? În ce mod ne poate întări credința în El faptul de a ști aceste adevăruri și a crede în ele?

Faceți referire la cuvântul *Mântuitor* din declarația de pe tablă și explicați că Pavel le-a amintit sfinților coloseni de ce aveau nevoie de un Mântuitor.

Invitați un cursant să citească, cu glas tare, Coloseni 1:20-22. Rugați membrii clasei să urmărească în scripturile lor și să afle ce i-a învățat Pavel pe sfinții coloseni despre nevoia lor de a avea un Mântuitor.

- Potrivit celor relatate în versetul 21, cum devine cineva străin sau separat de Dumnezeu?
- Care este semnificația cuvântului [*împăcare*] din versetul 20? (A fi în acord sau în armonie)
- Potrivit celor relatate în versetele 20 și 22, în ce mod ne-a împăcat Isus Hristos cu Dumnezeu? (Explicați că expresia „făcând pace prin sângele crucii Lui” se referă la ispășirea lui Isus Hristos.)

Explicați că binecuvântarea faptului de a fi împăcat cu Dumnezeu este condiționată. Scrieți, pe tablă, următoarea frază: *Putem fi împăcați cu Dumnezeu prin ispășirea lui Isus Hristos dacă...*

Invitați un cursant să citească, cu glas tare, Coloseni 1:23. Rugați membrii clasei să urmărească în scripturi și să fie atenți la ce este necesar pentru a fi împăcați cu Dumnezeu.

- Ce se cere din partea noastră pentru a fi împăcați cu Dumnezeu?
- Ce înseamnă să „[rămânem] și mai departe întemeiați și neclintiți în credință”? (Să fim statornici în credința noastră în Isus Hristos.)
- Ținând cont de ceea ce învățăm din versetul 23, cum ați completa afirmația de pe tablă? (Folosind cuvintele cursanților, completați principiul de pe tablă astfel: **Putem fi împăcați cu Dumnezeu prin ispășirea lui Isus Hristos dacă vom continua să ne bazăm pe credința noastră și să fim neclintiți în ea.**)

Îndreptați atenția cursanților către desenul de pe tablă și adresați întrebarea:

- Ce persoană cunoașteți care se aseamănă copacului cu rădăcini adânci – care se bazează pe credința sa în Hristos și este neclintită în ea?
- În ce mod este exemplul său o binecuvântare pentru voi?

Invitați cursanții să citească, în gând, Coloseni 2:4, 8 și să caute vârtejurile spirituale care amenințau să distrugă rădăcinile credinței sfinților coloseni?

- Care au fost vârtejurile spirituale care amenințau să distrugă rădăcinile credinței sfinților coloseni? (Explicați că existau mai multe filosofii și tradiții propovăduite de persoane care încercau să diminueze importanța lui Isus Hristos.)
- În ce mod ar putea faptul de a crede în învățături neadevărate, inclusiv învățăturile care diminuează importanța lui Isus Hristos, să contribuie la distrugerea rădăcinilor spirituale ale cuiva?

Invitați un cursant să citească, cu glas tare, Coloseni 2:5-7. Rugați membrii clasei să urmărească în scripturile lor și să afle ce sfat le-a oferit Pavel sfinților pentru a-i ajuta să evite să rătăcească din cauza filosofiilor și tradițiilor lumești.

- Ce principiu învățăm din Coloseni 2:5-7, care ne poate ajuta să evităm să rătăcim din cauza filosofiilor, învățăturilor religioase și tradițiilor lumești? (Cursanții pot folosi propriile cuvinte pentru a identifica un principiu asemănător următorului: **Clădind pe temelia lui Isus Hristos, putem evita să rătăcim din cauza filosofiilor și tradițiilor lumești.**)

Scrieți, pe tablă, următoarele întrebări:

*Care credeți că este cel mai important lucru pe care îl putem face pentru a-L avea pe Isus Hristos la baza rădăcinilor noastre spirituale și a ne clădi pe temelia Sa? De ce credeți că acest lucru este atât de important?*

Împărțiți cursanții în grupuri de câte trei sau patru. Invitați fiecare cursant să explice membrilor din grup răspunsurile sale la întrebările de pe tablă. După ce le-ați acordat suficient timp, invitați câțiva cursanți să împărtășească ce au învățat de la membrii grupului.

Încurajați cursanții să revadă vârtejurile spirituale personale la care s-au gândit la începutul lecției. Invitați-i să scrie în caietele lor pentru seminar sau în jurnalele pentru studiul scripturilor ce vor face să rămână clădiți pe temelia lui Isus Hristos și să evite ca rădăcinile credinței lor să fie distruse de vârtejuri spirituale.

### **Coloseni 3-4**

*Pavel i-a încurajat pe sfinții coloseni să-și concentreze sentimentele asupra lucrurilor cerești și să fie înțelepți*

Rezumați Coloseni 3-4 explicând faptul că Pavel i-a îndemnat pe sfinții coloseni să renunțe la lipsa de neprihănire și să dezvolte caracteristici asemănătoare celor ale lui Hristos. Pavel i-a îndemnat, de asemenea, să se roage și să fie înțelepți, în special în relațiile lor cu cei care nu erau creștini. Apoi, el a transmis salutările câtorva dintre slujitorii care aveau aceeași chemare ca el, inclusiv Luca.

Împărtășiți-vă mărturia despre principiile discutate în această lecție.

# Introducere la Epistola întâi a lui Pavel către tesaloniceni

## De ce studiem această carte?

Se crede că, dintre epistolele existente, Epistola întâi către tesaloniceni este cea mai veche epistolă scrisă de Pavel și este posibil să fie cea mai veche carte din Noul Testament. Învățăturile lui Pavel din această epistolă sunt concentrate, în special, asupra celei de a Doua Veniri a lui Isus Hristos, inclusiv greutățile cu care ucenicii lui Isus Hristos se vor confrunta înaintea venirii Sale (vezi 1 Tesaloniceni 3:3), învierea creștinilor la a Doua Venire (vezi 1 Tesaloniceni 4:13-14) și momentul în care va avea loc cea de-a Doua Venire (vezi 1 Tesaloniceni 5:1-2). Studiind această carte, cursanții vor învăța despre a Doua Venire și vor fi încurajați să rămână credincioși Domnului.

## Cine a scris această carte?

Pavel a scris 1 Tesaloniceni (vezi 1 Tesaloniceni 1:1; vezi, de asemenea 2:18).

## Când și unde a fost scrisă?

„Pavel a scris epistolele către tesalonicenii din Corint în timpul celei de a doua călătorii misionare”, în jurul anilor 50-51 d.H. (Ghid pentru scripturi, „Epistolele lui Pavel”, [scriptures.lds.org](http://scriptures.lds.org)).

## Pentru cine a fost scrisă și de ce?

Pavel a scris 1 Tesaloniceni către membrii Bisericii din Tesalonic. Tesalonic era cel mai aglomerat și cel mai prosper oraș din regiunea greacă antică a Macedoniei datorită a două caracteristici importante: orașul era construit lângă cel mai bun port natural al Mării Egee și era situat pe un drum important care lega Roma și Asia.

În timpul celei de a doua călătorii misionare a lui Pavel, Spiritul l-a îndemnat pe el și pe colegii săi – Sila, Timotei și Luca – să traverseze Marea Egee pentru a ajunge în Macedonia (vezi Faptele apostolilor 16:6-12). Astfel, s-a început predicarea Evangheliei în Europa. După ce au predicat în Filipi (vezi Faptele apostolilor 16:12-40), Pavel și Sila au călătorit la Tesalonic.

Pavel a lucrat cu Sila în Tesalonic, dar au fost alungați din oraș de conducătorii iudei (vezi Faptele apostolilor 17:1-9). Mai târziu, Timotei i-a spus lui Pavel că sfinții tesaloniceni au rămas credincioși în pofida persecuției și că influența lor neprihănită se extindea (vezi Faptele apostolilor 18:5; 1 Tesaloniceni 1:7-8; 3:6-8).

Converțiții tesaloniceni au fost printre primii europeni care au acceptat Evanghelia și, de aceea, au înfruntat persecuții. De asemenea, ei au avut multe întrebări cu privire la a Doua Venire. De aceea, în scrisoarea sa către tesaloniceni, Pavel a scris cuvinte de încurajare și întărire și a răspuns întrebărilor lor despre a Doua Venire a lui Isus Hristos.



## Care sunt unele dintre trăsăturile distinctive ale acestei cărți?

Una dintre temele principale abordate de Pavel în prima epistolă către tesaloniceni este a Doua Venire. El s-a concentrat asupra participării celor neprihăniți la evenimentele celei de a Doua Veniri, în special a sfinților care muriseră recent (vezi 1 Tesaloniceni 2:19; 3:13; 4:13-17; 5:1-10). 1 Tesaloniceni diferă de alte epistole ale lui Pavel prin faptul că nu conține multe cuvinte de mustrare, ci de laudă și binecuvântare pentru sfinții tesaloniceni.

## Rezumat

**1 Tesaloniceni 1-3** Pavel își exprimă aprecierea față de sfinții din Tesalonic. El amintește cititorilor de slujirea plină de bunătate pe care a desfășurat-o printre ei și își exprimă bucuria pentru credința lor. El îi încurajează pe sfinți să crească în iubire unii față de alții și față de toți oamenii.

**1 Tesaloniceni 4-5** Pavel le spune tesalonicenilor să se sfințească. El explică faptul că, atunci când Domnul va veni din nou, sfinții care au fost credincioși în mărturia lor despre Hristos, atât cei care au murit, cât și cei care încă mai sunt în viață, vor fi ridicați pentru a-L întâlni pe Domnul. Apostolul le amintește membrilor Bisericii să se pregătească și să vegheze așteptând ziua venirii lui Hristos.

## LECȚIA 127

# 1 Tesaloniceni 1-2

### Introducere

Pavel le-a scris sfinților tesaloniceni după ce a aflat că au rămas credincioși Evangheliei în mijlocul persecuției. El i-a lăudat pentru credința și dorința lor de a propovădui

Evanghelia. Pavel a descris motivul pentru care le-a predicat sfinților tesaloniceni.

### Sugestii pentru predare

#### 1 Tesaloniceni 1

*Pavel i-a lăudat pe sfinții tesaloniceni pentru credința lor în timpul necazurilor*

Invitați cursanții să împărtășească experiențe pozitive pe care le-au avut în timp ce au încercat să împărtășească altora Evanghelia.

- Care sunt unele dintre încercările pe care le-am putea avea pe măsură ce încercăm să împărtășim Evanghelia?

Invitați cursanții ca, pe măsură ce studiază 1 Tesaloniceni 1-2, să caute adevăruri care îi pot ajuta în eforturile lor de a împărtăși Evanghelia.

Invitați cursanții să localizeze Tesalonic în Hărți și fotografii din Biblie, harta nr. 13, „Călătoriile misionare ale apostolului Pavel”, din Ghidul pentru scripturi. Rugați un cursant să citească, cu glas tare, următoarea descriere a sfinților din Tesalonic:

Sfinții din Tesalonic erau printre primii europeni convertiți la Biserică. Pavel, Sila și Timotei predicaseră acolo în timpul celei de a doua călătorii misionare a lui Pavel, dar au fost izgoniți din cetate de către câțiva conducători iudei (vezi Faptele apostolilor 17:5-15). Sfinții tesaloniceni au continuat să fie persecutați chiar și după plecarea lui Pavel și a tovarășilor săi. Mai târziu, Pavel a scris epistola sa către sfinți pentru a-i încuraja în timp ce înfruntau persecuții.

Invitați un cursant să citească, cu glas tare, 1 Tesaloniceni 1:2-4. Rugați membrii clasei să urmărească în scripturi și să afle ce l-a bucurat pe Pavel cu privire la sfinții din Tesalonic.

- Ce l-a bucurat pe Pavel cu privire la sfinții din Tesalonic?

Invitați un cursant să citească, cu glas tare, 1 Tesaloniceni 1:5-6. Rugați membrii clasei să urmărească în scripturile lor și să afle cum predicase Pavel Evanghelia tesalonicenilor în timpul vizitei sale anterioare.

- Potrivit celor relatate în versetul 5, cum predicase Pavel Evanghelia tesalonicenilor? (Folosind cuvintele și puterea lui Dumnezeu)

Rugați un cursant să citească, cu glas tare, declarația de mai jos a vârstnicului Bruce R. McConkie, din Cvorumul celor Doisprezece Apostoli. Invitați membrii clasei să asculte cu atenție pentru a afla la ce se referă cuvântul și puterea Evangheliei.



„Evanghelia adevărată este formată din două lucruri: Cuvântul și Puterea. Oricine poate avea cuvântul; cărțile în care este scris sunt disponibile tuturor. Dar puterea trebuie să vină de la Dumnezeu și este și trebuie să fie oferită potrivit hotărârii și voinței Sale celor care se supun legii care îi îndreptățește s-o primească.

Cuvântul Evangheliei este relatarea rostită sau scrisă cu privire la ce trebuie să facă oamenii pentru a fi salvați ...

Dar salvarea propriu-zisă vine doar atunci când puterea lui Dumnezeu este primită și folosită și această putere este puterea preoției și puterea Duhului Sfânt” (*Doctrinal New Testament Commentary*, 3 volume [1965-1973], 3:42-43).

- Potrivit celor relatate de vârstnicul McConkie, la ce se referă cuvântul Evangheliei? La ce se referă puterea Evangheliei?
- Potrivit celor relatate în versetul 6, ce au făcut tesalonicenii după ce le-a fost propovăduită Evanghelia prin cuvântul și puterea lui Dumnezeu? (Ei L-au urmat pe Domnul și pe slujitorii Săi.)
- Cum ați rezuma învățăturile lui Pavel din versetele 5-6 într-un principiu? (Cursanții pot folosi cuvinte diferite, dar trebuie să identifice următorul principiu: **Când propovăduim Evanghelia lui Isus Hristos prin cuvântul și puterea lui Dumnezeu, îi putem ajuta pe alții să-L urmeze pe Domnul și pe slujitorii Săi.**)
- Ce putem face pentru a ne pregăti să propovăduim altora Evanghelia prin cuvântul și puterea lui Dumnezeu?

Invitați un cursant să citească, cu glas tare, 1 Tesaloniceni 1:7-9. Rugați membrii clasei să urmărească în scripturile lor și să afle ce au mai făcut sfinții tesaloniceni după ce au primit Evanghelia.

- Ce au mai făcut sfinții tesaloniceni după ce au primit Evanghelia? În ce mod i-a influențat exemplul lor pe alți credincioși din jurul lor?
- Ce adevăr putem învăța din aceste versete despre cum putem împărtăși Evanghelia? (Deși cursanții pot folosi cuvinte diferite, ei trebuie să identifice următorul adevăr: **Putem împărtăși Evanghelia prin exemplul nostru.**)

Pentru a-i ajuta pe cursanți să înțeleagă acest adevăr, invitați un cursant să citească, cu glas tare, următoarea declarație a președintelui Dieter F. Uchtdorf, din Prima Președinție.



„Cel mai eficient mod de a predica Evanghelia este prin exemplu. Dacă trăim în acord cu crezurile noastre, oamenii vor observa. Dacă imaginea lui Isus Hristos [vezi Alma 5:14] strălucește în viețile noastre, dacă suntem bucuși și împăciuitori cu lumea, oamenii vor dori să știe de ce. Una dintre cele mai mărețe predici oferite vreodată în munca misionară este această simplă cugetare atribuită Sfântului Francisc din Assisi: «Predicați Evanghelia tot timpul și, dacă este necesar, folosiți cuvinte» [în William Fay și Linda Evans Shepherd, *Share Jesus without Fear* (1999), p. 22]” („Așteptând pe drumul către Damasc”, *Ensign* sau *Liahona*, mai 2011, p. 77).

- În ce mod faptul de a fi un exemplu este o modalitate de a împărtăși Evanghelia mai eficientă decât simplul fapt de a vorbi despre Evanghelie?

### **Reformulați întrebarea**

Uneori, cursanții pot avea dificultăți în a răspunde la o întrebare deoarece nu o înțeleg. Poate fi nevoie să reformulați întrebarea sau să-i întrebați pe cursanți dacă înțeleg ceea ce i-ați întrebat. Evitați adresarea unei serii de întrebări fără a le acorda cursanților suficient timp pentru a gândi profund și a formula răspunsuri corespunzătoare.

- În ce mod v-a ajutat exemplul cuiva să acceptați Evanghelia sau să trăiți mai din plin conform acesteia?

## **1 Tesaloniceni 2**

### ***Pavel a descris cum el și tovarășii săi le-au slujit tesalonicenilor***

Explicați că, după ce Pavel i-a lăudat pe sfinții tesaloniceni datorită exemplului lor de neprihănire, el le-a amintit de dragostea sa față de ei și de exemplul pe care el însuși l-a oferit când le-a predicat Evanghelia înainte.

Scrieți, pe tablă, referința scripturală și întrebarea de mai jos.

#### *1 Tesaloniceni 2:1-13*

- *Ce cuvinte sau expresii descriu exemplul de neprihănire pe care Pavel și tovarășii săi l-au oferit tesalonicenilor?*

Invitați câțiva cursanți să citească, pe rând, cu glas tare, 1 Tesaloniceni 2:1-13 în timp ce membrii clasei urmăresc în scripturile lor. Sau, în loc să invitați cursanții să citească cu glas tare, îi puteți invita să citească aceste versete în grupuri mici sau individual. Rugați cursanții să caute cuvinte sau expresii care descriu exemplul de neprihănire pe care Pavel și tovarășii săi l-au oferit tesalonicenilor. Le puteți sugera cursanților să marcheze ceea ce vor afla.

După ce le-ați acordat suficient timp, invitați cursanții să vină la tablă să noteze unul sau două cuvinte sau expresiile pe care le-au descoperit. Rugați-i să explice în ce mod acele cuvinte sau expresii ne pot îndruma în eforturile noastre de a fi un exemplu de neprihănire pentru alții.

Rezumați 1 Tesaloniceni 2:14-18 explicând faptul că Pavel a spus că sfinții Tesalonic erau persecutați pentru că acceptaseră Evanghelia. El le-a spus sfinților că încercase să-i viziteze înainte, dar că fusese „împiedicat” de dușman (versetul 18).

Invitați un cursant să citească, cu glas tare, 1 Tesaloniceni 2:19-20. Rugați membrii clasei să urmărească în scripturile lor și să afle ce a descris Pavel drept „nădejdea, sau bucuria, sau... [slava]” sa (versetul 19).

- Ce a descris Pavel drept „nădejdea, sau bucuria, sau... [slava]” sa?

- Cum ar putea nădejdea, bucuria și slava lui Pavel să reflecte nădejdea, bucuria și slava pe care Tatăl Ceresc ni le rezervă?

Încheiați lecția depunându-vă mărturia despre adevărurile identificate în cadrul acestei lecții. Invitați cursanții să se gândească la moduri în care pot împărtăși Evanghelia atât prin a vorbi despre ea, cât și prin a fi un exemplu de neprihănire. Încurajați-i să acționeze conform îndemnurilor pe care le primesc.

## LECȚIA 128

# 1 Tesaloniceni 3-5

### Introducere

Apostolul Pavel a dorit să întărească credința membrilor tesaloniceni ai Bisericii. El le-a propovăduit despre învierea

morților la a Doua Venire a lui Isus Hristos și i-a învățat cum să se pregătească pentru a Doua Venire.

### Sugestii pentru predare

#### 1 Tesaloniceni 3–4:12

*Pavel dorește să întărească credința membrilor tesaloniceni ai Bisericii*



Oferiți cursanților un exemplar al următorului test de genul adevărat/fals, cu întrebări despre a Doua Venire a lui Isus Hristos și rugați-i să aleagă răspunsul *adevărat* sau *fals* de lângă fiecare întrebare:

#### 1 Tesaloniceni 3-5

A / F 1. Sfinții credincioși care au murit înainte de a Doua Venire nu vor învia până la sfârșitul mileniului.

A / F 2. Sfinți credincioși care vor trăi pe pământ la a Doua Venire vor fi ridicați pentru a-L întâlni pe Hristos când va veni.

A / F 3. A Doua Venire îi va surprinde pe toți precum un hoț noaptea.

#### **Folosiiți o diversitate de metode de predare**

Chiar și o tehnică persuasivă de predare poate deveni ineficientă sau plictisitoare dacă este folosită prea mult. Deși nu ar trebui să schimbați metodele de predare doar pentru a avea diversitate, veți fi un învățător mai eficient dacă variați, de la o zi la alta, modul de predare. Folosirea unei diversități de metode de predare vă poate ajuta să predați în mod eficient cursanților care învață în moduri diferite.

Explicați-le că nu veți oferi răspunsurile la test în acest moment, dar că vor descoperi răspunsurile corecte în timpul lecției de astăzi. Invitați cursanții să caute adevăruri despre a Doua Venire a lui Isus Hristos pe măsură ce studiază 1 Tesaloniceni 3-5.

Amintiți-le cursanților că, după predicarea Evangheliei în Tesalonic pentru o scurtă perioadă, Pavel, Sila și Timotei au fost alungați din cetate de către conducătorii iudei (vezi Faptele apostolilor 17:5-15). Mai târziu, Pavel l-a trimis pe Timotei înapoi în Tesalonic pentru a-i cerceta pe noii convertiți și a le întări credința. În 1 Tesaloniceni 3:1-7, învățăm că Timotei i-a spus lui Pavel că sfinții rămăseseră credincioși în pofida persecuțiilor pe care le îndurau. De asemenea, probabil că Timotei i-a spus că sfinții aveau multe întrebări cu privire la a Doua Venire a lui Isus Hristos. Pavel a scris epistola către sfinții tesaloniceni pentru a răspunde la întrebările lor.

Invitați un cursant să citească, cu glas tare, 1 Tesaloniceni 3:9-10. Rugați membrii clasei să urmărească în scripturile lor și să afle pentru ce s-a rugat Pavel când era departe de sfinții tesaloniceni.

- Pentru ce s-a rugat Pavel în timpul absenței sale?
- Ce înseamnă expresia „împlini ce mai lipsește credinței voastre” din versetul 10? (Pavel dorea să întărească credința membrilor Bisericii din Tesalonic.)

Explicați că un mod în care Pavel a căutat să întărească credința membrilor tesaloniceni ai Bisericii a fost să-i ajute să înțeleagă mai bine cum să se pregătească pentru a Doua Venire. Invitați un cursant să citească, cu glas tare, 1 Tesaloniceni 3:11-13. Rugați membrii clasei să urmărească în scripturile lor și să afle ce a sperat Pavel că avea să facă Domnul pentru sfinți, ca ei să fie pregătiți pentru a Doua Sa Venire.

- Ce a sperat Pavel că avea să facă Domnul pentru sfinți, ca ei să fie pregătiți pentru a Doua Sa Venire?

Invitați un cursant să citească, cu glas tare, 1 Tesaloniceni 4:1. Rugați membrii clasei să urmărească în scripturile lor și să afle ce i-a îndemnat Pavel pe sfinții din Tesalonic să facă în vederea pregătirii pentru a Doua Venire.

- Ce i-a îndemnat Pavel pe sfinții din Tesalonic să facă în vederea pregătirii pentru a Doua Venire?

Desemnați fiecărui cursant din clasă una dintre următoarele referințe (în funcție de mărimea clasei, mai mulți cursanți pot primi aceeași referință): 1 Tesaloniceni 4:2-5; 4:6-8; 4:9-12. Rugați cursanții să citească referințele care le-au fost desemnate și să răspundă la următoarele întrebări (puteți scrie aceste întrebări pe tablă):

- Ce i-a îndemnat Pavel pe sfinți să facă pentru a fi plăcuți Domnului?
- În ce mod credeți că i-ar ajuta să se pregătească pentru a Doua Venire faptul de a trăi potrivit acelei învățături?

După ce le-ați acordat suficient timp, invitați câțiva cursanți să împărtășească membrilor clasei răspunsurile lor.

### **1 Tesaloniceni 4:13-18**

*Pavel propovăduiește despre învierea morților la a Doua Venire a lui Isus Hristos*

Expuneți ilustrația A Doua Venire (*Carte cu picturi inspirate din Evanghelie* [2009], nr. 66; vezi, de asemenea, LDS.org).

Explicați că sfinții tesaloniceni nu au înțeles anumite aspecte cu privire la a Doua Venire. Ei își făceau griji că membrii Bisericii din Tesalonic care muriseră nu aveau să se bucure de binecuvântările celei de a Doua Veniri.

Invitați un cursant să citească cu glas tare 1 Tesaloniceni 4:13-14, 16. Rugați membrii clasei să urmărească în scripturile lor și să afle ce a propovăduit Pavel cu privire la sfinții credincioși care mor înaintea celei de a Doua Veniri. Explicați faptul că Pavel a folosit cuvântul *adormit* pentru a se referi la cei morți.

- Ce adevăr a propovăduit Pavel cu privire la sfinții credincioși care mor înaintea celei de a Doua Veniri? (Cursanții trebuie să identifice următorul adevăr: **Sfinții credincioși care mor înaintea celei de a Doua Veniri vor învia când Hristos va veni din nou.**)
- Ce înseamnă expresia „Dumnezeu va aduce înapoi, împreună cu Isus, pe cei ce au adormit în El”, din versetul 14? (Sfinți credincioși care vor învia la a Doua Venire vor fi ridicați pentru a-L întâlni pe Isus Hristos și vor coborî cu El în slavă [vezi D&L 88:97-98].)

Invitați un cursant să citească, cu glas tare, 1 Tesaloniceni 4:15, 17. Rugați membrii clasei să urmărească în scripturile lor și să afle ce a propovăduit Pavel cu privire la sfinții credincioși care vor fi în viață când Hristos va veni din nou. Explicați că, în Traducerea Bibliei de Joseph Smith, versetul 15 a fost tradus astfel: „Cei care sunt în viață la venirea Domnului, nu îi vor împiedica pe aceia care rămân la venirea Domnului, care sunt adormiți”. Apoi, explicați că, în Traducerea Bibliei de Joseph Smith, versetul 17 a fost tradus astfel: „Apoi, cei care sunt în viață vor fi răpiți, în nori, împreună cu cei care au rămas, ca să întâmpine pe Domnul în văzduh; și astfel vom fi totdeauna cu Domnul”. Puteți explica că, în Traducerea Bibliei de Joseph Smith, în aceste versete, pronumele *noi* este înlocuit cu pronumele *ei*, sugerând că a Doua Venire nu va avea loc în zilele lui Pavel.

- Ce adevăr a propovăduit Pavel cu privire la sfinții credincioși care vor fi în viață în timpul celei de a Doua Veniri? (Cursanții trebuie să identifice următorul adevăr: **Sfinții credincioși care vor trăi pe pământ la a Doua Venire vor fi ridicați pentru a-L întâlni pe Isus Hristos când va veni.**)

Invitați cursanții să citească, în gând, 1 Tesaloniceni 4:18 și să caute ce a sperat Pavel că aveau să facă sfinții după ce au auzit aceste adevăruri despre a Doua Venire. Invitați cursanții să vă spună ce au aflat.

- Ce fel de alinare găsiți în aceste doctrine despre a Doua Venire?

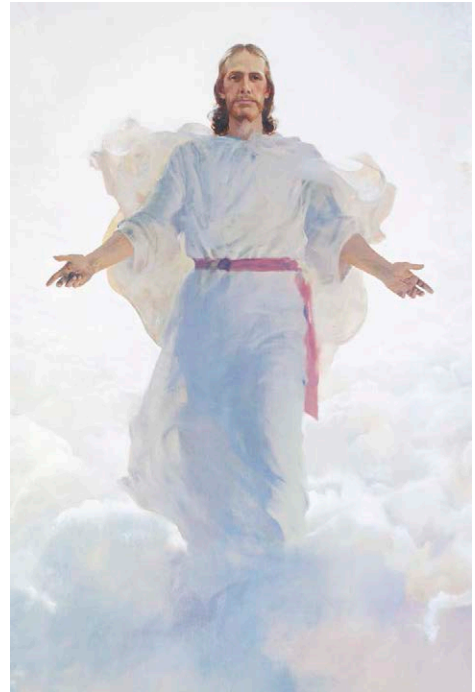



## 1 Tesaloniceni 5

### *Pavel îi învață pe membrii tesaloniceni ai Bisericii cum să se pregătească pentru a Doua Venire*

Invitați un cursant să citească, cu glas tare, 1 Tesaloniceni 5:1-3. Rugați cursanții să urmărească în scripturi și să caute cele două analogii pe care le-a folosit Pavel pentru a descrie timpul când se va petrece a Doua Venire.

- Care sunt cele două analogii pe care le-a folosit Pavel pentru a descrie timpul când se va petrece a Doua Venire? („Un hoț noaptea” [versetul 2] și „femeia însărcinată” având durerile nașterii [versetul 3])

Explicați că un hoț noaptea vine, de obicei, „pe neașteptate și fără vreo avertizare” (Bruce R. McConkie, *Doctrinal New Testament Commentary*, 3 volume [1965-1973], 3:54).

- Ce ne învață despre a Doua Venire analogia, folosită de Pavel, cu hoțul care vine noaptea?
- Ce ne învață despre a Doua Venire analogia, folosită de Pavel, cu femeia aflată în travaliu?

După ce cursanții răspund la întrebările anterioare, puteți sublinia faptul că vârstnicul Bruce R. McConkie, din Cvorumul celor Doisprezece Apostoli, ne-a învățat următoarele despre analogia cu femeia aflată în travaliu: „Ea nu știe ora sau minutul sosirii copilului, dar știe aproximativ momentul” (*Doctrinal New Testament Commentary*, 3:54). Având în vedere această analogie, putem ține seama, de asemenea, de modul în care încercările care vor preceda a Doua Venire sunt asemănătoare durerilor nașterii. Dar, așa cum sosirea unui bebeluș este minunată, tot așa a Doua Venire va fi minunată pentru cei neprihăniți.

Invitați un cursant să citească, cu glas tare, 1 Tesaloniceni 5:4-6. Rugați membrii clasei să urmărească în scripturile lor și să afle de ce sfinții credincioși nu vor fi surprinși de a Doua Venire.

- De ce sfinții credincioși nu vor fi surprinși de a Doua Venire?
- Ce înseamnă să fii un „[fiu al] luminii”? (Expresia „fii ai luminii”, din versetul 5, se referă la membrii credincioși ai Bisericii, care „[se dezbracă], dar, de faptele întunericului” [Romani 13:12], au însoțirea Duhului Sfânt și vor fi, astfel, pregătiți pentru a Doua Venire [vezi D&L 106:4-5].)
- Ce înseamnă „să veghem și să fim treji” (1 Tesaloniceni 5:6)?
- Cum ați rezuma ce a propovăduit Pavel sfinților tesaloniceni despre cum să se pregătească pentru a Doua Venire? (Folosind cuvintele cursanților, scrieți, pe tablă, următorul adevăr: **Dacă suntem credincioși și veghem pentru a vedea semnele care preced a Doua Venire a lui Isus Hristos, vom fi pregătiți când El va veni din nou.**)

Invitați un cursant să citească, cu glas tare, următoarea declarație a președintelui Joseph Fielding Smith și rugați membrii clasei să afle cum ne putem pregăti pentru a Doua Venire:



„Pământul este plin de calamități, de probleme. Oamenii își pierd inimile. Vedem semnele așa cum vedem smochinul înmugurind și, pentru că știm că se apropie momentul, se cuvine ca eu și se cuvine ca și dumneavoastră și toți oamenii de pe fața pământului să *ascultăm cuvintele lui Hristos și ale apostolilor Săi și să veghem* pentru că nu știm nici ziua, nici ceasul” (*Doctrines of Salvation*, compilație realizată de Bruce R. McConkie, 3 volume [1954-1956], 3:52-53).

- Potrivit celor relatate de președintele Smith, cum ne putem pregăti pentru a Doua Venire?

Invitați cursanții să recapituleze afirmațiile de tipul adevărat/fals și răspunsurile pe care le-au scris la începutul lecției.

- Având în vedere adevărurile pe care le-ați învățat în cadrul acestei lecții, ați schimba vreun răspuns? (Răspunsuri: [1] Fals, [2] Adevărat, [3] Fals)

Rezumați 1 Tesaloniceni 5:7-22 explicând că Pavel i-a sfătuit, mai departe, pe sfinți cum să se pregătească pentru a Doua Venire.

Invitați cursanții să citească, în gând, 1 Tesaloniceni 5:12-22 și să afle ce i-a sfătuit Pavel pe sfinți să facă pentru a se pregăti pe ei înșiși și pe cei din jur pentru a-L întâlni pe Salvator la a Doua Sa Venire. Încurajați cursanții să aleagă un sfat care li se pare cel mai important. Invitați-i să răspundă, în caietele lor pentru seminar sau în jurnalele pentru studiul scripturilor, la următoarele întrebări: (Puteți scrie aceste întrebări pe tablă.)

- Ce sfat din 1 Tesaloniceni 5:12-22 vi se pare cel mai important?
- În ce mod poate faptul de a trăi potrivit acestui sfat să vă ajute pe voi și pe alții să fiți pregătiți pentru a Doua Venire?
- Cum ați încuraja o persoană să folosească acest sfat în viața de zi cu zi?

După ce le-ați acordat suficient timp, invitați cursanții să împărtășească unui alt cursant răspunsurile lor.

Invitați un cursant să citească, cu glas tare, 1 Tesaloniceni 5:23-24. Rugați membrii clasei să urmărească în scripturile lor și să afle ce a spus Pavel că avea să facă Dumnezeu pentru sfinții Săi credincioși pe măsură ce ei se pregătesc pentru a Doua Venire.

- Ce va face Dumnezeu pentru sfinții Săi credincioși pe măsură ce ei se pregătesc pentru a Doua Venire?

Încheiați depunându-vă mărturia despre adevărurile pe care le-ați predat în cadrul acestei lecții și invitați cursanții să se pregătească, cu credință, pentru a Doua Venire.

# Introducere la Epistola a doua a lui Pavel către tesaloniceni

## De ce studiem această carte?

În a doua sa epistolă către tesaloniceni, Pavel a consemnat sfaturi și a făcut clarificări pentru membrii Bisericii care înțeleseseră greșit anumite aspecte ale celei de a Doua Veniri a lui Isus Hristos. Studiind învățăturile sale, cursanții pot înțelege natura apostaziei și cum să se pregătească în mod corespunzător pentru întoarcerea Domnului.

## Cine a scris această carte?

Pavel a scris 2 Tesaloniceni (vezi 2 Tesaloniceni 1:1; vezi, de asemenea, 2 Tesaloniceni 2:5; 3:17). Începutul epistolei conține, de asemenea, o urare din partea lui Silvan și a lui Timotei (2 Tesaloniceni 1:1).

## Când și unde a fost scrisă?

„Pavel a scris epistolele către tesalonicenii din Corint în timpul celei de a doua sa călătorii misionare” în jurul anilor 50-51 d.H. (Ghid pentru scripturi, „Epistolele lui Pavel”, scriptures.lds.org).

## Pentru cine a fost scrisă și de ce?

Pavel a scris 2 Tesaloniceni către membrii Bisericii din Tesalonic. Temele din 1 Tesaloniceni și cele din 2 Tesaloniceni sunt asemănătoare, sugerând faptul că Pavel a scris 2 Tesaloniceni pentru a clarifica și a adăuga la învățăturile din prima sa epistolă. Se pare că tesalonicenii primiseră o scrisoare răuvoitoare în care se susținea că a fost redactată de Pavel, scrisoare care i-a determinat pe unii să creadă că a Doua Venire avusese loc deja (vezi 2 Tesaloniceni 2:2).

„În scurta perioadă dintre cele două epistole, Biserica suferise persecuții (2 Tesaloniceni 1:4), iar posibilitatea unei întoarceri imediate a Domnului a trezit un entuziasm periculos (2:2)” (Bible Dictionary, „Pauline Epistles”). Pavel a scris 2 Tesaloniceni pentru a întări credința acestor membri ai Bisericii și pentru a corecta neînțelegerile cu privire la doctrină.

## Care sunt unele dintre trăsăturile distinctive ale acestei cărți?

A doua epistolă către tesaloniceni oferă detalii importante despre a Doua Venire a lui Isus Hristos. Câteva exemple includ ideea că Domnul Se va întoarce „într-o flacără de foc” și că cei ticăloși „vor avea ca pedeapsă o pierzare veșnică, de la fața Domnului și de la slava puterii Lui” (2 Tesaloniceni 1:8-9).

În această epistolă aflăm că Pavel a profețit și despre marea apostazie, propovăduind că Biserica va trece printr-o „[lepădare] de [credința]” în Evanghelie

înaintea celei de a Doua Veniri a Domnului (vezi 2 Tesaloniceni 2:2-12). Învățăturile lui Pavel despre apostazie le amintesc membrilor actuali ai Bisericii de ce a fost necesar ca Evanghelia să fie restaurată în zilele din urmă.

### Rezumat

**2 Tesaloniceni 1** Pavel îi salută și îi laudă pe sfinții din Tesalonic. El propovăduiește că cei necuvioși vor suporta răzbunarea Domnului la a Doua Venire.

**2 Tesaloniceni 2** Pavel corectează ideea greșită că a Doua Venire a avut deja loc și profetește că va avea loc o apostazie înaintea întoarcerii Domnului. El îi încurajează pe sfinții tesaloniceni să rămână credincioși.

**2 Tesaloniceni 3** Pavel îi sfătuiește pe membrii Bisericii să lucreze pentru a-și îndeplini nevoile temporale și să nu ostenească în a face bine.

# 2 Tesaloniceni

## Introducere

La scurt timp după ce a scris prima sa epistolă către sfinții tesaloniceni, Pavel le-a scris o a doua epistolă, în care a clarificat adevăruri despre a Doua Venire. El a propovăduit că Salvatorul nu avea să vină din nou decât după ce o apostazie

va fi avut loc. Apoi, Pavel a propovăduit împotriva leneviei și i-a sfătuit pe sfinți „să nu [ostenească] în facerea binelui” (2 Tesaloniceni 3:13).

## Sugestii pentru predare

### 2 Tesaloniceni 1-2

*Pavel îi încurajează pe sfinți profetind despre a Doua Venire a lui Isus Hristos*

Invitați un cursant să citească, cu glas tare, următoarea declarație a vârstnicului Jeffrey R. Holland, din Cvorumul celor Doisprezece Apostoli:



„Mă adresez tuturor, în special tinerilor Bisericii, și vă spun că, dacă nu vi s-a întâmplat încă, vă veți vedea puși cândva în situația de a vă apăra credința sau poate chiar de a îndura unele nedreptăți pentru simplul fapt că sunteți membri ai Bisericii lui Isus Hristos a Sfinților din Zilele din Urmă” („Costul și binecuvântările uceniciei”, *Ensign* sau *Liahona*, mai 2014, p. 6).

Rugați cursanții să ridice mâna dacă au fost puși în situația de a-și apăra credința sau au avut parte de opoziție din cauza calității lor de membru al Bisericii. Invitați câțiva cursanți să-și împărtășească experiențele.

Explicați că Pavel a scris o a doua scrisoare către sfinții tesaloniceni și a abordat mai multe subiecte, inclusiv opoziția pe care o înfruntau sfinții. Invitați cursanții ca, pe măsură ce studiază 2 Tesaloniceni 1, să caute un principiu care îi poate ajuta să îndure opoziția și suferința cu care s-ar putea confrunta pentru că sunt membri ai Bisericii.

Invitați un cursant să citească, cu glas tare, 2 Tesaloniceni 1:3-5. Rugați membrii clasei să urmărească în scripturile lor și să afle de ce i-a lăudat Pavel pe sfinții tesaloniceni.

- De ce i-a lăudat Pavel pe sfinții tesaloniceni?
- Potrivit celor relatate în versetul 5, ce răsplată aveau să primească sfinții pentru că îndurau opoziția și suferința cu „[statornicie și credință]”?
- Ce principiu putem învăța din aceste versete cu privire la modul în care vom fi binecuvântați dacă îndurăm opoziția și suferința cu statornicie și credință? (Cursanții pot folosi cuvinte diferite, însă trebuie să identifice un principiu asemănător următorului: **Dacă îndurăm opoziția și suferința cu răbdare și credință, putem fi considerați demni de împărăția lui Dumnezeu.**)

Rugați un cursant să citească, cu glas tare, declarația de mai jos a președintelui Dieter F. Uchtdorf, din Prima Președinție. Rugați membrii clasei să asculte pentru a afla ce înseamnă a îndura cu răbdare:



„Răbdarea nu înseamnă resemnare pasivă, nici refuzul de a acționa din cauza temerilor noastre. Răbdarea înseamnă a aștepta și a îndura în mod activ. Înseamnă a persista în a face ceva și a face tot ce putem – să muncim, să sperăm și să ne exercităm credința; să suportăm greutățile curajoși, chiar și când dorințele inimilor noastre sunt îndeplinite cu întârziere. Răbdarea nu înseamnă numai să înduri, ci înseamnă să înduri bine!”. („Continuă cu răbdare”, *Ensign* sau *Liahona*, mai 2010, p. 57).

- Potrivit celor spuse de vârstnicul Uchtdorf, ce înseamnă să înduri cu răbdare?
- De ce este nevoie de credință pentru a îndura cu răbdare opoziția și suferința?

Invitați cursanții să se gândească la o persoană pe care o cunosc sau despre care au citit în scripturi și care a îndurat cu răbdare și credință opoziția și suferința.

- La cine v-ați gândit și cum a dovedit acea persoană că îndură cu răbdare și credință opoziția și suferința?

Invitați cursanții să se gândească la opoziția sau suferința de care au parte acum și să determine cum pot îndura aceste încercări cu răbdare și credință. Încurajați-i să se roage pentru a fi ajutați.

Explicați că, așa cum este consemnat în 2 Tesaloniceni 1:6-10, Pavel a profetizat despre a Doua Venire a lui Isus Hristos. Împărțiți cursanții în grupuri de câte doi sau trei. Invitați fiecare grup să citească, împreună, 2 Tesaloniceni 1:6-10 și să discute pe baza întrebărilor de mai jos. (Puteți scrie aceste întrebări pe tablă sau le puteți înmâna scrise pe o foaie de hârtie.) Rugați cursanții să consemneze răspunsurile lor în caietul pentru seminar sau în jurnalul pentru studiul scripturilor.

- Ce cuvinte și expresii a folosit Pavel pentru a descrie a Doua Venire?
- Ce se va întâmpla cu cei neprihăniți la a Doua Venire?
- Ce se va întâmpla cu cei răi la a Doua Venire?

După ce le-ați acordat suficient timp, invitați câțiva cursanți să le spună membrilor clasei ce au aflat membrii grupului lor. Scrieți, pe tablă, următorul adevăr: **La a Doua Venire a lui Isus Hristos, cei neprihăniți se vor odihni, iar cei răi vor fi distruși.**

- De ce lucruri se vor odihni cei neprihăniți?
- În ce mod îi poate alina această doctrină pe cei care au acum dificultăți din cauza faptului că sunt dedicați lui Hristos?

Rugați cursanții să ridice mâna dacă s-au întrebat vreodată când va fi a Doua Venire a lui Isus Hristos. Explicați că și sfinții tesaloniceni se întrebeau același lucru și că Pavel își făcea griji că au fost conduși pe căi greșite.

Invitați un cursant să citească, cu glas tare, 2 Tesaloniceni 2:1-2. Rugați membrii clasei să urmărească în scripturile lor și să afle ce credea Pavel că au concluzionat sfinții tesaloniceni cu privire la momentul celei de a Doua Veniri.



**2 Tesaloniceni 2:1-3** este un fragment care conține o scriptură de bază.

Studierea fragmentelor care conțin scripturi de bază îi va ajuta pe cursanți să-și dezvolte înțelegerea despre doctrinele de bază și să fie pregătiți pentru a le preda altora. Puteți să le sugerați cursanților să marcheze aceste fragmente care conțin scripturi de bază într-un mod distinct, pentru a le putea găsi cu ușurință. Faceți referire la ideea pentru predare de la sfârșitul lecției pentru a ajuta cursanții să-și însușească acest fragment.

- Ce *nu* voia Pavel ca tesalonicenii să creadă despre momentul celei de a Doua Veniri? (Că avea să fie curând)

Rugați cursanții să citească, în gând, 2 Tesaloniceni 2:3 și să afle ce a spus Pavel că avea să se întâmple înaintea celei de a Doua Veniri. Explicați că expresia „lepădarea de credință” se referă la apostazie.

- Ce adevăr putem învăța din aceste versete cu privire la ce se va întâmpla înaintea celei de a Doua Veniri? (Cursanții pot folosi cuvinte diferite, însă trebuie să identifice un adevăr asemănător următorului: **Înainte celei de a Doua Veniri a lui Isus Hristos, urma să fie o apostazie.**)

Subliniați că, în aceste versete, Pavel a sugerat că membrii Bisericii din zilele sale ar trebui să fie preocupați mai mult de apostazia care începuse deja printre ei, decât de momentul celei de a Doua Veniri a Domnului.

Pentru a ajuta cursanții să înțeleagă mai bine ce a fost apostazia, rugați un cursant să citească, cu glas tare, următoarea explicație:

„După moartea lui Isus Hristos, oameni ticăloși i-au persecutat pe apostoli și pe membrii Bisericii și i-au omorât pe mulți dintre ei. Odată cu moartea apostolilor, cheile preoției și autoritatea preoției de a prezida au fost luate de pe pământ. Apostolii au păstrat întocmai doctrinele Evangheliei și au menținut ordinea și standardul de demnitate pentru membrii Bisericii. Fără apostoli, cu timpul, doctrinele au fost denaturate și au fost făcute schimbări neautorizate în organizarea Bisericii și a rânduielilor preoției, cum ar fi botezul și conferirea darului Duhului Sfânt” (*Predicați Evanghelia Mea: un ghid pentru slujirea misionară* [2004], p. 35).

- Având în vedere aceste cunoștințe despre apostazie, de ce era necesară restaurarea Evangheliei lui Isus Hristos și a Bisericii Sale?

Explicați că expresia „omul fărădelegii”, din 2 Tesaloniceni 2:3, se referă la Satana. Restaurarea Evangheliei, inclusiv apariția Cărții lui Mormon, au „descoperit” (versetul 3) înșelătoriile lui Satana și ale celor care îl urmează.

Rezumați 2 Tesaloniceni 2:4-17 explicând faptul că Pavel a profetizat că Domnul avea să-i permită lui Satana să-i înșele pe locuitorii pământului până la a Doua Venire. Pavel i-a încurajat pe sfinți să „[rămână] tari” în lucrurile pe care el le-a propovăduit (versetul 15).

## 2 Tesaloniceni 3

*Pavel îi previne pe sfinți cu privire la cei care sunt indisciplinați și propovăduiește despre bizuirea pe forțele proprii*

Explicați că, atunci când Pavel a scris a doua sa epistolă către tesaloniceni, membrii Bisericii desfășurau, cu regularitate, un ospăț în ziua în care luau din împărțășanie. Totuși, câțiva membri din Tesalonic participau la ospăț, dar refuzau să aducă mâncare sau să ajute la pregătirea mâncării pentru ospăț.

- Ce probleme ar fi putut apărea din cauza acestei situații?

Rezumați 2 Tesaloniceni 3:1-9 explicând faptul că Pavel i-a lăudat pe sfinții credincioși și i-a avertizat cu privire la asocierea cu cei „care [trăiesc] în neorânduială” sau sunt indisciplinați (versetul 6). Pavel a scris, de asemenea, că el și colegii săi au oferit un exemplu de bizuire pe forțele proprii din punct de vedere temporal lucrând pentru a se întreține.

Invitați un cursant să citească, cu glas tare, 2 Tesaloniceni 3:10-13. Rugați membrii clasei să urmărească în scripturi și să afle ce i-a sfătuit Pavel pe sfinți să facă cu privire la cei care refuzau să muncească.

- Potrivit celor relatate în versetul 12, ce instrucțiuni le-a oferit Pavel celor care refuzau să muncească? („Să-și mănânce pâinea lucrând” sau să se bizuie pe forțele proprii asigurându-și cele necesare.)
- Potrivit celor relatate în versetul 13, ce alte instrucțiuni le-a oferit Pavel sfinților credincioși?
- Ce înseamnă a „nu [osteni] în facerea binelui”?
- Ce adevăr putem învăța din aceste versete? (Deși cursanții pot răspunde folosind cuvinte diferite, ei trebuie să identifice un adevăr asemănător acestuia: **Ni s-a poruncit să ne străduim pentru a ne bizui pe forțele proprii și să-i ajutăm pe alții.**)

Rugați un cursant să citească, cu glas tare, declarația de mai jos din broșura *Pentru întărirea tineretului*. Rugați membrii clasei să asculte pentru a afla cum ne putem strădui să devenim persoane care se bizuie pe forțele proprii.

„Una dintre binecuvântările muncii este bizuirea pe forțele proprii. Când vă bizuiți pe forțele proprii, folosiți binecuvântările și abilitățile pe care vi le-a dat Dumnezeu pentru a vă îngriji de voi și de familia voastră. Bizuirea pe forțele proprii nu înseamnă că trebuie să fiți capabili să faceți toate lucrurile singuri. Pentru a vă bizui cu adevărat pe forțele proprii, trebuie să învățați cum să munciți alături de alții și să apelați la Domnul pentru a primi ajutor și tărie de la El.

Aduceți-vă aminte că Dumnezeu v-a încredințat o lucrare măreață. El vă va binecuvânta în eforturile pe care le veți face pentru a îndeplini această lucrare” (*Pentru întărirea tineretului* [broșură, 2011], p. 41).

- Cum ne putem strădui să devenim persoane care se bizuie pe forțele proprii?
- Care sunt câteva dintre binecuvântările bizuirii pe forțele proprii?



Depuneți mărturie că, pe măsură ce ne străduim să devenim persoane care se bazează pe forțele proprii, Domnul ne va ajuta să ne îndeplinim nevoile și să găsim soluții la problemele noastre.

Rugați cursanții să se gândească la ce pot face pentru a se baza mai mult pe forțele proprii acum și în viitor. Invitați-i să își stabilească un țel care îi va ajuta să se bazeze mai mult pe forțele proprii și încurajați-i să caute ajutorul Domnului în îndeplinirea acestuia.

Rezumați 2 Tesaloniceni 3:14-18 explicând faptul că Pavel și-a încheiat epistola sfătuindu-i pe sfinți să descurajeze lenevia și să se îndepărteze de oamenii leneși care îi tulburau. Totuși, sfinții nu trebuiau să îi trateze precum niște dușmani, ci să-i mustre ca pe niște frați și surori în Evanghelie.

Încheiați lecția depunându-vă mărturia despre adevărurile predate în cadrul acestei lecții.

### **Scriptură de bază – 2 Tesaloniceni 2:1-3**

Invitați fiecare cursant să folosească ajutoarele pentru studiul scripturilor (precum notele de subsol sau Ghidul pentru scripturi) pentru a găsi o altă scriptură, în afară de 2 Tesaloniceni 2:1-3, care ne învață despre apostazie. După ce le-ați acordat timp suficient, rugați câțiva cursanți să împărtășească scripturile pe care le-au găsit și să explice ce ne învață acestea despre apostazie. Puteți scrie, pe tablă, referințele pe care le găesc. Invitați cursanții să aleagă o scriptură drept referință suplimentară pentru 2 Tesaloniceni 2:1-3. Le puteți sugera cursanților să scrie această referință pe marginea scripturilor lor, lângă 2 Tesaloniceni 2:1-3. Explicați că acest fragment care conține o scriptură de bază este folosit de cele mai multe ori pentru a preda despre apostazie și necesitatea restaurării. Invitați cursanții să folosească 2 Tesaloniceni 2:1-3 și una dintre referințele scripturale de pe tablă pentru a-i preda unui coleg despre apostazie.

# Introducere la Epistola întâi a lui Pavel către Timotei

## De ce studiem această carte?

În 1 Timotei, citim că Pavel l-a sfătuit pe Timotei, un conducător al Bisericii din Efes, să se asigure că este predată doctrina adevărată și să nu permită unor neadevăruri răspândite să distragă atenția de la învățăturile Evangheliei. El l-a învățat pe Timotei despre oficiile de episcop și diacon și a discutat despre cerințele pentru cei care slujesc în aceste chemări. De asemenea, Pavel și-a exprimat recunoștința profundă față de mila pe care o primise de la Isus Hristos când se convertise. Studiind 1 Timotei, cursanții își pot mări înțelegerea cu privire la importanța predării în Biserică a doctrinei adevărate. De asemenea, cursanții pot dezvolta o mai mare recunoștință față de mila Salvatorului și față de rolul important al episcopilor și al altor conducători ai Bisericii.

## Cine a scris această carte?

Pavel a scris 1 Timotei (vezi 1 Timotei 1:1).

## Când și unde a fost scrisă?

Cel mai probabil, prima epistolă a lui Pavel către Timotei a fost scrisă între anii 64 și 65 d.H., posibil atunci când Pavel era în Macedonia (vezi Ghid pentru scripturi, „Epistolele lui Pavel”, scriptures.lds.org; 1 Timotei 1:3). Înainte de a scrie această epistolă, Pavel fusese eliberat după încarcerarea lui (arest la domiciliu) timp de doi ani în Roma și, cel mai probabil, călătorea mult, vizitând regiuni în care întemeiasă înainte ramuri ale Bisericii (vezi Bible Dictionary, „Pauline Epistles”).

## Pentru cine a fost scrisă și de ce?

Pavel a scris această epistolă către Timotei, care slujise alături de Pavel în timpul celei de a doua sa călătorii misionare (vezi Faptele apostolilor 16:3). După misiunea lor, Timotei a continuat să fie un misionar credincios și un conducător în Biserică (vezi Faptele apostolilor 19:22; Filipeni 2:19) și unul dintre cei mai de încredere parteneri ai lui Pavel (vezi 1 Corinteni 4:17). Pavel l-a numit pe Timotei „adevăratul meu copil în credință” (1 Timotei 1:2). Tatăl lui Timotei era un grec care făcea parte dintre neamuri, dar Timotei avea o mamă și o bunică iudee neprihănite care îl învățaseră și îl ajutaseră să înțeleagă scripturile (vezi Faptele apostolilor 16:1; 2 Timotei 1:5; 3:15).

Când a fost scrisă această epistolă, Timotei slujea în calitate de conducător al Bisericii în Efes (vezi 1 Timotei 1:3). Pavel a lăsat să se înțeleagă că unii membri se îndoiau de capacitățile de conducător ale lui Timotei din cauza faptului că acesta era tânăr (vezi 1 Timotei 4:12). Pavel voia să îl viziteze personal pe Timotei, dar nu era sigur că va putea face acest lucru (vezi 1 Timotei 3:14; 4:13). Pavel a scris epistola sa către Timotei pentru a-l ajuta pe tânărul conducător al Bisericii să înțeleagă mai bine îndatoririle sale.

## Care sunt unele dintre trăsăturile distinctive ale acestei cărți?

Scrisorile lui Pavel cunoscute drept 1 Timotei, 2 Timotei și Tit sunt numite deseori epistole pastorale deoarece conțin sfaturile lui Pavel către păstorii sau conducătorii din Biserică (vezi Bible Dictionary, „Pauline Epistles”). Cuvântul *pastor* provine din cuvântul latin pentru „păstor”.

Pavel a oferit indicații pentru a-l ajuta pe Timotei să identifice candidații demni de a sluji în calitate de episcopi sau diaconi (vezi 1 Timotei 3). Indicațiile lui Pavel au ajutat la evidențierea responsabilității conducătorilor Bisericii de a se îngriji de nevoile temporale și spirituale ale membrilor (vezi 1 Timotei 5). Pavel a abordat, de asemenea, des întâlnita idee falsă a ascetismului – crezul conform căruia o mai mare spiritualitate putea fi atinsă prin negarea cu strictețe a sinelui. De exemplu, Pavel a avertizat că unii membri ai Bisericii aveau să cadă în apostazie și aveau să promoveze crezul conform căruia căsătoria ar trebui interzisă (vezi 1 Timotei 4:1-3). Pentru a contracara aceasta și alte influențe eretice, Pavel l-a instruit pe Timotei să predea doctrina adevărată (vezi 1 Timotei 1:3-4, 10; 4:1-6, 13, 16).

## Rezumat

**1 Timotei 1** Pavel ne avertizează cu privire la învățăturile neadevărate. El Îl slăvește pe Domnul Isus Hristos, care a avut multă milă față de el pentru a-l salva. Pavel se numește pe sine „cel dintâi” (1 Timotei 1:15) sau cel mai rău păcătos, făcând aluzie la faptul că se opunea creștinilor înainte de a se converti. Pavel îi asigură pe alții că mila lui Hristos îi va ajuta și pe ei.

**1 Timotei 2-3** Pavel propovăduiește despre nevoia rugăciunii și a preaslăvirii corespunzătoare. El propovăduiește că Isus Hristos este cel care ne-a răscumpărat pe toți și că este Mijlocitorul nostru înaintea Tatălui. El îi instruiește pe bărbați și pe femei referitor la comportamentul lor în timp ce preaslăvesc. El oferă cerințele pentru oficiile de episcop și diacon. El explică faptul că taina evlaviei este coborârea de bunăvoie a lui Isus Hristos, viața Sa perfectă pe pământ și ridicarea Sa plină de slavă.

**1 Timotei 4** Pavel îl avertizează pe Timotei că unii oameni vor fi înșelați de învățături neadevărate despre căsătorie și alimentație. El vorbește despre importanța căsătoriei și a faptului de a primi cu recunoștință creațiile lui Dumnezeu. Pavel îl învață pe Timotei cum să abordeze învățăturile neadevărate din zilele sale și cele care aveau să apară curând.

**1 Timotei 5-6** Pavel îi oferă lui Timotei indicații pentru a-l ajuta să îndeplinească nevoile celor în vârstă, celor tineri, văduvelor, vârstnicilor și sclavilor. Pavel îi oferă lui Timotei o descriere a învățătorilor mincinoși. El avertizează că „iubirea de bani este rădăcina tuturor relelor” (1 Timotei 6:10) și îl instruiește pe Timotei cu privire la modul în care sfinții pot obține viață eternă.

## LECȚIA 130

# 1 Timotei

### Introducere

Pavel i-a scris lui Timotei, un conducător al preoției din Efes, și l-a sfătuit să se asigure că era predată doctrina adevărată. El a explicat cerințele pentru oficiile de episcop și diacon și l-a sfătuit pe Timotei să fie un exemplu pentru credincioși.

Pavel i-a atenționat pe sfinți să aibă grijă de cei săraci și de văduve. El și-a încheiat epistola propovăduind că „iubirea de bani este rădăcina tuturor relelor” (1 Timotei 6:10).

### Sugestii pentru predare

#### 1 Timotei 1-3

*Pavel l-a instruit pe Timotei cu privire la responsabilitățile sale de a veghea asupra Bisericii*

Invitați un cursant să citească, cu glas tare, următoarea declarație a președintelui Thomas S. Monson:



„Îmi amintesc de o experiență pe care am avut-o cu mulți ani în urmă când am slujit ca episcop. Într-o duminică dimineață, în timpul lucrărilor de deschidere ale adunării noastre de preoție, ne pregăteam să rânduim un tânăr băiat la oficiul de preot. În acea zi, episcopia noastră era vizitată de un înalt consilier care slujea și în calitate de lucrător în templu. În timp ce mă pregăteam să-l așez pe băiat pe scaun cu fața spre congregație, astfel încât să putem începe rânduirea, înaltul consilier m-a oprit și a spus: «Episcope, eu mereu îi așez pe cei care urmează să fie rânduiți, astfel încât să privească spre templu». El a schimbat poziția scaunului, astfel încât tânărul să poată privi în direcția templului. Am recunoscut imediat o practică neautorizată” („Opening Remarks” [worldwide leadership training meeting, nov. 2010], lds.org/broadcasts).

Explicați că, în calitate de episcop, președintele Monson, și nu înaltul consilier, era autorizat să prezideze asupra muncii Domnului în episcopia sa.

- Care ar putea fi posibilul pericol dacă un episcop sau un președinte de ramură ar permite o asemenea practică neautorizată?

Explicați că apostolul Pavel i-a scris o epistolă lui Timotei, un tânăr conducător al preoției din Efes. În ramura Bisericii asupra căreia prezida, Timotei avea încercări similare celor pe care le-a avut președintele Monson.

Invitați câțiva cursanți să citească pe rând, cu glas tare, din 1 Timotei 1:3-7. Rugați membrii clasei să urmărească în scripturile lor și să afle ce responsabilități i-a dat Pavel lui Timotei. Explicați că termenul *basme* (versetul 4) se referă la învățăturile neadevărate; expresia „înșirări de neamuri fără sfârșit” (versetul 4) se referă la tradiția falsă potrivit căreia erau salvați doar cei din seminția aleasă a lui Avraam, renumiți deseori datorită lungii sau nesfârșitei lor genealogii; și termenul „flecării” (versetul 6) se referă la discuții fără sens.

- Potrivit celor relatate în versetele 3-4, ce responsabilitate i-a dat Pavel lui Timotei?

- Potrivit celor relatate în versetele 6-7, de ce era important ca Timotei să-și îndeplinească această responsabilitate?
- Ce adevăr putem învăța despre responsabilitatea conducătorilor preoției din sfatul lui Pavel către Timotei? (Cursanții pot folosi cuvinte diferite, dar asigurați-vă că identifică un adevăr asemănător următorului: **Conducătorii preoției au responsabilitatea de a se asigura că sunt predate doctrine adevărate și practici corecte.** Scrieți acest adevăr pe tablă.)

Amintiți-le cursanților de situația în care s-a aflat președintele Monson când era episcop. Invitați un cursant să citească, cu glas tare, restul relatării sale. Rugați membrii clasei să asculte pentru a afla cum i-a răspuns președintele Monson înaltului consilier.



„Puteam vedea posibilitatea ca această practică să devină mult mai răspândită. Deși eram mult mai tânăr decât înaltul consilier, știam ce trebuia făcut. Am întors scaunul la loc, astfel încât să fie din nou cu fața spre congregație și i-am spus: «În episcopia noastră, noi privim spre congregație»” („Opening Remarks”, [lds.org/broadcasts](https://lds.org/broadcasts)).

- În ce mod suntem binecuvântați de conducătorii preoției care muncesc pentru a se asigura că, în Biserică, sunt predate doctrine adevărate și practici corecte?

Rezumați 1 Timotei 1:8-11 explicând faptul că Pavel a avertizat cu privire la cei care doreau să fie învățători ai legii lui Dumnezeu, dar care nu o înțelegeau corect.

Invitați un cursant să citească, cu glas tare, 1 Timotei 1:12-16. Rugați membrii clasei să urmărească în scripturile lor pentru a afla de ce și-a exprimat Pavel recunoștința pentru Isus Hristos.

- De ce și-a exprimat Pavel recunoștința pentru Isus Hristos?
- Potrivit celor relatate în versetele 15-16, în ce mod este Pavel o „pildă” pentru toți cei care cred în Isus Hristos?

Rezumați 1 Timotei 1:17 – 1 Timotei 3 explicând faptul că Pavel l-a sfătuit pe Timotei să rămână puternic în credință. Pavel a propovăduit că Isus Hristos este Mijlocitorul nostru și i-a sfătuit pe membrii Bisericii cu privire la comportamentul lor. El a explicat, de asemenea, cerințele pentru oficiile de episcop și diacon.

## 1 Timotei 4-5

### *Pavel descrie caracteristicile unui adevărat slujitor al lui Isus Hristos*

Aduceți, la lecție, o agrafă de birou, o sfoară, bandă adezivă și un magnet. Legați un capăt al sforii cu ajutorul agrafei de birou și lipiți, cu bandă adezivă, de o bancă sau o masă, celălalt capăt al sforii. Țineți magnetul aproape de agrafa de birou fără ca acesta să o atingă. Datorită forței magnetice, agrafa de birou ar trebui să se miște spre magnet. Mutați magnetul pentru a arăta cum influențează mișcările agrafei de birou.

- Dacă agrafa de birou reprezintă o persoană, ce ar putea reprezenta magnetul?

Rugați cursanții să se gândească în ce mod au fost precum acel magnet și i-au influențat pe alții. Invitați cursanții ca, pe măsură ce studiază 1 Timotei 4, să caute un principiu care ne învață cum putem avea o influență pozitivă în viețile altora.

Rezumați 1 Timotei 4:1-11 explicând faptul că Pavel a profetizat că, în „vremurile din urmă” (versetul 1), unii membri ai Bisericii aveau să se îndepărteze de la credință și aveau să urmeze învățături și practici neadevărate, precum „[oprirea căsătoriei]” (versetul 3). Pavel l-a îndemnat pe Timotei să-i hrănească pe sfinți cu doctrina adevărată.

Invitați cursanții să citească, în gând, 1 Timotei 4:12 și să afle cum l-a sfătuit Pavel pe Timotei să fie. În acest verset, cuvântul *purtare* se referă la conduită sau comportament. Rugați cursanții să vă spună ce au găsit.

- Ce credeți că înseamnă să fii o „pildă pentru credincioși”? (Puteți sugera cursanților să marcheze această frază în scripturile lor.)
- În ce moduri l-a sfătuit Pavel pe Timotei să fie un exemplu pentru credincioși? (Scrieți răspunsurile cursanților pe tablă.)

Invitați un cursant să citească, cu glas tare, 1 Timotei 4:13-16. Rugați membrii clasei să urmărească în scripturile lor pentru a căuta alt sfat pe care Pavel l-a oferit și care avea să-l ajute pe Timotei să fie un exemplu pentru credincioși.

- Ce alt sfat pe care l-a oferit Pavel l-ar fi putut ajuta pe Timotei să fie un exemplu pentru credincioși?
- Potrivit celor relatate în versetul 15, de ce i-a spus Pavel lui Timotei să se gândească la doctrinele pe care le-a propovăduit Pavel și să se străduiască să trăiască potrivit acestora? (Ca alții să poată vedea ce avantaje avea Timotei pentru că făcea acest lucru.)
- Având în vedere învățăturile lui Pavel din versetul 16, ce se poate întâmpla când ne străduim să fim exemple de persoane care au credință în Isus Hristos? (Folosind cuvintele cursanților, scrieți, pe tablă, un principiu asemănător următorului: **Dacă suntem exemple de persoane care au credință în Isus Hristos, putem contribui la salvarea noastră și a altora.**)
- În ce mod poate contribui la salvarea altora faptul de a fi exemple de persoane care cred în Isus Hristos și Îl urmează?

Invitați cursanții să revadă lista de pe tablă și să se gândească la moduri în care Timotei putea fi o „pildă pentru credincioși” (1 Timotei 4:12). Rugați membrii clasei să descrie moduri în care o persoană poate fi un exemplu în fiecare dintre aceste domenii.

- Când a fost cineva un exemplu pentru credincioși în viața voastră, în unul dintre modurile menționate de Pavel? (Puteți, de asemenea, să împărtășiți o experiență personală.)

### **Împărtășirea experiențelor personale**

Unele dintre cele mai rodnice și influente experiențe de învățare au loc atunci când învățătorii îi invită pe cursanți să împărtășească povestiri din viața lor, care ilustrează adevărul unui principiu

al Evangheliei. Situând un principiu al Evangheliei într-un context modern și având contextul din scripturi, cursanții pot înțelege mai bine legătura acelui principiu cu viața lor și pot dobândi dorința de a-l pune în practică.

Invitați cursanții să scrie în caietele lor pentru seminar sau jurnalele pentru studiul scripturilor un țel cu privire la modurile în care pot fi exemple de persoane care cred în Isus Hristos și, astfel, să contribuie la salvarea lor și a altora.

Rezumați 1 Timotei 5 explicând faptul că Pavel l-a instruit pe Timotei despre cum trebuiau să-i îngrijească sfinții pe cei nevoiași, inclusiv pe văduve.

## 1 Timotei 6

*Pavel îl îndeamnă pe Timotei să-i ajute pe alții să caute bogății eterne*

Expuneți o monedă sau o bancnotă.

- Credeți că banii pot conduce la mai mult rău sau la mult bine? De ce?

Explicați că, în 1 Timotei 6, este consemnat faptul că Pavel l-a sfătuit pe Timotei cu privire la bani. Invitați un cursant să citească, cu glas tare, 1 Timotei 6:6-10. Rugați membrii clasei să urmărească în scripturile lor și să afle ce l-a învățat Pavel despre bogății și ce avertizare i-a dat cu privire la acestea.

- Ce învățătură sau avertizare a lui Pavel vi se pare cea mai importantă? De ce?
- Care credeți că este înțelesul expresiei „iubirea de bani este rădăcina tuturor relelor” (1 Timotei 6:10)?
- Potrivit celor relatate în versetele 9-10, la ce conduce iubirea de bani? (După ce cursanții răspund, scrieți, pe tablă, următorul adevăr: **Iubirea de bani conduce la nedreptate și apostazie.**)
- De ce credeți că iubirea de bani conduce la nedreptate și apostazie?

Pentru a ajuta cursanții să înțeleagă că „iubirea” de bani și nu banii în sine conduce la nedreptate, invitați un cursant să citească, cu glas tare, următoarea declarație a vârstnicului Dallin H. Oaks, din Cvorumul celor Doisprezece Apostoli:



„Nu există niciun rău inerent în privința banilor. Pentru a sluji aproapelui său, bunul samaritean a folosit aceleași monede pe care Iuda le-a folosit pentru a-L trăda pe Învățător. «Iubirea de bani este rădăcina tuturor relelor» (1 Timotei 6:10; caractere cursive adăugate). Ceea ce contează decisiv este gradul de spiritualitate pe care îl exercităm când vedem, evaluăm și gestionăm lucrurile acestei lumi” („Spirituality”, *Ensign*, nov. 1985, p. 63).

Scrieți, pe tablă, următoarele referințe scripturale și întrebări sau oferiți-le cursanților sub forma unei foi de prezentare.

1 Timotei 6:11-12, 17-19

*Ce sfat i-a oferit Pavel lui Timotei și celor care au bogății?*

*Cum ne poate ajuta acest sfat să avem o atitudine corectă față de folosirea bogățiilor și acumularea lor?*

Împărțiți cursanții în echipe de câte doi. Invitați cursanții să citească referințele și să discute întrebările cu cel din echipa lor. După ce le-ați oferit suficient timp, invitați câțiva cursanți să împărtășească ce au discutat.

- Ce a spus Pavel că puteau obține sfinții, potrivit celor relatate în versetul 19, dacă aveau încredere în Dumnezeu și erau bogați în fapte bune?
- Ce principiu putem învăța din învățăturile lui Pavel despre lucrurile pe care le putem face pentru a obține viață veșnică? (Deși cursanții pot folosi cuvinte diferite, asigurați-vă că identificați un principiu asemănător următorului: **Dacă avem încredere în Dumnezeul cel viu și facem multe fapte bune, atunci vom putea obține viață veșnică.**)
- Dacă faptul de a ne încrede în Dumnezeu și a încerca să fim neprihăniți sunt cele mai mari priorități ale noastre, cum poate influența acest lucru modul în care vedem, căutăm și folosim bogățiile?

Încheiați lecția depunându-vă mărturia despre faptul că obținerea vieții veșnice face o persoană cu adevărat bogată. Încurajați cursanții să facă din încercarea de a fi neprihăniți cea mai mare prioritate a lor, astfel încât să poată obține adevăratele bogății ale vieții veșnice.



## LECȚIE PENTRU STUDIUL ACASĂ

# Coloseni–1 Timotei (Unitatea 26)

### Material pentru pregătirea învățătorului pentru studiul acasă

#### *Rezumatul lecțiilor pentru studiul acasă zilnic*

Rezumatul următor al evenimentelor, doctrinelor și principiilor învățate de cursanți în timp ce au studiat Coloseni – 1 Timotei (unitatea 26) nu trebuie predat ca parte a lecției dumneavoastră. Lecția pe care o predați se concentrează doar asupra câtorva dintre aceste doctrine și principii. Urmați îndemnul Spiritului Sfânt în timp ce aveți în vedere nevoile cursanților dumneavoastră.

#### **Ziua 1 (Coloseni)**

În epistola sa către sfinții coloseni, Pavel a propovăduit că Isus Hristos este Mântuitorul, Întâiul Născut dintre copiii de spirit ai Tatălui Ceresc, Creatorul tuturor lucrurilor, capul Bisericii și primul care a înviat. De asemenea, cursanții au învățat că putem fi împăcați cu Dumnezeu prin ispășirea lui Isus Hristos dacă vom continua să ne bazăm pe credința noastră și să fim neclintiți în ea. În plus, clădind pe temelia lui Isus Hristos, putem evita să rătăcim din cauza filosofiilor și tradițiilor lumești.

#### **Ziua 2 (1 Tesaloniceni)**

În epistola sa către sfinții tesaloniceni, Pavel i-a lăudat pe aceștia pentru credința lor și i-a învățat adevăruri despre a Doua Venire a Domnului. În timp ce au studiat această epistolă cursanții au învățat următoarele adevăruri: Când propovăduim Evanghelia lui Isus Hristos prin cuvântul și puterea lui Dumnezeu, îi putem ajuta pe alții să-L urmeze pe Domnul și pe slujitorii Săi. Putem împărtăși Evanghelia prin exemplul nostru. Sfinții credincioși care mor înaintea celei de a Doua Veniri vor învia când Hristos va veni din nou. Sfinții credincioși care trăiesc pe pământ la a Doua Venire a lui Isus Hristos vor fi ridicați pentru a-L întâlni când va veni. Dacă suntem credincioși și veghem pentru a vedea semnele care preced a Doua Venire a lui Isus Hristos, vom fi pregătiți când El va veni din nou.

#### **Ziua 3 (2 Tesaloniceni)**

Când au studiat această scrisoare a lui Pavel către sfinții tesaloniceni, în care el a clarificat adevăruri despre a Doua Venire a lui Isus Hristos, cursanții au învățat că, dacă îndurăm opoziția și suferința cu răbdare și credință, putem fi considerați demni de împărăția lui Dumnezeu. Pavel a propovăduit că, la a Doua Venire a lui Isus Hristos, cei neprihăniți se vor odihni, iar cei răi vor fi distruși. De asemenea, el a propovăduit că, înaintea celei de a Doua Veniri a lui Isus Hristos, urma să fie o apostazie. Cursanții au învățat, de asemenea, că ni s-a poruncit să ne străduim pentru a ne bizui pe forțele proprii și a-i ajuta pe alții.

#### **Ziua 4 (1 Timotei)**

Din această scrisoare a lui Pavel către Timotei, un tânăr conducător al preoției din Efes, cursanții au învățat despre conducătorii preoției că au responsabilitatea de a se asigura că sunt predate doctrine adevărate și practici corecte. Ei au învățat, de asemenea, că iubirea de bani conduce la nedreptate și apostazie. Pe de altă parte, dacă avem încredere în Dumnezeu cel viu și facem multe fapte bune, atunci vom putea obține viață veșnică.

## Introducere

Pavel i-a scris lui Timotei, un conducător al preoției din Efes, și l-a sfătuit să fie un exemplu pentru credincioși.

## Sugestii pentru predare

*Notă.* În această unitate, cursanții au studiat 2 Tesaloniceni 2:1-3, fragment care conține o scriptură de bază. Puteți revedea acest fragment cu membrii clasei, rugându-i să rezume adevărurile pe care le învățăm cu ajutorul acestuia. Pentru a ajuta cursanții să memoreze o parte a acestui fragment, puteți recita, de câteva ori, versetul 3 împreună cu ei.

### 1 Timotei 4

#### *Pavel descrie caracteristicile unui adevărat slujitor al lui Isus Hristos*

Aduceți, la lecție, o agrafă de birou, o sfoară, bandă adezivă și un magnet. Legați un capăt al sforii cu ajutorul agrafei de birou și lipiți, cu bandă adezivă, de o bancă sau o masă, celălalt capăt al sforii. Țineți magnetul aproape de agrafa de birou fără ca acesta să o atingă. Datorită forței magnetice, agrafa de birou ar trebui să se miște spre magnet. Mutați magnetul pentru a arăta cum influențează mișcările agrafei de birou.

- Dacă agrafa de birou reprezintă o persoană, ce ar putea reprezenta magnetul?

Rugați cursanții să se gândească în ce mod au fost precum acel magnet și i-au influențat pe alții. Invitați-i ca, pe măsură ce studiază 1 Timotei 4, să caute un principiu care ne învață cum putem avea o influență pozitivă în viețile altora.

Rezumați 1 Timotei 4:1-11 explicând faptul că Pavel a profetizat că, în „vremurile din urmă” (versetul 1), unii membri ai Bisericii aveau să se îndepărteze de la credință și aveau să urmeze învățături și practici neadevărate, precum „[oprirea căsătoriei]” (versetul 3). Pavel l-a îndemnat pe Timotei să-i hrănească pe sfinți cu doctrina adevărată.

Invitați cursanții să citească, în gând, 1 Timotei 4:12 și să afle cum l-a sfătuit Pavel pe Timotei să fie. În acest verset, cuvântul *purtare* se referă la conduită sau comportament. Rugați cursanții să vă spună ce au găsit.

- Ce credeți că înseamnă să fii „o pildă pentru credincioși”? (Puteți sugera cursanților să marcheze această frază în scripturile lor.)
- În ce moduri l-a sfătuit Pavel pe Timotei să fie un exemplu pentru credincioși? (Întocmiți, pe tablă, o listă cu răspunsurile cursanților.)

Invitați un cursant să citească, cu glas tare, 1 Timotei 4:13-16. Rugați membrii clasei să urmărească în scripturile lor pentru a căuta alte sfaturi pe care Pavel le-a oferit și care aveau să-l ajute pe Timotei să fie un exemplu pentru credincioși.

- Ce alte sfaturi pe care le-a oferit Pavel l-ar fi putut ajuta pe Timotei să fie un exemplu pentru credincioși?
- Potrivit celor relatate în versetul 15, de ce i-a spus Pavel lui Timotei să se gândească la doctrinele pe care le-a propovăduit Pavel și să se străduiască pe

deplin să trăiască potrivit acestora? (Ca alții să poată vedea ce avantaje avea Timotei pentru că făcea acest lucru.)

- Având în vedere învățăturile lui Pavel din versetul 16, ce se poate întâmpla când ne străduim să fim exemple de persoane care au credință în Isus Hristos? (Folosind cuvintele cursanților, scrieți, pe tablă, un principiu asemănător următorului: **Dacă suntem exemple de persoane care au credință în Isus Hristos, putem contribui la salvarea noastră și a altora.**)
- În ce mod poate contribui la salvarea altora faptul de a fi exemple de persoane care cred în Isus Hristos și îl urmează?

Invitați cursanții să revadă lista de pe tablă și să se gândească la moduri în care Timotei putea fi o „pildă pentru credincioși” (1 Timotei 4:12). Rugați membrii clasei să descrie moduri în care o persoană poate fi un exemplu în fiecare dintre aceste domenii.



Puteți viziona împreună cu membrii clasei una dintre următoarele prezentări video: „No Cussing Club (Clubul Anti-înjurături)” (4:57) sau „The Lost Purse (Geanta pierdută)” (2:40). Aceste prezentări video sunt disponibile pe LDS.org. Rugați cursanții să fie atenți la modurile în care tânărul băiat sau tânăra fată din prezentarea video este un exemplu de persoană care crede în Isus Hristos.

- Când a fost cineva un exemplu pentru credincioși, în viața voastră, în unul dintre modurile menționate de Pavel? (Puteți, de asemenea, să împărtășiți o experiență personală.)

Invitați cursanții să scrie în caietele lor pentru seminar sau jurnalele lor pentru studiul scripturilor un țel cu privire la modurile în care pot fi exemple de persoane care cred în Isus Hristos și, astfel, să contribuie la salvarea lor și a altora.

### Unitatea următoare (2 Timotei 1–Evrei 4)

Invitați cursanții să mediteze asupra unora dintre încercările pe care le au astăzi în calitate de ucenici ai lui Isus Hristos. Explicați că, săptămâna viitoare, în timp ce vor continua să studieze învățăturile lui Pavel, vor învăța adevăruri care îi vor ajuta să rămână credincioși în pofida greutăților și a persecuțiilor.

# Introducere la Epistola a doua a lui Pavel către Timotei

## De ce studiem această carte?

Epistola a doua a lui Pavel către Timotei a subliniat importanța puterii primite datorită mărturiei în Isus Hristos (vezi 2 Timotei 1:7-8). De asemenea, conține o profeție cu privire la „[vremurile] grele” din zilele lui Pavel și ale lui Timotei, precum și din ultimele zile (vezi 2 Timotei 3:1-7). Pentru a-l ajuta pe Timotei cu încercările pe care le avea, Pavel l-a încurajat să se încreadă în scripturi și în conducătorii Bisericii (vezi 2 Timotei 3:14-17) și să se bazeze pe doctrina adevărată (vezi 2 Timotei 4:2). Studiind această carte, cursanții vor învăța doctrine și principii care îi pot ajuta să trăiască cu credință în vremurile grele din zilele din urmă.

## Cine a scris această carte?

Pavel a scris 2 Timotei (vezi 2 Timotei 1:1).

## Când și unde a fost scrisă?

Cel mai probabil, cea doua epistolă a lui Pavel către Timotei a fost scrisă între anii 64 și 65 d.H. (vezi Ghid pentru scripturi, „Epistolele lui Pavel”, scriptures.lds.org). Pavel a scris această epistolă în timpul celei de a doua sa încarcerări la Roma, cu puțin timp înaintea martiriului său (vezi Bible Dictionary, „Pauline Epistles”).

În timpul încarcerării sale, Pavel era în lanțuri (vezi 2 Timotei 1:16; 2:9), cel mai probabil, într-o celulă sau o carceră și era expus frigului (vezi 2 Timotei 4:13, 21), iar prietenii săi se străduiau să-l găsească (vezi 2 Timotei 1:17). Aparent, Luca era singurul care îl vizita cu regularitate (vezi 2 Timotei 4:11), iar Pavel se aștepta ca viața sa să se sfârșească curând (vezi 2 Timotei 4:6-8).

## Pentru cine a fost scrisă și de ce?

În această scrisoare, Pavel l-a încurajat pe Timotei și i-a oferit tărie să-l ajute să meargă mai departe după moartea iminentă a lui Pavel. Pavel era conștient că nu mai avea timp și dorea să-l vadă pe Timotei, pe care îl numea „copilul meu preaiubit” (2 Timotei 1:2).

La sfârșitul scrisorii sale, Pavel a cerut ca Timotei și Marcu să-l viziteze și să-i aducă câteva lucruri de care avea nevoie (vezi 2 Timotei 4:9-13). Deși scrisoarea lui Pavel era adresată în mod special lui Timotei, sfatul său poate fi aplicat și în viețile celor care trăiesc în „zilele din urmă” (2 Timotei 3:1) deoarece Pavel a propovăduit despre încercări și soluții care sunt relevante atât pentru zilele noastre, cât și pentru ale sale.

## Care sunt unele dintre trăsăturile distinctive ale acestei cărți?

Această scrisoare, împreună cu 1 Timotei și Tit, este una dintre epistolele pastorale și „conține ultimele cuvinte ale apostolului și arată minunatul curaj și încrederea cu care a înfruntat moartea” (vezi Bible Dictionary, „Pauline Epistles”). Se pare că, din punct de vedere cronologic, 2 Timotei a fost ultima scrisoare a lui Pavel din Noul Testament (vezi 2 Timotei 4:6).

Această scrisoare conține câteva dintre gândurile lui Pavel cu privire la binecuvântările și dificultățile faptului de a sluji în calitate de „[propovăduitor] și [apostol]... și învățător al neamurilor” (2 Timotei 1:11). Pavel a declarat: „M-am luptat lupta cea bună, mi-am isprăvit alergarea, am păzit credința. De acum mă așteaptă cununa neprihănirii” (2 Timotei 4:7-8), indicând faptul că simțea o asigurare personală că va moșteni viața veșnică. Pentru că Îi slujise lui Isus Hristos timp de mai bine de 30 de ani, Pavel avea cunoștințele necesare pentru a-l instrui pe Timotei cum să slujească eficient pentru a întări credința altora (vezi 2 Timotei 2:15-17, 22-26; 4:1-2, 5).

## Rezumat

**2 Timotei 1** Pavel vorbește despre darul și puterea lui Dumnezeu, care sunt primite prin rânduirea la oficii ale preoției. El ne învață că „[duhul] de frică” (2 Timotei 1:7) nu vine de la Dumnezeu și că nu ar trebui să ne fie rușine de mărturia noastră despre Isus Hristos. Pavel depune mărturie că Isus Hristos l-a chemat să predice Evanghelia (vezi 2 Timotei 1:11).

**2 Timotei 2** Pavel folosește metaforele cu ostașul bun, atletul victorios și plugarul harnic pentru a ilustra nevoia de a îndura greutățile pentru a primi slavă eternă. El aseamănă învățătorii adevărați și pe cei mincinoși cu vasele care au întrebuințare de cinste și de ocară. El îl avertizează pe Timotei să evite controversile și să îi învețe cu răbdare pe cei care trebuie să se pocăiască.

**2 Timotei 3-4** Pavel descrie situațiile rele din ultimele zile și îl încurajează pe Timotei să folosească scripturile în calitate sa de conducător al preoției. El scrie despre moartea sa iminentă și declară: „Am păzit credința” (2 Timotei 4:7). Pavel depune mărturie că Domnul îl va primi în „împărăția... cerească” (2 Timotei 4:18).

## LECȚIA 131

# 2 Timotei 1-2

### Introducere

În a doua sa epistolă către Timotei, Pavel a propovăduit că teama nu vine de la Dumnezeu și l-a sfătuit pe Timotei să nu-i fie rușine de mărturia sa despre Isus Hristos. Pavel l-a

încurajat pe Timotei să îndure cu credință încercările și l-a instruit să-i învețe pe sfinți să se pocăiască.

### Sugestii pentru predare

#### 2 Timotei 1

##### *Pavel l-a sfătuit pe Timotei să nu-i fie rușine de Evanghelie*

Scriți, pe tablă, cuvântul *Teamă* și rugați cursanții să se gândească la modurile în care ne poate influența teama. Invitați un cursant să citească, cu glas tare, următoarea declarație a președintelui Gordon B. Hinckley:



„Care dintre noi poate spune că nu i-a fost teamă? Eu nu cunosc pe nimeni. Unora, desigur, le este mai teamă decât altora. Unii reușesc să o depășească repede, dar alții sunt prinși, trași în jos de ea și chiar învinși. Suferim de teama de a fi ridicoli, teama de eșec, teama de singurătate, teama de neștiință. Unora le este teamă de prezent, altora de viitor. Unii poartă povara păcatului și ar da aproape orice să se elibereze de ea, dar le este teamă să-și schimbe viața” („God Hath Not Given Us the Spirit of Fear”, *Ensign*, oct. 1984, p. 2).

- Potrivit celor relatate de președintele Hinckley, cum ne poate influența teama?
- În ce mod ar putea fi influențată de teamă capacitatea noastră de a trăi conform Evangheliei?

Invitați cursanții ca, pe măsură ce studiază 2 Timotei 1, să caute un principiu care îi poate ajuta să învingă teama.

Explicați că, atunci când era închis la Roma, cu puțin timp înaintea morții sale, Pavel a scris a doua sa epistolă către Timotei. Rezumați 2 Timotei 1:1-5 explicând faptul că Pavel și-a exprimat dorința de a-l vedea pe Timotei și, apoi, și-a amintit de credința sinceră a lui Timotei.

Invitați un cursant să citească, cu glas tare, 2 Timotei 1:6. Rugați membrii clasei să urmărească în scripturi și să afle ce i-a amintit Pavel lui Timotei să facă.

- Ce i-a amintit Pavel lui Timotei să facă?

Explicați că „darul lui Dumnezeu” primit prin așezarea mâinilor se referă, cel mai probabil, la Duhul Sfânt. A „[înflăcără]” înseamnă a reaprinde sau a reactiva. Pavel l-a sfătuit pe Timotei să reaprindă darul Duhului Sfânt sau să caute cu sinceritate să aibă Duhul Sfânt cu el.

Scriți, pe tablă, următoarea afirmație incompletă: *Pe măsură ce căutăm cu sinceritate să avem Spiritul cu noi...*

Invitați un cursant să citească, cu glas tare, 2 Timotei 1:7-8. Rugați membrii clasei să urmărească în scripturi și să caute binecuvântările pe care le putem primi dacă avem Spiritul cu noi.

- Potrivit celor relatate în versetul 7, ce binecuvântări putem primi dacă avem Spiritul cu noi?
- Ce putem înfrânge cu ajutorul acestor binecuvântări?

Explicați că Pavel s-a referit la frica lumească, care provoacă anxietate, nesiguranță și alarmare și diferă de ceea ce scripturile numesc „frica de Domnul” (Proverbele 9:10). A-ți fi teamă de Domnul înseamnă „a simți reverență și venerație față de El și a [te] supune poruncilor Lui” (Ghid pentru scripturi, „Teamă”, scriptures.lds.org).

- Potrivit celor relatate în versetul 8, ce l-a invitat Pavel pe Timotei să facă deoarece avea înțelegerea că Spiritul îl putea ajuta să înfrângă teama?

Întrebați cursanții cum ar putea completa enunțul de pe tablă folosind învățăturile lui Pavel din versetele 7-8. (Folosind cuvintele cursanților, completați afirmația în așa fel încât să transmită următorul principiu: **Pe măsură ce căutăm cu sinceritate să avem Spiritul cu noi, putem înfrânge teama și nu ne mai este rușine de mărturia noastră despre Isus Hristos.**)

- În ce mod ne pot ajuta puterea, dragostea și buna judecată divine pe care le primim prin Spirit să înfrângem teama?
- Care sunt câteva dintre modalitățile prin care putem arăta că nu ne este rușine de mărturia noastră despre Isus Hristos?
- Când v-a ajutat Spiritul să înfrângeți teama sau v-a dat curaj să fiți fermi în mărturia voastră despre Isus Hristos?

Rugați cursanții să se gândească la ce pot face pentru a invita Spiritul să fie cu ei, astfel încât să poată înfrânge teama și să nu le mai fie rușine de mărturia lor despre Isus Hristos.

Rezumați 2 Timotei 1:9-18 explicând faptul că Pavel l-a sfătuit pe Timotei să rămână credincios doctrinei adevărate. De asemenea, Pavel a confirmat că, în Biserică, se răspândise apostazia (vezi 2 Timotei 1:15).

## 2 Timotei 2

*Pavel îl instruiește pe Timotei să îndure greutățile cu credință*

Invitați cursanții să citească, în gând, 2 Timotei 2:1 și să caute sfatul pe care Pavel l-a oferit lui Timotei.

- Ce sfat i-a oferit Pavel lui Timotei? (Explicați că noi ne bucurăm de harul sau ajutorul divin al lui Isus Hristos prin credința noastră [vezi Romani 5:2].)
- De ce i s-ar putea părea cuiva dificil să rămână puternic în credința sa în Isus Hristos?

Explicați că Pavel l-a sfătuit pe Timotei să fie puternic prin harul lui Isus Hristos deoarece știa că Timotei avea să îndure suferință și persecuții pentru că era un ucenic al lui Hristos.

Expuneți ilustrații reprezentând un ostaș, un atlet și un plugar. (Sau puteți invita cursanții să deseneze, pe tablă, aceste trei persoane.)

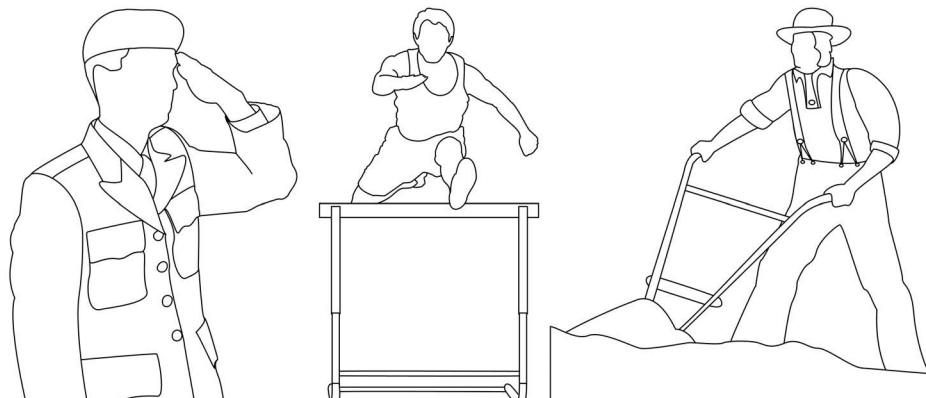

Explicați că Pavel a folosit metaforele ostașului, atletului și plugarului (sau fermierului) pentru a-l învăța pe Timotei să rămână puternic în credință în pofida greutăților.

Copiați următorul tabel pe tablă. Invitați cursanții să-l copieze în caietele lor pentru seminar sau în jurnalele pentru studiul scripturilor sau oferiți-l sub forma unei foi de prezentare:

<i>Metaforă</i>	<i>Descriere</i>	<i>Ce ne învață această metaforă despre faptul de a rămâne puternici în credință</i>
<i>Ostaș</i>		
<i>Atlet</i>		
<i>Plugar (fermier)</i>		

Invitați un cursant să citească, cu glas tare, 2 Timotei 2:3-6. Rugați membrii clasei să urmărească în scripturi și să afle cum i-a descris Pavel pe ostaș, pe atlet și pe plugar. Explicați că expresia „luptă la jocuri” (versetul 5) se referă la participarea la concursuri atletice.

- Potrivit învățăturilor lui Pavel din versetele 3-4, ce face un ostaș bun? (Scrieți următoarele în tabel, în prima căsuță de sub „Descriere”: *Un ostaș bun îndură cu devotament greutățile și lasă deoparte alte treburi pentru a-și mulțumi superiorii.*)
- Ce înseamnă în versetul 5 că un atlet nu va fi „încununat” dacă nu se străduiește sau nu concurează „după rânduieli”? (Scrieți următoarele în a doua căsuță de sub „Descriere”: *Un atlet poate fi învingător doar dacă se supune regulilor.*)



- Potrivit celor relatate în versetul 6, care este răsplata unui plugar care lucrează din greu pentru a-și strânge recolta? (Scrieți următoarele în a treia căsuță de sub „Descriere”: *Un plugar trebuie să muncească din greu pentru a se bucura de roadele muncii sale.*)

Invitați cursanții să completeze tabelele lor scriind în a treia coloană ce ne învață fiecare metaforă despre faptul de a rămâne puternici în credință. Rugați câțiva cursanți să-și împărtășească răspunsurile.

### **Aveți încredere în cursanții dumneavoastră**

Aveți încredere că, fiind îndrumați și încurajați în mod corespunzător, cursanții pot înțelege scripturile, pot identifica doctrine și principii, pot explica altora Evanghelia și pot pune în practică în viața lor învățăturile Evangheliei.

Explicați că Pavel a spus că el a avut multe încercări deoarece era un ucenic al lui Hristos (vezi 2 Timotei 2:9). Invitați un cursant să citească, cu glas tare, 2 Timotei 2:10-12. Rugați membrii clasei să urmărească în scripturile lor și să afle ce a spus Pavel despre motivul pentru care a îndurat aceste suferințe, Explicați că expresia „cei aleși” (versetul 10) se referă la membrii credincioși ai Bisericii și că termenul „răbdăm” din versetul 12 se referă la faptul de a îndura și a rămâne consecvenți.

- Potrivit cuvintelor lui Pavel din versetele 10 și 12, de ce era el bucuros să îndure greutatea și să rămână credincios lui Isus Hristos?
- Ce principiu putem învăța de la Pavel despre ce se poate întâmpla dacă îndurăm greutatea și rămânem credincioși Domnului? (Cursanții pot folosi cuvinte diferite, însă trebuie să identifice un principiu asemănător următorului: **Pe măsură ce îndurăm greutatea și rămânem credincioși Domnului, ne putem ajuta pe noi înșine și îi putem ajuta pe alții să obțină salvarea prin intermediul lui Isus Hristos.** Scrieți acest principiu pe tablă.)
- Cum îi poate ajuta pe alții să obțină salvarea prin intermediul lui Isus Hristos faptul că noi îndurăm cu credință încercările noastre?

Rezumați 2 Timotei 2:13-19 explicând faptul că Pavel l-a sfătuit pe Timotei să le amintească sfinților să evite conflictele și să se „depărteze de fărădelege” (versetul 19).

Expuneți ilustrații reprezentând diferite recipiente, precum un castron, o cană și o vază. Invitați un cursant să citească, cu glas tare, 2 Timotei 2:20. Rugați membrii clasei să urmărească în scripturi și să afle ce fel de vase sunt într-o „casă mare”.

- Potrivit celor relatate de Pavel, ce fel de vase sunt într-o „casă mare”?

Explicați că Pavel a folosit diferitele tipuri de vase sau recipiente drept metafore pentru membrii gospodăriei sau Bisericii lui Isus Hristos. Invitați un cursant să citească, cu glas tare, 2 Timotei 2:21. Rugați membrii clasei să urmărească în scripturile lor pentru a afla cum devine cineva un „vas... folositor stăpânului”.

- Potrivit celor relatate de Pavel, ce putem face pentru a fi „[folositori] stăpânului”?

Subliniați că expresia „se curățește de acestea” (versetul 21) se referă la faptul de a deveni complet curați de fărâdelegi (vezi versetul 19).

- Având în vedere metafora vaselor folosită de Pavel, ce principiu putem învăța despre ce putem face pentru a-L sluji mai bine pe Domnul? (Cursanții trebuie să identifice un principiu asemănător următorului: **Dacă ne curățăm de fărâdelegi, putem să-L slujim pe Domnul mai bine.**)
- Ce putem face pentru a ne curăța de fărâdelegi?

Invitați cursanții să citească, în gând, 2 Timotei 2:22 și să afle ce altceva mai putem face pentru a ne curăța de fărâdelegi. Rugați cursanții să vă spună ce au găsit.

- În ce mod Îi putem sluji mai bine Domnului dacă ne curățăm de fărâdelegi?

Invitați un cursant să citească, cu glas tare, declarația de mai jos a vârstnicului Jeffrey R. Holland, din Cvorumul celor Doisprezece Apostoli. Rugați cursanții să fie atenți la modul în care se aplică acest principiu în cazul celor care Îl slujesc pe Domnul în calitate de misionari:



„Niciun misionar nu poate cere altor persoane să se pocăiască de vreun păcat sexual, de folosirea unui limbaj vulgar sau de vizionarea de materiale pornografice, dacă el însuși nu s-a pocăit tocmai pentru aceleași lucruri! Nu puteți reuși! Spiritul nu va fi cu voi și cuvintele vă vor sta în gât când veți dori să le rostiți. Nu puteți merge pe «căi nepermise» [1 Nefi 8:28], așa cum le-a denumit Lehi, apoi, să vă așteptați să-i îndrumați pe alții pe calea «strâmtă și îngustă» [2 Nefi 31:18] – nu este posibil...

Oricine ați fi și orice ați fi făcut, puteți fi iertați... Este miracolul iertării, este miracolul ispășirii Domnului Isus Hristos. Însă, nu puteți face acest lucru fără un angajament activ față de Evanghelie, și nu puteți face acest lucru fără pocăință, acolo unde este cazul. Vă cer... să fiți activi și curați. Dacă este necesar, vă rog să *deveniți* activi și să *deveniți* curați” („Suntem înrolați”, *Ensign* sau *Liahona*, nov. 2011, p. 45).

- De ce este esențial să fii curat de păcat atunci când proclami Evanghelia?

Încheiați lecția depunându-vă mărturia despre veridicitatea acestui principiu. Invitați cursanții să se gândească la orice păcat de care trebuie să se pocăiască, pentru a-I sluji Domnului mai bine.

# 2 Timotei 3-4

## Introducere

Pavel i-a scris lui Timotei și i-a explicat că apostazia și ticăloșia aveau să predomină în zilele lor, precum și în ultimele zile. El l-a instruit pe Timotei să rămână credincios

adevărurilor pe care le învățase deja. Pavel a propovăduit despre scopul scripturilor. Pavel și-a încheiat scrisoarea încurajându-l pe Timotei să slujească cu sârguință.

## Sugestii pentru predare

### 2 Timotei 3

#### *Pavel descrie vremurile grele din ultimele zile*

Înainte de începerea lecției, rugați primii doi sau trei cursanți care sosesc să deseneze fiecare, pe tablă, o ilustrație reprezentând o situație periculoasă sau riscantă. După ce începe lecția, adresați membrilor clasei următoarea întrebare:

- Ce cuvinte ați folosi pentru a descrie situațiile desenate pe tablă?

Explicați că, în cadrul celei de a doua epistole a sa către Timotei, Pavel a profetizat despre fapte din zilele sale și din zilele noastre. Invitați un cursant să citească, cu glas tare, 2 Timotei 3:1. Rugați membrii clasei să urmărească în scripturile lor și să afle cum a descris Pavel vremurile în care trăim noi.

- Cum a descris Pavel vremurile în care trăim noi? (Explicați că termenul *grele* înseamnă pline de pericol sau riscuri.)
- Care sunt câteva dintre pericolele morale sau spirituale pe care le-ați întâlnit în zilele noastre?



Împărțiți cursanții în echipe de câte doi. Oferiți fiecărei echipe câte un exemplar al tabelului de mai jos. Invitați fiecare echipă să citească 2 Timotei 3:2-7 și să răspundă la întrebările din tabel. Explicați că termenul „clevetitori” se referă la persoane care defăimează.

### 2 Timotei 3:2-7

Care sunt câteva exemple de situații din zilele din urmă descrise de Pavel?	Pe care dintre aceste situații le-ați observat în zilele noastre? (Identificați două sau trei dintre ele.) De ce sunt aceste situații atât de periculoase?

După ce le-ați acordat timp suficient, invitați cursanții să spună membrilor clasei ce au discutat, inclusiv motivul pentru care aceste situații sunt atât de periculoase.

Rugați cursanții să se gândească dacă sunt vreodată îngrijorați că ar putea fi afectați de pericolele pe care le-a menționat Pavel în versetele pe care le-au studiat.

- Potrivit celor relatate la sfârșitul versetului 2 Timotei 3:5, ce l-a încurajat Pavel pe Timotei să facă și ne-ar putea fi de folos și nouă astăzi? (Ar trebui să ne îndepărtăm de ticăloșie.)

Rezumați 2 Timotei 3:8-11 explicând faptul că Pavel i-a spus lui Timotei că nebunia celor care se împotrivesc adevărului va fi arătată tuturor. El a scris, de asemenea, despre multele pericole și persecuții pe care le-a îndurat din cauza eforturilor sale de a trăi conform Evangheliei.

Invitați un cursant să citească, cu glas tare, 2 Timotei 3:12-13. Rugați membrii clasei să urmărească în scripturile lor și să afle ce a profetizat Pavel că se va întâmpla cu cei care trăiesc conform Evangheliei.

- Ce a profetizat Pavel că se va întâmpla cu cei care trăiesc conform Evangheliei?

Explicați că, în pofida gravității acestor condiții tulburătoare, putem fi ajutați și protejați. Invitați un cursant să citească, cu glas tare, 2 Timotei 3:14-15. Rugați membrii clasei să urmărească în scripturile lor și să afle ce ne-a învățat Pavel că ne-ar putea ajuta pentru a ne îndepărta de aceste pericole.



**2 Timotei 3:15-17** este un fragment care conține o scriptură de bază. Studierea fragmentelor care conțin scripturi de bază îi va ajuta pe cursanți să-și dezvolte înțelegerea despre doctrinele de bază și să fie pregătiți pentru a le preda altora. Puteți să le sugerați cursanților să marcheze aceste versete în mod distinct, pentru a le putea găsi cu ușurință. Faceți referire la ideea pentru predare de la sfârșitul lecției pentru a ajuta cursanții să-și însușească acest fragment.

Pentru explicarea scripturii de bază și o listă a activităților suplimentare care să-i ajute pe cursanți să-și însușească aceste fragmente selectate, vezi anexa acestui manual.

- Ce a propovăduit Pavel despre faptul de a rezista pericolelor pe care le-a descris?
- Ce credeți că înseamnă în versetul 14 să „rămâi în lucrurile pe care le-ai învățat și de care ești deplin încredințat”?

Pentru a ajuta cursanții să înțeleagă însemnătatea acestei fraze, invitați un cursant să citească, cu glas tare, următoarea declarație a vârstnicului Jeffrey R. Holland, din Cvorumul celor Doisprezece Apostoli:



„În momente de frică sau îndoială sau în perioade nesigure, păstrați credința pe care o aveți deja... Atunci când acele momente vor veni și vor apărea probleme a căror rezolvare nu este imediată, *țineți-vă bine de ceea ce știți deja și fiți puternici până când veți primi mai multă cunoaștere*” („Cred, Doamne”, *Ensign* sau *Liahona*, mai 2013, p. 93).

Subliniați expresia „căci știi de la cine le-ai învățat” din versetul 14. Explicați că putem învăța și putem primi asigurarea adevărului din surse de încredere, precum profeți, conducători, învățători, părinți și Duhul Sfânt.

- Ce principiu putem deprinde din versetele 14-15 despre cum să biruim pericolele spirituale din ultimele zile? (După ce cursanții răspund, scrieți pe tablă următorul principiu: **Dacă vom continua să trăim potrivit adevărilor pe care le-am învățat din surse de încredere și din scripturi, vom putea birui pericolele spirituale din ultimele zile.**)
- Cum ne poate ajuta să biruim pericolele din zilele noastre bizuirea pe scripturi și pe adevărurile pe care le-am învățat?
- Când ați ales să vă bizuiți pe adevărurile pe care le-ați învățat? Cum ați fost binecuvântați pentru că ați făcut aceasta? (Puteți ruga cursanții să răspundă la aceste întrebări în jurnalele pentru studiul scripturilor sau caietele pentru seminar și, apoi, puteți invita câțiva cursanți să împărtășească ce au scris.)

Invitați un cursant să citească, cu glas tare 2 Timotei 3:16-17 și rugați membrii clasei să afle ce a propovăduit Pavel despre scripturi. Le puteți sugera cursanților să marcheze ceea ce vor afla.

- Ce lucru pe care l-a propovăduit Pavel despre studiul din scripturi ne-ar putea ajuta pe noi în aceste zile? (Ajutați cursanții să identifice următorul principiu: **Pe măsură ce studiem din scripturi, putem învăța doctrine și putem fi corecți și instruiți, lucruri care ne vor ajuta să ne îndreptăm spre perfecțiune.** Scrieți acest principiu pe tablă.)

Încercuiți cuvintele *doctrine*, *corecți* și *instruiți* din afirmația pe care ați scris-o pe tablă. Rugați cursanții să se gândească la un moment în care scripturile i-au ajutat în unul dintre următoarele moduri: (1) să înțeleagă o doctrină a Evangheliei, (2) oferind o muștrare sau corectare referitor la ceva ce aveau în minte, alegerile lor sau comportamentul lor care nu erau bune sau (3) oferind răspuns la o rugăciune sau instrucțiuni cu privire la rezolvarea unei probleme. Oferiți cursanților timp să se gândească la experiențe și, apoi, invitați câțiva cursanți să împărtășească gândurile lor membrilor clasei. (Amintiți cursanților că nu trebuie să împărtășească nimic care este prea personal sau particular, inclusiv păcate din trecut.)

- Având în vedere ce am învățat despre valoarea scripturilor, de ce credeți că suntem încurajați să le studiem zilnic?

Oferiți cursanților câte un exemplar al declarației de mai jos a vârstnicului Richard G. Scott, din Cvorumul celor Doisprezece Apostoli. Invitați un cursant s-o citească cu glas tare și rugați membrii clasei să caute sfatul vârstnicului Scott și promisiunea sa cu privire la studiul din scripturi.



„Nu cedați ispitei Satanei că nu aveți timp să studiați scripturile. Alegeți să vă faceți timp să le studiați. A vă ospăta din cuvântul lui Dumnezeu în fiecare zi este mai important decât somnul, școala, munca, emisiunile de televiziune sau rețelele de socializare. Poate va fi nevoie să vă reorganizați prioritățile pentru a vă face timp să studiați cuvântul lui Dumnezeu. Dacă este așa, atunci faceți-o...”

Pe măsură ce vă dedicați timp în fiecare zi, personal și cu familia, studiului cuvântului lui Dumnezeu, pacea va dăinui în viața dumneavoastră” („Faceți din exercitarea credinței prioritatea dumneavoastră principală”, *Ensign* sau *Liahona*, nov. 2014, p. 93).

Depuneți mărturie despre siguranța și pacea pe care le primesc cei care continuă să trăiască potrivit adevărilor din scripturi. Invitați cursanții să se gândească la moduri în care pot pune în practică în viețile lor aceste principii. Încurajați cursanții să-și stabilească un obiectiv în funcție de îndemnul pe care le primesc.

## 2 Timotei 4

*Pavel declară că a dus o luptă bună și îi oferă lui Timotei responsabilitatea de a predica în continuare*

Rugați cursanții să ridice mâna dacă au simțit vreodată că vor să renunțe să îndeplinească o însărcinare dificilă.

- Ce experiențe ați avut atunci când ați perseverat, deși voiăți să renunțați?

Explicați că 2 Timotei este, cel mai probabil, ultima scrisoare redactată de Pavel înainte să moară. Invitați jumătate din membrii clasei să citească, în gând, 2 Timotei 4:1-2 și să caute sfatul pe care Pavel l-a oferit lui Timotei. Invitați cealaltă jumătate să citească același fragment și să caute profeția lui Pavel despre viitorul Bisericii creștine din vechime. Încurajați cursanții să folosească notele de subsol pentru a-i ajuta să înțeleagă ce citesc. După ce au citit, invitați cursanți din fiecare echipă să vă spună ce au aflat.

Explicați că, în versetele 3-4, este consemnată descrierea făcută de Pavel cu privire la apostazia care începuse în Biserică. Comportamente asemănătoare celor descrise de Pavel au dus la marea apostazie, în urma căreia a fost nevoie de o restaurare a Evangheliei.

- De ce credeți că Pavel l-a încurajat pe Timotei să continue să propovăduiască și să slujească oamenilor deși știa că mulți aveau să se îndepărteze de la adevăr?

Invitați un cursant să citească, cu glas, tare 2 Timotei 4:6-8 și rugați membrii clasei să afle ce a scris Pavel despre propriile eforturi de a răspândi mesajul Evangheliei.

- Ce a spus Pavel despre eforturile sale în calitate de misionar? (Subliniați că metaforele lui Pavel referitoare la ducerea unei lupte bune și terminarea alergării descriu faptul că și-a îndeplinit cu credință misiunea.)
- Potrivit celor relatate în versetul 8, ce știa Pavel că îl așteaptă după moarte?
- Ce principiu putem învăța din aceste versete despre eforturile noastre de a rămâne credincioși în îndeplinirea cerințelor Domnului? (Cursanții trebuie să identifice următoarele: **Dacă suntem credincioși în tot ceea ce ne cere Domnul, vom primi o cunună de neprihănire.** Scrieți acest principiu pe tablă.)

Explicați că a primi o „[cunună a neprihănirii]” include faptul de a deveni precum Tatăl Ceresc. Invitați cursanții să scrie, pe tablă, câteva dintre cerințele pe care le-a oferit Domnul tinerilor din Biserică pentru a-i ajuta să se asemene mai mult Tatălui lor din Cer.

- De ce ar putea renunța unii tineri la a fi credincioși în privința unora dintre aceste cerințe?

- Pe cine cunoașteți care, precum Pavel, este un bun exemplu de persoană care a rămas credinciosă chiar și când a întâmpinat dificultăți? Ce lucru făcut de ei exemplifică acest principiu?

Rezumați 2 Timotei 4:9-22 explicând faptul că Pavel și-a încheiat scrisoarea spunând că, deși se simțea uneori singur în lucrarea sa, Domnul era cu el și îl întărea.

Încurajați cursanții să rămână credincioși în privința lucrurilor pe care Domnul le cere de la ei.

### **Scriptură de bază – 2 Timotei 3:15-17**

Rugați cursanții să îndoie o foaie în trei, creând astfel trei coloane. Rugați-i să desfacă hârtia și să scrie *Doctrină* deasupra primei coloane, *Mustrare și corectare* deasupra celei de a doua și *Instrucțiuni cu privire la neprihănire* deasupra celei de a treia.

Invitați cursanții să folosească această foaie drept semn de carte pentru scripturile lor timp de o săptămână și să scrie în secțiunea corespunzătoare de fiecare dată când citesc o scriptură care îndeplinește unul dintre aceste criterii. De exemplu, sub titlul *Doctrină*, cursanții pot scrie referințe scripturale și doctrinele sau principiile pe care le învață din acele versete. Sub titlul *Mustrare și corectare*, cursanții pot scrie referințe scripturale și modul în care fragmentele corectează idei neadevărate sau propriile alegeri și propriul comportament. Și, sub titlul *Instrucțiuni cu privire la neprihănire*, cursanții pot consemna fragmente care le oferă mai multe cunoștințe despre faptele bune pe care le pot face.

Încurajați cursanții să își aducă foile de hârtie la lecție, peste o săptămână, pentru a-și împărtăși experiențele. Puteți pune un memento în scripturile sau manualul dumneavoastră pentru a avea o scurtă discuție peste o săptămână și a revedea acest fragment care conține o scriptură de bază.

# Introducere la Epistola lui Pavel către Tit

## De ce studiem această carte?

Scrisoarea lui Pavel către Tit, precum scrisoarea sa către Timotei, conține sfaturi eterne de la apostolul Pavel pentru un conducător local al Bisericii. Pavel a scris că „nădejdea vieții veșnice” a fost promisă mai întâi de Dumnezeu în viața premuritoare, „mai înainte de veșniciei” (Tit 1:2). El a propovăduit că sfinții trebuie să privească înainte către „fericita... nădejde” în exaltare și către a Doua Venire (Tit 2:13). Pavel i-a scris lui Tit despre „spălarea nașterii din nou” și despre „înnoirea făcută de Duhul Sfânt”, făcând aluzie la rânduiala botezului și la efectul purificator al primirii darului Duhului Sfânt, ambele pregătindu-ne „să ne facem, în nădejde, moștenitori ai vieții veșnice” (Tit 3:5, 7). Studiind sfaturile inspirate ale lui Pavel către Tit, cursanții își pot mări credința că doctrinele și rânduielele Evangheliei aduc nădejdea de a obține viața veșnică.

## Cine a scris această carte?

Cartea Tit a fost scrisă de Pavel (vezi Tit 1:1).

## Când și unde a fost scrisă?

Cel mai probabil, Pavel a scris Epistola către Tit după ce a scris 1 Timotei și înainte de a redacta 2 Timotei, în jurul anilor 64-65 d.H. (vezi Ghid pentru scripturi, „Epistolele lui Pavel”, [scriptures.lds.org](http://scriptures.lds.org)). Pavel a scris Epistola către Tit după prima încarcerare a lui Pavel la Roma. Pavel nu a indicat locul în care se afla când a scris Epistola către Tit.

## Pentru cine a fost scrisă și de ce?

Această epistolă a fost scrisă de Pavel către Tit, pe care Pavel l-a numit „adevăratul meu copil în credința noastră” (Tit 1:4). Tit era grec (Galateni 2:3) și fusese convertit la Evanghelie chiar de către Pavel (vezi Bible Dictionary, „Titus”). După convertirea sa, Tit a lucrat împreună cu Pavel pentru a răspândi Evanghelia și a organiza Biserica (vezi Bible Dictionary, „Titus”). El a ajutat la strângerea de donații pentru săracii din Ierusalim (vezi 2 Corinteni 8:6, 16-23) și l-a însoțit pe apostolul Pavel la consiliul din Ierusalim (vezi Galateni 2:1). Pavel i-a încredințat lui Tit să ducă în Corint prima scrisoare a lui Pavel către sfinții care trăiau acolo (vezi 2 Corinteni 7:5-15). Pavel i-a scris lui Timotei pentru a-l întări în însărcinarea sa de a conduce și a se îngriji, în pofida opoziției, de ramura Bisericii din Creta (vezi Tit 1:5, 10-11; 2:15; 3:10).

## Care sunt unele dintre trăsăturile distinctive ale acestei cărți?

Această scrisoare este una dintre epistolele pastorale (către un pastor sau un conducător în Biserică), împreună cu 1 și 2 Timotei (vezi Bible Dictionary, „Pauline Epistles”). Epistola către Tit oferă cele mai vechi dovezi că Biserica fusese



întemeiată în insula greacă Creta, din Marea Mediteraneană (vezi Tit 1:5). Tit avea responsabilitatea de a chema noi episcopi care să conducă episcopiile de pe insulă. Pavel a enumerat câteva dintre cerințele spirituale pentru chemarea de episcop (vezi Tit 1:6-9). În plus, Pavel a oferit sfaturi specifice bărbaților, femeilor și slujitorilor cu privire la comportamentul adecvat sfinților (vezi Tit 2:2-10).

## Rezumat

**Tit 1** Pavel îl instruește pe Tit să rânduiască conducători ai Bisericii și enumeră câteva cerințe pentru chemarea de episcop. El îl instruește pe Tit să corecteze ereziile și să-i mustre pe învățătorii mincinoși care „se laudă că [Îl] cunosc pe Dumnezeu, dar cu faptele Îl tăgăduiesc” (Tit 1:16).

**Tit 2** Pavel îl încurajează pe Tit să-i instruiască pe membrii mai în vârstă ai Bisericii să fie exemple pentru sfinții mai tineri. De asemenea, îl roagă pe Tit să îi învețe pe slujitori să fie supuși stăpânilor lor. Pavel explică cum trebuie să trăiască ucenicii care se pregătesc pentru întoarcerea Domnului. El descrie mântuirea posibilă prin intermediul lui Isus Hristos.

**Tit 3** Pavel propovăduiește că membrii Bisericii trebuie să fie cetățeni buni și ucenici neprihăniți ai lui Isus Hristos. Prin botez, putem obține viață veșnică prin harul Domnului.

## LECȚIA 133

# Tit

### Introducere

În epistola lui Pavel către Tit, un conducător local al Bisericii din Creta, Pavel l-a îndemnat pe acesta să folosească doctrina adevărată pentru a-i învăța și a-i corecta pe alții. De asemenea, Pavel l-a sfătuit pe Tit să-i învețe pe sfinți să fie

exemple de neprihănire, să aibă speranță în mântuire prin ispășirea lui Isus Hristos și să continue să facă fapte bune. (Notă. Când pregătiți această lecție, puteți revedea principiile de pe [seektruth.lds.org](http://seektruth.lds.org).)

### Sugestii pentru predare

#### Tit 1

*Pavel îl îndeamnă pe Tit să folosească doctrina adevărată pentru a-i învăța și a-i corecta pe sfinți și pe alții din Creta*

Invitați cursanții să se gândească la un moment în care au auzit pe cineva criticând Biserica sau doctrina ei.

- Care ar fi un mod corespunzător de a apăra Biserica și doctrina ei când cineva le critică?

Invitați cursanții ca, pe măsură ce studiază cartea Tit, să caute adevăruri care îi pot ajuta să știe cum să apere corect Biserica și doctrina ei când cineva le critică.

Invitați cursanții să localizeze insula Creta în Hărți și fotografii din Biblie, harta nr. 13, „Călătoriile misionare ale apostolului Pavel”. Explicați că, spre sfârșitul vieții sale, Pavel a redactat o scrisoare către Tit, care slujea în calitate de conducător al Bisericii în Creta. Tit fusese convertit cu ajutorul lui Pavel cu câțiva ani înainte și, după botezul său, slujise alături de Pavel în cadrul mai multor însărcinări. În epistola sa, Pavel l-a încurajat pe Tit și i-a oferit sfaturi cu privire la chemarea sa.

Rezumați Tit 1:1-6 explicând că Pavel a depus mărturie despre speranța sa de a avea viață veșnică datorită promisiunilor pe care Dumnezeu ni le-a făcut în viața premuritoare. Pavel a explicat, de asemenea, că l-a trimis pe Tit în insula Creta pentru a pune în ordine Biserica de acolo. Una dintre însărcinările lui Tit a fost de a chema bărbați pentru a sluji în calitate de episcopi.

Invitați cursanții să citească, în gând, Tit 1:7-8 și să caute caracteristicile pe care trebuie să le aibă un episcop. Încurajați cursanții să marcheze ceea ce au găsit.

- Potrivit celor relatate în aceste versete, ce caracteristici trebuie să aibă un episcop? (Puteți explica faptul că expresia „câștig mârșav” se referă la bani obținuți prin metode necinstite sau nedrepte.)
- De ce credeți că este necesar ca un episcop să aibă aceste caracteristici?

Invitați un cursant să citească, cu glas tare, Tit 1:9. Rugați membrii clasei să urmărească în scripturile lor și să găsească o altă caracteristică pe care ar trebui s-o aibă un episcop. Explicați că termenul „învățătura sănătoasă” se referă la doctrina adevărată.

- Ce altă caracteristică trebuie să mai aibă un episcop?

- Ce credeți că înseamnă a te „[ține]” de cuvântul lui Dumnezeu?
- Potrivit celor relatate în versetul 9, de ce este important ca episcopii să se țină de cuvântul lui Dumnezeu? (Pentru a putea folosi doctrina adevărată să-i încurajeze pe alții să trăiască conform Evangheliei și să dezmințim „[potrivnicii]”. O persoană potrivnică este o persoană care critică sau neagă o idee [în acest caz, veridicitatea Evangheliei]. Potrivnicii pot fi atât persoane care sunt membre, cât și persoane care nu sunt membre ale Bisericii.)
- Ce putem face noi, precum episcopii, pe măsură ce ne ținem de cuvântul lui Dumnezeu? (Cursanții pot folosi cuvinte diferite, dar asigurați-vă că identificați următorul principiu: **Pe măsură ce ne ținem de cuvântul lui Dumnezeu, vom putea folosi doctrina adevărată să-i încurajăm pe alții să trăiască potrivit Evangheliei lui Isus Hristos și să-i dezmințim pe cei care i se opun.** Scrieți acest principiu pe tablă.)

Rugați un cursant să citească, cu glas tare, declarația de mai jos a președintelui Boyd K. Packer, din Cvorumul celor Doisprezece Apostoli. Rugați membrii clasei să asculte pentru a afla despre puterea pe care o are doctrina adevărată de a ajuta oamenii să trăiască potrivit Evangheliei lui Isus Hristos.



„Doctrina adevărată, bine înțeleasă, schimbă atitudini și comportamente.

Studiul doctrinelor Evangheliei va îmbunătăți comportamentul mai repede decât ar putea studiul comportamentului să îmbunătățească acel comportament... De aceea accentuăm cu tărie studiul doctrinelor Evangheliei” (“Little Children”, *Ensign*, nov. 1986, p. 17).

- Potrivit celor relatate de președintele Packer, de ce este atât de important să studiem și să învățăm doctrina adevărată?

### Discuțiile în grupuri mici

Uneori, este util să se împartă clasa în grupuri mici, astfel încât cursanții să poată participa împreună la o discuție. Discuțiile purtate în cadrul grupurilor mici îi pot implica în mod eficient pe cei care par să-și piardă interesul și concentrarea, precum și să le permită cursanților să dezvolte abilități de comunicare și să consolideze relații sociale și spirituale corespunzătoare.

Împărțiți membrii clasei în grupuri de câte doi sau trei cursanți. Invitați fiecare grup să lucreze împreună pentru a răspunde la întrebările de mai jos și să scrie răspunsurile în caietele pentru seminar sau în jurnalele pentru studiul scripturilor: Puteți scrie întrebările pe tablă.

1. Ce putem face pentru a fi pregătiți să predăm doctrina adevărată, astfel încât să-i încurajăm pe alții să trăiască potrivit Evangheliei? (Vezi Alma 17:2-4.)
2. Care sunt câteva exemple din scripturi de momente în care cineva a predat doctrina adevărată unei persoane care avea îndoieli sau o atitudine ostilă față

*de Biserică sau doctrina ei? (Includeți cel puțin un exemplu în care cineva s-a pocăit deoarece i-a fost propovăduită doctrina adevărată.)*

3. *Când v-a ajutat faptul că ați învățat doctrina adevărată, pe voi sau o persoană pe care o cunoașteți, să aveți convingerea de a trăi mai mult conform Evangheliei lui Isus Hristos?*

După ce le-ați acordat suficient timp, invitați câțiva cursanți să împărtășească membrilor clasei răspunsurile lor. După aceasta, explicați că, deși doctrina adevărată ne poate ajuta să-i încurajăm pe alții să trăiască potrivit Evangheliei și să infirmăm afirmațiile celor care se opun Bisericii, nu toți oamenii vor accepta adevărul. Deoarece toate persoanele au libertatea de a alege, ele pot alege să accepte sau să respingă doctrina adevărată a lui Isus Hristos.

Invitați cursanții să se gândească la fragmentele care conțin o scriptură de bază și pe care le-au învățat până acum în timpul acestui an.

- Care dintre fragmentele care conțin o scriptură de bază ar putea fi utile pentru a-i încuraja pe alții să trăiască potrivit Evangheliei?
- Care dintre fragmentele care conțin o scriptură de bază ar putea fi utile pentru a infirma afirmațiile celor care se opun Bisericii?

Încurajați cursanții să continue să își însușescă fragmente cheie care conțin scripturi de bază, pentru a fi pregătiți să predea altora doctrina adevărată.

Rezumați Tit 1:10-16 explicând faptul că Pavel l-a învățat pe Tit că episcopii trebuie să se bazeze pe doctrina adevărată deoarece erau mulți înșelători și învățători mincinoși printre ei. El l-a sfătuit pe Tit să-i mustre pe învățătorii mincinoși pentru ca aceștia să nu mai greșescă și să „fie sănătoși în credință” (versetul 13). Pavel a explicat, de asemenea, că aceia care sunt necurați pretind că Îl cunosc pe Dumnezeu, dar Îl neagă prin faptele lor.

## **Tit 2**

*Pavel îl sfătuiește pe Tit să-i învețe pe sfinții din Creta să trăiască potrivit doctrinei adevărate*

Invitați un cursant să citească, cu glas tare, Tit 2:1. Rugați membrii clasei să urmărească în scripturile lor și să afle ce l-a mai instruit Pavel pe Tit să facă în privința doctrinei adevărate.

- Ce l-a mai instruit Pavel pe Tit să facă în privința doctrinei adevărate? (Să o predea sfinților din Creta.)

Scrieți următoarele cuvinte pe tablă: *bărbați, femei, tinere fete și tineri băieți.*

Invitați tinerele fete din clasă să citească, în gând, Tit 2:3-5 și să caute sfaturile pe care Pavel le-a oferit despre cum ar trebui să trăiască femeile mai în vârstă și ce ar trebui să le învețe pe cele mai tinere. Invitați tinerii băieți să citească, în gând, Tit 2:2, 6-8 și să caute sfaturile pe care Pavel le-a oferit despre cum ar trebui să trăiască bărbații mai în vârstă și cei mai tineri.

*Notă.* Dacă apar întrebări cu privire la semnificația faptului că femeile trebuie să fie „supuse bărbaților lor” (versetul 5), puteți face referire la materialul din lecția Efeseni 5-6.

- Potrivit celor relatate de Pavel, cum trebuie să trăiască bărbații mai în vârstă, femeile mai în vârstă, tinerele fete, tinerii băieți? (Scrieți răspunsurile cursanților pe tablă, sub titlul corespunzător sau rugați-i să vină la tablă și să scrie răspunsurile lor. Puteți ajuta cursanții să înțeleagă însemnătatea anumitor cuvinte. De exemplu, termenul *treaz* se referă la a fi calm sau serios, iar *cumpătat* înseamnă a avea autocontrol.)
- Care este înțelesul expresiei „dă-te pe tine însuși pildă de fapte bune în toate privințele” (versetul 7)? (A fi un bun exemplu în ceea ce privește faptul de a trăi conform Evangheliei)
- Având în vedere sfatul oferit de Pavel lui Tit, ce ar trebui să facă cei care Îl urmează pe Isus Hristos? (Cursanții pot folosi cuvinte diferite, dar asigurați-vă că identifică următorul adevăr: **Cei care Îl urmează pe Isus Hristos trebuie să fie exemple bune pentru alții.**)

Invitați cursanții să se gândească la un membru mai în vârstă din episcopia sau ramura lor care a fost un exemplu bun în ceea ce privește faptul de a trăi conform Evangheliei și a fi devotat ei. Rugați câțiva cursanți să spună la cine s-au gândit și să explice cum i-a ajutat exemplul acelei persoane.

Invitați cursanții să își aleagă una dintre trăsăturile notate pe tablă și să stabilească un obiectiv pentru a încorpora mai bine acea trăsătură în comportamentul lor, astfel încât exemplul lor bun să-i binecuvânteze pe alții.

Rezumați Tit 2:9-10 explicând faptul că Pavel l-a sfătuit pe Tit să-i învețe pe membrii Bisericii care erau robi să fie cinstiți și să nu fie ostili stăpânilor lor. Fiind onești și amabili, acești membri ai Bisericii aveau să Îl cinstească pe Domnul oferind un exemplu bun stăpânilor lor.

Invitați un cursant să citească, cu glas tare, Tit 2:11-15. ((delete this segment))  
Rugați membrii clasei să urmărească în scripturile lor și să afle ce pot primi toți oamenii datorită harului lui Dumnezeu și ce a făcut Hristos pentru noi toți.

- Ce pot primi toți oamenii datorită harului lui Dumnezeu?
- Potrivit celor relatate în versetul 12, ce ar trebui să facă sfinții pentru a se bucura de harul lui Dumnezeu?
- Ce aflăm din învățăturile lui Pavel din versetul 14 despre ce a făcut Isus Hristos pentru noi? (Cursanții trebuie să identifice un principiu asemănător celui de mai jos: **Isus Hristos S-a dat pe Sine pentru noi, ca să ne poată mântui și curăța.** Puteți invita cursanții să marcheze expresiile din versetul 14 care ne învață acest adevăr.)

Explicați că expresia „un norod care să fie al Lui” (versetul 14) se referă la oamenii prețioși ai Domnului, pe care El i-a răscumpărat sau mântuit (vezi 1 Petru 1:18-19; 2:9) și care au încheiat un legământ că vor ține poruncile Sale (vezi Exodul 19:5-6).

**Tit 3*****Pavel îi spune lui Tit ce trebuie să facă sfinții din Creta după ce sunt botezați***

Rezumați Tit 3:1-2 explicând faptul că Pavel l-a sfătuit pe Tit să-i învețe pe sfinții din Creta să se supună legii țării și să fie cumpătați și blânzi în toate relațiile cu cei din jur.

Invitați mai mulți cursanți să citească pe rând, cu glas tare, din Tit 3:3-8. Rugați membrii clasei să urmărească în scripturile lor și să afle ce a spus Pavel despre cum s-a schimbat El și cum s-au schimbat sfinții din Creta datorită Evangheliei lui Isus Hristos.

- Potrivit celor relatate în versetul 3, cum s-a descris Pavel pe sine și cum i-a descris pe alți membri ai Bisericii că erau înainte de a învăța despre Evanghelia lui Isus Hristos?
- Potrivit celor relatate în versetele 5-6, ce i-a schimbat pe oameni?
- Potrivit celor relatate în versetul 7, ce avea să se întâmple cu oamenii datorită schimbării aduse de harul lui Isus Hristos?

Invitați cursanții să se gândească la modul în care s-au schimbat datorită Evangheliei lui Isus Hristos.

- Potrivit celor relatate în versetul 8, ce i-a sfătuit Pavel pe sfinți să facă după ce s-au schimbat și au fost botezați?

Rezumați Tit 3:9-15 explicând că Pavel i-a sfătuit pe sfinți să evite să-i înfrunte pe cei care aduc dezbinări. Pavel a cerut, de asemenea, ca Tit să vină să-l viziteze în Macedonia.

Încheiați lecția depunându-vă mărturia despre adevărurile identificate în cadrul acestei lecții.

# Introducere la Epistola lui Pavel către Filimon

## De ce studiem această carte?

Epistola către Filimon conține un sfat personal de la Pavel cu privire la o problema pe care Filimon o avea cu robul său Onisim. Pe măsură ce cursanții studiază această epistolă, ei pot învăța că, atunci când oamenii se alătură Bisericii lui Isus Hristos, ei devin frați și surori în Evanghelie (vezi Filimon 1:16). De asemenea, cursanții pot ajunge să înțeleagă importanța datoriei pe care o au ucenicii lui Isus Hristos de a avea milă față de alții și a-i ierta (vezi Filimon 1:16-17).

## Cine a scris această carte?

Pavel a scris Epistola către Filimon (vezi Filimon 1:1).

## Când și unde a fost scrisă?

Epistola către Filimon a fost pregătită de Pavel în timpul primei încarcerări a apostolului în Roma, în jurul anilor 60-62 d.H. (vezi Filimon 1:1, 9; Ghid pentru scripturi, „Epistolele lui Pavel”, scriptures.lds.org).

## Pentru cine a fost scrisă și de ce?

„Această epistolă este o scrisoare personală despre Onisim, un rob care furase de la stăpânul său, Filimon, și fugise la Roma” (Bible Dictionary, „Pauline Epistles”). Filimon era probabil un convertit grec și locuitor al orașului Colose (vezi Coloseni 4:9). El permitea ca o congregație a Bisericii să se întrunească în casa sa (vezi Filimon 1:2, 5). După ce a fugit, Onisim s-a alăturat Bisericii și a devenit „un frate preaiubit... în Domnul” (Filimon 1:16; vezi Filimon 1:10-12).

Pavel i-a scris lui Filimon pentru a-l încuraja să-l primească înapoi pe Onisim ca pe un frate în Evanghelie, fără pedepsele aspre pe care le primeau de obicei sclavii care fugeau (vezi Filimon 1:17). Pavel chiar s-a oferit să plătească pentru orice pagubă financiară pe care Onisim i-ar fi putut-o cauza lui Filimon (vezi Filimon 1:18-19).

## Care sunt unele dintre trăsăturile distinctive ale acestei cărți?

Filimon este cea mai scurtă și, poate, cea mai personală epistolă a lui Pavel. Este o scrisoare adresată unei singure persoane și de aceea nu include multe aspecte doctrinare. Totuși, cererea lui Pavel ca Filimon să se împace cu robul său Onisim ilustrează modul în care doctrinele Evangheliei pot fi puse în aplicare în viața de zi cu zi – în acest caz, arătând că relația noastră cu Isus Hristos ne ajută să avem relații de familie cu toți ceilalți ucenici ai lui Hristos și subliniind importanța milei și a iertării.

## Rezumat

**Filimon 1** Pavel îl felicită pe Filimon pentru dragostea pe care a arătat-o sfinților. Pavel îi spune lui Filimon că robul său care a fugit, Onisim, s-a convertit la Evanghelie. Pavel îl roagă pe Filimon să-l primească înapoi pe Onisim ca pe un frate în Domnul. Pavel se oferă să-i plătească lui Filimon pentru orice pagubă financiară pe care Onisim i-a cauzat-o.



## LECȚIA 134

# Filimon

### Introducere

Pavel l-a lăudat pe Filimon pentru credința și dragostea sa față de Salvator și față de ceilalți membri ai Bisericii. Pavel l-a sfătuit pe Filimon să-l primească înapoi ca pe un frate în Evanghelie pe sclavul său, Onisim, care fugise.

## Sugestii pentru predare

### Filimon 1

*Pavel îl sfătuiește pe Filimon să-l primească înapoi ca pe un frate în Evanghelie pe sclavul său, Onisim, care fugise*

Rugați cursanții să-i vizualizeze pe tinerii din episcopia sau ramura lor. Explicați că, în calitate de membri ai Bisericii, noi avem ocazia de a interacționa de aproape cu oameni foarte diferiți de noi.

- În ce mod se diferențiază tinerii din episcopia sau ramura voastră? (Amintiți cursanților să vorbească cu respect unii de alții.)

Explicați că, în calitate de membri ai Bisericii, noi întâlnim, de asemenea, oameni noi. Rugați cursanții să-și imagineze că o persoană nouă se alătură episcopiei sau ramurii lor.

- Ce fel de încercări sociale ar putea avea cineva care se alătură Bisericii sau care se mută într-o nouă episcopie sau ramură? (Dacă vreunul dintre cursanți s-a alăturat Bisericii sau s-a mutat într-o episcopie sau ramură nouă în ultimii ani, invitați-l să descrie orice încercare socială pe care a avut-o.)

Rugați cursanții să mediteze la întrebările care urmează.

- Cum vă comportați cu membrii Bisericii care sunt diferiți, au interese diferite sau aparțin altor grupuri sociale decât ale voastre?
- Cum vă comportați cu membrii noi din episcopia sau ramura voastră?

Invitați cursanții ca, pe măsură ce studiază epistola lui Pavel către Filimon, să caute un adevăr care îi poate îndruma în interacțiunile lor cu ceilalți membri ai Bisericii.

Explicați că Pavel era în închisoare când i-a scris lui Filimon, care era probabil un convertit grec din Biserică. Rezumați Filimon 1:1-3 explicând faptul că Pavel și-a început epistola salutându-l pe Filimon și pe alții, inclusiv congregația care se întrunea în casa lui Filimon.

Invitați un cursant să citească, cu glas tare, Filimon 1:4-7. Rugați membrii clasei să urmărească în scripturile lor și să afle de ce l-a lăudat Pavel pe Filimon. Explicați că, în acest context, cuvântul *părtășie* se referă la participare sau înfrățire și expresia „să se arate prin fapte” înseamnă a deveni activ sau a avea efect.

- De ce l-a lăudat Pavel pe Filimon? (Datorită credinței și dragostei lui Filimon față de Salvator și față de ceilalți membri ai Bisericii) ((delete this segment))

Invitați un cursant să citească, cu glas tare, următoarele informații despre o problemă discutată de Pavel în epistola sa:

Filimon avea un slujitor sau un sclav, numit Onisim, care fugise și, este posibil, să fi furat ceva de la Filimon (vezi Filimon 1:18). Sclavia nu era considerată rea în cadrul culturii iudeo-creștine din perioada Noului Testament și era susținută de legea romană. Pedepsele pentru sclavii care fugeau includeau bătaia cruntă, marcarea pe frunte sau chiar moartea. După ce a fugit, Onisim l-a întâlnit pe apostolul Pavel.

Invitați un cursant să citească, cu glas tare, Filimon 1:8-12. Rugați membrii clasei să urmărească în scripturile lor și să afle ce l-a implorat sau rugat Pavel pe Filimon să facă.

- Ce l-a rugat Pavel pe Filimon să facă?
- Dacă ați fi fost în locul lui Filimon, la ce v-ați fi putut gândi sau ce ați fi simțit dacă ați fi auzit cererea lui Pavel?

Scoateți în evidență expresia „pe care l-am născut în lanțurile mele” (versetul 10). Explicați că unul dintre sensurile verbului *a naște* este de a da viață cuiva.

- La ce credeți că s-a referit Pavel când a folosit această expresie? (Când Pavel era în închisoare, el îl ajutase pe Onisim să înceapă o nouă viață în calitate de ucenic al lui Isus Hristos.)

Rezumați Filimon 1:13-14 explicând faptul că Pavel a dorit să-l țină pe Onisim cu el ca acesta să-l poată ajuta, dar nu dorea ca Onisim să facă acest lucru fără consimțământul lui Filimon.

Invitați un cursant să citească, cu glas tare, Filimon 1:15-16. Rugați membrii clasei să urmărească în scripturile lor și să afle cum l-a încurajat Pavel pe Filimon să privească relația sa cu noul convertit Onisim.

- Potrivit celor relatate în versetul 16, cum trebuia să-l vadă Filimon pe Onisim?
- În ce mod ar fi putut fi dificil pentru Filimon să-l vadă pe Onisim ca pe un „frate preaiubit”? (Răspunsurile pot să includă faptul că ei aparțineau unor clase sociale și economice diferite și că este posibil ca Onisim să-i fi greșit lui Filimon potrivit obiceiurilor din acele zile.)
- Ce adevăr putem învăța din versetul 16 despre relațiile dintre noi datorită Evangheliei? (Ajutați cursanții să identifice un adevăr asemănător următorului: **Noi suntem frați și surori în Evanghelie.** Scrieți acest adevăr pe tablă.)
- Ce ne face să fim frați și surori în Evanghelie?

Dacă este necesar, explicați faptul că toți suntem copii de spirit ai Tatălui Ceresc (vezi Evrei 12:9) și, astfel, noi toți suntem frați și surori. În plus, prin intermediul rânduiei botezului și celei a confirmării, prin exercitarea în mod constant a credinței în Isus Hristos și prin supunerea și pocăința consecventă, cu toții ne naștem din nou spiritual. În acest fel, devenim fii și fiice ale lui Isus Hristos (vezi Mosia 5:7) și, astfel, frați și surori în familia Sa de legământ. Indiferent de sexul,

vârsta, mediul sau statutul nostru social, noi devenim egali în împărăția lui Dumnezeu.

Invitați un cursant să citească, cu glas tare, declarația de mai jos a președintelui Spencer W. Kimball. Rugați membrii clasei să asculte pentru a afla cum poate fi influențat modul în care ne comportăm unii cu alții, în special cu membrii noi ai Bisericii de adevărul pe care tocmai l-au identificat.



„Am fost întotdeauna înălțat spiritual când am citit scurta epistolă a lui Pavel către Filimon; aceasta ne învață un principiu și o atitudine cu privire la frăția din cadrul Evangheliei ...

Este o mare inspirație și bucurie să vedem același spirit în acțiune, în întreaga Biserică, să vedem sfinții acceptându-i, ajutându-i și rugându-se pentru cei care intră, zi de zi, în împărăția Domnului nostru. Continuați să vă oferiți prietenia unii altora – și celor mulți care se vor alătura Bisericii. Urați-le bun venit, iubiți-i și fiți prietenii lor.

Din păcate, au fost uneori incidente în care unii dintre noi nu au făcut acest lucru, relatări cu privire la persoane care i-au respins pe cei pe care Domnul i-a acceptat pentru a fi botezați. Dacă Domnului «nu [l-a fost] rușine să-i numească frați» (Evrei 2:11), haideți... să-i primim pe frații și pe surorile noastre printre cei care ne sunt prieteni și să le oferim grija și dragostea noastră” („Always a Convert Church: Some Lessons to Learn and Apply This Year”, *Ensign*, sept. 1975, p. 4).

- Potrivit celor relatate de președintele Kimball, cum ar trebui să se comporte unul față de celălalt cei care sunt frați și surori în Evanghelie?

Amintiți cursanților de întrebările la care au fost invitați să se gândească mai devreme, în timpul lecției, despre cum se comportă cu membrii Bisericii care sunt diferiți de ei sau care sunt noi în episcopia sau ramura lor.

- De ce credeți că este important să înțelegem că suntem frați și surori în Evanghelie?
- Când ați văzut pe cineva că se comportă cu alții precum cu niște frați și surori în Evanghelie?

Pentru a pregăti cursanții să identifice un alt adevăr pe care Pavel l-a ilustrat în epistola sa către Filimon, rugați-i să se gândească la un moment în care cineva i-a jignit sau le-a greșit. Invitați un cursant să citească, cu glas tare, Filimon 1:17. Rugați membrii clasei să urmărească în scripturi și să afle ce l-a sfătuit Pavel pe Filimon să facă.

- Ce l-a sfătuit Pavel pe Filimon să facă?

Explicați că Pavel îl ruga pe Filimon să-l primească pe Onisim în același mod în care l-ar primi pe Pavel. Urmând această instrucțiune, Filimon avea să renunțe la pedeapsa gravă, primită, în mod normal, de sclavii care fugeau.

- Așa cum este ilustrat în instrucțiunile lui Pavel către Filimon, ce responsabilitate au toți ucenicii lui Isus Hristos față de cei care îi jignesc sau le greșesc? (Ajutați cursanții să identifice următorul adevăr: **Ucenicii lui Isus Hristos au milă față de alții și sunt iertători.** Scrieți acest adevăr pe tablă.)

- De ce poate fi, uneori, dificil să avem milă față de alții și să fim iertători?

Explicați că, având milă față de cei care ne-au greșit și iertându-i, nu înseamnă neapărat că le permitem să evite consecințele faptelor lor, nici nu înseamnă restaurarea imediată a încrederii noastre în ei. În schimb, înseamnă că arătăm compasiune față de alții și renunțăm la orice fel de resentiment, mânie sau durere pe care le-am putea simți. Când este potrivit, le putem permite celor care ne-au greșit să recapete încrederea noastră. Deși poate fi dificil să-i iertăm pe alți, ne putem ruga Tatălui Ceresc pentru ajutor și El ne va ajuta.

Invitați un cursant să citească, cu glas tare, Filimon 1:18-21. Rugați membrii clasei să urmărească în scripturile lor pentru a afla ce s-a oferit Pavel să facă în numele lui Onisim.

- Ce s-a oferit Pavel să facă în numele lui Onisim? (Să-i plătească lui Filimon pentru orice pagubă financiară pe care a avut-o din cauza faptelor lor Onisim.)
- În ce mod se aseamănă eforturile lui Pavel pentru Onisim cu faptele Salvatorului pentru noi? (Așa cum Pavel a intervenit pentru Onisim, tot așa Isus Hristos intervine pentru noi și pledează cauza noastră înaintea Tatălui Ceresc [vezi D&L 45:3-5]. De asemenea, Isus Hristos a plătit datoria spirituală cauzată de păcatele noastre.)
- În ce mod ne poate ajuta faptul de a ne aminti ce a făcut Isus Hristos pentru noi să avem milă față de alții și să-i iertăm?



Împărțiți cursanții în grupuri de câte trei sau patru (sau faceți această activitate împreună dacă nu aveți suficienți cursanți pentru a-i împărți în grupuri). Oferiți fiecărui grup câte un exemplar al următoarei foi de prezentare cu instrucțiuni:

### Filimon 1

Discutați următoarele întrebări împreună, în cadrul grupului vostru. Asigurați-vă că răspunsurile voastre nu conțin lucruri prea personale sau particulare.)

- Când a fost nevoie să aveți milă și să iertați pe cineva, așa cum i s-a întâmplat lui Filimon? Cum ați putut avea milă față de acea persoană și s-o iertați? În ce mod ați fost binecuvântați datorită acestui lucru?
- Când ați fost precum Onisim, sperând să primiți mila și iertarea cuiva? Cum ați căutat să primiți mila și iertarea acelei persoane? În ce mod ați fost binecuvântați făcând acest lucru?
- Când ați fost, precum Pavel, un mijlocitor între cineva care căuta iertare și o persoană care avea nevoie să ofere iertare și să aibă milă? Cum ați putut ajuta persoana care a greșit să primească iertare și persoana căreia i s-a greșit să ierte?

După ce cursanții au discutat aceste întrebări în cadrul grupurilor lor, invitați un cursant din fiecare grup să împărtășească membrilor clasei experiența sa în una dintre aceste situații sau pe cea a unuia dintre membrii grupului lor (cu aprobarea membrului grupului). (O altă abordare este de a oferi fiecărui cursant un exemplar al foi de prezentare cu întrebările sau a le scrie pe tablă și a-i invita pe cursanți să răspundă la una dintre întrebări în caietele pentru seminar sau în jurnalele pentru

studiul scripturilor. După ce a trecut suficient timp, invitați câțiva cursanți, care doresc să facă acest lucru, să împărtășească membrilor clasei ceea ce au scris.)

### ***Alegeți cu atenție activitățile de învățare***

Trebuie să știți că activitățile de învățare diferite duc la stări și atitudini diferite din partea cursanților. În unele clase poate fi bună energia generată prin intermediul discuțiilor în grupuri mici, în timp ce în alte clase poate fi mai bună meditația individuală și consemnarea. Aveți în vedere conținutul fragmentului din scripturi, căutați îndrumarea Spiritului și evaluați în mod corespunzător nevoile cursanților dumneavoastră pe măsură ce hotărâți ce activități de învățare îi vor ajuta cel mai mult.

Invitați cursanții să scrie în caietele lor pentru seminar sau în jurnalele pentru studiul scripturilor ce pot face pentru a avea milă față de alții și a-i ierta. Îndemnați cursanții să pună în practică ceea ce au scris.

# Introducere la Epistola lui Pavel către Evrei

## De ce studiem această carte?

Epistola către Evrei depune mărturie despre măreția lui Isus Hristos. El este mai presus de îngeri și are un nume care excelează și o chemare mai mare. Îngerii sunt slujitorii lui Dumnezeu, dar Isus Hristos este Fiul Său. Această carte ne învață, de asemenea, că Isus este mai mare decât Moise și că slujirea Sa a adus un legământ nou superior vechiului legământ de sub legea lui Moise. În calitate de Mare Înalt Preot al Preoției lui Melhisedec, preoția Sa este mai mare decât cea a înalților preoți de sub legea lui Moise.

Deși scripturile sunt pline de referințe la sacrificiul ispășitor al lui Hristos, învierea și înălțarea Sa la cer, Epistola către Evrei subliniază munca neîntreruptă a Mântuitorului în viața tuturor celor care se îndreaptă către El cu supunere și credință. Studiarea Epistolei către Evrei îi poate ajuta pe cursanți să înțeleagă mai bine doctrina ispășirii și să-i inspire să trăiască având credință în Tatăl Ceresc și Isus Hristos.

## Cine a scris această carte?

Majoritatea sfinților din zilele din urmă consideră că Pavel este autorul Epistolei către Evrei (vezi Bible Dictionary, „Pauline Epistles”). Totuși, există anumite persoane care pun la îndoială faptul că Pavel a scris această epistolă, deoarece stilul și limbajul ei sunt diferite de cele din celelalte epistole ale lui Pavel. Se acceptă faptul că și în cazul în care scriitorul nu ar fi Pavel, ideile sunt ale sale, deoarece doctrinele din Epistola către Evrei sunt în acord cu cele care se găsesc în celelalte epistole ale lui Pavel. Profetul Joseph Smith a atribuit afirmații din Epistola către Evrei apostolului Pavel (vezi *Învățăături ale președinților Bisericii: Joseph Smith* (2007), p. 110]. Datorită obiectivelor acestui manual, noi îl acceptăm pe Pavel drept autorul Epistolei către Evrei.

## Când și unde a fost scrisă?

Nu știm unde a fost scrisă epistola lui Pavel către Evrei. De asemenea, nu știm exact când a fost scrisă. Totuși, majoritatea oamenilor presupune că a fost scrisă în jurul anilor 60-62 d.H., cam în același timp în care Pavel a scris epistolele către filipeni, coloseni, efeseni și Filimon (vezi Ghid pentru scripturi, „Epistolele lui Pavel”, scriptures.lds.org).

## Pentru cine a fost scrisă această carte și de ce?

Pavel a scris Epistola către Evrei, pentru a-i încuraja pe membrii iudei ai Bisericii să-și păstreze credința în Isus Hristos și să nu se întoarcă la vechile lor obiceiuri (vezi Evrei 10:32-38).

Aflându-se sub presiune din cauza mai multor suferințe pe care le îndurau, se pare că mulți dintre acești creștini iudei părăseau Biserica și se întorceau la preaslăvirea iudaică relativ sigură din sinagogă (vezi Evrei 10:25, 38-39). Pavel a dorit să le arate

acestor creștini iudei că însăși legea lui Moise indica faptul că Isus Hristos și ispășirea Sa reprezintă adevărata sursă a salvării.

## Care sunt unele dintre trăsăturile distinctive ale acestei cărți?

Epistola către Evrei nu este în mod strict o epistolă, ci, mai degrabă, o cuvântare mai lungă care face referire în mod repetat la scripturile și obiceiurile poporului lui Israel. Este cea mai lungă cuvântare din scripturi despre motivul și modul în care Isus Hristos este superior tuturor lucrurilor.

Epistola către Evrei ne învață că Isus Hristos este mai presus de lege, deoarece El este Cel care a dat legea. Epistola către Evrei ne învață, de asemenea, că profeții primesc putere prin intermediul credinței în El, că El a fost marelui Înalt Preot în numele Căruia erau îndeplinite jertfele din vremea Vechiului Testament, că El este mai mare decât îngerii și că, prin sacrificiul Său ispășitor, noi putem primi iertarea păcatelor noastre.

Epistola către Evrei este unul dintre puținele locuri din Biblie în care putem citi despre profetul Melhisedec (vezi Evrei 7:1-4) și despre preoția numită după el (vezi Evrei 5:5-6, 10; 6:20; 7:11-17). Epistola către Evrei ne învață că Preoția lui Melhisedec este mai mare decât Preoția aaronică și ne arată că salvarea nu se găsește în legea lui Moise sau în rânduielile administrate de preoții leviți, ci în Isus Hristos și în rânduielile Preoției lui Melhisedec (vezi Evrei 7:5-28). Evrei 11:1-12:4 ne oferă un discurs memorabil despre credință și ne învață modul în care oamenii pot avea încredere în Isus Hristos. (Vezi Bible Dictionary, „Pauline Epistles: Epistle to the Hebrews“.)

## Rezumat

**Evrei 1-6** Isus Hristos este întipărirea chipului Tatălui. El este mai mare decât îngerii și toți profeții care L-au precedat, inclusiv Moise. Iudeii din vechime, care au fost scoși din Egipt, nu au putut să intre în odihna Domnului, deoarece și-au împietrit inimile împotriva lui Isus Hristos și a slujitorului Său, Moise. În calitate de Mare Înalt Preot, Isus este superior tuturor înalților preoți mozaici. Prin suferința Sa, Hristos a devenit perfect. Putem să intrăm în odihna Domnului și „să mergem spre cele desăvârșite” prin intermediul doctrinelor și rânduielilor Evangheliei (Evrei 6:1).

**Evrei 7-13** Preoția lui Melhisedec administrează Evanghelia și este mai mare decât Preoția aaronică. Tabernacolul și rânduielile mozaice au prefigurat slujirea lui Hristos. Isus Hristos a împlinit legea lui Moise prin vărsarea sângelui Său, prin intermediul căruia noi putem obține salvarea și iertarea păcatelor noastre. Prin credință, profeții și alți bărbați și alte femei au înfăptuit lucruri neprihănite și miracole.

## LECȚIA 135

# Evrei 1-4

### Introducere

Pavel i-a învățat pe sfinți despre adevărata natură a lui Isus Hristos. El i-a învățat, de asemenea, despre ispășirea lui Isus Hristos și despre unele dintre binecuvântările datorate

ispășirii. Pavel a împărtășit experiența iudeilor din vechime, care au rătăcit în pustiu, pentru a-i învăța pe sfinți ce trebuie să facă pentru a intra în odihna Domnului.

### Sugestii pentru predare

#### Evrei 1

##### *Pavel propovăduiește despre natura lui Isus Hristos*

Citiți, cu glas tare, următoarele scenarii:

1. O tânără fată a obosit să fie mereu „fata bună”, deoarece nu participă împreună cu prietenii ei la unele dintre activitățile acestora. Ea se gândește să nu-și mai respecte întru totul standardele pentru a putea face parte din acest grup.
2. Un tânăr care slujește în misiune cu timp deplin își dă seama că munca misionară este mai dificilă decât a anticipat și se gândește să se întoarcă acasă.
  - Ce au în comun aceste scenarii?
  - Care sunt unele dintre motivele care îi pot determina pe oameni să se gândească să renunțe la eforturile lor de a face ceea ce știu că este drept?

Faceți o scurtă introducere a Epistolei lui Pavel către Evrei explicând că, din cauza suferințelor, unii convertiți iudei (numiți evrei) nu mai participau la adunările Bisericii și se întorceau la preaslăvirea tradițională iudaică relativ sigură, care nu includea faptul de a crede în Isus Hristos (vezi Evrei 10:25, 38-39). Pavel a scris această epistolă pentru a-i încuraja pe acești membri ai Bisericii să rămână credincioși lui Isus Hristos.

Invitați cursanții ca, pe măsură ce studiază Epistola către Evrei, să caute adevăruri care să-i ajute să rămână credincioși lui Hristos atunci când simt că ar fi mai ușor să renunțe.

Invitați cursanții să citească, în gând, Evrei 1:1-3, 10 și să caute doctrine despre Isus Hristos pe care Pavel le-a propovăduit sfinților iudei.

După ce le-ați acordat suficient timp, invitați mai mulți cursanți să scrie, pe tablă, adevărurile pe care le-au găsit. Cursanții pot folosi cuvinte diferite, dar asigurați-vă că, pe tablă, vor fi scrise afirmații similare următoarelor adevăruri:

**Isus Hristos a creat cerurile și pământul** (vezi Evrei 1:2, 10).

**Isus Hristos vorbește în numele Tatălui** (vezi Evrei 1:2).

**Isus Hristos este moștenitorul Tatălui** (vezi Evrei 1:2).

**Isus Hristos este întipărirea Ființei Tatălui** (vezi Evrei 1:3).

**Isus Hristos ține toate lucrurile cu Cuvântul puterii Lui** (vezi Evrei 1:3).



**Isus Hristos ne curăță de păcate** (vezi Evrei 1:3).

**Isus Hristos stă la dreapta Tatălui** (vezi Evrei 1:3).

Puteți explica că expresia „întipărirea Ființei Tatălui” înseamnă că Isus Hristos este, atât fizic, cât și spiritual, o întruchipare a Tatălui Ceresc și împărtășește natura Sa divină și că expresia „ține toate lucrurile cu Cuvântul puterii Lui” indică faptul că Isus Hristos este atotputernic.

### **Identificarea doctrinelor și principiilor**

Unul dintre obiectivele principale ale scripturilor este acela de a preda doctrine și principii ale Evangheliei. Identificarea doctrinelor și principiilor din scripturi reprezintă o parte esențială a Principiilor de bază privind predarea și învățarea din Evanghelie. Învățarea modului de a le identifica necesită efort și exercițiu. Este important ca, atunci când acestea sunt identificate, să fie enunțate în mod clar și simplu pentru ca aceste adevăruri să fie clare în mintea cursanților.

- Cum ar putea cunoașterea acestor adevăruri să ajute pe cineva care întâmpină dificultăți în a rămâne credincios lui Isus Hristos și Evangheliei Sale?

Invitați cursanții să se gândească care dintre aceste adevăruri ar putea să îi ajute dacă sunt ispitiți să nu mai facă voia Domnului.

Explicați că o temă a Epistolei către Evrei este superioritatea lui Isus Hristos. De exemplu, în Evrei 1:4-14, Pavel a arătat că Isus Hristos este mai presus decât îngerii. În capitolele următoare, el a continuat să arate perfecțiunea și superioritatea lui Hristos.

- Cum ar putea faptul de a ști că Isus Hristos este mai presus decât toate lucrurile să ajute pe cineva care întâmpină dificultăți în a rămâne credincios Lui?

În timp ce studiază capitolele rămase din Evrei, încurajați cursanții să caute în continuare această temă.

## **Evrei 2**

**Pavel ne învață că Isus Hristos este Căpetenia mântuirii noastre**

Rugați cursanții să se gândească cum ar putea alege un căpitan sau un conducător pentru diferite echipe sau grupuri din care fac parte (de exemplu, echipe sportive, de dezbateri, de teatru sau cluburi școlare).

- Ce competențe căutați atunci când alegeți un căpitan sau un conducător?

Explicați că, în Evrei 2, Pavel le-a explicat convertiților iudei mai multe lucruri despre natura și identitatea lui Isus Hristos pentru a-i ajuta să înțeleagă de ce ar trebui să continue să-L urmeze pe Isus Hristos. Invitați un cursant să citească, cu glas tare, Evrei 2:10. Rugați membrii clasei să urmărească în scripturile lor și să afle cum L-a numit Pavel pe Isus Hristos.

- Căpetenia cui este Isus Hristos? (Scrieți următorul adevăr pe tablă: **Isus Hristos este Căpetenia mântuirii noastre.**)
- În ce moduri este Isus Hristos Căpetenia mântuirii noastre?

Împărțiți cursanții în echipe de câte doi și rugați un cursant să citească Evrei 2:8-13 și pe celălalt să citească Evrei 2:14-18. Invitați cursanții să caute expresiile care descriu de ce avea Salvatorul competențele necesare pentru a fi Căpetenia mântuirii noastre. (Explicați că expresia „ca să facă ispășire pentru păcatele norodului”, din versetul 17, înseamnă că Hristos a ispășit pentru păcatele noastre, permițându-ne astfel să fim împăcați sau să avem o relație armonioasă cu Tatăl Ceresc.)

După ce le-ați acordat suficient timp, rugați cursanții să spună colegilor lor de echipă ceea ce au aflat. Apoi, adresați membrilor clasei următoarele întrebări:

- Potrivit celor relatate în versetul 9, ce a făcut Isus Hristos pentru toți oamenii?
- Potrivit celor relatate în versetul 14, pe cine a biruit Salvatorul prin ispășirea Sa?

Subliniați că Pavel nu l-a numit pe Salvator doar Căpetenia mântuirii noastre, ci și „un mare preot milos” (versetul 17). Pavel l-a asemănat pe Isus Hristos cu un înalt preot iudeu, deoarece înaltul preot era văzut ca un mijlocitor între oameni și Dumnezeu.

- Potrivit celor relatate în versetul 17, ce l-a făcut pe Isus să fie un înalt preot atât de milos și credincios?
- Potrivit celor relatate în versetul 18, de ce poate Salvatorul să ne ajute? (Vezi, de asemenea, Alma 7:11-13.)

Explicați că, în Evrei 4:14-16, Pavel a oferit mai multe informații privind învățăturile sale despre modul în care Salvatorul este un înalt preot milos și credincios. Invitați un cursant să citească, cu glas tare, aceste versete. Rugați membrii clasei să urmărească în scripturile lor și să afle de ce este Isus Hristos un înalt preot atât de mareț. Invitați cursanții să vă spună ce au aflat.

- Ținând cont de ceea ce ați învățat din Evrei 2:14-18 și 4:14-16, de ce poate Isus Hristos să ne înțeleagă în mod perfect și să arate compasiune față de toate slăbiciunile și imperfecțiunile noastre? (Ajutați cursanții să identifice următorul adevăr: **Deoarece Isus Hristos a suferit și a fost ispitit în toate lucrurile, El ne înțelege în mod perfect și ne poate ajuta în momentele de încercare.** Scrieți acest adevăr pe tablă.)
- Potrivit celor relatate în Evrei 4:16, ce putem face dacă înțelegem acest adevăr?
- Ce credeți că înseamnă să ne apropiem cu deplină încredere de scaunul harului?

Invitați cursanții să-și împărtășească sentimentele despre modul în care adevărurile din Evrei 2 îi pot ajuta să fie încrezători în decizia lor de a-L urma pe Isus Hristos în calitate de conducător al lor.

### Evrei 3-4

#### *Pavel ne învață cum să intrăm în odihna Domnului*

Invitați cursanții să scrie, în jurnalele lor pentru studiul scripturilor sau caietele pentru seminar, ceva ce le provoacă anxietate sau îngrijorare temporală sau spirituală.

- Cum putem găsi pace și odihnă de la acestea și de la alte lucruri care ne provoacă neliniște și anxietate?

Amintiți cursanților că sfinții iudei erau persecutați deoarece trăiau potrivit Evangheliei. Explicați că, în Evrei 3 și 4, Pavel a făcut referire la o întâmplare din Vechiul Testament pentru a-i învăța pe sfinți cum să găsească odihnă în această viață și în următoarea.

Explicați că, după ce a fost scos din Egipt, poporul din vechime al lui Israel l-a mâniat pe Domnul și, drept urmare, nu i s-a permis să intre în odihna Domnului (vezi Numeri 14; Iacov 1:7-8; Alma 12:33-37; 13:6, 12-13, 28-29). Invitați cursanții să marcheze expresia „odihna Mea” din Evrei 3:11.

Subliniați că vârstnicul Bruce R. McConkie, din Cvorumul celor Doisprezece Apostoli, a explicat ce înseamnă a intra în odihna Domnului. Invitați un cursant să citească, cu glas tare, declarația de mai jos a vârstnicului McConkie și rugați membrii clasei să asculte și să afle ce înseamnă să intri în odihna Domnului.



„Adevărații sfinți intră în odihna Domnului în timp ce se află în această viață și, rămânând în adevăr, ei continuă să se afle în acea stare binecuvântată până se vor odihni alături de Domnul în cer... Odihna Domnului, în ceea ce îi privește pe muritori, înseamnă faptul de a dobândi o cunoaștere perfectă a divinității măreței lucrări din zilele din urmă... Odihna Domnului, în eternitate, înseamnă să moștenești viața eternă, să dobândești plenitudinea slavei Domnului (D&L 84:24)” (*Mormon Doctrine*, a doua ediție [1966], p. 633).

- Ce înseamnă pentru noi faptul de a intra în odihna Domnului în această viață? Dar după ce murim?

Citiți, cu glas tare, Evrei 4:1 și rugați cursanții să urmărească în scripturile lor și să afle în legătură cu ce era Pavel îngrijorat că unii membri ai Bisericii nu vor reuși să facă.

- De ce era Pavel îngrijorat? (Că unii membri ai Bisericii nu vor reuși să intre în odihna Domnului.)

Scrieți, pe tablă, următoarele versete: *Evrei 3:7-8, 12-15, 18-19; 4:2-3, 6-7, 11*. Rugați membrii clasei să citească, în gând, aceste versete și să afle ce a propovăduit Pavel despre modul în care putem intra în odihna Domnului. (Încurajați cursanții să citească Evrei 4:3 din Traducerea Bibliei de Joseph Smith din Ghidul pentru scripturi.) După ce le-ați oferit suficient timp, invitați-i să împărtășească ceea ce au aflat.

- Ce credeți că înseamnă expresia „dacă păstrăm până la sfârșit încrederea nezguduită de la început” (Evrei 3:14)?
- Ce credeți că înseamnă „să nu [ne împietrim] inimile” (Evrei 3:15; 4:7)? (A avea o inimă deschisă, dornică și supusă lui Dumnezeu și poruncilor Sale.)
- Ce ne-a învățat Pavel despre cum să intrăm în odihna Domnului? (Pe baza răspunsurilor cursanților, scrieți, pe tablă, următorul principiu: **Dacă rămânem credincioși Salvatorului și nu ne împietrim inimile, vom intra în odihna Domnului.**)

- În ce mod ne pregătește să intrăm în odihna Domnului faptul de a avea inimile deschise scopului și planului lui Dumnezeu pentru noi?
- În ce mod putem fi binecuvântați în această viață deoarece căutăm să intrăm în odihna Domnului?

Rugați cursanții să se gândească la modul în care faptul de a fi credincioși Salvatorului și de a avea inima deschisă față de El i-a ajutat să găsească odihnă în pofida problemelor sau a anxietății de care au avut parte. Invitați câțiva cursanți să le împărtășească membrilor clasei gândurile lor.

Invitați cursanții să scrie, în jurnalele lor pentru studiul scripturilor, ce vor face pentru a rămâne credincioși lui Isus Hristos și pentru a avea inima deschisă față de El.

## LECȚIA PENTRU STUDIUL ACASĂ

# 2 Timotei 1–Evrei 4 (unitatea 27)

### Material pentru pregătirea învățătorului pentru studiul acasă

#### *Rezumatul lecțiilor pentru studiul acasă zilnic*

Următorul rezumat al evenimentelor, doctrinelor și principiilor pe care le-au învățat cursanții în timp ce au studiat 2 Timotei 1-Evrei 4 (unitatea 27) nu este destinat pentru a fi predat ca parte a lecției dumneavoastră. Lecția pe care o predați se concentrează doar asupra câtorva dintre aceste doctrine și principii. Urmați îndemnul Spiritului Sfânt în timp ce aveți în vedere nevoile cursanților dumneavoastră.

#### Ziua 1 (2 Timotei)

În această Epistolă a lui Pavel către Timotei, cursanții au învățat următoarele adevăruri: Pe măsură ce căutăm, cu sinceritate, să avem Spiritul cu noi, putem înfrânge teama și nu ne mai este rușine de mărturia noastră despre Isus Hristos. Pe măsură ce îndurăm greutate și rămânem credincioși Domnului, ne putem ajuta pe noi înșine să obținem salvarea prin intermediul lui Isus Hristos și îi putem ajuta și pe alții să obțină același lucru. Dacă ne curățăm de fărădelegi, putem să-I slujim mai bine Domnului. Dacă rămânem credincioși în tot ceea ce Domnul ne cere, vom primi o cunună de neprihănire. De asemenea, cursanții au învățat despre pericolele zilelor noastre și despre valoarea scripturilor.

#### Ziua 2 (Tit)

Pe măsură ce cursanții au studiat Epistola lui Pavel către Tit, un conducător al Bisericii din Creta, ei au învățat că, pe măsură ce ne ținem de cuvântul lui Dumnezeu, vom putea folosi doctrina adevărată să-i încurajăm pe alții să trăiască potrivit Evangheliei lui Isus Hristos și să-i respingem pe cei care i se opun. Pavel i-a încurajat pe cei care îl urmează pe Isus Hristos să fie exemple bune pentru alții. De asemenea, a depus mărturie că Isus Hristos S-a dat pe Sine pentru noi, astfel încât să ne poată mântui și curăța.

#### Ziua 3 (Filimon)

Studiind cererea lui Pavel către Filimon de a considera un nou convertit, care era un sclav evadat, ca pe un frate în Evanghelie, cursanții au învățat că noi suntem frați și surori în Evanghelie. De asemenea, au învățat că ucenicii lui Isus Hristos au milă față de alții și sunt iertători.

#### Ziua 4 (Evrei 1-4)

Pe măsură ce cursanții au studiat Epistola lui Pavel către Evrei, ei au învățat anumite doctrine despre Salvator, inclusiv despre rolul Său de Creator și asemănarea Sa cu Tatăl Cerească. Aceste doctrine i-au ajutat pe cursanți să identifice adevărul conform căruia Isus Hristos este Căpetenia mântuirii noastre. De asemenea, ei au învățat că, deoarece Isus Hristos a suferit și a fost ispitit în toate lucrurile, El ne înțelege în mod perfect și ne poate ajuta în perioadele de încercare.

## Introducere

Această lecție abordează profețiile lui Pavel privind pericolele din ultimele zile, precum și cele din timpul său. Pavel i-a instruit pe Timotei și pe viitorii săi cititori ca, în timpul acestor pericole, să rămână credincioși adevărilor pe care le-au

învățat deja și să folosească scripturile drept sursă de înțelegere, corectare și instruire.

## Sugestii pentru predare

### 2 Timotei 3

#### *Pavel descrie vremurile grele din ultimele zile*

Înainte de începerea lecției, rugați-i pe primii doi sau trei cursanți care sosesc să deseneze fiecare, pe tablă, o imagine reprezentând o situație periculoasă sau riscantă. După începerea lecției, adresați membrilor clasei următoarea întrebare:

- Ce cuvinte ați folosi pentru a descrie situațiile reprezentate pe tablă?

Explicați că, în Epistola a doua a lui Pavel către Timotei, Pavel a profetizat despre situația din vremea sa și a noastră. Invitați un cursant să citească, cu glas tare, 2 Timotei 3:1. Rugați membrii clasei să urmărească în scripturile lor și să afle cum a descris Pavel vremurile în care trăim.

- Cum a descris Pavel vremurile în care trăim? (Dacă este nevoie, explicați că termenul *grole* înseamnă plin de pericole sau riscuri.)
- Care sunt unele dintre pericolele morale sau spirituale pe care le-ați observat în vremurile noastre?



Împărțiți cursanții în echipe de câte doi. Oferiți fiecărei echipe câte un exemplar al tabelului de mai jos. Invitați fiecare echipă să citească 2 Timotei 3:2-7 și să răspundă la întrebările din tabel. Instruiți cursanții să folosească notele de subsol ca ajutor pentru cuvintele dificile.

### 2 Timotei 3:2-7

Care sunt câteva exemple de situații din zilele din urmă descrise de Pavel?	Pe care dintre aceste situații le-ați observat în zilele noastre? (Identificați două sau trei dintre acestea.) De ce sunt aceste situații atât de periculoase?

După ce le-ați oferit suficient timp, invitați cursanții să spună cum au răspuns la întrebările din tabel, inclusiv motivele pentru care aceste situații sunt atât de periculoase.

Rugați cursanții să se gândească dacă sunt vreodată îngrijorați că ar putea fi influențați de pericolele pe care le-a menționat Pavel în versetele pe care le-au studiat.

- Potrivit celor relatate la sfârșitul versetului 2 Timotei 3:5, ce l-a încurajat Pavel pe Timotei să facă, lucru care ne poate ajuta în zilele noastre? (Trebuie să ne îndepărtăm de ticăloșie.)

Explicați că, în pofida gravității acestor condiții tulburătoare, noi putem fi ajutați și protejați. Invitați un cursant să citească, cu glas tare, 2 Timotei 3:14-15. Rugați membrii clasei să urmărească în scripturile lor și să afle ce ne-a învățat Pavel că ne-ar putea ajuta să ne îndepărtăm de aceste pericole.

- Ce a propovăduit Pavel despre faptul de a rezista pericolelor pe care le-a descris?
- În versetul 14, ce credeți că înseamnă să „rămâi în lucrurile pe care le-ai învățat și de care ești deplin încredințat”?

Invitați cursanții să identifice un principiu, din 2 Timotei 3:14-15, despre cum să învingem pericolele spirituale din ultimele zile. (După ce cursanții răspund, scrieți, pe tablă, următoarea afirmație: **Dacă vom continua să trăim potrivit adevărilor pe care le-am învățat din surse de încredere și din scripturi, vom putea birui pericolele spirituale din ultimele zile.**)

- Cum ne poate ajuta să biruim pericolele din zilele noastre bizuirea pe scripturi și pe adevărurile pe care le-am învățat?
- Când ați ales să vă bizuiți pe adevărurile pe care le-ați învățat? În ce mod ați fost binecuvântați pentru că ați făcut aceasta? (Mai întâi, puteți ruga cursanții să răspundă la aceste întrebări în jurnalele pentru studiul scripturilor sau în caietele pentru seminar, iar, apoi, invitați câțiva cursanți să împărtășească membrilor clasei ceea ce au scris.)

Amintiți cursanților că 2 Timotei 3:15-17 este un fragment care conține o scriptură de bază. Invitați un cursant să citească, cu glas tare, 2 Timotei 3:15-17 și rugați membrii clasei să afle ce a propovăduit Pavel despre scripturi. Puteți să le sugerați cursanților să marcheze ceea ce află.

- Ce lucru, pe care Pavel l-a propovăduit despre studiul din scripturi, ne-ar putea ajuta în zilele noastre? (Ajutați membrii clasei să identifice următorul principiu: **Pe măsură ce studiem din scripturi, noi putem învăța doctrine și putem fi corecți și instruiți, lucruri care ne vor ajuta să ne îndreptăm spre perfecțiune.** Scrieți acest principiu pe tablă.)

Rugați cursanții să se gândească la un moment în care scripturile – poate un fragment din Noul Testament pe care l-au studiat – i-au ajutat într-unul dintre următoarele moduri:

1. să înțeleagă o doctrină a Evangheliei;
2. oferindu-le o muștrare sau o corectare privind un lucru care nu era bun în modul lor de a gândi, în alegerile sau în comportamentul lor;
3. oferindu-le un răspuns la o rugăciune sau instrucțiuni cu privire la rezolvarea unei probleme.

Oferiți cursanților timp pentru a se gândi la experiențe și, apoi, invitați câțiva cursanți să împărtășească membrilor clasei gândurile lor.

- Ținând cont de ceea ce am învățat despre valoarea scripturilor, de ce credeți că suntem încurajați să le studiem zilnic?

Oferiți cursanților câte un exemplar al declarației de mai jos a vârstnicului Richard G. Scott, din Cvorumul celor Doisprezece Apostoli. Invitați un cursant să o citească, cu glas tare, și rugați membrii clasei să caute sfatul și promisiunea date de vârstnicul Scott în ceea ce privește studiul zilnic din scripturi.



„Nu cedați ispitei lui Satana că nu aveți timp să studiați scripturile. Alegeți să vă faceți timp să le studiați. A vă ospăta din cuvântul lui Dumnezeu în fiecare zi este mai important decât somnul, școala, munca, emisiunile de televiziune sau rețelele de socializare. Poate va fi nevoie să vă reorganizați prioritățile pentru a vă face timp să studiați cuvântul lui Dumnezeu. Dacă este așa, atunci faceți-o...

Pe măsură ce vă dedicați timp în fiecare zi, personal și cu familia, studiul lui Dumnezeu, pacea va dăinui în viața dumneavoastră” („Faceți din exercitarea credinței prioritatea dumneavoastră principală”, *Ensign* sau *Liahona*, nov. 2014, p. 93)

Depuneți mărturie despre siguranța și pacea pe care le primesc cei care continuă să trăiască potrivit adevărilor din scripturi.

Invitați cursanții să îndoie o foaie în trei pentru a face trei coloane. Rugați-i să desfacă foaia și să scrie *Doctrină* deasupra primei coloane, *Mustrare și corectare* în partea de sus a celei de-a doua coloane și *Instrucțiuni cu privire la neprihănire* în partea de sus a celei de-a treia coloane.

Invitați cursanții să folosească această foaie drept semn de carte pentru scripturile lor timp de o săptămână și să scrie, în secțiunea corespunzătoare, de fiecare dată când citesc o scriptură care îndeplinește unul dintre aceste obiective. De exemplu, sub titlul „Doctrină”, cursanții pot scrie o referință scripturală și doctrina sau principiul pe care l-au învățat din acea referință. Sub titlul „Mustrare și corectare”, ei pot scrie referința scripturală și modul în care fragmentul corectează idei false. Și, sub titlul „Instrucțiuni cu privire la neprihănire”, ei pot consemna fragmente care le oferă mai multe cunoștințe despre faptele bune pe care le pot face.

Încurajați cursanții să-și aducă foile la oră, peste o săptămână, pentru a-și împărtăși experiențele. Puteți să vă puneți un memento în scripturi sau manual pentru a vă aminti să aveți o scurtă discuție în care să treceți în revistă modul în care au pus în practică acest fragment care conține o scriptură de bază.

### Unitatea următoare (Evrei 5 - Iacov 1)

Încurajați cursanții să caute răspunsuri la următoarele întrebări pe măsură ce studiază unitatea următoare: Cum sunt tinerii băieți chemați în oficii ale preoției? Cine este menționat în Evrei ca având o mare credință? Recunoașteți pe vreunul dintre bărbații sau pe vreuna dintre femeile despre care ați învățat în această unitate? Ce verset din scripturi a citit Joseph Smith care l-a determinat să „ceară de la Dumnezeu”, lucru care a dus la Prima Viziune? Ce este religia curată?



# Evrei 5-6

## Introducere

Pavel a propovăduit că cei care primesc preoția trebuie să fie chemați de Dumnezeu și că Isus Hristos a fost „numit de Dumnezeu [să fie] Mare Preot după rânduiala lui

Melchisedec” (Evrei 5:10). Pavel i-a încurajat pe membrii Bisericii să fie sărguincioși, credincioși, răbdători și să aibă nădejdea că vor avea parte de promisiunile lui Dumnezeu.

## Sugestii pentru predare

### Să întreținem o atmosferă de dragoste și respect

Cursanții care se simt iubiți, care simt că li se acordă încredere și că sunt apreciați de dumneavoastră și de ceilalți cursanți vor veni la clasă mult mai receptivi la influența Spiritului și cu o dorință mai puternică de a participa. Faptul de a fi cu adevărat interesat de viața cursanților și de a oferi fiecăruia cursant ocazia de a participa îi poate ajuta să simtă dragostea și respectul dumneavoastră față de ei.

## Evrei 5

*Pavel propovăduiește că cei care primesc preoția trebuie să fie chemați de Dumnezeu*

Înainte de începerea lecției, scrieți, pe câte o foaie de hârtie, următoarele titluri: *Doctor* și *Ofițer de poliție*. Invitați doi cursanți să vină în fața clasei și oferiți fiecăruia una dintre foile de hârtie. După aceea, adresați următoarele întrebări:

- Chiar dacă acești cursanți au hârtii care arată titlul corect, ați fi îngrijorați dacă [folosiți numele cursantului care ține foaia pe care scrie „Doctor”] ar încerca să vă opereze după ce ați avut un accident?
- Cum ați reacționa dacă [folosiți numele cursantului care ține foaia pe care scrie „Ofițer de poliție”] ar încerca să vă dea o amendă?
- De ce ați ezita să permiteți acestor cursanți să facă sarcinile indicate de titlurile pe care le-au primit? (Acestor cursanți le lipsesc autoritatea și abilitatea de a îndeplini acele sarcini.)

Explicați că, așa cum societatea a stabilit nevoia de a avea o anumită calificare și moduri de a obține autoritatea de a putea îndeplini anumite responsabilități, tot așa Dumnezeu a stabilit nevoia de a avea anumite competențe (precum demnitatea și credința) și moduri de a obține autoritatea de a îndeplini anumite responsabilități în Biserica Sa. Invitați cursanții ca, pe măsură ce studiază Evrei 5, să caute modelul pe care Dumnezeu l-a oferit pentru a obține această autoritate.

Amintiți cursanților că, așa cum este consemnat în Evrei 4:14-16, Pavel l-a descris pe Salvator drept „Mare Preot însemnat” (versetul 14). Invitați un cursant să citească, cu glas tare, Evrei 5:1-3. Rugați membrii clasei să urmărească în scripturile lor și să afle ce a propovăduit Pavel despre rolul înaltului preot în rândul israeliților.

- Care era rolul înaltului preot în rândul israeliților?

Explicați că oficiul de înalt preot la care se face referire în aceste versete era, sub legea lui Moise, oficiul care prezida în cadrul Preoției aaronice. Aaron, fratele lui Moise, a fost „primul înalt preot din ordinul aaronic”. Oficiul se transmitea din tată în fiu, iar, după Aaron, înaltul preot a fost ales dintre primii născuți descendenți ai lui Aaron și ai fiilor săi. Înaltul preot slujea de obicei tot restul vieții sale, dar acest oficiu a fost, în cele din urmă, controlat de oameni ticăloși. „Înalții preoți erau aleși în mod necorespunzător și demiși după bunul plac al lui Irod și al romanilor. Între anii 37 î.H. și 68 d.H., oficiul a fost deținut de 28 de bărbați diferiți” (Bible Dictionary, „High priest”).

Invitați un cursant să citească, cu glas tare, Evrei 5:4. Rugați membrii clasei să urmărească în scripturile lor și să afle cum trebuia ales înaltul preot.

- Cum trebuia ales înaltul preot?

Pentru a-i ajuta pe cursanți să înțeleagă cum a fost Aaron „chemat de Dumnezeu” (versetul 4), invitați un cursant să citească, cu glas tare, Exodul 28:1. Înainte ca acesta să citească acest verset, explicați că această interacțiune s-a petrecut între Dumnezeu și Moise pe Muntele Sinai.

- Cum a fost Aaron chemat de Dumnezeu pentru a fi rânduit la preoție?
- De ce este important că Domnul i-a dat aceste instrucțiuni lui Moise și nu altcuiva? (Moise era profetul și, drept urmare, era autorizat să primească astfel de revelații și să guverneze modul în care era folosită preoția pe pământ.)
- Ce trebuie să se întâmple pentru ca cineva să fie rânduit la preoție? (Cursanții pot folosi cuvinte diferite, dar asigurați-vă că identificați următorul adevăr: **Cei care sunt rânduiți la preoție trebuie să fie chemați de Dumnezeu prin revelația dată slujitorii Săi autorizați.** Puteți explica că, în cadrul Bisericii de astăzi, conducătorii preoției autorizați trebuie să intervieveze fiecare bărbat care ar putea fi rânduit și să caute îndrumarea Duhului Sfânt pentru a afla dacă acel candidat este pregătit și demn să fie rânduit la preoție. Vezi, de asemenea Ioan 15:16.)
- Care este legătura dintre acest adevăr și procesul de a chema oameni să slujească în anumite funcții în Biserică?

Invitați un cursant să citească, cu glas tare, al cincilea articol de credință. Rugați cursanții să urmărească în scripturile lor și să afle modul în care adevărul pe care l-au identificat în Evrei 5:4 se regăsește în al cincilea articol de credință. Explicați că *profeție* se referă la revelație.

- Potrivit acestui articol de credință, ce trebuie să se mai întâmple ca cineva să fie autorizat „să [predice] Evanghelia și [să administreze] rânduielile acesteia”?

Expuneți ilustrația Moise conferindu-i preoția lui Aaron (*Carte cu picturi inspirate din Evanghelie* [2009], nr. 15; vezi, de asemenea, LDS.org). Subliniați că atât Vechiul cât și Noul Testament consemnează că profeții, deținătorii preoției și învățătorii de Evanghelie și-au primit chemările prin așezarea mâinilor de către un deținător autorizat al preoției (vezi Numeri 27:18-23; Faptele apostolilor 6:6; 13:2-3; 1 Timotei 4:14).

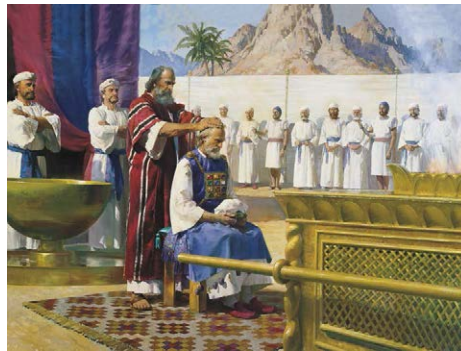

- În ce mod procesul de a da oamenilor chemări în Biserică astăzi reflectă modelul care a fost stabilit în scripturi?
- De ce este important să știm că autoritatea preoției poate fi primită numai în acest mod?

Invitați un cursant să citească, cu glas tare, Evrei 5:5-6. Rugați membrii clasei să urmărească în scripturile lor și să afle cine I-a dat autoritate Salvatorului. Subliniați că versetul 5 citează Psalmii 2:7 și că versetul 6 citează Psalmii 110:4.

- Cine I-a dat Salvatorului autoritate? (Tatăl Ceresc.)
- Ce preoție deține Isus Hristos? (Preoția lui Melhisedec. Subliniați că această preoție a fost numită inițial după Salvator [vezi D&L 107:2-4].)

Invitați un cursant să citească, cu glas tare, Evrei 5:7-10. Rugați membrii clasei să urmărească în scripturile lor și să afle ce a devenit Isus Hristos. Explicați că Evrei 5:7-8 se referă la Melhisedec, un profet și rege care a trăit în vremea lui Avraam. Totuși, deoarece Melhisedec era un simbol al lui Hristos, aceste versete se referă și la Salvator (vezi Bruce R. McConkie, *Doctrinal New Testament Commentary*, 3 volume [1965-1973], 3:157).

- Potrivit celor relatate în Evrei 5:9, ce a devenit Salvatorul?
- În ce mod este Isus Hristos „urizitorul unei mântuiri veșnice” pentru toți cei care se supun Lui?

Rezumați Evrei 5:11-14 explicând că Pavel și-a exprimat dorința de a propovădui mai multe lucruri despre acest subiect, dar a spus că oamenilor le lipsesc înțelegerea și maturitatea spirituală de a înțelege învățături mai dificile.

## Evrei 6

***Sfinții sunt încurajați să fie sânguincioși, credincioși, răbdători și să aibă nădejdea că vor avea parte de promisiunile lui Dumnezeu***

- Care sunt câteva exemple de binecuvântări pe care Dumnezeu le-a promis copiilor Săi? (Câteva dintre răspunsuri pot fi pace, fericire, iertare, răspunsuri la rugăciuni, binecuvântări incluse în binecuvântarea patriarhală, înviere și viață eternă. Subliniați că anumite binecuvântări depind de alegerile noastre.)

- Care ar fi câteva exemple de circumstanțe în care am putea să ne întrebăm dacă vom primi vreodată o anumită binecuvântare promisă?

Rugați cursanții să scrie, în jurnalele pentru studiul scripturilor sau pe o foaie de hârtie, o binecuvântare promisă pe care abia așteaptă să o primească. Invitați-i să caute, în Evrei 6, adevăruri care îi pot ajuta să primească binecuvântările promise de Dumnezeu.

Invitați un cursant să citească, cu glas tare, Evrei 6:1-3. Rugați membrii clasei să urmărească în scripturile lor și să afle către ce i-a învățat Pavel pe sfinți că trebuie să se îndrepte. Subliniați că în Evrei 6:1 din Traducerea lui Joseph Smith (din Ghid pentru scripturi) se spune: „De aceea, *nelăsând* principiile doctrinei lui Hristos” (caractere cursive adăugate) și că, în Evrei 6:3 din Traducerea lui Joseph Smith (din Ghid pentru scripturi), se spune: „Și vom merge la perfecțiune dacă îngăduie Dumnezeu”.

- Potrivit celor relatate în versetul 1, către ce i-a învățat Pavel pe sfinți că trebuie să se îndrepte? (Explicați că perfecțiunea se referă la faptul de a fi „complet, deplin și pe de-a întregul dezvoltat... Cei care Îl urmează cu adevărat pe Hristos pot deveni perfecți prin harul și ispășirea Lui” [Ghid pentru scripturi, „Perfect”, scriptures.lds.org].)
- Ce doctrine menționate în aceste versete reprezintă temelia pe care trebuie să construim pe măsură ce lucrăm pentru a deveni perfecți?

Rezumați Evrei 6:4-8 explicând că Pavel i-a descris pe fiii pierzaniei, care au o cunoaștere perfectă despre Dumnezeu și, apoi, se îndepărtează de acest adevăr, se răzvrătesc împotriva Salvatorului și refuză să se pocăiască (vezi, de asemenea, D&L 29:44-45; 76:31-38). Pavel a făcut o deosebire între aceștia și sfinții credincioși cărora li se adresa în această epistolă.

Invitați cursanții să citească, în gând, Evrei 6:9-10 și să afle pentru ce i-a lăudat Pavel pe sfinții evrei. Rugați cursanții să vă spună ce au aflat.

Invitați mai mulți cursanți să citească, pe rând, cu glas tare, din Evrei 6:11-15. Rugați membrii clasei să urmărească în scripturile lor și să afle ce dorea Pavel din partea sfinților.

- Ce dorea Pavel din partea sfinților?

Explicați că expresia „arate aceeași râvnă, ca să păstreze până la sfârșit o deplină nădejde” (versetul 11) se referă la faptul de a fi sârguincioși până ce vom primi binecuvântările promise de Dumnezeu.

- În ce mod a fost Avraam un exemplu de persoană sârguincioasă, credincioasă și răbdătoare atunci când a căutat să dobândească binecuvântările promise de Dumnezeu?
- Ce principiu putem învăța despre ce trebuie să facem pentru a moșteni binecuvântările promise de Dumnezeu? (Cursanții pot folosi cuvinte diferite, dar trebuie să identifice următorul principiu: **Fiind sârguincioși până la sfârșit, având credință în Isus Hristos și fiind răbdători, putem moșteni binecuvântările promise de Dumnezeu.** Scrieți acest principiu pe tablă.)

Subliniați, pe tablă, cuvintele *sârguincioși*, *credință* și *răbdători*. Rugați cursanții să definească aceste cuvinte în caietele lor pentru seminar sau în jurnalele pentru studiul scripturilor. După ce le-ați acordat suficient timp, rugați-i să vă spună ce au scris.

- Ce poate fi dificil în faptul de a arăta aceste atribute?
- De ce credeți că avem nevoie de aceste atribute pentru a „[merge] spre cele desăvârșite” (Evrei 6:1)?
- Când ați primit o binecuvântare promisă datorită sânguinței, credinței în Isus Hristos și răbdării?

Invitați un cursant să citească, cu glas tare, Evrei 6:16-20. Rugați membrii clasei să urmărească în scripturile lor și să afle ce a propovăduit Pavel despre nădejde și despre promisiunile lui Dumnezeu. ((delete this segment))

- Ce adevăr putem învăța din învățăturile lui Pavel despre nădejde? (Cursanții pot folosi cuvinte diferite, dar asigurați-vă că identifică următorul adevăr: **Nădejdea noastră în promisiunile lui Dumnezeu este o ancoră spirituală pentru sufletul nostru.** Scrieți acest adevăr pe tablă.)

Explicați că, așa cum este folosit în scripturi, cuvântul *nădejde* înseamnă „așteptarea încrezătoare și dorința vie pentru binecuvântările promise celor drepti” (Ghid pentru scripturi, „Speranță”, scriptures.lds.org).

- Ținând cont de învățăturile lui Pavel despre Dumnezeu, din versetele 17-18, de ce putem avea încredere în promisiunile lui Dumnezeu?
- În ce mod poate să ne ajute nădejdea noastră în promisiunile lui Dumnezeu să fim sârguincioși, răbdători și să avem credință, mai ales atunci când avem parte de încercări?

Invitați un cursant să deseneze o ancoră pe tablă.

- Ce face o ancoră pentru o corabie?
- În ce mod a fost nădejdea voastră în promisiunile lui Dumnezeu o ancoră spirituală pentru voi?

Invitați cursanții să scrie un țel de a-și dezvolta mai mult sânguința, credința, răbdarea și nădejdea. Puteți să-i încurajați să înceapă să scrie un plan pentru a dezvolta unul dintre aceste atribute și, apoi, să se concentreze asupra dezvoltării altuia. Încurajați-i să pună în practică ceea ce au scris.

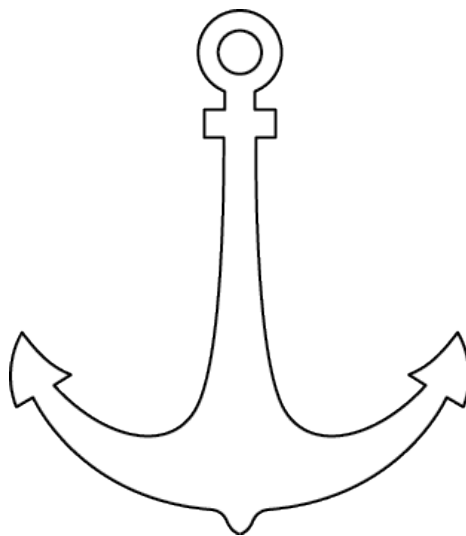

## LECȚIA 137

# Evrei 7-10

### Introducere

Pavel a propovăduit că Isus Hristos este Mijlocitorul „[noului legământ]” (Evrei 8:8). El a explicat că sacrificiul lui Hristos este superior sacrificiilor mozaice și că rânduielile mozaice

trebuiau să îi îndrepte pe oameni către Salvator și ispășirea Sa.

### Sugestii pentru predare

#### Evrei 7-8

#### *Pavel a propovăduit că Isus Hristos este Mijlocitorul noului legământ*

Folosind o lanternă, creați, pe tablă, o umbră a unui obiect mic (precum o cheie sau o foarfecă). Întrebați cursanții dacă pot identifica obiectul uitându-se doar la umbra sa. Subliniați că deseori putem afla ce obiect este uitându-ne la umbra sa.

Expuneți ilustrația Isus rugându-Se în Ghetsimani (*Carte cu picturi inspirate din Evanghelie* [2009], nr. 56; vezi, de asemenea, LDS.org). Explicați că Vechiul Testament consemnează ceremonii și rânduieli care erau semne și simboluri reprezentându-L pe Salvator și ispășirea Sa.

- Ce exemple de semne și simboluri reprezentându-L pe Isus Hristos și ispășirea Sa sunt consemnate în Vechiul Testament?

Explicați că fiecare aspect al legii lui Moise era menit să fie un semn sau un simbol care să-i îndrepte pe israeliți către Isus Hristos și sacrificiul Său ispășitor (vezi 2 Nefi 11:4; Iacov 4:4-5).

Pavel a explicat cum mai multe aspecte ale legii au făcut acest lucru. El dorea să-i ajute pe sfinții iudei să rămână credincioși lui Isus Hristos în loc să înceapă din nou să urmeze legea lui Moise.



#### **Ajutați cursanții să înțeleagă simbolurile scripturale**

„Scripturile sunt bogate în simboluri și expresii metaforice. Ceremoniile și rânduielile sunt simbolice în modul în care sunt înfăptuite și toate depun mărturie despre Isus Hristos... Ceremonia cortului simboliza lucrurile eterne (Evrei 8-10), precum și toată legea lui Moise, care conținea semne și simboluri reprezentându-L pe Hristos” (Bible Dictionary din versiunea în limba engleză a Bibliei SZU, „Symbolism”). Pe măsură ce îi ajutați pe cursanții dumneavoastră să înțeleagă aceste semne și simboluri, înțelegerea lor despre Evanghelie și dragostea lor pentru aceasta vor deveni mai profunde.

Rezumați Evrei 7:1-22 explicând că Pavel a citat o profecie din Vechiul Testament despre venirea unui preot „în felul lui Melhisedec” (Psalmii 110:4; vezi, de asemenea, Evrei 7:1). El a propovăduit că Isus Hristos a împlinit această profecie. Melhisedec a fost un rege neprihănit și înaltul preot care a prezidat asupra lui Avraam (vezi Genesa 14:25-40 din Traducerea Bibliei de Joseph Smith [în Ghid pentru scripturi]; Alma 13:14-19; Bible Dictionary din versiunea în limba engleză a Bibliei SZU, „Melchizedek”). Pavel l-a dat ca exemplu pe Melhisedec ca fiind un semn și un simbol reprezentându-l pe Isus Hristos El a propovăduit că era nevoie de Isus Hristos și preoția Sa, deoarece Preoția levitică, împreună cu legea lui Moise, pe care o administra, nu puteau să desăvârșească pe copiii lui Dumnezeu (vezi Evrei 7:11). Puteți explica că Preoția levitică se referă la autoritatea Preoției aaronice deținută de membrii tribului lui Levi (vezi Bible Dictionary din versiunea în limba engleză a Bibliei SZU, „Aaronic Priesthood”).

Expuneți ilustrația Moise conferindu-i preoția lui Aaron (*Carte cu picturi inspirate din Evanghelie* [2009], nr. 15; vezi, de asemenea, LDS.org) împreună cu ilustrația Isus rugându-Se în Ghetsimani. Explicați că, potrivit celor consemnate în Evrei 7, Pavel i-a comparat pe preoții leviți cu Isus Hristos. Puteți explica faptul că un rol al preotului levit a fost acela de a acționa ca mijlocitor, intermediind, în mod simbolic, între oameni și Dumnezeu pentru ca ei să-și rezolve problemele.

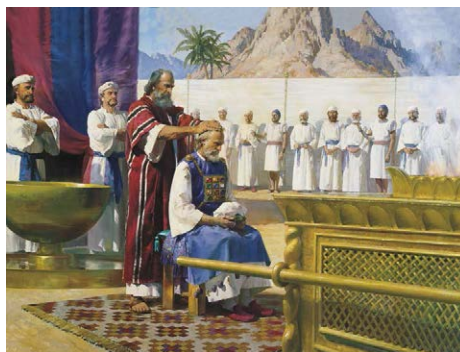

Scrieți, pe tablă, *Evrei 7:23-28*. Împărțiți cursanții în echipe de câte doi și invitați fiecare echipă să citească aceste versete împreună, cu glas tare. De asemenea, rugați-i să citească *Evrei 7:25-26* din Traducerea Bibliei de Joseph Smith. Această scriptură se găsește în Ghidul pentru scripturi. Invitați un cursant din fiecare echipă să caute expresii care îi descriu pe preoții leviți și rugați celălalt cursant din echipă să caute expresii care îl descriu pe Isus Hristos. Explicați că termenul *îi*, din *Evrei 7:23*, se referă la preoți.

După ce le-ați acordat suficient timp, invitați cursanții care au căutat expresiile care îi descriu pe preoți să vă spună ce au găsit. Scrieți răspunsurile lor, pe tablă, sub ilustrația cu Moise și Aaron. (Răspunsurile lor pot fi precum următoarele: preoții trebuiau să fie înlocuiți de alți preoți când mureau [vezi *Evrei 7:23*], ei ofereau jertfe zilnice pentru păcatele lor și pentru păcatele oamenilor [vezi *Evrei 7:27*] și preoții aveau slăbiciuni [vezi *Evrei 7:28*].)

Invitați cursanții care au căutat expresii care îl descriu pe Isus Hristos să vă spună ce au găsit. Scrieți răspunsurile lor, pe tablă, sub ilustrația cu Isus Hristos. (Răspunsurile lor trebuie să fie precum următoarele afirmații: Isus Hristos și preoția Sa rămân „în veac” sau pentru eternitate [*Evrei 7:24*], El îi poate salva pe cei care „se apropie de Dumnezeu prin El” [*Evrei 7:25*], El trăiește „să mijlocească pentru [noi]” [*Evrei 7:25*], El a fost fără de păcat și „nu are nevoie să aducă jertfe pentru propriile Sale păcate” [*Evrei 7:26*, Traducerea Bibliei de Joseph Smith], El trebuia să

facă doar un sacrificiu, care era pentru „păcatele oamenilor” [Evrei 7:26, Traducerea Bibliei de Joseph Smith] și El este „desăvârșit pentru veșnicie” [Evrei 7:28].)

Explicați că expresia „pentru că trăiește pururea ca să mijlocească pentru ei” (Evrei 7:25) înseamnă că misiunea Salvatorului este să intervină pentru și în folosul nostru pentru a ne ajuta să ne întoarcem la Dumnezeu.

- Cum ați explica diferențele dintre Isus Hristos și preoții leviți?

Invitați un cursant să citească, cu glas tare, Evrei 8:1-3. Rugați membrii clasei să urmărească în scripturile lor și să afle ce erau rânduiți sau chemați să facă înalții preoți, inclusiv Isus Hristos.

- Ce erau înalții preoți rânduiți să facă?

În Evrei 8:4 din Traducerea Bibliei de Joseph Smith, citim că „Astfel, când a fost pe pământ, El a oferit drept sacrificiu Propria viață pentru păcatele oamenilor. Acum, orice preot aflat sub lege, trebuie să ofere daruri sau jertfe potrivit legii”. Rugați membrii clasei să urmărească în scripturile lor și să afle ce jertfă a oferit Isus Hristos.

- Ce adevăr putem învăța din aceste versete despre ce a făcut Isus Hristos pentru noi? (Folosind propriile cuvinte, cursanții trebuie să identifice următorul adevăr: **Isus Hristos Și-a oferit viața drept jertfă pentru păcatele noastre.**)
- Ce expresii scrise pe tablă ne ajută să înțelegem de ce Isus Hristos a putut să-și ofere viața drept jertfă pentru păcatele noastre?

Invitați cursanții să se gândească ce înseamnă pentru ei sacrificiul ispășitor al lui Isus Hristos. Rugați-i să completeze una dintre afirmațiile de mai jos în caietele lor pentru seminar sau în jurnalele lor pentru studiul scripturilor:

1. Sunt recunoscător pentru Salvatorul meu, deoarece...
2. Eu știu că Salvatorul mă iubește, deoarece...
3. Am fost binecuvântat datorită ispășirii, deoarece...

După ce le-ați acordat suficient timp, invitați câțiva cursanți să împărtășească ce au scris, dacă simt că nu este ceva prea personal.

Rezumați Evrei 8:5-13 explicând că, datorită sacrificiului Său, Isus Hristos a devenit „[Mijlocitorul]... așezat pe făgăduințe mai bune” (versetul 6), făgăduințe care, dacă sunt acceptate de oameni, îi vor ajuta să-L „[cunoască] pe Domnul” (versetul 11) și să fie curățați de păcatele lor.



## Evrei 9-10

### Pavel explică modul în care rânduielile mozaice făceau referire la ispășire

Înainte de începerea lecției, desenați, pe tablă, diagrama de mai jos.

Explicați că, potrivit celor consemnate în Evrei 9-10, Pavel a continuat să-i compare pe înalții preoți leviți cu Isus Hristos discutând despre îndatoririle pe care preoții trebuiau să le îndeplinească în ziua ispășirii. Invitați un cursant să citească, cu glas tare, paragraful de mai jos.

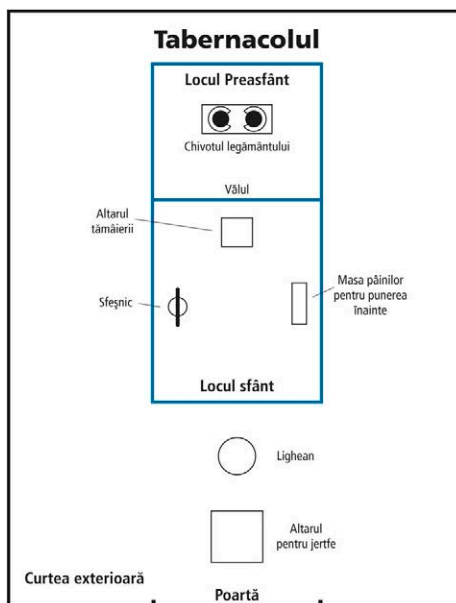

Odată pe an, în ziua sfântă iudaică numită ziua ispășirii (numită, de asemenea, Yom Kippur), înaltul preot putea intra în Locul prea sfânt (numit, de asemenea, Sfânta Sfintelor) din tabernacol sau, mai târziu, din Templul Ierusalim. Acolo, înaltul preot jertfea un vițel și un țap. El stropea sângele animalelor în anumite locuri din Locul prea sfânt pentru a simboliza ispășirea lui Hristos pentru păcatele preoților și ale oamenilor. Apoi, înaltul preot transfera, în mod simbolic, păcatele oamenilor unui alt țap (numit țap ispășitor), care, apoi, era dus în pustiu, simbolizând îndepărtarea păcatelor oamenilor. De asemenea, el sacrifica doi berbeci ca jertfe arse pentru el și pentru oameni. (Vezi Bible Dictionary din versiunea în limba engleză a Bibliei SZU, „Fasts”; vezi, de asemenea, Leviticul 16:22.)

Rugați jumătate dintre membrii clasei să citească Evrei 9:11, 12, 24, 28 și cealaltă jumătate să citească Evrei 10:1, 4, 10-12. Rugați membrii fiecărui grup să citească, în gând, versetele care le-au fost desemnate și să caute modul în care evenimentele din ziua ispășirii erau semne și simboluri ale sacrificiului ispășitor al lui Isus Hristos. După ce le-ați acordat timp suficient, invitați un cursant din fiecare grup să spună ce a găsit grupul său. Apoi, adresați întrebările:

- Așa cum înalții preoți intrau în Locul prea sfânt din tabernacol în ziua ispășirii, în ce „[loc prea sfânt]” (Evrei 9:12) a putut Salvatorul să intre datorită ispășirii Sale? (În prezența Tatălui Ceresc sau în gloria celestială)
- Ce a putut să facă sacrificiul lui Isus Hristos și nu a putut „sângele taurilor și al țapilor” (Evrei 10:4)?
- De ce făceau atunci înalții preoți aceste jertfe în ziua ispășirii? (Pentru a arăta „umbra bunurilor viitoare” [Evrei 10:1] sau pentru a arăta către ispășirea Salvatorului.)

Invitați un cursant să citească, cu glas tare, Evrei 10:17-20. Rugați membrii clasei să urmărească în scripturile lor și să afle ce este posibil datorită ispășirii.

- Potrivit celor relatate în versetul 19, unde putem intra datorită sacrificiului lui Isus? (În „Locul prea sfânt” sau în prezența lui Dumnezeu din împărăția celestială)
- Potrivit celor relatate în versetului 20, cum putem intra în prezența lui Dumnezeu?

Explicați că expresia „calea cea nouă și vie” se referă la Evanghelia lui Isus Hristos sau la planul datorită căruia putem fi iertați și sfințiți prin intermediul ispășirii Lui și, drept urmare, putem deveni demni să ne întoarcem în prezența lui Dumnezeu.

Scrieți, pe tablă, următoarea afirmație incompletă: *Datorită ispășirii lui Isus Hristos, noi putem intra în împărăția celestială dacă...*

Invitați un cursant să citească, cu glas tare, Evrei 10:22-23. Rugați membrii clasei să urmărească în scripturile lor și să afle ce trebuie să facem pentru a intra în împărăția celestială. Invitați cursanții să vă spună ce au aflat.

Completați afirmația de pe tablă astfel: **Datorită ispășirii lui Isus Hristos, noi putem intra în împărăția celestială dacă ne ținem, fără șovăire, de credința noastră în El.**

- Ce credeți că înseamnă expresia „să ținem fără șovăire” (versetul 23) de credința noastră în Isus Hristos?

Invitați un cursant să citească, cu glas tare, Evrei 10:35-38. Rugați membrii clasei să urmărească în scripturile lor și să caute sfatul dat de Pavel care ne poate ajuta să ne ținem fără șovăială de credința noastră în Isus Hristos.

- Ce putem face pentru a ne ține fără șovăială de credința noastră în Isus Hristos?
- Ce înseamnă să „nu [ne părăsim] dar încrederea” (versetul 35)?

Invitați un cursant să citească, cu glas tare, următoarea declarație a vârstnicului Jeffery R. Holland, din Cvorumul celor Doisprezece Apostoli, în care dânsul explică ce înseamnă să „nu [ne părăsim] dar încrederea”:



„Un sfânt al zilelor din urmă ar spune că este, cu siguranță, greu – înainte de a te alătura Bisericii, în timp ce încerci să te alături și după ce te-ai alăturat. Așa a fost mereu, ne spune Pavel, dar nu ezitați. Nu vă panicați și nu dați înapoi. Nu vă pierdeți încrederea. Nu uitați ce ați simțit odată. Nu vă pierdeți încrederea în experiența pe care ați trăit-o. Această tenacitate este ceea ce i-a salvat pe Moise și pe Joseph Smith atunci când s-au înfruntat cu dușmanul și este ceea ce vă va salva și pe dumneavoastră” („Cast Not Away Therefore Your Confidence”, *Ensign*, mart. 2000, p. 8).

- Pe cine cunoașteți care este un bun exemplu de persoană care se ține fără șovăială de credința ei în Isus Hristos?

Invitați cursanții să se gândească la angajamentul lor de a se ține fără șovăială de credința lor în Isus Hristos. Rugați-i să noteze ce vor face pentru a-și ține angajamentul mai bine și pentru a-și mări abilitatea de a face acest lucru.

## LECȚIA 138

# Evrei 11

### Introducere

Pavel i-a învățat pe membrii Bisericii despre credință. El a dat exemple de bărbați și femei neprihăniți din Vechiul Testament care și-au exercitat credința în Isus Hristos și, drept urmare, au înfăptuit miracole, au îndurat greutăți și au primit mari binecuvântări.

### Sugestii pentru predare

#### Evrei 11:1-6

#### *Pavel îi învață pe membrii Bisericii despre credință*

Citiți relatarea de mai jos despre o tânără fată din Filipine. Invitați cursanții să afle cum și-a exercitat tânăra fată credința.



În loc să citiți relatarea, puteți arăta prezentarea video intitulată „Pure and Simple Faith (Credință pură și simplă)” (5:22), după care s-a făcut adaptarea acestei relatări. Această prezentare video este disponibilă pe LDS.org. Opriți prezentarea video după ce tânăra fată a primit îndemnul de a cumpăra lucrurile de care are nevoie (la minutul 2:36).

O tânără fată din Filipine a explicat că, într-o vară, tatăl ei a trebuit să plece departe pentru a munci. Când își primea salariul, îl trimitea acasă familiei sale. Într-o sâmbătă, membrii familiei au folosit toți banii în afară de două bancnote în valoare de 20 de pesos fiecare. Când tânăra fată s-a uitat la lista de lucruri de care familia ei avea nevoie, ea a știut că nu vor fi suficienți bani pentru a cumpăra toate lucrurile și pentru a plăti a doua zi transportul până la Biserică pentru familia ei. Ea a întrebat-o pe mama ei ce să facă. Mama i-a spus să cumpere lucrurile și că Dumnezeu le va oferi o cale prin care să plătească transportul.

Tânăra fată s-a rugat să poată cumpăra lucrurile de pe listă și să aibă suficienți bani pentru a plăti transportul până la Biserică a doua zi. Ea a cumpărat mai întâi cărbune pentru ca familia ei să aibă cu ce să facă focul pentru a găti. A fost șocată când a aflat că prețul unui sac cu cărbune s-a dublat de la cinci la zece pesos. Știind că familia ei avea nevoie de cărbune pentru a găti mâncare, ea a cumpărat doi saci de cărbune în valoare de 20 de pesos. Această tânără fată s-a rugat cu și mai multă ardoare pentru ca familia ei să poată să meargă la Biserică. În timp ce se ruga, a auzit o șoaptă spunându-i: „Du-te și cumpără lucrurile de care ai nevoie. Este în regulă”. Ea și-a continuat drumul având doar 20 de pesos. (Adaptare după prezentarea video „Pure and Simple Faith (Credință pură și simplă)”, LDS.org.)

- În ce mod și-a exercitat credința această tânără fată?

Invitați un cursant să citească, cu glas tare, Evrei 11:1, precum și Evrei 11:1 din Traducerea Bibliei de Joseph Smith (din Ghid pentru scripturi). Rugați membrii clasei să urmărească în scripturile lor și să afle ce a propovăduit Pavel despre credință.

- Potrivit celor relatate în versetul 1, ce este credința? (Cursanții pot folosi cuvinte diferite, dar asigurați-vă că identifică următorul adevăr: **Credința este**

### Încrederea neclintită în lucrurile nădăjduite, dovada privind lucrurile care nu se văd.)

Explicați că vârstnicul David A. Bednar, din Cvorumul celor Doisprezece Apostoli, a folosit Evrei 11:1, precum și alte referințe (Alma 32:21; *Lectures on Faith*) pentru a explica trei elemente de bază ale credinței în Isus Hristos. Invitați un cursant să citească următoarea declarație a vârstnicului Bednar:



„Aceste învățături scot în evidență trei elemente de bază ale credinței: (1) credința ca fiind *încrederea* neclintită în lucrurile nădăjduite care sunt adevărate, (2) credința ca fiind *dovada* privind lucrurile care nu se văd și (3) credința ca fiind principiul *acțiunii* la toate ființele inteligente. Descriu aceste trei elemente ale credinței în Salvator ca și cum, în același timp, înfruntăm viitorul, privim către trecut și acționăm în prezent” („Seek Learning by Faith”, *Ensign*, sept. 2007, p. 62).

Scrieți, pe tablă, următoarele lucruri: *Încredere neclintită – înfruntând viitorul; Dovadă – privind către trecut; Acțiune – acționând în prezent*. Explicați că vârstnicul Bednar ne-a învățat că aceste trei elemente ale credinței – încrederea neclintită, dovada și acțiunea – conlucrează pe măsură ce înfruntăm viitorul, privim către trecut și acționăm în prezent.

- În ce mod este faptul de a ne exercita credința în Isus Hristos diferit de simplul fapt de a crede în El?
- În ce mod relatarea despre tânăra fată filipineză ilustrează cele trei elemente ale credinței pe care vârstnicul Bednar le-a descris?
- Ce se poate întâmpla când ne exercităm credința în Hristos?

Invitați un cursant să citească, cu glas tare, Evrei 11:2-5. Rugați membrii clasei să urmărească în scripturile lor și să caute exemplele pe care Pavel le-a folosit pentru a ilustra ce se poate întâmpla când oamenii își exercită credința în Isus Hristos.

- Ce s-a întâmplat deoarece acești oameni și-au exercitat credința în Isus Hristos?

Invitați cursanții să citească, în gând, Evrei 11:6 și să afle ce a propovăduit Pavel despre credință.

- Ce a propovăduit Pavel despre credință?
- Ținând cont de ceea ce a propovăduit Pavel, ce trebuie să facem pentru a-I fi plăcuți lui Dumnezeu? (Cursanții pot folosi cuvinte diferite, dar asigurați-vă că este clar faptul că, **pentru a-I fi plăcuți lui Dumnezeu, trebuie să ne exercităm credința venind la El, crezând în El și fiind convinși că El îi răsplătește pe cei care Îl caută cu sârguință**. Le puteți sugera cursanților să marcheze acest adevăr în versetul 6.)

Invitați un cursant să citească, cu glas tare, concluzia relatării despre tânăra fată filipineză. Rugați membrii clasei să afle ce s-a întâmplat deoarece tânăra fată și-a exercitat credința în Isus Hristos.



De asemenea, dacă doriți, puteți alege să arătați restul prezentării video „Pure and Simple Faith (Credința pură și simplă)” (de la minutul 2:36 până la sfârșit).

Când tânăra fată s-a dus să plătească pentru celelalte lucruri, ea a băgat mână în buzunar și a simțit un cocoloș mare de hârtie. Când s-a uitat, ea a găsit alte cinci bancnote de câte 20 de pesos care erau înfășurate în ultima ei bancnotă de 20 de pesos. În acel moment, ea a știut că avea suficienți bani pentru a cumpăra lucrurile de care familia ei avea nevoie și a plăti transportul pentru a merge la Biserică. Această tânără fată a explicat că, în timpul acestei întâmplări, a simțit ajutorul lui Dumnezeu și dragostea Lui față de ea. Când a ajuns acasă, ea l-a mulțumit Tatălui Ceresc pentru miracol. (Adaptare după „Pure and Simple Faith (Credința pură și simplă)”, LDS.org.)

- Ce s-a întâmplat deoarece această tânără fată și-a exercitat credința în Isus Hristos?
- În ce fel ar putea această experiență să o ajute pe această tânără fată să-și exercite credința în viitor? (Deoarece ea a văzut dovada că Dumnezeu o ajută pe parcursul acestei experiențe, ea poate avea încredere neclintită că Dumnezeu o va ajuta din nou în viitor. Datorită dovezii și a încrederii neclintite pe care le-a primit, ea poate avea credință pentru a acționa în prezent. Dacă ea continuă să acționeze, atunci acest proces al faptului de a acționa cu credință va continua și credința ei va deveni mai puternică.)

Rugați cursanții să se gândească la un moment în care și-au exercitat credința. Invitați câțiva cursanți să-și împărtășească experiențele.

- În ce mod v-a oferit acea experiență dovada că Dumnezeu vă va ajuta în viitor?

### Evrei 11:7-40

*Pavel oferă exemple de oameni neprihăniți din Vechiul Testament care și-au exercitat credința*

- Care sunt unele dintre situațiile cu care vă confrunțați acum sau cu care vă veți confrunța în viitor care necesită să vă exercitați credința în Isus Hristos?

Invitați cursanții ca, pe măsură ce studiază Evrei 11:7-40, să caute adevăruri care îi pot ajuta să observe binecuvântările pe care le primesc când își exercită credința în Isus Hristos.

Scrieți, pe tablă, cuvintele *prin credință* și explicați că Pavel a dat exemple de oameni neprihăniți din Vechiul Testament care și-au exercitat credința pentru a-i asigura pe cei care-i formează auditoriul că și ei vor fi binecuvântați dacă își exercită credința. Invitați cursanții să parcurgă rapid Evrei 11 și să caute expresia „prin credință”. Le puteți sugera cursanților să marcheze această expresie.

### **Marcarea și adnotarea scripturilor**

Una dintre cele mai utile modalități prin care învățătorii și cursanții pot consemna și reține lucrurile pe care le învață este marcarea și adnotarea scripturilor. Puteți invita cursanții să

marcheze cuvinte, fragmente sau versete importante în scripturile lor. De asemenea, îi puteți invita să marcheze doctrine și principii. Pe măsură ce invitați cursanții să-și marcheze scripturile, nu promovați un anumit sistem de marcare a scripturilor. Amintiți-vă că membrii clasei nu trebuie să fie obligați să-și marcheze scripturile.

Invitați un cursant să citească, cu glas tare, Evrei 11:7. Rugați membrii clasei să urmărească în scripturile lor și să afle cum și-a exercitat Noe credința în Dumnezeu. (Puteți explica faptul că expresia „plin de o teamă” se referă la faptul că Noe a acționat având nădejde și încredere neclintită datorită îndrumării lui Dumnezeu.)

- Cum și-a exercitat Noe credința în Dumnezeu?
- Care elemente ale credinței descrise de vârstnicul Bednar (încredere neclintită, dovadă și acțiune) sunt prezente în această relatare despre Noe?
- În ce fel sunt ele demonstrate?

Scieți, pe tablă, următoarele referințe scripturale: *Evrei 11:8-10, 11-12, 17-19, 20-22, 23-28, 29-31*. Împărțiți membrii clasei în șase grupuri și desemnați fiecărui grup una dintre referințe. (Dacă aveți un număr mic de cursanți, desemnați fiecărui cursant una dintre referințe sau împărțiți cursanții în echipe de câte doi și desemnați fiecărei echipe mai multe referințe.) Invitați fiecare grup să citească, împreună, referințele scripturale desemnate și să caute răspunsuri la întrebările de mai jos (puteți scrie aceste întrebări pe tablă):

*Cine și-a exercitat credința?*

*În ce moduri au fost exemplificate cele trei elemente ale credinței (încrederea neclintită, dovada și acțiunea)?*

*Cu ce situații ne confruntăm astăzi care să necesite o credință asemănătoare?*

După ce le-ați acordat suficient timp, invitați un cursant din fiecare grup să împărtășească membrilor clasei răspunsurile lor.

Invitați un cursant să citească, cu glas tare, Evrei 11:13-16. Rugați membrii clasei să urmărească în scripturile lor și să afle ce putem învăța din exemplele date Avraam, Sara și alții în ceea ce privește exercitarea credinței. Explicați că expresia „o patrie mai bună” (versetul 16) se referă la viața eternă.

- Potrivit celor relatate în versetul 13, ce s-a întâmplat cu Avraam și soția sa, Sara, precum și cu alți oameni credincioși?
- De ce au rămas credincioși deși nu au primit toate promisiunile lui Dumnezeu în această viață? (Puteți explica faptul că „[a vedea] de departe” binecuvântările promise înseamnă a avea nădejdea și încrederea de a primi binecuvântările promise după moarte.)
- Cum ne pot ajuta exemplele lor să rămânem credincioși?

Scrieți următoarea frază pe tablă: *Când ne exercităm credința în Isus Hristos, putem...*  
Invitați cursanții să scrie această frază în caietele lor pentru seminar sau în jurnalele pentru studiul scripturilor.

Invitați mai mulți cursanți să citească, pe rând, cu glas tare, din Evrei 11:32-40.  
Invitați cursanții să citească, pe rând, cu glas tare, din *Evrei 11:32-40* și explicați că, în versetul 35 din Traducerea Bibliei de Joseph Smith, expresia „o înviere mai bună” a fost tradusă „prima înviere” și că *versetul 40*, din Traducerea Bibliei de Joseph Smith, s-a tradus astfel: „Pentru că Dumnezeu le-a oferit ceva mai bun datorită suferințelor lor, pentru că fără suferințe ei nu puteau ajunge la desăvârșire”. Rugați membrii clasei să urmărească în scripturile lor și să afle cum pot completa fraza pe care au notat-o. Puteți sugera cursanților să marcheze, în scripturile lor, cuvintele și expresiile care sunt importante pentru ei.

Invitați cursanții să completeze fraza ținând cont de cele relatate în versetele 32-40. După ce le-ați acordat suficient timp, invitați mai mulți cursanți care doresc să vă spună ce au scris. Rezumați răspunsurile cursanților scriind, pe tablă, următorul principiu: **Când ne exercităm credința în Isus Hristos, putem îndura suferința, putem înfăptui miracole, putem primi promisiuni divine, ne putem întări mărturia despre El și putem progresa spre perfecțiune.**

- Care sunt câteva dintre modalitățile prin care ne putem exercita credința în Isus Hristos?
- Ce binecuvântări ați văzut că a primit cineva deoarece și-a exercitat credința?

Invitați cursanții să se gândească din nou la situații care necesită sau care vor necesita ca ei să-și exercite credința în Isus Hristos.

Încurajați-i să-și stabilească un țel de a-și exercita credința în Domnul în acele situații. Invitați cursanții să noteze țelul completând afirmația „Prin credință, eu voi...”



## LECȚIA 139

# Evrei 12-13

### Introducere

Pavel i-a sfătuit pe membrii iudei ai Bisericii să alerge în alergarea uceniciei urmând exemplul lui Isus Hristos. El a explicat, de asemenea, binecuvântările pe care le aduce pedeapsa Domnului. Pavel i-a îndemnat pe sfinți să facă voia lui Dumnezeu pentru ca ei să poată fi desăvârșiți prin intermediul ispășirii lui Isus Hristos.

*Notă.* Lecția 140 oferă ocazia ca doi cursanți să predea. Alegeți doi cursanți înainte de începutul lecției și oferiți-le exemplare cu părțile desemnate din lecția 140, astfel încă să se poată pregăti. Încurajați-i să studieze, cu ajutorul rugăciunii, materialul lecției și să caute îndrumarea Duhului Sfânt atunci când se pregătesc și când predau.

## Sugestii pentru predare

### Evrei 12

*Pavel îi sfătuieste pe sfinți să alerge în alergarea vieții având credință și răbdare*

Desenați, pe tablă, un desen simplu cu un alergător. Rugați membrii clasei să descrie ce dificultăți ar putea avea un alergător pe măsură ce aleargă într-o cursă de distanță lungă. (Puteți întreba dacă vreun cursant din clasă a alergat într-o cursă de distanță lungă și, apoi, întrebați-l ce dificultăți a avut atunci când a alergat în cadrul acelei curse de distanță lungă.)

- Ce poate motiva un alergător să continue să alerge chiar și atunci când obosește sau întâmpină dificultăți?
- Cum se aseamănă viața în calitate de ucenic al lui Isus Hristos cu o cursă de rezistență?
- Ce greutăți am putea avea de înfruntat în calitate de ucenici ai lui Isus Hristos?

Rugați cursanții să se gândească la ce greutăți ar putea înfrunta (sau au înfruntat deja) în calitate de ucenici ai lui Isus Hristos. Invitați cursanții ca, pe măsură ce studiază Evrei 12, să caute adevăruri care să-i ajute să Îl urmeze în continuare pe Isus Hristos chiar și când devine dificil.

Invitați un cursant să citească, cu glas tare, Evrei 12:1. Rugați membrii clasei să urmărească în scripturile lor și să afle ce le-a spus Pavel sfinților că trebuiau să facă pentru a alerge cu succes în alergarea uceniciei.

- Ce le-a spus Pavel sfinților că trebuiau să facă pentru a alerge cu succes în alergarea uceniciei?



Invitați un cursant să vină în fața clasei și oferiți-i un rucsac pe care să-l pună în spate. Umpleți rucsacul cu pietre și, apoi, rugați cursanții să explice cum ar putea faptul de a purta un rucsac plin cu pietre să afecteze un alergător.

- În ce moduri sunt păcatele noastre precum un rucsac umplut cu pietre?

Rugați cursantul să-și dea jos rucsacul și invitați-l să ia loc.

- Ce înseamnă să alergăm alergarea uceniciei cu răbdare?

Invitați un cursant să citească, cu glas tare, Evrei 12:2-4. Rugați membrii clasei să urmărească în scripturile lor și să afle ce le-a spus Pavel sfinților să facă pentru a primi ajutor să renunțe la păcatele lor și să îndure cu răbdare opoziția. Explicați că termenul *împotrivire*, din versetul 3, se referă la opoziție.

- Ținând cont de ceea ce Pavel i-a învățat pe sfinți, ce ne poate ajuta să renunțăm la păcatele noastre și să îndurăm cu răbdare opoziția? (Cursanții pot folosi cuvinte diferite, dar asigurați-vă că identifică un principiu asemănător următorului: **Pe măsură ce urmăm exemplul lui Isus Hristos, putem dobândi tăria de a renunța la păcatele noastre și de a îndura cu răbdare opoziția.**)
- Potrivit celor relatate în versetul 2, ce lucru făcut de Salvator le-a spus Pavel sfinților că trebuie să fie un exemplu pentru ei?

Expuneți ilustrația Răstignirea (*Carte cu picturi inspirate din Evanghelie* [2009], nr. 57; vezi, de asemenea, LDS.org) și explicați că Pavel le-a spus sfinților că Isus Hristos a fost dornic să moară pe cruce și să îndure rușinea lumii, deoarece cunoștea bucuria pe care urma să o primească dacă rămânea credincios Tatălui Ceresc.



- Cum credeți că ne poate ajuta, când ne confruntăm cu suferințe și obstacole, faptul de a încerca să urmăm exemplul lui Isus Hristos?

Rugați cursanții să se gândească la încercările prin care trec acum și la modul în care pot trece peste aceste încercări dacă se străduiesc să urmeze exemplul lui Isus Hristos.

Invitați un cursant să citească, cu glas tare, declarația de mai jos a vârstnicului Jeffrey R. Holland, din Cvorumul celor Doisprezece Apostoli. Rugați membrii clasei să fie atenți la modul în care exemplul lui Isus Hristos ne poate ajuta să renunțăm la păcatele noastre și să continuăm cu răbdare.



„Pentru ca ispășirea Lui să fie nesfârșită și veșnică, El a trebuit să simtă cum este să mori nu doar din punct de vedere fizic, ci și spiritual, să simtă cum este să nu ai cu tine Spiritul divin, lăsând pe cineva să se simtă complet singur, respins, fără speranță.

Dar Isus a rezistat. El a continuat. Bunătatea Lui a permis credinței să triumfe chiar și într-o stare de chin deplin. Încrederea pe care a avut-o cât a trăit l-a spus, în pofida sentimentelor Lui, că niciodată nu lipsește compasiunea divină, că Dumnezeu Se ține mereu de cuvânt, că El nu fuge de noi și nu ne dezamăgește niciodată” („Nimeni nu a fost cu El”, *Ensign* sau *Liahona*, mai 2009, p. 88).

Încurajați cursanții să aloce timp în fiecare zi, poate ca parte a studiului lor din scripturi, pentru a se uita la exemplul lui Isus Hristos și a găsi tăria de a renunța la păcatele lor și de a îndura cu răbdare opoziția.

Pentru a pregăti cursanții să identifice un alt principiu pe care Pavel l-a propovăduit în Evrei 12, invitați-i să se gândească la un moment în care cineva i-a corectat.

Rugați-i să își amintească cum au reacționat când au fost corecțai.

- De ce ar putea fi greu să fim corecțai de cineva?
- Care ar fi unele dintre motivele pentru care oamenii ar dori să ne corecteze, mai ales când știi că e posibil să nu ne placă să fim corecțai?

Explicați că, pe măsură ce alergăm alergarea uceniciei, ne putem aștepta să fim pedepsiți sau corecțai. Invitați un cursant să citească, cu glas tare, Evrei 12:6-9.

Rugați membrii clasei să urmărească în scripturile lor și să afle cine ne va corecta și de ce. În acest context, expresia *feciori din curvie*, din versetul 8, se referă la cei născuți din părinți necăsătoriți, care nu erau considerați moștenitori din punct de vedere legal.



**Evrei 12:9** este un fragment care conține o scriptură de bază. Studierea fragmentelor care conțin scripturi de bază îi va ajuta pe cursanți să-și dezvolte înțelegerea despre doctrinele de bază și să fie pregătiți pentru a le preda altora. Puteți să le sugerați cursanților să marcheze scripturile de bază într-un mod distinct, pentru a le putea găsi cu ușurință. Faceți referire la ideea pentru predare de la sfârșitul lecției pentru a ajuta cursanții să-și însușească acest fragment.

- Cine ne va corecta pe măsură ce alergăm alergarea uceniciei?
- Potrivit celor relatate de Pavel, de ce ne pedepsește sau ne corectează Tatăl Ceresc?
- În ce moduri este pedeapsa din partea Tatălui Ceresc o dovadă a dragostei Sale pentru copiii Săi?

Invitați cursanții să scrie în 30 de secunde, în caietele lor pentru seminar sau în jurnalele pentru studiul scripturilor, unele dintre modurile în care Tatăl Ceresc ar putea să ne corecteze. Invitați mai mulți cursanți să împărtășească membrilor clasei ce au scris. Asigurați-vă că înțeleg că, deși pedepsirea poate fi făcută în multe feluri, nu orice încercare sau suferință pe care o avem vine de la Dumnezeu.

- Ce a spus Pavel, în versetul 9, că ar trebui să facem atunci când Tatăl Ceresc ne corectează și ne pedepsește?
- Ce înseamnă „să ne supunem” Tatălui Ceresc? (Să fim umili, docili și dornici să facem schimbări în viața noastră pentru a face voia Sa.)

Scrieți, pe tablă, următoarea afirmație incompletă: *Dacă ne vom supune pedepsei Tatălui Ceresc, vom...*

Explicați că, în versetul 10, Pavel a recunoscut că părinții noștri muritori ne pot mostra într-un mod necorespunzător, dar pedeapsa din partea Tatălui Ceresc este perfectă și este menită să ne ajute. Invitați un cursant să citească, cu glas tare, Evrei 12:10-11. Rugați membrii clasei să urmărească în scripturile lor și să afle ce a propovăduit Pavel că se va întâmpla dacă ne supunem pedepsei din partea Tatălui Ceresc. Explicați că expresia „părtași sfințeniei Lui”, din versetul 10, se referă la faptul de a deveni mai asemănători lui Dumnezeu.

- În ce mod descriu cuvintele lui Pavel din versetul 11 cum ne-am putea simți la început atunci când suntem pedepsiți?
- Potrivit celor relatate în versetele 10-11, ce se va întâmpla dacă ne supunem pedepsei din partea Tatălui Ceresc? (După ce cursanții răspund, completați afirmația de pe tablă în felul următor: **Dacă ne supunem pedepsei din partea Tatălui Ceresc, vom deveni mai asemănători Lui și vom avea pacea care vine din neprihănire.**)

Puteți împărtăși o experiență pe care ați avut-o când v-ați supus pedepsei din partea Tatălui Ceresc și v-ați simțit binecuvântat pentru că ați făcut acest lucru. (Asigurați-vă că nu împărtășiți nimic care este prea sacru sau personal.) Invitați cursanții să se gândească la un moment în care au simțit că sunt pedepsiți de Tatăl Ceresc. Rugați-i să se gândească la modul în care au reacționat la acea muștrare. Încurajați cursanții să decidă acum să se supună pedepselor pe care le vor primi de la Tatăl Ceresc în viitor.

Rezumați Evrei 12:12-29 explicând că Pavel i-a încurajat pe sfinți să-i întărească în credință pe alți membri ai Bisericii. El i-a îndemnat să se abțină de la păcat pentru ca ei să nu piardă binecuvântările lui Dumnezeu așa cum au făcut Esau și fiii lui Israel la Muntele Sinai. Pavel a explicat faptul că sfinții care rămân credincioși și Îl slujesc pe Dumnezeu vor primi slavă neasemuită și un loc în împărăția Sa.

### Evrei 13

#### *Pavel oferă diferite sfaturi sfinților*

Explicați că Pavel și-a încheiat epistola către sfinții evrei oferindu-le sfaturi privind diferite subiecte. Împărțiți cursanții în grupuri de câte doi sau trei. Invitați-i să citească împreună Evrei 13:1-9, 17 și să caute sfaturile pe care Pavel le-a dat sfinților. Instruiți cursanții să discute următoarele întrebări în cadrul grupurilor lor atunci când au terminat de citit. Puteți scrie aceste întrebări pe tablă.

- Care dintre sfaturi credeți că este cel mai important astăzi? De ce?

După ce le-ați acordat suficient timp, invitați mai mulți cursanți să vă spună cum au răspuns la întrebări. Invitați cursanții să cugete care dintre sfaturile lui Pavel le-ar putea implementa mai bine în viața lor.

Rezumați Evrei 13:10-12 explicând că Pavel a propovăduit că, în perioada Vechiului Testament, animalele sacrificate ca jertfe pentru păcate erau arse în afara taberei lui Israel. În mod similar, Isus Hristos a fost sacrificat în afara orașului Ierusalim. Explicați că, după ce Isus Hristos a realizat ispășirea, nu mai era necesar să se facă jertfe de animale (vezi 3 Nefi 9:18-20).

Invitați un cursant să citească, cu glas tare, Evrei 13:13-16. Rugați membrii clasei să urmărească în scripturile lor și să afle ce le-a spus Pavel sfinților că trebuie să aducă drept jertfă în loc de animale. Invitați cursanții să marcheze ceea ce au aflat.

- Ce jertfe a spus Pavel că ar trebui să facem?
- De ce credeți că astfel de jertfe Îi vor fi pe plac lui Dumnezeu?

Rezumați Evrei 13:17-25 explicând că Pavel i-a sfătuit pe sfinți să asculte de conducătorii lor spirituali și să se roage pentru ei. Pavel s-a rugat ca Dumnezeu să le ofere sfinților tot ceea ce au nevoie pentru a împlini voia Sa.

Puteți încheia depunând mărturie despre adevărurile pe care cursanții le-au identificat în Evrei 12-13.

### **Scriptură de bază – Evrei 12:9**

Ajutați cursanții să memoreze Evrei 12:9 invitându-i să scrie prima literă a fiecărui cuvânt din verset pe o foaie de hârtie. Parcurgeți versetul împreună cu ei de mai multe ori, până când pot recita întregul verset ajutându-se doar de prima literă a fiecărui cuvânt.

- Ce doctrină putem învăța din acest verset despre relația noastră cu Tatăl nostru Ceresc? (Cursanții trebuie să identifice următorul principiu: **Tatăl Ceresc este tatăl spiritelor noastre.**)
- De ce este important să credem că noi suntem copiii lui Dumnezeu?

Depuneți mărturie că noi suntem într-adevăr copiii lui Dumnezeu.

# Introducere la Epistola sobornicească a lui Iacov

## De ce studiem această carte?

Epistola sobornicească a lui Iacov este bine cunoscută de membrii Bisericii lui Isus Hristos a Sfinților din Zilele din Urmă datorită fragmentului important din Iacov 1:5, care l-a făcut pe tânărul Joseph Smith să caute adevărul de la Dumnezeu. În epistola sa, Iacov a subliniat că trebuie să fim „împlinitori ai Cuvântului, nu numai ascultători” (Iacov 1:22). Studiul acestei epistole îi poate ajuta pe cursanți să înțeleagă importanța faptului de a-și arăta credința prin „faptele” sau acțiunile lor (vezi Iacov 2:14-26) și să-i inspire să caute „cununa vieții, pe care a fâgăduit-o Dumnezeu celor ce-L iubesc” (Iacov 1:12).

## Cine a scris această carte?

În epistolă este menționat faptul că a fost scrisă de „Iacov, rob al lui Dumnezeu și al Domnului Isus Hristos” (Iacov 1:1).

Tradiția creștină spune că acest Iacov, precum Iuda, este unul dintre fiii lui Iosif și ai Mariei și, astfel, fratele vitreg al lui Isus Hristos (vezi Matei 13:55; Marcu 6:3; Galateni 1:19). Faptul că Iacov este menționat primul în lista cu frații lui Isus, din Matei 13:55, poate indica faptul că el era cel mai mare dintre frații vitregi. Precum ceilalți frați vitregi ai Domnului, Iacov nu a fost inițial un ucenic al lui Isus (vezi Ioan 7:3-5). Totuși, după ce Isus a înviat, Iacov a fost unul dintre cei cărora Hristos li S-a arătat ca fiind înviată (vezi 1 Corinteni 15:7).

Mai târziu, Iacov a devenit apostol și, potrivit scriitorilor din perioada de început a creștinismului, primul episcop al Bisericii din Ierusalim (vezi Faptele apostolilor 12:17; 21:18; Galateni 1:18-19; 2:9). În calitate de conducător al Bisericii, el a avut un rol important în consiliul desfășurat la Ierusalim (Faptele apostolilor 15:13). Influența sa în Biserică a fost fără îndoială întărită de faptul că era înrudit cu Isus, totuși Iacov a dat dovadă de umilință prezentându-se nu ca *fratele* lui Isus, ci ca *slujitor* al Domnului (vezi Iacov 1:1).

## Când și unde a fost scrisă?

Nu știm când a scris Iacov această scrisoare. Deoarece Iacov locuia în Ierusalim și supraveghea treburile Bisericii de acolo, cel mai probabil, a scris epistola în acea regiune.

Faptul că Iacov nu a menționat conferința de la Ierusalim din jurul anului 50 d.H. (vezi Faptele apostolilor 15) ar putea indica faptul că această epistolă a fost scrisă înainte ca aceasta să fi avut loc. Dacă această scrisoare chiar a fost scrisă înainte de conferința de la Ierusalim, ea este una dintre primele epistole scrise din Noul Testament.

## Pentru cine a fost scrisă această carte și de ce?

Iacov a scris epistola sa „cătrecel douăsprezece seminții care sunt împrăștiate” (Iacov 1:1), mai precis casei lui Israel; el îi invita pe membrii acesteia să „primească Evanghelia... și să se alătore turmei lui Hristos” (Bruce R. McConkie, *Doctrinal New Testament Commentary*, 3 volume [1965-1973], 3:243). Iacov i-a instruit pe membrii Bisericii să-și trăiască viața, astfel încât aceasta să reflecte credința lor în Isus Hristos.

## Care sunt unele dintre trăsăturile distinctive ale acestei cărți?

Epistola sobornicească a lui Iacov a fost uneori catalogată ca fiind literatură plină de înțelepciune, asemănătoare cărții Proverbele din Vechiul Testament. Textul scrisorii cuprinde scurte explicații ale principiilor vieții creștine. De asemenea, există mari asemănări între Cuvântarea de pe munte a Salvatorului, consemnată în Matei 5-7, și cuvintele lui Iacov. Unele dintre subiectele similare sunt îndurarea persecuției (vezi Iacov 1:2-3, 12; Matei 5:10-12), faptul de a deveni „desăvârșiți” sau maturi din punct de vedere spiritual (vezi Iacov 1:4; 2:22; Matei 5:48), faptul de a-I cere lui Dumnezeu (vezi Iacov 1:5; Matei 7:7-8), de a face voia lui Dumnezeu (vezi Iacov 1:22; Matei 7:21-25), de a-i iubi pe alții (vezi Iacov 2:8; Matei 5:43-44; 7:12), de a cunoaște lucrurile bune și rele după roadele lor (vezi Iacov 3:11-12; Matei 7:15-20), de a fi împăciuitori (vezi Iacov 3:18; Matei 5:9) și de a nu jura (vezi Iacov 5:12; Matei 5:34-37).

## Rezumat

**Iacov 1-2** Iacov își salută cititorii și prezintă câteva subiecte importante ale epistolei sale, inclusiv faptul de a îndura încercările, a căuta înțelepciune și a trăi potrivit credinței pe care o declarăm. Ascultătorii cuvântului lui Dumnezeu sunt, de asemenea, împlinitori ai cuvântului. Iacov a spus că „[religia] curată” înseamnă să avem grijă de orfani și de văduve și să căutăm să trăim liberi de păcat (vezi Iacov 1:27). Sfinții trebuie să-și iubească aproapele și să-și arate credința prin faptele lor.

**Iacov 3-4** Iacov ilustrează natura distructivă a limbajului necontrolat și o pune în antiteză cu roadele neprihănirii celor care fac pace. El îi avertizează pe cititorii săi să nu devină prieteni cu lumea, ci să se împotrivescă diavolului și să se apropie de Dumnezeu.

**Iacov 5** Iacov îi avertizează pe cei bogați care sunt ticăloși. El încheie epistola sa cu câteva sfaturi despre responsabilitățile sfinților față de alți membri ai Bisericii. El îi sfătuiește pe sfinți să îndure cu răbdare până la venirea Domnului și să fie sinceri în toate conversațiile lor. Iacov îi încurajează pe cei bolnavi să-i cheme pe vârstnici pentru a-i unge cu ulei.

## LECȚIA 140

# Iacov 1

### Introducere

Iacov a scris o epistolă către cei din casa împrăștiată a lui Israel, încurajându-i să aibă răbdare în încercările lor și să caute înțelepciune de la Tatăl Ceresc. Iacov i-a învățat, de

asemenea, să se împotrivescă ispitelor, să fie împlinitori ai cuvântului, să slujească altora și să rămână curați din punct de vedere spiritual.

### Sugestii pentru predare

#### Iacov 1:1-11

*Iacov încurajează pe cei din casa împrăștiată a lui Israel să aibă răbdare în încercările lor și să caute înțelepciune de la Dumnezeu*

Înainte de începerea lecției, scrieți, pe tablă, următoarea afirmație: *Mi-aș dori să fiu mai înțelept!* La începutul lecției, invitați cursanții să cugete la afirmația scrisă pe tablă. Invitați-i să-și folosească jurnalele pentru studiul scripturilor sau caietele pentru seminar pentru a scrie despre subiectele sau situațiile personale pentru care doresc să obțină înțelepciune. Le puteți sugera să includă în lista lor teme din Evanghelie și întrebări dificile despre viață. Rugați câțiva cursanți să împărtășească unele dintre temele sau întrebările pe care le-au notat. (Amintiți cursanților că nu trebuie să împărtășească nimic care este prea personal.)

Expuneți ilustrația Joseph Smith caută înțelepciune în Biblie (*Carte cu picturi inspirate din Evanghelie* [2009], nr. 89; vezi, de asemenea, LDS.org).

- Ce fel de întrebări dificile îl preocupau pe Joseph Smith când era tânăr? (Dacă au nevoie de ajutor, recomandați cursanților să citească Joseph Smith – Istorie 1:9-10.)

Explicați că Joseph citea din Epistola lui Iacov când a aflat cum să găsească răspunsuri la întrebările sale. Iacov a fost un apostol al lui Isus Hristos și episcop în Ierusalim. Tradiția creștină ne spune că Iacov a fost fiul Mariei și al lui Iosif și, prin urmare, fratele vitreg al lui Isus.

Invitați un cursant să citească, cu glas tare, Iacov 1:1-4. Rugați membrii clasei să urmărească în scripturile lor și să afle ce a propovăduit Iacov membrilor casei lui Israel despre încercările și suferințele lor. Explicați că, în Traducerea lui Joseph Smith a *versetului 2*, expresia „felurite încercări” a fost schimbată cu expresia „multe suferințe”.





- Ce a propovăduit Iacov membrilor casei lui Israel despre încercările și suferințele lor?
- De ce este important să avem răbdare când trecem prin încercări și suferințe?

Invitați un cursant să citească, cu glas tare, Iacov 1:5-6. Rugați membrii clasei să urmărească în scripturile lor și să afle ce a descoperit Joseph Smith, lucru care l-a ajutat să găsească răspunsuri la întrebările lui.



**Iacov 1:5-6** este un fragment care conține o scriptură de bază. Studiarea fragmentelor care conțin scripturi de bază îi va ajuta pe cursanți să-și dezvolte înțelegerea despre doctrinele de bază și să fie pregătiți pentru a le preda altora. Puteți să le sugerați cursanților să marcheze fragmentele care conțin scripturi de bază într-un mod distinct, pentru a le putea găsi cu ușurință. Faceți referire la ideea pentru predare de la sfârșitul lecției pentru a ajuta cursanții să-și însușească această scriptură.

- Ce sfat le-a dat Iacov cititorilor săi pentru a găsi răspunsuri la întrebările lor?
- Ce înseamnă faptul că Dumnezeu dă „cu mână largă” și „fără muștrare” (versetul 5)? (*Cu mână largă* înseamnă gratis și cu generozitate. *Mustrare* înseamnă a certa sau critica.)

Invitați un cursant să vină la tablă și să scrie un principiu pe care îl putem învăța din Iacov 1:5-6. Cursantul poate folosi cuvinte diferite, dar trebuie să identifice un principiu asemănător următorului: **Dumnezeu dă cu generozitate înțelepciune celor care Îi cer cu credință.**

- Ce înseamnă „s-o ceară cu credință, fără să se îndoiască deloc” (versetul 6)?

Invitați un cursant să explice cum l-au influențat versetele din Iacov 1:5-6 pe tânărul Joseph Smith în timp ce căuta răspunsuri (vezi Joseph Smith – Istorie 1:12). Rugați un alt cursant să rezume ce s-a întâmplat, în dumbrava din apropierea casei lui Joseph Smith, după ce acesta a rostit o rugăciune cu credință.

- Când a răspuns cu generozitate Tatăl Ceresc rugăciunilor voastre după ce v-ați rugat Lui cu credință?

Depuneți mărturie că Dumnezeu dă cu generozitate înțelepciune celor care Îi cer cu credință. Invitați cursanții să urmeze exemplul lui Joseph Smith punând în practică acest principiu în viața lor, astfel încât să poată primi înțelepciunea de care au nevoie de la Tatăl Ceresc.

Rezumați Iacov 1:7-11 explicând că Iacov ne-a avertizat împotriva faptului de a fi nehotărâți și nestatornici în privința loialității și devotamentului nostru față de Domnul. Iacov a scris, de asemenea, că cei bogați trebuie să devină umili, deoarece bogățiile pământești sunt temporare și vor dispărea în scurt timp.

*Notă.* Puteți invita doi cursanți să predea următoarele două fragmente din scripturi. Ar putea fi util să oferiți această însărcinare cursanților cu o zi sau două înainte de această lecție, pentru ca ei să se poată pregăti. Puteți invita fiecare cursant învățător să predea întregii clase. Sau puteți împărți membrii clasei în două grupuri și puteți invita fiecare cursant învățător să predea fragmentul său din scripturi unuia dintre

grupuri și, apoi, să facă schimb cu celălalt cursant învățător și să predea celuilalt grup.

### Cursantul învățător 1 – Iacov 1:12-21

#### *Iacov propovăduiește despre ispită*

Întreabă cursanții:

- Cu ce ispite se confruntă astăzi tinerii? (Poți scrie răspunsurile cursanților pe tablă.)
- De ce este uneori dificil să ne împotrivim ispitelor?

Invită un cursant să citească, cu glas tare, Iacov 1:12. Roagă membrii clasei să urmărească în scripturile lor și să caute binecuvântările promise celor care Îl iubesc pe Domnul și se împotrivesc ispitelor. Subliniază că Traducerea lui Joseph Smith a acestui verset a schimbat „răbdă ispita” cu „se împotrivesc ispitei”.

- Ce binecuvântări vor primi cei care Îl iubesc pe Domnul și se împotrivesc ispitelor? (După ce cursanții răspund, scrieți, pe tablă, următorul principiu: **Ne arătăm dragostea față de Domnul împotrivindu-ne ispitelor, ceea ce este una dintre cerințele pentru a primi cununa vieții eterne.**)

Invită un cursant să citească, cu glas tare, Iacov 1:13-16. Roagă membrii clasei să urmărească în scripturile lor și să afle de unde vin și de unde nu vin ispitele.

- Potrivit celor relatate în versetul 13, cine *nu* este sursa ispitelor noastre?

Explică faptul că termenul *pofta*, din versetul 14, se referă la dorințele impure pe care le avem din cauza naturii noastre decăzute. Satana ne ispitește să cedăm acestor dorințe impure.

Invitați cursanții să se gândească la ispitele cu care au probleme.

- Cum putem dobândi putere spirituală pentru a ne împotrivi ispitelor?
- În ce moduri arată faptul de a ne împotrivi ispitelor dragostea noastră pentru Domnul?

Depune mărturie despre veridicitatea principiului pe care cursanții l-au identificat în Iacov 1:12. Invită-i să cugete la ce vor face pentru a se împotrivi ispitelor cu care au probleme.

Rezumă Iacov 1:17-21 explicând că Iacov a propovăduit că toate darurile bune vin de la Dumnezeu și că sfinții trebuie să renunțe la „orice necurăție” și să primească cuvintele Domnului „cu blândețe” (versetul 21).

### Cursantul învățător 2 – Iacov 1:22–25

#### *Iacov își invită cititorii să fie ascultători și împlinitori ai cuvântului.*

Invită un cursant să citească, cu glas tare, următoarea declarație a vârstnicului Quentin L. Cook, din Cvorumul celor Doisprezece Apostoli:



„De curând, am cunoscut un tânăr băiat bun. Țelurile sale erau de a merge în misiune, de a dobândi o educație, de a se căsători în templu și de a avea o familie fericită și credincioasă... Am simțit că el dorea cu adevărat să meargă în misiune și că se străduia să nu comită păcate grave care să-i interzică să meargă în misiune, dar comportamentul său zilnic nu îl ajuta să se pregătească pentru încercările fizice, emoționale, sociale, intelectuale și spirituale pe care urma să le aibă. Nu învățase să muncească din greu. Nu era serios în ceea ce privește școala sau seminarul. Mergea la biserică, dar nu citise Cartea lui Mormon. Petrecea o mare parte din timp jucând jocuri video și stând pe rețele de socializare. El părea să creadă că este suficient doar să mergi în misiune” („Alegeți cu înțelepciune”, *Ensign* sau *Liahona*, nov. 2014, p. 47).

- Dacă v-ați fi aflat în situația vârstnicului Cook, ce griji ați fi putut avea în legătură cu lipsa de pregătire pentru a merge în misiune a acestui tânăr?

Invită un cursant să citească, cu glas tare, Iacov 1:22. Roagă membrii clasei să urmărească în scripturile lor și să afle ce a propovăduit Iacov care l-ar putea ajuta pe tânărul băiat descris în relatarea vârstnicului Cook.

- Ce a propovăduit Iacov care l-ar putea ajuta pe acest tânăr băiat?

Explică faptul că, așa cum este consemnat în Iacov 1:23-24, Iacov a asemănat pe cel care este ascultător, dar nu și împlinitor, cu un om care își vede chipul în oglindă, dar, apoi, uită cum arată imediat ce a plecat.

Invită un cursant să citească, cu glas tare, Iacov 1:25. Roagă membrii clasei să urmărească în scripturile lor și să afle ce li se întâmplă celor care aleg să acționeze potrivit adevărilor pe care le aud.

- Ce se întâmplă celor care nu sunt doar ascultători, ci și împlinitori? (După ce cursanții răspund, scrie, pe tablă, următorul principiu: **Pe măsură ce ascultăm și acționăm potrivit cuvântului lui Dumnezeu, El ne va binecuvânta în ceea ce facem.**)

Invită cursanții să se autoevalueze în calitatea lor de ascultători și împlinitori ai cuvântului lui Dumnezeu meditând asupra întrebărilor de mai jos. Poți să le citești, cu glas tare, sau să le scrii pe tablă.

1. Cât de mult cred în adevărurile pe care le învăț din scripturi, acasă, la Biserică și la seminar?
2. Cât de des îmi stabilesc ca țel spiritual faptul de a acționa potrivit adevărilor pe care le învăț? Cât de des îndeplinesc aceste țeluri? Cât de des uit de ele?
3. Ce pot face mai bine pentru a fi un împlinitor al cuvântului, nu doar un ascultător?

Depune mărturie despre binecuvântările pe care le primim când acționăm potrivit lucrurilor pe care le învățăm.

### Iacov 1:26-27

*Iacov îi sfătuiește pe sfinți să aibă grijă de alții*

După ce acei doi cursanți au predat fragmentele lor din scripturi, rugați alți cursanți să rezume ceea ce au învățat.

Invitați un cursant să citească, cu glas tare, Iacov 1:26-27. Rugați membrii clasei să urmărească în scripturile lor și să caute sugestiile lui Iacov privind modul în care putem să trăim potrivit religiei noastre.

- Potrivit lui Iacov, care sunt câteva dintre modurile în care putem să ne trăim religia sau să ne arătăm devotamentul față de Dumnezeu?

Explicați că Iacov a folosit drept exemplu al faptului de a avea grijă de alții ideea de a „[cerceta] pe orfani și pe văduve” în necazurile lor. Faptul de a „[ne păzi] neîntinați de lume” (versetul 27) înseamnă să rămânem curați din punct de vedere spiritual, chiar și într-o lume în care predomină ticăloșia.

- Ce adevăr putem învăța din versetul 27? (Cursanții pot folosi cuvinte diferite, dar asigurați-vă că identifica următorul adevăr: **Dăm dovadă de religie curată când avem grijă de alții și ne păstrăm curați din punct de vedere spiritual.** Scrieți acest adevăr pe tablă.)
- În ce moduri ar putea faptul de a avea grijă de alții și cel de a ne păstra curați din punct de vedere spiritual să fie dovezi importante ale devotamentului nostru față de Dumnezeu?
- Pe cine cunoașteți care este un bun exemplu al faptului de a da dovadă de „[religie] curată” în viața lui? Ce lucru care vă inspiră face această persoană?

Invitați cursanții să scrie pe o foaie de hârtie una sau două fapte pe care le vor face pentru cineva aflat în nevoie sau pentru a se păzi „neîntinați de lume” pe parcursul săptămânii viitoare. Invitați-i să fie împlinitori ai cuvintelor lui Dumnezeu punând în practică acest principiu în viața lor.

### **Scriptură de bază – Iacov 1:5-6**

Explicați că faptul de a memora Iacov 1:5-6 îi va ajuta pe cursanți de-a lungul vieții lor când vor avea întrebări despre Evanghelie, când vor cauta ajutorul Domnului în luarea deciziilor și când vor preda Evanghelia altora.

Folosiți una dintre activitățile de memorare care se găsesc în anexa acestui manual sau creați una dumneavoastră pentru a-i ajuta pe cursanți să memoreze acest fragment. Amintiți-vă să parcurgeți în mod frecvent cu membrii clasei fragmentele care conțin o scriptură de bază și pe care le-au memorat pentru a-i ajuta să rețină ceea ce au învățat. Alocați câteva momente din lecțiile viitoare pentru a parcurge acest fragment din scripturi și pentru a-i invita pe cursanți să-l recite.

## LECȚIA PENTRU STUDIUL ACASĂ

# Evrei 5 - Iacov 1 (unitatea 28)

### Material pentru pregătirea învățătorului pentru studiul acasă

#### *Rezumatul lecțiilor pentru studiul acasă zilnic*

Următorul rezumat al evenimentelor, doctrinelor și principiilor pe care le-au învățat cursanții în timp ce au studiat Evrei 5 - Iacov 1 (unitatea 28) nu este destinat pentru a fi predat ca parte a lecției dumneavoastră. Lecția pe care o predați se concentrează doar asupra câtorva dintre aceste doctrine și principii. Urmați îndemnul Spiritului Sfânt în timp ce aveți în vedere nevoile cursanților dumneavoastră.

#### **Ziua 1 (Evrei 5-6)**

Din scrierile lui Pavel despre autoritatea preoției, cursanții au învățat că cei care sunt rânduiți la preoție trebuie să fie chemați de Dumnezeu prin revelație dată slujitorilor Săi autorizați. Cursanții au învățat, de asemenea, următorul adevăr: Având sârguință până la sfârșit, credință în Isus Hristos și răbdare, putem moșteni binecuvântările promise de Dumnezeu. Speranța noastră în promisiunile lui Dumnezeu este o ancoră spirituală pentru sufletul nostru.

#### **Ziua 2 (Evrei 7-10)**

Pe măsură ce au studiat Evrei 7-10, cursanții au învățat că Isus Hristos și-a dat viața ca jertfă pentru păcatele noastre și că, datorită ispășirii lui Isus Hristos, putem intra în împărăția celestială dacă ne păstrăm credința în El.

#### **Ziua 3 (Evrei 11)**

Studiind predica lui Pavel despre credință, cursanții au învățat că aceasta este încrederea neclintită în lucrurile nădăjduite, dovada lucrurilor care nu se văd. De asemenea, ei au învățat următoarele: Pentru a-L mulțumi pe Dumnezeu, trebuie să ne exercităm credința venind la El, crezând în El și fiind convingși că El îi răsplătește pe cei care Îl caută cu sârguință. Când ne exercităm credința în Isus Hristos, putem îndura suferința, putem înfăptui miracole, putem primi promisiuni divine, ne putem întări mărturia despre El și putem progresa spre perfecțiune.

#### **Ziua 4 (Evrei 12 - Iacov 1)**

Pe măsură ce au studiat sfârșitul Epistolei lui Pavel către Evrei, cursanții au învățat că, pe măsură ce urmăm exemplul lui Isus Hristos, putem dobândi tăria de a renunța la păcatele noastre și de a îndura cu răbdare opoziția. De asemenea, ei au învățat că, dacă acceptăm mustrarea Tatălui Ceresc, vom deveni mai asemănători Lui și vom avea pacea care vine din neprihănire. Studiind Iacov 1, cursanții au învățat că Dumnezeu oferă cu generozitate înțelepciune celor care Îi cer cu credință.

## Introducere

Apostolul Iacov i-a sfătuit pe iudeii împrăștiați să fie împlinitori ai cuvântului, să slujească altora și să rămână curați din punct de vedere spiritual.

## Sugestii pentru predare

*Notă.* În această unitate, cursanții au învățat două fragmente care conțin o scriptură de bază – Evrei 12:9 și Iacov 1:5-6. Puteți citi sau recita aceste fragmente împreună

cu toți membrii clasei și puteți invita cursanții să explice doctrinele și principiile care se găsesc în aceste fragmente.

### Iacov 1:22-27

*Iacov își invită cititorii să fie ascultători și împlinitori ai cuvântului și să slujească altora*

Invitați un cursant să citească, cu glas tare, următoarea declarație a vârstnicului Quentin L. Cook, din Cvorumul celor Doisprezece Apostoli:



„De curând, am cunoscut un tânăr băiat bun. Țelurile sale erau de a merge în misiune, de a dobândi o educație, de a se căsători în templu și de a avea o familie fericită și credincioasă. Eram încântat de țelurile sale. Dar, continuând discuția, era tot mai clar că modul în care se comporta și alegerile pe care le făcea nu erau în acord cu țelurile sale. Am simțit că el dorea cu adevărat să meargă în misiune și că se străduia să nu comită păcate grave care să-i interzică să meargă în misiune, dar comportamentul său zilnic nu îl ajuta să se pregătească pentru încercările fizice, emoționale, sociale, intelectuale și spirituale pe care urma să le aibă. Nu învățase să muncească din greu. Nu era serios în ceea ce privește școala sau seminarul. Mergea la biserică, dar nu citise Cartea lui Mormon. Petrecea o mare parte din timp jucând jocuri video și stând pe rețele de socializare. El părea să creadă că este suficient doar să mergi în misiune” („Alegeți cu înțelepciune”, *Ensign* sau *Liahona*, nov. 2014, p. 47).

- Dacă v-ați fi aflat în locul vârstnicului Cook, ce griji ați fi putut avea în legătură cu lipsa de pregătire pentru a merge în misiune a acestui tânăr?

Invitați un cursant să citească, cu glas tare, Iacov 1:22. Rugați membrii clasei să urmărească în scripturile lor și să afle ce lucruri, propovăduite de Iacov, l-ar putea ajuta pe tânărul băiat descris în relatarea vârstnicului Cook.

- Ce lucruri, propovăduite de Iacov, l-ar putea ajuta pe acest tânăr băiat?

Explicați că, așa cum este consemnat în Iacov 1:23-24, Iacov a asemănat pe cel care este ascultător, dar nu și împlinitor, cu un om care își vede chipul în oglindă, dar, apoi, uită cum arată imediat ce a plecat.

Invitați un cursant să citească, cu glas tare, Iacov 1:25. Rugați membrii clasei să urmărească în scripturile lor și să afle ce li se întâmplă celor care aleg să acționeze potrivit adevărilor pe care le aud.

- Ce se întâmplă celor care nu sunt doar ascultători, ci și împlinitori? (După ce cursanții au răspuns, scrieți, pe tablă, următorul principiu: **Pe măsură ce ascultăm și acționăm potrivit cuvântului lui Dumnezeu, El ne va binecuvânta în ceea ce facem.**)

Invitați cursanții să se autoevalueze în calitatea lor de ascultători și împlinitori ai cuvântului lui Dumnezeu meditând asupra întrebărilor de mai jos. Puteți să le citiți cu glas tare sau să le scrieți pe tablă.

- Cât de mult cred în adevărurile pe care le învăț din scripturi, acasă, la Biserică și la seminar?

- Cât de des îmi stabilesc țeluri spirituale de a acționa potrivit adevărilor pe care le învăț? Cât de des îndeplinesc aceste țeluri? Cât de des uit de ele?
- Ce pot face mai bine pentru a fi un împlinitor al cuvântului, nu doar un ascultător?

Depuneți mărturie despre binecuvântările pe care le primim când acționăm potrivit lucrurilor pe care le învățăm.

Invitați un cursant să citească, cu glas tare, Iacov 1:26-27. Rugați membrii clasei clasei să urmărească în scripturile lor și să afle sugestiile lui Iacov privind modul în care putem trăi potrivit religiei noastre.

- Potrivit lui Iacov, care sunt câteva dintre modurile în care putem să ne trăim religia sau să ne arătăm devotamentul față de Dumnezeu?

Explicați că, în versetul 27, Iacov a folosit ideea de a „[cerceta] pe orfani și pe văduve” în necazurile lor drept un exemplu al faptului de a avea grijă de alții și că, faptul de a „[ne păzi] neîntinați de lume” înseamnă să rămânem curați din punct de vedere spiritual, chiar și într-o lume în care predomină ticăloșia.

- Ce adevăr putem învăța din Iacov 1:27? (Cursanții pot folosi cuvinte diferite, dar asigurați-vă că identifică următorul adevăr: **Dăm dovadă de religie curată când avem grijă de alții și ne păstrăm curați din punct de vedere spiritual.** Scrieți acest adevăr pe tablă.)
- În ce moduri ar putea faptul de a avea grijă de alții și cel de a ne păstra curați din punct de vedere spiritual să fie dovezi importante ale devotamentului nostru față de Dumnezeu?
- Pe cine cunoașteți care este un bun exemplu al faptului de a da dovadă de „[religie] curată” în viața lui? Ce lucru care vă inspiră face această persoană?

Invitați cursanții să scrie pe o foaie de hârtie una sau două fapte pe care le vor face pentru cineva aflat în nevoie sau pentru a se păzi „neîntinați de lume” pe parcursul săptămânii viitoare. Invitați-i să fie împlinitori ai cuvintelor lui Dumnezeu punând în practică acest principiu în viața lor.

### Unitatea următoare (Iacov 2 - 1 Petru 5)

Explicați cursanților că, pe măsură ce vor studia Iacov 2 - 1 Petru 5, vor afla răspunsurile la următoarele întrebări: Ce i-a sfătuit Iacov pe sfinți să facă dacă vedeau un frate sau o soră care „[erau] goi și lipsiți de hrana de toate zilele” (Iacov 2:15)? Ce se întâmplă dacă nu facem nimic pentru a-i ajuta pe cei nevoiași? De ce a spus Iacov că „credința fără fapte este moartă” (Iacov 2:26)? Despre care parte a trupului a spus Iacov că este „un foc” și că poate „[întina] tot trupul” (Iacov 3:6)? Ce binecuvântări îi așteaptă pe cei care ajută la convertirea unui păcătos „de la rătăcirea căii lui” (Iacov 5:20)? Ce motive a oferit Petru în legătură cu predicarea Evangheliei către cei morți? Invitați cursanții să caute răspunsuri la aceste întrebări în timp ce studiază următorul fragment scriptural.

## LECȚIA 141

# Iacov 2

### Introducere

Iacov i-a încurajat pe sfinți să îi ajute pe cei oprimați și a să îi prefere pe cei bogați în locul celor săraci. De asemenea, propovăduit că adevărații ucenici ai lui Isus Hristos nu trebuie Iacov a propovăduit despre legătura dintre credință și fapte.

### Sugestii pentru predare

#### Iacov 2:1-13

*Iacov îi învață pe ucenicii lui Hristos să nu îi favorizeze pe cei bogați*

Alegeți, în mod aleator, un cursant și oferiți-i o mică gustare. Spuneți membrilor clasei că ați oferit acestui cursant o gustare dintr-un motiv pe care l-ați ales în mod arbitrar (de exemplu, deoarece cursantul purta culoarea dumneavoastră preferată sau deoarece a adus un anumit obiect în clasă).

- Cum v-a făcut să vă simțiți modul în care m-am purtat față de acest cursant?
- De ce uneori oamenii dau dovadă de favoritism?

Rugați cursanții să se gândească la momente în care au văzut că cineva a fost tratat mai bine decât alții și să cugete cum i-a făcut acest lucru să se simtă.

Invitați un cursant să citească, cu glas tare, Iacov 2:1-4. Explicați că, în *Iacov 2:1* din Traducerea Bibliei de Joseph Smith, citim: „Frații mei, nu puteți avea credința Domnului nostru Isus Hristos, Domnul slavei, și, totuși, să faceți deosebiri între persoane”. Rugați membrii clasei să urmărească în scripturile lor și să afle în legătură cu ce i-a avertizat Iacov pe sfinți.

- În legătură cu ce i-a avertizat Iacov pe sfinți?

Subliniați că expresia „să faceți deosebiri între persoane” (Iacov 2:1 din Traducerea Bibliei de Joseph Smith) se referă la faptul de a favoriza o persoană sau un grup de persoane și a te purta urât cu alții din cauza circumstanțelor în care se află.

- Ce exemplu de favoritism a împărtășit Iacov?
- Care sunt câteva exemple din zilele noastre de persoane care favorizează anumiți oameni în timp ce se poartă urât cu alții din cauza circumstanțelor în care se află sau a felului lor de a fi?

Rezumați Iacov 2:5-7 explicând că Iacov a continuat să îi mustre pe sfinții care îi favorizau pe cei bogați. El i-a învățat că Dumnezeu i-a ales pe cei săraci să fie bogați în credință și moștenitori ai împărăției Sale. De asemenea, Iacov le-a amintit sfinților că bogații au fost cei care i-au oprimat și au hulit împotriva Domnului.

Invitați cursanții să citească, în gând, Iacov 2:8 și să afle ce le-a amintit Iacov sfinților că trebuie să facă pentru a putea elimina favoritismul.

- Ce le-a amintit Iacov sfinților să facă?
- De ce credeți că această poruncă a fost numită și „Legea împărătească” (Iacov 2:8)?



- Ce principiu putem învăța din aceste versete despre modul în care ucenicii credincioși ai lui Isus Hristos se poartă cu oamenii? (Cursanții pot folosi cuvinte diferite, dar trebuie să identifice un principiu asemănător următorului: **Ucenicii credincioși ai lui Isus Hristos iubesc toți oamenii indiferent de circumstanțele în care se află.** Scrieți acest principiu pe tablă.)
- În timpul slujirii Sale din viața muritoare, în ce mod a fost Salvatorul un exemplu de persoană care îi iubește pe alții indiferent de circumstanțele în care aceștia se află?

Rugați cursanții să se gândească la o persoană care se străduiește să iubească toți oamenii. Invitați câțiva cursanți să le spună membrilor clasei la cine s-au gândit și de ce.

Rugați cursanții să se gândească la modul în care ei se poartă cu alții. Încurajați-i să caute ocazii de a urma exemplul Salvatorului de a-i iubi pe alții.

Invitați cursanții să-și imagineze că, după ce au auzit învățăturile lui Iacov despre faptul de a-i iubi pe alții, aud pe cineva spunând că nu este mare lucru dacă favorizăm anumite persoane și ne purtăm urât cu altele. Această persoană mai spune că sunt lucruri mult mai rele pe care le-am putea face.

- Ce probleme pot apărea dacă gândim așa?

Invitați un cursant să citească, cu glas tare, Iacov 2:9-10. Rugați membrii clasei să urmărească în scripturile lor și să afle de ce este o problemă serioasă să nu iubim toți oamenii indiferent de circumstanțele în care se află.

- De ce este o problemă serioasă să nu iubim toți oamenii indiferent de circumstanțele în care se află?
- Ce adevăr putem învăța din învățăturile lui Iacov din aceste versete? (Cursanții pot folosi cuvinte diferite, dar asigurați-vă că identifică un adevăr asemănător următorului: **Dacă noi comitem chiar și un păcat, devenim vinovați înaintea lui Dumnezeu.**)
- Potrivit celor relatate în Iacov 2:10, care sunt consecințele eterne ale faptului de a încălca chiar și una dintre poruncile lui Dumnezeu? (Devenim ca și cum am fi „[vinovați] de toate”, deoarece suntem necurați și, drept urmare, nu putem locui cu Dumnezeu [vezi, de asemenea, 1 Nefi 10:21].)
- De ce putem, totuși, să avem speranță, deși nesupunerea față de Dumnezeu ne face necurați să trăim în prezența lui Dumnezeu?

Invitați un cursant să citească, cu glas tare, următoarea declarație a președintelui Dieter F. Uchtdorf, din Prima Președinție:



„Dar nu este totul pierdut.

Harul lui Dumnezeu este marea noastră și nepieritoarea noastră speranță.

Prin intermediul jertfei lui Isus Hristos, planul milei satisface cerințele dreptății [vezi Alma 42:15] și «le dă oamenilor mijloacele prin care ei să poată avea credință prin pocăință» [Alma 34:15].

Păcatele noastre, deși sunt roșii precum cârmâzul, pot deveni albe ca zăpada [vezi Isaia 1:18]. Deoarece Salvatorul nostru Preaiubit «S-a dat pe Sine Însuși, ca preț de răscumpărare pentru toți» [1 Timotei 2:6], ne-a fost deschisă o cale de a intra în împărăția Sa nepieritoare [vezi 2 Petru 1:11]” („Darul harului”, *Ensign* sau *Liahona*, mai 2015, p. 108).

- Ce trebuie să facem pentru a fi demni să intrăm în împărăția Domnului prin intermediul ispășirii lui Isus Hristos?
- În ce mod ne poate ajuta principiul pe care l-am identificat în versetul 10 să apreciem mai mult ispășirea lui Isus Hristos?

Rezumați Iacov 2:11-13 explicând că Iacov a oferit un exemplu privind principiul propovăduit în versetul 10. Apoi, el i-a încurajat pe credincioși să se poarte cu alții în mod milostiv, deoarece cei care se poartă cu alții fără milă vor fi judecați fără milă.

### Iacov 2:14-26

#### *Iacov ne învață care este rolul credinței și al faptelor în salvarea noastră*

Invitați cursanții să presupună că un tânăr băiat a recunoscut că a păcătuit. El crede în ispășirea lui Isus Hristos și în capacitatea Salvatorului de a-l salva. El spune că tot ce trebuie să facă este să creadă și Domnul îl va ierta fără ca el să depună vreun alt efort.

Rugați cursanții să se gândească dacă doar credința acestui tânăr băiat este suficientă pentru ca el să fie iertat de păcatele sale.

Invitați un cursant să citească, cu glas tare, Iacov 2:14. Rugați membrii clasei să urmărească în scripturile lor și să afle ce i-a întreat Iacov pe sfinți despre credință.

- Ce i-a întreat Iacov pe sfinți despre credință?
- La ce fel de fapte credeți că se referea Iacov?

Explicați că Iacov corecta o idee falsă despre credință. Unii oameni au înțeles, în mod greșit, credința ca fiind doar o expresie verbală a crezului. În contextul din Iacov 2:14, Iacov a folosit termenul *fapte* în mod diferit de modul în care l-a folosit apostolul Pavel. Când Pavel a folosit termenul *fapte*, el s-a referit la faptele legii lui Moise. Când Iacov a folosit termenul *fapte*, el s-a referit la acte de devotament sau fapte de neprihănire.

Potrivit celor consemnate în Iacov 2:15-16, Iacov a folosit o analogie pentru a ilustra răspunsul la întrebarea sa din versetul 14. Invitați doi cursanți să vină în fața clasei. Rugați unul dintre cursanți să joace rolul unui cerșetor care cere mâncare, haine și un adăpost pentru a putea supraviețui. Invitați celălalt cursant să joace rolul cuiva care poate ajuta cerșetorul. Invitați un al treilea cursant să citească, cu glas tare, Iacov 2:15-16 în timp ce ceilalți doi cursanți pun în scenă ceea ce este descris în aceste versete.

- Ce este în neregulă cu răspunsul care i-a fost dat cursantului cerșetor? Ar fi suficient răspunsul celuilalt cursant pentru a salva cerșetorul?

Invitați un cursant să citească, cu glas tare, Iacov 2:17-18. Rugați membrii clasei să urmărească în scripturile lor și să afle ce a propovăduit Iacov despre credință.



**Iacov 2:17-18** este un fragment care conține o scriptură de bază. Studierea fragmentelor care conțin scripturi de bază îi va ajuta pe cursanți să-și dezvolte înțelegerea despre doctrinele de bază și să fie pregătiți pentru a le preda altora. Puteți să le sugerați cursanților să marcheze aceste versete într-un mod distinct, pentru a le putea găsi cu ușurință. Faceți referire la ideea pentru predare de la sfârșitul lecției pentru a ajuta cursanții să-și însușească acest fragment.

- Ce credeți că înseamnă expresia „credința: dacă n-are fapte, este moartă în ea însăși” (versetul 17)?
- În ce mod ne ajută analogia lui Iacov cu cerșetorul să înțelegem ce înseamnă această expresie?
- Potrivit celor relatate în versetului 17, ce adevăr ne-a învățat Iacov despre adevărata credință în Isus Hristos? (Cursanții pot folosi cuvinte diferite, dar trebuie să identifice un adevăr asemănător următorului: **Adevărata credință în Isus Hristos se arată prin faptele noastre neprihănite**. Scrieți acest adevăr pe tablă.)

Invitați un cursant să citească, cu glas tare, Iacov 2:19-20. Explicați că, în Traducerea Bibliei de Joseph Smith, Iacov 2:19 a fost tradus astfel: „Tu crezi că există un singur Dumnezeu, și bine faci, dar și dracii cred și se înfioară; tu te-ai făcut ca și ei, nefiind justificat”. Rugați membrii clasei să urmărească în scripturile lor și să afle ce exemplu a folosit Iacov pentru a ilustra faptul că a crede în Dumnezeu nu include în mod necesar faptul de a avea credință în Dumnezeu.

- Ce exemplu a folosit Iacov pentru a ilustra că faptul de a crede în Dumnezeu nu include în mod necesar faptul de a avea credință în Dumnezeu?

Invitați un cursant să citească, cu glas tare, următoarea declarație a vârstnicului David A. Bednar, din Cvorumul celor Doisprezece Apostoli:



„Adevărata credință se concentrează asupra Domnului Isus Hristos și întotdeauna conduce la fapte bune... Faptele în sine nu înseamnă credință în Salvator, dar acționarea în acord cu principiile corecte este o componentă importantă a credinței” („Cereți cu credință”, *Ensign* sau *Liahona*, mai 2008, p. 95).

- Potrivit vârstnicului Bednar, care este „o componentă importantă a credinței”?
- De ce este important să înțelegem că a avea credință în Isus Hristos înseamnă atât faptul de a crede în El, cât și faptul de a acționa potrivit principiilor corecte?

Amintiți cursanților de tânărul băiat din scenariul prezentat la începutul acestei secțiuni din lecție.

- În ce mod faptul de a înțelege că a avea credință include atât faptul de a crede, cât și faptul de a acționa, ajută pe cineva care caută iertare pentru păcatele sale?

Rezumați Iacov 2:21-26 explicând că Iacov i-a menționat pe Avraam și Rahav ca fiind două exemple de persoane care și-au arătat credința în Isus Hristos prin faptele lor. (Relatarea despre curajoasa femeie Rahav se găsește în Iosua 2:1-22.)

Invitați cursanții să folosească propriile caiete pentru seminar sau jurnalele pentru studiul scripturilor pentru a scrie despre un moment în care și-au arătat credința în Isus Hristos prin faptele lor și despre cum au fost binecuvântați pentru că au făcut acest lucru. Încurajați cursanții să includă mărturiile lor despre Salvator și cum își vor arăta această credință prin fapte. Invitați câțiva cursanți să împărtășească membrilor clasei ceea ce au scris.

Invitați cursanții să se gândească, prin intermediul rugăciunii, cum pot să-și exercite mai mult credința în Isus Hristos fiind supuși Lui. Încurajați-i să acționeze conform tuturor îndemnurilor pe care le primesc.

### **Scriptură de bază – Iacov 2:17-18**

Pentru a ajuta cursanții să pună mai bine în practică adevărurile predate în fragmentele care conțin scripturi de bază, oferiți-i fiecăruia o foaie de hârtie. Invitați-i să scrie cuvintele acestui fragment pe o parte a foii. Apoi, rugați-i să completeze următoarea afirmație pe cealaltă parte a foii: *Îi voi arăta Domnului credința mea în El...* Încurajați cursanții să păstreze această foaie în buzunarul lor de-a lungul zilei și să facă o listă cu idei prin care își pot arăta credința în Domnul. Pe măsură ce își măresc lista, ei pot reciti fragmentul care conține scriptura de bază. Încurajați-i să pună foaia de hârtie undeva o pot vedea des pentru a-și aminti de telurile lor.

## Iacov 3

## Introducere

Iacov i-a învățat pe sfinți despre importanța faptului de a-și controla modul de a vorbi. Apoi, el a pus în antiteză

înțelepciunea lumii cu înțelepciunea care vine de la Dumnezeu.

## Sugestii pentru predare

## Iacov 3:1-12

*Iacov îi învață pe sfinți despre importanța faptului de a-și controla modul de a vorbi*

Aduceți un tub de pastă de dinți la lecție. Invitați un cursant să stoarcă toată pasta de dinți din tub (sau rugați cursanții să-și imagineze acest scenariu). Rugați alt cursant să încerce să bage la loc în tub toată pasta de dinți. După ce al doilea cursant se chinuie să facă acest lucru, adresați întrebarea:

- În ce mod poate pasta de dinți din acest exercițiu să se asemene cu vorbele pe care le rostim?

Invitați cursanții să se gândească dacă au spus vreodată ceva ce apoi au regretat. Invitați cursanții ca, pe măsură ce studiază Iacov 3:1-12, să caute adevăruri care îi vor ajuta să-și aleagă cuvintele cu înțelepciune.

Invitați un cursant să citească, cu glas tare, Iacov 3:2-4 și prima frază din Iacov 3:5. Rugați membrii clasei să urmărească în scripturile lor și să afle cum i-a descris Iacov pe cei care nu îi jignesc pe ceilalți cu vorbele lor. Explicați că Iacov a folosit cuvântul *vorbire* pentru a face referire la cuvintele pe care le rostim.

- Cum i-a descris Iacov pe cei care își pot controla vorbele?

Puteți arăta sau desena pe tablă desene cu frâul unui cal și cârma unei corăbii. Puteți explica faptul că un *frâu* (versetul 3) include zăbala, care este o bucată mică de metal pusă în gura calului, care este legată de frâu, permițând călărețului să mână calul. În acest verset, cuvântul *cârmă* (versetul 4) se referă la cârma unei corăbii, care ajută pe cineva să cârmuiască sau să întoarcă o corabie.

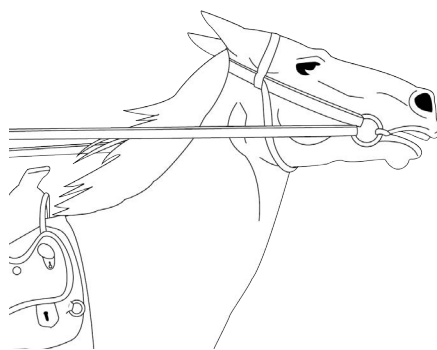

- Potrivit celor relatate de Iacov, ce au în comun frâul unui cal și cârma unei corăbii? (Amândouă sunt relativ mici, dar amândouă conduc sau controlează entitățile mai mari de care sunt atașate.)
- În ce mod ne ajută comparația lui Iacov a limbii sau a cuvintelor pe care le rostim cu aceste obiecte să înțelegem puterea cuvintelor noastre?
- Ce principiu putem identifica din aceste versete despre ce se poate întâmpla când învățăm să ne controlăm limbajul? (Cursanții trebuie să identifice un

principiu asemănător următorului:  
**Pe măsură ce învățăm să ne controlăm limbajul, învățăm să controlăm și restul acțiunilor noastre.)**

- De ce faptul de a ne controla limbajul ne ajută să controlăm și restul acțiunilor noastre?

Invitați un cursant să citească, cu glas tare, ultima propoziție din Iacov 3:5 și, de asemenea, Iacov 3:6. Rugați membrii clasei să urmărească în scripturile lor și să afle cu ce a mai comparat Iacov limbajul. ((delete this segment))

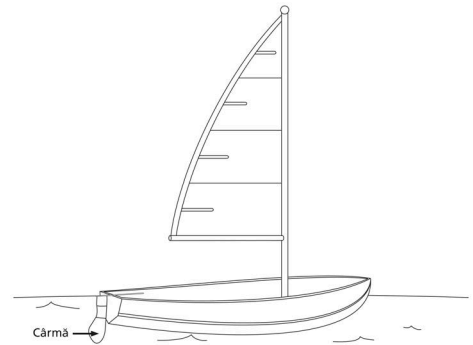

- Cu ce a mai comparat Iacov limbajul nostru?
- Ce aspecte din viața noastră pot fi „[aprinse de foc]” (versetul 6) sau periclitare de modul lipsit de înțelepciune în care ne folosim cuvintele?

Explicați că expresia „roata vieții” din versetul 6 se referă la cursul vieții unei persoane.

- În ce mod influențează cuvintele pe care le rostim cursul vieții noastre?
- În ce mod influențează într-un mod pozitiv cursul vieții noastre faptul de a face mici schimbări în felul în care vorbim? Dar pe cel al altora?

Invitați câțiva cursanți să citească, pe rând, cu glas tare, din Iacov 3:7-12. Rugați membrii clasei să urmărească în scripturile lor și să afle cu ce a mai comparat Iacov limbajul nostru.

- Cu ce a mai comparat Iacov limbajul nostru? (Un animal care trebuie să fie îmblânzit [vezi versetele 7-8], „otravă de moarte” [versetul 8], un izvor care „[tâșnește] apă sărată nu poate da apă dulce” [versetele 11-12], un smochin care face măslină și o viță care face smochine [vezi versetul 12].)

Pentru a ajuta cursanții să înțeleagă conținutul acestor versete, invitați un cursant să citească, cu glas tare, următoarea declarație a vârstnicului Jeffrey R. Holland, din Cvorumul celor Doisprezece Apostoli:



„Evident, Iacov nu vrea să spună că limbile noastre sunt *mereu* păcătoase, nici că *tot* ce spunem este «plin de o otravă de moarte». Dar el spune clar că, cel puțin unele lucruri pe care le spunem pot fi distrugătoare, chiar veninoase – și aceasta este o acuzație neplăcută pentru un sfânt din zilele urmă! Glasul care depune o mărturie profundă, rostește rugăciuni fierbinți și cântă imnurile Sionului *poate fi* același glas care ocărăște și critică, stânjenește și înjosește, produce dureri și distruge spiritul propriu și al altora prin acestea ...

Să încercăm să fim femei și bărbați «desăvârșiți» cel puțin în acest mod – să nu jignim prin cuvinte, sau într-o exprimare mai pozitivă, să vorbim într-o limbă nouă, limba îngerilor. Cuvintele noastre, ca și faptele noastre, trebuie să fie pline de credință, speranță și caritate, cele trei mai imperative creștine de care are nevoie lumea de azi cu disperare. Cu asemenea cuvinte, rostite sub influența Spiritului, lacrimile pot fi șterse, inimile pot fi vindecate, viețile pot fi înălțate,

speranța poate reveni, încrederea poate triumfa” („Limba îngerilor”, *Ensign* sau *Liahona*, mai 2007, p. 16, 18).

- Ce adevăr putem identifica în aceste versete despre cum ar trebui să vorbească cei care Îl urmează pe Dumnezeu? (Folosind propriile cuvinte, cursanții trebuie să identifice un adevăr asemănător următorului: **Cei care Îl urmează pe Dumnezeu se străduiesc să-și folosească limbajul în scopuri neprihănite, nu pentru a răspândi răul.**)
- De ce este o problemă serioasă dacă sfinții din zilele din urmă își folosesc limbajul în scopuri rele sau pentru a răni sau jigni pe alții?
- Care sunt unele dintre lucrurile pe care le putem face într-un mod puțin mai „desăvârșit” (Iacov 3:2) atunci când ne alegem cuvintele?

Invitați cursanții să explice cum le-ar îndruma faptul de a trăi potrivit adevărului pe care l-au identificat în Iacov 3:9-10 acțiunile într-una din situațiile de mai jos.

1. Trimiteți mesaje sau folosiți site-urile de socializare.
2. Sunteți un preot care binecuvântează împărtășania duminica. La școală, prietenii tăi râd de un alt coleg.
3. Sunteți o tânără fată care, în trecut, a vorbit urât despre o altă tânără fată din episcopia sau ramura ei.
4. Colegii tăi de echipă folosesc un limbaj vulgar.

Rugați un cursant să citească, cu glas tare, următoarea afirmație din broșura *Pentru întărirea tineretului*:

„Modul în care comunicați trebuie să reflecte cine sunteți ca fiu sau fiică a lui Dumnezeu. Limbajul curat și inteligent este o dovadă a unei minți limpezi și sănătoase. Limbajul care înalță, încurajează și îi complimentează pe ceilalți invită Spiritul să fie alături de voi. Cuvintele noastre, ca și faptele noastre, trebuie să fie pline de credință, speranță și milostenie” (*Pentru întărirea tineretului* [broșură, 2011], p. 20).

- Când v-au înălțat sau v-au încurajat cuvintele unei persoane?
- Cum ați fost binecuvântați pe măsură ce ați încercat să înalțați sau să încurajați pe alții cu propriile cuvinte?

Invitați cursanții să scrie un țel în caietele lor pentru seminar sau în jurnalele pentru studiul scripturilor despre ce vor face pentru a-și controla mai bine limbajul și a-l folosi în scopuri neprihănite. Invitați-i să acționeze pe parcursul săptămânii viitoare potrivit lucrurilor pe care le-au scris.

### **Urmăriți progresul invitațiilor de a acționa**

Puteți să încurajați cursanții să pună în practică principiile Evangheliei urmărind progresul invitațiilor de a acționa. Faceți o notă pentru a urmări progresul cursanților în ceea ce privește

țelurile pe care le-au stabilit în această lecție. De asemenea, îi puteți invita să împărtășească experiențele pe care le-au avut atunci când au acționat potrivit țelurilor lor.

**Iacov 3:13-18**

*Iacov pune în antiteză înțelepciunea lumii cu înțelepciunea care vine de la Dumnezeu*

Rezumați Iacov 3:13–18 explicând că Iacov a pus în antiteză înțelepciunea lumii cu înțelepciunea care vine de la Dumnezeu. Înțelepciunea lumii duce la „tulburare” (versetul 16) și „duh de ceartă” (versetul 14), în timp ce înțelepciunea „de sus” este „curată” și „plină de îndurare” (versetul 17).

Depuneți mărturie despre principiile predate în cadrul lecției de astăzi.



## Iacov 4-5

**Introducere**

Iacov i-a sfătuit pe sfinți să se împotrivescă diavolului, să se apropie de Dumnezeu și să îndure, cu răbdare, suferințele în timp ce așteaptă cea de-a Doua Venire a Salvatorului. El a propovăduit că cei bolnavi trebuie „să cheme pe presbiterii

Bisericii” (Iacov 5:14) pentru ca ei să le slujească. Iacov a propovăduit, de asemenea, despre importanța faptului de a-i ajuta pe păcătoși să se pocăiască.

**Sugestii pentru predare****Leții interesante, relevante și edificatoare**

Când pregătiți și prezentați, în mod constant, lecții edificatoare, cursanții ajung să se aștepte să învețe ceva valoros de fiecare dată când vin în clasă. Președintele Boyd K. Packer, președintele Cvorumului celor Doisprezece Apostoli, ne-a învățat despre cursanți că ei „vor reveni la lecție fără niciun pic de entuziasm dacă nu sunt învățați ceva. Ei trebuie să învețe ceva care să-i facă să dorească să revină. Ei vor veni de bunăvoie, chiar dornici, la lecția... în care sunt hrăniți” (*Teach Ye Diligently* [1975], p. 153-154).

**Iacov 4**

*Iacov îi sfătuiește pe sfinți să se apropie de Dumnezeu și să se împotrivescă diavolului*

Invitați cursanții să se gândească la un membru al familiei sau la un prieten față de care se simt apropiați.

- La cine v-ați gândit? De ce vă simțiți apropiați de această persoană?
- Cum ați devenit apropiați de această persoană?

Rugați cursanții să se gândească cât de apropiați se simt de Dumnezeu.

- Cum vor fi binecuvântate viețile noastre dacă avem o relație solidă cu Dumnezeu?

Invitați cursanții ca, în timp ce studiază Iacov 4, să caute adevăruri care îi pot ajuta să-și întărească relația cu Dumnezeu.

Rezumați Iacov 4:1-3 explicând că Iacov i-a muștrat pe sfinți pentru că au cedat dorințelor lumești.

Invitați un cursant să citească, cu glas tare, Iacov 4:4. Rugați cursanții să urmărească în scripturile lor și să afle în legătură cu ce tip de prietenie i-a avertizat Iacov pe sfinți. Explicați că *vrăjmașie* înseamnă ostilitate sau ură.

- În legătură cu ce tip de prietenie i-a avertizat Iacov pe sfinți?
- Ce credeți că înseamnă a „[fi] prieten cu lumea”? (Dacă este necesar, explicați că sfatul lui Iacov din versetul 4 nu înseamnă că trebuie să evităm să ne asociem cu persoane care nu sunt membre ale Bisericii. Ci faptul că trebuie să evităm să

acceptăm învățăturile neadevărate și dorințele, standardele și practicile ticăloase ale lumii.

- Potrivit celor relatate de Iacov, ce li se întâmplă celor care se împrietenesc cu cei lumești?

Invitați cursanții să citească, în gând, Iacov 4:6-8 și să afle ce i-a sfătuit Iacov pe sfinți să facă.

- Ce i-a sfătuit Iacov pe sfinți să facă?
- În ce mod ne ajută faptul de a ne supune lui Dumnezeu să ne împotrivim diavolului?
- Potrivit celor relatate în versetul 8, ce trebuie să facem dacă dorim să fim mai aproape de Dumnezeu? (După ce cursanții răspund, scrieți, pe tablă, următorul principiu: **Când ne apropiem de Dumnezeu, El Se va apropia de noi.**)
- Ce putem face pentru a ne apropia de Dumnezeu? (Întocmiți, pe tablă, o listă cu răspunsurile cursanților.)

Pentru a ajuta cursanții să înțeleagă un mod în care ne putem apropia de Dumnezeu, subliniați sfaturile lui Pavel de a „[ne curăți] mâinile” și „inimile” (Iacov 4:8). Explicați că, în scripturi, mâinile pot reprezenta faptele noastre, iar inima, dorințele noastre.

- Cum credeți că ne ajută faptul de a avea mâinile și inima curate să ne apropiem de Dumnezeu?

Invitați un cursant să citească, cu glas tare, Iacov 4:9-12, 17. Rugați membrii clasei să urmărească în scripturile lor și să găsească alte sfaturi pe care Iacov le-a dat sfinților pentru a-i ajuta să se apropie de Dumnezeu. Explicați că expresia „râsul vostru să se prefacă în tânguire” (versetul 9) se referă la faptul de a avea întristare după voia lui Dumnezeu în ceea ce privește păcatul.

- Ce alte sfaturi a mai oferit Iacov care pot ajuta pe cineva să se apropie de Dumnezeu?
- Potrivit celor relatate în versetul 17, ce a propovăduit Iacov că este un păcat? (După ce cursanții răspund, scrieți, pe tablă, următorul principiu: **Dacă știm să facem bine, dar alegem să nu facem, comitem un păcat.**)
- De ce credeți că este un păcat faptul de a ști lucrurile bune pe care trebuie să le facem și de a alege să nu le facem?

Invitați un cursant să citească, cu glas tare, declarația de mai jos a președintelui James E. Faust, care a slujit în cadrul Primei Președinții:



„Mă tem că cele mai mari păcate ale noastre sunt păcatele făcute prin omisiune. Acestea sunt unele dintre lucrurile cele mai însemnate ale legii despre care Salvatorul a spus că nu trebuie să le lăsăm nefăcute [vezi Matei 23:23]. Acestea sunt faptele atente și grijulii pe care nu reușim să le facem și ne simțim atât de vinovați pentru că am neglijat să le facem.

Îmi amintesc că atunci când eram copil și eram la fermă în timpul arșiței verii, bunica mea, Mary Finlinson, ne gătea mesele delicioase pe un cuptor cu lemne încins. Când se golea cutia cu lemne de lângă cuptor, bunica o lua în liniște, se ducea afară pentru a o umple din nou luând lemne de cedru din grămada de afară și aducea cutia grea și plină înapoi în casă. Am fost atât de insensibil și interesat de conversația din bucătărie, încât am stat acolo și am lăsat-o pe bunica mea preaiubită să umple din nou cutia de lemne din bucătărie. Mă simt rușinat și am regretat această omisiune tot restul vieții mele. Sper ca într-o zi să pot să îi cer iertare” („The Weightier Matters of the Law: Judgment, Mercy, and Faith”, *Ensign*, nov. 1997, p. 59).

- Ce faptă bună a neglijat președintele Faust să facă atunci când era tânăr băiat? Cum s-a simțit din cauza aceasta?
- Care sunt exemple de păcate săvârșite prin omisiune care ne împiedică să ne apropiem mai mult de Dumnezeu?
- Ce ne împiedică să facem faptele bune pe care Evanghelia lui Isus Hristos ne învață să le facem?
- Când ați simțit că v-ați apropiat de Domnul făcând lucrurile bune pe care ați fost învățați să le faceți?

Invitați cursanții să scrie în caietele lor pentru seminar sau în jurnalele pentru studiul scripturilor ce vor face pentru a se apropia mai mult de Dumnezeu. Încurajați-i să acționeze conform tuturor îndemnurilor pe care le primesc.

## Iacov 5

*Iacov îi învață pe sfinți să îndure cu răbdare suferințele și îi instruește pe cei bolnavi să-i cheme pe presbiteri (se numesc vârstnici în zilele noastre)*

Rezumați Iacov 5:1-6 explicând că Iacov i-a condamnat pe bogații care și-au folosit în mod greșit averea și i-au persecutat pe cei drepti. El i-a avertizat că urmau să aibă parte de suferință și judecată.

Invitați câțiva cursanți să citească, pe rând, cu glas tare, din Iacov 5:7-11. Rugați membrii clasei să urmărească în scripturile lor și să afle ce le-a spus Iacov sfinților să facă pe măsură ce vor avea parte de suferințe în timp ce așteaptă a Doua Venire a lui Isus Hristos.

- Potrivit celor relatate în versetele 7-8, ce le-a spus Iacov sfinților să facă în timp ce așteaptă a Doua Venire a Salvatorului?
- Potrivit celor relatate în versetul 10, la cine se puteau uita sfinții ca exemple de oameni care au îndurat cu răbdare suferințele lor?
- Care sunt câteva exemple de profeți din scripturi care au îndurat cu răbdare suferințele lor?

Explicați că, în Iacov 5:13-16, sunt consemnate sfaturile lui Iacov pentru cei bolnavi și suferinzi. Invitați un cursant să citească, cu glas tare, scenariul următor:

Un prieten spune: „Mă simt groaznic. Îmi este rău de mai bine de o săptămână. Am fost la doctor și am luat medicamente, dar nu mă simt deloc mai bine. Nu mai știu ce să fac”.

Rugați cursanții să se gândească ce i-ar spune acestui prieten. Invitați un cursant să citească, cu glas tare, Iacov 5:13-16. Rugați membrii clasei să urmărească în scripturile lor și să afle ce sfaturi le-a dat Iacov celor bolnavi și suferinzi.

- Ce sfaturi le-a dat Iacov celor bolnavi și suferinzi?
- Ce le-a spus Iacov presbiterilor să facă pentru cei bolnavi? (Să slujească celor bolnavi prin autoritatea preoției și să îi ungi cu ulei.)

Explicați că vârstnicul Dallin H. Oaks, din Cvorumul celor Doisprezece Apostoli, ne-a învățat că, atunci „când vârstnicii ung o persoană bolnavă și pecetluiesc ungerea, ei deschid zăgazurile cerurilor pentru ca Domnul să reverse binecuvântările pe care El le dorește pentru persoana suferindă” („Vindecarea bolnavilor”, *Ensign* sau *Liahona*, mai 2010, p. 48).

- Pe lângă puterea preoției, ce a mai spus Iacov că putea să-i salveze sau să-i vindece pe cei bolnavi? („Rugăciunea făcută cu credință” [Iacov 5:15].)
- Ce adevăr putem învăța de la Iacov despre modul în care pot fi vindecați cei bolnavi? (Cursanții pot folosi cuvinte diferite, dar asigurați-vă că identificați următorul adevăr: **Prin intermediul rugăciunii rostite cu credință și al puterii preoției, cei bolnavi pot fi vindecați.** Scrieți acest adevăr pe tablă.)

Pentru a ajuta cursanții să înțeleagă acest adevăr, oferiți, pe o foaie de prezentare, declarația de mai jos a vârstnicului Dallin H. Oaks. Împărțiți cursanții în echipe de câte doi și invitați membrii fiecărei echipe să citească această declarație împreună, cu glas tare. Rugați-i să afle ce ne-a învățat vârstnicul Oaks despre rugăciunea rostită cu credință și despre puterea vindecătoare a preoției.



„În timp ce exercităm puterea de netăgăduit a preoției lui Dumnezeu și prețuim promisiunea Sa că El ne va auzi și va răspunde la rugăciunile rostite cu credință, trebuie să ne amintim mereu că puterea vindecătoare a preoției și credința nu pot aduce un rezultat care este în dezacord cu voința Celui a Căruia preoție este ...

Până și slujitorii Domnului, în timp ce exercită puterea Sa divină într-o împrejurare în care există suficientă credință pentru vindecare, nu pot oferi o binecuvântare a preoției care va face ca persoana să fie vindecată, dacă acea vindecare nu este voința Domnului.

În calitate de copii ai lui Dumnezeu, cunoscând dragostea Sa măreață și cunoașterea Sa supremă cu privire la ce este cel mai bine pentru bunăstarea noastră eternă, noi ne încredem în El. Primul principiu al Evangheliei este credința în Domnul Isus Hristos, iar credința înseamnă încredere... Am simțit aceeași încredere în cuvintele tatălui unei adolescente speciale care a murit de cancer. El a declarat: «Credința familiei noastre este în Isus Hristos și aceasta nu depinde de rezultate». Aceste învățături sunt adevărate. Facem tot ce putem pentru vindecarea unei persoane dragi

nouă, iar, apoi, ne încredem în Domnul pentru a obține un rezultat” („Vindecarea bolnavilor”, p. 50).

- Cum ne ajută învățăturile vârstnicului Oaks să înțelegem puterea vindecătoare a preoției?
- De ce este important ca, în ceea ce privește credința noastră în Isus Hristos, aceasta să nu depindă de rezultatul unei binecuvântări a preoției?

Invitați cursanții să se gândească la experiențe în care ei sau oameni pe care îi cunosc au fost binecuvântați prin intermediul rugăciunii rostite cu credință și a puterii preoției. Rugați cursanții să împărtășească modul în care aceste experiențe le-au întărit credința și mărturia. (Amintiți-le să nu împărtășească nimic care este prea personal sau sacru.)

În versetul 15, subliniați legătura dintre vindecarea celor bolnavi și iertarea păcatelor. Tipul de umilință și credință necesare pentru ca noi să fim vindecați din punct de vedere fizic este același tip de umilință și credință necesare pentru a primi iertare (vezi Bruce R. McConkie, *Mormon Doctrine*, a doua ediție, [1966], p. 297-298).

Rezumați Iacov 5:17-20 explicând că Iacov l-a menționat pe profetul Ilie drept exemplu de persoană care a folosit puterea rugăciunii rostite cu ardoare. De asemenea, el i-a sfătuit pe sfinți să îi ajute pe cei păcătoși să se pocăiască.

Încheiați lecția depunându-vă mărturia despre adevărurile predate în această lecție.

# Introducere la Întâia epistolă sobornicească a lui Petru

## De ce studiem această carte?

O temă care se regăsește în Întâia epistolă a lui Petru este aceea că, prin intermediul ispășirii lui Isus Hristos, ucenicii Salvatorului pot îndura și reacționa cu credință la suferință și persecuție. Toate capitolele din 1 Petru vorbesc despre încercări sau suferințe și Petru ne-a învățat că faptul de a îndura cu răbdare încercările este „mult mai [de preț] decât aurul” și îi poate ajuta pe credincioși să dobândească „mântuirea sufletelor [lor]” (1 Petru 1:7, 9). De asemenea, Petru le-a amintit sfinților despre identitatea lor ca „o seminție aleasă, o preoție împărătească, un neam sfânt, un popor, pe care Dumnezeu l-a câștigat ca să fie al Lui” (1 Petru 2:9). Studiind sfatul dat de Petru în această epistolă, cursanții pot primi speranță, încurajare și tărie care îi pot ajuta să facă față încercărilor cu care se confruntă.

## Cine a scris această carte?

Autorul acestei epistole este „Petru, apostol al lui Isus Hristos” (1 Petru 1:1). „Petru a fost inițial cunoscut ca Simeon sau Simon (2 Petru 1:1), un pescar din Betsaida, care trăia la Capernaum împreună cu soția sa... Petru a fost chemat împreună cu fratele lui, Andrei, să fie ucenicul lui Isus Hristos (Matei 4:18-22; Marcu 1:16-18; Luca 5:1-11) ...

Domnul l-a ales [pe Petru] să țină cheile împărăției pe pământ (Matei 16:13-18) ...

Petru era conducătorul apostolilor din vremea lui” (Ghid pentru scripturi, „Petru”, scriptures.lds.org).

Scrierile lui Petru ne arată progresul său de la un simplu pescar la un apostol măreț.

## Când și unde a fost scrisă?

Cel mai probabil, Petru a scris Întâia sa epistolă între anii 62 și 64 d. H. El a scris în „Babilon” (1 Petru 5:13), care probabil este o referință simbolică la Roma.

Este acceptat în mod general că Petru a murit în timpul domniei împăratului roman Nero – cel mai probabil după anul 64 d. H., când Nero a început să persecute creștinii (vezi Ghid pentru scripturi, „Petru”).

## Pentru cine a fost scrisă această carte și de ce?

Petru a scris această epistolă către membrii Bisericii care locuiau în cele cinci provincii romane din Asia Mică, în prezent, Turcia (vezi 1 Petru 1:1). Petru îi considera pe cititorii săi ca fiind „aleșii” lui Dumnezeu (1 Petru 1:1). El le-a scris sfinților pentru a-i întări și încuraja în „încercarea credinței [lor]” (1 Petru 1:7) și pentru a-i pregăti pentru o viitoare „[încercare] de foc” (1 Petru 4:12). De

asemenea, mesajul lui Petru i-a învățat cum să reacționeze atunci când sunt persecutați (vezi 1 Petru 2:19-23; 3:14-15; 4:13).

Sfatul lui Petru a venit la timpul potrivit, deoarece membrii Bisericii urmau să treacă printr-o perioadă de persecuție intensă. Până în anul 64 d.H., în perioada în care Petru a scris această epistolă, guvernul roman tolera, în general, creștinismul. În luna iulie a aceluși an, Roma a fost distrusă aproape în întregime de un incendiu și se zvonea că însuși împăratul Nero a dat ordin ca acel incendiu să fie pornit. În încercarea de a da vina pe altcineva pentru acest dezastru, câțiva cetățeni romani importanți i-au acuzat pe creștini ca fiind vinovați de incendiu. Acest lucru a dus la o persecutare intensă a creștinilor în tot Imperiul Roman. Petru a spus că, atunci când sfinții „[suferă] pentru că [sunt creștini]” (1 Petru 4:16), ei pot simți bucurie știind că au parte de câteva dintre experiențele lui Isus Hristos (vezi 1 Petru 2:19-23; 3:15-18; 4:12-19).

## Care sunt unele dintre trăsăturile distinctive ale acestei cărți?

Văzând suferința și persecuția pe care sfinții din vremea sa le îndurau, Petru i-a îndemnat să se ajute unul pe altul cu dragoste și blândețe (vezi 1 Petru 1:22; 3:8-9). Mai mult, citim, în 1 Petru 5, că Petru a explicat modul în care conducătorii Bisericii trebuie să-și întărească congregațiile.

Această epistolă conține poate cele mai clare referințe biblice la lumea spiritelor și la lucrarea de salvare care are loc acolo. Petru a menționat, pe scurt, că Isus Hristos a vizitat lumea spiritelor pentru a propovădui spiritelor nesupuse care au trăit în vremea lui Noe (vezi 1 Petru 3:18-20). El a mai spus că Evanghelia a fost propovăduită celor morți pentru a le oferi persoanelor care au decedat ocazia de a fi judecate după aceleași standarde ca cei vii (vezi 1 Petru 4:5-6). În dispensația noastră, președintele Joseph F. Smith medita la înțelesul versetelor din 1 Petru 3:18-20 și 1 Petru 4:6 atunci când a primit o revelație care clarifica doctrinele legate de lumea spiritelor (vezi D&L 138).

## Rezumat

**1 Petru 1:1–2:10** Petru scrie despre nevoia sfinților de a crește din punct de vedere spiritual pentru a putea primi recompense eterne. Promisiunea salvării este posibilă prin intermediul sângelui prețios al lui Isus Hristos. Sfinții sunt o „seminție aleasă, o preoție împărătească, un neam sfânt, un popor, pe care Dumnezeu Și l-a câștigat ca să fie al Lui” (1 Petru 2:9) care a dobândit mila lui Dumnezeu.

**1 Petru 2:11–3:12** Ucenicii lui Isus Hristos caută să-i onoreze pe toți oamenii și să se supună legilor și autorităților civile. Petru se adresează anumitor grupuri de sfinți: cetățeni liberi, slujitori, soții și soți.

**1 Petru 3:13–5:14** Când sfinții suferă din cauza persecuțiilor, ei trebuie să-și aducă aminte de exemplul lui Isus Hristos, care a suferit și, apoi, a dobândit exaltarea. Isus Hristos a propovăduit Evanghelia celor morți pentru ca ei să poată avea parte de o judecată dreaptă. Conducătorii Bisericii urmează exemplul lui Isus Hristos având grijă de turma lui Dumnezeu. Sfinții trebuie să se umilească și să arunce asupra lui Dumnezeu toate îngrijorările lor.

## LECȚIA 144

# 1 Petru 1-2

### Introducere

Petru a scris pentru a întări credința sfinților în timp ce sufereau din cauza persecuției intense din partea Imperiului Roman. El a subliniat că ei au fost mântuiți prin intermediul sângelui prețios al lui Isus Hristos și le-a amintit de moștenirea lor divină ca popor pe care Dumnezeu și I-a câștigat ca să fie al Lui. Petru i-a instruit pe sfinți să-l

slăvească pe Dumnezeu printre oameni și să îndure suferința precum Isus Hristos.

*Notă.* Vedeți căsuța de mai jos intitulată „Pregătire prealabilă” pentru a pregăti lecția 149.

### Pregătire prealabilă

Lecția 149 include o sugestie pentru predare care implică faptul că membrii clasei să primească scrisori. Dacă folosiți această sugestie pentru predare, trebuie să vă pregătiți cu mai multe zile înainte. Contactați părinții sau conducătorii locali ai Bisericii ai fiecărui cursant și invitați-i să scrie o scurtă scrisoare adresată cursanților în care să își exprime bucuria privind eforturile acestora de a trăi conform Evangheliei. Strângeți scrisorile și asigurați-vă că fiecare cursant are o scrisoare atunci când predați lecția 149.

## Sugestii pentru predare

### 1 Petru 1

*Petru îi învață pe sfinți despre posibila lor moștenire și despre necesitatea faptului de a avea încercări*

Expuneți sau desenați un creuzet și explicați că un creuzet este un recipient în care metalele sau alte substanțe sunt rafinate, ceea ce înseamnă că sunt încălzite și topite pentru a îndepărta impuritățile și a întări produsul final.

Invitați un cursant să citească, cu glas tare, următoarea declarație a vârstnicului M. Russell Ballard, din Cvorumul celor Doisprezece Apostoli:

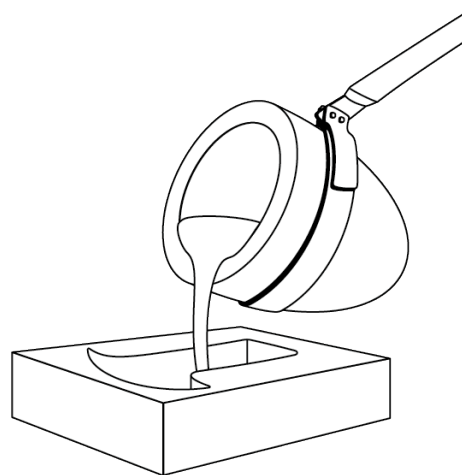

„Pe măsură ce călătoresc și vizitez congregații ale Bisericii, văd membri care sunt încercați în creuzetul suferințelor” („Hyrum Smith: «Firm As the Pillars of Heaven»”, *Ensign*, nov. 1995, p. 9).



- La ce credeți că s-a referit vârstnicul Ballard când a folosit expresia „creuzetul suferințelor”? (Adversitățile sau încercările grele ale vieții.)

Explicați că Petru a scris prima sa epistolă pentru a-i întări și încuraja pe sfinți când aceștia se aflau în creuzetul suferințelor. Explicați că, până în aproximativ anul 64 d.H., în perioada în care Petru a scris această epistolă, guvernul roman a dat dovadă de toleranță față de creștinism. În luna iulie a aceluși an, un incendiu a distrus mare parte din Roma. Câțiva cetățeni romani importanți i-au acuzat pe creștini ca fiind vinovați de incendiu. Acest lucru a dus la o persecutare intensă a creștinilor în tot Imperiul Roman. Câteva dintre relele tratamente la care au fost supuși creștinii au fost înlăptuite de foștii lor prieteni și vecini.

Invitați cursanții ca, pe măsură ce studiază 1 Petru 1-2, să caute adevăruri care ne pot ajuta să rămânem credincioși atunci când suntem încercați în creuzetul suferințelor.

Rezumați 1 Petru 1:1-2 explicând că Petru i-a salutat pe sfinții din provinciile romane din Asia Mică (Turcia de astăzi) și le-a amintit că ei erau un popor ales, însemnând că erau aleși să primească binecuvântări speciale pe măsură ce trăiau conform credinței.

Invitați un cursant să citească, cu glas tare, 1 Petru 1:3-5. Rugați membrii clasei să urmărească în scripturile lor și să afle ce le-a amintit Petru sfinților că a făcut Hristos, precum și ce binecuvântări viitoare le-au fost promise sfinților.

- Ce binecuvântări aveau să primească sfinții dacă rămâneau credincioși Evangheliei lui Isus Hristos?

Invitați un cursant să citească, cu glas tare, 1 Petru 1:6 și rugați membrii clasei să afle cum au reacționat sfinții când au auzit de aceste binecuvântări viitoare. ((delete this segment))

- Cum au reacționat sfinții când au auzit promisiunea despre aceste viitoare binecuvântări? (Ei s-au bucurat mult.)
- Ce principiu putem învăța din versetele 3-6? (Cursanții trebuie să identifice un principiu asemănător următorului: **Deși avem parte de încercări, putem să ne bucurăm de ispășirea lui Isus Hristos și de viitoarele binecuvântări pe care Dumnezeu a promis că ni le va da.**)
- În ce mod ne ajută faptul de a ne aminti de viitoarele binecuvântări pe care Dumnezeu a promis că ni le va oferi să ne bucurăm chiar și atunci când avem parte de încercări?

Invitați un cursant să citească, cu glas tare, 1 Petru 1:7-9. Rugați membrii clasei să urmărească în scripturile lor și să afle ce a propovăduit Petru despre încercarea credinței sfinților.

- Potrivit celor relatate în 1 Petru 1:7, cu ce a comparat Petru credința încercată sau testată a sfinților?
- În ce fel ar putea fi credința încercată precum aurul? (Credința care a fost încercată, asemenea aurului, este prețioasă. Totuși, credința este mai prețioasă decât aurul, deoarece acesta „piere” [versetul 7], în timp ce credința în Isus Hristos duce la salvare [vezi versetul 9], care este eternă. De asemenea, aurul

este rafinat prin foc. În mod asemănător, **crediința noastră în Isus Hristos este pusă la încercare și rafinată pe măsură ce îndurăm încercări cu credință.** Scrieți acest adevăr pe tablă.)

Invitați un cursant să citească, cu glas tare, următoarea declarație a vârstnicului Neil L. Andersen, din Cvorumul celor Doisprezece Apostoli, care a explicat cum putem rămâne neclintiți și statornici în timp ce credința ne este pusă la încercare:



„Cum rămâneți «statornici și neclintiți» [Alma 1:25] în timp ce credința vă este pusă la încercare? Vă cufundați în acele lucruri care v-au ajutat să vă clădiți credința: exercitați credință în Hristos, vă rugați, meditați asupra scripturilor, vă pocăiți, țineți poruncile și slujiți altora.

Când credința vă este pusă la încercare – orice ați face, nu vă îndepărtați de Biserică! Îndepărtarea de împărăția lui Dumnezeu în momentele în care credința vă este pusă la încercare este ca părăsirea adăpostului subteran sigur exact atunci când începe tornada” („Încercarea credinței dumneavoastră”, *Ensign* sau *Liahona*, nov. 2012, p. 40).

- Ce ne-a încurajat vârstnicul Andersen să facem în momentele în care credința ne este pusă la încercare?
- De ce credeți că este important să facem aceste lucruri în momentele în care credința ne este pusă la încercare?

Subliniați că unii sfinți cărora Pavel le-a scris ar fi putut fi ispitiți să-și abandoneze credința când îndurau persecuții religioase. Invitați cursanții să citească, în gând, 1 Petru 1:13-17 și să caute îndemnuri ale lui Petru pentru a-i ajuta pe sfinți să îndure cu credință încercările lor. Invitați cursanții să marcheze ceea ce au găsit.

- Ce i-a îndemnat Petru pe sfinți să facă?
- În ce mod ar fi putut sfaturile lui Petru să-i ajute să îndure cu credință încercările lor?

Invitați un cursant să citească, cu glas tare, 1 Petru 1:18-21. Rugați membrii clasei să urmărească în scripturile lor și să afle mai multe adevăruri pe care Petru le-a propovăduit sfinților pentru a-i ajuta să-și îndure cu credință încercările, în loc să-și abandoneze credința.

- Ce adevăruri a propovăduit Petru sfinților în aceste versete? (Cursanți pot folosi cuvinte diferite, dar asigurați-vă că identifică unul sau mai multe dintre următoarele adevăruri: **Suntem mântuiți prin sângele prețios al lui Isus Hristos. Deoarece Isus Hristos a trăit o viață fără de păcat, El S-a putut oferi pe Sine drept jertfă perfectă pentru noi. Isus Hristos a fost prerânduit pentru a fi Mântuitorul nostru.**)
- În ce mod faptul de a-și aminti aceste adevăruri i-ar fi putut ajuta pe sfinți să îndure cu credință încercările lor?

Pentru a ajuta cursanții să înțeleagă importanța adevărilor pe care le-au identificat în 1 Petru 1, invitați-i să se gândească la o perioadă în care ei sau cineva pe care cunosc au ales să îndure o încercare dând dovadă de credință în Isus Hristos. Rugați câțiva cursanți să-și împărtășească experiențele membrilor clasei.

**Acordați timp cursanților pentru a răspunde**

S-ar putea ca membrii clasei să nu răspundă imediat la o întrebare, dar nu vă faceți griji din cauza liniștii. Uneori, cursanții au nevoie de timp pentru a cugeta la întrebare și la cum să răspundă. O astfel de cugetare poate înlesni învățarea prin intermediul Duhului Sfânt.

Încurajați cursanții să mediteze la ce vor face pentru a rămâne credincioși atunci când sunt încercați în creuzetul suferințelor.

Rezumați 1 Petru 1:22-25 explicând că Petru i-a încurajat pe sfinți să se iubească unii pe alții și să-și aducă aminte că au fost născuți din nou acceptând cuvântul lui Dumnezeu, care este etern.

**1 Petru 2:1-12*****Petru subliniază responsabilitățile sfinților***

- Care sunt unele dintre modurile în care membrii Bisericii sunt diferiți de restul lumii?
- Care sunt unele dintre încercările cu care ne-am putea confrunta deoarece suntem diferiți?

Invitați cursanții ca, pe măsură ce studiază 1 Petru 2, să caute un principiu care le va întări dorința de a fi diferiți de restul lumii în calitate de membri ai Bisericii Domnului.

Rezumați 1 Petru 2:1-8 explicând că Petru a propovăduit că sfinții sunt asemenea unor pietre vii și că Isus Hristos este asemenea pietrei din capul unghiului sau temeliei pentru cei credincioși. Dar, pentru cei nesupuși, El este „o piatră de poticnire, și o stâncă de cădere” (versetul 8), adică ei se simt ofensați de El.

Invitați un cursant să citească, cu glas tare, 1 Petru 2:9-10. Rugați cursanții să urmărească în scripturile lor și să afle cum i-a descris Petru pe sfinții credincioși.

- Cum i-a descris Petru pe sfinții credincioși?

Subliniați că expresia *pe care Dumnezeu Și l-a câștigat ca să fie al Lui*, din versetul 9, a fost tradusă dintr-un cuvânt din limba greacă care înseamnă cumpărat sau păstrat și corespunde cuvântului ebraic din Exodul 19:5, care indică faptul că poporul de legământ al lui Dumnezeu reprezintă ceva special sau o comoară prețuită de El.

- În ce mod ar fi putut cuvintele pe care Petru le-a folosit pentru a-i descrie pe sfinți în versetele 9-10 să-i ajute să aibă curaj pe măsură ce îndurau persecuții religioase?

Invitați un cursant să citească, cu glas tare, 1 Petru 2:11-12. Rugați membrii clasei să urmărească în scripturile lor și să afle ce i-a implorat Petru pe sfinți să facă în calitate de popor pe care Dumnezeu Și l-a câștigat ca să fie al Lui. Explicați că este posibil ca Petru să-i fi numit pe sfinți „străini” și „călători” fie pentru că locuiau printre oameni care erau diferiți de sfinți din punct de vedere cultural sau religios, fie pentru că erau departe de căminul lor ceresc, trăind temporar ca muritori.

- Potrivit celor relatate în versetul 11, ce a spus Petru că trebuie să facă sfinții pentru a fi deosebiți de restul lumii?

- Potrivit celor relatate în versetul 12, ce influență a spus Petru că pot avea sfinții asupra altora în calitate de popor ales pe care Dumnezeu Și l-a câștigat ca să fie al Lui?
- Ce adevăr putem învăța de la Petru despre ce îi cheamă Dumnezeu pe sfinții Lui să facă? (Cursanții trebuie să identifice un adevăr asemănător următorului: **Dumnezeu îi cheamă pe sfinții Săi să fie deosebiți și distincți de lume pentru ca alții să vadă exemplul lor și să-L preamărească pe El.**)

Invitați un cursant să citească, cu glas tare, următoarea declarație a surorii Elaine S. Dalton, care a slujit ca președintă generală a organizației Tinerele Fete:



„Dacă doriți să faceți o schimbare în lume, *trebuie să fiți diferite de restul lumii*” („Acum este momentul să vă ridicați și să străluciți”, *Ensign* sau *Liahona*, mai 2012, p. 124).

- În ce mod a avut alegerea voastră de a fi deosebiți și distincți de lume un efect în bine asupra altora sau i-a ajutat să se îndrepte spre Dumnezeu?

Încurajați cursanții să se gândească la ce pot face mai bine pentru a fi deosebiți și distincți de lume, astfel încât să fie un exemplu. Invitați-i să acționeze conform tuturor impresiilor pe care le primesc.

## 1 Petru 2:13-25

### *Petru îi sfătuiește pe sfinți să îndure suferința precum Salvatorul*

Rezumați 1 Petru 2:13-18 explicând că Petru i-a învățat pe sfinți să se supună legilor și autorităților civile care îi guvernau (inclusiv împăratului roman care promova persecuția împotriva lor; vezi, de asemenea, D&L 58:21-22). El i-a încurajat pe cei care aveau greutăți ca robi să-și îndure suferința cu răbdare și să-și amintească faptul că Dumnezeu știa de ei.

Invitați un cursant să citească, cu glas tare, 1 Petru 2:19-20. Rugați membrii clasei să urmărească în scripturile lor și să afle ce sfaturi le-a dat Petru sfinților despre cum ar trebui să îndure suferințele.

- Ce sfaturi le-a dat Petru sfinților despre cum să îndure suferințele?

Rugați cursanții să citească, în gând, 1 Petru 2:21-25 și să afle cum a descris Pavel reacția lui Isus Hristos în fața persecuțiilor.

- Cum a reacționat Isus Hristos în fața persecuțiilor?
- Potrivit celor relatate în versetul 21, care a fost unul dintre motivele pentru care Salvatorul a suferit pentru noi?
- Ce adevăr putem identifica din versetele 21-25 despre faptul de a îndura încercările? (Cursanții trebuie să identifice un adevăr asemănător următorului: **Putem să urmăm exemplul Salvatorului și să ne îndurăm încercările cu răbdare.**)

Depuneți-vă mărturia despre Salvator și invitați cursanții să se gândească la ce pot face mai bine pentru a urma exemplul Său în faptul de a îndura încercările cu răbdare.

## LECȚIA 145

# 1 Petru 3-5

### Introducere

Petru i-a încurajat pe sfinți să fie mereu pregătiți să depună mărturie despre Isus Hristos și să trăiască neprihăniți pentru a putea respinge acuzațiile false făcute împotriva lor. El a propovăduit că, după moartea Sa, Isus Hristos a predicat

Evanghelia în lumea spiritelor. De asemenea, Petru i-a îndemnat pe presbiterii Bisericii să vegheze asupra turmei lui Dumnezeu cu aceeași grijă pe care a avut-o Isus Hristos, Păstorul cel mare.

### Sugestii pentru predare

#### 1 Petru 3:1-17

*Petru îi sfătuiește pe sfinți să fie uniți în neprihănire și să fie mereu pregătiți să depună mărturie despre Hristos*

Invitați un cursant să citească, cu glas tare, următoarea declarație a președintelui Thomas S. Monson:



„Toată viața vom avea ocazii de a ne împărtăși credința, chiar dacă nu știm întotdeauna când ni se va cere să facem acest lucru. Am avut o astfel de ocazie în anul 1957, pe când lucram în domeniul editării și am fost rugat să merg la Dallas, Texas, [SUA], oraș care, uneori, este numit «orașul bisericilor», pentru a vorbi în cadrul unei conferințe a oamenilor de afaceri. După încheierea conferinței, m-am urcat într-un autobuz turistic ce făcea turul suburbiilor orașului. În timp ce treceam pe lângă diferite biserici, șoferul nostru comenta: «În partea stângă, vedeți Biserica Metodistă» sau «Acolo, pe dreapta, este catedrala catolică».

În timp ce treceam pe lângă o clădire frumoasă din cărămidă roșie, situată pe un deal, șoferul a exclamat: «Acea clădire este locul unde se întâlnesc mormonii». O doamnă care stătea în partea din spate a autobuzului, a strigat: «Domnule șofer, ne puteți spune mai multe despre mormoni?».

Șoferul a tras autobuzul pe dreapta, și-a întors scaunul cu fața spre pasageri, și a răspuns: «Doamnă, tot ce știu despre mormoni este că se întâlnesc în acea clădire din cărămidă roșie. Este cineva în acest autobuz care știe mai multe despre mormoni?» („Îndrăzniți să fiți singurul”, *Ensign* sau *Liahona*, nov. 2011, p. 67).

- Dacă ați fi fost în acel autobuz, ce ați fi făcut?
- De ce este uneori greu să le spunem altor oameni despre crezurile noastre?

Invitați cursanții ca, pe măsură ce studiază 1 Petru 3:1-17, să caute un principiu care îi va îndruma atunci când vor avea ocazii de a împărtăși Evanghelia altora.

Rezumați 1 Petru 3:1-11 explicând că Petru le-a îndemnat pe neveste să ajute la aducerea soților lor lipsiți de credință la Hristos prin comportamentul lor neprihănit. El i-a sfătuit pe soți să-și cinstească nevestele. De asemenea, i-a sfătuit pe membri să trăiască potrivit standardelor Evangheliei.

Invitați un cursant să citească, cu glas tare, 1 Petru 3:14-16. Rugați membrii clasei să urmărească în scripturile lor și să afle ce i-a sfătuit Petru pe sfinți să facă atunci când erau persecutați deoarece trăiau în mod neprihănit.

- Ce i-a sfătuit Petru pe sfinți să facă atunci când erau persecutați deoarece trăiau în mod neprihănit?
- Potrivit celor relatate în versetul 15, ce a spus Petru că trebuie să fie mereu pregătiți să facă ucenicii lui Hristos?
- Ce aspecte ale Evangheliei credeți că oferă oamenilor speranță?

Explicați că termenul *răspundeți*, din versetul 15, poate fi, de asemenea, tradus prin „apărați”. Petru i-a îndemnat pe sfinți să-și împărtășească și să-și apere crezurile religioase.

- Ce cuvinte din versetul 15 descriu cum trebuie să împărtășim și să apărăm Evanghelia lui Isus Hristos? (Puteți explica faptul că, în acest context, *teamă* înseamnă pioșenie sau venerație.)
- Ce adevăr putem învăța din 1 Petru 3:15 despre ceea ce noi, în calitate de ucenici ai lui Isus Hristos, trebuie să ne străduim mereu să fim pregătiți să facem? (Cursanții trebuie să identifice un adevăr asemănător următorului: **În calitate de ucenici ai lui Isus Hristos, trebuie să ne străduim să fim mereu pregătiți să împărtășim și să apărăm crezurile noastre dând dovadă de blândețe și pioșenie.** Scrieți acest adevăr pe tablă.)
- De ce credeți că este important să ne împărtășim crezurile dând dovadă de blândețe și pioșenie?

Pentru a ilustra adevărul scris pe tablă, invitați un cursant să citească, cu glas tare, restul relatării președintelui Monson despre experiența dânsului din autobuz:



„Am așteptat ca cineva să răspundă. M-am uitat cu atenție la expresia de pe chipul fiecărei persoane să văd dacă cineva știa ceva despre acest subiect sau dacă cineva dorea să comenteze. Nimeni. Mi-am dat seama că depindea de mine să fac ceea ce apostolul Petru a sugerat: să «fiți totdeauna gata să răspundeți oricui vă cere socoteală de nădejdea care este în voi». Am înțeles, de asemenea, adevărul zicalii: «Când timpul de a lua o decizie sosește, timpul pentru pregătire a trecut».

Timp de aproximativ 15 minute, am avut privilegiul de a le împărtăși celor din autobuz mărturia mea despre Biserică și despre crezurile noastre. Am fost recunoscător pentru mărturia mea și pentru faptul că am fost pregătit s-o împărtășesc” („Îndrăzniți să fiți singurul”, p. 67).

- Care sunt unele dintre lucruri pe care le putem face pentru a fi mereu pregătiți să împărtășim crezurile noastre?

Invitați cursanții să se gândească la un moment în care au fost recunoscători pentru că au fost pregătiți să-și împărtășească crezurile sau mărturia. Invitați câțiva cursanți să-și împărtășească experiențele membrilor clasei.

Invitați cursanții să se gândească la ce vor face pentru a fi mereu pregătiți să-și împărtășească și să-și apere crezurile. Încurajați-i să acționeze conform tuturor îndemnurilor pe care le primesc.

**1 Petru 3:18–4:19***După moartea Sa, Isus Hristos a propovăduit Evanghelia în lumea spiritelor*

Invitați cursanții să-și imagineze că sunt misionari care predau unei persoane care spune:

„Cred că ceea ce îmi predați este adevărat, dar mă întreb ce se întâmplă cu oamenii care mor fără să aibă ocazia de a afla adevărul. Nu pare drept ca Dumnezeu să-i pedepsească sau să nu le permită să trăiască din nou în prezența Sa dacă ei nu au avut niciodată ocazia de a afla despre planul salvării întocmit de El”.

Rugați cursanții să se gândească la modul în care ar răspunde.

Invitați jumătate dintre membrii clasei să citească, în gând, 1 Petru 3:18-20, inclusiv Traducerea lui Joseph Smith a versetului 20, care se găsește în Ghidul pentru scripturi. Rugați cealaltă jumătate a membrilor clasei să citească, în gând, 1 Petru 4:5-6, inclusiv Traducerea lui Joseph Smith a versetului 6, care se găsește în Ghidul pentru scripturi. Rugați cursanții să caute adevărurile pe care Petru le-a propovăduit și pe care le-ar putea împărtăși persoanei din scenariul de mai sus. Explicați că expresia „duhurilor din închisoare”, din 1 Petru 3:19, se referă la cei din lumea spiritelor care nu au acceptat Evanghelia sau nu au avut ocazia de a afla despre aceasta în viața muritoare.



**1 Petru 4:6** este un fragment care conține o scriptură de bază. Studiarea fragmentelor care conțin scripturi de bază îi va ajuta pe cursanți să aibă o înțelegere mai bună a doctrinelor de bază și să fie pregătiți pentru a le preda altora. Puteți să le sugerați cursanților să marcheze scripturile de bază într-un mod distinct, pentru a le putea găsi cu ușurință. Faceți referire la ideea pentru predare de la sfârșitul lecției pentru a ajuta cursanții să-și însușească acest fragment.

După ce le-ați acordat suficient timp, adresați-le întrebarea:

- Ce învățăm din aceste versete despre cei din lumea spiritelor care nu au acceptat Evanghelia sau nu au avut ocazia de a o primi în această viață?



Expuneți o ilustrație cu președintele Joseph F. Smith (*Carte cu picturi inspirate din Evanghelie* [2009], nr. 127; vezi, de asemenea, LDS.org). Explicați că președintele Joseph F. Smith medita asupra înțelesului versetelor 1 Petru 3:18-20 și a versetului 1 Petru 4:6 când a primit o revelație și o viziune despre vizita Salvatorului în lumea spiritelor. El a văzut că Isus Hristos, între momentul morții și cel a învierii Sale, a propovăduit Evanghelia și a slujit personal spiritelor neprihănite. Apoi, Isus Hristos a organizat și a autorizat slujitori neprihăniți care să predice Evanghelia spiritelor din închisoarea spiritelor (vezi D&L 138:1-11, 29-30).

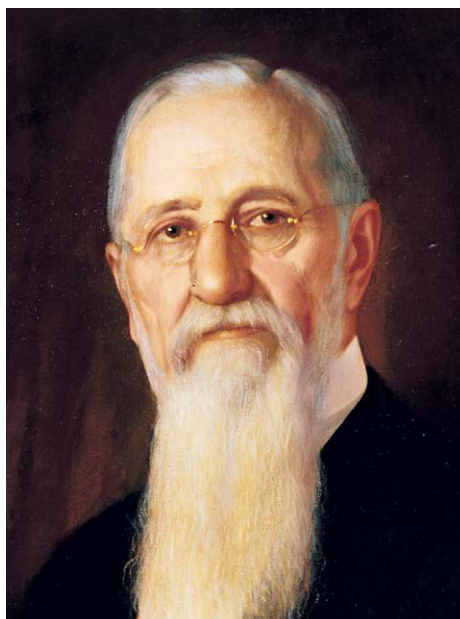

- Potrivit celor relatate în 1 Petru 4:6, de ce este predicată Evanghelia celor care au murit? (Pentru a înlesni o judecată dreaptă și corectă oferind tuturor copiilor Tatălui Ceresc ocazia de a auzi și de a trăi potrivit legilor lui Dumnezeu.)
- Ce adevăr putem identifica în învățăturile lui Petru despre faptul că Evanghelia este propovăduită celor morți? (Cursanții pot folosi propriile cuvinte, dar asigurați-vă că identificați un adevăr asemănător următorului: **Evanghelia este propovăduită celor care au murit, pentru ca ei să aibă aceeași șansă ca și cei care au auzit Evanghelia în viața muritoare.**)

Parcurgeți din nou scenariul prezentat la începutul acestui fragment din scripturi și întrebați:

- În ce mod este doctrina salvării celor morți o dovadă a milei și compasiunii lui Dumnezeu față de copiii Săi?

Rezumați 1 Petru 4:7-19 explicând că Petru i-a îndemnat pe sfinți să aibă o dragoste fierbinte, deoarece dragostea acoperă sau împiedică înfăptuirea multor păcate (vezi 1 Petru 4:8 din Traducerea Bibliei de Joseph Smith [în Ghid pentru scripturi]). De asemenea, Petru i-a învățat pe sfinți să se bucure atunci când au parte de încercări și reproșuri din cauza credinței lor în Isus Hristos.

## 1 Petru 5

*Petru i-a sfătuit pe presbiteri să vegheze asupra turmei lui Dumnezeu și i-a încurajat pe sfinți să rămână neclintiți în credința lor*

Explicați că, pentru a-i ajuta pe sfinți să se pregătească să treacă peste încercările pe care aveau să le aibă, apostolul Petru i-a învățat pe presbiterii Bisericii despre responsabilitățile lor în calitate de conducători ai Bisericii. Invitați un cursant să citească, cu glas tare, 1 Petru 5:1-3. Rugați membrii clasei să urmărească în scripturile lor și să afle ce sfat le-a dat Petru presbiterilor Bisericii.

- Ce sfat le-a dat Petru vârstnicilor Bisericii?

Explicați că expresia „păstoriți turma lui Dumnezeu” (versetul 2) înseamnă a avea grijă de membrii Bisericii și a veghea asupra lor. Conducătorii Bisericii trebuiau să slujească de bunăvoie și cu dragoste, nu cu resentimente sau cu dorința de a fi răsplătiți. Ei trebuie să fie exemple pentru membrii, nu să se comporte ca și cum ar fi „stăpâni” (versetul 3) ai lor.

- Ce adevăr putem învăța din sfatul dat de Petru presbiterilor Bisericii despre responsabilitatea conducătorilor Bisericii? (Ajutați cursanții să identifice un principiu asemănător următorului: **Conducătorii Bisericii au responsabilitatea de a avea grijă și de a veghea asupra turmei lui Dumnezeu dând dovadă de dragoste și fiind exemple.** Scrieți acest adevăr pe tablă.)

Invitați cursanții să citească, în gând, 1 Petru 5:4 și să afle cum a făcut Petru referire la Salvator. Rugați cursanții să vă spună ce au aflat.

Expuneți ilustrația Isus cărând un miel rătăcit (*Carte cu picturi inspirate din Evanghelia* [2009], nr. 64; vezi, de asemenea, LDS.org) și întrebați:

- De ce credeți că Salvatorul este descris drept păstor?
- Ce calități și atribute asemănătoare celor ale lui Hristos îi pot ajuta pe conducătorii Bisericii să vegheze asupra membrilor Bisericii și să aibă grijă de ei?
- Cum ați fost binecuvântați de exemplul și dragostea asemănătoare celor ale lui Hristos ale unui conducător al Bisericii?

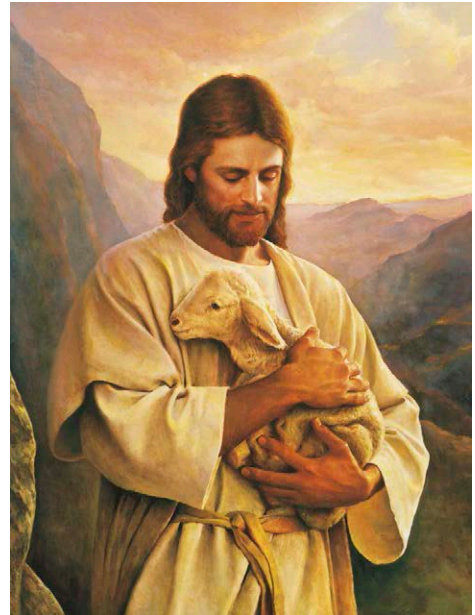

Rezumați 1 Petru 5:7-14 explicând că Petru i-a învățat pe sfinți să-și arunce grijile (adică anxietățile) asupra Salvatorului Isus Hristos și să rămână neclintiți în credința lor în pofida suferințelor. Petru i-a asigurat că, dacă vor face astfel, Dumnezeu îi va desăvârși și îi va întări.

Încheiați încurajând cursanții să aibă încredere în cei pe care Domnul i-a chemat să-i păstorească și să aibă grijă de ei din punct de vedere spiritual, precum și să-i urmeze.

### **Scriptură de bază – 1 Petru 4:6**

Pentru a încuraja cursanții să participe la munca de salvare în ceea ce-i privește pe strămoșii lor, parcurgeți din nou cu ei 1 Petru 4:6 și, apoi, adresați următoarele întrebări:

- Ce putem face pentru a-i ajuta pe strămoșii noștri care au primit Evanghelia în lumea spiritelor și așteaptă să fie eliberați din închisoarea spiritelor?

- În ce mod simțiți că ați fost binecuvântați pentru că ați întocmit istoria familiei și ați făcut muncă în templu pentru strămoșii voștri?

Invitați cursanții să caute ocazii de a afla mai multe despre strămoșii lor făcând istoria familiei și de a înfăptui rânduieii în templu pentru ei.

## LECȚIA PENTRU STUDIUL ACASĂ

# Iacov 2 - 1 Petru 5 (unitatea 29)

### Material pentru pregătirea învățătorului pentru studiul acasă

#### *Rezumatul lecțiilor pentru studiul acasă zilnic*

Următorul rezumat al evenimentelor, doctrinelor și principiilor pe care le-au învățat cursanții în timp ce au studiat Iacov 2 - 1 Petru 5 (unitatea 29) nu este destinat pentru a fi predat ca parte a lecției dumneavoastră. Lecția pe care o predați se concentrează doar asupra câtorva dintre aceste doctrine și principii. Urmați îndemnul Spiritului Sfânt în timp ce aveți în vedere nevoile cursanților dumneavoastră.

#### **Ziua 1 (Iacov 2-3)**

Din învățăturile lui Iacov din aceste capitole, cursanții au învățat că ucenicii credincioși ai lui Isus Hristos iubesc toți oamenii indiferent de situația lor și că, dacă comitem chiar și un singur păcat, noi devenim vinovați înaintea lui Dumnezeu. De asemenea, ei au învățat că adevărata credință în Isus Hristos este arătată prin intermediul faptelor noastre neprihănite. În timp ce au studiat învățăturile lui Iacov despre faptul de a ne controla cuvintele, cursanții au descoperit că a învăța să controlăm ceea ce spunem poate avea o mare influență asupra vieții noastre și că cei care îl urmează pe Dumnezeu se străduiesc să-și folosească limbajul în scopuri neprihănite, nu pentru a răspândi lucruri rele.

#### **Ziua 2 (Iacov 4-5)**

Pe măsură ce au studiat aceste capitole din Iacov, cursanții au învățat următoarele adevăruri: Când ne apropiem de Dumnezeu, El Se apropie de noi. Dacă știm să facem bine, dar alegem să nu facem, păcătuim. Prin intermediul rugăciunii rostite cu credință și a puterii preoției, cei bolnavi pot fi vindecați.

#### **Ziua 3 (1 Petru 1-2)**

Studiind învățăturile lui Petru, cursanții au învățat următoarele adevăruri: Deși avem parte de încercări, putem să ne bucurăm de ispășirea lui Isus Hristos și de viitoarele binecuvântări pe care Dumnezeu a promis că ni le va da. Credința noastră în Isus Hristos este pusă la încercare și rafinată pe măsură ce îndurăm încercări cu credință. Suntem mântuiți prin intermediul sângelui prețios al lui Isus Hristos. Deoarece Isus Hristos a trăit o viață fără de păcat, El S-a putut oferi pe Sine drept jefă perfectă pentru noi. Isus Hristos a fost prerânduit pentru a fi Mântuitorul nostru. Dumnezeu îi cheamă pe sfinții Săi să fie deosebiți și distincți de lume, pentru ca alții să vadă exemplul lor și să-L preamărească pe El. Putem să urmăm exemplul Salvatorului și să îndurăm încercările noastre cu răbdare.

#### **Ziua 4 (1 Petru 3-5)**

Din încurajările oferite de Petru sfinților, cursanții au învățat că, în calitate de ucenici ai lui Isus Hristos, trebuie să ne străduim să fim mereu pregătiți să împărtășim și să apărăm crezurile noastre dând dovadă de blândețe și pioșenie. Cursanții au învățat, de asemenea, că Evanghelia este propovăduită celor care au murit, pentru ca ei să aibă aceeași șansă ca și cei care au auzit Evanghelia în viața muritoare. Petru ne-a învățat că, în Biserică, conducătorii au responsabilitatea de a avea grijă și de a veghea asupra turmei lui Dumnezeu dând dovadă de dragoste și fiind exemple.

## Introducere

Apostolul Iacov a clarificat câteva neînțelegeri din rândul sfinților despre ceea ce este adevărata credință. De asemenea, el a propovăduit despre legătura dintre credință și fapte.

## Sugestii pentru predare

### Iacov 2:14-26

#### *Iacov ne învață care este rolul credinței și al faptelor în salvarea noastră*

Invitați cursanții să presupună că un tânăr băiat a recunoscut că a păcătuit. El crede în ispășirea lui Isus Hristos și în capacitatea Salvatorului de a-l salva. El spune că tot ce trebuie să facă este să creadă și Domnul îl va ierta fără ca el să depună vreun alt efort.

Rugați cursanții să se gândească dacă doar credința acestui tânăr băiat este suficientă pentru ca el să fie iertat de păcatele sale.

Invitați un cursant să citească, cu glas tare, Iacov 2:14. Rugați membrii clasei să urmărească în scripturile lor și să afle ce i-a întrebat Iacov pe sfinți despre credință.

- Ce i-a întrebat Iacov pe sfinți despre credință?
- La ce fel de fapte credeți că se referea Iacov?

Amintiți cursanților că, pe măsură ce au studiat lecția despre Iacov 2, au învățat că apostolul Iacov corecta o idee greșită despre credință. Unii oameni au înțeles în mod greșit credința ca fiind doar o expresie verbală a crezului. În contextul din Iacov 2:14, Iacov a folosit termenul *fapte* într-un mod diferit de cum l-a folosit apostolul Pavel. Când Pavel a folosit cuvântul *fapte*, el s-a referit la faptele legii lui Moise. Când Iacov a folosit cuvântul *fapte*, el s-a referit la acte de devotament sau fapte de neprihănire.

Explicați că Iacov a folosit o analogie pentru a ilustra răspunsul la întrebarea sa din versetul 14.

Invitați doi cursanți să vină în fața clasei. Rugați unul dintre cursanți să joace rolul unui cerșetor care cere mâncare, haine și un adăpost pentru a putea supraviețui. Invitați celălalt cursant să joace rolul cuiva care poate ajuta cerșetorul. Invitați un al treilea cursant să citească, cu glas tare, Iacov 2:15-16 în timp ce ceilalți doi cursanți pun în scenă ceea ce este descris în aceste versete.

- Ce este în neregulă cu răspunsul care i-a fost dat cursantului cerșetor?
- Ar fi suficient răspunsul celui alt cursant pentru a ajuta cerșetorul?

Invitați membrii clasei să citească, cu glas tare, sau să recite împreună Iacov 2:17-18 și să afle ce ne-a învățat Iacov despre credință. Amintiți-le că Iacov 2:17-18 este un fragment care conține o scriptură de bază.

- Ce credeți că înseamnă expresia „credința: dacă n-are fapte, este moartă în ea însăși” (versetul 17)?
- În ce mod analogia lui Iacov cu cerșetorul ne ajută să înțelegem ce înseamnă această expresie?

- Potrivit celor relatate în versetul 17, ce adevăr ne-a învățat Iacov despre adevărata credință în Isus Hristos? (Cursanții pot folosi cuvinte diferite, dar trebuie să identifice un adevăr asemănător următorului: **Adevărata credință în Isus Hristos se arată prin faptele noastre neprihănite.** Scrieți acest adevăr pe tablă.)

Invitați un cursant să citească, cu glas tare, Iacov 2:19-20. Explicați că, în Traducerea Bibliei de Joseph Smith pentru Iacov 2:19, se spune: „Tu crezi că există un singur Dumnezeu; și bine faci; dar și dracii cred și se înfioară; tu te-ai făcut ca și ei, nefiind justificat”. Rugați membrii clasei să urmărească în propriile scripturi și să afle ce exemplu a folosit Iacov pentru a ilustra faptul că a crede în Dumnezeu nu include în mod necesar faptul de a avea credință în Dumnezeu.

- Ce exemplu a folosit Iacov pentru a ilustra că faptul de a crede în Dumnezeu nu include în mod necesar faptul de a avea credință în Dumnezeu?

Invitați un cursant să citească, cu glas tare, următoarea declarație a vârstnicului David A. Bednar, din Cvorumul celor Doisprezece Apostoli:



„Adevărata credință se concentrează asupra Domnului Isus Hristos și întotdeauna conduce la fapte bune... Faptele în sine nu înseamnă credință în Salvator, dar acționarea în acord cu principiile corecte este o componentă importantă a credinței. Astfel «credința fără fapte este moartă» (Iacov 2:20)” („Cereți cu credință”, *Ensign* sau *Liahona*, mai 2008, p. 95).

- Potrivit vârstnicului Bednar, care este „o componentă importantă a credinței”?
- De ce este important să înțelegem că a avea credință în Isus Hristos înseamnă atât faptul de a crede în El, cât și faptul de a acționa potrivit unor principii corecte?

Amintiți-le cursanților de tânărul băiat din scenariul prezentat la începutul lecției.

- În ce mod faptul de a înțelege că a avea credință include atât faptul de a crede, cât și faptul de a acționa, ajută pe cineva care caută iertare pentru păcatele sale?

Rezumați Iacov 2:21-26 explicând că Iacov i-a menționat pe Avraam și Rahav ca fiind două exemple de persoane care au arătat credință în Isus Hristos prin faptele lor. (Relatarea despre curajoasa femeie Rahav se găsește în Iosua 2:1-22.)

Invitați cursanții să folosească propriile caietele pentru seminar sau jurnalele pentru studiul scripturilor pentru a scrie despre un moment în care și-au arătat credința în Isus Hristos prin faptele lor și despre cum au fost binecuvântați pentru că au făcut acest lucru. Încurajați cursanții să includă mărturiile lor despre Salvator și cum își vor arăta această credință prin fapte. Invitați câțiva cursanți să împărtășească membrilor clasei ceea ce au scris.

Invitați cursanții să se gândească, prin intermediul rugăciunii, cum pot să-și exercite mai mult credința în Isus Hristos fiind supuși Lui. Încurajați-i să acționeze conform tuturor îndemnurilor pe care le primesc.

**Unitatea următoare (2 Petru - Iuda)**

Întrebați cursanții de ce cred că oamenii aleg să păcătuiască deși știu că este ceva greșit. Invitați-i ca, pe parcursul săptămânii viitoare, pe măsură ce studiază de la 2 Petru până la Iuda, să caute adevăruri care îi pot ajuta să răspundă la următoarele întrebări: Cum putem evita să fim înșelați de învățătura neadevărată? Ce a spus Ioan că va alunga frica? În ce mod ar trebui să ne exprimăm dragostea față de Dumnezeu? Ce atribute dumnezeiești trebuie să dezvoltăm pentru a moșteni viața eternă? Ce avertizare ne-a fost oferită în privința celor cu care alegem să ne asociem?

# Introducere la A doua epistolă sobornicească a lui Petru

## De ce studiem această carte?

Profetul Joseph Smith a spus: „Petru a scris folosind cel mai sublim limbaj dintre toți apostolii” (în *History of the Church*, 5:392). *Sublim* înseamnă exaltat în ceea ce privește gândurile, de o valoare deosebită și tendința de a inspira admirație.

Fiind un martor ocular al schimbării la față a lui Isus Hristos (vezi 2 Petru 1:16-18), Petru și-a îndemnat cititorii să-și dezvolte cunoașterea despre Isus Hristos și să caute să dobândească atribute divine pentru a putea fi părtași „firii dumnezeiești” (vezi 2 Petru 1:4-8). El și-a asigurat cititorii că această creștere spirituală îi va ajuta să își „[întărească] chemarea și alegerea” (2 Petru 1:10). „Petru afirmă din nou că Domnul va veni din cer în glorie măreață și va judeca pământul” (Bible Dictionary, „Peter, Epistles of”). Studiind A doua epistolă a lui Petru, cursanții își pot dezvolta o credință mai mare în Isus Hristos și pot primi instruire și inspirație care îi pot ajuta să devină mai asemănători Lui.

## Cine a scris această carte?

Autorul celei de A doua epistole a lui Petru este Simon Petru, apostolul senior al lui Isus Hristos (vezi 2 Petru 1:1).

## Când și unde a fost scrisă?

Nu știm exact unde și când a fost scrisă această epistolă. Se presupune că Petru a scris această epistolă în Roma, după ce a scris epistola cunoscută ca 1 Petru, redactată cel mai probabil în jurul anului 64 d.H. (vezi Bible Dictionary, „Peter, Epistles of”).

## Pentru cine a fost scrisă această carte și de ce?

Petru a spus că el a scris pentru „cei ce au căpătat o credință de același preț cu a noastră” (2 Petru 1:1). Acest lucru poate indica faptul că cititorii lui Petru erau aceiași creștini din neamuri cărora le-a fost adresată Întâia epistolă a lui Petru (vezi 2 Petru 3:1). Conținutul versetelor din 2 Petru 1:12-15 ne arată că această epistolă a fost scrisă ca un mesaj de rămas bun pentru cititorii săi.

Spre deosebire de Întâia epistolă a lui Petru, care i-a ajutat pe sfinți să facă față persecuției din afară, A doua epistolă a lui Petru vorbește despre apostazia din interiorul Bisericii care amenința viitorul acesteia. Proroci și învățători mincinoși strecurau pe furiș „erezii nimicitoare [învățăături false], se [lepădau] de Stăpânul, care i-a răscumpărat” (2 Petru 2:1). Petru a scris scrisoarea pentru a-i încuraja pe sfinți să-și dezvolte cunoașterea despre Domnul și să-și „[întărească] chemarea și alegerea” (2 Petru 1:10).



## Care sunt unele dintre trăsăturile distinctive ale acestei cărți?

„Aparent, a doua epistolă a fost scrisă pentru aceiași membri ai Bisericii ca și prima ([2 Petru] 3:1). A fost scrisă atunci când simțea că moartea i se apropie ([2 Petru ] 1:14)” (Bible Dictionary, „Peter, Epistles of”). Conține, de asemenea, unele dintre cele mai puternice cuvinte ale lui Petru și ultimele sale mărturii.

O temă predominantă în 2 Petru este importanța faptului de a dobândi cunoaștere despre Isus Hristos. Petru le promite cititorilor săi că, dacă vor căuta să dobândească atribute divine și să-și dezvolte firea dumnezeiască, ei „[nu vor fi lăsați să fie] nici leneși, nici neroditori în ce privește deplina cunoștință a Domnului nostru Isus Hristos” (2 Petru 1:8) și își vor „[întări] chemarea și alegerea” (2 Petru 1:10).

Petru a comparat adevărata cunoaștere despre Isus Hristos cu învățăturile și cunoașterea neadevărate răspândite de apostatați (vezi 2 Petru 2). În încheierea acestei epistole, Petru le-a făcut sfinților o ultimă invitație de a „[crește] în harul și în cunoștința Domnului și Mântuitorului nostru Isus Hristos” (2 Petru 3:18).

## Rezumat

**2 Petru 1** Petru explică faptul că promisiunile lui Isus Hristos permit sfinților să poată fi făcuți „părtași firii dumnezeiești” (2 Petru 1:4). El îi încurajează să își „[întărească] chemarea și alegerea” (2 Petru 1:10). Petru vorbește despre experiența sa de pe Muntele Schimbării la Față, atunci când L-a văzut pe Hristos glorificat și a auzit glasul Tatălui. Petru a spus că el are „cuvântul prorociei făcut și mai tare” (2 Petru 1:19).

**2 Petru 2** Petru avertizează membrii Bisericii în privința prorocilor și învățătorilor mincinoși care vor veni printre ei și vor căuta să-i ducă pe sfinți în rătăcire. Acești învățători ticăloși Îl vor nega pe Domnul și vor vorbi de rău „calea adevărului” (2 Petru 2:2). Petru ne învață că este mai bine să nu acceptăm Evanghelia decât să facem legăminte și să nu trăim potrivit acestora.

**2 Petru 3** Petru declară certitudinea faptului că Hristos va veni la timpul ales de El, că El va purifica pământul cu foc, îi va distruge pe cei ticăloși și îi va salva pe cei sânguincioși și credincioși. Petru îi încurajează pe sfinți să „[crească] în harul și în cunoștința... [despre] Isus Hristos” (2 Petru 3:18).

## LECȚIA 146

# 2 Petru 1

### Introducere

Petru i-a încurajat pe sfinți să caute să devină asemănători lui Isus Hristos. Petru i-a asigurat că această creștere spirituală îi va ajuta să își „[întărească] chemarea și alegerea” (2 Petru 1:10). De asemenea, Petru a vorbit despre experiența sa pe Muntele Schimbării la Față și a subliniat faptul că scripturile sunt inspirate de Dumnezeu.

### Sugestii pentru predare

#### **Străduiți-vă să ajutați cursanții să se convertească**

Președintele Henry B. Eyring, din Prima Președinție, ne-a învățat: „Evanghelia pură a lui Isus Hristos trebuie să coboare în inima cursanților prin puterea Duhului Sfânt... Obiectivul nostru trebuie să fie convertirea lor reală la Evanghelia restaurată a lui Isus Hristos în timp ce sunt cu noi” („We Must Raise Our Sights” [Conferință pe tema Cărții lui Mormon desfășurată de SEB, 14 aug. 2001], p. 2).

### 2 Petru 1:1-11

*Petru ne învață cum să fim părtași firii dumnezeiești a lui Isus Hristos*

Înainte de începerea orei, scrieți, pe tablă, următoarea declarație (din „The Will Within”, *Ensign*, mai 1987, p. 68):

*„Sarcina noastră este să devenim cât mai buni cu puțință” (Președintele Thomas S. Monson).*

Împărțiți cursanții în echipe de câte doi. Invitați-i să citească declarația scrisă pe tablă și să discute, cu colegul, următoarele întrebări:

- Ce credeți că a vrut președintele Monson să spună cu „să devenim cât mai buni cu puțință”?
- De ce credeți că este important să devenim cât mai buni cu puțință?
- Ce ne poate împiedica să devenim cât mai buni cu puțință?

În timp ce studiază 2 Petru 1, invitați cursanții să caute un adevăr care îi poate ajuta să știe cum pot deveni cât mai buni cu puțință.

Rezumați 2 Petru 1:1-2 explicând că Petru a scris membrilor Bisericii care dobândiseră credință în Isus Hristos.

Invitați un cursant să citească, cu glas tare, 2 Petru 1:3-4. Rugați membrii clasei să urmărească în scripturile lor și să afle ce a propovăduit Petru pentru a-i ajuta pe sfinți să rămână fideli mărturiei lor despre Salvator.

- Potrivit celor relatate în aceste versete, ce i-a învățat Petru pe sfinți?

- Ce înseamnă să vă faceți părtași firii dumnezeiești” (versetul 4)?

Invitați cursanții să citească, în gând, 2 Petru 1:5-7 și să caute atributele lui Isus Hristos pe care Petru i-a invitat pe sfinți să le dezvolte. Rugați cursanții să enumere, pe tablă, atributele pe care le găesc. Puteți să invitați cursanții să găsească, într-un dicționar, definițiile acestor atribute pe care ar dori să le înțeleagă mai bine.

Invitați cursanții să se gândească la exemple în care Salvatorul a demonstrat unul dintre aceste atribute divine. Rugați mai mulți cursanți să le împărtășească membrilor clasei gândurile lor.

Scrieți, pe tablă, următorul principiu incomplet: *Când dezvoltăm atribute divine, putem...*

Rugați un cursant să citească, cu glas tare, 2 Petru 1:8-9. Invitați membrii clasei să urmărească în scripturile lor să caute o binecuvântare pe care o putem primi când dezvoltăm atributele divine ale Salvatorului.

- Ce binecuvântare putem primi dacă dezvoltăm atribute divine? (După ce au răspuns cursanții, completați afirmația scrisă, pe tablă, astfel încât să sune în felul următor: **Când dezvoltăm atribute divine, putem ajunge să-L cunoaștem pe Isus Hristos.**)
- De ce credeți că dezvoltarea de atribute divine ne ajută să ajungem să-L cunoaștem pe Isus Hristos?

Invitați un cursant să citească, cu glas tare, 2 Petru 1:10-11. Rugați membrii clasei să urmărească în scripturile lor și să caute o altă binecuvântare pe care o pot primi cei care sunt sânguincioși în dezvoltarea de atribute divine.

- Ce binecuvântare pot primi cei care sunt sânguincioși în dezvoltarea atributelor divine ale lui Isus Hristos? (Explicați că expresia „să vă întăriți chemarea și alegerea voastră” [versetul 10] înseamnă să primiți, în această viață, asigurarea lui Dumnezeu că veți primi viață eternă. Petru a mai numit aceasta și „cuvântul prorociei făcut și mai tare” [2 Petru 1:19. Vezi, de asemenea, D&L 131:5].)
- Ce principiu putem învăța din aceste versete cu privire la motivul pentru care ar trebui să fim sânguincioși în faptul de a ne dezvolta potențialul divin? (Cursanții trebuie să identifice următorul principiu: **Dacă suntem sânguincioși în faptul de a ne dezvolta potențialul divin în această viață, putem primi asigurarea lui Dumnezeu cu privire la viața eternă.** Scrieți acest principiu pe tablă.)

Puteți să vă împărtășiți mărturia că dezvoltarea atributelor divine ne ajută să ajungem să-L cunoaștem pe Isus Hristos și ne pregătește să primim viață eternă.

Invitați cursanții să scrie, în caietele lor pentru seminar sau în jurnalele pentru studiul scripturilor, unul dintre atributele divine pe care doresc cel mai mult să-l dezvolte. Rugați-i să scrie un lucru concret pe care-l vor face pentru a dezvolta acel atribut.

## 2 Petru 1:12-21

### *Petru își împărtășește mărturia despre Isus Hristos și propovăduiește despre scripturi*

Puteți scrie, pe tablă, vârstele câtorva dintre cei mai în vârstă apostoli actuali. Citiți, cu glas tare, următoarea declarație a vârstnicului M. Russell Ballard, din Cvorumul celor Doisprezece Apostoli:



„Unii spun că suntem prea în vârstă. Da, este adevărat că nouă dintre apostoli au mai mult de 80 de ani! Eu am 85 de ani” („Fiți liniștiți și să știți că Eu sunt Dumnezeu” [adunare de devoțiune organizată de Sistemul Educațional al Bisericii, 4 mai 2014], [broadcasts.lds.org](http://broadcasts.lds.org)).

- De ce credeți că unii oameni critică vârsta câtorva dintre profeți și apostoli?
- Cum ați răspunde criticilor că profeții și apostolii de astăzi sunt prea bătrâni pentru a fi eficienți?

Invitați cursanții ca, pe măsură ce continuă să studieze 2 Petru 1, să caute un adevăr despre profeți și apostoli care este mai important decât vârsta lor.

Explicați că, în 2 Petru 1:12-19, Petru și-a împărtășit mărturia în legătură cu ceea ce a văzut despre Isus Hristos.

Invitați un cursant să citească, cu glas tare, 2 Petru 1:20-21, și, după ce a terminat de citit, subliniați faptul că Traducerea lui Joseph Smith pentru 2 Petru 1:20 spune: „Fiindcă mai întâi de toate, să știți că nicio profeție din scripturi nu este dată din voia unui om”. Rugați membrii clasei să urmărească în scripturile lor și să afle ce a propovăduit Petru despre rolul „[oamenilor sfinți]”, adică, în acest caz, al profeților.

- Ce a propovăduit Petru despre rolul profeților? (Cursanții trebuie să identifice următorul adevăr: **Profeții primesc scripturi prin intermediul Duhului Sfânt**. Scrieți acest adevăr pe tablă.)

Pentru a ajuta membrii clasei să înțeleagă ce este o scriptură, invitați un cursant să citească, cu glas tare, următoarea declarație:

„[Scripturile sunt] cuvinte atât scrise, cât și rostite de către oameni sfinți ai lui Dumnezeu, îndemnați de către Duhul Sfânt” (Ghid pentru scripturi, „Scripturi”, [scriptures.lds.org](http://scriptures.lds.org); vezi, de asemenea, D&L 68:2-4). Unele scripturi au fost canonizate. Un canon este „o culegere recunoscută și autorizată de cărți sacre. În Biserica lui Isus Hristos a Sfinților din Zilele din Urmă lucrările canonice includ Vechiul și Noul Testament, Cartea lui Mormon, Doctrină și Legăminte și Perla de mare preț” (Ghid pentru scripturi, „Canon”, [scriptures.lds.org](http://scriptures.lds.org)).

Invitați un cursant să citească, cu glas tare, declarația de mai jos a vârstnicului Dallin H. Oaks, din Cvorumul celor Doisprezece Apostoli. Rugați membrii clasei să asculte mărturia dânsului privind faptul că profeții continuă să primească scripturi astăzi.



„[Profeții sunt] canalul prin care Dumnezeu a vorbit copiilor Săi, prin scripturile din trecut. Și este linia prin care El vorbește în prezent, prin învățăturile și sfaturile profeților în viață, ale apostolilor și ale altor conducători inspirați” („Două linii de comunicare”, *Ensign* sau *Liahona*, nov. 2010, p. 84).

- De ce credeți că este important să știm că Dumnezeu folosește acest tipar pentru a oferi scripturi copiilor Săi?
- În ce mod faptul de a înțelege acest tipar vă oferă mai multă încredere în cuvântul rostit și scris al profeților din vechime și al celor din prezent?

Citiți următoarele întrebări cu glas tare și invitați cursanții să scrie răspunsurile lor la întrebările de mai jos în caietele lor pentru seminar sau în jurnalele pentru studiul scripturilor:

- Ce fragmente din scripturi, fie de la profeții din vechime, fie de la cei din prezent, v-au influențat viața? În ce fel ați fost binecuvântați datorită acestor scripturi?

Invitați câțiva cursanți să-și împărtășească răspunsurile membrilor clasei. Dumneavoastră puteți împărtăși, de asemenea, un exemplu despre cum ați fost binecuvântat datorită scripturilor.

Faceți referire la declarația de mai sus a vârstnicului Oaks și invitați cursanții să depună altora mărturie despre veridicitatea profeților și a scripturilor potrivit îndemnurilor pe care le primesc de la Spirit.

## LECȚIA 147

# 2 Petru 2-3

### Introducere

Petru a avertizat că profeți și învățători mincinoși îi vor duce pe oameni în rătăcire. El a profețit că, în ultimele zile, cei ticăloși își vor bate joc de cei neprihăniți pentru credința lor

în întoarcerea lui Isus Hristos. Petru i-a încurajat pe sfinți să se pregătească, dând dovadă de sârguință pentru a Doua Venire a Salvatorului.

### Sugestii pentru predare

#### 2 Petru 2

*Petru îi avertizează pe oameni să nu se lase înșelați de învățători mincinoși*

Scrieți, pe tablă, următoarea întrebare: *De ce ar alege oamenii să păcătuiască chiar și atunci când știu că ceea ce fac este greșit?*

Invitați cursanții să se gândească la această întrebare și, apoi, rugați câțiva dintre ei să vă spună răspunsurile lor.

Explicați că, în 2 Petru 2, citim că apostolul Petru i-a avertizat pe sfinți în privința oamenilor care căutau să-i înșele. Invitați cursanții ca, pe măsură ce studiază 2 Petru 2, să caute adevăruri care să-i ajute să recunoască și să evite înșelăciunile care duc la păcat.

Invitați un cursant să citească, cu glas tare, 2 Petru 2:1-3. Rugați membrii clasei să urmărească în scripturile lor și să caute avertizarea făcută de Petru despre cine va încerca să-i înșele pe sfinți.

- În legătură cu cine i-a avertizat Petru pe sfinți?
- Ce predau acești profeți și învățători mincinoși? (Explicați că expresia „erezii nimicitoare” [versetul 1] se referă la învățăturile neadevărate și distructive.)
- Ce adevăr putem învăța de la Petru despre ce caută să ne facă învățătorii mincinoși? (Ajutați cursanții să identifice un adevăr asemănător următorului: **Învățătorii mincinoși caută să ne înșele.** Scrieți acest adevăr pe tablă.)

Invitați un cursant să citească, cu glas tare, declarația de mai jos a vârstnicului M. Russell Ballard, din Cvorumul celor Doisprezece Apostoli. Rugați membrii clasei să fie atenți și să afle ce predau astăzi învățătorii mincinoși pentru a ne înșela.



„Profeții și învățătorii mincinoși sunt cei care declară că profetul Joseph Smith a fost un înșelător duplicitar; ei pun la îndoială veridicitatea Primei Viziuni. Aceștia declară despre Cartea lui Mormon și alte lucrări canonice că nu sunt cronici scripturale străvechi. Ei încearcă, de asemenea, să redefinească natura Dumnezeirii și neagă faptul că Dumnezeu a dat și continuă să dea revelații în zilele noastre profeților Săi rânduiți și susținuți ...

Profeții și învățătorii mincinoși sunt, de asemenea, cei care încearcă să schimbe doctrinele care se bazează pe scripturi, care sunt date de Dumnezeu și care protejează caracterul sacru al căsătoriei, natura divină a familiei și doctrina fundamentală cu privire la moralitatea personală.

Ei pledează pentru o redefinire a moralității pentru a justifica preacurvia, adulterul și relațiile homosexuale” („Beware of False Prophets and False Teachers”, *Ensign*, nov. 1999, p. 63, 64).

Invitați cursanții să se gândească la momente în care au avut de-a face cu învățături și mesaje de la învățători mincinoși.

- De ce este util să fim mereu conștienți de învățăturile și mesajele învățătorilor mincinoși?

Rezumați 2 Petru 2:4-17 explicând că Petru a oferit mai multe exemple cu privire la ce s-a întâmplat cu oamenii care i-au urmat pe acești învățători mincinoși în trecut. De asemenea, Petru a dat exemple de persoane care nu s-au lăsat influențate de învățători mincinoși. Apoi, Petru a descris comportamentul ticălos al învățătorilor mincinoși.

### ***Lecții practice***

Căutați modalități de a folosi obiecte care îi vor ajuta pe cursanți să înțeleagă principiile ale Evangheliei. Prin intermediul unor lecții practice eficiente, puteți ajuta cursanții să vizualizeze, să analizeze și să înțeleagă scripturile. Puteți folosi, de asemenea, lecții practice pentru a încuraja discuția în rândul cursanților.

Arătați o undiță și niște momeli ori expuneți sau desenați, pe tablă, un desen cu aceste obiecte. (Dacă membrii clasei dumneavoastră sunt mai familiarizați cu altă metodă de a prinde pește, folosiți obiectele sau ilustrații care arată acea metodă.)

Explicați că un mod al pescarilor de a prinde pește este de a folosi momeală pentru a ademeni peștele într-o capcană sau a mușca cârligul. Invitați cursanții să se gândească la modul în care tehnicile unui pescar se aseamănă cu cele ale lui învățător mincinos.

Invitați un cursant să citească, cu glas tare, 2 Petru 2:18-19. Rugați membrii clasei să urmărească în scripturile lor și să afle modul în care învățătorii mincinoși îi ademenesc pe sfinți să le urmeze învățăturile.

- Cum îi ademenesc și îi înșală învățătorii mincinoși pe membrii Bisericii? (Subliniați că unii învățători mincinoși pot fi sinceri pentru că ei înșiși s-au înșelat.)
- În ce mod se aseamănă învățăturile profetilor și învățătorilor mincinoși cu o momeală de pescuit?
- Potrivit celor relatate în versetul 19, ce promit acești învățători mincinoși? („Slobozenie”. Cu alte cuvinte, ei susțin că păcatul și nu supunerea față de porunci ne dă o libertate mai mare.)

Completați adevărul de pe tablă astfel: **Învățătorii mincinoși caută să ne înșele să credem că păcatul aduce cu sine mai multă libertate.**

Invitați cursanții să citească din nou, în gând, versetul 19 și să afle ce se întâmplă cu oamenii care sunt biruiți de învățături neadevărate și de păcate.

- Ce se întâmplă cu oamenii care sunt biruiți de învățături neadevărate și de păcate? (Devin robii acestora.)
- Care sunt câteva învățături neadevărate care par să promoveze libertatea dar, de fapt, duc către robie?

Invitați un cursant să citească, cu glas tare, 2 Petru 2:20-22. Rugați membrii clasei să urmărească în scripturile lor și să afle ce a propovăduit Petru despre cei care se întorc la păcat după ce au scăpat de acesta.

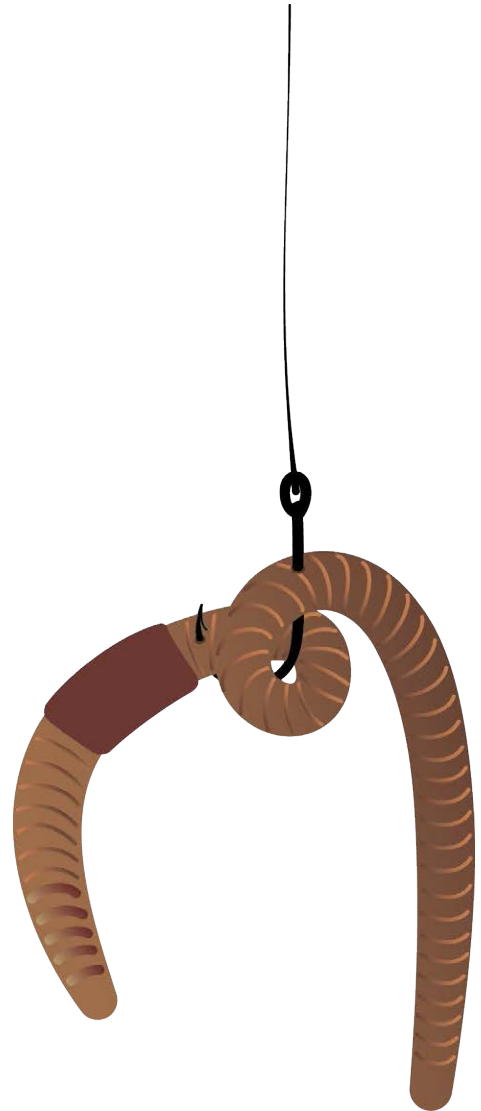



- De ce credeți că cei care „au scăpat de întinăciunile lumii, prin... Isus Hristos” (versetul 20) pot fi ispițiți să se întoarcă la comportamentul lor păcătos?
- Ce sfat ați oferi cuiva pentru a-l ajuta să rămână credincios lui Isus Hristos și Evangheliei Sale în loc să se întoarcă la vechile sale păcate?

## 2 Petru 3

### *Petru depune mărturie despre a Doua Venire*

Explicați că, atunci când Petru și-a încheiat epistola, el a amintit sfinților despre a Doua Venire a lui Isus Hristos și i-a învățat cum să se pregătească pentru aceasta. Rezumați 2 Petru 3:1-9 explicând că Petru a propovăduit că, în ultimele zile, unii oameni îi vor batjocori și vor râde de cei care cred în a Doua Venire.

Rugați câțiva cursanți să explice de ce cred în a Doua Venire, deși mulți oameni nu cred.

Invitați un cursant să citească, cu glas tare, 2 Petru 3:10-14. Rugați membrii clasei să urmărească în scripturile lor și să afle ce a propovăduit Petru despre a Doua Venire. ((delete this segment))

- Potrivit celor relatate în versetul 10, ce a propovăduit Petru despre a Doua Venire?
- Potrivit celor relatate în versetele 11-14, ce sfaturi le-a dat Petru sfinților cu scopul de a-i pregăti pentru a Doua Venire? (Să trăiască vieți sfinte și evlavioase, să vegheze și să aștepte cu nerăbdare a Doua Venire și să se străduiască, dând dovadă de sârguință, să fie găsiți „fără prihană, fără vină” [versetul 14].)

Explicați că expresia „fără prihană, fără vină” (versetul 14) înseamnă a fi curat de păcat. Cei care sunt curați de păcat s-au împăcat cu Dumnezeu și vor fi în pace cu Salvatorul atunci când El va veni.

- Cum ați rezuma un principiu pe care Petru l-a propovăduit despre cum ne putem pregăti pentru a Doua Venire a Salvatorului? (Ajutați cursanții să identifice un principiu asemănător următorului: **Ne putem pregăti pentru a Doua Venire a Salvatorului trăind vieți neprihănite și veghind cu credință în vederea venirii Sale.** Explicați că „veghind” poate însemna faptul că așteptăm cu nerăbdare venirea Salvatorului.)
- Care sunt unele dintre lucrurile pe care le putem face pentru a trăi vieți neprihănite pe măsură ce veghem, cu credință, în vederea celei de a Doua Veniri?

Rezumați 2 Petru 3:15-18 explicând că Petru ne-a avertizat împotriva faptului de a deveni ticăloși. El i-a invitat pe sfinți să „[crească] în harul și în cunoștința Domnului” (versetul 18).

Încheiați lecția depunând mărturie despre adevărurile predate în 2 Petru 2-3.

Invitați cursanții să caute să recunoască și să evite învățăturile neadevărate și să se pregătească, dând dovadă de sârguință, pentru a Doua Venire.

# Introducere la Întâia epistolă sobornicească a lui Ioan

## De ce studiem această carte?

În această epistolă, Ioan a vorbit despre răspândirea periculoasă a influențelor apostate în cadrul Bisericii. El i-a avertizat pe sfinți să nu aibă părtașie cu întunericul și să rămână în siguranța oferită de lumina Evangheliei. Studiarea cărții 1 Ioan poate ajuta cursanții să recunoască mai ușor învățăturile neadevărate despre Isus Hristos, iar urmarea sfatului oferit de Ioan îi poate ajuta să rămână în strânsă înfrățire cu Domnul în timp ce acceptă, în totalitate, adevărul. Mai mult, studierea acestei cărți poate ajuta cursanții să ajungă să înțeleagă dragostea mare pe care Tatăl Cereș o are pentru fiecare dintre copiii Săi și pe care El a arătat-o oferindu-L pe Fiul Său, Isus Hristos, drept jertfă pentru întreaga omenire.

## Cine a scris această carte?

„Deși autorul acestor trei epistole nu face mențiunea numelui său, limbajul se aseamănă atât de mult cu cel al apostolului Ioan, încât se presupune că el le-a scris pe toate trei.” (Ghid pentru scripturi, „Ioan, fiul lui Zebedei”, Epistolele lui Ioan).

Autorul epistolelor lui Ioan a fost martor ocular al Salvatorului înviat, lucru care este în mod sigur adevărat în cazul apostolului Ioan (vezi 1 Ioan 1:1-4; 4:14).

## Când și unde a fost scrisă?

Nu se știe precis când și unde a fost scrisă 1 Ioan. Este foarte probabil să fi fost scrisă spre sfârșitul primului secol d.H.

Deși Ioan și-a petrecut mare parte din tinerețe în Palestina, zona aceea a fost ostilă creștinilor și iudeilor după distrugerea Ierusalimului și a templului său în anul 70 d.H.. Se crede că Ioan a plecat din Palestina pentru a trăi în Efes în ultima parte a vieții sale. Dacă acest lucru este adevărat, este posibil ca Ioan să fi scris această epistolă din Efes între anii 70-100 d.H..

## Pentru cine a fost scrisă această carte și de ce?

Auditoriul lui 1 Ioan nu este menționat în mod clar, însă, din scrierile sale, se pare că Ioan a scris celor credincioși (vezi 1 Ioan 1:3-4; 2:12-14), probabil celor din Asia Mică (Turcia din zilele noastre), unde anumite surse istorice afirmă că Ioan a trăit și slujit în ultima parte a primului secol d.H.

În această vreme, învățători mincinoși au creat o schismă sau o diviziune printre sfinții din regiune (vezi 1 Ioan 2:18-19, 22, 26; 4:1) și apostazia se răspândea în cadrul Bisericii. Una dintre filosofii care devenea din ce în ce mai acceptată era docetismul. Docetismul făcea parte dintr-un curent mai mare numit gnosticism. O învățătură importantă, predată în multe forme, a gnosticismului era aceea că

spiritul este, în întregime, bun și că materia, inclusiv trupul fizic, este în întregime rea.

Ucenicii gnosticismului credeau că salvarea nu era dobândită prin eliberarea de păcate, ci, mai degrabă, prin eliberarea spiritului de materie, și anume de trupul fizic. Ei credeau, de asemenea, că salvarea era dobândită mai degrabă printr-o cunoaștere specială (*gnosis*), decât prin credința în Isus Hristos.

Adeptii docetismului au accentuat atât de mult natura spirituală a lui Isus, încât au ajuns să respingă ideea că El a venit pe pământ având un trup fizic. Ei credeau că Dumnezeu este invizibil, nemuritor, atotștiutor și imaterial și considerau că lumea fizică și trupul fizic sunt corupte și rele. Prin urmare, ei credeau că, deoarece Isus era Fiul divin al lui Dumnezeu, El nu ar fi putut să aibă parte de limitările faptului de a fi om. Din punctul lor de vedere, Isus Hristos nu S-a născut, cu adevărat, în trup și nu a trăit într-un trup fizic tangibil, nu a sângerat, nu a suferit, nu a murit și nici nu a înviat având un trup fizic înviat – El doar a părut să facă aceste lucruri. *Docetism* provine din cuvântul grecesc *dokēō*, care înseamnă „a părea”.

Deși 1 Ioan respinge aceste învățături neadevărate, ele au continuat și s-au strecurat în cadrul Bisericii. Acestea și alte doctrine neadevărate fac parte din ceea ce a dus la marea apostazie.

## Care sunt unele dintre trăsăturile distinctive ale acestei cărți?

În calitate de unul dintre primii apostoli ai lui Isus Hristos, Ioan a fost un martor special al Salvatorului înviat. Ioan a început această epistolă declarând că el personal L-a văzut, L-a auzit și L-a atins pe Isus Hristos. Clădind pe această mărturie personală, Ioan i-a invitat pe cititorii lui să aibă „părtășie... cu Tatăl și cu Fiul Său, Isus Hristos” (1 Ioan 1:3). Dragostea este un subiect important în prima epistolă a lui Ioan. Ioan a subliniat faptul că cei care spun că-L iubesc pe Dumnezeu dar nu-i iubesc pe cei din jurul lor sunt mincinoși (vezi 1 Ioan 4:20-21).

## Rezumat

**1 Ioan 1-3** Ioan ne învață că, prin supunere, putem ajunge să-L cunoaștem pe Dumnezeu, să avem părtășie cu El și să devenim ca El. În ultimele zile, vor fi antihriști. Dragostea Salvatorului pentru noi se manifestă prin sacrificiul Său ispășitor.

**1 Ioan 4-5** Ioan încurajează sfinții să hotărască dacă oricare învățător este al lui Dumnezeu. Dumnezeu este dragoste și, datorită dragostei Sale mari față de noi, El L-a trimis pe Fiul Său să sufere pentru noi. Cei care-L iubesc pe Dumnezeu țin poruncile Sale. Cei care cred în Isus Hristos și sunt născuți din Dumnezeu vor birui lumea.

## LECȚIA 148

# 1 Ioan

### Introducere

Ioan i-a invitat pe membrii Bisericii să caute să aibă părtășie cu Tatăl și cu Fiul. El a subliniat nevoia ca noi să ținem poruncile lui Dumnezeu pentru a ne arăta dragostea față de

El. Ioan le amintește, de asemenea, membrilor Bisericii să-i iubească pe ceilalți.

### Sugestii pentru predare

#### ***Predați așa cum a predat Salvatorul***

Președintele Boyd K. Packer, președintele Cvorumului celor Doisprezece Apostoli, i-a invitat pe învățătorii de Evanghelie să se străduiască să predea așa cum a predat Salvatorul: „Când începem să ne evaluăm și căutăm să devenim învățători mai buni, ce exemplu mai bun am putea găsi? Ce studiu mai bun am putea începe decât acela de a ne analiza idealurile, obiectivele și metodele și de a le compara cu cele ale lui Isus Hristos?” (*Teach Ye Diligently*, ediție revizuită [1991], p. 22).

#### **1 Ioan 1-5**

##### ***Ioan explică importanța faptului de a ține poruncile și de a ne iubi unul pe altul***

Împărțiți cursanții în echipe de câte doi. Scrieți, pe tablă, cuvântul *apostazie*. Invitați cursanții să se întoarcă spre colegii lor și să explice, pe scurt, ce înseamnă *apostazie*. Apoi, invitați un cursant să vină la tablă și să scrie o definiție pentru cuvântul *apostazie*. Definiția trebuie să indice că termenul *apostazie* înseamnă abaterea de la adevăr (vezi Ghid pentru scripturi, „Apostazie”, [scriptures.lds.org](http://scriptures.lds.org)).

Explicați că apostolul Ioan a scris epistola 1 Ioan într-o perioadă în care apostazia amenința Biserica. În această epistolă, Ioan i-a avertizat pe sfinți cu privire la antihriști (vezi 1 Ioan 2:18-26; 4:3). Antihrist este „oricine sau orice denaturează sau deformează adevăratul plan al salvării prezentat în Evanghelie și care se opune lui Hristos, fățuș sau în secret”, precum și autorității și învățăturilor slujitorilor Săi aleși (Ghid pentru scripturi, „Antihrist”, [scriptures.lds.org](http://scriptures.lds.org)). Unii antihriști din zilele lui Ioan predau că Isus Hristos nu a avut un trup fizic în timp ce a trăit pe pământ, El doar părând să fi fost o ființă fizică.

Invitați un cursant să citească, cu glas tare, 1 Ioan 1:1-4. Rugați membrii clasei să urmărească în scripturile lor și să afle despre ce a depus Ioan mărturie pentru a respinge această învățătură neadeverată. Explicați că expresia „Cuvântul vieții” (versetul 1) se referă la Isus Hristos.

- Ce cuvinte a folosit Ioan pentru a respinge ideea neadeverată că Isus Hristos nu a avut un trup fizic?
- Potrivit celor relatate în versetele 3-4, de ce le-a împărtășit Ioan membrilor Bisericii mărturia sa sacră despre Isus Hristos? (El a dorit ca ei să aibă părtășie cu acei conducători ai Bisericii care aveau părtășie cu Tatăl Ceresc și Isus Hristos. El a dorit, de asemenea, ca ei să aibă parte de plenitudinea bucuriei.)

Explicați că a avea părtășie înseamnă să te bucuri de o relație de încredere, comuniune și care are un scop comun. Putem avea părtășie cu acei conducători ai Bisericii când primim și urmăm învățăturile și sfaturile lor.

Scrieți, pe tablă, următoarea afirmație incompletă: *Dacă primim și urmăm învățăturile profeților și apostolilor, putem...*

- Ținând cont de învățăturile lui Ioan din Ioan 1:3, cum ați completa această afirmație, astfel încât să enunțați un principiu? (Folosind cuvintele cursanților, completați afirmația scrisă pe tablă, astfel încât să descrie următorul principiu: **Dacă primim și urmăm învățăturile profeților și apostolilor, putem dobândi părtășie cu Tatăl și Fiul.**)

Expuneți fotografiile cu actualul președinte al Bisericii și cu alți profeți și apostoli.

- Cum ne poate ajuta faptul de a urma învățăturile profeților și apostolilor să dobândim părtășie cu Tatăl nostru Ceresc și cu Fiul Său, Isus Hristos?

Invitați un cursant să citească, cu glas tare, 1 Ioan 1:5-6. Rugați membrii clasei să urmărească în scripturile lor și să afle ce ne poate împiedica să avem părtășie cu Tatăl nostru din Cer.

- Ce ne poate împiedica să avem părtășie cu Tatăl nostru din Cer?

Subliniați faptul că folosirea de către Ioan a cuvântului *întuneric* a avut ca scop referirea la întunericul spiritual.

- Ce credeți că înseamnă să umblăm în întuneric spiritual?

Invitați cursanții să studieze 1 Ioan 1:7-10; 2:1-6 și să găsească adevărurile pe care Ioan le-a predat și care ne pot ajuta să știm cum să umblăm în lumina Evangheliei. Explicați că expresia *jertfa de ispășire*, din 1 Ioan 2:2, se referă la sacrificiul ispășitor care îndeplinește dreptatea lui Dumnezeu. Invitați cursanții să studieze, în gând, aceste versete, singuri sau alături de colegi ori în grupuri mici.

- Ce adevăruri ați identificat în aceste versete? (Puteți scrie răspunsurile cursanților pe tablă. Printre acestea se pot număra adevăruri precum următoarele: **Isus Hristos a ispășit pentru păcatele noastre. Când ținem poruncile lui Dumnezeu, dragostea noastră față de Dumnezeu progresează către perfecțiune.**)
- De ce credeți că dragostea noastră față de Dumnezeu progresează către perfecțiune sau devine completă când ținem poruncile Sale?
- Când ați simțit o dragoste mai mare față de Dumnezeu în timp ce vă străduiați să țineți poruncile Sale?

Citiți, cu glas tare, descrierile de mai jos privind doi tineri sfinți din zilele din urmă. Invitați cursanții să fie atenți și să determine cărei porunci le este celor doi tineri greu să se supună.

1. Un tânăr băiat citește zilnic din scripturi și îndeplinește, cu credință, multe dintre responsabilitățile sale din cadrul preoției, însă este adesea nepoliticos cu fratele său mai mic.
2. O tânără fată participă, cu regularitate, la adunările Bisericii și a primit medalia care atestă Recunoașterea calității sale de tânără fată. Totuși, ea publică adesea

comentarii nepoliticoase, pe rețele de socializare, despre unii dintre colegii și învățătorii ei.

- Cărei porunci le este celor doi tineri greu să se supună?

Invitați cursanții să se gândească la situații în care întâmpină dificultăți în a da dovadă de dragoste față de alții.

Invitați câțiva cursanți să citească, pe rând, cu glas tare, din 1 Ioan 2:9-11; 4:7-11, 19-21. Rugați membrii clasei să urmărească în scripturile lor și să afle ce a predat Ioan despre dragoste. Puteți invita cursanții să marcheze, în aceste versete, învățăturile care sunt importante pentru ei.

- Care dintre învățăturile lui Ioan despre dragoste sunt importante pentru voi? De ce?
- Ce principiu putem identifica din aceste versete despre ceea ce vom face când Îl iubim pe Dumnezeu? (Cursanții pot folosi cuvinte diferite, dar trebuie să identifice un principiu asemănător următorului: **Când Îl iubim pe Dumnezeu, îi vom iubi pe ceilalți.**)
- De ce credeți că ne vom arăta dragostea față de alții dacă Îl iubim, cu adevărat, pe Dumnezeu?

Subliniați faptul că, deși Ioan a folosit cuvântul *urăște*, în 1 Ioan 4:20, există multe moduri prin care ne putem reține dragostea sau bunătatea față de alții în afara celui de a-i urî. Invitați cursanții să explice care cred că ar putea fi unele dintre acele moduri.

Invitați un cursant să citească, cu glas tare, 1 Ioan 3:17-18 și rugați membrii clasei să afle cum trebuie să ne arătăm dragostea față de alții. Invitați cursanții să vă spună ce au aflat. Cursanții trebuie să descopere importanța faptului de a iubi nu doar „cu vorba”, ci și „cu fapta”.

- De ce credeți că este important să ne arătăm dragostea prin fapte și nu doar prin vorbe?
- Pe cine cunoașteți că este un bun exemplu în a-și arăta dragostea față de alții? Ce face această persoană pentru a-și arăta dragostea față de alții?

Invitați cursanții să se gândească la cineva, din viața lor, căruia i-ar putea arăta mai multă dragoste. Rugați-i să scrie pe o foaie de hârtie numele acelei persoane și lucruri concrete pe care le pot face pentru a arăta dragoste sau bunătate față de acea persoană. Explicați că nu trebuie să-și arate dragostea în moduri extravagante și că gesturile mici și simple de caritate și bunătate sunt adesea cele mai însemnate. Invitați-i să ducă foaia de hârtie acasă și să acționeze în acord cu ceea ce au scris.

Subliniați că, atunci când arătăm dragoste prin faptele noastre, urmăm exemplul lui Isus Hristos (vezi 1 Ioan 2:6; 3:1-3). Puteți încheia lecția împărtășindu-vă mărturia despre adevărurile pe care cursanții le-au identificat în timp ce au studiat 1 Ioan. Încurajați cursanții să pună în practică, în viața lor, aceste adevăruri.

# Introducere la A doua epistolă a lui Ioan

## De ce studiem această carte?

În a doua sa epistolă, Ioan și-a exprimat îngrijorarea cu privire la influențele apostate din cadrul Bisericii. Totodată, el și-a exprimat bucuria pentru membrii Bisericii care au rămas puternici în Evanghelie și loiali acesteia (vezi 2 Ioan 1:4). Aceste cuvinte ilustrează bucuria și recunoștința pe care conducătorii Bisericii le simt față de cei care rămân credincioși Domnului. În timp ce cursanții vor studia 2 Ioan, ei vor putea fi întăriți de îndemnul lui Ioan de a ne iubi unul pe altul, de a ne supune poruncilor lui Dumnezeu și de a rămâne credincioși în învățătura lui Hristos.

## Cine a scris această carte?

Autorul s-a prezentat ca fiind „presbiterul” (2 Ioan 1:1) și, potrivit tradiției, Ioan, care a fost unul dintre Cei Doisprezece Apostoli de la început, a scris această epistolă (vezi Ghid pentru scripturi, „Ioan, Epistolele lui Ioan”).

## Când și unde a fost scrisă?

Nu se știe precis când și unde a fost scrisă 2 Ioan.

Dacă tradiția șederii îndelungate a lui Ioan în Efes este corectă, este posibil ca el să fi scris această epistolă acolo între anii 70-100 d.H.

## Pentru cine a fost scrisă această carte și de ce?

A doua epistolă a lui Ioan a fost scrisă „către aleasa Doamnă și către copiii ei” (2 Ioan 1:1). Nu se știe dacă Ioan se adresa familiei sale sau unui alt grup anume ori dacă se adresa Bisericii într-un limbaj figurat.

Vârstnicul Bruce R. McConkie, din Cvorumul celor Doisprezece Apostoli, a scris că 2 și 3 Ioan ar putea fi scrisori pe care Ioan le-a scris membrilor familiei sale restrânse (vezi *Doctrinal New Testament Commentary*, 3 volume [1965-1973], 3:409-410, 412-414).

O altă posibilitate este aceea că expresia „aleasa Doamnă” se referă, de fapt, la o congregație creștină (vezi 2 Ioan 1:13). Termenul grecesc pentru *biserică* este la genul feminin și era ceva normal să se refere la Biserică, la figurat, ca la o femeie (vezi Efeseni 5:25-27, 32; Traducerea Bibliei de Joseph Smith, Apocalipsa 12:1-3, 7 [în Ghid pentru scripturi]; Apocalipsa 19:7-8).

Ca și cu 1 Ioan, Ioan se pare că a scris această epistolă ca răspuns la învățăturile neadevărate conform cărora Isus Hristos nu venise pe pământ având un trup fizic. El a explicat că membrii care credeau că Hristos nu a avut un trup fizic nu trebuiau primiți în casă sau în congregație (vezi 2 Ioan 1:7-10).

## Care sunt unele dintre trăsăturile distinctive ale acestei cărți?

În această epistolă, Ioan a avertizat cu privire la învățătorii mincinoși care se infiltraseră în Biserică. El i-a sfătuit pe membrii Bisericii să nu dea ascultare acestor persoane sau să nu stea în compania lor.

## Rezumat

**2 Ioan 1** Ioan amintește Bisericii despre porunca de a ne iubi unul pe altul. El avertizează cu privire la învățătorii mincinoși și amăgitorii din cadrul Bisericii și îi sfătuiește pe membrii Bisericii să nu le permită să rămână în congregațiile lor.



# Introducere la A treia epistolă a lui Ioan

## De ce studiem această carte?

În această scurtă epistolă, Ioan l-a lăudat pe Gaiu, un membru al Bisericii care a fost loial în timpul unei răzvrățiri împotriva conducătorilor Bisericii. Învățăturile lui Ioan pot ajuta cursanții să înțeleagă mai bine apostazia care a apărut în Biserica din vremurile Noului Testament și îi poate inspira să rămână loiali conducătorilor Bisericii în pofida opoziției.

## Cine a scris această carte?

Autorul s-a prezentat ca fiind „presbiterul” (3 Ioan 1:1) și este de înțeles ca fiind apostolul Ioan.

## Când și unde a fost scrisă?

Nu se știe precis când și unde a fost scrisă 3 Ioan.

Dacă tradiția șederii îndelungate a lui Ioan în Efes este corectă, este posibil ca el să fi scris această epistolă acolo între anii 70-100 d.H.

## Pentru cine a fost scrisă această carte și de ce?

A treia epistolă a lui Ioan i-a fost scrisă lui Gaiu, un membru credincios al Bisericii pe care Ioan l-a lăudat pentru că a dat dovadă de devotament altruist față de cauza lui Hristos oferind adăpost slujitorilor lui Dumnezeu care călătoreau (vezi 3 Ioan 1:5-8).

Ioan l-a avertizat, de asemenea, pe Gaiu cu privire la cineva pe nume Diotref, care este posibil să fi deținut o poziție de conducere locală în cadrul Bisericii. Diotref li s-a împotrivit, în mod deschis, lui Ioan și altor conducători ai Bisericii și i-a împiedicat chiar și pe membrii locali ai Bisericii, care au dorit să-i primească, să participe la adunările Bisericii (vezi 3 Ioan 1:9-10). Ioan l-a încurajat pe Gaiu să continue să facă bine și i-a spus că se aștepta să-l viziteze în curând (vezi 3 Ioan 1:11-14).

## Care sunt unele dintre trăsăturile distinctive ale acestei cărți?

În 3 Ioan, vedem preocuparea lui Ioan cu privire la influențele apostate în cadrul Bisericii. Vedem, de asemenea, dragostea lui Ioan față de alții și bucuria pe care a simțit-o pentru cei care alegeau să trăiască o viață de supunere față de Dumnezeu (vezi 3 Ioan 1:4).

## Rezumat

**3 Ioan 1** Ioan îl laudă pe Gaiu pentru devotamentul său și îl avertizează cu privire la un conducător care li s-a opus lui Ioan și altor conducători ai Bisericii.

## LECȚIA 149

# 2 Ioan-3 Ioan

### Introducere

Ioan i-a avertizat pe sfinți despre oamenii care înșală și care propovăduiesc că Isus Hristos nu a venit în trup. De asemenea, el l-a lăudat pe Gaiu pentru devotamentul său.

*Notă.* Această lecție include o sugestie pentru predare pentru 3 Ioan care implică faptul ca respectivii cursanți să primească scrisori de la părinți și de la conducători ai Bisericii. Dacă alegeți să folosiți această sugestie pentru predare, va trebui să vă pregătiți cu mai multe zile înainte. Invitați părinții sau,

dacă este necesar, conducătorii locali ai Bisericii ai fiecărui cursant să-i scrie acestuia o scurtă scrisoare prin care să-și exprime bucuria pe care au simțit-o când au văzut eforturile cursantului de a trăi conform Evangheliei. Asigurați-vă că, în ziua în care predați această lecție, aveți o scrisoare pentru fiecare cursant de la părinții acestuia sau de la un conducător al Bisericii.

### Sugestii pentru predare

#### 2 Ioan

*Ioan avertizează cu privire la oamenii care predau doctrină neadevărată*

Numiți un sportiv celebru care este cunoscut de cei mai mulți dintre cursanți.

- Ce face acest sportiv pentru a activa în formă maximă?
- Ce s-ar întâmpla dacă acest sportiv, după ce a muncit din greu să-și intre în formă, nu s-ar mai duce la sala de forță și ar începe să consume alimente nesănătoase, să se uite foarte mult la televizor, să se joace jocuri video și să consume substanțe dăunătoare trupului?

Invitați cursanții să se gândească la modul în care munca pe care sportivii de succes trebuie s-o facă pentru a-și păstra forma maximă poate fi comparată cu munca pe care membrii Bisericii trebuie s-o facă pentru a păstra binecuvântările pe care le-au primit datorită Evangheliei. În timp ce studiază 2 Ioan, invitați-i să caute un principiu care-i poate ajuta să păstreze binecuvântările pe care le-au primit în calitate de membri ai Bisericii.

Rezumați 2 Ioan 1:1-4 explicând că apostolul Ioan și-a început epistola adresându-se „către aleasa Doamnă și către copiii ei”, care ar fi putut însemna fie o adresare directă către o membră a Bisericii și copiii ei, fie o metaforă pentru a descrie o congregație a Bisericii.

Invitați un cursant să citească, cu glas tare, 2 Ioan 1:5-6. Rugați membrii clasei să urmărească în scripturile lor și să găsească porunca pe care Ioan a amintit-o sfinților.

- Ce poruncă le-a amintit Ioan sfinților?

Invitați un cursant să citească, cu glas tare, 2 Ioan 1:7. Rugați membrii clasei să afle de ce i-a sfătuit Ioan pe membrii Bisericii să „[umble]” (2 Ioan 1:6) sau să se supună poruncilor.

- De ce a sfătuit Ioan pe membrii Bisericii să se supună poruncilor?
- Ce propovăduiau „[amăgitorii]” (versetul 7)?

Explicați că, atunci când Ioan a scris această epistolă, exista un curent filosofic, cunoscut sub denumirea de docetism, care devenea din ce în ce mai popular. Docentiștii credeau că Dumnezeu era atât de exaltat, încât El nu putea să aibă parte de suferință, moarte sau de vreo altă experiență a vieții muritoare. Prin urmare, ei ajunseseră la concluzia că Isus Hristos, în calitate de Fiul al lui Dumnezeu, nu venise, cu adevărat, în trup, ci doar Spiritul Său *a părut* să facă lucruri pe care le putea face sau de care putea să aibă parte un muritor.

- Care sunt câteva exemple de învățături neadevărate din zilele noastre care contrazic adevărurile Evangheliei?
- De ce sunt aceste învățături periculoase din punct de vedere spiritual?

Invitați un cursant să citească, cu glas tare, 2 Ioan 1:8. Rugați membrii clasei să urmărească în scripturile lor și să afle ce i-a sfătuit Ioan pe membrii Bisericii să facă legat de aceste învățături neadevărate. Explicați că „păziți-vă” înseamnă să fim vigilenți sau atenți să nu acceptăm și să urmăm învățături neadevărate și că *rodul muncii noastre* poate să însemne ceea ce am realizat sau îndeplinit.

- Ce principiu putem desprinde din învățăturile lui Ioan din versetele 6-8 despre cum putem continua să ne bucurăm de binecuvântările Evangheliei pe care le-am primit? (Folosind propriile cuvinte, cursanții trebuie să identifice un principiu asemănător următorului: **Când ținem poruncile și suntem vigilenți putem continua să ne bucurăm de binecuvântările Evangheliei pe care le-am primit.** Scrieți acest principiu pe tablă.)

Invitați cursanții să scrie, în caietele lor pentru seminar sau în jurnalele pentru studiul scripturilor, o listă cu binecuvântări ale Evangheliei pe care le-au primit sau pe care speră să le primească. Invitați-i să împărtășească membrilor clasei ceea ce au scris. Scrieți răspunsurile lor pe tablă.

- Cum poate faptul de a accepta și urma învățături neadevărate să ne împiedice să primim binecuvântări ale Evangheliei și să continuăm să ne bucurăm de ele?

Invitați un cursant să citească, cu glas tare, 2 Ioan 1:9. Rugați membrii clasei să urmărească în scripturile lor și să afle ce ne-a învățat Ioan că se va întâmpla cu cei care rămân în învățătura lui Hristos sau care rămân apropiați Evangheliei și îndură în ea.

- Pe cine au cu ei cei care rămân în învățătura lui Hristos? (După ce cursanții au răspuns, scrieți, pe tablă, următorul principiu: **Dacă rămânem în învățătura lui Hristos, Îi vom avea cu noi pe Tatăl și pe Fiul.**)

Subliniați că un mod în care Îi avem cu noi pe Tatăl și pe Fiul este prin însoțirea Duhului Sfânt.

Rugați cursanții să cugete la eforturile lor de a ține poruncile, de a fi vigilenți și de a rămâne în Evanghelie. Invitați-i să scrie de ce doresc să păstreze binecuvântările pe care le-au primit prin intermediul Evangheliei și un lucru pe care-l vor face astăzi pentru a fi mai credincioși și mai consecvenți în ținerea poruncilor.

Rezumați 2 Ioan 1:10-13 explicând că Ioan i-a încurajat pe sfinți să-i evite pe cei care răspândesc învățături neadevărate. El și-a exprimat, de asemenea, dorința de a-i vizita personal pe sfinții cărora le scria.

### 3 Ioan

#### *Ioan îl laudă pe Gaiu pentru devotamentul său*

Aduceți la oră o pietricică și un castron mare plin cu apă. Rugați un cursant să dea drumul la pietricică în castron fără ca apa din castron să se miște.

- De ce este imposibil ca apa să nu fie mișcată de către pietricică?
- Cine altcineva, în afară de dumneavoastră, poate fi influențat, în mod pozitiv, de alegerea voastră de a trăi potrivit Evangheliei?

Explicați că, după cum este consemnat în 3 Ioan, Ioan s-a adresat unui membru credincios al Bisericii, pe nume Gaiu.

Invitați un cursant să citească, cu glas tare, 3 Ioan 1:1-4. Rugați membrii clasei să urmărească în scripturile lor și să afle ce efect a avut asupra lui Ioan devotamentul de care Gaiu a dat dovadă trăind conform Evangheliei. Explicați că termenul *copiii*, din versetul 4, poate să facă referire la membrii Bisericii pe care Ioan i-a ajutat să se convertească la Evanghelie.

- Ce efect a avut asupra lui Ioan devotamentul de care Gaiu a dat dovadă trăind conform Evangheliei?
- Cum ați rezuma un adevăr din aceste versete legat de modul în care viața trăită conform Evangheliei poate avea un efect pozitiv asupra noastră și a altora? (Cursanții pot identifica diverse adevăruri, însă asigurați-vă că identificați un adevăr asemănător următorului: **Viața trăită conform Evangheliei aduce bucurie nu doar nouă, ci și altora.**)
- Când ați avut parte de bucurie pentru că altcineva a trăit, cu credință, conform Evangheliei?

Pentru a ilustra și mai bine acest adevăr, dacă alegeți să rugați părinți sau conducători din cadrul Bisericii să le scrie cursanților scrisori, înmânați acum acele scrisori. Asigurați-vă că fiecare cursant are o scrisoare de la părinții săi sau de la un conducător din cadrul Bisericii și acordați-le timp să le citească.

#### ***Invitați toți cursanții să se implice activ***

Găsiți moduri prin care să invitați, în mod corespunzător, toți cursanții să se implice activ în lecție. Faptul de a invita părinții sau conducătorii fiecărui copil să scrie o scrisoare poate implica fiecare cursant, chiar și pe cei care, de regulă, ezită sau nu sunt dornici să se implice în mod activ.

Rezumați 3 Ioan 1:5-14 explicând că Ioan l-a lăudat pe Gaiu pentru dorința acestuia de a-i primi pe conducătorii sau misionarii Bisericii care călătoreau și l-a criticat pe Diotref, un conducător local, care nu i-a primit pe Ioan și pe cei care-l însoțeau.

Recapitulați adevărurile identificate în această lecție. Depuneți mărturie despre aceste adevăruri și invitați cursanții să le pună în practică în viața lor.

# Introducere la Epistola sobornicească a lui Iuda

## De ce studiem această carte?

Epistola sobornicească a lui Iuda descrie forțele apostaziei care lucrau în Biserica de la început. În timp ce vor studia această epistolă, cursanții vor învăța cum să-i cunoască pe cei care caută să-i îndepărteze pe ucenicii lui Isus Hristos de credință. Cursanții vor putea, de asemenea, să ajungă să simtă importanța luptei cu seriozitate pentru credință și a faptului de a-i rămâne fideli.

## Cine a scris această carte?

Autorul acestei epistole se prezintă ca fiind „Iuda, rob al lui Isus Hristos, și fratele lui Iacov” (Iuda 1:1). Se înțelege că autorul este Iuda, fratele vitreg al lui Isus Hristos (vezi Matei 13:55; Marcu 6:3; Ghid pentru scripturi, „Iuda”). Iuda a fost, în mod evident, un membru al Bisericii foarte apreciat în Ierusalim și este posibil ca el să fi călătorit în calitate de misionar (vezi Faptele apostolilor 1:13-14; 1 Corinteni 9:5). Nu există nicio precizare despre oficiul din cadrul preoției deținut de Iuda, însă epistola sugerează că el deținea o poziție de autoritate care-i permitea să scrie epistole prin care să ofere sfaturi.

## Când și unde a fost scrisă?

Nu știm unde a fost scrisă Epistola lui Iuda. Dacă această scrisoare a fost scrisă cu adevărat de Iuda, fratele lui Isus, a fost scrisă, probabil, între 40-80 d.H.

## Pentru cine a fost scrisă această carte și de ce?

Epistola lui Iuda a fost adresată creștinilor credincioși – „către cei chemați, care sunt iubiți în Dumnezeu Tatăl și păstrați pentru Isus Hristos” (Iuda 1:1). Iuda a spus că intenția sa era să-i încurajeze pe cititorii lui să „[lupte] pentru credință” împotriva învățătorilor necuvioși care se infiltraseră în Biserică și propovăduiau comportamentul imoral și învățături neadevărate care-L renegau pe Domnul Isus Hristos (Iuda 1:3).

## Care sunt unele dintre trăsăturile distinctive ale acestei cărți?

Deși este una dintre cele mai scurte cărți din Noul Testament, Epistola lui Iuda conține informații care nu mai sunt găsite nicăieri în Biblie. Iuda a scris despre „îngerii care nu și-au [ținut prima stare] (traducerea în Biblie este „păstrat vrednicia”)” (versetul 6; vezi, de asemenea, Avraam 3:26), despre confruntarea dintre Mihail și Lucifer pentru trupul lui Moise (versetul 9) și despre o profeție a lui Enoh despre a Doua Venire a Salvatorului (versetele 14-15; vezi, de asemenea, Moise 7:65-66).

Vârstnicul Bruce R. McConkie, din Cvorumul celor Doisprezece Apostoli, a indicat mai multe caracteristici unice ale Epistolei lui Iuda:

„În toată Biblia, doar Iuda păstrează pentru noi conceptul de pre-existență (existență premuritoare), care a fost prima noastră stare și că anumiți îngeri nu au trecut testul acesteia.

Prin el avem o cunoaștere limitată despre disputa dintre Mihail și Lucifer pentru trupul lui Moise.

Doar el consemnează profeția glorioasă a lui Enoh despre a Doua Venire a Fiului Omului” (*Doctrinal New Testament Commentary*, 3 volume [1965-1973], 3:415).

Cuvintele lui Iuda sunt dure pentru cei care se opun lui Dumnezeu și slujitorilor Săi și pentru cei care practică preaslăvirea imorală și păgână și afirmă că sunt scutiți să se supună poruncilor lui Dumnezeu, inclusiv legii castității. Iuda a descris unele dintre caracteristicile acestor persoane corupte.

## Rezumat

**Iuda 1** Iuda îndeamnă membrii Bisericii să „[lupte] pentru [credință]” (Iuda 1:3). El explică faptul că sunt oameni care s-au strecurat, în mod discret, printre sfinți și răspândesc învățături neadevărate și promovează practice rele. Iuda avertizează cu privire la judecățile care vin asupra celor care se îndepărtează de Dumnezeu. Iuda sfătuiește membrii Bisericii să-și clădească credința și „[să se țină] în dragostea lui Dumnezeu” (Iuda 1:21).

## LECȚIA 150

# Iuda

### Introducere

Iuda i-a îndemnat pe membrii Bisericii să se lupte, cu sânguință, pentru credință împotriva învățătorilor mincinoși. El i-a descris pe învățătorii mincinoși și i-a sfătuit pe sfinți să-și clădească viața pe Evanghelia lui Isus Hristos. Despre

Iuda se crede că a fost fratele vitreg al lui Isus Hristos (vezi Matei 13:55). Iuda a fost, în mod evident, un membru activ al Bisericii foarte apreciat în Ierusalim.

## Sugestii pentru predare

### Aveți credință în Domnul și în Spirit

Responsabilitatea de a preda tinerilor principiile Evangheliei poate fi provocatoare și copleșitoare. Aduceți-vă aminte că aceasta este lucrarea Domnului și că El îi va ajuta pe cei care au credință în El (vezi Moroni 7:33). Credeți, de asemenea, că Duhul Sfânt poate înmuia inima cursanților și îi poate îndemna să pună în practică adevărurile Evangheliei potrivit nevoilor și circumstanțelor personale (vezi Alma 24:8; D&L 50:14).

### Iuda 1:1-19

*Iuda îi îndeamnă pe membrii Bisericii să se lupte, cu sânguință, pentru credință împotriva învățătorilor mincinoși*

Citiți, cu glas tare, scenariile de mai jos și invitați cursanții să se gândească la modul în care ar răspunde sau ar reacționa.

1. Pe un site de socializare, un prieten publică o declarație prin care critică poziția Bisericii privind căsătoria între persoane de același sex.
2. Un vecin află că ești membru al Bisericii. El îți spune că a citit Cartea lui Mormon și simte că este o carte care te înalță spirituală, dar că nu este cuvântul lui Dumnezeu.
3. În timpul unei discuții la una dintre ore, un coleg susține că vizionarea de pornografie este inofensivă și că nu ar trebui descurajată.
  - Cum ar putea cineva să răspundă sau să reacționeze în aceste situații?

Invitați un cursant să citească, cu glas tare, Iuda 1:3-4. Rugați membrii clasei să urmărească în scripturile lor și să afle despre ce i-a avertizat Iuda pe membrii Bisericii.

- Potrivit celor relatate în versetul 4, despre ce i-a avertizat Iuda pe membrii Bisericii?

Ajutați cursanții să înțeleagă faptul că „oameni neevlavioși” care aveau intenții rele s-au infiltrat, discret, în cadrul Bisericii. Acești membri ai Bisericii au promovat practici corupte și imorale propovăduind că doctrina harului le permite oamenilor să păcătuiască fără nicio limită, deoarece Dumnezeu avea să-i ierte dând dovadă de milă. Ei au respins, de asemenea, anumite adevăruri despre Tatăl Ceresc și Isus

Hristos. Expresia „scriși de mult pentru osânda aceasta” (versetul 4) înseamnă că osânda pentru astfel de oameni a fost stabilită cu mult timp în urmă.

- Cunoscând învățăturile neadevărate și practicile corupte răspândite de acești oameni, ce i-a îndemnat Iuda pe membrii credincioși ai Bisericii să facă? („Să luptați pentru [credință]” [versetul 3].)

Explicați că expresia „credința, care a fost dată sfinților odată pentru totdeauna” (versetul 3) se referă la Evanghelia lui Isus Hristos – adevărurile, legile și rânduielele propovăduite de Salvator și apostolii Săi.

- Ce adevăr putem învăța cu privire la responsabilitatea pe care ucenicii lui Isus Hristos o au în ceea ce privește învățăturile neadevărate și practicile corupte? (Cursanții pot folosi propriile cuvinte pentru a identifica următorul adevăr: **Ucenicii lui Isus Hristos trebuie să lupte, cu sârguință, pentru Evanghelia lui Isus Hristos și împotriva învățăturilor neadevărate și practicilor corupte.**)
- Ce credeți că înseamnă să ne luptăm, cu sârguință, pentru Evanghelie? (Să predăm Evanghelia și să depunem mărturie despre ea dând dovadă de curaj. Însă, nu trebuie să fim nepoliticoși, intimidanți sau certăreți când facem acest lucru [vezi Alma 38:12; 3 Nefi 11:29].)
- Cum putem să luptăm pentru Evanghelie fără să fim certăreți?

Amintiți cursanților de scenariile prezentate mai devreme, în cadrul lecției.

- În aceste situații și în altele asemănătoare, care sunt unele dintre modurile în care ne putem lupta pentru Evanghelie împotriva învățăturilor neadevărate și practicilor corupte?

Invitați un cursant să citească declarația de mai jos a vârstnicului Neil L. Andersen, din Cvorumul celor Doisprezece Apostoli. Rugați membrii clasei să fie atenți la modul în care tânăra fată s-a luptat pentru Evanghelie.



„Recent, am vorbit cu o tânără din clasa Laur, care trăiește în Statele Unite. Citez din e-mailul ei:

«Anul trecut, câțiva dintre prietenii mei de pe Facebook au început să-și posteze opiniile despre căsătorie. Mulți susțineau căsătoria între persoane de același sex și câțiva tineri SZU au dat „Îmi place” acestor postări. Nu am scris niciun comentariu.

Am decis să îmi declar crezul în căsătoria tradițională într-un mod aparte.

Împreună cu o poză nouă pentru profilul meu, am adăugat și textul: „Cred în căsătoria dintre un bărbat și o femeie”. Aproape imediat am primit mesaje. „Ești egoistă.” „Nu mai judeca.” Cineva m-a comparat cu un deținător de sclavi. Și am primit acest mesaj de la un bun prieten care este un membru puternic al Bisericii: „Trebuie să ții pasul cu vremurile. Lucrurile se schimbă și așa ar trebui să faci și tu”.

«Nu am ripostat», a spus ea, «dar nu am șters afirmația mea».

Ea a încheiat: «Uneori, așa cum a spus președintele Monson, trebuie să „îndrăzniți să fiți singurul”. Sper că noi, tinerii Bisericii, ne vom ajuta unul pe celălalt să fim fideli lui Dumnezeu și



„învățăturilor profeților Săi în viață»” („Furtuni spirituale”, *Ensign* sau *Liahona*, mai 2014, p. 19-20).

- Cum s-a luptat această tânără fată pentru Evanghelie?
- Când v-ați luptat, voi sau cineva pe care îl cunoașteți, pentru Evanghelia lui Isus Hristos? Ce ați învățat din acea experiență?

Rugați cursanții să se gândească ce pot să facă pentru a se lupta, cu sârguință, pentru Evanghelia lui Isus Hristos. Încurajați-i să acționeze conform tuturor îndemnurilor pe care le primesc.

Rezumați Iuda 1:5-7 explicând că Iuda i-a comparat pe acești membri rebeli ai Bisericii cu oamenii din vremurile Vechiului Testament care s-au răzvrătit împotriva lui Dumnezeu și au avut parte de judecățile Sale. Printre acești oameni s-au numărat mulți dintre copiii lui Israel care au fost distruși în pustiu și oamenii din Sodoma și Gomora, care au fost distruși prin foc. De asemenea, Iuda i-a comparat pe membrii rebeli ai Bisericii cu cei care s-au răzvrătit împotriva lui Dumnezeu „[în prima lor stare]” (în Biblie este tradus „[când] nu și-au păstrat vrednicia”) sau în existența premuritoare și au fost alungați din prezența Sa (Iuda 1:6; vezi, de asemenea, Avraam 3:22-26).

Scrieți, pe tablă, următorul titlu: *Caracteristici ale învățătorilor mincinoși.*

Explicați că, în Iuda 1:8-16, citim descrierea multor caracteristici pe care Iuda a făcut-o pentru a ajuta membrii Bisericii să-i recunoască pe cei care răspândeau filosofii și practici neadevărate în cadrul Bisericii. Pentru a ilustra această idee, subliniați expresiile „nori fără apă, mânați încoace și încolo de vânturi” și „pomi tomnatici fără rod” din Iuda 1:12.

- Cum pot fi învățătorii mincinoși asemenea norilor fără apă și pomilor fără rod?

Împărțiți cursanții în grupuri de câte trei sau patru. Instruiți cursanții să citească Iuda 1:8, 10, 14-19 împreună cu cei din grupul lor și să caute mai multe caracteristici ale învățătorilor mincinoși. Invitați cursanții să marcheze ceea ce găsesc. Puteți să explicați că expresia „vremurile din urmă” (versetul 18) se referă atât la vremea lui Iuda, cât și la ultimele zile în care noi trăim.

După ce le-ați acordat timp suficient, invitați cursanții să vină la tablă și să scrie câte o caracteristică a învățătorilor mincinoși pe care au găsit-o. Printre caracteristicile care pot fi scrise de cursanți se pot număra cele menționate mai jos (puteți folosi unele dintre aceste afirmații pentru a ajuta cursanții să înțeleagă ceea ce citesc).

#### ***Caracteristici ale învățătorilor mincinoși***

*Își pângăresc trupul cu ceea ce este imoral (versetul 8).*

*Disprețuiesc autoritatea și batjocoresc pozițiile în cadrul Bisericii (versetul 8).*

*Batjocoresc ceea ce nu înțeleg (versetul 10).*

*Se pierd trăind potrivit cunoașterii carnale pe care o au (versetul 10).*

*Înfăptuiesc nelegiuiri (versetul 15).*

*Rostesc cuvinte de ocară împotriva lui Dumnezeu (versetul 15).*

*Cârtesc și se plâng (versetul 16).*

*Își urmează și trăiesc după poftele pe care le au (versetul 16).*

*Se laudă (versetul 16).*

*Își exprimă admirația față de alții urmărind avantaje personale (versetul 16).*

*Batjocoresc Biserica Domnului și standardele ei (versetul 18).*

*Se distanțează de cei credincioși (versetul 19).*

*Gândesc și acționează potrivit poftelor firii (versetul 19).*

*Nu au Spiritul (versetul 19).*

- Cum duce faptul de a nu avea Spiritul la dezvoltarea caracteristicilor enumerate pe tablă?
- De ce este important să recunoaștem caracteristicile învățătorilor mincinoși?

Ajutați cursanții să înțeleagă faptul că nu toți cei care au una sau mai multe dintre aceste caracteristici sau care predau ceva incorect sunt, neapărat, învățătorii mincinoși descriși de Iuda. Este posibil ca astfel de persoane să greșească fără voie în modul în care înțeleg un anumit subiect. Însă, aceste caracteristici ne pot ajuta să recunoaștem învățătorii mincinoși care intenționează să slăbească credința și supunerea altora înșelându-i și promovând răul.

Invitați cursanții să recapituleze, în gând, Iuda 1:17-18.

- Cine i-a avertizat anterior pe membrii Bisericii cu privire la învățătorii mincinoși?
- Ce adevăr putem învăța din aceste versete despre modul în care apostolii și profeții ne pot ajuta în eforturile noastre de a ne lupta împotriva învățătorilor mincinoși? (Cursanții pot folosi propriile cuvinte, dar trebuie să identifice un adevăr asemănător următorului: **Apostolii și profeții ne avertizează și ne ajută să-i recunoaștem pe cei care caută să ne slăbească credința și supunerea.** Scrieți acest adevăr pe tablă.)

Invitați un cursant să citească, cu glas tare, declarația de mai jos a vârstnicului M. Russell Ballard, din Cvorumul celor Doisprezece Apostoli. Rugați membrii clasei să observe cum reflectă această declarație adevărul de mai sus.



„Astăzi, vă avertizăm că apar profeți și învățători mincinoși; și, dacă nu suntem atenți, chiar și cei care se numără printre membrii credincioși ai Bisericii lui Isus Hristos a Sfinților din Zilele din Urmă vor fi victime ale înșelătoriei lor” („Beware of False Prophets and False Teachers”, *Ensign*, nov. 1999, p. 62).

- Ținând cont de acest adevăr, de ce este important să studiem cuvintele apostolilor și profeților?
- Care sunt unii dintre învățătorii mincinoși despre care ne-au avertizat profeții și apostolii din zilele noastre?

### Iuda 1:20-25

*Iuda îi sfătuiește pe sfinți să-și clădească viața pe Evanghelia lui Isus Hristos și să ajute la salvarea altora*

Scrieți, pe tablă, următoarea afirmație incompletă: *Putem să rămânem fideli credinței...*

Invitați un cursant să citească, cu glas tare, Iuda 1:20-21. Rugați membrii clasei să urmărească în scripturile lor și să afle ce i-a sfătuit Iuda pe sfinți să facă pentru a rămâne fideli credinței. Puteți să explicați că expresia „rugați-vă prin Duhul Sfânt” înseamnă să ne rugăm având parte de inspirație de la Duhul Sfânt.

- Potrivit celor relatate în versetul 20-21, cum ați completa afirmația scrisă pe tablă? (Un mod de a completa afirmația este următorul: **Putem să rămânem fideli credinței clădindu-ne viața pe Evanghelia lui Isus Hristos.**)
- Cum ne ajută faptul de a urma instrucțiunile suplimentare ale lui Iuda, din versetele 20-21, să ne clădim viața pe Evanghelie?
- De ce merită orice efort faptul de a rămâne fideli credinței?
- Cum v-a ajutat, pe voi sau pe alții, faptul de a trăi potrivit sfatului lui Iuda să rămâneți fideli credinței?

Invitați cursanții să scrie, în jurnalele pentru studiul scripturilor sau în caietele pentru seminar, un aspect în care se pot îmbunătăți pentru a urma sfatul lui Iuda. Încurajați-i să pună în practică ceea ce au scris.

Rezumați Iuda 1:22-25 explicând că Iuda i-a sfătuit pe membrii credincioși ai Bisericii să-i ajute pe alții, care întâmpinau dificultăți din punct de vedere spiritual, posibil din cauza influenței învățătorilor mincinoși, și I-a adus laude lui Dumnezeu.

Încheiați lecția împărtășindu-vă mărturia despre adevărurile discutate în această lecție.

### Recapitularea scripturii de bază

Desemnați fiecărui cursant câte un fragment care conține o scriptură de bază.

Rugați cursanții să scrie, pe o foaie de hârtie, o situație din viața reală în care doctrinele și principiile cuprinse în fragmentul desemnat pot fi puse în practică.

După ce cursanții au terminat de scris, strângeți toate situațiile. Citiți câteva dintre situații și invitați cursanții să spună cum pot doctrinele și principiile din fragmentele care conțin scripturi de bază să fie folosite și puse în practică în fiecare situație.

Puteți prezenta unele dintre situații la începutul sau la sfârșitul lecțiilor din timpul săptămânii.

## LECȚIA PENTRU STUDIUL ACASĂ

# 2 Petru - Iuda (unitatea 30)

### Material pentru pregătirea învățătorului pentru studiul acasă

#### *Rezumatul lecțiilor pentru studiul acasă zilnic*

Următorul rezumat al evenimentelor, doctrinelor și principiilor pe care le-au învățat cursanții în timp ce au studiat 2 Petru - Iuda (unitatea 30) nu este destinat pentru a fi predat ca parte a lecției dumneavoastră. Lecția pe care o predați se concentrează doar asupra câtorva dintre aceste doctrine și principii. Urmați îndemnurile Spiritului Sfânt în timp ce aveți în vedere nevoile cursanților dumneavoastră.

#### **Ziua 1 (2 Petru)**

Apostolul Petru a scris sfinților această epistolă pentru a-i ajuta în timpul persecuțiilor, încercărilor și apostaziei din cadrul Bisericii. Când cursanții au studiat cuvintele lui Petru, au învățat că profeții primesc scripturi prin intermediul Duhului Sfânt și că învățătorii mincinoși caută să ne înșele să credem că păcatul aduce cu sine mai multă libertate. Cursanții au învățat, de asemenea, că ne putem pregăti pentru a Doua Venire a Salvatorului trăind vieți neprihănite și veghind cu credință în vederea venirii Sale.

#### **Ziua 2 (1 Ioan)**

Din 1 Ioan, cursanții au învățat că, dacă primim și urmăm învățăturile profeților și apostolilor, suntem de partea Tatălui și a Fiului. De asemenea, au învățat că, dacă Îl iubim pe Dumnezeu, îi iubim pe ceilalți.

#### **Ziua 3 (2 Ioan - 3 Ioan)**

În celelalte două epistole ale apostolului Ioan către sfinți, el a continuat să-și exprime preocuparea cu privire la influențele apostate din cadrul Bisericii. Din aceste epistole, cursanții au învățat că, dacă ținem poruncile și suntem vigilenți, putem continua să ne bucurăm de binecuvântările Evangheliei pe care le-am primit, iar dacă rămânem în învățătura lui Hristos, îi vom avea cu noi pe Tatăl și pe Fiul. Cursanții au învățat, de asemenea, că faptul de a trăi conform Evangheliei aduce bucurie nu doar nouă, ci și altora și că membrii Bisericii trebuie să-i primească și să-i susțină pe toți slujitorii Domnului.

#### **Ziua 4 (Iuda)**

Când cursanții au studiat scrisoarea lui Iuda către sfinții care aveau parte de opoziție acerbă, au învățat că ucenicii lui Isus Hristos trebuie să lupte cu seriozitate pentru Evanghelia lui Isus Hristos împotriva învățăturilor neadevărate și a practicilor corupte. Cursanții au învățat, de asemenea, că apostolii și profeții ne avertizează cu privire la cei care caută să ne slăbească credința și supunerea și ne ajută să-i recunoaștem, precum și că putem rămâne fideli credinței clădindu-ne viața pe Evanghelia lui Isus Hristos.

## Introducere

Apostolul Petru i-a încurajat pe sfinți să-și dezvolte cunoașterea despre Isus Hristos căutând să devină ca El. El i-a asigurat că această creștere spirituală îi poate ajuta să-și „[întărească] chemarea și alegerea” (2 Petru 1:10).

## Sugestii pentru predare

### 2 Petru 1:1-11

*Petru ne învață cum să fim părtași firii dumnezeiești a lui Isus Hristos*

*Notă.* Când discutați principiul și fragmentele scripturale de mai jos, aveți grijă să nu discutați subiecte care au legătură cu rânduieii și doctrine din templu.

Înainte de începerea orei, scrieți, pe tablă, următoarea declarație (din „The Will Within”, *Ensign*, mai 1987, p. 68):

„Sarcina noastră este să devenim cât mai buni cu puțință” (Președintele Thomas S. Monson).

Împărțiți cursanții în echipe de câte doi. Invitați-i să citească declarația scrisă pe tablă și să discute, cu colegul, următoarele întrebări:

- Ce credeți că a vrut președintele Monson să spună cu „să devenim cât mai buni cu puțință”?
- De ce credeți că este important să devenim cât mai buni cu puțință?
- Ce ne poate împiedica să devenim cât mai buni cu puțință?

În timp ce studiază 2 Petru 1, invitați cursanții să caute un adevăr care-i poate ajuta să știe cum pot deveni cât mai buni cu puțință.

Rezumați 2 Petru 1:1-2 explicând că Petru a scris membrilor Bisericii care dobândiseră credință în Isus Hristos, dar care fuseseră ispitiți să revină pe căile păcătoase ale lumii.

Invitați un cursant să citească, cu glas tare, 2 Petru 1:3-4. Rugați membrii clasei să urmărească în scripturile lor și să afle ce a propovăduit Petru pentru a-i ajuta pe sfinți să rămână fideli mărturiei lor despre Salvator.

- Potrivit celor relatate în aceste versete, ce i-a învățat Petru pe sfinți?
- Ce înseamnă să „vă faceți părtași firii dumnezeiești” (2 Petru 1:4)?

Invitați cursanții să citească, în gând, 2 Petru 1:5-7 și să caute atributele lui Isus Hristos pe care Petru i-a invitat pe sfinți să le dezvolte. Apoi, rugați cursanții să enumere, pe tablă, atributele pe care le găsesc. Puteți să invitați cursanții să găsească, într-un dicționar, definițiile acestor atribute pe care ar dori să le înțeleagă mai bine.

Invitați cursanții să se gândească la exemple în care Salvatorul a demonstrat unul dintre aceste atribute divine. Rugați mai mulți cursanți să le împărtășească membrilor clasei gândurile lor.

Scrieți, pe tablă, următorul principiu incomplet: *Când dezvoltăm atribute divine, putem...*

Invitați un cursant să citească, cu glas tare, 2 Petru 1:8-9. Rugați membrii clasei să urmărească în scripturile lor și să caute o binecuvântare pe care o putem primi când dezvoltăm atributele divine ale Salvatorului.

- Ce binecuvântare putem primi dacă dezvoltăm atribute divine? (După ce au răspuns cursanții, completați afirmația scrisă pe tablă astfel încât să sune în felul următor: **Când dezvoltăm atribute divine, putem ajunge să-L cunoaștem pe Isus Hristos.**)
- De ce credeți că dezvoltarea de atribute divine ne ajută să ajungem să-L cunoaștem pe Isus Hristos?

Invitați un cursant să citească, cu glas tare, 2 Petru 1:10-11. Rugați membrii clasei să urmărească în scripturile lor și să caute o altă binecuvântare pe care o pot primi cei care sunt sârguincioși în dezvoltarea de atribute divine.

- Ce binecuvântare pot primi cei care sunt sârguincioși în dezvoltarea atributelor divine ale lui Isus Hristos? (Explicați că expresia „să vă întăriți chemarea și alegerea voastră” [versetul 10] înseamnă să primiți, în această viață, asigurarea lui Dumnezeu că veți primi viață eternă. Petru a mai numit aceasta și „cuvântul prorociei făcut și mai tare” [2 Petru 1:19]. Vezi, de asemenea, D&L 131:5.)
- Ce principiu putem învăța din aceste versete cu privire la motivul pentru care ar trebui să fim sârguincioși în faptul de a ne dezvolta potențialul divin? (Cursanții pot folosi cuvinte diferite, dar asigurați-vă că identificați următorul principiu: **Dacă suntem sârguincioși în faptul de a ne dezvolta potențialul divin în această viață, putem primi asigurarea lui Dumnezeu cu privire la viața eternă.**) Scrieți acest principiu pe tablă.)

Invitați cursanții să se gândească la oameni pe care-i cunosc și care caută, cu sârguință, să dezvolte atribute asemănătoare celor ale lui Hristos.

- Ce atribute asemănătoare celor ale lui Hristos au dezvoltat cei la care v-ați gândit?
- Cum i-au ajutat, pe ei și pe alții din jurul lor, eforturile și atributele lor?

Puteți să vă împărtășiți mărturia că dezvoltarea de atribute divine ne ajută să ajungem să-L cunoaștem pe Isus Hristos și ne pregătește să primim viață eternă.

Invitați cursanții să scrie, în caietele lor pentru seminar sau în jurnalele pentru studiul scripturilor, unul dintre atributele divine pe care doresc cel mai mult să-l dezvolte. Rugați-i să scrie un lucru concret pe care-l vor face pentru a dezvolta acel atribut.

### **Unitatea următoare (Apocalipsa 1-11)**

Întrebați cursanții dacă au auzit vreodată despre Apocalipsa. Explicați că Apocalipsa este o carte de revelații, iar termenul provine din limba greacă și înseamnă „dezvăluire”. În această carte, apostolul Ioan a descris o viziune pe care a avut-o și care conține multe profeții despre zilele noastre și despre evenimente viitoare, inclusiv a Doua Venire a lui Isus Hristos și sfârșitul pământului. Mare parte a viziunii lui Ioan conține simboluri. Invitați cursanții ca, în timp ce vor studia Apocalipsa, să fie atenți la simbolurile care indică victoria finală a binelui asupra răului.

# Introducere la Apocalipsa lui Ioan

## De ce studiem această carte?

Fiind „descoperirea lui Isus Hristos” (Apocalipsa 1:1), această carte este numită Apocalipsa, care, în limba greacă, înseamnă revelarea, dezvăluirea a ceea ce este ascuns (vezi Ghid pentru scripturi, „Apocalipsa lui Ioan”). Această carte este o dezvăluire a Domnului Isus Hristos și o revelație a autorității, puterii și rolului Său extrem de important în planul salvării întocmit de Tatăl. Cartea dezvăluie, de asemenea, multe alte informații importante despre evenimentele care duc către a Doua Venire și mileniu.

Studierea Apocalipsei poate ajuta cursanții să dobândească o înțelegere mai profundă despre Fiul lui Dumnezeu cel înviat și glorificat și despre relațiile lui cu copiii lui Dumnezeu de-a lungul veacurilor istoriei pământului, mai ales în ultimele zile. Această carte transmite un mesaj de speranță către cei neprihăniți și poate încuraja cursanții să rămână fideli mărturiei lor despre Salvator în mijlocul persecuțiilor și încercărilor.

## Cine a scris această carte?

Apostolul Ioan, ucenicul cel iubit al lui Isus Hristos, este autorul acestei cărți. Cartea lui Mormon afirmă că Ioan a fost prerânduit să scrie lucrurile consemnate în Apocalipsa (vezi 1 Nefi 14:18-27; Eter 4:16).

## Când și unde a fost scrisă?

Apocalipsa a fost scrisă într-o perioadă în care creștinii aveau parte de învățături neadevărate, apatie și mari persecuții (vezi Apocalipsa 1:9; 2:4, 10, 14-15; 3:16; 6:9). Această persecuție a fost pricinuită, în mare parte, de oficialii romani în ultimele două decenii ale primului secol d.H. Ioan a scris de pe insula Patmos, din Marea Egee, situată la aproximativ 100 de kilometri sud-vest de Efes (vezi Apocalipsa 1:9).

## Pentru cine a fost scrisă această carte și de ce?

Ioan a scris un mesaj de speranță și încurajare pentru sfinții din zilele sale (vezi Apocalipsa 1:4, 11) și pentru cei din zilele din urmă. Primele trei capitole din Apocalipsa erau adresate, în mod special, celor șapte ramuri ale Bisericii din Asia Mică (vezi Apocalipsa 1:4, 11; 2-3). Din cauza persecuției înverșunate, sfinții aveau mare nevoie de mesajul de încurajare pe care-l găsim în Apocalipsa. Mai mult, profetul Nefi a depus mărturie că „Dumnezeu l-a rânduit apostol” pe Ioan pentru ca el să scrie despre sfârșitul lumii (1 Nefi 14:25) și pentru ca ale sale cuvinte să ajungă atât la neamuri, cât și la rămășița lui Israel în zilele din urmă (vezi 1 Nefi 13:20-24, 38; 14:19-27).

## Care sunt unele dintre trăsăturile distinctive ale acestei cărți?

Profetul Joseph Smith ne-a învățat: „Apocalipsa este una dintre cele mai clare cărți care Dumnezeu a făcut să fie scrise vreodată” (în *History of the Church*, 5:342). Deși este plină de metafore și simboluri care nu sunt întotdeauna ușor de înțeles de către cititorii din vremurile noastre, subiectele acestei cărți sunt simple și pline de inspirație.

Ioan a descris circumstanțele Bisericii în zilele sale (vezi Apocalipsa 2-3) și a scris despre evenimente trecute și viitoare (vezi Apocalipsa 4-22). Cartea Apocalipsa conține unul dintre puținele fragmente din scripturi care descriu războiul din cer din viața premuritoare (vezi Apocalipsa 12:7-11) și prezintă o recapitulare inspirată a istoriei lumii concentrându-se, în mod deosebit, asupra zilelor din urmă și mileniului. Subiectele ei majore includ rolul lui Isus Hristos în îndeplinirea planului lui Dumnezeu, influența lui Dumnezeu în istoria pământului, a Doua Venire a lui Isus Hristos și distrugerea răului, precum și promisiunea că pământul va deveni, în final, celestial. Cartea explică, de asemenea, că va fi „o victorie permanentă a binelui asupra răului... [și] a împărăției lui Dumnezeu asupra împărățiilor oamenilor și ale lui Satana” (Bible Dictionary, „Revelation of John”).

## Rezumat

**Apocalipsa 1-3** Ioan are o viziune cu Isus Hristos. El scrie mesaje personale celor șapte biserici din Asia; aceste mesaje includ laude, avertizări și promisiuni adresate sfinților credincioși din fiecare ramură.

**Apocalipsa 4-11** Ioan Îl vede, într-o viziune, pe Dumnezeu stând pe scaunul de domnie în împărăția celestială, pe Mielul lui Dumnezeu și o carte pecetluită cu șapte peceți. Ioan are viziuni despre ruperea fiecăreia dintre cele șapte peceți. Cei care au pecetea lui Dumnezeu pe frunte vor avea parte de protecția lui Dumnezeu în ultimele zile. Ioan vede războaie, urgi și multe alte evenimente din zilele din urmă care vor preceda a Doua Venire a Domnului.

**Apocalipsa 12-16** Ioan are o viziune despre războiul din cer din viața premuritoare și despre continuarea acestuia pe pământ. El propovăduiește că forțe ale răului caută să distrugă împărăția lui Dumnezeu pe pământ. În ultimele zile, Evanghelia va fi restaurată pe pământ în plenitudinea ei prin intermediul slujirii îngerilor. Vor fi făcute pregătiri pentru bătălia de la Armagedon.

**Apocalipsa 17-22** Babilonul spiritual se va răspândi pe tot pământul. După ce sfinții neprihăniți vor fi adunați, Babilonul va cădea și va fi jelit de susținătorii săi. Cei neprihăniți vor fi invitați la ospățul nunții Mielului lui Dumnezeu. Satana va fi legat, mileniul va începe și Hristos va domni în persoană pe pământ. Cei morți vor fi judecați. Pământul își va primi gloria celestială.



# Apocalipsa 1

## Introducere

În timp ce se afla pe insula Patmos, Ioan a scris o scrisoare de încurajare celor șapte congregații ale Bisericii descriind revelația pe care el o primise. Ioan a consemnat ceea ce i-a

fost transmis de un înger și de Isus Hristos. Ioan a consemnat și detalii despre viziunea pe care a avut-o cu Domnul Isus Hristos.

## Sugestii pentru predare

### Apocalipsa 1:1-11

#### *Ioan consemnează viziunea pe care a avut-o*

Înainte de începerea orei, puneți un obiect pe o masă sau pe un scaun din fața clasei. Acoperiți obiectul astfel încât cursanții să nu știe ce este. Când începe ora, invitați cursanții să ghicească ce obiect este. După mai multe încercări, invitați un cursant să vină în fața clasei și rugați-l să descopere, parțial, obiectul, astfel încât doar el să poată vedea obiectul. Rugați acest cursant să descrie membrilor clasei obiectul.

- Cum poate cursantul care a descris obiectul să reprezinte unul dintre rolurile pe care le au profeții și apostolii?

Rugați cursantul să se întoarcă la locul lui. Invitați cursanții să-și deschidă scripturile la Apocalipsa. Explicați că denumirea Apocalipsa a acestei cărți înseamnă, în limba greacă, revelarea, dezvăluirea a ceea ce este ascuns. În această carte, apostolul Ioan consemnează adevăruri care i-au fost revelate sau dezvăluite despre Domnul Isus Hristos, despre rolul Său în planul salvării întocmit de Tatăl Ceresc, despre evenimentele care duc la a Doua Sa Venire și despre domnia Sa din timpul mileniului.

În timp ce studiază Apocalipsa, invitați cursanții să caute adevăruri care i-au fost revelate lui Ioan.

Invitați un cursant să citească, cu glas tare, Traducerea Bibliei de Joseph Smith, Apocalipsa 1:1-3, în Ghid pentru scripturi. Rugați cursanții să urmărească în scripturile lor și să afle ce a propovăduit Ioan despre revelația pe care a primit-o.

- De ce i-a fost dată lui Ioan această revelație?
- Ce a dorit Ioan ca sfinții să facă după ce cunoșteau această revelație?

Pentru a ajuta cursanții să înțeleagă de ce Ioan i-a menționat atât pe cei care aud cuvintele sale, cât și pe cei care citesc cuvintele sale, explicați că, în zilele lui Ioan, mulți sfinți nu puteau să citească, prin urmare ei au ajuns să cunoască Apocalipsa ascultându-i pe alții citind-o cu glas tare.

- Ce a spus Ioan despre oamenii care vor citi, căuta să înțeleagă și vor urma (sau se vor supune) învățăturile (învățăturilor) consemnate în Apocalipsa?

- Cum ați rezuma, sub forma unui principiu, învățăturile lui Ioan din Apocalipsa 1:3? (Cursanții trebuie să identifice următorul principiu: **Când citim, căutăm să înțelegem și ne supunem cuvintelor Domnului, vom fi binecuvântați.**)

Invitați un cursant să citească, cu glas tare, Apocalipsa 1:4. Rugați membrii clasei să urmărească în scripturile lor și să afle cui i s-a adresat Ioan în scrisoarea lui.

- Cui i s-a adresat Ioan în scrisoarea lui? (Explicați că expresia „cele șapte Biserici care sunt în Asia” se referă la șapte congregații ale Bisericii, asemenea episcopilor și ramurilor din zilele noastre, care se aflau în ceea ce astăzi este cunoscut ca fiind partea de vest a Turciei. Expresia „șapte duhuri” se referă la conducătorii acelor congregații.)

Invitați câțiva cursanți să citească pe rând, cu glas tare, din Apocalipsa 1:5-8. Rugați membrii clasei să urmărească în scripturile lor și să afle ce dorea Ioan să știe cele șapte congregații despre Isus Hristos. Invitați cursanții să marcheze ceea ce află.

- Ce a dorit Ioan să știe cele șapte congregații despre Isus Hristos?
- Ce expresie despre Salvator, din aceste versete, are o însemnătate aparte pentru voi? De ce? (Puteți să subliniați că Alfa și Omega sunt prima literă și ultima literă din alfabetul grecesc. Acest titlu indică faptul că rolul lui Isus Hristos în planul salvării întocmit de Tatăl Ceresc cuprinde totul, de la început până la sfârșit. [Vezi, de asemenea, Apocalipsa 22:13.]

Invitați un cursant să citească, cu glas tare, Apocalipsa 1:9-11. Rugați membrii clasei să urmărească în scripturile lor și să afle unde era Ioan când a primit această revelație și unde se aflau cele șapte biserici.

- Unde era Ioan când a primit această revelație? Unde se aflau cele șapte congregații?

Puteți să rugați cursanții să-și deschidă scripturile la Hărți și fotografii din Biblie, harta 13, „Călătoriile misionare ale apostolului Pavel”, pentru a găsi Patmos și unele dintre cele șapte orașe enumerate în Apocalipsa 1:11.

Pentru a ajuta cursanții să înțeleagă cum arăta Patmos, invitați-i să găsească Hărți și fotografii din Biblie, fotografia 32, „Insula Patmos”.

- Potrivit celor relatate în Apocalipsa 1:9, de ce era Ioan pe insula Patmos?

Explicați că Ioan a primit această revelație în timpul unei perioade dificile pentru membrii Bisericii. În această perioadă, sfinții aveau parte de persecuții înverșunate din exterior, precum și de apostazie și de diviziune în rândul lor. Mai mult, toți apostolii, cu excepția lui Ioan, fuseseră uciși. Este posibil ca Apocalipsa să fi fost scrisă în timpul împăratului roman Domițian, care a reinstituat preaslăvirea împăratului în tot Imperiul Roman și i-a exilat sau executat pe cei care nu preaslăveau dumnezeii aprobați de conducătorii romani. Mulți oameni cred că Ioan a fost exilat pe insula Patmos din acel motiv.

- Potrivit celor relatate în Apocalipsa 1:10, cum a descris Ioan circumstanțele în care se afla când a primit această revelație?
- Care credeți că este înțelesul expresiei „eram în Duhul”?
- Potrivit celor relatate în versetul 11, ce i-a poruncit Isus Hristos lui Ioan să facă?

Explicați că, din Cartea lui Mormon, învățăm că Nefi a avut o viziune asemănătoare celei a lui Ioan. Nefi a văzut evenimentele din ultimele zile (inclusiv a Doua Venire a lui Isus Hristos, mileniul și terminarea lucrării lui Dumnezeu pe pământ), însă i s-a poruncit să nu scrie despre ele, deoarece Ioan fusese prerânduit să facă aceasta (vezi 1 Nefi 14:24-29).

- De ce este important ca noi să studiem cuvintele lui Ioan din Apocalipsa?

În timp ce cursanții continuă să studieze Apocalipsa, invitați-i să caute adevăruri despre ultimele zile, a Doua Venire, mileniu și terminarea lucrării lui Dumnezeu pe pământ.

## Apocalipsa 1:12-20

### *Ioan Îl vede pe Domnul Isus Hristos într-o viziune*

Pentru a prezenta ideea de simbol, expuneți (sau desenați pe tablă) ilustrații cu câteva semne cunoscute din cultura dumneavoastră, care pot fi ușor de înțeles fără cuvinte. De exemplu, puteți expune semne de circulație sau de avertizare. Rugați cursanții să explice scopul acestor semne.

Explicați că, în Apocalipsa, Ioan a folosit simboluri și metafore pentru a preda mesaje importante cu privire la Evanghelie. Simbolurile pot fi instrumente puternice de predare, deoarece pot transmite informații oamenilor din diferite generații și culturi. Ele pot, de asemenea, să transmită multe mesaje diferite.

Împărțiți cursanții în echipe de câte doi. Invitați membrii fiecărei echipe să citească, împreună, cu glas tare, Apocalipsa 1:12-18 și să găsească simbolurile pe care Ioan le-a folosit pentru a descrie revelația pe care a primit-o. Puteți să le sugerați cursanților să marcheze simbolurile despre care au citit.

- Ce simboluri a folosit Ioan pentru a descrie revelația pe care a primit-o?



Oferiți fiecărui cursant câte o foaie de prezentare cu tabelul de mai jos (sau desenați, pe tablă, tabelul). Invitați fiecare echipă de cursanți să citească referințele scripturale din coloana din dreapta a tabelului și să scrie, în aceeași coloană, înțelesul posibil al fiecărui simbol folosit de Ioan.

## Simboluri folosite în Apocalipsa 1

Simbol	Înțeles posibil
Apocalipsa 1:12 – Șapte sfeșnice de aur	Apocalipsa 1:20; 3 Nefi 18:24 –
Apocalipsa 1:16-17 – Mâna dreaptă	Marcu 16:19 –
Apocalipsa 1:16 – Șapte stele	Cele șapte stele sunt slujitorii celor șapte biserici (Traducerea Bibliei de Joseph Smith, Apocalipsa 1:20 –

Simbol	Înțeles posibil
Apocalipsa 1:16 – O sabie ascuțită cu două tășuri	Evrei 4:12 –
Apocalipsa 1:18 – Cheile morții și ale locuinței morților	2 Nefi 9:10-13 –

După ce le-ați acordat timp suficient, invitați mai mulți cursanți să spună înțelesul posibil al fiecărui simbol folosit de Ioan. Dacă este cazul, ajutați-i să identifice faptul că cele șapte sfeșnice reprezintă cele șapte biserici care trebuie să țină sus lumina Evangheliei; mâna dreaptă reprezintă puterea și aprobarea divine; cele șapte stele simbolizează slujitorii sau conducătorii celor șapte biserici care sunt susținuți de Domnul; sabia reprezintă cuvântul lui Dumnezeu; cheile morții și locuinței morților reprezintă puterea Domnului de a birui moartea spirituală și pe cea fizică.

- Ținând cont de mesajul pe care Domnul l-a revelat sfinților prin intermediul lui Ioan, ce adevăr putem învăța despre Isus Hristos și relația Sa cu ucenicii Săi credincioși? (Cursanții pot folosi cuvinte diferite, dar asigurați-vă că identificați un adevăr asemănător următorului: **Isus Hristos veghează asupra slujitorilor Săi credincioși și are grijă de ei.**)

Amintiți cursanților de încercările de care aveau parte membrii Bisericii în zilele lui Ioan.

- De ce a fost important pentru membrii Bisericii din zilele lui Ioan să știe că Isus Hristos continua să vegheze asupra lor și să aibă grijă de ei?
- De ce este important pentru noi să ne aducem aminte de același adevăr?

Invitați cursanții să se gândească la un moment în care au simțit că Isus Hristos veghează asupra lor și are grijă de ei. Rugați câțiva dintre ei să le împărtășească membrilor clasei experiențele avute. Puteți și dumneavoastră să împărtășiți o experiență pe care ați avut-o.

Invitați un cursant să citească, cu glas tare, Apocalipsa 1:17-18. Rugați membrii clasei să urmărească în scripturile lor și să afle ce i-a spus Salvatorul lui Ioan.

- Ce doctrină putem învăța despre Isus Hristos ținând cont de ceea ce El i-a spus lui Ioan? (Cursanții pot folosi cuvinte diferite, dar asigurați-vă că identificați următoarea doctrină: **Isus Hristos este o ființă înviată și glorificată și are putere asupra morții și locuinței morților.**)
- Ce speranță le-a oferit această doctrină sfinților din zilele lui Ioan?
- Ce speranță ne poate oferi această doctrină?
- Ce ne învață această doctrină despre rezultatul final al luptei dintre bine și rău care are loc pe tot pământul?

Invitați un cursant să citească, cu glas tare, următoarea declarație despre Apocalipsa:

„Mesajul Apocalipsei este la fel ca al celorlalte scripturi: că va exista un triumf final, pe acest pământ, al lui Dumnezeu împotriva diavolului; o victorie permanentă a binelui asupra răului, a sfinților asupra celor care-i persecută, a împărăției lui Dumnezeu asupra împărățiilor oamenilor și ale lui Satana” (Dicționarul biblic din versiunea SZU a Bibliei în limba engleză, „Revelation of John”).

Subliniați faptul că, deoarece știm că binele va triumfa în cele din urmă asupra răului, mai rămâne de văzut doar de partea cui alegem să fim, a lui Satana sau a lui Dumnezeu. Puteți să depuneți mărturie despre victoria Salvatorului asupra morții și a iadului și despre faptul că, datorită Lui, putem alege să fim de partea lui Dumnezeu în lupta dintre bine și rău.

Invitați cursanții să se gândească ce pot să facă pentru a alege mai pe deplin să fie de partea lui Dumnezeu. Încurajați-i să acționeze conform tuturor îndemnurilor pe care le primesc.

#### ***Ajutați cursanții să pună în practică doctrine și principii***

Acordați cursanților timp în cadrul orei pentru a medita, cugeta sau scrie despre ce înțeleg și simt și pentru a se gândi la acțiuni concrete pe care le vor întreprinde pentru a pune în practică, în viața lor, doctrine și principii. În astfel de momente, încurajați cursanții să ceară îndrumare și ajutor din partea Domnului.

Invitați un cursant să citească, cu glas tare, Apocalipsa 1:19. Rugați membrii clasei să urmărească în scripturile lor și să afle ce i-a spus Domnul lui Ioan să scrie. Invitați cursanții să spună ce au aflat.

Explicați că, în Apocalipsa 1, este consemnat ceea ce a scris Ioan în legătură cu viziunea pe care a avut-o cu Salvatorul. După cum este consemnat în Apocalipsa 2-3, Ioan a scris despre „lucrurile care sunt” (Apocalipsa 1:19) sau despre starea Bisericii din zilele sale. Apocalipsa 4-22 conține scrierile lui Ioan despre „[lucrurile] care au să fie” (Apocalipsa 1:19) sau despre viitor.

## LECȚIA 152

# Apocalipsa 2-3

### Introducere

Ioan le-a scris celor șapte îngeri sau slujitori ai congregațiilor Bisericii din Asia Mică și le-a transmis sfinților cuvintele

Domnului de laudă, mustrare și avertizare. Ioan a inclus, de asemenea, promisiuni privind exaltarea pentru cei care biruie.

### Sugestii pentru predare

#### ***Fiți atent la comportamentul cursanților și reacționați în mod corespunzător***

Fiți atent la implicarea cursanților în timpul lecției și reacționați în mod corespunzător. În cazul în care cursanții par plictisiți sau agitați, este posibil ca acest lucru să se întâmple din cauza faptului că nu sunt implicați sau că nu înțeleg ceea ce se predă sau modul în care învățăturile li se aplică. Pentru a ajuta cursanții să se concentreze, este posibil ca dumneavoastră să trebuiască să schimbați ceva în modul de prezentare a lecției.

### Apocalipsa 2-3

#### ***Ioan le scrie conducătorilor celor șapte biserici cuvintele lui Isus Hristos***

Invitați un cursant să citească, cu glas tare, relatarea de mai jos a surorii Sydney S. Reynolds, fostă membră în Președinția generală a Societății Primare. Rugați membrii clasei să fie atenți la ce pot învăța despre Domnul din această relatare.



„Sora Gayle Clegg, din Președinția generală a Societății Primare, și soțul dânsui au locuit mai mulți ani în Brazilia. Nu cu mult timp în urmă, dânsa a fost desemnată de Societatea Primară să se ducă în Japonia. Într-o duminică, pe când mergea la capelă, a remarcat printre sfinții japonezi o familie braziliană... A avut doar un minut să-i salute și a observat că mama și copilul erau foarte entuziasmați, însă tatăl era tăcut. «Voi avea ocazia să vorbesc cu ei după adunare», s-a gândit dânsa, în timp ce era condusă repede pe podium. Și-a rostit cuvântarea în limba engleză și aceasta a fost tradusă în limba japoneză, apoi a simțit îndemnul să-și depună mărturia și în limba portugheză. A ezitat, deoarece nu existau traducători pentru limba portugheză și 98% dintre cei prezenți nu ar fi înțeles ce spunea dânsa.

După adunare, tatăl brazilian a venit la dânsa și i-a spus: «Stimată soră, obiceiurile sunt atât de diferite aici și m-am simțit singur. Este dificil să vii la Biserică și să nu înțelegi nimic. Câteodată, mă întreb dacă nu ar fi mai bine dacă aș sta acasă și aș citi din scripturi. I-am spus soției mele: „Mai încerc o dată”, și am venit astăzi, pentru că mă gândeam că ar fi fost ultima dată. Când v-ați depus mărturia în limba portugheză, Spiritul mi-a atins inima și am știut că locul meu este aici. Dumnezeu știe că sunt aici și El mă va ajuta» („He Knows Us; He Loves Us”, *Ensign* sau *Liahona*, nov. 2003, p. 76).

- Ce putem învăța despre Domnul din această experiență?

Scrieți, pe tablă, următoarea frază incompletă: *Pentru că Domnul ne cunoaște pe fiecare în parte...* În timp ce cursanții studiază Apocalipsa 2-3, invitați-i să caute

adevăruri care-i ajută să înțeleagă ce poate să facă Domnul pentru ei datorită faptului că El îi cunoaște.

Explicați că Apocalipsa 2-3 conține cronică apostolului Ioan despre cuvintele lui Isus Hristos către șapte congregații ale Bisericii din Asia Mică (Turcia din zilele noastre).

Invitați un cursant să citească, cu glas tare, Apocalipsa 2:1-3, 6. Rugați membrii clasei să urmărească în scripturile lor și să afle ce știa Domnul despre sfinții din Efes.

- Ce a știut Domnul despre sfinții din Efes? (Explicații că termenul *nicolaiți* [versetul 6] se poate referi la un grup ai cărui membri pretindeau că puteau comite păcate sexuale fără să fie pedepsiți, deoarece harul lui Dumnezeu avea să-i salveze [vezi Bible Dictionary, „Nicolaitans”].)

Subliniați faptul că aceste versete relatează că Domnul i-a lăudat sau felicitat pe sfinți pentru faptele lor bune. Completați afirmația scrisă pe tablă, astfel încât să sune astfel: *Pentru că Domnul ne cunoaște pe fiecare în parte, El ne poate lăuda... personal.*

Invitați un cursant să citească, cu glas tare, Apocalipsa 2:4-5. Rugați membrii clasei să urmărească în scripturile lor și să afle ce mai știa Domnul despre sfinții din Efes.

- Ce altceva a mai știut Domnul despre sfinții din Efes?

Subliniați faptul că Domnul le-a transmis cuvinte de muștrare sfinților din cauza păcatelor acestora. Completați afirmația scrisă pe tablă, astfel încât să descrie următorul adevăr: **Pentru că Domnul ne cunoaște pe fiecare în parte, El ne poate lăuda și muștra personal.**

- Care sunt unele dintre modurile prin care putem fi lăudați și muștrați personal de Domnul?
- În ce fel poate cunoașterea faptului că Domnul ne poate lăuda și muștra personal să ne influențeze modul în care ne facem studiul personal din scripturi și cel în care ne rugăm? Cum poate aceasta să influențeze modul în care reacționăm la sfatul conducătorilor Bisericii și al părinților?
- De ce trebuie să facem efortul de a căuta să primim laudă și muștrare personale din partea Domnului?
- Când L-ați simțit pe Domnul lăudându-vă și muștrându-vă? Cum v-a ajutat această experiență să știți că Domnul vă cunoaște personal? (Rugați cursanții să nu împărtășească experiențe care sunt sacre sau prea personale.)

Invitați cursanții să se gândească pentru ce acțiuni cred că i-ar putea lăuda Domnul, precum și pentru ce gânduri sau comportamente i-ar putea muștra. Încurajați cursanții să-și stabilească obiectivul de a se pocăi când Domnul îi muștră.

Invitați un cursant să citească, cu glas tare, Apocalipsa 2:7. Rugați membrii clasei să urmărească în scripturile lor și să afle ce le-a promis Domnul celor care biruie sau care îndură, cu credință, până la sfârșit.

- Ce le-a promis Salvatorul celor care biruie sau care îndură până la sfârșit în neprihănire?

- Ce credeți că înseamnă să „mănânce din pomul vieții” (versetul 7)?
- Cum i-a ajutat pe sfinții din Efes faptul că au auzit această binecuvântare promisă după ce au fost muștrați în mod personal?

Amintiți cursanților că, pe lângă faptul de a Se adresa congregației Bisericii din Efes, Domnul S-a adresat altor congregații ale Bisericii din Asia Mică.

Împărțiți membrii clasei în cinci grupuri și desemnați fiecărui grup unul dintre următoarele referințe:

1. Apocalipsa 2:8-11;
2. Apocalipsa 2:12-17;
3. Apocalipsa 2:18-29; oferiți grupului care primește această referință un exemplar al traducerii lui Joseph Smith pentru Apocalipsa 2:26-27: „Și celui care biruie și ține poruncile Mele până la sfârșit, îi voi da putere peste multe împărății; și el va domni asupra lor prin cuvântul lui Dumnezeu; iar ele vor fi în mâinile sale ca ulcioarele din lut în mâinile olarului; și el le va conduce prin credință, echitate și dreptate, tot așa cum Eu am primit de la Tatăl Meu”;
4. Apocalipsa 3:1-6; oferiți grupului care primește această referință un exemplar al traducerii lui Joseph Smith pentru Apocalipsa 3:1-2: „Și slujitorului Bisericii din Sardes, scrie-i: Iată ce zice Cel care are cele șapte stele. Care sunt cei șapte slujitori ai lui Dumnezeu; Eu știu faptele tale, că îți merge numele că trăiești, dar ești mort. Așadar, fii vigilent și întărește-i pe cei care rămân, care sunt gata să moară; căci faptele tale nu sunt perfecte înaintea lui Dumnezeu”;
5. Apocalipsa 3:7-13.

Invitați cursanții să citească, împreună ca grup, versetele care le-au fost desemnate și să afle ce i-a sfătuit Domnul pe sfinți să facă și binecuvântările pe care El le-a promis lor dacă făceau astfel.

După ce le-ați acordat timp suficient, invitați câte un membru din fiecare grup să spună ce a aflat grupul său. Invitați un cursant să scrie, pe tablă (sub binecuvântarea promisă din Apocalipsa 2:7), binecuvântarea promisă identificată de fiecare grup (vezi Apocalipsa 2:11, 17, 26; 3:5, 12). După ce lista este completă, subliniați faptul că fiecare dintre aceste binecuvântări se referă la primirea binecuvântărilor exaltării, care depind de îndurarea noastră cu credință până la sfârșit.

- Ce principiu putem identifica din aceste versete despre ce trebuie să facem pentru a primi binecuvântările exaltării? (Ajutați cursanții să identifice un principiu asemănător următorului: **Dacă biruim, putem primi binecuvântările exaltării.**)
- Ce credeți că trebuie să biruim pentru a primi binecuvântările exaltării?

Invitați un cursant să citească, cu glas tare, Apocalipsa 3:14-17. Rugați membrii clasei să urmărească în scripturile lor și să afle condiția pe care membrii Bisericii din Laodicea trebuiau s-o biruie pentru a putea primi exaltarea.

- Ce condiție trebuiau membrii Bisericii din Laodicea să biruie?



- Ce credeți că înseamnă faptul că acești membri ai Bisericii erau ucenici căldicei ai lui Isus Hristos (versetul 16)? (Este posibil ca expresia *în clocot* să fi fost folosită pentru a descrie pe cineva care este pe deplin devotat Evangheliei, iar expresia *rece* să fi fost folosită pentru a descrie pe cineva care a ignorat complet învățăturile și legămintele Evangheliei. Un ucenic căldicel poate fi cineva care crede că Evanghelia este adevărată, dar nu este pe deplin devotat în a trăi conform ei.)
- În opinia voastră, care sunt unele dintre lucrurile pe care le-ar putea face ucenicii căldicei ai lui Isus Hristos și unele pe care nu le-ar face?

Invitați cursanții să se gândească la ce au făcut în ultimele zile pentru a-L urma pe Isus Hristos și dacă ei sunt ucenici în clocot, reci sau căldicei ai lui Isus Hristos.

Invitați un cursant să citească, cu glas tare, Apocalipsa 3:19. Rugați membrii clasei să urmărească în scripturile lor și să afle de ce a spus Domnul că îi muștra pe sfinții din Laodicea.

- Ținând cont de ceea ce Domnul le-a spus sfinților din Laodicea, de ce ne muștră El? (Ajutați cursanții să identifice un adevăr asemănător următorului: **Deoarece Domnul ne iubește, El ne muștră pentru ca noi să ne pocăim.**)

Expuneți ilustrația Isus la ușă (*Carte cu picturi inspirate din Evanghelie* [2009], nr. 65; vezi, de asemenea, LDS.org).

- Ce face Salvatorul în această ilustrație?

Citiți, cu glas tare, întrebările de mai jos și invitați cursanții să cugete, în gând, la răspunsurile lor:

- Ce sentimente ați avea dacă ați auzi bătându-se în ușa de la intrare de la voi de acasă și v-ați da seama că este Salvatorul?
- Ați deschide ușa?

Subliniați faptul că această ilustrație prezintă cuvintele pe care Domnul le-a adresat Bisericii din Laodicea. Invitați un cursant să citească, cu glas tare, Apocalipsa 3:20. Rugați membrii clasei să urmărească în scripturile lor și să afle ce binecuvântare le-a oferit Domnul sfinților din Laodicea și ce trebuiau ei să facă pentru a o primi.

- Ce binecuvântare le-a oferit Domnul sfinților din Laodicea?
- Ce trebuiau să facă pentru a primi acea binecuvântare?
- Ce principiu putem învăța din versetul 20? (Cursanții pot folosi cuvinte diferite, dar asigurați-vă că identificați următorul principiu: **Când deschidem ușa Salvatorului, El va intra la noi și va cina cu noi.**)



Pentru a ajuta cursanții să înțeleagă ce înseamnă să cineze cu Salvatorul, explicați că, în cultura Orientului Apropiat din vechime, luarea mesei cu cineva era un semn al înfrățirii. Indica faptul că exista o relație de prietenie și pace sau că se oferea una de acest gen.

- Ce credeți că reprezintă deschiderea ușii despre care se vorbește în versetul 20?

Explicați că oamenii care Îi deschid ușa Salvatorului și cinează cu El sunt cei care se pocăiesc de păcatele lor și se înfrățesc cu El și cu Tatăl nostru Ceresc.

Pentru a ajuta cursanții să înțeleagă ce ar putea reprezenta deschiderea ușii, invitați un cursant să citească, cu glas tare, următoarea relatare a președintelui Spencer W. Kimball:



„Într-o zi, [un artist pe nume Holman Hunt] îi arăta unui prieten pictura sa, «Hristos bătând la ușă», moment în care prietenul a exclamat dintr-o dată: «Există o greșeală în pictura ta».

«Care?», a întrebat artistul.

«Ușa la care Isus bate nu are clanță», i-a răspuns prietenul.

«O», a răspuns domnul Hunt, «aceasta nu este o greșeală. Vezi tu, aceasta este ușa către inima omului. Poate fi deschisă doar din interior».

Și acest lucru este adevărat. Isus poate sta la ușă și poate să bată, însă fiecare dintre noi hotărăște dacă deschide sau nu” (*The Miracle of Forgiveness* [1969], p. 212).

- Cum credeți că ne putem deschide inima înaintea Salvatorului?

Invitați cursanții să citească, în gând, Apocalipsa 3:21-22 și să afle promisiunea și sfatul Domnului adresate sfinților din Laodicea.

- Potrivit celor relatate în versetul 22, ce sfat a oferit Domnul?

Invitați cursanții să „asculte ce zice... Duhul” (versetul 22) cugetând la ceea ce au învățat astăzi. Încurajați-i să acționeze conform tuturor îndemnurilor pe care le primesc.

# Apocalipsa 4-5

## Introducere

Apostolul Ioan a văzut ființe glorificate preaslăvind-L pe Tatăl Ceresc în timp ce El stătea pe scaunul Său de domnie. Ioan a văzut, de asemenea, o carte care era pecetluită cu

șapte peceteți și L-a văzut pe Miel, sau pe Isus Hristos, care este demn să deschidă cartea.

## Sugestii pentru predare

### Apocalipsa 4

#### *Ioan vede ființe glorificate care-L preaslăvesc pe Tatăl Ceresc*

Puteți să cântați „Slavă lui Dumnezeu” (*Imnuri*, nr. 38) ca imn de deschidere sau un alt imn care-I aduce laude și respect lui Dumnezeu.

Rugați cursanții să-și imagineze că sunt în împărăția celestială. Invitați mai mulți cursanți să descrie cum cred că este împărăția celestială.

Explicați că, după cum este consemnat în Apocalipsa 4-5, apostolul Ioan a văzut, într-o viziune, o parte din împărăția celestială. Rugați un voluntar să deseneze la tablă. Invitați mai mulți cursanți să citească, pe rând, cu glas tare, din Apocalipsa 4:1-8 și rugați membrii clasei să urmărească în scripturile lor și să afle ce a văzut Ioan. Rugați voluntarul să deseneze, în timp ce aceste versete sunt citite, ceea ce a văzut Ioan. Este posibil ca cei care citesc să trebuiască să se oprească, din când în când, pentru a-i da timp celui care desenează să termine fiecare parte a desenului. (Rugați voluntarul să nu-L deseneze pe „[Cel care ședea] pe scaunul... de domnie” [versetul 2], sau pe Tatăl Ceresc, pentru a da dovadă de respect față de El. În vederea implicării mai multor cursanți, invitați mai mulți cursanți să deseneze pe rând.)

Explicați că a fi „răpit în Duhul” (versetul 2) înseamnă să fii cuprins de spirit într-o stare de revelație sau într-o viziune și explicați că piatră de „iaspis”, în versetul 3, poate însemna o piatră colorată sau un diamant și că „piatră de sardiu” (versetul 3) este o piatră prețioasă care, de obicei, este roșie sau de culoare portocaliu roșiatic.

Explicați că revelația modernă ne ajută să înțelegem mai multe despre ce a văzut Ioan. De exemplu, Domnul a dat revelația consemnată în Doctrină și legăminte 77 după ce profetul Joseph Smith L-a rugat să explice unele dintre simbolurile și evenimentele consemnate în Apocalipsa 1-11.



Împărțiți cursanții în grupuri de câte doi sau trei și oferiți fiecărui grup un exemplar al următoarei foi de prezentare. Invitați cursanții din fiecare grup să citească, cu glas tare, împreună, referințele suplimentare și să scrie, în tabel, mai multe informații pe care le află cu privire la ce a văzut Ioan.

## Apocalipsa 4

Ce a văzut Ioan	Referință suplimentară	Informații suplimentare
Scaun de domnie (Apocalipsa 4:2-3)	Doctrină și legăminte 137:1-4	
Douăzeci și patru de bătrâni care aveau pe capete cununii de aur (Apocalipsa 4:4)	Doctrină și legăminte 77:5	
Șapte Duhuri ale lui Dumnezeu (Apocalipsa 4:5)	Traducerea lui Joseph Smith pentru acest verset schimbă „șapte Duhuri” în „șapte slujitori”	
Mare de sticlă (Apocalipsa 4:6)	Doctrină și legăminte 77:1; 130:6-9	
Patru făpturi vii (Apocalipsa 4:6-7)	Doctrină și legăminte 77:2-3	
Ochii și cele șase aripi ale fiecărei făpturi (Apocalipsa 4:8)	Doctrină și legăminte 77:4	

După ce le-ați acordat timp suficient, invitați cursanții să spună ce alte informații au aflat. Dacă este nevoie, folosiți următoarele răspunsuri pentru a clarifica sau a îmbogăți cunoașterea cursanților: Dumnezeu stă pe scaunul Său de domnie în împărăția celestială; cei 24 de bătrâni care purtau cununii sunt vârstnici credincioși care au aparținut celor șapte biserici; se vorbește despre șapte slujitori ai lui Dumnezeu, nu despre șapte duhuri; marea de sticlă este pământul în starea sa glorificată, celestială; cele patru făpturi vii sunt animale care reprezintă categorii (sau specii) de ființe glorificate; ochii făpturilor reprezintă lumină și cunoaștere mari, iar aripile făpturilor vii reprezintă puterea de a se deplasa și de a acționa.

Invitați mai mulți cursanți să citească pe rând, cu glas tare, din Apocalipsa 4:8-11. Rugați membrii clasei să urmărească în scripturile lor și să afle ce au spus și au făcut cei adunați în jurul Tatălui Ceresc.

- Ce au spus despre Tatăl Ceresc cei adunați în jurul Său? Ce au făcut?
- Ce ar putea să reprezinte bătrânii care își aruncau cununile înaintea scaunului de domnie al Tatălui Ceresc? (Răspunsurile posibile ar putea fi: recunoașterea lor a măreției Tatălui Ceresc; recunoașterea lor a faptului că exaltarea lor I Se datora Lui; devotamentul lor plin de pioșenie, adorare și supunere față de El.)
- Ce principiu putem învăța din această relatare despre modul în care ne poate influența recunoașterea măreției Sale? (Cursanții pot folosi cuvinte diferite, dar asigurați-vă că identifică următorul principiu: **Când recunoaștem măreția Tatălui Ceresc, dorim să-L preaslăvim și să-I aducem laude.**)
- Ce ne poate ajuta să recunoaștem măreția Tatălui Ceresc?

## Apocalipsa 5

*Ioan vede o carte care era pecetluită cu șapte peceti și pe Mielul care este demn s-o deschidă*

Invitați mai mulți cursanți să citească pe rând, cu glas tare, din Apocalipsa 5:1-4.

Rugați membrii clasei să urmărească în scripturile lor și să afle ce au spus și au făcut cei adunați în jurul Tatălui Ceresc.

- Ce a văzut Ioan în mâna Tatălui Ceresc? (O carte pecetluită cu șapte peceti.)

Explicați că, în vechime, documentele importante erau pecetluite cu peceti de lut sau ceară. Doar proprietarul documentului și cei pe care acesta îi autoriza aveau dreptul să rupă pecetile și să citească textul.

- Potrivit celor relatate în versetul 2, cum trebuia să fie cel care putea să deschidă cartea?

Invitați cursanții să citească, în gând, Doctrină și legăminte 77:6-7 și să afle semnificația cărții și a pecetilor.

- Ce conține cartea?

Explicați că perioada de 7.000 de ani se referă la perioada care a început cu căderea lui Adam și a Evei. Nu se referă la vârsta propriu-zisă a pământului, incluzând perioadele creării.

- Potrivit celor relatate în Doctrină și legăminte 77:7, ce reprezentau cele șapte peceti? (Perioada de șapte mii de ani a existenței temporale a pământului, începând de la căderea lui Adam până la sfârșitul mileniului.)

Subliniați că, luând în considerare semnificația cărții și a pecetilor, când se părea că nu era nimeni demn să deschidă cartea, este posibil ca Ioan să fi crezut că voia și lucrările lui Dumnezeu nu aveau să fie revelate sau desfășurate.

- Ce s-ar fi întâmplat copiilor Tatălui Ceresc dacă planul Său pentru salvarea lor nu ar fi putut fi desfășurat?

Invitați un cursant să citească, cu glas tare, Apocalipsa 5:5-7. Explicați că Traducerea Bibliei de Joseph Smith privind versetul 6 schimbă cifra șapte cu numărul doisprezece. Rugați membrii clasei să urmărească în scripturile lor și să afle de ce i s-a spus lui Ioan să nu plângă. Puteți să explicați că, în scripturi, coarnele sunt adesea un simbol al puterii sau autorității; ochii pot simboliza lumina și cunoașterea; iar numărul doisprezece poate simboliza conducerea și modul de organizare divine sau preoția.

- De ce i s-a spus lui Ioan să nu plângă?
- Ce dezvăluie despre Isus Hristos titlul folosit în Apocalipsa 5:6? (El a fost jertfa oferită pentru a ispăși pentru copiii lui Dumnezeu [vezi, de asemenea, Isaia 53:7; 1 Corinteni 5:7; 1 Petru 1:18-19]. Puteți să explicați că „un Miel [care] părea înjunghiat” [Apocalipsa 5:6] se referă la Mielul care Își arăta semnele care indicau că fusese ucis. Subliniați faptul că Ioan Botezătorul L-a numit pe Salvador „Mielul lui Dumnezeu” [Ioan 1:29, 36].)

Invitați un cursant să citească, cu glas tare, Apocalipsa 5:8-10. Rugați membrii clasei să urmărească în scripturile lor și să afle cum Îl slăveau pe Miel făpturile care erau

în jurul scaunului de domnie al Tatălui Ceresc. Puteți să explicați că expresia „potire... pline cu tămâie” (versetul 8) se referă la cupe mari sau vase adânci pline cu tămâie.

- Cum I-au adus aceste făpturi laude Mielului sau lui Isus Hristos?
- Ținând cont de ceea ce a văzut și a auzit Ioan cu privire la Miel, ce adevăr putem învăța despre Isus Hristos? (Cursanții pot folosi cuvinte diferite, dar asigurați-vă că identifică următorul adevăr: **Isus Hristos este Singurul care este demn și capabil să ne mântuiască.**)
- De ce este Isus Hristos Singurul care este demn și capabil să ne mântuiască?
- Potrivit celor relatate în versetul 10, ce vor deveni cei mântuiți de Isus Hristos? (Împărați și preoți, ceea ce le include pe femei ca împărătese și preotese [vezi Bruce R. McConkie, *Mormon Doctrine*, a 2-a ediție (1966), p. 613].)

Rugați cursanții să cugete la ce înseamnă pentru ei, personal, planul salvării pregătit de Tatăl Ceresc și rolul Salvatorului în acest plan. Invitați cursanții să-și scrie gândurile și sentimentele în caietele lor pentru seminar sau în jurnalele pentru studiul scripturilor. Anunțați-i că, mai târziu, în cadrul lecției, vor fi invitați să împărtășească ce au scris.

Invitați câțiva cursanți să citească pe rând, cu glas tare, din Apocalipsa 5:11-14. Rugați membrii clasei să urmărească în scripturile lor și să afle cum s-au alăturat alții pentru a-I preaslăvi pe Isus Hristos și pe Tatăl Ceresc și pentru a Le aduce laude.

- După ce Mielul a luat cartea din mâna Tatălui Ceresc, de ce I-au preaslăvit și lăudat ființele glorificate și toate făpturile? (Ființele și făpturile au recunoscut bunătatea Tatălui Ceresc și a lui Isus Hristos și au simțit recunoștință în ceea ce privește rolul Mielului în planul Tatălui Ceresc.)
- Ce adevăr putem învăța cu privire la ceea ce ne poate face să-I preaslăvim pe Tatăl Ceresc și pe Isus Hristos și să Le aducem laude asemenea făpturilor și ființelor văzute de Ioan? (Cursanții pot folosi cuvinte diferite, dar asigurați-vă că identifică următorul principiu: **Când recunoaștem ceea ce Tatăl Ceresc și Isus Hristos au făcut pentru noi și suntem recunoscători pentru aceste lucruri, dorim să-I preaslăvim și să Le aducem laude.**)

Subliniați că ființele glorificate și toate făpturile I-au preaslăvit pe Tatăl Ceresc și pe Isus Hristos prin cântec. În mod asemănător, noi cântăm imnuri pentru a-I preaslăvi și a Le aduce laude. Invitați membrii clasei să cânte „Creații ale Domnului” (*Imnuri*, nr. 34) sau un alt imn care Îi aduce laude lui Dumnezeu sau care Îl preaslăvește și rugați-i să se gândească la legătura dintre acel imn și Apocalipsa 5:9-14.

- Pe lângă faptul de a-I preaslăvi pe Tatăl Ceresc și pe Isus Hristos prin muzică, ce altceva putem să facem pentru a-I preaslăvi?

Invitați un cursant să citească, cu glas tare, declarația de mai jos a vârstnicului Bruce R. McConkie, din Cvorumul celor Doisprezece Apostoli. Rugați membrii clasei să fie atenți la ce ne-a învățat despre preaslăvire.



„Preaslăvirea adevărată și perfectă constă în faptul de a urma pașii Fiului lui Dumnezeu; constă în ținerea poruncilor și supunerea față de voia Tatălui în așa măsură încât avansăm, din har în har, până când suntem glorificați în Hristos așa cum El este în Tatăl Său. Înseamnă mult mai mult decât faptul de a ne ruga, de a rosti cuvântări și de a cânta imnuri. Înseamnă să trăim, să facem și să ne supunem. Înseamnă să trăim asemenea vieții Exemplului suprem [Isus Hristos]”

(„How to Worship”, *Ensign*, dec. 1971, p. 130).

- Cum contribuie învățăturile vârstnicului McConkie la cunoașterea voastră despre cum putem să-I preaslăvim pe Tatăl Ceresc și pe Isus Hristos?
- Cum suntem binecuvântați datorită faptului că Îi preaslăvim pe Tatăl Ceresc și pe Isus Hristos și Le aducem laude?
- De ce doriți să-I preaslăviți pe Tatăl Ceresc și pe Isus Hristos și să Le aduceți laude? (Invitați cursanții să împărtășească unele dintre gândurile și sentimentele pe care le-au scris mai devreme.)

#### **Adresați întrebări suplimentare**

Adresarea de întrebări suplimentare vă poate ajuta să înțelegeți mai bine răspunsurile cursanților. Câteva exemple de întrebări suplimentare sunt: „Mă poți ajuta să înțeleg ce ai vrut să spui?” și „Îmi poți exemplifica ceea ce vrei să spui?”. Aceste întrebări invită cursanții să-și împărtășească sentimentele și gândurile și invită spiritul mărturiei în răspunsurile lor.

Puteți să vă împărtășiți sentimentele despre Tatăl Ceresc și Isus Hristos, precum și de ce Îi preaslăviți de bunăvoie.

Invitați cursanții să cugete și să răspundă la următoarea întrebare în caietele lor pentru seminar sau în jurnalele pentru studiul scripturilor:

- Ce altceva puteți să faceți pentru a-I preaslăvi pe Tatăl Ceresc și pe Isus Hristos?

După ce cursanții au avut suficient timp să scrie, încurajați-i să pună în practică ceea ce au scris.

## LECȚIA 154

# Apocalipsa 6-11, partea 1

### Introducere

Ioan L-a văzut, într-o viziune, pe Mielul lui Dumnezeu deschizând primele șase peceteți ale cărții pecetluite. În a șasea pecete, Ioan i-a văzut pe slujitorii lui Dumnezeu care „și-au spălat hainele... în sângele Mielului” (Apocalipsa 7:14).

### Sugestii pentru predare

#### Apocalipsa 6

*Ioan L-a văzut pe Mielul lui Dumnezeu deschizând primele șase peceteți ale cărții pecetluite*

Invitați cursanții să împărtășească îngrijorările pe care le au cu privire la faptul de a trăi în zilele din urmă. Scrieți răspunsurile lor pe tablă.

Invitați un cursant să citească, cu glas tare, declarația de mai jos a profetului Joseph Smith. Rugați membrii clasei să asculte și să afle ce sentimente aveau profeții din vechime cu privire la zilele noastre.



„Profeții, preoții și împărații... au privit înainte imaginându-și cu bucurie ziua în care trăim; fiind inspirați prin intermediul revelației divine, ei au cântat, au scris și au profețit despre aceste vremuri ale noastre” (*Învățăături ale președinților Bisericii: Joseph Smith* [2007], p. 195).

- Ce sentimente au avut profeții din vechime cu privire la zilele noastre?

Subliniați faptul că Ioan Revelatorul a fost unul dintre profeții care au știut despre evenimentele din zilele din urmă și care au profețit despre zilele noastre cu bucurie.

În timp ce studiază Apocalipsa 6-7, invitați cursanții să afle motivele pentru care profeții din vechime au privit înainte, cu bucurie, către zilele noastre.

Amintiți cursanților că, așa cum este consemnat în Apocalipsa 5:1-5, Ioan a văzut o carte cu șapte peceteți pe care doar Mielul a fost demn s-o deschidă. Explicați că, în viziunea sa, Ioan a văzut reprezentări simbolice ale unora dintre evenimentele majore corespunzătoare fiecărei perioade de o mie de ani, perioade reprezentate de către cele șapte peceteți.

Scrieți, pe tablă, următoarea listă (puteți să faceți aceasta înainte de începerea orei):

*Prima pecete (Apocalipsa 6:1-2)*

*A doua pecete (Apocalipsa 6:3-4)*

*A treia pecete (Apocalipsa 6:5-6)*



*A patra pecete (Apocalipsa 6:7-8)*

*A cincea pecete (Apocalipsa 6:9-11)*

Dați-i fiecărui cursant câte o foaie de hârtie. Desemnați fiecărui cursant câte o pecete (fiecare pecete poate fi desemnată mai multor cursanți). Rugați cursanții să citească scripturile corespunzătoare peceții desemnate și să deseneze unele dintre evenimentele văzute de Ioan corespunzătoare acelei peceți.

### **Prezentări făcute de învățător**

Deși este important ca respectivii cursanți să aibă un rol activ în procesul de învățare pentru a putea înțelege mai bine scripturile și pentru a le pune în practică în viața lor, dumneavoastră va trebui să explicați, să clarificați și să ilustrați când va fi necesar, astfel încât cursanții să poată înțelege mai bine contextul și conținutul unui anumit fragment scriptural.

După ce le-ați acordat timp suficient, invitați cursanții să-și prezinte desenele începând cu cei cărora le-a fost desemnată prima pecete. Invitați câte un cursant din fiecare grup să-și folosească desenul pentru a explica ce a văzut Ioan când pecetea a fost ruptă. Pe măsură ce cursanții explică, împărtășiți interpretările posibile de mai jos sugerate de vârstnicul Bruce R. McConkie, din Cvorumul celor Doisprezece Apostoli. Puteți încuraja cursanții să scrie aceste informații în scripturile lor sau în caietele lor pentru seminar ori în jurnalele pentru studiul scripturilor.

Prima pecete (aproximativ 4000-3000 î.H.)	Cal alb = Victorie Arc = Luptă Cunună = Cuceritor  Vârstnicul McConkie a sugerat că versetele 1-2 descriu zilele lui Enoh, iar călărețul este Enoh (vezi <i>Doctrinal New Testament Commentary</i> , 3 volume [1966-1973], 3:476-478).
A doua pecete (aproximativ 3000-2000 î.H.)	Cal roșu = Vărsare de sânge Sabie = Război și distrugere  Vârstnicul McConkie a sugerat că versetele 3-4 descriu zilele lui Noe, perioadă în care ticăloșia a cuprins pământul. Călărețul de pe calul roșu ar putea fi însuși diavolul sau „cineva care reprezintă mulți războinici ucigași” ( <i>Doctrinal New Testament Commentary</i> , 3:478-479).
A treia pecete (aproximativ 2000-1000 î.H.)	Cal negru = Foamete Cumpănă = Prețuri mari pentru alimente  Vârstnicul McConkie a sugerat că versetele 5-6 descriu zilele lui Avraam, zile în care mulți au murit de foame (vezi <i>Doctrinal New Testament Commentary</i> , 3:479-480). Cu salariul pe o zi, o persoană putea să cumpere doar suficientă mâncare pentru a supraviețui, lucru care indică prețuri extrem de mari din cauza foametei.

A patra pecete (aproximativ 1000 î.H.-nașterea lui Hristos)	Cal gălbui = Moarte  Moarte și iad (în Biblie: Locuința morților) = Distrugerea celor ticăloși și primirea lor în închisoarea spiritelor (vezi Isaia 5:14)  Vârstnicul McConkie a spus că versetele 7-8 se referă la „mileniul acelor mari împărății și națiuni ale căror războaie și trădări l-au torturat și invadat pe [Israel] în mod repetat” ( <i>Doctrinal New Testament Commentary</i> , 3:481). Printre aceste națiuni se numără Babilonul, Persia, Egiptul, Grecia și Roma.
A cincea pecete (aproximativ nașterea lui Hristos-1000 d.H.)	Altar = Jertfă  Suflete = Martiri, creștini uciși datorită crezurilor personale  Vârstnicul McConkie a sugerat că versetele 9-11 se referă la numeroșii creștini din perioada de început a creștinătății, inclusiv la cei mai mulți dintre primii apostoli, care au fost martirizați (vezi <i>Doctrinal New Testament Commentary</i> , 3:482-483). Deoarece acești sfinți își dăduseră viața „din pricina cuvântului lui Dumnezeu și din pricina mărturisirii pe care o ținuseră” (Apocalipsa 6:9), li s-au oferit „haine albe”, simbol al purității” (vezi Apocalipsa 7:13-14; 3 Nefi 27:19).

După explicația fiecărui grup, explicați că cea de-a șasea pecete reprezintă zilele noastre și evenimentele care duc la mileniu, timp în care Isus Hristos va domni personal pe pământ (vezi *Doctrinal New Testament Commentary*, 3:485-486).

Invitați câțiva cursanți să citească pe rând, cu glas tare, din Apocalipsa 6:12-17 și explicați că Traducerea Bibliei de Joseph Smith pentru versetul 14 sună în felul următor: „Și cerurile s-au deschis asemenea unui sul; și toți munții și toate ostroavele s-au mutat din locul lor”. Rugați membrii clasei să urmărească în scripturile lor și să afle ce evenimente a prezis Ioan.

- Când a șasea pecete a fost ruptă, ce evenimente a văzut Ioan? (Explicați că aceste evenimente catastrofale sunt semne ale ultimelor zile.)
- Potrivit celor relatate în versetul 16, ce își vor dori cei care vor căuta să scape de „mânia” lui Dumnezeu?
- Ce întrebare este consemnată în versetul 17?

Scrieți, pe tablă, următoarea întrebare: *Cine poate sta în picioare?*

Explicați că Apocalipsa 7 ne ajută să înțelegem cine va putea să stea în picioare sau să reziste în timpul catastrofelor celei de-a șasea pecete.

## Apocalipsa 7

**Ioan i-a văzut pe slujitorii lui Dumnezeu care și-au spălat hainele în sângele Mielului**

Invitați un cursant să citească, cu glas tare, Apocalipsa 7:1 și invitați un alt cursant să citească, cu glas tare, Doctrină și legăminte 77:8. Rugați membrii clasei să urmărească în scripturile lor și să afle ce altceva a văzut Ioan în a șasea pecete.

- Ce făceau cei patru îngeri? (Subliniați faptul că vânturile pe care le țin să nu sufle au puterea de a distruge viața de pe pământ. Vezi, de asemenea, D&L 86:5-7.)

Invitați un cursant să citească, cu glas tare, Apocalipsa 7:2-3 și pe un altul să citească, cu glas tare, Doctrină și legăminte 77:9. Rugați membrii clasei să urmărească în scripturile lor și să afle ce le-a spus un alt înger celor patru îngeri.

- Potrivit celor relatate în Doctrină și legăminte 77:9, cine este îngerul „care urcă dinspre răsăritul soarelui” (Apocalipsa 7:2)?

Explicați că termenul *Elias*, în acest context este un „titlu pentru cei a căror misiune este de a încredința chei și puteri oamenilor în ultima dispensație” (*Doctrinal New Testament Commentary*, 3:491-492; vezi, de asemenea, Ghid pentru scripturi, „Elias”).

- Ce le-a spus acest înger celor patru îngeri?

Explicați că „punerea pecetii sau însemnarea «pe fruntea slujitorilor Dumnezeuului nostru» este o metaforă semnificând devotamentul lor, slujirea lor și faptul că-I aparțin lui Dumnezeu (Apocalipsa 7:3; vezi, de asemenea, Apocalipsa 9:4; 14:1) ...

Profetul Joseph Smith ne-a învățat că punerea pecetii pe fruntea celor credincioși «simbolizează pecetluirea binecuvântării pe capul lor, și anume a legământului nepieritor, întărindu-și, astfel, chemarea și alegerea» (în *History of the Church*, 5:530)” (*New Testament Student Manual* [manual al Sistemului Educațional al Bisericii, 2014], p. 544).

Explicați că, așa cum este consemnat în Apocalipsa 9, Ioan a văzut ce li se va întâmpla celor care nu poartă această pecete. Invitați un cursant să citească, cu glas tare, Apocalipsa 9:3-4. Rugați membrii clasei să urmărească în scripturile lor și să afle starea celor care nu au această pecete. Invitați cursanții să spună ce au aflat.

Invitați cursanții să citească, în gând, Apocalipsa 7:4 și să afle câtor oameni li s-a pus pecetea pe frunte de către acest înger. Rugați cursanții să vă spună ce au aflat.

Explicați că Domnul i-a spus profetului Joseph Smith că „numărul 144.000, menționat în Apocalipsa 7:4-8, este numărul de înalți preoți rânduiți din cele douăsprezece triburi ale lui Israel care-i vor ajuta pe ceilalți în încercarea lor de a dobândi exaltarea [vezi D&L 77:11]. Nu este, așa cum cred unii, numărul total de oameni care vor fi exaltați” (*New Testament Student Manual* [manual al Sistemului Educațional al Bisericii, 2014], p. 544).

Invitați un cursant să citească, cu glas tare, Apocalipsa 7:9-10. Rugați membrii clasei să urmărească în scripturile lor și să afle ce a mai văzut Ioan.

- Ce a mai văzut Ioan?
- Cu ce erau îmbrăcați cei din această gloată și ce aveau în mâini? (Puteți explica faptul că ramurile de finic pot simboliza victoria și bucuria.)

Invitați un cursant să citească, cu glas tare, Apocalipsa 7:13-17. Invitați membrii clasei să urmărească în scripturile lor și să găsească ce a aflat Ioan despre acești oameni.

- De ce au avut parte acești oameni?
- Cum au devenit hainele lor albe? (Prin „sângele Mielului” – simbol al ispășirii lui Isus Hristos.)
- Potrivit celor relatate în versetele 15-17, ce binecuvântări au primit acești oameni pentru că erau purificați prin ispășirea lui Isus Hristos? (Puteți să subliniați faptul că aceste versete descriu bucuria, pacea și devotamentul celor care moștenesc gloria celestială.)

- Ce principiu putem desprinde din aceste versete despre cum putem moșteni gloria celestială? (Cursanții pot folosi cuvinte diferite, dar asigurați-vă că identificați un principiu asemănător următorului: **Dacă îndurăm suferințele dând dovadă de credință și devenim puri prin ispășirea lui Isus Hristos, ne vom bucura de gloria celestială în prezența lui Dumnezeu.** Scrieți acest principiu pe tablă.)

Invitați cursanții să cugete la cum ar fi și la cum s-ar simți să stea în picioare puri în prezența lui Dumnezeu.

- Cum se compară aceste sentimente cu cele ale oamenilor descriși în Apocalipsa 6:16?
- Ce trebuie să facem pentru ca Salvatorul să ne poată purifica prin ispășirea Sa?
- Cum v-a ajutat faptul de a vă aduce aminte de binecuvântările gloriei celestiale în eforturile voastre de a îndura suferințele și de a deveni puri?

Amintiți cursanților de lista cu îngrijorări scrisă, pe tablă, la începutul orei. Invitați-i să se gândească la modul în care principiul scris pe tablă îi poate ajuta când au îngrijorări cu privire la faptul de a trăi în zilele din urmă. Invitați câțiva cursanți să le împărtășească membrilor clasei gândurile lor.

Invitați cursanții să se gândească timp de câteva minute la modul în care pot pune în practică principiul pe care l-au învățat astăzi. Încurajați-i să-și noteze toate îndemnulile pe care le primesc.

# Apocalipsa 6-11, partea 2

## Introducere

Ioan a văzut ruperea celei de-a șaptea peceti și a aflat despre din urmă. misiunea lui de a participa la adunarea lui Israel în zilele

## Sugestii pentru predare

### *Încurajați cursanții să studieze zilnic din scripturi și să citească lecțiile acestui curs*

La începutul acestui curs, cursanții au fost încurajați să citească tot Noul Testament. Aflați cum progresa cursanții dumneavoastră cu acest obiectiv și oferiți-vă ajutorul și, dacă, este nevoie, încurajați-i. După ce cursanții îndeplinesc acest obiectiv, încurajați-i să continue să studieze zilnic din scripturi, astfel încât să poată continua să primească binecuvântările care rezultă din acest lucru.

## Apocalipsa 8-9

### *Ioan vede ruperea celei de-a șaptea peceti*

Împărțiți cursanții în echipe de câte doi și rugați cursanții să-i explice colegului lor ce au învățat, ca urmare a studiului din Apocalipsa 6-7, care-i poate ajuta să rămână bucuși și optimiști în mijlocul nesiguranței și al neliniștii.

Scrieți, pe tablă, următorul principiu identificat în lecția anterioară: **Dacă îndurăm suferințele dând dovadă de credință și devenim puri prin ispășirea lui Isus Hristos, ne vom bucura de gloria celestială în prezența lui Dumnezeu.**

Încurajați cursanții să afle care este legătura dintre acest principiu și evenimentele despre care vor învăța în cadrul lecției de astăzi.

Oferiți fiecărui cursant reprezentarea grafică de mai jos, sub forma unei foi de prezentare sau desenați-o pe tablă.

- Potrivit acestei reprezentări grafice, câte versete din Apocalipsa au legătură cu evenimentele asociate primelor șase peceți? (25)
- Câte versete au legătură cu evenimentele asociate celei de-a șaptea peceți? (211+15=226)

Subliniați faptul că Ioan a scris mai mult despre evenimentele care aparțineau celei de-a șaptea perioade de o mie de ani decât a scris despre evenimentele asociate celorlalte perioade. El a scris, mai ales, despre evenimentele care vor avea loc începând cu momentul ruperii celei de-a șaptea peceți până la a Doua Venire a lui Isus Hristos.

- De ce credeți că Ioan și-a concentrat scrierile asupra evenimentelor asociate celei de-a șaptea peceți?

Rezumați Apocalipsa 8:1-6 explicând că aceste versete îl descriu pe Salvator rupând cea de-a șaptea pecete. Ioan a văzut șapte îngeri cărora le-au fost date șapte trâmbițe. În vechime, trâmbițele erau folosite „pentru a se da semnalul de luptă [pentru oștiri] sau pentru a se anunța sosirea celor de vișă nobilă” (Gerald N. Lund, „Seeing the Book of Revelation as a Book of Revelation”, *Ensign*, dec. 1987, p. 50). În această situație, suflarea trâmbițelor avea să indice începutul diverselor urgii și al distrugerii în vederea pregătirii domniei lui Isus Hristos în timpul mileniului.

Invitați cursanții să scrie, în partea de sus a unei foi de hârtie sau în caietul lor pentru seminar ori în jurnalul pentru studiul scripturilor, „A șaptea pecete” și să deseneze șapte trâmbițe una sub alta, în partea stângă a paginii.

Scrieți, pe tablă, următoarele referințe scripturale, dar omiteți întrebările care urmează fiecărei referințe. Invitați cursanții să scrie referințele, pe foaia lor de hârtie, în dreptul trâmbițelor.

▶ *Prima* – Apocalipsa 8:7. Ce s-a întâmplat ca rezultat al „grindinei și focului” care au căzut pe pământ când primul înger a sunat din trâmbița sa?

▶ *A doua* – Apocalipsa 8:8-9. Care sunt cele trei lucruri care au fost afectate când s-a sunat a doua trâmbiță?

▶ *A treia* – Apocalipsa 8:10-11. Cum se numea steaua care a căzut? (Explicați că pelinul este o plantă amară folosită pentru a descrie „calamitatea sau tristețea amară” [Bible Dictionary, “Wormwood”].) Ce s-a întâmplat când a căzut?

### Viziunea celor șapte peceți din cartea Apocalipsa, pe care a avut-o Ioan

Fiecare pecete reprezintă o mie de ani de viață pe pământ (vezi D&L 77:6-7).

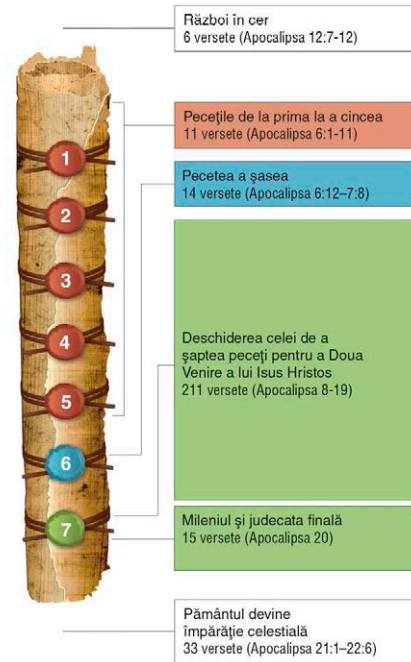

 *A patra* – Apocalipsa 8:12. După ce a fost sunată a patra trâmbiță, care sunt cele trei lucruri care s-au întunecat parțial?

 *A cincea* – Apocalipsa 9:1-3. Ce a ieșit din fântâna adâncului după ce a deschis-o cel de-al cincilea înger?

 *A șasea* – Apocalipsa 9:13-16, 18. Câți soldați au fost implicați în marea bătălie pe care a văzut-o Ioan după ce a fost sunată cea de-a șasea trâmbiță? Cât din omenire a văzut el că a fost ucisă în această bătălie?

 *A șaptea* – Apocalipsa 11:15.

Împărțiți membrii clasei în șase grupuri și desemnați-i fiecărui grup câte una dintre primele șase referințe scripturale enumerate pe tablă (în cazul în care nu aveți prea mulți cursanți, unele grupuri pot primi mai multe referințe scripturale). Rugați membrii grupurilor să citească împreună, cu glas tare, fragmentele scripturale care le-au fost desemnate și să afle ce s-a întâmplat după sunarea trâmbițelor. Invitați-i să scrie ce află, pe foile lor, în dreptul trâmbiței corespunzătoare.

După ce le-ați acordat timp suficient, invitați câte un cursant din fiecare grup să spună ce au aflat. Invitați cursanții să scrie ce a aflat fiecare grup, pe foile lor, în dreptul trâmbițelor corespunzătoare. Pe măsură ce cursanții spun ce au aflat, dacă este necesar, adresați întrebări care au legătură cu fragmentul scriptural desemnat grupului lor.

- Cum poate principiul pe care l-am identificat în lecția anterioară să-i ajute pe cei care trăiesc în timpul evenimentelor asociate celei de-a șaptea pecetei?

Invitați un cursant să citească, cu glas tare, Apocalipsa 9:20-21. Rugați membrii clasei să urmărească în scripturile lor și să afle cum au reacționat cei ticăloși care au supraviețuit acestor urgii. Invitați cursanții să vă spună ce au aflat.

- Ce ne învață acest lucru despre ticăloșia acestor oameni?

## Apocalipsa 10

### *Un înger îl învață pe Ioan despre misiunea pe care o va avea în zilele din urmă*

Explicați că Apocalipsa 10 conține o pauză în relatarea despre sunarea celei de-a șaptea trâmbițe și despre urgiile asociate acesteia. În acest capitol, citim că Ioan a fost învățat de un alt înger.

Scrieți, pe tablă, cuvintele *Dulce* și *Amar*.

- Care sunt unele dintre experiențele din viață care pot fi considerate atât dulci, cât și amare?

Invitați un cursant să citească, cu glas tare, Apocalipsa 10:1-3. Rugați membrii clasei să urmărească în scripturile lor și să afle ce ținea îngerul în mână.

- Ce ținea îngerul în mână?

Invitați doi cursanți să citească pe rând, cu glas tare, din Apocalipsa 10:8-11. Rugați membrii clasei să urmărească în scripturile lor și să afle ce i s-a spus lui Ioan să facă în legătură cu acea carte.

- Ce i s-a spus lui Ioan să facă în legătură cu acea carte? Ce gust a avut?

Invitați un cursant să citească, cu glas tare, Doctrină și legăminte 77:14. Rugați membrii clasei să urmărească în scripturile lor și să afle ce reprezenta mâncatul cărții de către Ioan.

- Potrivit celor relatate în acest verset, ce reprezenta mâncatul cărții de către Ioan? (Acceptarea lui Ioan a misiunii sale de a ajuta la „[adunarea triburilor] lui Israel” și la „[restaurarea tuturor lucrurilor] în zilele din urmă.”)

Subliniați faptul că Ioan a fost binecuvântat să nu moară, astfel încât să poată aduce oameni la Salvator (vezi D&L 7:1-4).

- De ce ar putea avea parte Ioan în timp ce-și îndeplinește misiunea care ar putea fi dulce? Ce ar putea fi amar?

## Apocalipsa 11

### *Ioan vede doi profeți uciși în Ierusalim și aude sunetul celei de-a șaptea trâmbițe*

Explicați că Apocalipsa 11 începe cu descrierea pe care Ioan a făcut-o evenimentelor care vor precede sunarea celei de-a șaptea trâmbițe și a Doua Venire a lui Isus Hristos. În această perioadă, cei ticăloși vor avea mai multă putere și mai mult control asupra pământului și o mare oaste va căuta să invadeze Ierusalimul.

Invitați un cursant să citească, cu glas tare, Apocalipsa 11:3-6. Rugați membrii clasei să urmărească în scripturile lor și să afle ce vor face în această perioadă cei doi martori în Ierusalim.

- Ce vor face cei doi martori?
- Ce ar putea însemna faptul că „le iese din gură un foc” (versetul 5)? (Acesta ar putea fi simbolul puterii mărturiei pe care ei o vor depune [vezi Ieremia 5:14; 20:9].)

Invitați un cursant să citească, cu glas tare, Doctrină și legăminte 77:15. Rugați membrii clasei să urmărească în scripturile lor și să afle cine vor fi acești doi martori. Rugați cursanții să vă spună ce au aflat

Invitați un cursant să citească, cu glas tare, Apocalipsa 11:7-12. Rugați membrii clasei să urmărească în scripturile lor și să afle ce li se va întâmpla acestor doi profeți după ce își vor fi terminat slujirea printre iudei.

- Cum vor reacționa cei ticăloși când cei doi martori vor fi uciși?
- Ce se va întâmpla cu cei doi martori după ce vor fi fost morți timp de trei zile și jumătate?
- Cum vor reacționa oamenii când cei doi martori vor fi înviați și înălțați la cer?

Invitați un cursant să citească, cu glas tare, Apocalipsa 11:13-15. Rugați membrii clasei să urmărească în scripturile lor și să afle ce se va întâmpla înainte de suflarea celei de-a șaptea trâmbițe și când aceasta va fi suflată. Invitați cursanții să scrie ceea ce află pe foaia lor de hârtie, în dreptul celei de-a șaptea trâmbițe.

- După suflarea celei de-a șaptea trâmbițe, cine va împărăți asupra „[împărățiilor] lumii (versetul 15)?

Rezumați Apocalipsa 11:16-19 explicând că 24 de vârstnici („bătrâni” în Biblie) I-au mulțumit lui Dumnezeu și I-au adus laude pentru că i-a răsplătit pe cei dreți și i-a



pedepsit pe cei ticăloși. Ioan a văzut, de asemenea, în viziune templul ceresc al lui Dumnezeu și chivotul legământului, care reprezintă prezența lui Dumnezeu.

Încheiați lecția de astăzi împărtășindu-vă recunoștința și laudându-L pe Dumnezeu pentru bunătatea și dreptatea Sa.

## LECȚIA PENTRU STUDIUL ACASĂ

# Apocalipsa 1-11 (unitatea 31)

### Material pentru pregătirea învățătorului pentru studiul acasă

#### *Rezumatul lecțiilor pentru studiul acasă zilnic*

Următorul rezumat al evenimentelor, doctrinelor și principiilor pe care le-au învățat cursanții în timp ce au studiat Apocalipsa 1-11 (unitatea 31) nu este destinat pentru a fi predat ca parte a lecției dumneavoastră. Lecția pe care o predați se concentrează doar asupra câtorva dintre aceste doctrine și principii. Urmați îndemnul Spiritului Sfânt în timp ce aveți în vedere nevoile cursanților dumneavoastră.

#### **Ziua 1 (Apocalipsa 1-3)**

Când au studiat despre revelația primită de apostolul Ioan, ei au învățat că, atunci când citim, căutăm să înțelegem și ne supunem cuvintelor Domnului, vom fi binecuvântați. Ioan i-a învățat pe membrii Bisericii că Isus Hristos veghează asupra ucenicilor Săi credincioși și are grijă de ei, precum și că El este o ființă înviată și glorificată care are putere asupra morții și locuinței morților. Cursanții au mai învățat și că, atunci când deschidem ușa Salvatorului, El va intra la noi și va cina cu noi.

#### **Ziua 2 (Apocalipsa 4-5)**

În această lecție, cursanții au citit despre viziunea pe care Ioan a avut-o cu Mielul Lui Dumnezeu și au învățat următoarele adevăruri: Când recunoaștem măreția Tatălui Ceresc, dorim să-L preaslăvim și să-L aducem laude. Isus Hristos este Singurul care este demn și capabil să ne mântuiască. Când recunoaștem ceea ce Tatăl Ceresc și Isus Hristos au făcut pentru noi și suntem recunoscători pentru aceste lucruri, dorim să-L preaslăvim și să Le aducem laude.

#### **Ziua 3 (Apocalipsa 6-7)**

Când cursanții au învățat despre cele șapte peceti, ei au aflat că, dacă îndurăm suferințele dând dovadă de credință și devenim puri prin ispășirea lui Isus Hristos, ne vom bucura de gloria celestială în prezența lui Dumnezeu.

#### **Ziua 4 (Apocalipsa 8-11)**

Cursanții au trecut în revistă principiul identificat în lecția pentru ziua 3 când au învățat despre viziunea lui Ioan despre ruperea celei de-a șaptea peceti.

### Introducere

Această lecție îi poate ajuta pe cursanți să înțeleagă ce va face Domnul pentru noi, deoarece El ne cunoaște și ne iubește. Mai mult, îi poate ajuta pe cursanți să știe ce trebuie să facă pentru a dobândi viață eternă.

## Sugestii pentru predare

### Apocalipsa 2-3

#### *Ioan le scrie conducătorilor celor șapte biserici cuvintele lui Isus Hristos*

*Notă.* Pentru mai multe informații despre instrucțiunile Domnului către cele șapte biserici, puteți face referire la *New Testament Student Manual* (manual al Sistemului Educațional al Bisericii, 2014), p. 531-532.

Invitați un cursant să citească, cu glas tare, relatarea de mai jos a surorii Sydney S. Reynolds, fostă membră în Președinția generală a Societății Primare. Rugați membrii clasei să fie atenți la ce pot învăța despre Domnul din această relatare.



„Sora Gayle Clegg, din Președinția generală a Societății Primare, și soțul dânzei au locuit mai mulți ani în Brazilia. Nu cu mult timp în urmă, dânsa a fost desemnată de Societatea Primară să se ducă în Japonia. Într-o duminică, pe când mergea la capelă, a remarcat printre sfinții japonezi o familie braziliană... A avut doar un minut să-i salute și a observat că mama și copilul erau foarte entuziasmați, însă tatăl era tăcut. «Voi avea ocazia să vorbesc cu ei după adunare», s-a gândit dânsa, în timp ce era condusă repede pe podium. Și-a rostit cuvântarea în limba engleză și aceasta a fost tradusă în limba japoneză, apoi a simțit că trebuie să-și depună mărturia și în limba portugheză. A ezitat, deoarece nu existau traducători pentru limba portugheză și 98% dintre cei prezenți nu ar fi înțeles ce spunea dânsa.

După adunare, tatăl brazilian a venit la dânsa și i-a spus: «Stimată soră, obiceiurile sunt atât de diferite aici și m-am simțit singur. Este dificil să vii la Biserică și să nu înțelegi nimic. Câteodată, mă întreb dacă nu ar fi mai bine dacă aș sta acasă și aș citi din scripturi. I-am spus soției mele: „Mai încerc o dată”, și am venit astăzi, pentru că mă gândeam că ar fi fost ultima dată. Când v-ați depus mărturia în limba portugheză, Spiritul mi-a atins inima și am știut că locul meu este aici. Dumnezeu știe că sunt aici și El mă va ajuta» („He Knows Us; He Loves Us”, *Ensign* sau *Liahona*, nov. 2003, p. 76).

- Ce putem învăța despre Domnul din această experiență?

Scrieți, pe tablă, următoarea frază incompletă: *Pentru că Domnul ne cunoaște pe fiecare în parte...* În timp ce cursanții studiază Apocalipsa 2-3, invitați-i să caute adevăruri care-i ajută să înțeleagă ce poate să facă Domnul pentru ei datorită faptului că El îi cunoaște.

Explicați că Apocalipsa 2-3 conține cronică apostolului Ioan despre cuvintele lui Isus Hristos către șapte congregații ale Bisericii din Asia Mică (Turcia din zilele noastre).

Invitați un cursant să citească, cu glas tare, Apocalipsa 2:1-3, 6. Rugați membrii clasei să urmărească în scripturile lor și să afle ce știa Domnul despre sfinții din Efes.

- Ce a știut Domnul despre sfinții din Efes? (Explicații că termenul *nicolaiți*, din versetul 6, se poate referi la un grup ai cărui membri pretindeau că puteau comite păcate sexuale fără să fie pedepsiți, deoarece harul lui Dumnezeu avea să-i salveze [vezi Bible Dictionary, „Nicolaitans”].)

Subliniați faptul că aceste versete relatează că Domnul i-a lăudat sau felicitat pe sfinți pentru faptele lor bune. Completați afirmația scrisă pe tablă, astfel încât să sune astfel: *Pentru că Domnul ne cunoaște pe fiecare în parte, El ne poate lăuda... personal.*

Invitați un cursant să citească, cu glas tare, Apocalipsa 2:4-5. Rugați membrii clasei să urmărească în scripturile lor și să afle ce mai știa Domnul despre sfinții din Efes.

- Ce altceva a mai știut Domnul despre sfinții din Efes?

Subliniați faptul că Domnul le-a transmis cuvinte de mustrare sfinților din cauza păcatelor acestora. Completați afirmația scrisă pe tablă, astfel încât să descrie următorul adevăr: **Pentru că Domnul ne cunoaște pe fiecare în parte, El ne poate lăuda și mustra personal.**

- Care sunt unele dintre modurile prin care putem fi lăudați și muștrați personal de Domnul? (Prin rugăciunile noastre personale, prin studiul scripturilor, prin sfatul din partea conducătorilor Bisericii și din partea părinților și prin binecuvântarea patriarhală.)
- În ce fel poate cunoașterea faptului că Domnul ne poate lăuda și mustra personal să ne influențeze modul în care ne facem studiul personal din scripturi și cel în care ne rugăm? Cum poate aceasta să influențeze modul în care reacționăm la sfatul conducătorilor Bisericii și al părinților?
- De ce trebuie să facem efortul de a căuta să primim laudă și mustrare personale din partea Domnului?
- Când L-ați simțit pe Domnul lăudându-vă și muștrându-vă? Cum v-a ajutat această experiență să știți că Domnul vă cunoaște personal? (Rugați cursanții să nu împărtășească experiențe care sunt sacre sau prea personale. Puteți și dumneavoastră să împărtășiți o experiență.)

Invitați cursanții să se gândească pentru ce acțiuni cred că i-ar putea lăuda Domnul, precum și pentru ce gânduri sau comportamente i-ar putea mustra. Încurajați cursanții să-și stabilească obiectivul de a se pocăi când Domnul îi muștră.

Invitați un cursant să citească, cu glas tare, Apocalipsa 2:7. Rugați membrii clasei să urmărească în scripturile lor și să afle ce le-a promis Domnul celor care biruie sau care îndură, cu credință, până la sfârșit.

- Ce le-a promis Salvatorul celor care biruie sau care îndură până la sfârșit în neprihănire?
- Ce credeți că înseamnă să „mănânce din pomul vieții” (versetul 7)?
- Cum i-a ajutat pe sfinții din Efes faptul că au auzit această binecuvântare promisă după ce au fost muștrați în mod personal?

Amintiți cursanților că, pe lângă faptul de a Se adresa congregației Bisericii din Efes, Domnul S-a adresat altor congregații ale Bisericii din Asia Mică.

Împărțiți membrii clasei în cinci grupuri și desemnați fiecărui grup una dintre următoarele referințe:

1. Apocalipsa 2:8-11;

2. Apocalipsa 2:12-17;
3. Apocalipsa 2:18-29; oferiți grupului care primește această referință un exemplar al traducerii lui Joseph Smith pentru Apocalipsa 2:26-27: „Și celui care biruie și ține poruncile Mele până la sfârșit, îi voi da putere peste multe împărății; și el va domni asupra lor prin cuvântul lui Dumnezeu; iar ele vor fi în mâinile sale ca ulcioarele din lut în mâinile olarului; și el le va conduce prin credință, echitate și dreptate, tot așa cum Eu am primit de la Tatăl Meu”;
4. Apocalipsa 3:1-6; oferiți grupului care primește această referință un exemplar al traducerii lui Joseph Smith pentru Apocalipsa 3:1-2: „Și slujitorului Bisericii din Sardes, scrie-i: Iată ce zice Cel care are cele șapte stele. Care sunt cei șapte slujitori ai lui Dumnezeu; Eu știu faptele tale, că îți merge numele că trăiești, dar ești mort. Așadar, fii vigilent și întărește-i pe cei care rămân, care sunt gata să moară; căci faptele tale nu sunt perfecte înaintea lui Dumnezeu”;
5. Apocalipsa 3:7-13.

Invitați cursanții să citească, împreună ca grup, versetele care le-au fost desemnate și să afle ce i-a sfătuit Domnul pe sfinți să facă și binecuvântările pe care El le-a promis lor dacă făceau astfel. Explicați că vârstnicul Bruce R. McConkie, din Cvorumul celor Doisprezece Apostoli, ne-a învățat că „mana ascunsă”, din Apocalipsa 2:17, este „Pâinea vieții, cuvântul cel bun al lui Dumnezeu, doctrinele Celui care este Pâinea vieții – tot ceea ce este ascuns de mintea carnală [sau lumească]. Cei care mănâncă din ea nu vor mai flămânzi niciodată; viața eternă va fi moștenirea lor finală” (*Doctrinal New Testament Commentary*, 3 volume [1965-1973], 3:451).

După ce le-ați acordat timp suficient, invitați câte un membru din fiecare grup să spună ce a aflat grupul său. Invitați un cursant să scrie, pe tablă (sub binecuvântarea promisă din Apocalipsa 2:7) binecuvântarea promisă identificată de fiecare grup (vezi Apocalipsa 2:11, 17, 26; 3:5, 12). După ce lista este completă, subliniați faptul că fiecare dintre aceste binecuvântări se referă la primirea binecuvântărilor exaltării, care depind de îndurarea noastră cu credință până la sfârșit.

- Ce principiu putem identifica din aceste versete despre ce trebuie să facem pentru a primi binecuvântările exaltării? (Ajutați cursanții să identifice un principiu asemănător următorului: **Dacă biruim, putem primi binecuvântările exaltării.**)

Explicați că cei care primesc binecuvântările exaltării sunt cei care, prin harul lui Dumnezeu, biruie toate obstacolele care i-ar putea împiedica să se întoarcă la El. Acestea includ deșertăciunea lumească, încercările, păcatul și moartea.

Rugați cursanții să se gândească la ce trebuie să biruie în viața lor. Invitați-i să se roage și să-I ceară ajutor Tatălui Ceresc pentru a birui obstacolele care i-ar putea împiedica să se întoarcă la El. Depuneți mărturie despre puterea Tatălui Ceresc de a-i ajuta să biruie orice obstacol.

### Unitatea următoare (Apocalipsa 12-22)

Întrebați cursanții dacă s-au gândit vreodată la judecata finală și la evenimentele care au avut loc în viața premuritoare. Ce a scris apostolul Ioan despre războiul din

cer? Câți au fost alungați împreună cu Satana? Cum va fi judecata finală? După ce vom fi judecați când vom sta înaintea lui Dumnezeu? Cum a descris Ioan splendoarea celestială? Explicați că, în timp ce vor studia Apocalipsa 12-22 în timpul săptămânii următoare, vor afla răspunsurile la aceste întrebări.

# Apocalipsa 12-13

## Introducere

Ioan a văzut, într-o viziune, un balaur care amenința o femeie și pe copilul ei, care simbolizează încercările lui Satana de a distruge Biserica Domnului și pe membrii ei credincioși. Ioan

a scris despre războiul din cer și despre împărățiile lumii care vor lupta împotriva ucenicilor lui Dumnezeu.

## Sugestii pentru predare

### Studiați fragmentul scriptural înainte să predați

Președintele Ezra Taft Benson ne-a învățat: „Înainte de a vă putea întări cursanții, este esențial ca dumneavoastră să studiați doctrinele împărăției și să învățați Evanghelia *chiar* prin studiu și prin credință” („The Gospel Teacher and His Message” [cuvântare adresată învățătorilor de religie, 17 sept. 1976], p. 5, Biblioteca de istorie a Bisericii, orașul Salt Lake). Studiați, cu atenție, fiecare fragment scriptural din fiecare lecție și cugetați la doctrinele și principiile pe care le conține. Căutați să vă măriți credința în acele adevăruri.

## Apocalipsa 12

*Lui Ioan i se arată că Satana și îngerii săi au luptat mereu împotriva Domnului și a Bisericii Sale*

Înainte de începerea orei, desenați, pe tablă, activitatea de potrivire de mai jos. După începerea orei, invitați câțiva cursanți să unească, printr-o linie, fiecare amenințare enumerată în coloana din stânga cu modul de combatere corespunzător enumerat în coloana din dreapta.

<i>Amenințări</i>	<i>Moduri de combatere a amenințărilor</i>
<i>Arsură provocată de razele soarelui</i>	<i>Adevăruri în Apocalipsa 12</i>
<i>Soldați inamici</i>	<i>Medicament sau odihnă</i>
<i>Boală</i>	<i>Cremă de soare sau îmbrăcăminte</i>
<i>Păcat și vină</i>	<i>Pocăință și încredere în Isus Hristos</i>
<i>Influențele lui Satana</i>	<i>Arme de război</i>

- Pe care dintre aceste amenințări a trebuit să le combateți în ultima vreme? Care credeți că este cea mai periculoasă? De ce?

În timp ce studiază Apocalipsa 12, invitați cursanții să caute adevăruri care-i pot ajuta să combată influențele lui Satana. Explicați că Apocalipsa 12-14 consemnează o pauză în viziunea lui Ioan despre evenimentele celei de-a șaptea peceti. Este posibil ca Domnul să-l fi ajutat pe Ioan să înțeleagă sensul expresiilor „împărăția lumii” și „împărățiile Domnului nostru” (care apar în versiunea Bibliei în limba engleză) din Apocalipsa 11:15.

Arătați cursanților ilustrația de mai sus care prezintă o femeie care are un balaur în spate. Invitați cursanții să se gândească ce ar putea reprezenta aceste simboluri.

Invitați un cursant să citească, cu glas tare, Apocalipsa 12:1-2, 5. Rugați membrii clasei să urmărească în scripturile lor și să afle ce i s-a întâmplat femeii. Explicați că, în Traducerea Bibliei de Joseph Smith, versetul 5 urmează imediat după versetul 2.

- Ce i s-a întâmplat femeii? (Ea a născut un fiu „[care] are să cârmuiască toate neamurile” [versetul 5].)
- Ce credeți că înseamnă faptul că el va „[cârmui] toate neamurile cu un toiag de fier” (versetul 5)? (Copilul va folosi un toiag de fier, care poate simboliza Evanghelia, preoția și cuvântul și puterea lui Dumnezeu, pentru a conduce, în neprihănire, neamurile pământului [vezi Bruce R. McConkie, *Doctrinal New Testament Commentary*, 3 volume (1965-1973), 3:517].)

Invitați un cursant să citească, cu glas tare, Apocalipsa 12:3-4. Rugați membrii clasei să urmărească în scripturile lor și să caute simbolurile descrise în aceste versete.

- Ce credeți că ar putea reprezenta simbolurile descrise în versetele 1-5?

Invitați cursanții să citească, în gând, Traducerea Bibliei de Joseph Smith, Apocalipsa 12:7-8 (în Ghid pentru scripturi). Rugați-i să afle ce reprezintă balaurul, femeia și copilul.

- Potrivit celor relatate în Traducerea Bibliei de Joseph Smith, Apocalipsa 12:7-8, ce reprezintă balaurul, femeia și copilul din viziunea lui Ioan? (Balaurul îl reprezintă pe Satana [vezi versetul 8]; femeia reprezintă „Biserica lui Dumnezeu”; iar copilul reprezintă „împărăția Dumnezeului nostru și pe Hristosul Său” [versetul 7], care este o împărăție politică pe care Domnul o va întemeia în timpul mileniului, prin care El va conduce toate națiunile. [Pentru mai multe explicații despre simbolurile din aceste fragmente, vedeți *New Testament Student Manual* (manual al Sistemului Educațional al Bisericii, 2014), p. 550-552.]





- Potrivit celor relatate în Apocalipsa 12:4, care era intenția balaurului? De ce credeți că Satana caută, cu atâta sângețenie, să distrugă împărăția lui Dumnezeu și a lui Hristos?

Invitați un cursant să citească, cu glas tare, Apocalipsa 12:6. Rugați membrii clasei să urmărească în scripturile lor și să afle ce a făcut femeia din cauza amenințării balaurului.

- Ce i s-a întâmplat femeii? Ce ar putea simboliza acest lucru? (Femeia fugind în pustiu reprezintă Biserica intrând în marea apostazie și preoția fiind luată de pe pământ după moartea apostolilor [vezi, de asemenea, D&L 86:3].)

Explicați că, după ce Ioan a văzut balaurul amenințându-i pe femeie și pe copilul ei, el a văzut războiul din cer dintre Satana și sfinții lui Dumnezeu. Invitați câțiva cursanți să citească pe rând, cu glas tare, din Traducerea Bibliei de Joseph Smith, Apocalipsa 12:6-11 în Ghid pentru scripturi). Rugați jumătate dintre membrii clasei să afle ce i s-a întâmplat lui Satana în timpul războiului din cer și pe ceilalți cursanți să afle cum i-au biruit sfinții lui Dumnezeu pe Satana și pe ucenicii lui.

- Ce li s-a întâmplat lui Satana și ucenicilor săi? (Puteți sublinia faptul că, în Apocalipsa 12:4, se spune că balaurul „trăgea [cu coada] a treia parte din stelele cerului”. Acesta este un simbol al numărului mare de copii de spirit ai Tatălui Cereș care au ales să-l urmeze pe Satana. Puteți, de asemenea, să explicați că „Mihail și îngerii săi” [Traducerea Bibliei de Joseph Smith, Apocalipsa 12:6] sunt Adam și alți copii de spirit neprihăniți ai lui Dumnezeu.)
- Potrivit celor relatate în versetul 11, cum l-au biruit oștile neprihănite ale cerului pe Satana? („Prin sângele Mielului” sau prin ispășirea Salvatorului și rămânând fidele mărturiei lor despre Evanghelie. Scrieți, pe tablă, aceste răspunsuri.)
- Potrivit celor relatate în versetul 8, unde au fost trimiși Satana și ucenicii Săi după răzvrătirea lor?

Invitați un cursant să citească, cu glas tare, Traducerea Bibliei de Joseph Smith, Apocalipsa 12:12, 17 (în Ghid pentru scripturi). Rugați membrii clasei să urmărească în scripturile lor și să afle pentru cine s-a războit Satana după ce a fost alungat din cer.

- Pentru cine s-a războit Satana după ce a fost alungat din cer?
- Ținând cont de ceea ce învățăm din versetul 11, ce putem să facem pentru a birui influențele și atacurile lui Satana în zilele noastre? (Ajutați cursanții să identifice un principiu asemănător următorului: **Putem birui influențele lui Satana prin ispășirea Salvatorului și rămânând fideli mărturiei noastre despre Evanghelie.** Scrieți acest principiu pe tablă).

Invitați un cursant să citească, cu glas tare, declarația de mai jos a vârstnicului James J. Hamula, din Cei Șaptezeci. Rugați membrii clasei să fie atenți la modul în care Satana le atacă generația.



„Unii dintre cei mai curajoși și nobili fii și fiice ai Tatălui nostru au fost păstrați pentru a veni în aceste ultime zile și a lucra pentru Tatăl nostru și pentru Fiul Său. Curajul și noblețea lor au fost demonstrate în lupta pre-pământeană împotriva lui Satana ...

Cu împărăția lui Dumnezeu restaurată pe pământ și cu intrarea voastră în lume, Satana știe că «are puțină vreme» [Apocalipsa 12:12]. De aceea, Satana strânge toate resursele pe care le are la dispoziție pentru a vă ademeni să păcătuiți. El știe că, dacă vă poate atrage în păcat, ar putea să vă împiedice să slujiți în misiune cu timp deplin, să vă căsătoriți în templu și să asigurați viitorilor voștri copii protecție prin credință, toate acestea slăbindu-vă nu numai pe voi, ci și Biserica. El știe că nimic nu poate înfrânge împărăția lui Dumnezeu «în afară de păcătoșenia poporului [Său]» [Mosia 27:13]. Nu faceți această greșală – acum el își duce războiul împotriva voastră” („Să câștigăm războiul împotriva răului”, *Ensign* sau *Liahona*, nov. 2008, p. 50, 51).

- Cum caută Satana și ucenicii săi să ne slăbească?

Invitați cursanții să se gândească la modul în care Satana poartă război cu ei personal.

- Care sunt unele dintre lucrurile pe care le putem face pentru a ne mări credința în Isus Hristos și a ne întări mărturia despre El? (Scrieți, pe tablă, răspunsurile cursanților.)

Citiți, cu glas tare, cele două afirmații de mai jos și invitați cursanții să rezolve una dintre ele în caietele lor pentru seminar sau în jurnalele pentru studiul scripturilor.

1. Scrieți despre o experiență în care mărturia voastră despre ispășirea Salvatorului și credința voastră în ea v-au ajutat să combateți influențele lui Satana.
2. Scrieți-vă mărturia despre ispășirea lui Isus Hristos și explicați cum ne poate ajuta ispășirea în războiul nostru împotriva lui Satana și a ucenicilor săi.

După ce le-ați acordat timp suficient, invitați câțiva cursanți să împărtășească ce au scris.

Încurajați cursanții să aleagă una sau mai multe dintre ideile enumerate pe tablă și să le pună în practică în luptele lor împotriva lui Satana și a ucenicilor săi.

### Apocalipsa 13

*Ioan scrie despre împărățiile pământului care vor primi putere de la Satana*

Rezumați Apocalipsa 13 explicând că Ioan a văzut o fiară înspăimântătoare care reprezintă împărățiile pământești ticăloase controlate de Satana. Ioan a văzut, de asemenea, că, prin aceste împărății, Satana va înfăptui minuni și miracole neadevărate pentru a-i înșela pe locuitorii pământului.

### Recapitularea scripturii de bază

În timpul ultimei săptămâni de seminar, puteți da cursanților un test final legat de scripturile de bază. Puteți încuraja cursanții să studieze acasă sau chiar înaintea testului. Mai jos sunt câteva tipuri de teste pe care le puteți folosi (puteți adapta aceste idei pentru a îndeplini nevoile cursanților).

**Test de referințe** Dați cursanților indicii din fragmentele care conțin scripturi de bază. Aceste indicii pot fi cuvinte cheie, doctrine sau principii sau rezumate ale fragmentului. Invitați cursanții să scrie referința la fragmentul respectiv pe o foaie de hârtie, după ce oferiți fiecare indiciu.

**Test de doctrină** Enumerați, pe tablă, doctrinele de bază. Rugați cursanții să scrie, sub fiecare doctrină, referința la scriptura de bază corespunzătoare. Ei pot face aceasta reamintindu-și, din memorie, fragmentele care conțin scripturi de bază sau folosind o listă care conține aceste fragmente.

**Test de memorare** Invitați cursanții să folosească principii și cuvinte memorate din fragmentele care conțin scripturi de bază pentru a explica unele dintre doctrinele de bază. Invitați-i să-și scrie explicațiile sau să le citească, cu glas tare, membrilor clasei.

Amintiți-vă să lăudați membrii clasei pentru eforturile lor de a memora aceste fragmente scripturale cheie și doctrinele de bază. Depuneți mărturie despre puterea spirituală și mărturia pe care le putem primi atunci când memorăm fragmente scripturale și doctrine.

## LECȚIA 157

# Apocalipsa 14-16

### Introducere

Într-o viziune, apostolul Ioan a văzut un înger restaurând Evanghelia lui Isus Hristos în zilele din urmă. El a auzit, de asemenea, un glas din cer care descria binecuvântările pe care le primesc cei care mor fiind credincioși Domnului. Ioan

a văzut adunarea celor neprihăniți și adunarea celor ticăloși în zilele din urmă și judecățile lui Dumnezeu abătându-se asupra celor ticăloși.

### Sugestii pentru predare

#### Apocalipsa 14

*Ioan vede restaurarea Evangheliei și adunarea celor neprihăniți și a celor ticăloși*

Scrieți, pe tablă, următoarea întrebare: *Este posibil să ne bucurăm de pace chiar și când lumea este plină de ticăloșie, calamități și violență?*

Invitați mai mulți cursanți să răspundă la această întrebare și să-și explice răspunsurile.

În timp ce cursanții studiază Apocalipsa 14-16, invitați-i să caute adevăruri care le aduc pace în timp ce trăiesc într-o lume ticăloasă și tumultuoasă înainte de a Doua Venire a lui Isus Hristos.

Explicați că, după cum este consemnat în Apocalipsa 14:1-13, apostolul Ioan a avut o viziune despre zilele din urmă. În viziunea sa, el a văzut calamitățile care vor veni asupra celor ticăloși. El a văzut, de asemenea, ce va aduce pace celor neprihăniți.

Invitați un cursant să citească, cu glas tare, Apocalipsa 14:1-5. Rugați membrii clasei să urmărească în scripturile lor și să afle ce a văzut Ioan că se va întâmpla în zilele din urmă.

- Ce a văzut Ioan că se va întâmpla în zilele din urmă?

Amintiți cursanților că cei 144.000 sunt înalți preoți ai celor douăsprezece triburi ale lui Israel care vor fi rânduiți din fiecare națiune pentru a administra Evanghelia și a aduce oameni în Biserică (vezi Apocalipsa 7:4-8; D&L 77:11).

- Potrivit celor relatate în versetele 4-5, cum i-a descris Ioan pe cei 144.000 de înalți preoți care vor administra Evanghelia pe tot pământul? (Explicați că expresia „nu s-au întinat cu femei” [versetul 4] înseamnă că erau caști, expresia „în gura lor nu s-a găsit minciună” [versetul 5] înseamnă că erau onești și sinceri, iar expresia „fără vină” [versetul 5] înseamnă că erau curați de păcat.)
- De ce credeți că faptul de a fi caști, onești și curați de păcat îi va ajuta pe cei 144.000 de înalți preoți să ducă Evanghelia la alții?

Explicați că, în timpul viziunii lui Ioan despre zilele din urmă, el a văzut trei îngeri. Invitați trei cursanți să-i reprezinte pe cei trei îngeri (acești cursanți pot rămâne așezați). Invitați cursantul care reprezintă primul înger să citească, cu glas tare, Apocalipsa 14:6. Rugați membrii clasei să urmărească în scripturile lor și să afle ce avea îngerul.

- Ce avea îngerul?

Invitați cursantul care-l reprezintă pe primul înger să citească, cu glas tare, Doctrină și legăminte 133:36-37. Rugați membrii clasei să urmărească în scripturile lor și să afle ce a făcut îngerul cu Evanghelia nepieritoare.

- Ce a făcut îngerul cu Evanghelia nepieritoare?

Expuneți ilustrația Moroni i se arată lui Joseph Smith în camera sa (*Carte cu picturi inspirate din Evanghelie* [2009], nr. 91; vezi, de asemenea, LDS.org). Rugați un cursant să povestească ce s-a întâmplat în timpul primei vizite pe care Moroni i-a făcut-o lui Joseph Smith. (În cazul în care cursanții au nevoie să li se amintească aceste evenimente, puteți invita un cursant să citească, cu glas tare, Joseph Smith – Istorie 1:29-35.)

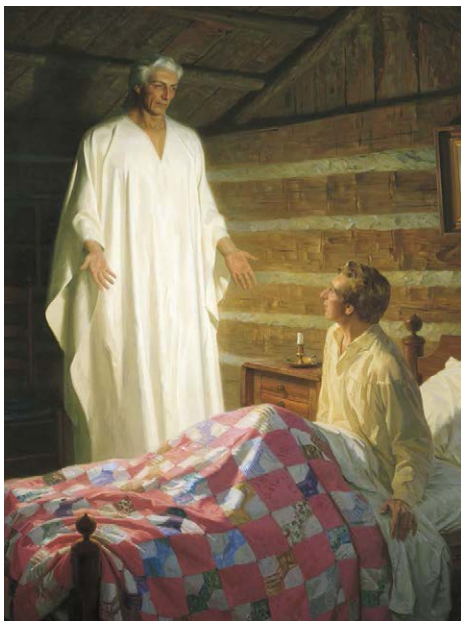

- Sub îndrumarea lui Dumnezeu, ce i-a dat Moroni lui Joseph Smith care a ajutat la restaurarea Evangheliei pe pământ? (Cronica ce conține Cartea lui Mormon.)

Expuneți o fotografie cu un templu care are, în vârf, statuia îngerului Moroni, precum fotografia cu Templul Salt Lake din *Carte cu picturi inspirate din Evanghelie* (nr. 119; vezi, de asemenea, LDS.org).

- De ce credeți că statuia îngerului Moroni este pusă în vârful multora dintre templele noastre?

Explicați că, într-o cuvântare din cadrul unei conferințe, președintele Gordon B. Hinckley a citat Apocalipsa 14:6 și, apoi, a declarat: „Acel înger a venit. Numele lui este Moroni” („Stay the Course – Keep the Faith”, *Ensign*, nov. 1995, p. 70). Îngerul poate, de asemenea, să reprezinte în același timp mai mulți mesageri diferiți trimiși din cer, inclusiv pe Moroni, care au ajutat la restaurarea Evangheliei lui Isus Hristos în zilele din urmă (vezi Bruce R. McConkie, *Doctrinal New Testament Commentary*, 3 volume [1965-1973], 3:529-531; vezi, de asemenea, D&L 13; 110:11-16; 128:20-21).



Invitați cursantul care-l reprezintă pe primul înger să citească, cu glas tare, Apocalipsa 14:7. Rugați membrii clasei să urmărească în scripturile lor și să afle ce a spus îngerul.

- Ce a spus îngerul?
- Care este înțelesul expresiei „a venit ceasul judecării Lui”? (Ceasul va sosi când Isus Hristos va judeca toți oamenii de pe pământ. Judecățile Sale vor avea loc atât la a Doua Venire [vezi Maleahi 3:1-5], cât și la judecata finală [vezi 2 Nefi 9:15].)
- Ținând cont de ceea ce ați învățat, care este unul dintre motivele pentru care Dumnezeu a restaurat Evanghelia lui Isus Hristos? (Cursanții trebuie să identifice următorul adevăr: **Dumnezeu a restaurat Evanghelia lui Isus Hristos pentru a-i pregăti pe locuitorii pământului pentru a Doua Venire a lui Isus Hristos.**)
- În ce moduri îi pregătește Evanghelia lui Isus Hristos pe oameni pentru a Doua Sa Venire?

Invitați cursanții să cugete cum i-a ajutat Evanghelia restaurată a lui Isus Hristos să aibă pace în timp ce trăiesc într-o lume ticăloasă și tumultuoasă. Rugați câțiva cursanți să împărtășească membrilor clasei gândurile lor.

Invitați cursantul care-l reprezintă pe cel de-al doilea înger să citească, cu glas tare, Apocalipsa 14:8 și pe cursantul care-l reprezintă pe cel de-al treilea înger să citească, cu glas tare, Apocalipsa 14:9-11. Rugați membrii clasei să urmărească în scripturile lor și să afle ce au spus îngerii.

- Potrivit celor relatate în versetul 8, ce a spus cel de-al doilea înger? (Explicați că un înțeles al expresiei „a căzut Babilonul” este acela că va veni ziua în care ticăloșia de pe pământ va înceta.)
- Cum am putea să avem parte de pace știind că ticăloșia de pe pământ va înceta?
- Potrivit celor relatate în versetele 9-11, ce a spus cel de-al treilea înger că li se va întâmpla celor care aleg să urmeze „[fiara]” (versetul 9), adică pe Satana?

Invitați un cursant să citească, cu glas tare, declarațiile de mai jos ale profetului Joseph Smith. Rugați membrii clasei să asculte cum a explicat profetul chinul de care vor avea parte cei ticăloși după ce vor muri.



„Marea nenorocire a spiritelor plecate în lumea spiritelor, acolo unde merg după moarte, este aceea de a ști că nu au obținut slava de care se bucură altele și de care s-ar fi putut bucura și ele, ele acuzându-se singure.” (*Învățăături ale președinților Bisericii: Joseph Smith* [2007], p. 236)

„Omul este propriul său călău și acuzator. De aici și vorba: Partea lor este în iazul care arde cu foc și cu pucioasă [vezi Apocalipsa 21:8]. Chinul provocat de dezamăgirea din mintea omului

este la fel de dureros ca și cel provocat de iazul arzând cu foc și pucioasă." (*Învățăturile ale președinților Bisericii: Joseph Smith, p. 236*)

- Potrivit profetului Joseph Smith, ce va face parte din chinul de care cei ticăloși vor avea parte după ce vor muri?

Subliniați faptul că, după ce a aflat ce vor suferi cei ticăloși după ce vor muri, Ioan a auzit un glas din cer care descria de ce vor avea parte cei neprihăniți după ce vor muri.

Invitați un cursant să citească, cu glas tare, Apocalipsa 14:12-13. Rugați membrii clasei să urmărească în scripturile lor și să afle de ce vor avea parte cei neprihăniți după ce vor muri.

- De ce vor avea parte cei neprihăniți după ce vor muri?
- Ce credeți că înseamnă că ei „se vor odihni de ostenele lor” (versetul 13)?
- Cum ați rezuma, sub forma unui principiu, învățăturile lui Ioan din versetele 12-13? (Cursanții pot folosi cuvinte diferite, dar asigurați-vă că identificați un principiu asemănător următorului: **Dacă trăim fiind neprihăniți, vom fi binecuvântați pentru lucrările noastre și ne vom odihni de ostenele noastre după ce vom muri.**)
- Cum poate acest principiu să ne aducă pace chiar și când suntem înconjurați de ticăloșie?

Vă puteți împărtăși mărturia despre importanța faptului de a alege să trăim fiind neprihăniți într-o lume ticăloasă. Invitați cursanții să cugete la ce pot face în viața lor pentru a se asigura că nu vor suferi chinul de care vor avea parte cei ticăloși și, în schimb, se vor bucura de pacea de care vor avea parte cei neprihăniți. Invitați-i să acționeze conform tuturor impresiilor pe care le primesc.

Rezumați Apocalipsa 14:14-20 explicând că Ioan a descris două secerișuri. În viziunea sa, Ioan a văzut că, în timpul primului seceriș, cei neprihăniți vor fi adunați și separați de cei ticăloși (vezi versetele 14-16) și că, în timpul celui de-al doilea seceriș, cei ticăloși vor fi adunați și, în cele din urmă, distruși (vezi versetele 17-20).

## Apocalipsa 15-16

*Ioan îi vede pe cei neprihăniți în împărăția celestială și vede șapte urgii în zilele din urmă*

Invitați un cursant să citească, cu glas tare, Apocalipsa 15:1. Rugați membrii clasei să urmărească în scripturile lor și să afle ce altceva a văzut Ioan că se va întâmpla în ultimele zile. Invitați cursanții să spună ce au aflat.

Explicați că, așa cum este consemnat în Apocalipsa 15-16, Ioan a descris șapte urgii care-i vor chinui pe cei ticăloși în ultimele zile. Totuși, înainte să descrie aceste urgii, Ioan s-a oprit pentru a reitera binecuvântările pe care le vor primi cei neprihăniți. Rezumați Apocalipsa 15:2-4 explicând că Ioan a avut o viziune cu cei care-l vor birui pe Satana și-L vor slăvi pe Dumnezeu în împărăția celestială.

Desenați, pe tablă, șapte potire sau cupe și numerotați-le de la 1 la 7 (sau scrieți doar cifrele pe tablă). Explicați că, în viziunea sa, Ioan a văzut șapte potire sau cupe care conțineau șapte urgii.

Invitați mai mulți cursanți să citească pe rând, cu glas tare, din Apocalipsa 16:2-4, 8-12, 16-21. Rugați membrii clasei să urmărească în scripturile lor și să afle cum a descris Ioan cele șapte urgii. Opriți-vă după ce este descrisă fiecare urgie și invitați un cursant să scrie, pe tablă, urgia sub potirul (sau numărul) corespunzător desenat (sau scris) pe tablă.

După ce un cursant a citit descrierea lui Ioan despre cea de-a treia urgie, invitați un cursant să citească, cu glas tare, Apocalipsa 16:6. Rugați membrii clasei să caute un motiv pentru care oamenii vor avea parte de această urgie în ultimele zile.

- Care este unul dintre motivele pentru care oamenii vor avea parte de această urgie?

După ce un cursant a citit descrierea celei de-a șasea urgie, explicați că, în timpul acestei urgie, râul Eufrat va seca în vederea pregătirii adunării împăraților lumii pentru războiul de la Armagedon (vezi Apocalipsa 16:12-16; vezi, de asemenea, Zaharia 12:11). La sfârșitul acestui război, Salvatorul Se va arăta oamenilor în Ierusalim (vezi D&L 45:47-53) și tuturor oamenilor de pe pământ (vezi Matei 24:30; D&L 101:23).

Invitați un cursant să citească, cu glas tare, Apocalipsa 16:15 și rugați membrii clasei să afle ce putem să facem pentru a fi pregătiți pentru a Doua Venire a lui Isus Hristos. Explicați că expresia „își păzește hainele ca să nu umble gol” se referă la faptul de a fi pregătiți spiritual.

- Potrivit celor relatate în versetul 15, ce putem să facem pentru a fi pregătiți pentru a Doua Venire a lui Isus Hristos? (Cursanții trebuie să identifice următorul principiu: **Dacă suntem vigilenți și pregătiți spiritual, vom fi pregătiți pentru a Doua Venire a lui Isus Hristos.**)
- Care sunt câteva moduri prin care putem deveni pregătiți spiritual?

Depuneți mărturie că Domnul îi iubește pe oamenii Săi și că dorește să ne pregătim pentru a Doua Sa Venire. Încurajați cursanții să fie vigilenți și pregătiți spiritual pentru a putea primi binecuvântările Domnului.

### **Depuneți mărturie**

Unul dintre lucrurile cele mai importante pe care le puteți face este acela de a depune mărturie despre adevărurile Evangheliei și despre dragostea dumneavoastră față de Tatăl Ceresc și de Fiul Său. Mărturia dumneavoastră poate ajuta la întărirea credinței cursanților și îi poate alina atunci când întâmpină dificultăți trăind într-o lume ticăloasă.



# Apocalipsa 17-19

## Introducere

Ioan a văzut că Babilonul spiritual, sau lumea ticăloasă, se va război împotriva Mielului lui Dumnezeu și că Mielul va birui împotriva răului. Sfinții sunt chemați să iasă din Babilonul

spiritual, iar cei curați și neprihăniți vor fi chemați la ospățul nunții Mielului. Ioan L-a văzut pe Isus Hristos venind cu mare putere pentru a-i distruge pe cei care luptă împotriva Sa.

## Sugestii pentru predare

### Apocalipsa 17-18

#### *Ioan prevede distrugerea Babilonului spiritual*

Scriți, pe tablă, declarația de mai jos a vârstnicului Lynn G. Robbins, din Cei Șaptezeci, și invitați un cursant s-o citească cu glas tare. (Această declarație se găsește în „Avoid It” [adunare de devoțiune desfășurată la Universitatea Brigham Young, 17 sept. 2013], p. 1, speeches.byu.edu.)

*„Este mai ușor să eviți ispita decât să i te împotrivești.” (Vârstnicul Lynn G. Robbins)*

- De ce credeți că este mai ușor să evitați ispita decât să vă împotriviți ei?
- Ce se poate întâmpla dacă ne punem în situații în care trebuie să ne împotrivim continuu ispitei?

În timp ce cursanții studiază Apocalipsa 17-18, invitați-i să caute un adevăr care-i va ajuta să știe cum să evite multe dintre ispitele și păcatele lumii.

Amintiți cursanților că Ioan a văzut, într-o viziune, șapte îngeri care vor aduce urgii asupra celor ticăloși în ultimele zile (vezi Apocalipsa 16). Invitați un cursant să citească, cu glas tare, Apocalipsa 17:1. Rugați membrii clasei să urmărească în scripturile lor și să afle ce a spus unul dintre cei șapte îngeri că avea să-i arate lui Ioan.

- Ce a spus îngerul că avea să-i arate lui Ioan?

Invitați cursanții să citească, în gând, Apocalipsa 17:15 și să afle ce reprezintă apele mari.

- Potrivit celor relatate în versetul 15, ce reprezintă apele mari pe care stă acea femeie? (Noroadă și neamuri asupra cărora ea are putere și influență [vezi, de asemenea, 1 Nefi 14:11].)

Invitați câțiva cursanți să citească pe rând, cu glas tare, din Apocalipsa 17:2-6. Rugați membrii clasei să urmărească în scripturile lor și să găsească expresii și cuvinte care descriu acea femeie și influența ei asupra lumii.

- Ce cuvinte și expresii o descriu pe acea femeie?

- Potrivit celor relatate în versetul 2, cum este descrisă influența acelei femei asupra conducătorilor și oamenilor de pe pământ?
- Ce credeți că este reprezentat în versetul 6 prin femeia îmbătată cu sângele sfinților și martirilor? (De-a lungul tuturor epocilor, mulți oameni neprihăniți au fost uciși de către cei ticăloși, iar limbajul scriptural sugerează că uciderea celor neprihăniți a avut un efect de intoxicare asupra celor care au dus la îndeplinire masacrul.)

Explicați că fiara descrisă în versetul 3 poate reprezenta Roma din timpul lui Ioan, cât și împărățiile și națiunile corupte din ultimele zile (vezi Apocalipsa 17:8-13).

Rugați cursanții să se gândească cine sau ce este reprezentat de femeia descrisă în versetele 1-6. Invitați cursanții să citească, în gând, Apocalipsa 17:18 și să afle ce reprezintă femeia respectivă.

- Potrivit celor relatate în versetul 18, ce reprezintă femeia respectivă?

Explicați că „cetatea cea mare” (versetul 18) se referă la Babilonul spiritual (vezi D&L 133:14). Din cauza deșertăciunii lumești și a corupției Babilonului din vechime și pentru că a fost un loc în care copiii lui Israel au fost robi, Babilonul este folosit adesea figurativ în scripturi pentru a se reprezenta păcatul, deșertăciunea lumească, influența diavolului pe pământ și robia spirituală (vezi, de asemenea, 1 Nefi 13:1-9; 14:9-10).

Scrieți pe tablă: *Femeia din viziune = Babilonul sau ticăloșia lumii*

Invitați cursanții să citească, în gând, Apocalipsa 17:14 și să afle împotriva cui va lupta Babilonul. Rugați cursanții să spună ce au aflat.

- Care va fi rezultatul acestui război? (După ce cursanții au răspuns, scrieți, pe tablă, următorul adevăr: **În ultimele zile, Isus Hristos va birui ticăloșia lumii.**)
- Cum vă poate ajuta cunoașterea acestui adevăr în calitatea voastră de ucenici ai lui Isus Hristos?

Rezumați Apocalipsa 18:1-3 explicând că un alt înger a anunțat căderea Babilonului ticălos.

Invitați un cursant să citească, cu glas tare, Apocalipsa 18:4. Rugați membrii clasei să urmărească în scripturile lor și să afle ce i-a instruit Domnul să facă pe oamenii Săi.

- Ce i-a instruit Domnul să facă pe oamenii Săi?
- Ce motive le-a dat Domnul oamenilor Săi să iasă din Babilon? (Să evite păcatele lumii și urgiile sau judecățile care vor veni asupra celor ticăloși.)
- Ce adevăr putem identifica din instrucțiunea Domnului dată oamenilor Săi de a nu se implica în ticăloșia lumii? (Deși cursanții pot folosi cuvinte diferite, asigurați-vă că identifică un adevăr asemănător următorului: **Neimplicarea noastră în ticăloșia lumii ne poate ajuta să evităm păcatul și judecățile care vor veni asupra celor ticăloși în ultimele zile.** Puteți sugera cursanților să marcheze cuvintele din versetul 4, care ne învață acest adevăr.)

### Concentrați-vă asupra principiilor care duc la convertire

Când hotărâți ce să predați dintr-un fragment scriptural, concentrați-vă asupra adevărilor care vor ajuta cursanții să se apropie de Tatăl Ceresc și de Salvator. Președintele Henry B. Eyring, din Prima Președinție, ne-a sfătuit: „Când pregătiți o lecție, căutați în ea principii care duc la convertire... Un principiu care duce la convertire este un principiu care duce la supunere față de voia lui Dumnezeu” („Converting Principles” [seară alături de vârstnicul L. Tom Perry, 2 febr. 1996], p. 1, si.lds.org).



Împărțiți cursanții în grupuri de câte doi până la patru cursanți. Oferiți fiecărui grup următoarele întrebări, sub forma unei foi de prezentare, și rugați cursanții să discute întrebările în cadrul grupului lor:

### Neimplicarea noastră în Babilonul spiritual

- Cum ne ajută Evanghelia restaurată a lui Isus Hristos să nu ne implicăm în ticăloșia lumii?
- Ce putem să facem pentru a nu ne implica în ticăloșia lumii în timp ce continuăm să trăim printre cei care nu împărtășesc standardele noastre, să-i iubim și să interacționăm cu ei?
- Cum v-a ajutat, pe voi sau pe alții, neimplicarea în influențele și practicile ticăloase să evitați unele dintre ispitele și păcatele lumii?

După ce le-ați acordat timp suficient, invitați mai mulți cursanți să împărtășească celor din clasă ce au discutat în grupurile lor. Invitați cursanții să scrie, pe o foaie de hârtie, (1) influențele sau practicile ticăloase în care nu trebuie să se implice și (2) cum vor face acest lucru. Invitați-i să păstreze foaia de hârtie undeva unde o pot vedea des pentru a fi încurajați să acționeze în acord cu ceea ce au scris pe foaia respectivă.

Rezumați Apocalipsa 18:5-24 explicând că Ioan a văzut căderea Babilonului ticălos și durerea celor care l-au susținut.

### Apocalipsa 19

*Ioan Îl vede pe Isus Hristos venind cu mare putere pentru a-i distruge pe cei care luptă împotriva Sa*

Arătați cursanților o fotografie cu un mire și o mireasă. Întrebați cursanții care cred că este cel mai bun dar pe care l-ar putea oferi viitoarei lor soții sau viitorului lor soț în ziua nunții. După ce cursanții răspund, citiți următoarea declarație a vârstnicului Jeffrey R. Holland, din Cvorumul celor Doisprezece Apostoli:



„În ziua nunții dumneavoastră, cel mai bun dar pe care i-l veți putea oferi partenerei dumneavoastră eterne sau partenerului dumneavoastră etern sunteți chiar dumneavoastră – curați, puri și demni de a primi în schimb aceeași puritate” („Personal Purity”, *Ensign*, nov. 1998, p. 77).

- De ce credeți că faptul de a fi curați și puri este cel mai bun dar pe care îl puteți oferi soției sau soțului vostru în ziua nunții?

Explicați că, în Apocalipsa 19, este consemnată o analogie cu o nuntă pentru a se descrie a Doua Venire a Salvatorului. Rezumați Apocalipsa 19:1-6 explicând că Ioan a văzut că cei neprihăniți îl vor slăvi pe Dumnezeu pentru judecățile Sale împotriva celor ticăloși.

Invitați un cursant să citească, cu glas tare, Apocalipsa 19:7. Rugați membrii clasei să urmărească în scripturile lor și să afle despre nunta cui l-a anunțat îngerul pe Ioan.

- Despre nunta cui l-a anunțat îngerul pe Ioan?
- Ce a aflat Ioan despre soția Mielului?

Explicați că expresia „nunta Mielului” (Apocalipsa 19:7) se referă la a Doua Venire a Salvatorului. Invitați un cursant să citească, cu glas tare, declarația de mai jos a vârstnicului Bruce R. McConkie, din Cvorumul celor Doisprezece Apostoli. Rugați membrii clasei să afle cine este mireasa Mielului.



„În această dispensație, Mirele, care este Mielul lui Dumnezeu, va veni să-și ceară soția, care este Biserica alcătuită din sfinții credincioși care au vegheat în așteptarea întoarcerii Sale” (*Mormon Doctrine*, a 2-a ediție [1966], p. 469).

- În ce moduri este căsătoria un simbol potrivit pentru relația noastră de legământ cu Isus Hristos? (Puteți să explicați că o căsătorie este o relație care necesită loialitate, sacrificiu, dragoste, angajament și încredere.)

Invitați un cursant să citească, cu glas tare, Apocalipsa 19:8-9. Rugați membrii clasei să urmărească în scripturile lor și să afle ce pot să facă sfinții pentru a se pregăti pentru a Doua Venire a Salvatorului. Puteți să explicați că inul alb poate simboliza sfințenie, curățenie și neprihănire.

- Potrivit simbolului reprezentat de îmbrăcămintea soției Mielului, ce trebuie să facem pentru a fi pregătiți pentru venirea Domnului Isus Hristos? (După ce cursanții au răspuns, scrieți, pe tablă, următorul principiu: **Dacă suntem curați și neprihăniți, vom fi pregătiți pentru venirea Domnului Isus Hristos.**)

Explicați că expresia *i s-a dat*, din versetul 8, are sensul de a i se îngădui sau a i se permite. A fi curățat de păcate și a fi făcut neprihănit sunt daruri de la Dumnezeu.

- Ce a făcut Dumnezeu pentru a ne oferi o cale prin care să fim curățați de păcate și să devenim neprihăniți?
- De ce credeți că faptul de a fi curați și neprihăniți este unul dintre cele mai bune daruri pe care I le putem oferi Salvatorului când va veni din nou?

Invitați cursanții să citească, în gând, Apocalipsa 19:10 și să afle cum a reacționat Ioan după ce a auzit ce i-a spus îngerul. Rugați cursanții să vă spună ce au aflat.

- Ce i-a spus îngerul lui Ioan că au el (îngerul) și alți slujitori ai lui Dumnezeu? (Mărturia despre Isus, care este spiritul profeției - duhul prorociei.)

Explicați că „duhul prorociei” (versetul 10) se referă la darul de a primi revelație și inspirație de la Dumnezeu, ceea ce-i permite destinatarului să primească și să declare cuvântul Său (vezi Ghid pentru scripturi, „Profeție, (A) Profeți”, scriptures.lds.org).

- Cum poate cineva care are o mărturie despre Isus să se pregătească pentru a Doua Venire?

Invitați câțiva cursanți să citească, pe rând, cu glas tare, din Apocalipsa 19:11-16 și rugați membrii clasei să urmărească în scripturile lor și să găsească expresii și cuvinte care-L descriu pe Salvator la a Doua Sa Venire. Explicați că traducerea lui Joseph Smith pentru Apocalipsa 19:15 este următoarea: „Și din gura Lui iese Cuvântul lui Dumnezeu, și cu acesta El va lovi neamurile; și El va domni peste ei cu cuvântul gurii Sale; și El calcă teasca vinului în înverșunarea și mânia Dumnezeului Atotputernic”. Rugați cursanții să vă spună ce au găsit.

Explicați că acel cal alb, menționat în versetul 11, este un simbol al biruirii și victoriei. Salvatorul va veni pentru a birui păcatul și ticăloșia.

- Potrivit celor relatate în versetul 13, cum este descrisă haina Salvatorului? (Explicați că expresia „haină muiată în sânge” înseamnă că îmbrăcămintea Sa va fi de culoarea sângelui. Această culoare simbolizează distrugerea celor ticăloși la venirea Sa [vezi D&L 133:46-51] și poate, de asemenea, să ne aducă aminte de suferința de care El a avut parte în timpul ispășirii Sale.)

Subliniați faptul că în Traducerea Bibliei de Joseph Smith, Apocalipsa 19:15, se clarifică faptul că Ioan a văzut că, atunci când Salvatorul va veni ca Împărat al Împăraților și Domn al Domnilor, El va conduce națiunile prin cuvântul lui Dumnezeu. Rezumați Apocalipsa 19:17-21 explicând că Ioan a văzut distrugerea celor care vor fi luptat împotriva Mielului lui Dumnezeu.

Încheiați rugând cursanții să se gândească ce pot să facă pentru a fi pregătiți pentru venirea lui Isus Hristos. Încurajați-i să acționeze conform tuturor îndemnurilor pe care le primesc.

## LECȚIA 159

# Apocalipsa 20

### Introducere

Ioan a văzut într-o viziune evenimentele care se vor întâmpla chiar înainte de domnia milenară a lui Isus Hristos și în timpul acesteia. El a văzut, de asemenea, bătălia finală dintre

Satana și forțele lui Dumnezeu de la sfârșitul mileniului și a văzut judecata finală, în cadrul căreia Dumnezeu va judeca pe toată lumea potrivit cărților care au fost scrise.

### Sugestii pentru predare

#### Apocalipsa 20:1-6

*Ioan vede într-o viziune ce se va întâmpla chiar înainte de domnia milenară a lui Isus Hristos și în timpul acesteia*

Rugați cursanții să se gândească la un concurs sau la o competiție (cum ar fi un spectacol sau un eveniment sportiv) la care au participat chiar dacă au crezut că vor pierde. Apoi, rugați-i să se gândească la un moment în care au participat la un concurs sau la o competiție când au crezut că vor câștiga.

- Cum pot așteptările privind rezultatul unui concurs sau unei competiții să schimbe modul în care participați?
- De ce este posibil ca oamenii să renunțe când cred că vor pierde? Când s-a întâmplat că ați crezut că veți pierde și, de fapt, ați câștigat?

Explicați cursanților că, în timp ce vor studia Apocalipsa 20, vor învăța mai multe despre bătălia dintre bine și rău și despre rezultatul final al acestei bătălii. În timp ce studiază Apocalipsa 20, invitați-i să caute adevăruri care-i pot motiva să rămână credincioși Salvatorului în timpul acestei bătălii.

Invitați un cursant să citească, cu glas tare, Apocalipsa 20:1-3. Rugați membrii clasei să urmărească în scripturile lor și să afle ce i se va întâmpla lui Satana în timpul mileniului.

- Ce i se va întâmpla lui Satana în timpul mileniului? (Explicați că Adânc reprezintă iadul.)
- Potrivit celor relatate în versetul 3, ce nu va putea să facă Satana din cauza faptului că va fi legat?

Invitați un cursant să citească, cu glas tare, Apocalipsa 20:4-6. Rugați membrii clasei să urmărească în scripturile lor și să afle cine a văzut Ioan că erau judecați.

- Potrivit celor relatate în versetul 4, pe cine a văzut Ioan că erau judecați?
- Ce răsplată au primit acești oameni datorită credinței și devotamentului lor?
- De ce vor avea parte în timpul mileniului? (Prima înviere sau „întâia înviere”)
- Ce principiu putem învăța din Apocalipsa 20:4-6 despre binecuvântările pe care le putem primi dacă-I suntem credincioși lui Isus Hristos? (Cursanții pot folosi cuvinte diferite, dar trebuie să identifice un principiu asemănător următorului:

**dacă-I suntem credincioși lui Isus Hristos, vom fi înviați la prima înviere și vom împărăți alături de Hristos în timpul mileniului.)**

Explicați că prima înviere a început cu învierea lui Isus Hristos și i-a inclus pe cei neprihăniți care au murit înainte de învierea lui Hristos (vezi Mosia 15:21-25; Alma 40:16-20). Cei mai mulți dintre cei neprihăniți care au murit după învierea lui Hristos vor fi înviați la a Doua Venire a lui Isus Hristos (vezi James E. Talmage, *The Articles of Faith*, a 12-a ediție [1924], p. 385). Cei ticăloși și cei care nu s-au pocăit nu vor fi înviați până la a doua înviere, care va avea loc la sfârșitul mileniului (vezi D&L 76:85).

- Cum vă poate ajuta să fiți credincioși acum în bătălia împotriva răului faptul de a ști că puteți fi înviați la prima înviere și că puteți împărăți alături de Isus Hristos în timpul mileniului?

Depuneți mărturie că cei care rămân credincioși vor fi înviați la prima înviere și vor împărăți alături de Salvator în timpul mileniului.

### Apocalipsa 20:7-11

*Ioan vede bătălia finală dintre Satana și forțele lui Dumnezeu de la sfârșitul mileniului*

Scrieți, pe tablă, următoarea afirmație incompletă: *La sfârșitul mileniului...*

Invitați un cursant să citească, cu glas tare, Apocalipsa 20:7-10. Rugați membrii clasei să urmărească în scripturile lor și să afle evenimentele descrise de Ioan care vor avea loc la sfârșitul mileniului.

- Ce evenimente a descris Ioan? (Explicați că numele *Gog* și *Magog* din versetul 8 se referă la forțele pe care Satana le va folosi la sfârșitul mileniului pentru a se lupta pentru ultima dată împotriva oamenilor Domnului [vezi D&L 88:110-114].)
- După această bătălie, ce se va întâmpla cu diavolul și cu ucenicii săi? (După ce au răspuns cursanții, completați afirmația scrisă pe tablă, astfel încât să sune în felul următor: **La sfârșitul mileniului, forțele lui Dumnezeu îi vor învinge pe Satana și pe ucenicii săi.**)
- De ce este important să înțelegem rezultatul final al bătăliei dintre Dumnezeu și Satana?

### Apocalipsa 20:12-15

*Ioan vede judecata finală*

Explicați că, potrivit planului salvării întocmit de Tatăl Ceresc, fiecare om care a trăit pe acest pământ va sta înaintea lui Dumnezeu pentru a fi judecat. Rugați cursanții să-și imagineze cum va fi judecata finală.

- Ce sperați că veți gândi și veți simți când veți sta înaintea lui Dumnezeu pentru a fi judecați?

Invitați un cursant să citească, cu glas tare, Apocalipsa 20:12-13. Rugați membrii clasei să urmărească în scripturile lor și să afle cum vom fi judecați de Dumnezeu.



**Apocalipsa 20:12** este un fragment care conține o scriptură de bază. Studierea fragmentelor care conțin scripturi de bază îi va ajuta pe cursanți să-și dezvolte înțelegerea despre doctrinele de bază și să fie pregătiți pentru a le preda altora. Puteți să le sugerați cursanților să marcheze scripturile de bază într-un mod distinct, pentru a le putea găsi cu ușurință. Faceți referire la ideea pentru predare de la sfârșitul lecției pentru a ajuta cursanții să-și însușească acest fragment.

- Ce adevăr putem învăța din versetul 12 despre cum vom fi judecați? (Cursanții pot folosi cuvinte diferite, dar trebuie să identifice următorul adevăr: **Dumnezeu ne va judeca pe baza cărților care au fost scrise conform faptelor noastre.**)
- Ce cărți a văzut Ioan? (Scripturile, înregistrările Bisericii care consemnează rânduielele necesare salvării și, probabil, alte acțiuni, precum și cartea vieții [vezi 2 Nefi 29:10-11; D&L 128:6-7].)

Invitați un cursant să citească, cu glas tare, următoarea explicație despre cartea vieții:

„Într-un sens, Cartea vieții este totalul gândurilor și faptelor unei persoane – înregistrarea vieții sale. Totuși, scripturile mai arată că există o înregistrare cerească a celor credincioși, incluzând numele lor și relatarea faptelor lor drepte (D&L 88:2; 128:7)” (Ghid pentru scripturi, „Cartea vieții”).

Subliniați că Domnul i-a revelat profetului Joseph Smith faptul că, pe lângă faptele noastre, vom fi judecați potrivit dorințelor inimii noastre (vezi D&L 137:9; vezi, de asemenea, Alma 41:3-5).

- Potrivit celor relatate în Apocalipsa 20:13, ce se va întâmpla înainte de a fi judecați? (Dacă este necesar, explicați că expresia „marea a dat înapoi pe morții care erau în ea; moartea și locuința morților au dat înapoi pe morții care erau în ele” se referă la învierea tuturor oamenilor.)
- Ce importanță are faptul că vom fi înviați înainte de a sta înaintea lui Dumnezeu pentru a fi judecați?

Depuneți mărturie că fiecare dintre noi va sta înaintea lui Dumnezeu pentru a fi judecat și că faptele noastre de acum vor determina cum va fi acea experiență pentru noi. Citiți, cu glas tare, întrebarea de mai jos și invitați cursanții să răspundă la ea în caietele lor pentru seminar sau în jurnalele pentru studiul scripturilor:

- Ce puteți să faceți mai bine în viața voastră pentru a vă pregăti să fiți judecați de Domnul?



### Scriptură de bază – Apocalipsa 20:12

Puteți invita cursanții să folosească instrumentele pentru studiul scripturilor, precum notele de subsol, Ghidul pentru scripturi pentru a găsi scripturi suplimentare care ne învață despre judecata finală. Cursanții pot scrie aceste referințe scripturale suplimentare în scripturile lor, lângă Apocalipsa 20:12. Invitați



cursanții să împărtășească membrilor clasei adevărurile suplimentare despre judecata finală pe care le învață în cadrul acestei activități.

## LECȚIA 160

# Apocalipsa 21-22

### Introducere

Ioan a văzut un cer nou și un pământ nou și noul Ierusalim coborându-se din cer. El a văzut, de asemenea, că Dumnezeu va locui cu oamenii Săi și-i va alina și că cetatea celestială a lui Dumnezeu va fi întemeiată pe pământ. Ioan a văzut că cei

ale căror nume sunt scrise în cartea vieții vor intra în cetate și vor trăi, în slavă, în prezența lui Dumnezeu. Ioan a încheiat relatarea despre viziunea sa implorându-L pe Domnul să Se întoarcă pe pământ.

### Sugestii pentru predare

#### Apocalipsa 21

*Ioan vede un cer nou și un pământ nou și cetatea celestială a lui Dumnezeu*

Invitați cursanții să se gândească la momente din viața lor în care au avut parte de tristețe sau durere foarte mare.

- Care sunt unele dintre lucrurile din viață care ne pot provoca suferință sau durere foarte mare? (Scrieți răspunsurile cursanților pe tablă.)

În timp ce cursanții studiază Apocalipsa 21, invitați-i să caute un adevăr care le poate aduce alinare în timpul perioadelor dificile.

Explicați cursanților că Apocalipsa 21-22 este o continuare a viziunii pe care Ioan a avut-o despre evenimentele care vor avea loc după a Doua Venire a lui Isus Hristos.

Invitați un cursant să citească, cu glas tare, Apocalipsa 21:1-2. Rugați membrii clasei să urmărească în scripturile lor și să afle ce a văzut Ioan că se va întâmpla.

- Ce a văzut Ioan că se va întâmpla?

Invitați doi cursanți să citească, cu glas tare, cele două afirmații de mai jos.

#### Afirmația 1

Când Isus Hristos va veni din nou și mileniul va începe, pământul va fi schimbat la starea în care a fost înainte de căderea lui Adam și a Evei. Înainte de cădere, pământul a fost într-o stare terestrială sau paradisiacă (o stare de paradis). După mileniu, pământul se va schimba din nou într-o stare celestială, fiind astfel pregătit pentru prezența lui Dumnezeu. Aceste schimbări ar putea fi ceea ce a văzut Ioan întâmplându-se când a văzut „un cer nou și un pământ nou” (Apocalipsa 21:1).

#### Afirmația 2

Noul Ierusalim pe care Ioan l-a văzut coborându-se din cer este cetatea celestială a lui Dumnezeu. Această cetate va include, mai mult ca sigur, orașul lui Enoh care a fost translatat și luat în cer. Acest „oraș sfânt” va coborî și se va alătura noului Ierusalim sau Sionului pe care sfinții îl vor fi clădit pe pământ (vezi Moise 7:62-64).

- Cum credeți că s-a simțit Ioan când a văzut aceste lucruri când el era exilat datorită credinței sale în Isus Hristos?

Rugați un cursant să citească, cu glas tare, Apocalipsa 21:3-4. Rugați membrii clasei să urmărească în scripturile lor și să afle ce va face Dumnezeu pentru oamenii Săi.

- Ce va face Dumnezeu pentru oamenii Săi? (Cursanții pot identifica adevăruri precum următorul: **Dumnezeu va locui cu oamenii Săi și-i va alina și ei nu vor mai avea parte de moarte, tristețe sau durere.** Scrieți acest adevăr pe tablă.)

Faceți referire la lista cu lucruri care ne provoacă tristețe sau durere care este scrisă pe tablă.

- Cum ne poate ajuta cunoașterea faptului că Dumnezeu îi va alina pe oamenii Săi și le va îndepărta tristețile și durerile când avem parte acum de încercări?

Puteți, de asemenea, să vă împărtășiți mărturia despre abilitatea lui Dumnezeu de a ne alina.

Invitați un cursant să citească, cu glas tare, Apocalipsa 21:7. Rugați membrii clasei să urmărească în scripturile lor și să afle ce le promite Domnul celor care vor birui dând dovadă de credință.

- Ce le-a promis Domnul celor care vor birui?
- Ținând cont de ceea ce ați învățat despre încercările care există și vor exista înainte de a Doua Venire, ce fel de lucruri vor trebui acești oameni să biruiască?

Invitați un cursant să citească, cu glas tare, Apocalipsa 21:8. Puteți să explicați că un vrăjitor este cineva care ia parte la activități care invită influența spiritelor rele, iar un curvar este cineva care preacurvește sau care comite adulter.

- De ce vor avea parte cei descriși în versetul 8? (Moartea a doua)

Explicați că moartea a doua este moartea spirituală sau separarea de Dumnezeu, de care vor avea parte, după judecata finală, cei care se răzvrătesc de bunăvoie împotriva luminii și adevărului (vezi Helaman 14:16-19).

Rezumați Apocalipsa 21:9-21 explicând că Ioan a descris cetatea celestială a lui Dumnezeu. El a văzut că cetatea avea un zid mare cu 12 porți păzite de 12 îngeri.

Invitați mai mulți cursanți să citească, pe rând, cu glas tare, din Apocalipsa 21:22-27. Rugați membrii clasei să urmărească în scripturile lor și să găsească ce a aflat Ioan despre această cetate celestială.

- Ce a aflat Ioan despre această cetate?
- Potrivit celor relatate în versetul 27, cui i se va permite să intre? (Doar celor ale căror nume sunt scrise în cartea vieții a Mielului.)

## Apocalipsa 22

### *Ioan încheie relatarea despre viziunea sa*

În timp ce studiază Apocalipsa 22, invitați cursanții să caute un adevăr care-i poate ajuta să știe cum să aibă numele scrise în cartea vieții a Mielului și, astfel, să li se permită să intre în această cetate celestială.

Puteți să arătați o ilustrație cu un scaun de domnie sau desenați unul pe tablă.

În timp ce un cursant citește, cu glas tare, Apocalipsa 22:1-2, rugați un alt cursant să vină la tablă și să deseneze ce altceva a mai văzut Ioan.

- Ce altceva a mai văzut Ioan în cetatea celestială a lui Dumnezeu?

Invitați cursantul să se întoarcă la locul lui.

- Potrivit celor relatate în versetul 2, cum a descris Ioan pomul vieții? (Pomul făcea foarte multe roade în fiecare lună, iar frunzele lui puteau vindeca popoarele.)

Amintiți-le cursanților că, în Cartea lui Mormon, este consemnat faptul că atât Lehi, cât și Nefi au văzut, în viziune, pomul vieții. Nefi a aflat că atât pomul, cât și izvorul apelor vieții reprezintă dragostea lui Dumnezeu (vezi 1 Nefi 11:25). Scrieți, pe tablă, *Dragostea lui Dumnezeu*, lângă pomul și râul desenat de cursant.

- Care este cea mai mare manifestare a dragostei lui Dumnezeu? (Ispășirea lui Isus Hristos [vezi Ioan 3:16; 1 Ioan 4:9]. Fructul pomului poate reprezenta, de asemenea, binecuvântările ispășirii.)

Rezumați Apocalipsa 22:3-10 explicând că, pe lângă faptul că a văzut această cetate celestială, Ioan a primit și o mărturie, de la îngerul care i-a vorbit, că lucrurile care i-au fost revelate sunt adevărate.

Invitați un cursant să citească, cu glas tare, Apocalipsa 22:11-13. Rugați membrii clasei să urmărească în scripturile lor și să afle ce va face Domnul când va veni din nou.

- Ce va face Domnul când va veni din nou?

Invitați un cursant să citească, cu glas tare, Apocalipsa 22:14. Rugați membrii clasei să urmărească în scripturile lor și să afle ce trebuie să facem să ni se permită intrarea în împărăția celestială.

- Ce trebuie să facem pentru a intra în împărăția celestială?

Explicați că expresia „să aibă drept la pomul vieții” înseamnă să fie demni să primească toate binecuvântările ispășirii, inclusiv viață veșnică.

- Ce principiu putem desprinde din versetul 14? (Cursanții pot folosi cuvinte diferite, dar trebuie să identifice un principiu asemănător următorului: **Dacă ținem poruncile Domnului, putem primi toate binecuvântările ispășirii lui Isus Hristos și putem intra în împărăția celestială.**) Explicați că ținerea poruncilor Sale include primirea tuturor rânduielilor necesare intrării în împărăția celestială.)

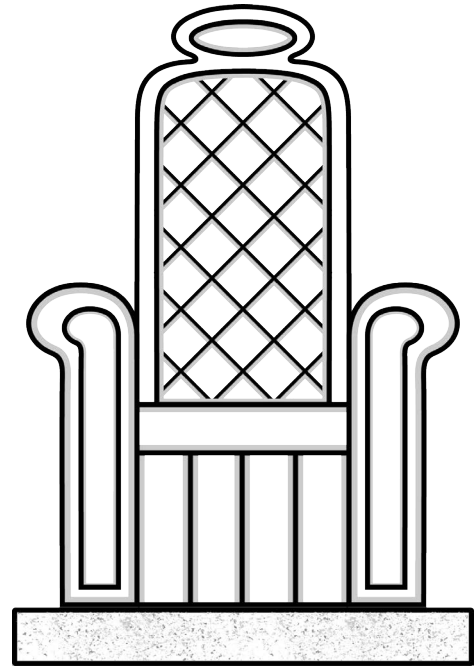

Explicați că, deși unele binecuvântări ale ispășirii – precum darul învierii – le sunt date necondiționat tuturor copiilor lui Dumnezeu, alte binecuvântări – precum viața eternă – sunt disponibile doar celor care caută, cu sârguință, să-și exercite credința în Isus Hristos, să se pocăiască și să țină poruncile Sale.

Scrieți, pe tablă, următoarele întrebări:

*Despre ce porunci și învățături ați aflat în timp ce ați studiat Noul Testament și pe care dintre acestea ați încercat să le puneți în practică în viața voastră?*

*Cum v-au ajutat eforturile voastre de a pune în practică aceste porunci să primiți binecuvântări ale Domnului și cum v-au pregătit să vă întoarceți, la un moment dat, în prezența Tatălui vostru din Cer?*

Invitați cursanții să se gândească la modul în care ar răspunde la aceste două întrebări trecând în revistă ceea ce au scris în jurnalele lor pentru studiul scripturilor, ceea ce au scris sau marcat în scripturi și scripturile de bază pe care le-au studiat în acest an. Rugați-i să-și scrie răspunsurile la aceste două întrebări în caietele lor pentru seminar sau în jurnalele pentru studiul scripturilor.

După ce le-ați acordat timp suficient, invitați mai mulți cursanți să împărtășească membrilor clasei ce au scris. (Amintiți cursanților că nu trebuie să împărtășească nimic care este prea personal sau particular.)

Rezumați Apocalipsa 22:15-19 explicând că cei care nu țin poruncile Domnului nu vor putea intra în cetatea celestială. Isus Hristos a depus mărturie că El i-a dat lui Ioan această revelație, iar Ioan a invitat toți oamenii să vină și să bea, fără plată, din apa vieții. Ioan i-a avertizat pe cititorii săi să nu schimbe mesajul cărții pe care el a scris-o.

### **Încurajați studiul zilnic din scripturi**

Sunt puține lucruri pe care dumneavoastră le puteți face și care ar putea avea o influență în bine mai puternică și mai durabilă în viața cursanților decât faptul de a-i ajuta să învețe să îndrăgească scripturile și să le studieze zilnic. Puteți încuraja studiul zilnic din scripturi invitând cursanții să citească în mod consecvent din scripturi chiar și atunci când nu se țin clase de seminar. Invitați cursanții să-și stabilească drept obiectiv citirea Cărții lui Mormon, pe care o vor studia de-a lungul următorului an de seminar.

Invitați un cursant să citească, cu glas tare, Apocalipsa 22:20. Rugați membrii clasei să urmărească în scripturile lor și să găsească rugămintea lui Ioan.

- Care a fost rugămintea lui Ioan?
- Ținând cont de ceea ce ați învățat din cartea Apocalipsa, de ce credeți că Ioan și-a dorit foarte mult ca Domnul să vină?

Încheiați lecția depunând mărturie despre adevărurile pe care cursanții le-au descoperit în Apocalipsa 21-22.

## LECȚIA PENTRU STUDIUL ACASĂ

# Apocalipsa 12-22 (unitatea 32)

### Material pentru pregătirea învățătorului pentru studiul acasă

#### *Rezumatul lecțiilor pentru studiul acasă zilnic*

Următorul rezumat al evenimentelor, doctrinelor și principiilor pe care le-au învățat cursanții în timp ce au studiat Apocalipsa 12-22 (unitatea 32) nu este destinat pentru a fi predat ca parte a lecției dumneavoastră. Lecția pe care o predați se concentrează doar asupra câtorva dintre aceste doctrine și principii. Urmați îndemnul Spiritului Sfânt în timp ce aveți în vedere nevoile cursanților dumneavoastră.

#### **Ziua 1 (Apocalipsa 12-13)**

Când cursanții au studiat viziunea lui Ioan despre balaur și femeia însărcinată, au învățat că Satana, reprezentat de balaur, caută să distrugă Biserica și împărăția Tatălui Ceresc și a lui Isus Hristos. Acest război a început în viața premuritoare. Cursanții au învățat că putem birui influențele lui Satana prin ispășirea Salvatorului și rămânând fideli mărturiei noastre despre Evanghelie.

#### **Ziua 2 (Apocalipsa 14-16)**

Din viziunea lui Ioan în care a văzut un înger revenind pe pământ în zilele din urmă, cursanții au învățat că unul dintre motivele pentru care Dumnezeu a restaurat Evanghelia lui Isus Hristos a fost acela de a-i pregăti pe locuitorii pământului pentru a Doua Venire a lui Isus Hristos. Ei au mai învățat următoarele: Dacă trăim în mod neprihănit, vom fi binecuvântați pentru lucrările noastre și ne vom odihni de ostenele noastre după ce vom muri. Dacă suntem vigilenți și pregătiți spiritual, vom fi pregătiți pentru a Doua Venire a lui Isus Hristos.

#### **Ziua 3 (Apocalipsa 17-19)**

Cursanții au învățat că, în ultimele zile, Isus Hristos va birui ticăloșia lumii. Ei au învățat, de asemenea, că neimplicarea noastră în ticăloșia lumii ne poate ajuta să evităm păcatul și judecățile care vor veni asupra celor ticăloși în ultimele zile. Când cursanții au comparat căsătoria cu a Doua Venire, au învățat că, dacă suntem curați și neprihăniți, vom fi pregătiți pentru venirea Domnului Isus Hristos.

#### **Ziua 4 (Apocalipsa 20-22)**

Din ultimele capitole care descriu viziunea lui Ioan, cursanții au învățat următoarele adevăruri: Dumnezeu ne va judeca pe baza cărților care au fost scrise conform faptelor noastre; Dumnezeu va locui cu oamenii Săi și-i va alina și ei nu vor mai avea parte de moarte, tristețe sau durere; dacă ținem poruncile Domnului, putem primi toate binecuvântările ispășirii lui Isus Hristos și putem intra în împărăția celestială.

## Introducere

Apostolul Ioan a văzut într-o viziune evenimentele care vor avea loc chiar înainte de domnia milenară a lui Isus Hristos și în timpul acesteia. El a văzut, de asemenea, bătălia finală dintre Satana și forțele lui Dumnezeu de la sfârșitul mileniului și a văzut judecata finală, în cadrul căreia Dumnezeu va judeca pe toată lumea potrivit cărților care au fost scrise.

## Sugestii pentru predare

### Apocalipsa 20:1-6

*Ioan vede într-o viziune ce se va întâmpla chiar înainte de domnia milenară a lui Isus Hristos și în timpul acesteia*

Rugați cursanții să se gândească la un concurs sau la o competiție (cum ar fi un spectacol sau un eveniment sportiv) la care au participat chiar dacă au crezut că vor pierde. Apoi, rugați-i să se gândească la un moment în care au participat la un concurs sau la o competiție când au crezut că vor câștiga.

- Cum pot așteptările privind rezultatul unui concurs sau unei competiții să schimbe modul în care participați?
- De ce este posibil ca oamenii să renunțe când cred că vor pierde? Când s-a întâmplat că ați crezut că veți pierde și, de fapt, ați câștigat?

Explicați cursanților că, în timp ce vor studia Apocalipsa 20, vor învăța mai multe despre bătălia dintre bine și rău și despre rezultatul final al acestei bătălii. În timp ce studiază Apocalipsa 20, invitați-i să caute adevăruri care-i pot motiva să rămână credincioși Salvatorului în timpul acestei bătălii.

Invitați un cursant să citească, cu glas tare, Apocalipsa 20:1-3. Rugați membrii clasei să urmărească în scripturile lor și să afle ce i se va întâmpla lui Satana în timpul mileniului.

- Ce i se va întâmpla lui Satana în timpul mileniului?
- Potrivit celor relatate în versetul 3, ce nu va putea să facă Satana din cauza faptului că va fi legat?

Invitați un cursant să citească, cu glas tare, Apocalipsa 20:4-6. Rugați membrii clasei să urmărească în scripturile lor și să afle cine a văzut Ioan că erau judecați.

- Potrivit celor relatate în versetul 4, pe cine a văzut Ioan că erau judecați?
- Ce răsplată au primit acești oameni datorită credinței și devotamentului lor?
- De ce vor avea parte în timpul mileniului? (Prima înviere sau „întâia înviere”)
- Ce principiu putem învăța din Apocalipsa 20:4-6 despre binecuvântările pe care le putem primi dacă-I suntem credincioși lui Isus Hristos? (Cursanții pot folosi cuvinte diferite, dar trebuie să identifice un principiu asemănător următorului:  
**Dacă-I suntem credincioși lui Isus Hristos, vom fi înviați la prima înviere și vom împărăți alături de Hristos în timpul mileniului.)**

Explicați că prima înviere a început cu învierea lui Isus Hristos și i-a inclus pe cei neprihăniți care au murit înainte de învierea lui Hristos (vezi Mosia 15:21-25; Alma 40:16-20). Cei mai mulți dintre cei neprihăniți care au murit după învierea lui Hristos vor fi înviați la a Doua Venire a lui Isus Hristos (vezi Bruce R. McConkie, *Mormon Doctrine* a 2-a ediție [1966], p. 639; James E. Talmage, *The Articles of Faith*, a 12-a ediție [1924], p. 385). Cei care vor fi înviați la prima înviere vor fi „[toți profeții și toți aceia] care au crezut în cuvintele lor” (Mosia 15:22), cei care au murit în neștiință „neavând salvarea vestită lor” (Mosia 15:24; vezi, de asemenea, D&L 45:54) și copilașii care au murit înainte să devină responsabili (vezi Mosia 15:25;

Moroni 8:4-24). Cei ticăloși și cei care nu s-au pocăit nu vor fi înviați până la a doua înviere, care va avea loc la sfârșitul mileniului (vezi D&L 76:85).

- Cum vă poate ajuta faptul de a ști că puteți fi înviați la prima înviere și că puteți împărăți alături de Isus Hristos în timpul mileniului să fiți credincioși acum în bătălia împotriva răului?

Depuneți mărturie că cei care rămân credincioși vor fi înviați la prima înviere și vor împărăți alături de Salvator în timpul mileniului.

### Apocalipsa 20:7-11

*Ioan vede bătălia finală dintre Satana și forțele lui Dumnezeu de la sfârșitul mileniului*

Scieți, pe tablă, următoarea afirmație incompletă: *La sfârșitul mileniului...*

Invitați un cursant să citească, cu glas tare, Apocalipsa 20:7-10. Rugați membrii clasei să urmărească în scripturile lor și să afle evenimentele descrise de Ioan care vor avea loc la sfârșitul mileniului.

Invitați câțiva cursanți să vină la tablă și să scrie ce au aflat. După aceea, adresați următoarele întrebări:

- Ce evenimente a descris Ioan? (Explicați că numele *Gog* și *Magog* din versetul 8 se referă la forțele pe care Satana le va folosi la sfârșitul mileniului pentru a se lupta pentru ultima dată împotriva oamenilor Domnului [vezi D&L 88:110-114].)
- După această bătălie, ce se va întâmpla cu diavolul și cu ucenicii săi? (După ce au răspuns cursanții, completați afirmația scrisă pe tablă astfel încât să sune în felul următor: **La sfârșitul mileniului, forțele lui Dumnezeu îi vor învinge pe Satana și pe ucenicii săi.**)
- De ce este important să înțelegem rezultatul final al bătăliei dintre Dumnezeu și Satana?

### Apocalipsa 20:12-15

*Ioan vede judecata finală*

Explicați că, potrivit planului salvării întocmit de Tatăl Ceresc, fiecare om care a trăit pe acest pământ va sta înaintea lui Dumnezeu pentru a fi judecat. Rugați cursanții să-și imagineze cum va fi judecata finală.

- Ce sperați că veți gândi și veți simți când veți sta înaintea lui Dumnezeu pentru a fi judecați?

Invitați un cursant să citească, cu glas tare, Apocalipsa 20:12-13. Rugați membrii clasei să urmărească în scripturile lor și să afle cum vom fi judecați de Dumnezeu.

- Ce adevăr putem învăța din versetul 12 despre cum vom fi judecați? (Cursanții pot folosi cuvinte diferite, dar trebuie să identifice următorul adevăr: **Dumnezeu ne va judeca pe baza cărților care au fost scrise conform faptelor noastre.**)



- Ce cărți a văzut Ioan? (Scripturile, înregistrările Bisericii care consemnează rânduielele necesare salvării și, probabil, alte acțiuni, precum și cartea vieții [vezi 2 Nefi 29:10-11; D&L 128:6-7; Ghid pentru scripturi, „Cartea vieții”].)
- Ce altceva ați învățat despre judecata finală? (*Notă.* În Unitatea 32: ziua 4, tema 3, cursanții au găsit mai multe scripturi care ne învață despre judecata finală.)

Subliniați că Domnul i-a revelat profetului Joseph Smith faptul că, pe lângă faptele noastre, vom fi judecați potrivit dorințelor inimii noastre (vezi D&L 137:9; vezi, de asemenea, Alma 41:3-5).

- În ce mod influențează cunoașterea faptului că vom fi judecați potrivit dorințelor inimii noastre ceea ce doriți să faceți?

Depuneți mărturie despre această doctrină și despre cum vă influențează ea alegerile.

Invitați un cursant să citească, cu glas tare, Apocalipsa 22:14. Rugați membrii clasei să urmărească în scripturile lor și să-și aducă aminte de principiul pe care l-au învățat din acest verset în studiul lor de acasă.

- Ce principiu ați învățat din acest verset? (**Dacă ținem poruncile Domnului, putem primi toate binecuvântările ispășirii lui Isus Hristos și putem intra în împărăția celestială.** Scrieți acest principiu pe tablă.)
- De ce este acesta un adevăr potrivit cu care să vă încheiați studierea Noului Testament?

Puteți să invitați cursanții să împărtășească unele adevăruri care au avut o influență asupra lor în timp ce au studiat Noul Testament în acest an. Invitați-i, pe cei care doresc, să-și împărtășească mărturia despre aceste adevăruri și despre divinitatea Domnului Isus Hristos.

Încurajați cursanții să continue să studieze zilnic din scripturi. Dacă vor veni la anul la seminar sau dacă se pregătesc să slujească în misiune, invitați-i să înceapă astăzi să citească din Cartea lui Mormon.



# Anexă

# Diagrame pentru citirea scripturilor

Contribuim la îndeplinirea obiectivului Seminarilor și Institutelor de Religie în timp ce îi încurajăm pe cursanți să (1) citească și să studieze zilnic scripturile și (2) să citească scripturile pentru cursul de studiu. (Diagrame pentru urmărirea citirii scripturilor pentru întreg Noul Testament pot fi găsite împreună cu Cartonaje cu scripturi de bază din Noul Testament pe LDS.org și pe store.lds.org [articol nr. 10480].)

Le puteți oferi cursanților diagrame pentru citirea scripturilor pentru a putea să-și urmărească progresul. Dacă doriți să raportați citirea zilnică din scripturi de către cursanți, urmați îndrumările din Instrucțiuni cu privire la raportarea citirii din scripturi. Căutați aceste instrucțiuni la si.lds.org folosind expresia „instrucțiuni cu privire la raportarea citirii din scripturi”.

## Diagramă pentru citirea Noului Testament

Matei	1	2	3	4	5	6	7	8	9	10	11	12	13	14	15	16
	17	18	19	20	21	22	23	JS – Matei 1				25	26	27	28	
Marcu	1	2	3	4	5	6	7	8	9	10	11	12	13	14	15	16
Luca	1	2	3	4	5	6	7	8	9	10	11	12	13	14	15	16
	17	18	19	20	21	22	23	24								
Ioan	1	2	3	4	5	6	7	8	9	10	11	12	13	14	15	16
	17	18	19	20	21											
Faptele apostolilor	1	2	3	4	5	6	7	8	9	10	11	12	13	14	15	16
	17	18	19	20	21	22	23	24	25	26	27	28				
Romani	1	2	3	4	5	6	7	8	9	10	11	12	13	14	15	16
1 Corinteni	1	2	3	4	5	6	7	8	9	10	11	12	13	14	15	16
2 Corinteni	1	2	3	4	5	6	7	8	9	10	11	12	13			
Galateni	1	2	3	4	5	6										
Efeseni	1	2	3	4	5	6										
Filipeni	1	2	3	4												
Coloseni	1	2	3	4												
1 Tesaloniceni	1	2	3	4	5											
2 Tesaloniceni	1	2	3													

1 Timotei	1	2	3	4	5	6										
2 Timotei	1	2	3	4												
Tit	1	2	3													
Filimon	1															
Evrei	1	2	3	4	5	6	7	8	9	10	11	12	13			
Iacov	1	2	3	4	5											
1 Petru	1	2	3	4	5											
2 Petru	1	2	3													
1 Ioan	1	2	3	4	5											
2 Ioan	1															
3 Ioan	1															
Iuda	1															
Apocalipsa	1	2	3	4	5	6	7	8	9	10	11	12	13	14	15	16
	17	18	19	20	21	22										

## Diagramă pentru citirea zilnică din scripturi

	ian.	febr.	mart.	apr.	mai	iun.	iul.	aug.	sept.	oct.	nov.	dec.
1	1	1	1	1	1	1	1	1	1	1	1	1
2	2	2	2	2	2	2	2	2	2	2	2	2
3	3	3	3	3	3	3	3	3	3	3	3	3
4	4	4	4	4	4	4	4	4	4	4	4	4
5	5	5	5	5	5	5	5	5	5	5	5	5
6	6	6	6	6	6	6	6	6	6	6	6	6
7	7	7	7	7	7	7	7	7	7	7	7	7
8	8	8	8	8	8	8	8	8	8	8	8	8
9	9	9	9	9	9	9	9	9	9	9	9	9
10	10	10	10	10	10	10	10	10	10	10	10	10
11	11	11	11	11	11	11	11	11	11	11	11	11
12	12	12	12	12	12	12	12	12	12	12	12	12
13	13	13	13	13	13	13	13	13	13	13	13	13
14	14	14	14	14	14	14	14	14	14	14	14	14
15	15	15	15	15	15	15	15	15	15	15	15	15

---

ian.	febr.	mart.	apr.	mai	iun.	iul.	aug.	sept.	oct.	nov.	dec.
16	16	16	16	16	16	16	16	16	16	16	16
17	17	17	17	17	17	17	17	17	17	17	17
18	18	18	18	18	18	18	18	18	18	18	18
19	19	19	19	19	19	19	19	19	19	19	19
20	20	20	20	20	20	20	20	20	20	20	20
21	21	21	21	21	21	21	21	21	21	21	21
22	22	22	22	22	22	22	22	22	22	22	22
23	23	23	23	23	23	23	23	23	23	23	23
24	24	24	24	24	24	24	24	24	24	24	24
25	25	25	25	25	25	25	25	25	25	25	25
26	26	26	26	26	26	26	26	26	26	26	26
27	27	27	27	27	27	27	27	27	27	27	27
28	28	28	28	28	28	28	28	28	28	28	28
29	(29)	29	29	29	29	29	29	29	29	29	29
30		30	30	30	30	30	30	30	30	30	30
31		31		31		31	31		31		31

# Plan pentru învățătorii care predau cursul zilnic

*Program recomandat pentru anul de studiu de 36 de săptămâni*

Săptămână	Lecții	Fragment scriptural
1	Ziua 1: lecția 1 Introducere la Noul Testament Ziua 2: lecția 2 Planului salvării Ziua 3: lecția 3 Rolul cursantului Ziua 4: lecția 4 Să studiem scripturile Ziua 5: lecția 5 Context și prezentare generală a Noului Testament	
2	Ziua 1: lecția 6 Matei 1-2 Ziua 2: lecția 7 Matei 3 Ziua 3: lecție cu plan flexibil (vezi sugestii pentru lecții cu plan flexibil) Ziua 4: lecția 8 Matei 4 Ziua 5: lecția 9 Matei 5:1-16	Matei 1:1-5:16
3	Ziua 1: lecția 10 Matei 5:17-48 Ziua 2: lecție cu plan flexibil (vezi sugestii pentru lecții cu plan flexibil) Ziua 3: lecția 11 Matei 6 Ziua 4: lecția 12 Matei 7 Ziua 5: lecția 13 Matei 8-10	Matei 5:17-10:42
4	Ziua 1: lecția 14 Matei 11-12 Ziua 2: lecția 15 Matei 13:1-23 Ziua 3: lecția 16 Matei 13:24-58 Ziua 4: lecția 17 Matei 14 Ziua 5: lecția 18 Matei 15	Matei 11-15
5	Ziua 1: lecție cu plan flexibil (vezi sugestii pentru lecții cu plan flexibil) Ziua 2: lecția 19 Matei 16 Ziua 3: lecția 20 Matei 17 Ziua 4: lecția 21 Matei 18 Ziua 5: lecția 22 Matei 19-20	Matei 16-20

Săptămână	Lecții	Fragment scriptural
6	Ziua 1: lecția 23 Matei 21:1-16 Ziua 2: lecția 24 Matei 21:17-22:14 Ziua 3: lecția 25 Matei 22:15-46 Ziua 4: lecția 26 Matei 23 Ziua 5: lecția 27 Joseph Smith – Matei; Matei 24	Matei 21-24
7	Ziua 1: lecția 28 Matei 25:1-13 Ziua 2: lecție cu plan flexibil (vezi sugestii pentru lecții cu plan flexibil) Ziua 3: lecția 29 Matei 25:14-46 Ziua 4: lecția 30 Matei 26:1-30 Ziua 5: lecția 31 Matei 26:31-75	Matei 25-26
8	Ziua 1: lecția 32 Matei 27:1-50 Ziua 2: lecția 33 Matei 27:51-28:20 Ziua 3: lecția 34 Marcu 1 Ziua 4: lecția 35 Marcu 2-3 Ziua 5: lecție cu plan flexibil (vezi sugestii pentru lecții cu plan flexibil)	Matei 27-Marcu 3
9	Ziua 1: lecția 36 Marcu 4-5 Ziua 2: lecția 37 Marcu 6 Ziua 3: lecția 38 Marcu 7-8 Ziua 4: lecția 39 Marcu 9:1-29 Ziua 5: lecția 40 Marcu 9:30-50	Marcu 4-9
10	Ziua 1: lecție cu plan flexibil (vezi sugestii pentru lecții cu plan flexibil) Ziua 2: lecția 41 Marcu 10 Ziua 3: lecția 42 Marcu 11-16 Ziua 4: lecția 43 Luca 1 Ziua 5: lecția 44 Luca 2	Marcu 10-Luca 2
11	Ziua 1: lecția 45 Luca 3-4 Ziua 2: lecția 46 Luca 5 Ziua 3: lecția 47 Luca 6:1-7:18 Ziua 4: lecția 48 Luca 7:18-50 Ziua 5: lecția 49 Luca 8-9	Luca 3-9



Săptămână	Leții	Fragment scriptural
12	Ziua 1: lecția 50 Luca 10:1-37 Ziua 2: lecția 51 Luca 10:38-12:59 Ziua 3: lecție cu plan flexibil (vezi sugestii pentru lecții cu plan flexibil) Ziua 4: lecția 52 Luca 13-14 Ziua 5: lecția 53 Luca 15	Luca 10-15
13	Ziua 1: lecția 54 Luca 16 Ziua 2: lecția 55 Luca 17 Ziua 3: lecția 56 Luca 18-21 Ziua 4: lecția 57 Luca 22 Ziua 5: lecția 58 Luca 23	Luca 16-23
14	Ziua 1: lecția 59 Luca 24 Ziua 2: lecția 60 Ioan 1 Ziua 3: lecția 61 Ioan 2 Ziua 4: lecția 62 Ioan 3 Ziua 5: lecția 63 Ioan 4	Luca 24-Ioan 4
15	Ziua 1: lecția 64 Ioan 5 Ziua 2: lecția 65 Ioan 6 Ziua 3: lecția 66 Ioan 7 Ziua 4: lecția 67 Ioan 8:1-30 Ziua 5: lecție cu plan flexibil (vezi sugestii pentru lecții cu plan flexibil)	Ioan 5-8:30
16	Ziua 1: lecția 68 Ioan 8:31-59 Ziua 2: lecția 69 Ioan 9 Ziua 3: lecția 70 Ioan 10 Ziua 4: lecția 71 Ioan 11 Ziua 5: lecția 72 Ioan 12	Ioan 8:31-12:50
17	Ziua 1: lecția 73 Ioan 13 Ziua 2: lecția 74 Ioan 14 Ziua 3: lecția 75 Ioan 15 Ziua 4: lecția 76 Ioan 16 Ziua 5: lecția 77 Ioan 17	Ioan 13-17

Săptămână	Leții	Fragment scriptural
18	<p>Ziua 1: lecția 78 Ioan 18-19</p> <p>Ziua 2: lecția 79 Ioan 20</p> <p>Ziua 3: lecția 80 Ioan 21</p> <p>Ziua 4: lecție cu plan flexibil (lecție recomandată pentru a efectua „Evaluarea cunoștințelor din Noul Testament pentru Matei-Ioan”</p> <p>Ziua 5: lecție cu plan flexibil (lecție recomandată pentru a verifica „Evaluarea cunoștințelor din Noul Testament pentru Matei-Ioan”)</p>	Ioan 18-21
19	<p>Ziua 1: lecția 81 Faptele apostolilor 1:1-8</p> <p>Ziua 2: lecția 82 Faptele apostolilor 1:9-26</p> <p>Ziua 3: lecția 83 Faptele apostolilor 2</p> <p>Ziua 4: lecția 84 Faptele apostolilor 3</p> <p>Ziua 5: lecția 85 Faptele apostolilor 4-5</p>	Faptele apostolilor 1-5
20	<p>Ziua 1: lecția 86 Faptele apostolilor 6-7</p> <p>Ziua 2: lecția 87 Faptele apostolilor 8</p> <p>Ziua 3: lecție cu plan flexibil (vezi sugestii pentru lecții cu plan flexibil)</p> <p>Ziua 4: lecția 88 Faptele apostolilor 9</p> <p>Ziua 5: lecția 89 Faptele apostolilor 10-11</p>	Faptele apostolilor 6-11
21	<p>Ziua 1: lecția 90 Faptele apostolilor 12</p> <p>Ziua 2: lecția 91 Faptele apostolilor 13-14</p> <p>Ziua 3: lecția 92 Faptele apostolilor 15</p> <p>Ziua 4: lecția 93 Faptele apostolilor 16</p> <p>Ziua 5: lecția 94 Faptele apostolilor 17</p>	Faptele apostolilor 12-17
22	<p>Ziua 1: lecția 95 Faptele apostolilor 18-19</p> <p>Ziua 2: lecția 96 Faptele apostolilor 20-22</p> <p>Ziua 3: lecție cu plan flexibil (vezi sugestii pentru lecții cu plan flexibil)</p> <p>Ziua 4: lecția 97 Faptele apostolilor 23-26</p> <p>Ziua 5: lecția 98 Faptele apostolilor 27-28</p>	Faptele apostolilor 18-28
23	<p>Ziua 1: lecția 99 Romani 1-3</p> <p>Ziua 2: lecția 100 Romani 4-7</p> <p>Ziua 3: lecția 101 Romani 8-11</p> <p>Ziua 4: lecția 102 Romani 12-16</p> <p>Ziua 5: lecție cu plan flexibil (vezi sugestii pentru lecții cu plan flexibil)</p>	Romani 1-16

Săptămână	Lecții	Fragment scriptural
24	Ziua 1: lecția 103 1 Corinteni 1-2 Ziua 2: lecția 104 1 Corinteni 3-4 Ziua 3: lecția 105 1 Corinteni 5-6 Ziua 4: lecția 106 1 Corinteni 7-8 Ziua 5: lecție cu plan flexibil (vezi sugestii pentru lecții cu plan flexibil)	1 Corinteni 1-8
25	Ziua 1: lecția 107 1 Corinteni 9-10 Ziua 2: lecția 108 1 Corinteni 11 Ziua 3: lecția 109 1 Corinteni 12 Ziua 4: lecția 110 1 Corinteni 13-14 Ziua 5: lecția 111 1 Corinteni 15:1-29	1 Corinteni 9-15:29
26	Ziua 1: lecția 112 1 Corinteni 15:30-16:24 Ziua 2: lecție cu plan flexibil (vezi sugestii pentru lecții cu plan flexibil) Ziua 3: lecția 113 2 Corinteni 1-3 Ziua 4: lecția 114 2 Corinteni 4-5 Ziua 5: lecția 115 2 Corinteni 6-7	1 Corinteni 15:30-2 2 Corinteni 7
27	Ziua 1: lecția 116 2 Corinteni 8-9 Ziua 2: lecție cu plan flexibil (vezi sugestii pentru lecții cu plan flexibil) Ziua 3: lecția 117 2 Corinteni 10-13 Ziua 4: lecția 118 Galateni 1-4 Ziua 5: lecția 119 Galateni 5-6	2 Corinteni 8-Galateni 6
28	Ziua 1: lecția 120 Efeseni 1 Ziua 2: lecția 121 Efeseni 2-3 Ziua 3: lecția 122 Efeseni 4 Ziua 4: lecția 123 Efeseni 5-6 Ziua 5: lecția 124 Filipeni 1-3	Efeseni 1-Filipeni 3
29	Ziua 1: lecția 125 Filipeni 4 Ziua 2: lecția 126 Coloseni Ziua 3: lecția 127 1 Tesaloniceni 1-2 Ziua 4: lecția 128 1 Tesaloniceni 3-5 Ziua 5: lecție cu plan flexibil (vezi sugestii pentru lecții cu plan flexibil)	Filipeni 4-1 Tesaloniceni 5

Săptămână	Lecții	Fragment scriptural
30	Ziua 1: lecția 129 2 Tesaloniceni Ziua 2: lecția 130 1 Timotei Ziua 3: lecția 131 2 Timotei 1-2 Ziua 4: lecția 132 2 Timotei 3-4 Ziua 5: lecția 133 Tit	2 Tesaloniceni 1-Tit 3
31	Ziua 1: lecția 134 Filimon Ziua 2: lecția 135 Evrei 1-4 Ziua 3: lecția 136 Evrei 5-6 Ziua 4: lecția 137 Evrei 7-10 Ziua 5: lecția 138 Evrei 11	Filimon 1-Evrei 11
32	Ziua 1: lecția 139 Evrei 12-13 Ziua 2: lecția 140 Iacov 1 Ziua 3: lecția 141 Iacov 2 Ziua 4: lecția 142 Iacov 3 Ziua 5: lecția 143 Iacov 4-5	Evrei 12-Iacov 5
33	Ziua 1: lecția 144 1 Petru 1-2 Ziua 2: lecția 145 1 Petru 3-5 Ziua 3: lecție cu plan flexibil (vezi sugestii pentru lecții cu plan flexibil) Ziua 4: lecția 146 2 Petru 1 Ziua 5: lecția 147 2 Petru 2-3	1 Petru-2 Petru
34	Ziua 1: lecția 148 1 Ioan Ziua 2: lecția 149 2 Ioan-3 Ioan Ziua 3: lecția 150 Iuda Ziua 4: lecția 151 Apocalipsa 1 Ziua 5: lecția 152 Apocalipsa 2-3	1 Ioan-Apocalipsa 3

Săptămână	Lecții	Fragment scriptural
35	Ziua 1: lecția 153 Apocalipsa 4-5 Ziua 2: lecția 154 Apocalipsa 6-11, Partea 1 Ziua 3: lecția 155 Apocalipsa 6-11, Partea 2 Ziua 4: lecția 156 Apocalipsa 12-13 Ziua 5: lecția 157 Apocalipsa 14-16	Apocalipsa 4-16
36	Ziua 1: lecția 158 Apocalipsa 17-19 Ziua 2: lecția 159 Apocalipsa 20 Ziua 3: lecția 160 Apocalipsa 21-22 Ziua 4: lecție cu plan flexibil (lecție recomandată pentru a efectua „Evaluarea cunoștințelor din Noul Testament” pentru Faptele apostolilor-Apocalipsa”) Ziua 5: lecție cu plan flexibil (lecție recomandată pentru a verifica „Evaluarea cunoștințelor din Noul Testament pentru Faptele apostolilor-Apocalipsa”)	Apocalipsa 17-22

# Sugestii pentru lecții cu plan flexibil

Planul pentru învățătorii care predau cursul zilnic are la bază un an de studiu de 36 de săptămâni sau 180 de zile. Acest manual cuprinde 160 de lecții zilnice și, ca urmare, nu asigură material pentru predare pentru 20 de zile. Aceste 20 de zile pentru „lecții cu plan flexibil” trebuie folosite cu înțelepciune în scopuri și pentru activități pline de învățăminte, inclusiv următoarele:

1. **Evaluări.** Scopul Seminarului și Institutelor de Religie este de „a-i ajuta pe tineri și pe tinerii adulți să înțeleagă și să se bizuie pe învățăturile și pe ispășirea lui Isus Hristos, să fie demni de binecuvântările templului, să se pregătească ei înșiși și să-i pregătească pe membrii familiei lor și pe alții pentru viața eternă alături de Tatăl lor din Cer”. Pentru a ajuta îndeplinirea acestui obiectiv, S&I au pregătit evaluări ale cunoștințelor. Se intenționează ca aceste evaluări să-i ajute pe cursanți să înțeleagă, să explice, să creadă și să trăiască în conformitate cu ceea ce învață în clasă.

În anul 2014, cerințele pentru absolvirea seminarului au fost adaptate astfel, încât, pentru a absolvi, cursanții trebuie să ia notă de trecere la evaluările cunoștințelor prevăzute pentru fiecare curs de studiu. În perioada fiecărei jumătăți a anului școlar, trebuie să efectuați câte o evaluare a cunoștințelor. Fiecare evaluare cuprinde două părți: (1) efectuarea evaluării, care va dura aproximativ 40 de minute sau durata unei lecții zilnice și (2) corectarea și discutarea evaluării împreună cu membrii clasei în următoarea lecție. Această verificare a evaluării este o parte esențială, care îi va ajuta pe cursanți să învețe din această experiență. Dacă durata lecției dumneavoastră este de peste 60 de minute trebuie să folosiți o singură lecție pentru efectuarea și verificarea evaluării.

Evaluările trebuie să fie folosite pentru a-i ajuta pe cursanți. Când a anunțat adăugarea evaluărilor învățării la cerințele pentru absolvirea seminarului, vârstnicul Paul V. Johnson, din Cei Șaptezeci, a spus: „Atitudinea învățătorului va fi foarte importantă. Dacă învățătorii pot vedea felul în care acestea binecuvântează viețile cursanților, ei vor considera evaluările ca fiind o modalitate de a-și ajuta cursanții... Nu dorim ca învățătorii să vadă în această schimbare un fel de mijloc de manipulare sau s-o perceapă ca fiind un fel de adunare în care unii cursanți sunt pedepsiți și alții sunt considerați elită. Dorim să vadă în aceasta ceva care le va binecuvânta cu adevărat viețile” („Elevate Learning Announcement” [Seminaries and Institutes of Religion global faculty meeting, June 20, 2014], si.lds.org).

Notă. Alte evaluări opționale pot fi găsite pe site-ul S&I (si.lds.org), utilizând cuvântul cheie *assessment (evaluare)*.

2. **Adaptarea lecțiilor zilnice.** Puteți folosi timp mai mult pentru o lecție care necesită acest lucru pentru a o preda în mod eficient. De asemenea, puteți să folosiți ideile suplimentare pentru predare care se găsesc la finalul anumitor lecții sau puteți să folosiți timpul pentru a răspunde întrebărilor cursanților cu

---

privire la anumite fragmente din scripturi sau subiecte din Evanghelie. Lecțiile cu plan flexibil vă permit să profitați de aceste ocazii și, în același timp, să respectați planul de predare și să vă îndepliniți însărcinarea de a preda scripturile în ordinea lor.

3. **Însușirea fragmentelor cu scripturi cheie și a doctrinelor de bază.** Puteți folosi activitățile recapitulative pentru fragmentele care conțin scripturi de bază care se găsesc în manual și în anexă. Puteți crea activități suplimentare pentru recapitularea scripturilor de bază în funcție de anumite nevoi și interese ale cursanților din clasa dumneavoastră. De asemenea, puteți include în lecția cu plan flexibil activități care să ajute cursanții să revadă și să aprofundeze doctrinele de bază.
4. **Recapitularea materialului anterior.** Este util pentru cursanți să revadă periodic ceea ce au învățat în lecțiile anterioare sau ceea ce au învățat dintr-o anumită carte din scripturi. Le puteți oferi cursanților ocazia de a explica un adevăr dintr-o lecție anterioară și de a împărtăși modul în care acel adevăr le-a influențat viața. De asemenea, puteți pregăti și desfășura un test sau activități de învățare în care să se recapituleze ceea ce s-a studiat în lecțiile anterioare.
5. **Permiterea întreruperilor în program.** Activitățile școlare sau adunările, evenimentele în cadrul comunității, condițiile meteorologice sau alte întreruperi ar putea cauza anularea sau scurtarea duratei lecției. Lecțiile cu plan flexibil pot fi utilizate pentru a recupera, predând materialul care ar fi trebuit predat în perioada pierdută din cauza unor astfel de întreruperi.

# Plan pentru învățătorii pentru studiul acasă

Acest manual cuprinde 32 de lecții pentru studiul acasă care corespund celor 32 de unități din *Noul Testament – Îndrumar pentru cursanții de la seminar care studiază acasă*. Probabil, va trebui să planificați încă patru lecții, cu scopul de a efectua și verifica evaluările cerute ale cunoștințelor, pentru realizarea unui total de 36 de lecții. Puteți adapta lecțiile și planificarea în funcție de numărul de săptămâni pe care îl aveți la dispoziție pentru a vă preda cursul.

Unitatea	Lecție pentru studiul acasă
Unitatea 1	Ziua 1: Planul salvării Ziua 2: Rolul cursantului Ziua 3: Să studiem scripturile Ziua 4: Introducere la Noul Testament și context <i>Lecție predată de învățător: Planul salvării – introducere la Noul Testament și context</i>
Unitatea 2	Ziua 1: Matei 1-2 Ziua 2: Matei 3 Ziua 3: Matei 4 Ziua 4: Matei 5 <i>Lecție predată de învățător: Matei 1-5</i>
Unitatea 3	Ziua 1: Matei 6-7 Ziua 2: Matei 8-10 Ziua 3: Matei 11-12 Ziua 4: Matei 13:1-23 <i>Lecție predată de învățător: Matei 6:1-13:23</i>
Unitatea 4	Ziua 1: Matei 13:24-58 Ziua 2: Matei 14 Ziua 3: Matei 15 Ziua 4: Matei 16-17 <i>Lecție predată de învățător: Matei 13:24-17:27</i>
Unitatea 5	Ziua 1: Matei 18-20 Ziua 2: Matei 21:1-16 Ziua 3: Matei 21:17-22:14 Ziua 4: Matei 22:15-46 <i>Lecție predată de învățător: Matei 18-22</i>



Unitatea	Lecție pentru studiul acasă
Unitatea 6	<p>Ziua 1: Matei 23</p> <p>Ziua 2: Joseph Smith – Matei; Matei 24</p> <p>Ziua 3: Matei 25</p> <p>Ziua 4: Matei 26:1-30</p> <p><i>Lecție predată de învățător: Matei 23:1-26:30</i></p>
Unitatea 7	<p>Ziua 1: Matei 26:31-75</p> <p>Ziua 2: Matei 27-28</p> <p>Ziua 3: Marcu 1</p> <p>Ziua 4: Marcu 2-3</p> <p><i>Lecție predată de învățător: Matei 26:31-Marcu 3:35</i></p>
Unitatea 8	<p>Ziua 1: Marcu 4-5</p> <p>Ziua 2: Marcu 6-8</p> <p>Ziua 3: Marcu 9:1-29</p> <p>Ziua 4: Marcu 9:30-50</p> <p><i>Lecție predată de învățător: Marcu 4-9</i></p>
Unitatea 9	<p>Ziua 1: Marcu 10-16</p> <p>Ziua 2: Luca 1</p> <p>Ziua 3: Luca 2</p> <p>Ziua 4: Luca 3-4</p> <p><i>Lecție predată de învățător: Marcu 10-Luca 4</i></p>
Unitatea 10	<p>Ziua 1: Luca 5</p> <p>Ziua 2: Luca 6:1-7:18</p> <p>Ziua 3: Luca 7:18-50</p> <p>Ziua 4: Luca 8:1-10:37</p> <p><i>Lecție predată de învățător: Luca 5:1-10:37</i></p>
Unitatea 11	<p>Ziua 1: Luca 10:38-12:59</p> <p>Ziua 2: Luca 13-15</p> <p>Ziua 3: Luca 16</p> <p>Ziua 4: Luca 17</p> <p><i>Lecție predată de învățător: Luca 10:38-17:37</i></p>
Unitatea 12	<p>Ziua 1: Luca 18-21</p> <p>Ziua 2: Luca 22</p> <p>Ziua 3: Luca 23-24</p> <p>Ziua 4: Ioan 1</p> <p><i>Lecție predată de învățător: Luca 18-Ioan 1</i></p>

Unitatea	Lección pentru studiul acasă
Unitatea 13	Ziua 1: Ioan 2 Ziua 2: Ioan 3 Ziua 3: Ioan 4 Ziua 4: Ioan 5-6 <i>Lección predată de învățător: Ioan 2-6</i>
Unitatea 14	Ziua 1: Ioan 7 Ziua 2: Ioan 8 Ziua 3: Ioan 9 Ziua 4: Ioan 10 <i>Lección predată de învățător: Ioan 7-10</i>
Unitatea 15	Ziua 1: Ioan 11 Ziua 2: Ioan 12 Ziua 3: Ioan 13 Ziua 4: Ioan 14-15 <i>Lección predată de învățător: Ioan 11-15</i>
Unitatea 16	Ziua 1: Ioan 16 Ziua 2: Ioan 17 Ziua 3: Ioan 18-19 Ziua 4: Ioan 20-21 <i>Lección predată de învățător: Ioan 16-21</i>
Oră de clasă recomandată pentru a efectua „Evaluarea cunoștințelor din Noul Testament pentru Matei-Ioan”	
Oră de clasă recomandată pentru a verifica „Evaluarea cunoștințelor din Noul Testament pentru Matei-Ioan”	
Unitatea 17	Ziua 1: Faptele apostolilor 1:1-8 Ziua 2: Faptele apostolilor 1:9-26 Ziua 3: Faptele apostolilor 2 Ziua 4: Faptele apostolilor 3-5 <i>Lección predată de învățător: Faptele apostolilor 1-5</i>
Unitatea 18	Ziua 1: Faptele apostolilor 6-7 Ziua 2: Faptele apostolilor 8 Ziua 3: Faptele apostolilor 9 Ziua 4: Faptele apostolilor 10-12 <i>Lección predată de învățător: Faptele apostolilor 6-12</i>

Unitatea	Lecție pentru studiul acasă
Unitatea 19	<p>Ziua 1: Faptele apostolilor 13-14</p> <p>Ziua 2: Faptele apostolilor 15</p> <p>Ziua 3: Faptele apostolilor 16-17</p> <p>Ziua 4: Faptele apostolilor 18-19</p> <p><i>Lecție predată de învățător: Faptele apostolilor 13-19</i></p>
Unitatea 20	<p>Ziua 1: Faptele apostolilor 20-22</p> <p>Ziua 2: Faptele apostolilor 23-28</p> <p>Ziua 3: Romani 1-3</p> <p>Ziua 4: Romani 4-7</p> <p><i>Lecție predată de învățător: Faptele apostolilor 20-Romani 7</i></p>
Unitatea 21	<p>Ziua 1: Romani 8-11</p> <p>Ziua 2: Romani 12-16</p> <p>Ziua 3: 1 Corinteni 1-2</p> <p>Ziua 4: 1 Corinteni 3-6</p> <p><i>Lecție predată de învățător: Romani 8-1 Corinteni 6</i></p>
Unitatea 22	<p>Ziua 1: 1 Corinteni 7-8</p> <p>Ziua 2: 1 Corinteni 9-10</p> <p>Ziua 3: 1 Corinteni 11</p> <p>Ziua 4: 1 Corinteni 12-14</p> <p><i>Lecție predată de învățător: 1 Corinteni 7-14</i></p>
Unitatea 23	<p>Ziua 1: 1 Corinteni 15:1-29</p> <p>Ziua 2: 1 Corinteni 15:30-16:24</p> <p>Ziua 3: 2 Corinteni 1-3</p> <p>Ziua 4: 2 Corinteni 4-7</p> <p><i>Lecție predată de învățător: 1 Corinteni 15-2 Corinteni 7</i></p>
Unitatea 24	<p>Ziua 1: 2 Corinteni 8-9</p> <p>Ziua 2: 2 Corinteni 10-13</p> <p>Ziua 3: Galateni</p> <p>Ziua 4: Efeseni 1</p> <p><i>Lecție predată de învățător: 2 Corinteni 8-Efeseni 1</i></p>
Unitatea 25	<p>Ziua 1: Efeseni 2-3</p> <p>Ziua 2: Efeseni 4-6</p> <p>Ziua 3: Filipeni 1-3</p> <p>Ziua 4: Filipeni 4</p> <p><i>Lecție predată de învățător: Efeseni 2-Filipeni 4</i></p>

Unitatea	Lección pentru studiul acasă
Unitatea 26	Ziua 1: Coloseni Ziua 2: 1 Tesaloniceni Ziua 3: 2 Tesaloniceni Ziua 4: 1 Timotei <i>Lección predată de învățător: Coloseni-1 Timotei</i>
Unitatea 27	Ziua 1: 2 Timotei Ziua 2: Tit Ziua 3: Filimon Ziua 4: Evrei 1-4 <i>Lección predată de învățător: 2 Timotei-Evrei 4</i>
Unitatea 28	Ziua 1: Evrei 5-6 Ziua 2: Evrei 7-10 Ziua 3: Evrei 11 Ziua 4: Evrei 12-Iacov 1 <i>Lección predată de învățător: Evrei 5-Iacov 1</i>
Unitatea 29	Ziua 1: Iacov 2-3 Ziua 2: Iacov 4-5 Ziua 3: 1 Petru 1-2 Ziua 4: 1 Petru 3-5 <i>Lección predată de învățător: Iacov 2-1 Petru 5</i>
Unitatea 30	Ziua 1: 2 Petru Ziua 2: 1 Ioan Ziua 3: 2 Ioan-3 Ioan Ziua 4: Iuda <i>Lección predată de învățător: 2 Petru-Iuda</i>
Unitatea 31	Ziua 1: Apocalipsa 1-3 Ziua 2: Apocalipsa 4-5 Ziua 3: Apocalipsa 6-7 Ziua 4: Apocalipsa 8-11 <i>Lección predată de învățător: Apocalipsa 1-11</i>
Unitatea 32	Ziua 1: Apocalipsa 12-13 Ziua 2: Apocalipsa 14-16 Ziua 3: Apocalipsa 17-19 Ziua 4: Apocalipsa 20-22 <i>Lección predată de învățător: Apocalipsa 12-22</i>

---

Unitatea	Lección para el estudio en casa
	Oră de clasă recomandată pentru a efectua „Evaluarea cunoștințelor din Noul Testament pentru Faptele apostolilor-Apocalipsa”
	Oră de clasă recomandată pentru a verifica „Evaluarea cunoștințelor din Noul Testament pentru Faptele apostolilor-Apocalipsa”

# Introducere la scripturile de bază

Seminarele și Institutele de Religie au selectat 25 de fragmente care conțin scripturi de bază pentru fiecare dintre cele patru cursuri de seminar. Aceste fragmente oferă o temelie scripturală importantă pentru înțelegerea și împărtășirea Evangheliei, precum și pentru întărirea credinței. Fragmentele care conțin scripturi de bază din Noul Testament sunt următoarele:

Matei 5:14-16

Matei 11:28-30

Matei 16:15-19

Matei 22:36-39

Matei 28:19-20

Luca 24:36-39

Ioan 3:5

Ioan 14:6

Ioan 14:15

Ioan 17:3

Faptele apostolilor 2:36-38

Faptele apostolilor 3:19-21

1 Corinteni 6:19-20

1 Corinteni 15:20-22

1 Corinteni 15:40-42

Galateni 5:22-23

Efeseni 4:11-14

Filipeni 4:13

2 Tesaloniceni 2:1-3

2 Timotei 3:15-17

Evrei 12:9

Iacov 1:5-6

Iacov 2:17-18

1 Petru 4:6

Apocalipsa 20:12

---

Cursanții de la seminar sunt încurajați să ajungă la o „cunoaștere perfectă” a acestor fragmente. Îi veți putea ajuta mai bine pe cursanți dacă și dumneavoastră veți cunoaște bine aceste fragmente. Însușirea fragmentelor din scripturi include:

- **localizarea** versetelor și cunoașterea referințelor suplimentare la versetele respective;
- **înțelegerea** contextului și conținutului fragmentelor din scripturi;
- **punerea în practică** a principiilor și doctrinelor Evangheliei predate în fragmentele respective din scripturi;
- **memorarea** fragmentelor.

## Consecvență, așteptări și metode

Când planificați să-i ajutați pe cursanți să cunoască bine fragmente scripturale, veți avea mai mult succes dacă veți face referire în mod consecvent la fragmentele care conțin scripturi de bază, dacă veți menține așteptările corespunzătoare și veți folosi metode potrivite diferitelor stiluri de învățare.

Consecvența și repetiția în predarea scripturilor de bază îi vor ajuta pe cursanți să acumuleze adevăruri în memoria lor pe termen lung pentru a le utiliza în viitor. Poate fi util să prezentați în linii generale cursul pentru tot anul și să alcătuiți un plan prin care să asigurați, în mod consecvent, cursanților ocazii de a învăța în clasă fragmente din scripturi. Determinați cu înțelepciune de câte ori și cât timp să petreceți ajutând cursanții să învețe fragmentele care conțin scripturi de bază. Asigurați-vă că activitățile pentru învățarea scripturilor de bază nu scad în intensitate desfășurarea studiului în ordine al scripturilor care se efectuează zilnic. Puteți decide să petreceți câteva minute în fiecare zi recapitulând fragmentele care conțin scripturi de bază împreună cu respectivii cursanți. Sau puteți decide să organizați o scurtă activitate de învățare a fragmentelor care conțin scripturi de bază o dată sau de două ori în fiecare săptămână, timp de 10-15 minute. Indiferent de modul în care planificați să-i ajutați pe cursanți să învețe fragmentele care conțin scripturi de bază, eforturile dumneavoastră trebuie să fie consecvente și adecvate.

Așteptările dumneavoastră cu privire la învățarea scripturilor de bază de către cursanți trebuie să aibă în vedere abilitățile fiecărui cursant. Cunoașterea fragmentelor din scripturi necesită efort din partea cursantului. Comunicați cursanților faptul că succesul lor în învățarea scripturilor de bază depinde în mare parte de atitudinea și de dorința lor de a munci. Îndemnați-i să stabilească obiective care să-i ajute să-și dezvolte abilitățile. Manifestați înțelegere față de cursanții care au dificultăți în ceea ce privește memorarea și fiți dispuși să vă adaptați așteptările și metodele de predare în funcție de nevoile cursanților dumneavoastră.

Pentru a vă adresa unei game mai largi de personalități și stiluri de învățare, variați metodele pe care le folosiți pentru a ajuta cursanții să-și însușească fragmentele din scripturi. La fel ca în toate metodele de predare și învățare a Evangheliei, fiți înțelepți în alegerea activităților, astfel încât Duhul Sfânt să poată sprijini însușirea scripturilor de bază și doctrinelor de către cursanți. În lecțiile din acest manual, veți găsi metode corespunzătoare de predare a scripturilor de bază. Pentru metode suplimentare de predare a scripturilor de bază, vezi secțiunea intitulată „Activități pentru învățarea scripturilor de bază” din anexă.

---

## Scripturile de bază în programa de învățământ

Scripturile de bază sunt semnalate în programa de învățământ în mai multe moduri. Un icon indicând scriptură de bază identifică modul în care sunt abordate fragmentele care conțin scripturi de bază în materialul lecției.

Fragmentele care conțin scripturi de bază sunt prezentate și discutate în contextul capitolului în care se găsesc. Ideile suplimentare pentru predarea fragmentelor care conțin scripturi de bază se găsesc la finalul lecției în care se află acestea. Aceste idei suplimentare pentru predare ajută la echilibrarea celor patru elemente ale învățării scripturilor de bază (localizarea, înțelegerea, punerea în practică și memorarea) cu privire la fiecare fragment. De exemplu, dacă lecția ajută cursanții să înțeleagă și să pună în practică fragmentul care conține scriptură de bază, atunci ideea suplimentară de predare îi va ajuta să localizeze și să memoreze fragmentul.

De asemenea, programele de învățământ prevăd, cu regularitate, activități de recapitulare a scripturilor de bază care pot fi utilizate după cum permite timpul și în armonie cu obiectivele clasei dumneavoastră cu privire la scripturile de bază. Aceste activități recapitulative pot fi completate cu activitățile de învățare a scripturilor de bază cuprinse în această anexă. Puteți folosi mai mult timp la începutul sau la finalul unei lecții mai scurte pentru a face una dintre activitățile de recapitulare.

## Sugestii pentru învățarea scripturilor de bază

Pentru a-i ajuta pe cursanți să-și dezvolte abilitățile de **localizare**, puteți planifica să prezentați cele 25 de fragmente care conțin scripturi de bază aproape de începerea cursului iar, apoi, să lucrați la aprofundarea cunoașterii pe parcursul cursului. Sau, puteți prezenta câteva fragmente scripturale în fiecare lună și vă puteți concentra pe învățarea acestora în decursul lunii respective. În timpul unor astfel de prezentări, puteți sugera cursanților să-și marcheze în scripturi fragmentele care conțin scripturi de bază, îi puteți ajuta să se gândească la moduri în care să-și aducă aminte de cuvinte cheie și referințe și le puteți explica doctrine și principii care se găsesc în fiecare fragment scriptural. De asemenea, puteți să-i implicați pe cursanți în prezentarea fragmentelor care conțin scripturi de bază repartizându-le fragmente scripturale pe care să le folosească în exercițiile de devoțiune sau invitându-i să-și predea unul altuia modul în care să-și amintească și să localizeze fragmentele scripturale. Asigurați-le prilejuri pentru a-și demonstra responsabilitatea cu privire la însușirea fragmentelor care conțin scripturi de bază prin folosirea periodică de chestionare și activități de localizare a acestor fragmente (vezi activitățile pentru învățarea scripturilor de bază din această anexă pentru exemple). O listă cu cele 25 de fragmente care conțin scripturi de bază din acest curs de studiu se poate găsi pe semnele de carte cu scripturi de bază și pe cartonașele cu scripturi de bază ale cursanților.

Pentru a-i ajuta pe cursanți să-și dezvolte **înțelegerea** fragmentelor care conțin scripturi de bază, puneți accent pe aceste fragmente atunci când ele se ivesc în lecțiile dumneavoastră zilnice. De asemenea, puteți utiliza activitățile de învățare a scripturilor din anexă pentru a dezvolta cunoașterea cursanților cu privire la acestea și abilitatea de a explica adevărurile care se găsesc în fragmentele scripturale. Oferiți cursanților ocazii, în timpul exercițiilor de devoțiune ori în timpul orelor, să explice



---

modul în care adevărurile din fragmentele care conțin scripturi de bază i-au ajutat să înțeleagă mai bine doctrinele de bază.

Pentru a-i ajuta pe cursanți în străduința lor de a **pune în practică** adevărurile care se găsesc în fragmentele care conțin scripturi de bază, încurajați-i să urmeze îndemnul Duhului Sfânt pentru a înțelege modul în care adevărurile din fragmentele scripturale pot fi puse în practică în viața lor. Pentru a-i ajuta pe cursanți să acționeze conform adevărilor învățate, puteți afișa, din când în când, pe un avizier din clasă o provocare cu privire la un fragment care conține scriptură de bază. Sau, în clasă, puteți oferi cursanților ocazii de a exersa predarea doctrinelor și principiilor Evangheliei utilizând fragmentele care conțin scripturi de bază (pentru idei, vedeți activitățile pentru învățarea scripturilor de bază din această anexă). De asemenea, puteți invita cursanții să pună în practică principiile pe care le învață din lecțiile în care apar fragmente care conțin scripturi de bază. În timpul exercițiilor de devoțiune sau în alte împrejurări, asigurați cursanților ocazii de a vorbi despre experiențele lor. Acest lucru va contribui la creșterea mărturiei lor despre adevărurile învățate din fragmentele care conțin scripturi de bază.

Pentru a-i ajuta pe cursanți să **memoreze** cele 25 de fragmente care conțin scripturi de bază, puteți să planificați memorarea, în timpul orelor, a două sau trei fragmente scripturale în fiecare lună. De asemenea, îi puteți invita pe cursanți să memoreze anumite fragmente scripturale acasă (pot face acest lucru împreună cu familiile lor ori pot recita fragmentele unui părinte sau unui membru al familiei). Puteți include memorarea în exercițiile de devoțiune zilnice rugându-i pe cursanți să recite un fragment scriptural sau oferindu-le timp să memoreze împărțiți în echipe de câte doi. Faptul că le oferiți ocazii să recite fragmentele care conțin scripturi de bază împărțiți în echipe sau în fața clasei îi poate ajuta să devină responsabili pentru eforturile lor. Activitățile pentru învățarea scripturilor de bază, din această anexă, cuprind o varietate de metode pentru memorare. Aveți grijă să adaptați așteptările cu privire la memorare la abilitățile și condițiile fiecărui cursant. Cursanții nu trebuie să se simtă stânjeniți sau copleșiți dacă nu pot memora un fragment cu scriptură de bază.

# Activități pentru învățarea scripturilor de bază

## Introducere

Această secțiune conține câteva idei pe care le puteți folosi pentru a-i ajuta pe cursanți să-și însușească fragmentele cheie care conțin scripturi importante. În timp ce îi ajutați și îi încurajați pe cursanți să-și dezvolte aceste abilități, îi ajutați să învețe să se bazeze pe forțele proprii în studiul scripturilor. Cursanții pot utiliza aceste abilități de cunoaștere perfectă pe parcursul vieții lor pentru a localiza, înțelege, pune în practică și memora mai bine fragmente din scripturi. Mai jos, sunt enumerate idei pentru predarea fiecărui element al însușirii perfecte a scripturilor de bază. Utilizarea unei varietăți de activități de acest tip îi poate ajuta pe cursanți să-și însușească mai bine fragmentele care conțin scripturi de bază.

## Activități care ajută cursanții să *localizeze* fragmentele care conțin scripturi de bază

### Marcarea fragmentelor

Marcarea fragmentelor care conțin scripturi de bază îi poate ajuta pe cursanți să-și amintească aceste fragmente și să le localizeze mai repede. Luați în considerare să-i încurajați pe cursanți să marcheze aceste fragmente importante în scripturile lor într-un mod care să le diferențieze de alte fragmente pe care le marchează.

### Cunoașterea cărților

Memorarea numelor și a ordinii cărților din Noul Testament îi poate ajuta pe cursanți să localizeze mai repede fragmentele care conțin scripturi de bază. Următoarele exemple de activități îi pot ajuta pe cursanți să se familiarizeze cu cărțile din Noul Testament.

- **Găsiți cuprinsul** – Ajutați cursanții să se familiarizeze cu cuprinsul Bibliei pentru a-i ajuta să localizeze cărțile în care se găsesc referințele la scripturile de bază.
- **Intonați un cântec** – Înlocuiți cuvintele unui imn cunoscut sau ale unui cântec de la Societatea Primară cu numele cărților Noului Testament. Învățați-i pe cursanții dumneavoastră cântecul (sau folosiți cântecul „The Books in the New Testament” [*Children’s Songbook*, p. 116-117]). Rugați cursanții să cânte, periodic, în timpul anului, acest cântec pentru a-i ajuta să-și amintească numele și ordinea cărților Noului Testament.
- **Folosiți primele litere** – Scrieți pe tablă primele litere ale cărților din Noul Testament (M, M, L, I și așa mai departe). Rugați-i pe cursanți să exerseze spunând numele cărții care corespunde fiecărei litere. Repetați această activitate până când vor putea recita din memorie numele cărților.
- **Identificați cărțile** – Numiți una dintre cărțile în care se găsește un fragment care conține o scriptură de bază și rugați-i pe cursanți să-și deschidă scripturile la orice pagină din cartea respectivă. Cronometrați cât timp durează pentru ca

---

întreaga clasă să găsească fiecare carte. Această activitate poate fi repetată pentru a permite cursanților să aibă succes în a-și aminti și a găsi cărțile din Noul Testament.

### Să ne amintim referințele și conținutul

Când cursanții învață locul și conținutul fragmentelor care conțin scripturi de bază, Duhul Sfânt îi poate ajuta să-și aducă aminte de referințele suplimentare la scripturi când este necesar (vezi Ioan 14:26). Cuvinte sau expresii cheie, cum ar fi „se naște cineva din apă și din Duh” (Ioan 3:5) și „roada Duhului” (Galateni 5:22-23), îi pot ajuta pe cursanți să-și aducă aminte de conținutul și învățătura doctrinară a fiecărui fragment. Următoarele metode îi pot ajuta pe cursanți să facă o asociere între referințele la scripturile de bază și conținutul sau cuvintele cheie. (Puteți păstra activitățile în care sunt implicate competiții, întreceri sau cronometrări pentru mai târziu în timpul anului, după ce cursanții au demonstrat că știu unde se află fragmentele care conțin scripturi de bază. Astfel de activități îi vor ajuta să consolideze ceea ce au învățat.)

- **Referințe și cuvinte cheie** – Încurajați cursanții să memoreze referințele și cuvintele cheie pentru fiecare fragment care conține o scriptură de bază dintre cele enumerate pe cartonașele cu scripturi de bază. (Cartonașele cu scripturi de bază pot fi comandate online pe [store.lds.org](http://store.lds.org). Puteți să le sugerați cursanților să-și creeze setul lor de cartonașe cu scripturi de bază.) Acordați timp cursanților să studieze cartonașele cu un coleg și, apoi, să-și adreseze întrebări unul celuilalt. Încurajați cursanții să fie creativi în modurile în care studiază împreună și în care își adresează întrebări unul celuilalt. Pe măsură ce cunosc mai bine fragmentele care conțin scripturi de bază, îi puteți invita să utilizeze indicii cu privire la contextul sau punerea în practică a doctrinelor și principiilor din fragmentele scripturale. Persoana căreia i se adresează întrebări poate răspunde verbal sau în scris.
- **Cartonașe cu scripturi de bază** – Această activitate poate fi utilizată pentru a prezenta sau pentru a recapitula un set de fragmente care conțin scripturi de bază. Selectați un număr de cartonașe cu scripturi de bază și pregătiți-vă să le distribuiți cursanților. (Asigurați-vă că aveți mai multe exemplare ale fiecărui cartonaș, pentru ca mai mulți cursanți să primească același fragment care conține o scriptură de bază. Puteți folosi un număr de cartonașe care să permită fiecărui cursant să aibă două sau trei fragmente diferite.) Distribuiți cartonașele cursanților. Acordați timp cursanților să studieze fragmentul care conține o scriptură de bază, referința, cuvintele cheie, descrierea contextului, doctrina sau principiul și ideile privind punerea în practică de pe fiecare cartonaș. Citiți cu glas tare unele indicii care se găsesc pe cartonașe (de exemplu, cuvinte din fragmentul care conține o scriptură de bază sau cuvinte cheie, context, doctrină ori principiu sau punere în practică). Cursanții care au cartonașele asociate acestor indicii trebuie să se ridice în picioare și să spună, cu glas tare, referința la scriptura de bază.
- **Identificarea versetelor** – Folosiți indicii pentru a-i ajuta pe cursanți să exerseze localizarea rapidă a fragmentelor în scripturile lor. Puteți folosi ca indicii cuvinte cheie, descrierea contextelor, doctrine și principii și idei de punere în practică a acestora care se găsesc pe cartonașele cu scripturi de bază.

---

Puteți, de asemenea, să vă creați propriile indicii. Activitățile de identificare a versetelor în care cursanții se întrec pentru a localiza fragmentele scripturale îi pot ajuta să se implice activ în memorarea fragmentelor care conțin scripturi de bază. Când folosiți activități de identificare a versetelor pentru a ajuta la memorarea scripturilor de bază, faceți acest lucru într-un mod care să nu rănească sentimente sau care să nu îndepărteze Spiritul. Ajutați cursanții să evite comportamentul lipsit de reverență față de scripturi sau competitivitatea excesivă. De asemenea, încurajați competitivitatea față de un standard, nu între cursanți. De exemplu, cursanții se pot întrece cu învățătorul ori le puteți cere să se întrecă între ei pentru a vedea dacă un anumit procentaj din clasă poate găsi un fragment scriptural într-o anumită perioadă de timp.

- **Identificarea povestirii** – Oferiți indicii prin inventarea unor scenarii care să demonstreze importanța fragmentelor care conțin scripturi de bază în viața de zi cu zi. De exemplu, ca indice pentru Matei 28:19-20 sau Filipeni 4:13, puteți spune: „Daniel este eligibil pentru a sluji în misiune și simte că este dator lui de preot să facă astfel, dar este îngrijorat că nu are suficientă cunoaștere pentru a preda bine Evanghelia. De asemenea, îl îngrijorează faptul că îi va fi greu să le vorbească oamenilor necunoscuți. Când se roagă pentru asigurare, el își amintește că, după ce Isus Hristos a înviat, El i-a însărcinat pe apostolii Săi: «Duceți-vă și faceți ucenici din toate neamurile» și le-a spus că Domnul va fi cu ei întotdeauna. De asemenea, Daniel s-a gândit la cuvintele lui Pavel: «Pot totul în Hristos, care mă întărește»”. În timp ce cursanții ascultă acest scenariu, rugați-i să localizeze în scripturi fragmentele importante care conțin scripturi de bază.
- **Chestionare și teste** – Oferiți cursanților ocazii de a testa măsura în care au memorat fragmentele care conțin scripturi de bază. Indiciile pot fi cuvinte cheie sau referințe din scripturi, citate din fragmentele scripturale ori scenarii care ilustrează adevărurile predate în fragmentele respective. Chestionarele și testele pot fi date verbal, pe tablă sau pe hârtie. După ce cursanților li s-au adresat întrebări sau după ce au dat un test, aveți în vedere să formați echipe de câte doi cursanți, un cursant care a obținut un rezultat foarte bun și unul cu un rezultat mai slab. Cursantul cu rezultatul foarte bun poate acționa ca învățător pentru a-l ajuta pe cel cu rezultat mai slab să studieze și să-și îmbunătățească rezultatele. Ca parte a acestui efort, echipa își poate stabili ca obiectiv realizarea unui rezultat comun mai bun la următorul test. Aveți în vedere alcătuirea unei diagrame sau a unui avizier de informare pentru a expune obiectivele cursanților și a evidenția progresul lor.

## **Activități care ajută cursanții să înțeleagă fragmentele care conțin scripturi de bază.**

### **Explicarea cuvintelor și expresiilor**

Explicarea cuvintelor și a expresiilor din fragmentele care conțin scripturi de bază (sau ajutarea cursanților să le explice) îi va ajuta pe cursanți să afle înțelesul întregului fragment. Când astfel de explicații sunt esențiale pentru înțelegerea doctrinei și a principiilor din fragmentul scriptural, puteți sugera cursanților să scrie

---

aceste explicații în scripturile lor. Recapitulați înțelesul cuvintelor și al expresiilor când recapitulați fragmentele care conțin scripturi de bază.

### Identificarea contextului

Identificarea contextului unui fragment scriptural poate ajuta cursanții să înțeleagă mai bine semnificația fragmentului. Contextul cuprinde informații cu privire la cel care vorbește, cui i se adresează și de ce, împrejurările (istorice, culturale și geografice) și problema sau situația din care a rezultat conținutul fragmentului scriptural. De exemplu, învățăturile Domnului din Ioan 3:5 sunt parte a unei conversații dintre Isus Hristos și un fariseu numit Nicodim care era de acord cu Salvatorul și care a venit noaptea la Salvator să-L întrebe despre doctrina Sa. Domnul i-a spus lui Nicodim: „Dacă un om nu se naște din nou, nu poate vedea împărăția lui Dumnezeu” (Ioan 3:3). Încurcat, Nicodim a întrebat cum este posibil ca un om bătrân să se nască din nou. Ioan 3:5 conține răspunsul Domnului la întrebarea lui Nicodim. Cunoașterea acestor informații poate să-i ajute pe cursanți să înțeleagă mai clar la ce întrebări a răspuns Domnul atunci când a declarat: „Dacă nu se naște cineva din apă și din Duh, nu poate să intre în împărăția lui Dumnezeu”. În timp ce predați lecții care cuprind fragmente care conțin scripturi de bază, puneți accent pe contextul în care s-au produs evenimentele descrise în acele fragmente. Activități suplimentare, precum cea de mai jos, pot ajuta cursanții să înțeleagă aceste fragmente care conțin scripturi de bază.

- **Identificarea contextului** – Scrieți următoarele titluri în partea de sus a tablei: *Vorbitor, Auditoriu, Scop și Alte cunoștințe utile*. Împărțiți cursanții în grupuri și desemnați fiecărui grup câte un fragment care conține o scriptură de bază. Invitați-i să descopere contextul fragmentului care le-a fost desemnat prin identificarea informațiilor care corespund fiecărui titlu de pe tablă. Rugați-i să scrie răspunsurile lor pe tablă. Apoi, rugați fiecare grup să explice contextul fragmentului scriptural care i-a fost desemnat și modul în care aceste informații le afectează măsura în care înțeleg adevărurile cuprinse în fiecare fragment. Pentru a oferi o nouă dimensiune acestei activități, puteți provoca membrii clasei să ghicească referințele scripturilor de bază, bazându-se pe descrierile de pe tablă, înainte ca fiecare grup să explice ceea ce au scris membrii săi.

### Analizarea

Analizarea implică identificarea doctrinelor și principiilor cuprinse în fragmentele scripturale. De asemenea, implică faptul de a-i ajuta pe cursanți să înțeleagă importanța acestor adevăruri pentru ei. Acest lucru poate conduce la punerea în practică, într-o măsură mai mare, în viața lor a doctrinelor și principiilor. Activitatea care urmează poate ajuta cursanții să analizeze fragmentele care conțin scripturi de bază.

- **Scrieți indicii** – După ce cursanții se familiarizează cu fragmentele care conțin scripturi de bază, invitați-i să alcătuiască întrebări, scenarii sau alte indicii care ilustrează doctrine și principii propovăduite în fragmentele din scripturi. Acestea pot fi utilizate pentru a crea concursuri pentru membrii clasei.

---

## Explicați

Explicarea fragmentelor din scripturi de către cursanți îi ajută să înțeleagă mai bine și să-și perfecționeze capacitatea de a preda doctrine și principii din scripturi. Cele două metode care urmează ajută cursanții să învețe să explice fragmentele care conțin scripturi de bază.

- **Cuvinte și expresii cheie** – Invitați cursanții să citească singuri același fragment care conține scriptură de bază și să identifice un cuvânt sau o expresie despre care cred că are importanță deosebită pentru semnificația fragmentului. Apoi, invitați un cursant să citească fragmentul în fața clasei și să sublinieze cuvântul sau expresia pe care a ales-o. Rugați cursantul să explice motivul pentru care acel cuvânt sau acea expresie este importantă pentru a înțelege fragmentul. Invitați alți câțiva cursanți să facă același lucru. Cursanții pot alege cuvinte sau expresii diferite pentru același fragment. În timp ce cursanții ascultă aceste puncte de vedere diferite, ei pot ajunge să înțeleagă mai bine fragmentul respectiv.
- **Pregătiți un exercițiu de devoțiune** – Oferiți cursanților ocazii de a folosi fragmente care conțin scripturi de bază în timp ce pregătesc și prezintă exerciții de devoțiune la începutul orelor. Ajutați-i să se pregătească să rezume contexte, să explice doctrine și principii, să împărtășească experiențe sau exemple pline de învățăminte și să depună mărturie despre doctrine și principii care se găsesc în fragmentele respective. De asemenea, puteți sugera cursanților să se gândească la folosirea unei lecții practice pentru a explica ideile cuprinse în fragmente.

## Simțiți importanța doctrinelor și principiilor

Ajutați cursanții să înțeleagă și să dobândească o mărturie spirituală cu privire la doctrinele și principiile predate în fragmentele care conțin scripturi de bază. Vârstnicul Robert D. Hales, din Cvorumul celor Doisprezece Apostoli, a explicat: „Un învățător adevărat, după ce a predat faptele [din Evanghelia]... îi îndrumă pe cursanți să facă încă un pas pentru a dobândi în inima lor mărturia spirituală și cunoașterea care duc la acțiune și fapte” („Teaching by Faith” [cuvântare adresată învățătorilor de religie SEB, 1 febr. 2002], p. 5, si.lds.org; vezi, de asemenea, *Teaching Seminary: Preservice Readings* [2004], p. 92). Când cursanții simt adevărul, importanța și prioritatea principiului sau doctrinei respective prin intermediul influenței Spiritului Sfânt, crește dorința lor de a pune în practică în viața lor acel adevăr. Învățătorii pot ajuta cursanții să invite și să hrănească spiritual aceste sentimente insuflate de Duhul Sfânt oferindu-le ocazii de a împărtăși experiențe pe care le-au avut în timp ce au trăit potrivit principiilor Evangheliei cuprinse în fragmentele care conțin scripturi de bază. Acest lucru va ajuta cursanții să înțeleagă mai bine adevărurile predate în fragmentele care conțin scripturi de bază și va face ca aceste adevăruri să fie scrise în inimile cursanților. Următoarea activitate poate ajuta cursanții să simtă importanța doctrinelor și principiilor predate în fragmentele care conțin scripturi de bază.

- **Ascultați fragmente din scripturi** – Invitați cursanții să identifice fragmente care conțin scripturi de bază în timp ce ascultă cuvântări și lecții la Biserică, cuvântări de la conferințe generale sau când au discuții în familie și cu prieteni. Periodic, invitați cursanții să vă spună ce fragmente au ascultat, modul în care fragmentele au fost folosite, ce adevăruri au fost predate și ce experiențe au trăit

---

ei sau alții cu privire la adevărurile respective. Căutați ocazii pentru a depune mărturie (și invitați cursanții să depună mărturie) despre adevăruri predate în fragmente care conțin scripturi de bază.

## Activități care ajută cursanții să *pună în practică* fragmente care conțin scripturi de bază

### Predare

Fragmentele care conțin scripturi de bază și doctrinele de bază au fost puse împreună și alinate în mod intenționat spre beneficiul cursanților. (Fragmentele care conțin scripturi de bază sunt prezentate în documentul *Doctrine de bază*.) Când cursanții învață și exprimă doctrinele și principiile cuprinse în fragmentele care conțin scripturi de bază, ei vor învăța și vor exprima, de asemenea, doctrinele de bază. Și, în timp ce învață să exprime doctrinele de bază cu propriile cuvinte, cursanții se pot baza pe fragmentele care conțin scripturi de bază, pe care le-au memorat pentru a-i ajuta. Atunci când oferim cursanților ocazii de a preda doctrine și principii ale Evangheliei utilizând fragmente care conțin scripturi de bază, ei își pot dezvolta încrederea în ei înșiși și în cunoașterea scripturilor. Când cursanții predau și depun mărturie despre doctrine și principii cuprinse în fragmentele care conțin scripturi de bază, ei, de asemenea, își întăresc mărturiile. Încurajați cursanții să utilizeze fragmente care conțin scripturi de bază atunci când predau și explică Evanghelia în clasă sau în conversații cu prietenii, familia și cu alții.

- **Prezentarea unui mesaj** – Atribuiți cursanților sarcina de a pregăti cuvântări sau lecții cu o durată de 3 până la 5 minute, bazate pe fragmente care conțin scripturi de bază. Rugați-i să se pregătească în clasă sau acasă. Pe lângă fragmentele care conțin scripturi de bază, ei pot folosi alte materiale pentru a se pregăti, cum ar fi cartonașe cu scripturi de bază, Ghidul pentru scripturi sau *Fideli credinței: referințe pentru Evanghelia*. Fiecare cuvântare sau lecție trebuie să cuprindă o introducere, fragmentul care conține o scriptură de bază, o povestire sau un exemplu despre principiul predat și mărturia cursantului. Cursanții se pot oferi voluntar pentru a-și prezenta mesajul în clasă, în cadrul unei seri în familie sau în cadrul cvorumurilor sau claselor, ca parte a eforturilor de a îndeplini programul Datoria față de Dumnezeu sau programul Progresul personal. În cazul în care cursanții își rostesc cuvântările sau își prezintă lecțiile în afara clasei, gândiți-vă să îi invitați să vă vorbească despre experiențele lor.
- **Interpretarea rolului de misionar** – Pregătiți câteva cartonașe cu întrebări pe care un simpatizant le poate adresa și care pot primi răspunsuri cu ajutorul fragmentelor care conțin scripturi de bază (de exemplu: „Ce cred membrii Bisericii voastre cu privire la Isus Hristos?”). Invitați cursanții să vină în fața clasei, în echipe de câte doi, pentru a răspunde la o întrebare aleasă de pe cartonașele respective. Pentru a ajuta cursanții să înțeleagă modul în care misionarii pot răspunde unor întrebări asemănătoare, puteți sugera câteva metode de predare eficiente, ca de exemplu: (1) să prezinte contextul fragmentului scriptural, (2) să explice o doctrină sau un principiu, (3) să adreseze întrebări pentru a afla dacă cei cărora le predau înțeleg sau cred ceea ce li s-a predat, (4) să împărtășească experiențe și mărturia și (5) să-i invite pe cei cărora le predau să acționeze potrivit adevărului predat. Cereți membrilor

---

clasei să împărtășească ce le-a plăcut din modul în care fiecare echipă a răspuns întrebării primite.

- **Depuneți mărturie** – Invitați cursanții să citească fragmentele care conțin scripturi de bază și să aleagă unul care să cuprindă o doctrină sau un principiu despre care pot depune mărturie. Invitați-i să depună mărturie despre adevărul pe care l-au ales și să împărtășească experiențele care i-au făcut capabili să poată mărturisi despre acest adevăr. Când ei își împărtășesc mărturiile, Duhul Sfânt va confirma, de asemenea, adevărul doctrinelor și principiilor despre care ei depun mărturie. De asemenea, mărturiile lor pot inspira și pe alții să acționeze cu credință.

*Notă.* Cursanții trebuie să-și depună mărturiile în mod voluntar. Cursanții nu trebuie să fie obligați să-și împărtășească mărturiile sau să fie făcuți să simtă că trebuie să pretindă că au o cunoaștere pe care simt că nu o au. Pe lângă aceasta, unii cursanți ezită să-și împărtășească mărturiile, deoarece ei cred, în mod greșit, că este necesar să înceapă cu expresia: „Eu doresc să îmi depun mărturia...” sau că exprimarea mărturiei lor trebuie însoțită de o manifestare emoțională. Ajutați cursanții să înțeleagă că, atunci când depun mărturie, ei pot să împărtășească, pur și simplu, doctrine sau principii despre care știu că sunt adevărate. Împărtășirea mărturiei poate fi la fel de simplă precum a spune: „Eu cred că acest lucru este adevărat” sau „Eu cred acest lucru din toată inima mea”.

### **Punerea în practică în viața de fiecare zi**

Dacă le sugerați cursanților modalități de punere în practică a doctrinelor și principiilor cuprinse în fragmente scripturale (sau dacă invitați cursanții să se gândească la astfel de modalități), acest lucru le oferă ocazia de a învăța prin exercitarea credinței.

Vârstnicul David A. Bednar, din Cvorumul celor Doisprezece Apostoli, a explicat:

„Cursantul care-și exercită libertatea de a alege acționând conform principiilor corecte își deschide inima către Duhul Sfânt și invită puterea Sa de a preda și de a mărturisi, precum și mărturia Sa care confirmă. Când învățăm prin credință este nevoie de efort spiritual, mintal și fizic și nu doar acceptare pasivă. Prin sinceritatea și fermitatea acțiunii noastre bazată pe credință, Le arătăm Tatălui nostru Ceresc și Fiului Său, Isus Hristos, dorința noastră de a învăța și de a primi instruire de la Duhul Sfânt” („Seek Learning by Faith”, *Ensign*, sept. 2007, p. 64).

Asigurați cursanților ocazii de a-și împărtăși mărturiile despre experiențele trăite atunci când au pus în practică doctrine și principii. Mai jos, este prezentată o metodă de a încuraja cursanții să pună în practică în viața lor fragmente care conțin scripturi de bază.

- **Stabiliți obiective** – Bazându-vă pe secțiunea privind punerea în practică din cartonașele cu scripturi de bază, invitați cursanții să stabilească obiective pentru a trăi în mai mare măsură potrivit principiilor cuprinse în fragmente care conțin scripturi de bază. Rugați-i să scrie obiectivele lor pe o foaie de hârtie pentru a le avea mereu la îndemână în scopul de a-și aminti de acestea. Când este potrivit, invitați cursanții să vă vorbească despre realizările lor.



---

## Activități care ajută cursanții să memoreze fragmente care conțin scripturi de bază

### Memorare

Memorarea fragmentelor scripturale poate aprofunda înțelegerea Evangheliei și dezvolta abilitatea cursantului de a preda Evanghelia. Atunci când cursanții memorează scripturi, Duhul Sfânt le poate aminti expresii sau idei în momentele în care este nevoie (vezi Ioan 14:26; D&L 11:21). Amintiți-vă să adaptați activitățile de memorare abilităților cursanților dumneavoastră.

Vărstnicul Richard G. Scott, din Cvorumul celor Doisprezece Apostoli, ne-a încurajat să memorăm fragmentele scripturale, spunând:

„Prin memorarea scripturilor se poate obține o mare putere. A memora un verset din scripturi înseamnă a-ți crea o nouă relație de prietenie. Este ca și cum ai descoperi o nouă persoană care poate ajuta la nevoie, poate asigura inspirație și alinare și poate fi o sursă de motivare pentru schimbări necesare” („Puterea scripturii”, *Ensign* sau *Liahona*, nov. 2011, p. 6).

Fiecare dintre activitățile următoare poate fi repetată câteva zile la rând la începutul sau la finalul orei, pentru a-i ajuta pe cursanți să ajungă la o memorare care să dureze mult timp.

- **Întrecere prin câte un cuvânt** – Invitați cursanții să recite un fragment care conține o scriptură de bază rostind fiecare pe rând câte un cuvânt din respectivul fragment. De exemplu, când îi ajutați pe cursanți să memoreze Matei 5:14-16, primul cursant va spune cuvântul *voi*, al doilea cursant va spune cuvântul *sunteți*, al treilea cursant va spune *lumina* și așa mai departe până când întregul verset va fi terminat. Cronometrați cursanții și acordați-le mai multe ocazii de a încerca realizarea acestui lucru într-un anumit interval de timp. În timp ce repetați această activitate, gândiți-vă să schimbați ordinea cursanților, astfel încât aceștia să spună cuvinte diferite.
- **Primele litere** – Scrieți pe tablă prima literă a fiecărui cuvânt dintr-un fragment care conține o scriptură de bază. Arătați către fiecare literă în timp ce cursanții repetă fragmentul din scripturi împreună cu dumneavoastră, folosind scripturile dacă este nevoie. Repetați această activitate până când cursanții se simt încrezători în abilitățile lor de a recita fragmentul doar cu ajutorul primelor litere. Puteți șterge câteva litere de fiecare dată când cursanții recită fragmentul. Acest lucru va mări treptat dificultatea exercițiului până când cursanții vor putea repeta fragmentul din scripturi fără utilizarea primelor litere.
- **Puzzle cu fâșii de hârtie** – Scrieți sau cereți unui cursant să scrie, pe o foaie de hârtie liniată, cuvintele dintr-un fragment care conține o scriptură de bază. Tăiați hârtia în fâșii, lăsând rânduri ale versetului intacte. Tăiați unele fâșii mai scurte pentru a păstra doar câteva cuvinte din fragment pe fiecare dintre ele. Amestecați fâșiile de hârtie și dați-le echipelor sau grupurilor mici de cursanți. Invitați cursanții să aranjeze fâșiile de hârtie în ordine, folosindu-și scripturile. Cereți-le să exerseze până când nu vor mai avea nevoie de scripturi. După ce termină, cereți-le să recite fragmentul cu glas tare. De asemenea, puteți cronometra cursanții pentru a vedea care grup poate așeza, mai repede, fâșiile

---

de hârtie în ordine. Sau, puteți cronometra toți cursanții pentru a vedea cât timp durează pentru ca toate grupurile să realizeze puzzle-ul (când primul grup termină, permiteți membrilor lui să îi ajute pe cei care nu au terminat).

# 100 de fragmente care conțin scriptură de bază

Vechiul Testament	Noul Testament	Cartea lui Mormon	Doctrină și legăminte
Moise 1:39	Matei 5:14-16	1 Nefi 3:7	JS – I 1:15-20
Moise 7:18	Matei 11:28-30	2 Nefi 2:25	D&L 1:37-38
Avraam 3:22-23	Matei 16:15-19	2 Nefi 2:27	D&L 6:36
Genesa 1:26-27	Matei 22:36-39	2 Nefi 9:28-29	D&L 8:2-3
Genesa 2:24	Matei 28:19-20	2 Nefi 25:23, 26	D&L 10:5
Genesa 39:9	Luca 24:36-39	2 Nefi 28:7-9	D&L 13:1
Exodul 19:5-6	Ioan 3:5	2 Nefi 31:19-20	D&L 18:10-11
Exodul 20:3-17	Ioan 14:6	2 Nefi 32:3	D&L 18:15-16
Iosua 24:15	Ioan 14:15	2 Nefi 32:8-9	D&L 19:16-19
1 Samuel 16:7	Ioan 17:3	Mosia 2:17	D&L 19:23
Psalzii 24:3-4	Faptele apostolilor 2:36-38	Mosia 3:19	D&L 25:13
Psalzii 119:105	Faptele apostolilor 3:19-21	Mosia 4:30	D&L 46:33
Psalzii 127:3	1 Corinteni 6:19-20	Alma 7:11-13	D&L 58:27
Proverbele 3:5-6	1 Corinteni 15:20-22	Alma 32:21	D&L 58:42-43
Isaia 1:18	1 Corinteni 15:40-42	Alma 37:35	D&L 64:9-11
Isaia 5:20	Galateni 5:22-23	Alma 39:9	D&L 76:22-24
Isaia 29:13-14	Efeseni 4:11-14	Alma 41:10	D&L 76:40-41
Isaia 53:3-5	Filipeni 4:13	Helaman 5:12	D&L 78:19
Isaia 58:6-7	2 Tesaloniceni 2:1-3	3 Nefi 12:48	D&L 82:10
Isaia 58:13-14	2 Timotei 3:15-17	3 Nefi 18:15, 20-21	D&L 88:124
Ieremia 1:4-5	Evrei 12:9	Eter 12:6	D&L 89:18-21
Ezechiel 37:15-17	Iacov 1:5-6	Eter 12:27	D&L 107:8
Amos 3:7	Iacov 2:17-18	Moroni 7:41	D&L 121:36, 41-42
Maleahi 3:8-10	1 Petru 4:6	Moroni 7:45, 47-48	D&L 130:22-23
Maleahi 4:5-6	Apocalipsa 20:12	Moroni 10:4-5	D&L 131:1-4

# Introducere la doctrinele de bază

În timpul seminarului trebuie evidențiate următoarele doctrine de bază:

- Dumnezeirea
- Planul salvării
- Ispășirea lui Isus Hristos
- Dispensația, apostazia și restaurarea
- Profeții și revelația
- Preoția și cheile preoției
- Rânduielile și legămintele
- Căsătoria și familia
- Poruncile

Învățătorii trebuie să-i ajute pe cursanți să identifice, să înțeleagă, să creadă, să explice și să pună în practică aceste doctrine de bază ale Evangheliei în timp ce aceștia studiază scripturile. În acest fel, îi vor ajuta pe cursanți să-și întărească mărturiile și să-și mărească aprecierea față de Evanghelia restaurată a lui Isus Hristos. Studiul doctrinelor de bază îi va ajuta, de asemenea, să fie mai bine pregătiți să trăiască în acord cu Evanghelia și să le predea altora aceste adevăruri importante. Lecțiile din acest manual au fost alcătuite având în vedere doctrinele de bază. Este important să menționăm că se vor preda și alte doctrine importante ale Evangheliei, chiar dacă nu sunt enumerate în lista doctrinelor de bază. Predarea doctrinelor de bază ale Evangheliei are loc în timp ce studiați scripturile zilnic împreună cu respectivii cursanți și în timp ce îi ajutați să memoreze fragmentele care conțin scripturi de bază. Dezvoltarea înțelegerii, credinței și trăirii doctrinelor de bază este un proces care are loc de-a lungul celor patru ani de seminar și continuă pe durata întregii vieți a cursantului. Puteți oferi cursanților o listă cu doctrinele de bază.

## Evaluare a cunoașterii doctrinelor de bază

O evaluare a cunoașterii doctrinelor de bază a fost concepută pentru a oferi învățătorilor informații pe care le pot folosi pentru a binecuvânta în măsură mai mare viețile cursanților. Recomandăm învățătorilor să desfășoare această evaluare în decursul primei săptămâni de curs și din nou spre finalul anului. Pentru a găsi Evaluarea cunoașterii doctrinelor de bază și alte evaluări pe site-ul S&I ([si.lds.org](http://si.lds.org)), căutați utilizând cuvântul cheie *assessment* (evaluare).

Învățătorii care trimit rezultatele evaluării cursanților la Biroul pentru cercetare al S&I vor primi un raport care îi va ajuta să își adapteze predarea pentru a îndeplini mai bine nevoile cursanților. De exemplu, dacă rezultatele indică faptul că respectivii cursanți nu au înțeles doctrina pocăinței, vor fi identificate câteva dintre lecțiile cuprinse în programa de învățământ anuală care îi pot ajuta pe cursanți să

---

înțeleagă mai bine această doctrină. În timp ce învățătorii utilizează, rugându-se, această informație în predarea în ordine a scripturilor, tinerii și tinerii adulți vor fi mai bine pregătiți pentru a îndeplini Obiectivul Seminarelor și Institutelor de Religie.

# Doctrine de bază

Trebuie să se pună accentul pe doctrinele de bază atât în cadrul claselor de seminar, cât și în al celor de institut. Învățătorii trebuie să-i ajute pe cursanți să identifice, să înțeleagă, să creadă, să explice și să pună în practică aceste doctrine ale Evangheliei. Astfel, îi vor ajuta pe cursanți să-și întărească mărturiile și să-și mărească aprecierea față de Evanghelia restaurată a lui Isus Hristos. Studiul doctrinelor de bază îi va ajuta, de asemenea, să fie mai bine pregătiți pentru a preda altora aceste adevăruri importante.

Majoritatea celor 100 de fragmente care conțin o scriptură de bază, selectate de Seminarele și Institutele de Religie, au fost alese pentru a-i ajuta pe cursanți să înțeleagă doctrinele de bază. Cea mai mare parte a referințelor din scripturi enumerate mai jos se referă la fragmente care conțin o scriptură de bază. Ele au fost incluse pentru a arăta legătura dintre ele și doctrinele de bază.

## 1. Dumnezeu

Dumnezeu este formată din trei personaje distincte: Dumnezeu, Tatăl Etern; Fiul Său, Isus Hristos; și Duhul Sfânt (vezi Joseph Smith – Istorie 1:15-20). Tatăl și Fiul au trupuri tangibile, din carne și oase iar Duhul Sfânt este un personaj de spirit (vezi D&L 130:22-23). Ei sunt una în scop și doctrină. Ei sunt perfect uniți în realizarea planului divin al salvării întocmit de Tatăl Ceresc.

### Dumnezeu Tatăl

Dumnezeu Tatăl este conducătorul suprem al universului. El este Tatăl spiritelor noastre (vezi Evrei 12:9). El este perfect, are întreaga putere și cunoaște toate lucrurile. El este, de asemenea, un Dumnezeu al milei, bunătății și carității perfecte.

### Isus Hristos

Isus Hristos este Primul Născut în spirit al Tatălui și Singurul Fiul Născut în trup al Tatălui. El este Iehova din Vechiul Testament și Mesia din Noul Testament.

Isus Hristos a avut o viață fără de păcat și a înfăptuit o ispășire perfectă pentru păcatele întregii omeniri (vezi Alma 7:11-13). Viața Sa este exemplul perfect cu privire la modul în care toată omenirea trebuie să trăiască (vezi Ioan 14:6; 3 Nefi 12:48). El a fost prima persoană de pe acest pământ care a înviat (vezi 1 Corinteni 15:20-22). El va veni din nou cu putere și slavă și va domni pe pământ în timpul mileniului.

Toate rugăciunile, binecuvântările și rânduielile preoției trebuie să fie rostite și înfăptuite în numele lui Isus Hristos (vezi 3 Nefi 18:15, 20-21).

Referințe suplimentare: Helaman 5:12; D&L 19:23; D&L 76:22-24

### Duhul Sfânt

Duhul Sfânt este al treilea membru al Dumnezeirii. El este un personaj de spirit, fără trup din carne și oase. El este numit deseori Spiritul, Spiritul Sfânt, Spiritul lui Dumnezeu, Spiritul Domnului și Mângâietorul.

---

Duhul Sfânt depune mărturie despre Tatăl și Fiul, revelează adevărul tuturor lucrurilor și îi sfințește pe cei care se pocăiesc și sunt botezați (vezi Moroni 10:4-5).

Referințe suplimentare: Galateni 5:22-23; D&L 8:2-3

## 2. Planul salvării

În existența premuritoare, Tatăl Ceresc a prezentat un plan pentru a ne da posibilitatea să devenim ca El și să dobândim nemurirea și viața veșnică (vezi Moise 1:39). În scripturi, acest plan este numit planul salvării, marele plan al fericirii, planul mântuirii și planul milei.

Planul salvării cuprinde crearea, căderea, ispășirea lui Isus Hristos și toate legile, rânduielile și doctrinele Evangheliei. Libertatea morală de a alege – capacitatea de a alege și a acționa pentru noi înșine – este, de asemenea, esențială în planul Tatălui Ceresc (vezi 2 Nefi 2:27). Datorită acestui plan, noi putem deveni perfecți prin ispășire, putem primi o plenitudine de bucurie și putem trăi pentru totdeauna în prezența lui Dumnezeu (vezi 3 Nefi 12:48). Relațiile noastre de familie pot dura de-a lungul eternităților.

Scripturi suplimentare: Ioan 17:3; D&L 58:27

### Viața premuritoare

Înainte să ne fi născut pe pământ, noi am trăit în prezența Tatălui nostru Ceresc, în calitate de copii ai Săi de spirit (vezi Avraam 3:22-23). În această viață premuritoare, am participat la un consiliu împreună cu alți copii de spirit ai Tatălui Ceresc. La acel consiliu, Tatăl Ceresc a prezentat planul Său iar Isus Hristos, înainte de a trăi pe pământ, a făcut legământ că va fi Salvatorul.

Ne-am exercitat libertatea de a alege pentru a urma planul Tatălui Ceresc. Ne-am pregătit să venim pe pământ, unde aveam să continuăm să progresăm.

Celor care l-au urmat pe Tatăl Ceresc și pe Isus Hristos li s-a permis să vină pe pământ pentru a trăi experiența vieții muritoare și pentru a progresa către viața veșnică. Lucifer, un alt fiu de spirit al lui Dumnezeu, s-a răzvrătit împotriva planului. El a devenit Satana, iar el și cei care l-au urmat au fost alungați din cer și li s-au refuzat privilegiile de a primi un trup fizic și de a trăi experiența vieții muritoare.

Referințe suplimentare: Ieremia 1:4-5

### Crearea

Isus Hristos a creat cerurile și pământul sub îndrumarea Tatălui. Pământul nu a fost creat din nimic; a fost organizat din materia existentă. Isus Hristos a creat lumi fără număr (vezi D&L 76:22-24).

Crearea pământului a fost o parte esențială în planul lui Dumnezeu. Prin ea ni s-a asigurat un loc în care aveam să dobândim un trup fizic, să fim testați și încercați și să dezvoltăm trăsături divine.

Noi trebuie să folosim resursele pământului cu înțelepciune, rațiune și recunoștință (vezi D&L 78:19).

---

Adam a fost primul om creat pe pământ. Dumnezeu i-a creat pe Adam și pe Eva după chipul Său. Toate ființele umane – bărbați și femei – sunt făcute după chipul lui Dumnezeu (vezi Genesa 1:26-27).

### **Căderea**

În grădina Edenului, Dumnezeu le-a poruncit lui Adam și Evei să nu mănânce din rodul pomului cunoașterii binelui și răului; consecința acestui lucru avea să fie moartea spirituală și fizică. Moartea spirituală înseamnă separarea de Dumnezeu. Moartea fizică înseamnă separarea spiritului de trupul muritor. Din cauza faptului că Adam și Eva au încălcat porunca lui Dumnezeu, ei au fost alungați din prezența Sa și au devenit muritori. Încălcarea lui Adam și a Evei și schimbările trăite ca rezultat al încălcării, inclusiv moartea spirituală și moartea fizică, sunt numite căderea.

Drept urmare a căderii, Adam și Eva și urmașii lor au putut avea parte de bucurie și tristețe, au putut cunoaște binele și răul și au putut avea copii (vezi 2 Nefi 2:25). Fiind descendenți ai lui Adam și ai Evei, avem și noi parte de aceste lucruri în timpul vieții muritoare. Noi suntem îndepărtați din prezența Domnului și supuși morții fizice. De asemenea, suntem testați prin intermediul greutăților vieții și ispitelor dușmanului (vezi Mosia 3:19).

Căderea face parte integrantă din planul salvării al Tatălui Ceresc. Ea are o dublă direcție – în jos și, totuși, înainte. Pe lângă faptul că a adus moartea fizică și spirituală, ea ne-a dat prilejul de a ne naște pe pământ, de a învăța și de a progresa.

### **Viața muritoare**

Viața muritoare este o perioadă în care învățăm, în care ne putem pregăti pentru viața veșnică și putem dovedi că vom folosi libertatea de a alege pentru a face tot ceea ce ne-a poruncit Domnul. În timpul acestei vieți muritoare, noi trebuie să-i iubim și să-i slujim pe alții (vezi Mosia 2:17; Moroni 7:45, 47-48).

În viața muritoare, spiritul nostru este unit cu trupul nostru fizic, dându-ne prilejuri de a progresa și a ne dezvolta în moduri care nu erau posibile în viața premuritoare. Trupurile noastre sunt o parte importantă a planului salvării și trebuie respectate, fiind un dar de la Tatăl Ceresc (vezi 1 Corinteni 6:19-20).

Referințe suplimentare: Iosua 24:15; Matei 22:36-39; 2 Nefi 28:7-9; Alma 41:10; D&L 58:27

### **Viața de după moarte**

Când murim, spiritele noastre intră în lumea spiritelor și așteaptă învierea. Spiritele celor neprihăniți sunt primite într-o stare de fericire, care este numită paradis. Mulți dintre cei credincioși vor predica Evanghelia celor din închisoarea spiritelor.

Închisoarea spiritelor este un loc temporar din lumea de după moarte, pentru aceia care au murit fără o cunoaștere a adevărului și aceia care au fost nesupuși în viața muritoare. Acolo, spiritele învață Evanghelia și au prilejul de a se pocăi și a accepta rânduierile necesare salvării care se fac în temple pentru ei și în folosul lor (vezi 1 Petru 4:6). Cei care acceptă Evanghelia vor locui în paradis până la înviere.



---

Învierea înseamnă reunirea trupului nostru de spirit cu trupul nostru fizic din carne și oase făcut perfect (vezi Luca 24:36-39). După înviere, spiritul și trupul nu vor mai fi separate niciodată și vor fi nemuritoare. Fiecare persoană născută pe pământ va fi înviată pentru că Isus Hristos a învins moartea (vezi 1 Corinteni 15:20-22). Cei neprihăniți vor fi înviați înaintea celor ticăloși și vor fi prezenți la prima înviere.

Judecata finală va avea loc după înviere. Isus Hristos va judeca fiecare persoană pentru a stabili gloria eternă pe care acea persoană o va primi. Această judecată va avea la bază supunerea fiecărei persoane față de poruncile lui Dumnezeu (vezi Apocalipsa 20:12; Mosia 4:30).

Există trei împărății de glorie (vezi 1 Corinteni 15:40-42). Cea mai înaltă dintre acestea este împărăția celestială. Cei care sunt curajoși în mărturia despre Isus și sunt supuși principiilor Evangheliei vor locui în împărăția celestială în prezența lui Dumnezeu Tatăl și a Fiului Său, Isus Hristos (vezi D&L 131:1-4).

A doua dintre cele trei împărății de glorie este împărăția terestrială. Cei care vor locui în această împărăție vor fi oamenii onorabili de pe pământ care nu au fost cutezători în mărturia lor despre Isus.

Împărăția telestială este împărăția de ordinul cel mai mic dintre cele trei împărății de glorie. Oamenii din această împărăție vor fi aceia care au ales ticăloșia în locul neprihănirii în timpul vieții lor muritoare. Aceste persoane își vor primi gloria după ce vor fi mântuite din închisoarea spiritelor.

Scripturi suplimentare: Ioan 17:3

### 3. Ispășirea lui Isus Hristos

A ispăși înseamnă a suferi pedeapsa pentru păcat, îndepărtând prin aceasta efectele păcatului de păcătosul care se pocăiește și permițându-i să se împace cu Dumnezeu. Isus Hristos a fost singurul capabil să înfăptuiască o ispășire perfectă pentru toată omenirea. Ispășirea a inclus suferința Sa în Grădina Ghetsimani pentru păcatele omenirii, vărsarea sângelui Său, suferința și moartea Sa pe cruce și învierea Sa din mormânt (vezi Luca 24:36-39; D&L 19:16-19). Salvatorul a putut să ducă la îndeplinire ispășirea pentru că El nu S-a supus păcatului și a avut putere asupra morții. De la mama Sa muritoare, El a moștenit capacitatea de a muri. De la Tatăl Său nemuritor, El a moștenit puterea de a-Și lua înapoi viața.

Prin har, pus la dispoziție prin intermediul sacrificiului ispășitor al Salvatorului, toți oamenii vor învia și vor primi nemurire. De asemenea, ispășirea lui Isus Hristos ne oferă posibilitatea de a primi viața veșnică (vezi Moroni 7:41). Pentru a primi acest dar, trebuie să trăim conform Evangheliei lui Isus Hristos, acest lucru incluzând cerința de a avea credință în El, de a ne pocăi de păcate, de a fi botezați, de a primi darul Duhului Sfânt și de a îndura cu credință până la sfârșit (vezi Ioan 3:5).

În cadrul ispășirii Sale, Isus Hristos nu a suferit doar pentru păcatele noastre, ci, de asemenea, a luat asupra Sa durerile, bolile și infirmitățile tuturor oamenilor (vezi Alma 7:11-13). El înțelege suferința noastră pentru că a trăit-o. Harul sau puterea Sa care ne întărește ne ajută să purtăm poveri și să îndeplinim însărcinări pe care nu le-am putea îndeplini singuri (vezi Matei 11:28-30; Filipeni 4:13; Eter 12:27).

Referințe suplimentare: Ioan 3:5; Faptele apostolilor 3:19-21

---

## Credința în Isus Hristos

Credința este o „speranță în lucruri care nu se văd, care sunt adevărate” (Alma 32:21; vezi, de asemenea, Eter 12:6). Este un dar de la Dumnezeu.

Pentru a conduce o persoană către salvare, credința trebuie să fie concentrată asupra lui Isus Hristos. Să avem credință în Isus Hristos înseamnă să ne bizuim complet pe El și să avem încredere în ispășirea, puterea și dragostea Sa infinite. Înseamnă să credem în învățăturile Sale și în faptul că, deși noi nu înțelegem toate lucrurile, El le înțelege (vezi Proverbele 3:5-6; D&L 6:36).

Mai mult decât un crez pasiv, credința este exprimată prin modul în care trăim (vezi Iacov 2:17-18). Credința poate fi sporită prin rugăciune, studiul din scripturi și supunerea față de poruncile lui Dumnezeu.

Sfinții din zilele din urmă au, de asemenea, credință în Dumnezeu Tatăl, în Duhul Sfânt, în puterea preoției și în alte aspecte importante ale Evangheliei restaurate. Credința ne ajută să ne vindecăm spiritual și fizic și să avem tăria de a merge mai departe, de a ne înfrunta greutățile și a învinge ispita (vezi 2 Nefi 31:19-20). Domnul va face miracole mari în viața noastră potrivit credinței noastre.

Prin credință în Isus Hristos, o persoană poate obține iertarea păcatelor și, în cele din urmă, este capabilă să locuiască în prezența lui Dumnezeu.

Referințe suplimentare: Matei 11:28-30

## Pocăința

Pocăința este o schimbare care are loc în mintea și inima noastră și care ne oferă o perspectivă nouă asupra lui Dumnezeu, asupra noastră și asupra lumii. Ea include renunțarea la păcat și întoarcerea la Dumnezeu pentru a primi iertare. Este motivată de dragostea față de Dumnezeu și de dorința sinceră de a ne supune poruncilor Sale.

Păcatele noastre ne fac să nu fim curați – ne fac să fim nedemni de a ne întoarce și a locui în prezența Tatălui nostru Ceresc. Prin intermediul ispășirii lui Isus Hristos, Tatăl nostru din Cer ne-a dat singura cale prin care putem fi iertați de păcatele noastre (vezi Isaia 1:18).

De asemenea, pocăința implică regretul pentru comiterea păcatelor, mărturisirea în fața Tatălui Ceresc și în fața altora dacă este necesar, abandonarea păcatelor, îndreptarea răului cauzat de păcate, dacă este posibil, și faptul de a trăi în supunere față de poruncile lui Dumnezeu (vezi D&L 58:42-43).

Referințe suplimentare: Isaia 53:3-5; Ioan 14:6; 2 Nefi 25:23, 26; D&L 18:10-11; D&L 19:23; D&L 76:40-41

## 4. Dispensația, apostazia și restaurarea

### Dispensația

O dispensație este o perioadă în care Domnul revelează doctrinele, rânduielile și preoția Sa. Este o perioadă în care Domnul are cel puțin un slujitor autorizat pe pământ, care deține preoția sfântă și care are însărcinarea divină de a declara Evanghelia și de a administra rânduielile acesteia. Astăzi, noi trăim în ultima

---

dispensație – dispensația plenitudinii timpurilor, care a început prin a i se revela Evanghelia lui Joseph Smith.

Dispensațiile anterioare au fost numite după Adam, Enoh, Noe, Avraam, Moise și Isus Hristos. Pe lângă acestea, au existat și alte dispensații, inclusiv cele în care au trăit nefiții și iaređiții. Planul salvării și Evanghelia lui Isus Hristos au fost revelate și propovăduite în fiecare dispensație.

## **Apostazia**

Când oamenii se îndepărtează de principiile Evangheliei și nu dețin cheile preoției, se află într-o stare de apostazie.

Perioade de apostazie generală au existat de-a lungul întregii istorii a lumii. Un exemplu este marea apostazie, care a avut loc după ce Salvatorul a întemeiat Biserica Sa (vezi 2 Tesaloniceni 2:1-3). După moartea apostolilor Salvatorului, principiile Evangheliei au fost modificate și s-au făcut schimbări neautorizate în organizarea Bisericii și în rânduielile preoției. Din cauza acestei ticăloșii răspândite, Domnul a retras autoritatea și cheile preoției de pe pământ.

În timpul mării apostazii, oamenii au fost lipsiți de îndrumarea divină primită prin intermediul profeților în viață. Au fost întemeiate multe biserici, dar ele nu au avut autoritatea de a conferi darul Duhului Sfânt sau de a înfăptui alte rânduieli ale preoției. Părți ale scripturilor sfinte au fost modificate sau pierdute și oamenii nu au mai avut o cunoaștere adecvată cu privire la Dumnezeu.

Această apostazie a durat până când Tatăl Ceresc și Fiul Său Preaiubit i S-au arătat lui Joseph Smith și au început restaurarea plenitudinii Evangheliei.

## **Restaurarea**

Restaurarea este restabilirea de către Dumnezeu a adevărilor și rânduielilor Evangheliei Sale printre copiii Săi pe pământ (vezi Faptele apostolilor 3:19-21).

Pregătind restaurarea, Domnul a ridicat bărbați nobili în perioada mișcării numită Reforma. Ei au încercat să readucă doctrina, practicile și organizarea religioasă la modul în care le stabilise Salvatorul. Totuși, ei nu au avut preoția sau plenitudinea Evangheliei.

Restaurarea a început în anul 1820, când, drept răspuns la rugăciunea lui Joseph Smith, Dumnezeu Tatăl și Fiul Său, Isus Hristos, i-au apărut acestuia (vezi Joseph Smith – Istorie 1:15-20). Unele dintre evenimentele cheie ale restaurării au fost traducerea Cărții lui Mormon, restaurarea Preoției aaronice și a Preoției lui Melhisedec și organizarea Bisericii în data de 6 aprilie 1830.

Preoția aaronică a fost restaurată de Ioan Botezătorul în data de 15 mai 1829 și a fost conferită lui Joseph Smith și Oliver Cowdery. Preoția lui Melhisedec și cheile împărăției au fost, de asemenea, restaurate în anul 1829, când apostolii Petru, Iacov și Ioan le-au conferit lui Joseph Smith și Oliver Cowdery.

Plenitudinea Evangheliei a fost restaurată și Biserica lui Isus Hristos a Sfinților din Zilele din Urmă este „singura Biserică adevărată și vie de pe toată fața pământului” (D&L 1:30). În final, Biserica va umple întregul pământ și va dăinui mereu.

---

Scripturi suplimentare: Isaia 29:13-14; Ezechiel 37:15-17; Efeseni 4:11-14; Iacov 1:5-6

## 5. Profeții și revelația

Un profet este o persoană care a fost chemată de Dumnezeu pentru a vorbi în numele Său (vezi Amos 3:7). Profeții depun mărturie despre Isus Hristos și predau Evanghelia Sa. Ei fac cunoscute voința și adevărata natură a lui Dumnezeu. Ei condamnă păcatul și avertizează asupra consecințelor lui. Uneori, ei profetează despre evenimente viitoare (vezi D&L 1:37-38). Multe învățături ale profetilor sunt cuprinse în scripturi. Pe măsură ce studiem cuvintele profetilor, putem învăța adevărul și putem primi îndrumare (vezi 2 Nefi 32:3).

Noi îl susținem pe președintele Bisericii drept profet, văzător și revelator și drept singura persoană de pe pământ care primește revelații pentru a îndruma întreaga Biserică. Noi îi susținem, de asemenea, pe consilierii din Prima Președinție și pe membrii Cvorumului celor Doisprezece Apostoli ca profeți, văzători și revelatori.

Revelația este comunicarea de la Dumnezeu către copiii Săi. Când Domnul revelează voința Sa Bisericii, El vorbește prin intermediul profetului Său. Scripturile – Biblia, Cartea lui Mormon, Doctrină și Legăminte și Perla de mare preț – cuprind revelații oferite prin intermediul profetilor din vechime și al celor din zilele din urmă. Președintele Bisericii lui Isus Hristos a Sfinților din Zilele din Urmă este profetul lui Dumnezeu pe pământ în aceste zile.

O persoană poate primi revelație care să o ajute în nevoile personale, în responsabilitățile sale, să-i ofere răspunsuri la întrebări și să o ajute să își întărească mărturia. Cele mai multe dintre revelațiile primite de conducători și membri ai Bisericii vin prin intermediul îndrumărilor și gândurilor primite de la Duhul Sfânt. Duhul Sfânt vorbește minții și inimii noastre cu glas blând și liniștit (vezi D&L 8:2-3). Revelația poate veni, de asemenea, prin intermediul viziunilor, viselor și vizitelor îngerilor.

Referințe suplimentare: Psalmii 119:105; Efeseni 4:11-14; 2 Timotei 3:15-17; Iacov 1:5-6; Moroni 10:4-5

## 6. Preoția și cheile preoției

Preoția înseamnă puterea și autoritatea eterne ale lui Dumnezeu. Prin intermediul preoției, Dumnezeu a creat și guvernează cerurile și pământul. Prin această putere, El îi mântuiește și îi exaltă pe copiii Săi, realizând „nemurirea și viața veșnică a omului” (Moise 1:39).

Dumnezeu oferă autoritatea preoției bărbaților care sunt membri demni ai Bisericii pentru ca ei să poată acționa în numele Său în vederea salvării copiilor Săi. Cheile preoției reprezintă drepturile la președinție sau puterea oferită omului de către Dumnezeu de a governa și conduce împărăția lui Dumnezeu pe pământ (vezi Matei 16:15-19). Prin intermediul acestor chei, deținătorii preoției pot fi autorizați să predice Evanghelia și să administreze rânduielile necesare salvării. Toți cei care slujesc în Biserică sunt chemați prin îndrumarea unei persoane care deține cheile preoției. Astfel, ei au dreptul la puterea necesară pentru a sluji și a îndeplini responsabilitățile asociate propriilor chemări.

---

Referințe suplimentare: D&L 121:36, 41-42

### **Preoția aaronică**

Preoția aaronică este, deseori, numită preoția pregătitoare. Oficiile Preoției aaronice sunt: diacon, învățător, preot și episcop. În Biserica de astăzi, membrii demni de parte bărbătească pot primi Preoția aaronică începând de la vârsta de 12 ani.

Preoția aaronică „deține cheile slujirii îngerilor, ale Evangheliei pocăinței și ale botezului” (D&L 13:1).

### **Preoția lui Melhisedec**

Preoția lui Melhisedec este preoția mai înaltă sau mai mare și administrează lucrurile spirituale (vezi D&L 107:8). Această preoție mai mare a fost dată lui Adam și a fost pe pământ ori de câte ori Domnul a revelat Evanghelia Sa.

La început a fost numită „Preoția Sfântă după Ordinul Fiului lui Dumnezeu” (D&L 107:3). Mai târziu, a fost numită Preoția lui Melhisedec după un mare înalt preot care a trăit în timpul profetului Avraam.

În cadrul Preoției lui Melhisedec există oficiile de: vârstnic, înalt preot, patriarh, membru al Celor Șaptezeci și apostol. Președintele Preoției lui Melhisedec este președintele Bisericii.

Scripturi suplimentare: Efeseni 4:11-14

## **7. Rânduieii și legăminte**

### **Rânduieii**

În Biserica lui Isus Hristos a Sfinților din Zilele din Urmă, o rânduială este un act oficial sacru, care are însemnătate spirituală. Fiecare rânduială a fost stabilită de Dumnezeu pentru a ne învăța adevăruri spirituale. Rânduielele necesare salvării sunt înfăptuite prin autoritatea preoției și sub îndrumarea acelor care dețin cheile preoției. Anumite rânduieii sunt esențiale pentru exaltare și sunt numite rânduieii necesare salvării.

Prima rânduială a Evangheliei necesară salvării este botezul prin scufundare în apă înfăptuit de către cineva care are autoritate. Botezul este necesar pentru ca o persoană să poată deveni membră a Bisericii și să poată intra în împărăția celestială (vezi Ioan 3:5).

Cuvântul *botez* este un cuvânt de origine greacă însemnând „a afunda” sau „a scufunda”. Scufundarea este un simbol al morții vieții trăite în păcat de către o persoană și al renașterii la o viață spirituală, dedicată slujirii lui Dumnezeu și copiilor Săi. Este, de asemenea, un simbol al morții și al învierii.

După ce o persoană este botezată, unul sau mai mulți deținători ai Preoției lui Melhisedec își așează mâinile pe capul ei și o confirmă membră a Bisericii. În cadrul acestei rânduieii numită confirmare, persoanei i se conferă darul Duhului Sfânt.

Darul Duhului Sfânt este diferit de influența Duhului Sfânt. Înainte de botez, o persoană poate simți, din când în când, influența Duhului Sfânt și, prin acea influență, poate primi o mărturie despre adevăr (vezi Moroni 10:4-5). După ce

---

primește darul Duhului Sfânt, o persoană are dreptul să fie însoțită permanent de El dacă ține poruncile.

Alte rânduieli necesare salvării sunt rânduirea la Preoția lui Melhisedec (pentru bărbați), înzestrarea în templu și pecetluirea căsătoriei (vezi D&L 131:1-4). Toate rânduielile necesare salvării din cadrul preoției sunt însoțite de legăminte. În templu, aceste rânduieli necesare salvării pot fi, de asemenea, înfăptuite pentru cei morți. Rânduielele înfăptuite pentru cei morți și în folosul lor devin active doar în momentul în care persoana decedată le acceptă în lumea spiritelor și respectă legămintele care le însoțesc.

Alte rânduieli, precum binecuvântarea celor bolnavi și numirea și binecuvântarea copiilor sunt, de asemenea, importante pentru dezvoltarea noastră spirituală.

Referințe suplimentare: Faptele apostolilor 2:36-38

### **Legăminte**

Un legământ este o înțelegere sacră între Dumnezeu și om. Dumnezeu stabilește condițiile legământului și noi suntem de acord să facem ce ne cere El; apoi, Dumnezeu ne promite anumite binecuvântări pentru supunerea noastră (vezi D&L 82:10).

Toate rânduielile preoției necesare salvării sunt însoțite de legăminte. Noi facem legământ cu Domnul la botez și înnoim acele legăminte prin luarea din împărtășanie. Frații care primesc Preoția lui Melhisedec intră în jurământul și legământul preoției. Noi facem și alte legăminte în templu.

Referințe suplimentare: Exodul 19:5-6; Psalmii 24:3-4; 2 Nefi 31:19-20; D&L 25:13

## **8. Căsătoria și familia**

Căsătoria dintre un bărbat și o femeie este rânduită de Dumnezeu iar familia este esențială pentru planul salvării întocmit de El și pentru fericirea noastră. Fericirea în viața de familie poate fi obținută cel mai bine atunci când aceasta se bazează pe învățăturile Domnului Isus Hristos.

Sacrele puteri de procreare trebuie să fie întrebuițate numai între bărbat și femeie, căsătoriți legal ca soț și soție. Părinții au datoria de a se înmulți și de a umple pământul, de a-și crește copiii cu dragoste și dreptate și de a le asigura cele necesare din punct de vedere material și spiritual.

Soțul și soția au o responsabilitate sacră de a se iubi și de a se îngriji unul pe celălalt. Tații au responsabilitatea de a conduce familiile lor cu dragoste și neprihănire și sunt răspunzători de satisfacerea nevoilor membrilor familiei lor. Mamele sunt în primul rând responsabile pentru îngrijirea copiilor. În aceste responsabilități sacre, tații și mamele sunt obligați să se ajute unul pe celălalt ca parteneri egali.

Planul divin al fericirii face posibil ca relațiile familiale să continue după această viață. Pământul a fost creat și Evanghelia a fost revelată pentru ca familiile să poată fi formate, pecetluite și exaltate pentru eternitate. (Adaptat după „Familia: o declarație oficială către lume”, *Liahona*, nov. 2010, p. 129; vezi, de asemenea, [LDS.org/topics/family-proclamation](http://LDS.org/topics/family-proclamation).)

---

Scripturi suplimentare: Genesa 2:24; Psalmii 127:3; Maleahi 4:5-6; D&L 131:1-4

## 9. Poruncile

Poruncile sunt legi și cerințe pe care Dumnezeu le stabilește pentru omenire. Ne arătăm dragostea față de El ținând poruncile Sale (vezi Ioan 14:15). Ținerea poruncilor va aduce binecuvântări din partea Domnului (vezi D&L 82:10).

Cele două porunci fundamentale sunt: „Să iubești pe Domnul, Dumnezeul tău, cu toată inima ta, cu tot sufletul tău și cu tot cugetul tău... și... să iubești pe aproapele tău ca pe tine însuși” (Matei 22:36-39).

Cele zece porunci sunt o parte esențială a Evangheliei și sunt principii eterne necesare pentru exaltarea noastră (vezi Exodul 20:3-17). Domnul i le-a revelat lui Moise în timpurile străvechi și le-a declarat din nou în revelațiile din zilele din urmă.

Alte porunci sunt rugăciunea zilnică (vezi 2 Nefi 32:8-9), predicarea Evangheliei (vezi Matei 28:19-20), respectarea legii castității (vezi D&L 46:33), plătirea unei zecuieli integrale (vezi Maleahi 3:8-10), postul (vezi Isaia 58:6-7), faptul de a-i ierta pe ceilalți (vezi D&L 64:9-11), recunoștința (vezi D&L 78:19) și ținerea Cuvântului de înțelepciune (vezi D&L 89:18-21).

Referințe suplimentare: Genesa 39:9; Isaia 58:13-14; 1 Nefi 3:7; Mosia 4:30; Alma 37:35; Alma 39:9; D&L 18:15-16; D&L 88:124

Pentru mai multe informații despre aceste subiecte, accesați [lds.org](http://lds.org), Teachings, Gospel Topics (Învățăături, Teme din Evanghelie) sau vedeți *Fideli credinței: referințe pentru Evanghelie* (2004).

# Predarea în paralel a evangheliilor

Vă recomandăm să folosiți acest manual așa cum este scris și să predați cele patru evanghelii în ordine. Totuși, puteți alege să predați Evangheliile Noului Testament în „paralel”, ceea ce înseamnă să predați evenimentele din viața Salvatorului în mod cronologic, combinând informațiile din fiecare evanghelie. Pentru informații și resurse privind predarea evangheliilor în paralel, consultați anexa din versiunile digitale ale acestui manual pe [LDS.org](https://www.LDS.org) și din Gospel Library pentru dispozitive mobile.





# Noul Testament - Ilustrații selectate



**Smochin (vezi Matei 21:18-22)**

© Jose Ramiro Laguna/Shutterstock.com



**Isus propovăduiește în templu (vezi Matei 21:23-23:39)**



Isus iartă și vindecă pe bărbatul coborât prin acoperiș (vezi Marcu 2:1-12 și Luca 5:17-26)



Maria și Elisabeta (vezi Luca 1)



Isus declară că El este Mesia (vezi Luca 4)

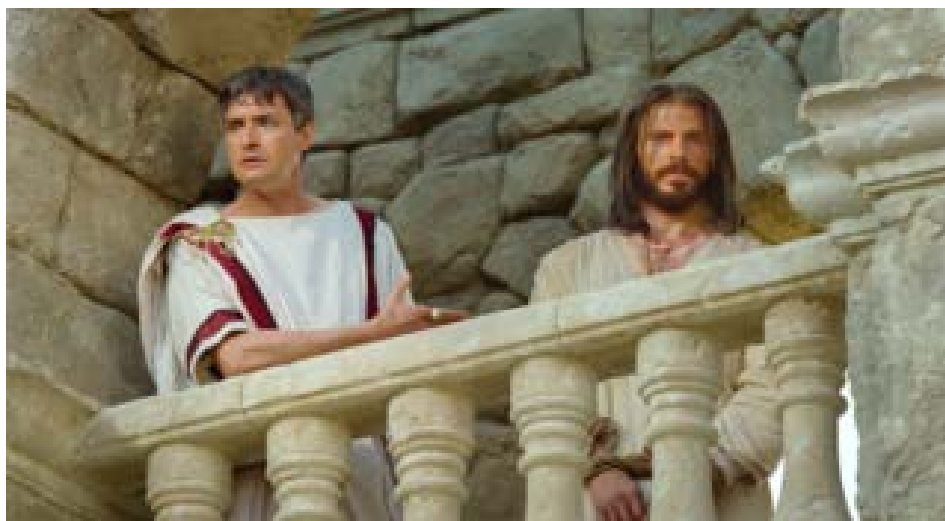

Pilat recunoaște că Isus este nevinovat (vezi Ioan 18-19)



Paul scrie epistole (vezi 2 Timotei 1-2)



**Isus Hristos veghează asupra celor care Îl urmează cu credință și are grijă de ei (vezi Apocalipsa 1:12-16)**



Viziunea lui Ioan cu femeia și balaurul (vezi Apocalipsa 12)



SEMINARE ȘI  
INSTITUTE DE RELIGIE

---

BISERICA LUI  
ISUS HRISTOS  
A SFINȚILOR  
DIN ZILELE DIN URMĂ

ROMANIAN

